

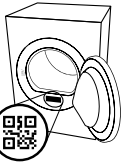

**THANK YOU FOR BUYING AN ARISTON PRODUCT.**  
In order to receive a more complete assistance,  
please register your product on  
[www.aristonchannel.com/register](http://www.aristonchannel.com/register)



**Before using the appliance carefully  
read the Safety Instruction.**



**PLEASE SCAN THE QR CODE ON YOUR APPLIANCE IN ORDER TO REACH MORE INFORMATION.**

## CONTROL PANEL

- 1 ON/OFF Button (hold for Reset)
  - 2 Programme Selection Knob
  - 3 Start/Pause
- Options Buttons\***
- 4 Crease Care
  - 5 Dryness Level
  - 6 Start Delay
  - 7 Timed Drying
  - 8 Cycle End
  - 9 Gentle (hold for Key Lock)
  - 10 Rapid (hold for Mute)

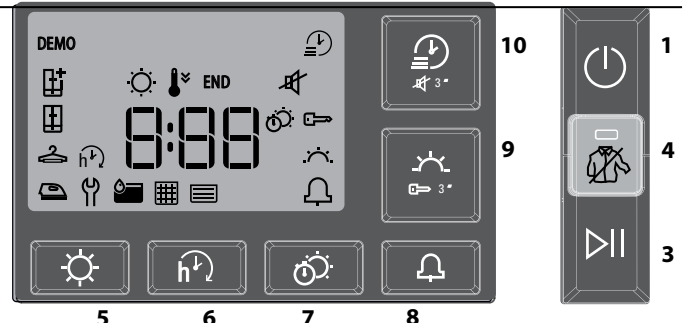
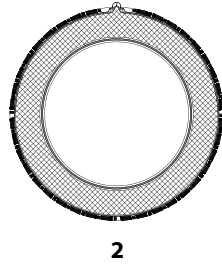

\*Note: some models may have the wording in full instead of the icons.

## INDICATORS

- Dryness Level:** ☀ Iron Dry - 🧺 Hanger Dry - 📦 Cupboard Dry - 📦 Extra Dry
- Cycle Phase:** ☀ Drying - 📉 Cool Down - **END** End of Cycle
- Empty water tank** - 📦 Clean door filter - 📦 Clean bottom filter
- Refer to troubleshooting section: 🛠 **Failure:** Call after sales service

## FIRST TIME USE

Make sure that the water tank is correctly inserted. Make sure that the drain hose on the back of the dryer is fixed correctly, either to the dryer's water tank, or to your domestic drainage system.

The dryer must be installed in a room with a temperature ranging between 5°C and 35°C to ensure proper operation. Before using the dryer make sure it has been in an upright position for at least 6 hours.

Should you wish to change the opening side of the door, please contact our After-sales Service. (See phone number in the warranty booklet).

## DAILY USE

**Doing this will keep your machine working at its BEST:**  
- remember to empty your water tank after each drying cycle.

- remember to clean your filters after each drying cycle.

**Refer to the Care & Maintenance section.**

1. Plug the dryer into the power supply socket.
2. Open the door and load garments; always refer to instructions on clothing labels and the max loads indicated in the programme section. Empty pockets. Make sure garments do not get caught between the door and/or the door filter. Do not load items that are dripping wet. Do not tumble dry large, very bulky items. For optimal drying result, garments should be loaded one by one.
3. Close the door.
4. Press the "On/Off" button.
5. Select the most suitable programme for the type of fabric in that load.
6. Select the options, if necessary.
7. Press the "Start/Pause" button to begin drying.
8. At the end of the drying cycle, a buzzer will beep. An indicator on the control panel signals the end of the cycle. Turn the machine off by pressing the "On/Off" button, open the door and pull the clothing immediately out to prevent the formation of creases on laundry.

If the machine is not switched off manually, after about a quarter of an hour from the end of the cycle, the appliance turns off automatically to save energy.

Note that some programme/option accords with "Crease Care" system. This means that for some hours, after the end of the drying cycle, the drum rotates at regular intervals to prevent the formation of creases.

Note that some models perform a final cool tumble phase, for this reason the fabrics may not feel hot.

In case of power failure, it is necessary to press the "Start/Pause" button to restart the cycle.

## Opening the door during the cycle

The tumble dryer door can be opened at any time during the cycle to check progress and remove any garments already dry.

However, since opening the door can extend the drying time, the recommendation is to keep the door closed throughout the cycle process to save time and energy.

After closing the door, press the "Start/Pause" button within 15 minutes to resume the machine operation.

## CARE LABEL

Always check the care labels, especially when placing garments in the tumble dryer for the first time. Below are the most commonly used symbols:

- May be tumble dried.
- Do not tumble dry.
- Tumble dry – high heat.
- Tumble dry – low heat.



## PROGRAMS

The duration of these programs will depend on the size of the load, types of textiles, the spin speed used in your washer and any extra options selected. **In machines equipped with display, the duration of the cycles is shown on the control panel.** The remaining time is constantly checked and adjusted during the drying cycle to show the best possible estimate.  
Option to use - If all your loads on Automatic Cycles are consistently less dry or more dry than you would like, you may increase or decrease the dryness level using the specific option.

 **Mixed** **kg 4**  
This programme is ideal for drying cotton and synthetic fabrics together.

 **Eco** **kg Max\***  
This is the most efficient programme in terms of energy consumption and is suitable for drying normal wet cotton laundry. The values on the Energy Label are based on this programme.

**NOTE:** For optimal energy efficiency this cycle by default is set up to "Cupboard Dry" level. For a higher dryness level we suggest using the Cotton cycle.

 **Cotton** **kg Max\***  
Cycle suitable for drying all types of cotton, ready to be placed in the cupboard.

 **Synthetics** **kg 4**  
For drying synthetic fabrics.

 **Wool** **kg 1**  
Programme for drying wool clothes. It is advisable to turn the items inside out before drying. If heavy edges remain damp, leave them to dry naturally.

 **Silk** **kg 0.5**  
Gentle drying of silk garments.

 **Anti Allergy** **kg Max\***  
This cycle has the "Allergy UK" approval of "The British Allergy Foundation" attesting the effective reduction and elimination of allergens. It can be used both with damp load (drying and treatment) and dry load (half load only).

 **Cuddly Toys** **kg 2.5**  
This cycle preserves the appearance of cuddly toys, keeping them at their best. Remove all accessories before proceeding with drying. Each single piece must not exceed 600 gr.

 **Pre-Iron**  
This cycle relaxes fibres, thus making ironing and folding easier. Suitable for small load of damp or dry cotton and cotton blend fabrics. Not for wet items.

 **Refresh**  
A short programme suitable for refreshing fibres and garments through the emission of fresh air. Do not use on wet items. It can be used on with any load size but is more effective with small loads. It lasts about 20 minutes.

 **Duvet**  
Programme intended to dry bulky items, such as a single duvet.

 **Bed & Bath** **kg Max\***  
This programme is intended for drying cotton towels and sheets.

 **Baby** **kg 2**  
A programme intended to dry garments and linen of new-born babies (cotton and chenille), as well as delicate garments. Do not dry garments having plastic covering.

 **Jeans** **kg 3**  
For drying sturdy cotton including denim trousers and jackets.

 **Shirts** **kg 3**  
This is a programme for cotton or cotton blend/synthetics shirts.

## OPTIONS

These buttons allow you to personalise the selected programme according to personal requirements.  
Not all options are available for all programmes. Some options may be incompatible with ones you have previously set; if so, you will be alerted by the buzzer and/or blinking indicators. If the option is available, the option indicator will stay on. The programme may retain some options selected in previous drying cycles.

 **Dryness Level**  
Press the relevant button several times to obtain a different level of residual moisture on your laundry. An indicator signals the level being selected.

 **Iron Dry:** very delicate drying. Items will be more easily ironed immediately after the cycle.

 **Hanger Dry:** a level intended for delicate garments ready to be hanged.

 **Cupboard Dry:** the laundry is ready to be folded and put away.

 **Extra Dry:** for laundry intended to be worn at the end of the cycle.

 **Start Delay**  
This option is for delaying the start of the cycle. Press the corresponding button several times to find the required delay. Once the max time is reached, the option is reset by pressing the button again. An indicator on the control panel signals the time being selected. After pressing the "Start/Pause" button, the machine signals the time remaining to the start of the cycle. If the door is opened, press the "Start/Pause" button once the door has been closed.

 **Timed Drying**  
This option is to manually set the drying time. Press the corresponding button to set the required time for drying. An indicator on the control panel signals the time being selected.

 **Cycle End**  
This option activates a prolonged buzzer at the end of the cycle. Enable it if you do not think you will hear the normal sound at the end of the cycle. This option remains in memory, if selected in previous drying.

 **Gentle**  
Enables a more gentle treatment of the laundry by reducing the drying temperature.

 **Key Lock**  
This option makes all machine controls inaccessible, except the "On/Off" button. When the machine is on:

- to activate the option, keep the button pressed until the machine signals that the option has been enabled.
- to disable the option, keep the button pressed until the machine signals that the option has been disabled.

This option remains in memory if selected in previous drying.

 **Crease Care**  
This option add a crease treatment at the end of the cycle by means of a periodic rotation of the drum (duration up to 10 hours). It is particularly suitable when it is not possible to remove the laundry as soon as the drying ends. If this option is used together with the Start Delay, the crease treatment is added also in the Start Delay phase. This option remains in memory if selected in the previous drying.

 **Mute**  
This option turns off all sounds of control panel. Only warnings remain active. When the machine is on:

- to activate the option, keep the button pressed until the machine signals that the option has been enabled.
- to disable the option, keep the button pressed until the machine signals that the option has been disabled.

 **Rapid**  
Enables quicker drying.

**\*MAX LOAD 9 Kg (Dry load)**

## CLEANING AND MAINTENANCE

**WARNING: unplug the dryer during the cleaning and maintenance procedures.**

### Emptying the water tank after each cycle (see Fig. A).

Pull the container out of the dryer and empty it into a sink or other suitable drain, then place it back properly. Do not use the dryer without having inserted the container back in place.

### Cleaning the door filter after each cycle (see Fig. B).

Pull the filter out and clean it by removing the lint from the filter surface under running water or using a vacuum cleaner. For optimal performance, dry up the filter before inserting it back in place.

**Do not use the dryer without having reinserted the filter in place.**

Remove the door filter as described below:

1. Open the door and pull the filter upwards.
2. Open the filter and remove the lint from all its parts. Replace the filter correctly making sure it is fully seated.

### Cleaning the bottom filter when the relevant indicator turns on (see Fig. C).

Pull the filter out and remove the lint from its surface by washing it under running water or by using a vacuum cleaner.

However, it is advisable to clean this filter after each cycle to optimise drying performance.

**Do not use the dryer without having reinserted the filter in place.**

Remove the bottom filter as described below:

- A1. Open the bottom cover; take the handle and pull the filter out.
- A2. Open the rear side of the filter and remove the lint from the inner surface of the mesh.
- A3/A4. Check the bottom filter chamber every month. If you see residual lint accumulated on the metal fins, clean it with a vacuum cleaner, using a nozzle with a brush. It's crucial to do vertical movements, you may destroy the component if you try to clean it in horizontal direction. Avoid the direct contact of the hand with the fins - risk of cut.
- A5. Close the rear side of the filter and place it back by checking it is perfectly integrated into its seat, then lower the filter handle.
- A6. Close the bottom cover.

Make sure the air intake is free.

**The filters are essential parts for drying. They are intended to collect the lint formed during the drying process. In case of clogged filters, the air flow inside the dryer would be seriously affected: the drying times would be longer, the energy consumption would increase and the dryer could be damaged. If these procedures are not carried out properly, the dryer may not start.**

NOTE: After cleaning the filters the relevant indicator remains on; this is normal, it will disappear when you start a new drying cycle.



## TRANSPORT AND HANDLING

Never lift the dryer by holding it at the worktop.

1. Unplug the dryer.
2. Remove the water from the water tank completely.
3. Make sure that door and water tank are properly closed.
4. If the drain hose is connected to your drainage system, re-connect it to the back of the dryer (see "Installation" section in the Safety Instruction guide).

### Cleaning the tumble dryer

- The external metal, plastic and rubber parts can be cleaned with a damp cloth.
- Clean the front air intake grille regularly (every 6 months) with a vacuum cleaner to remove any lint, fluff or dust deposits. Furthermore, remove any lint deposits from the filters area, using a vacuum cleaner every so often.
- Do not use solvents or abrasives.

Power consumption			
off-mode (Po) - Watts			0.50
left-on mode (Pl) - Watts			2.00
Programs	kg	kWh	Minutes
Eco* 	9	2.80	231
Eco 	4.5	1.54	136
Synthetics	4	1.19	116
*This is the reference programme for the energy label and suitable to dry normal wet cotton laundry. This is the most efficient programme in terms of energy consumption for drying wet cotton laundry. (Standard/Default starting configuration)			

### Heat Pump System

The heat pump contains fluorinated greenhouse gases, contained in a hermetically sealed unit. This sealed unit contains 0.15 kg of the R134a gas. GWP = 604 (1 t CO<sub>2</sub>).

## PRODUCT DESCRIPTION

1. Water Tank
2. Air Intake
3. Bottom filter
4. Door filter

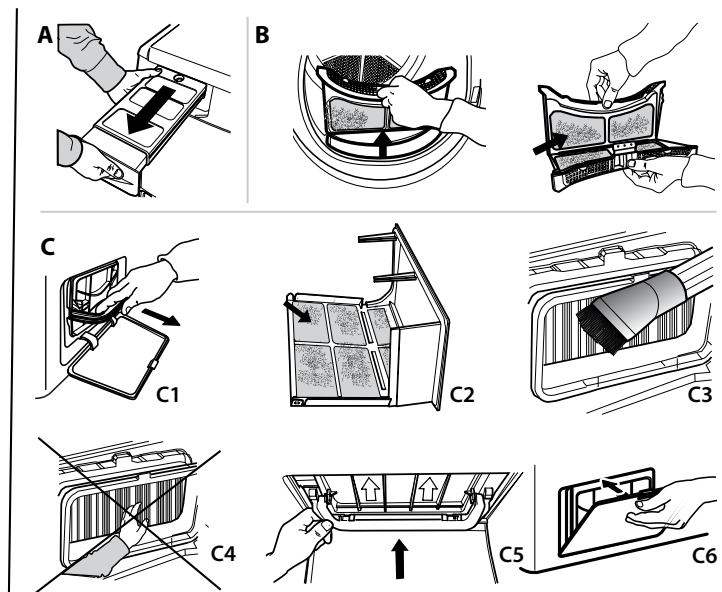
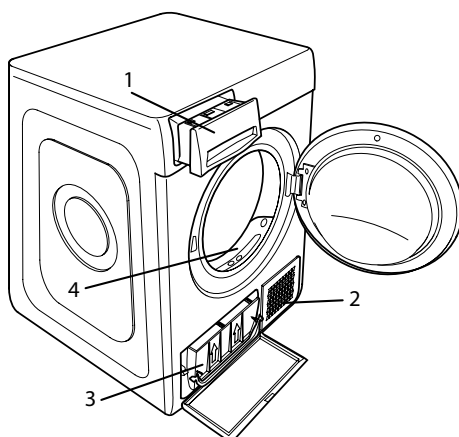

Before contacting the After-sales Service, refer to the table below. Often the malfunctions are minor and can be solved in few minutes.

Malfunction	Possible cause	Solution
The drying times are very long.	An appropriate maintenance was not carried out.	Refer to the Cleaning & Maintenance section and perform the operations described.
	The garments are too wet.	Carry out a washing cycle with higher spin speed to remove as much water as possible.
	Room temperature.	The drying time may be longer if the room temperature falls outside the 14–30°C range.
	The programme, the time and/or the drying level set are not suitable for the type and the amount of load inserted into the dryer.	Refer to Programmes and Options sections to find the programme and options most suitable for the type of load.
	The dryer may be overloaded.	Refer to the Programmes section to check the max load for each programme.
The tumble dryer does not turn on.	The "On/Off" button was not pressed.	Press the "On/Off" button.
	The plug is not inserted into the socket.	Insert the plug into the socket.
	The socket is faulty.	Try to plug another appliance in the same socket. Do not use connecting electrical devices to the socket, such as adapters or extensions.
	A power failure occurred.	Wait for the power supply to be restored and switch the fuse on again if necessary.
The tumble dryer does not start.	The door has not been closed properly.	Close the door.
	A time delay was set to the start of the cycle.	For machines equipped with this function: wait for the set delay to end or switch the machine off to reset it. Refer to the Options section.
	The "Start/Pause" button was not pressed.	Press the "Start/Pause" button.
	The Key Lock function was enabled (for machines equipped with this option).	If Key Lock was selected, disable it. Switching the machine off will not disable this option. Refer to the Options section.
Garments are wet at cycle completion.	Small load.	The automatic programme has not sensed the required final moisture so that the dryer completes the programme and stops. If this happens simply select an additional short period of drying or select Extra Dry option if available.
	Large loads or heavier fabrics.	Dryness levels can be modified to the specific dryness desired. Extra Dry is recommended for ready to wear items.
	The drying cycle was paused and then not reactivated within 15 minutes, causing the machine to shut down.	The drying cycle has to be set up once more and restarted.
	A power failure might have occurred, causing the machine to shut down.	The drying cycle has to be set up once more and restarted.
<b>Lights on or flashing</b>		
<b>Water tank</b>	The water tank is full.	Empty the water tank. Refer to the Cleaning & Maintenance section.
<b>Door filter</b>	Failure of the air flow necessary for machine operation.	Clean the door filter and check whether air intake is free. Carrying out these operations improperly may cause damages. Refer to Cleaning & Maintenance section.
<b>Bottom filter*</b>	The bottom filter requires cleaning.	Clean the bottom filter. Refer to Cleaning & Maintenance section.
The presence of wrench symbol signals a malfunction.	The machine sensors detected a failure.	Switch the dryer off and unplug it. Open the door immediately and pull laundry out, to allow the heat to dissipate. Wait for about 15 minutes. Reconnect the dryer to the power supply, load the laundry and restart the drying cycle. <b>If the problem still occurs, contact the After-Sales Service Centre and communicate the letters and digits flashing on the display. For instance: F3 and E2.</b>

\*Note: some models are auto-cleaning and not equipped with bottom filter. Please refer to the Cleaning & Maintenance section.

**Policies, standard documentation, ordering of spare parts and additional product information can be found by:**

- Using QR code in your appliance
- Visiting our website [www.aristonchannel.com](http://www.aristonchannel.com) and [parts-selfservice.whirlpool.com](http://parts-selfservice.whirlpool.com)
- Alternatively, **contact our After-sales Service** (See phone number in the warranty booklet). When contacting our After-sales Service, please state the codes provided on your product's identification plate.

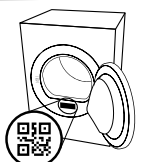



اقرأ جميع تعليمات السلامة بعناية قبل استخدام الجهاز.



نشكرك على شراكتك أحد منتجات شركة ARISTON للحصول على مزيد من المساعدة التفصيلية، يرجى تسجيل المنتج الخاص بك على [www.aristonchannel.com/register](http://www.aristonchannel.com/register)



للحصول على مزيد من المعلومات، يرجى مسح رمز الاستجابة السريعة ضوئياً على جهازك.

## لوحة التحكم

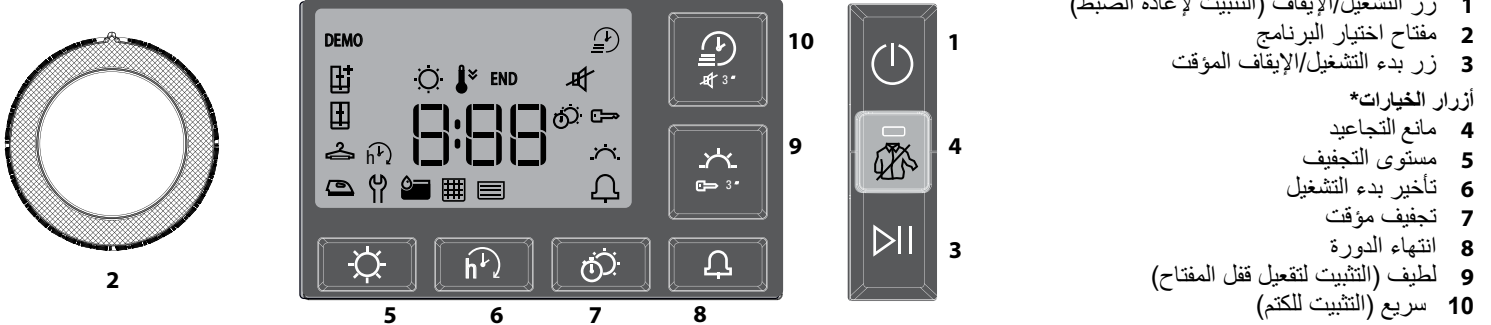

- 1 زر التشغيل/الإيقاف (التثبيت لإعادة الضبط)
- 2 مفتاح اختيار البرنامج
- 3 زر بدء التشغيل/الإيقاف المؤقت
- أزرار الخيارات\*
- 4 مانع التجاعيد
- 5 مستوى التجفيف
- 6 تأخير بدء التشغيل
- 7 تجفيف مؤقت
- 8 انتهاء الدورة
- 9 لطيف (التثبيت لتفعيل قفل المفتاح)
- 10 سريع (التثبيت للكم)

\*ملاحظة: تتميز بعض الموديلات بكتابة أسماء البرامج بالكامل بدلاً من الأيقونات.

## المميزات

مستوى التجفيف : تجفيف مناسب للكي - : تجفيف مناسب للملابس المقرر تعليقها - : تجفيف مناسب للطي - : تجفيف إضافي

مرحلة الدورة: : التجفيف - : التبريد - : إنتهاء نهاية الدورة -

: أفرغ خزان الماء - : نظف فلتر الباب - : نظف الفلتر السفلي -

راجع جزء تحري الأعطال وإصلاحها: خطأ: اتصل بخدمة ما بعد البيع.

## الاستخدام لأول مرة

تأكد من أن خزان المياه تم تركيبه بشكل صحيح. تأكد من إحكام تثبيت خرطوم التصريف بالجزء الخلفي من المجفف، أو بخزان ماء المجفف أو بنظام التصريف المحلي.

يجب تركيب المجفف في غرفة تتراوح درجة حرارتها بين 5°م و 35°م لضمان التشغيل السليم.

قبل استخدام المجفف، تأكد من وضعه في وضع رأسي لمدة 6 ساعات على الأقل. إذا أردت تغيير جانب فتح الباب، يُرجى الاتصال بخدمة ما بعد البيع. (راجع رقم الهاتف في كتيب الضمان).

## الاستخدام اليومي

القيام بهذا سيحافظ على ماكينتك في أفضل حالها:

- احرص على تفريغ خزان الماء الخاص بك بعد كل دورة تجفيف.
- احرص على تنظيف الفلاتر بعد كل دورة تجفيف.

راجع جزء العناية والصيانة.

1. قم بتوصيل المجفف بمقيس مصدر التيار الكهربائي.
  2. افتح الباب وقم بتحميل الملابس، راجع دائماً التعليمات الواردة بملصقات الملابس والكمية القصوى للحمولات المشار إليها في جزء البرنامج. تفريغ الجيوب. تأكد من عدم تشابك الملابس بين الباب و/أو فلتر الباب. تجنب تحميل أشياء تتساقط منها ماء. لا تقم بتجفيف أشياء كبيرة وضخمة للغاية باستخدام المجفف. للحصول على أفضل نتيجة تجفيف، يجب تحميل الملابس واحدة تلو الأخرى.
  3. أغلق الباب.
  4. اضغط على زر "التشغيل/الإيقاف".
  5. اختر البرنامج الأكثر ملاءمة لنوع الأقمشة في هذه الحمولة.
  6. حدد الخيارات، إذا لزم الأمر.
  7. اضغط على زر "البدء/الإيقاف المؤقت" لبدء التجفيف.
  8. في نهاية دورة التجفيف، سيصدر صوت صافرة. ومؤشر بلوحة التحكم يشير لانتهاء الدورة. أوقف الجهاز من خلال الضغط على زر "التشغيل/الإيقاف"، وافتح الباب أخرج الحمولة على الغسيل لمنع تجعد.
- في حالة عدم إيقاف الجهاز يدوياً، بعد مرور ما يقرب من ربع ساعة من انتهاء الدورة، يتوقف حينئذ الجهاز تلقائياً وذلك لتوفير الطاقة.
- لاحظ أن بعض البرامج/الخيارات تتوافق مع نظام "مانع التجاعيد". ويشير هذا إلى أنه لعدة ساعات، بعد انتهاء دورة التجفيف، تدور الحلة على فترات منتظمة لمنع تكون التجاعيد.

لاحظ أن بعض الطرازات تؤدي دورة تجفيف باردة نهائية، ولهذا السبب قد لا تشعر بسخونة المنسوجات.

في حالة انقطاع التيار، يلزم الضغط على زر "التشغيل/الإيقاف المؤقت" لإعادة تشغيل الدورة.

## ملصق العناية

تحقق دائماً من ملصقات العناية، خاصة عند وضع الملابس في مجفف الملابس للمرة الأولى. فيما يلي أكثر الرموز شيوعاً في الاستخدام:

يُجفف في المجفف.

لا يُجفف في المجفف.

يُجفف في المجفف - عند درجة حرارة مرتفعة.

يُجفف في المجفف - عند درجة حرارة منخفضة.



ترتبط مدة هذه البرامج بحجم وأنواع المنسوجات وسرعة العصر المستخدمة في غسالتك وأي خيارات إضافية مختارة. **في الغسالات المجهزة بشاشة، تظهر مدة الدورات على لوحة التحكم.** يتم بشكل مستمر فحص وضبط الوقت المتبقي خلال دورة التجفيف لعرض أفضل تقييم ممكن. الخيار المطلوب استخدامه - في حالة التجفيف الأقل أو الأكثر من المطلوب لغسيلك خلال الدورات الأوتوماتيكية بشكل مستمر، يمكنك زيادة أو تقليل مستوى التجفيف باستخدام خيار معين.

تتيح لك هذه الأزرار تخصيص البرنامج المختار تبعاً للمطالب الفردية. ليست جميع الخيارات متاحة لكافة البرامج. قد تكون بعض الخيارات غير متوافقة مع الخيارات التي تم ضبطها مسبقاً، عندئذ، سيتم تنبيهك من خلال صافرة و/أو مؤشرات وامضة. إذا كان الخيار متاحاً، سيظل حينئذ مؤشر الخيار مُشغلاً. قد يحتفظ البرنامج ببعض الخيارات المختارة في دورات التجفيف السابقة.

### مستوى التجفيف

اضغط على الزر المعني عدة مرات لتحظى بمستوى مختلف من الرطوبة المتبقية على الملابس. مؤشر يشير للمستوى الذي تم اختياره.

**تجفيف مناسب للكي:** تجفيف رقيق للغاية. سيكون من السهل للغاية كي الملابس بعد الدورة على الفور.

**تجفيف مناسب للملابس المقرر تعليقها:** مستوى مخصص للملابس الرقيقة الجاهزة للتعليق.

**تجفيف مناسب للطي:** الغسيل جاهز للطي والاحتفاظ به في خزانة الملابس.

**تجفيف إضافي:** للغسيل المقرر ارتدائه في نهاية الدورة.

### تأخير بدء التشغيل

هذا الخيار لتأخير وقت بدء الدورة. اضغط على الزر المعني عدة مرات لتحديد وقت التأخير المطلوب. بمجرد بلوغ الوقت الأقصى، يتم إعادة ضبط الخيار من خلال الضغط على الزر مرة أخرى. يشير مؤشر بلوحة التحكم للوقت الذي تم اختياره. بعد الضغط على زر "التشغيل/الإيقاف المؤقت"، يشير الجهاز للوقت المتبقي لبدء الدورة. إذا كان الباب مفتوحاً، اضغط على زر "التشغيل/الإيقاف المؤقت" بمجرد غلق الباب.

### تجفيف مؤقت

يستخدم هذا الخيار لضبط وقت التجفيف يدوياً. اضغط على الزر المعني لضبط وقت التجفيف المطلوب. يشير مؤشر بلوحة التحكم للوقت الذي تم اختياره.

### انتهاء الدورة

يصدر هذا الخيار صافرة طويلة عند انتهاء الدورة. قم بنفيعه في حالة عدم التأكد من سماع الصوت الاعتيادي عند انتهاء الدورة. يظل هذا الخيار في الذاكرة، إذا تم اختياره في عمليات التجفيف السابقة.

### خفيف

تتيح معاملة أكثر لطفاً للغسيل عن طريق تخفيض درجة حرارة التجفيف.

### قفل المفاتيح

لا يوفر هذا الخيار إمكانية الوصول إلى عناصر التحكم بالجهاز، باستثناء زر "التشغيل/الإيقاف". عندما يكون الجهاز مشغلاً:

- لتفعيل هذا الخيار، حافظ على الزر مضغوطاً حتى يشير الجهاز إلى تفعيل هذا الخيار.
- لإيقاف هذا الخيار، حافظ على الزر مضغوطاً حتى يشير الجهاز إلى إيقاف الخيار. يظل هذا الخيار في الذاكرة إذا تم اختياره في عمليات التجفيف السابقة.

### مانع التجاعيد

يضيف هذا الخيار معالجة التجاعيد في نهاية الدورة من خلال التدوير الدوري للحلة (مدة تصل حتى 10 ساعات). يصبح هذا الخيار مناسباً بصفة خاصة عند تعذر إزالة الغسيل عقب انتهاء التجفيف. في حالة استخدام هذا الخيار مع وظيفة تأخير بدء التشغيل، يتم أيضاً إضافة معالجة التجاعيد في مرحلة تأخير بدء التشغيل. يظل هذا الخيار في الذاكرة إذا تم اختياره في عمليات التجفيف السابقة.

### كتم

يقوم هذا الخيار بإيقاف جميع أصوات لوحة التحكم. تظل التحذيرات فقط نشطة. عندما يكون الجهاز مشغلاً:

- لتفعيل هذا الخيار، حافظ على الزر مضغوطاً حتى يشير الجهاز إلى تفعيل هذا الخيار.
- لإيقاف هذا الخيار، حافظ على الزر مضغوطاً حتى يشير الجهاز إلى إيقاف الخيار.

### سريع

يتيح تجفيف أسرع للملابس.

### 4 كجم

**مختلط** هذا البرنامج مناسب لتجفيف الملابس القطنية والألياف الصناعية معاً.

### كجم كحد أقصى\*

**الاقتصادي** يعتبر هذا البرنامج الأكثر فعالية فيما يتعلق باستهلاك الطاقة كما أنه مناسب لتجفيف الغسيل المصنوع من القطن بدرجة رطوبة عادية. تعتمد القيم الواردة على ملصق الطاقة على هذا البرنامج.

**ملاحظة:** لتوفير استهلاك الطاقة بدرجة مثالية تم ضبط هذه الدورة افتراضياً على مستوى "تجفيف مناسب للطي". وللحصول على أعلى مستوى تجفيف نوصي باستخدام دورة الملابس القطنية.

### كجم كحد أقصى\*

**الملابس القطنية** تعتبر دورة مناسبة لتجفيف كافة الملابس القطنية، استعداداً لوضعها في خزانة الملابس.

### 4 كجم

**أنسجة صناعية** لتجفيف الألياف الصناعية.

### 1 كجم

**أصواف** برنامج لتجفيف الملابس المصنوعة من الصوف. ينصح بقلب الملابس على ظهرها قبل التجفيف. إذا ظلت الأطراف الثقيلة مبتلة، اتركها حتى تجف طبيعياً.

### 0.5 كجم

**الحريز** التجفيف اللطيف للملابس المصنوعة من الحريز.

### كجم كحد أقصى\*

**مضاد الحساسية** هذه الدورة معتمدة من مؤسسة "Allergy UK" المؤسسة البريطانية لأمراض الحساسية والتي أثبتت فعاليتها في تقليل مسببات الحساسية والقضاء عليها. يمكن استخدامها مع كلا من الحمولة الرطبة (التجفيف والمعالجة) والحمولة الجافة (نصف الحمولة فقط).

### 2.5 كجم

**دمى محشوة** تحافظ هذه الدورة على مظهر الدمى المحشوة، وتُبقي عليها في أفضل حالاتها. أزل كافة الملحقات قبل بدء التجفيف. يجب ألا تتجاوز كل قطعة مفردة 600 جم.

### الكي المسبق

تعمل هذه الدورة على إرخاء الألياف، مما يجعل الكي والطي أسهل. مناسب للحمولة الصغيرة من القطن المبلل أو الجاف والأقمشة من خليط القطن. ليس للملابس الرطبة.

### تشبيط

برنامج قصير مناسب لتنشيط الألياف والملابس من خلال انبعاث هواء نقي. لا تستخدمه على الملابس الرطبة. يمكن استخدامه على حمولة من أي حجم ولكنه أكثر فعالية على الحمولات الأصغر. تستمر حوالي 20 دقائق.

### ألحفة

برنامج مخصص لتجفيف الأغراض الكبيرة على سبيل المثال لحاف بمفرده.

### كجم كحد أقصى\*

**السريز والحمام** هذا البرنامج مخصص لتجفيف المناشف القطنية والملاءات

### 2 كجم

**الرضع** برنامج مخصص لتجفيف الملابس وأغراض الأطفال حديثي الولادة المصنوعة من الكتان (القطن والشانيل)، والملابس الرقيقة. تجنب تجفيف الملابس ذات الأغشية البلاستيكية.

### 3 كجم

**جينز** لتجفيف الملابس القطنية المتينة بما في ذلك السراويل الجينز والسترات.

### 3 كجم

**القمصان** هذا برنامج مخصص للقمصان المصنوعة من القطن أو خليط من القطن/الألياف الصناعية.

\*الكمية القصوى 9 كجم (حمولة جافة)

## العناية والصيانة

**تحذير : افصل المجفف أثناء إجراءات التنظيف والصيانة.**

**☑️ تفريغ خزان الماء بعد كل دورة (انظر الشكل A).**

اسحب وعاء المجفف للخارج وأفرغه داخل بالوعة أو مصرف آخر مناسب، ثم أرجعه بطريقة صحيحة. تجنب استخدام المجفف دون إدخال الوعاء مرة أخرى في موضعه.

**☑️ تنظيف فلتر الباب بعد كل دورة (انظر الشكل B).**

اسحب الفلتر للخارج ونظفه من خلال إزالة الوبر عن سطح الفلتر أسفل ماء جاري أو باستخدام مكنسة كهربائية. للحصول على أداء مثالي، قم بتجفيف الفلتر قبل إدخاله مرة أخرى في موضعه.

**لا تستخدم المجفف بدون إعادة إدخال الفلتر في موضعه.**

أزل فلتر الباب كما هو موضح أدناه:

1. افتح الباب واسحب الفلتر لأعلى.

2. افتح الفلتر وأزل الوبر من جميع أجزائه. أعد وضع الفلتر بشكل صحيح مع التأكد من إحكام تثبيته.

**☑️ تنظيف الفلتر السفلي عند إضاءة المؤشر المعني (انظر الشكل C).**

اسحب الفلتر للخارج وأزل الوبر عن سطحه من خلال غسله أسفل ماء جاري أو باستخدام مكنسة كهربائية.

ولذلك، ينصح بتنظيف الفلتر بعد كل دورة لتحسين أداء التجفيف.

**لا تستخدم المجفف بدون إعادة إدخال الفلتر في موضعه.**

زل الفلتر السفلي كما هو موضح أدناه:

C1. افتح الغطاء السفلي، أمسك المقبض واسحب الفلتر للخارج.

C2. افتح الجانب الخلفي من الفلتر وأزل النسالة من السطح الداخلي للشبكة.

C3 / C4. افحص حجرة الفلتر السفلية كل شهر. إذا رأيت بقايا وبر متراكمة على الزعانف المعدنية، فقم بتنظيفها بواسطة مكنسة كهربائية باستخدام فوهة بفرشاة.

من الضروري القيام بحركات عمودية، فقد تكسر المكون إذا حاولت تنظيفه في اتجاه أفقي. تجنب ملامسة اليد للزعانف - خطر التعرض لجرح قطعي.

C5. أغلق الجانب الخلفي للفلتر وركبه مرة أخرى عن طريق التحقق من إدخاله تمامًا في قاعدته، ثم أنزل مقبض الفلتر.

C6. أغلق الغطاء السفلي.

تأكد من خلو مدخل الهواء من أي عوائق.

الفلترات أجزاء أساسية لا غنى عنها لإتمام التجفيف. وهي مخصصة لجمع النسالة التي قد تتكون على الملابس أثناء عملية التجفيف. في حالة انسداد الفلاتر، سيتأثر تدفق الهواء داخل المجفف بشكل سلبي وخطير: حيث تصبح أوقات التجفيف أطول، ويزداد معدل استهلاك الطاقة وبالتالي يمكن أن يتلف المجفف. إذا لم يتم تنفيذ هذه الإجراءات بشكل صحيح، فقد لا يبدأ المجفف بالعمل.

ملاحظة: بعد تنظيف الفلاتر، يظل المؤشر ذي الصلة قيد التشغيل، وهذا طبيعي، وسيختفي عندما تبدأ دورة تجفيف جديدة.

## تنظيف المجفف

- يمكن تنظيف المعدن الخارجي والأجزاء البلاستيكية والمطاطية باستخدام قطعة قماش رطبة.
- نظف شبكة دخول الهواء الأمامية بانتظام (كل 6 أشهر) باستخدام المكنسة الكهربائية لإزالة أي رواسب من الوبر أو الفرو أو الغبار. وعلاوة على ذلك، أزل أي بقايا وبر من نطاق الفلاتر، باستخدام مكنسة كهربائية بين الحين والآخر.
- لا تستخدم المذيبات أو المواد الكاشطة.

## النقل والمناولة

لا تقم أبداً برفع المجفف من خلال إمساكه من منصة العمل.

- افصل المجفف عن الكهرباء.
- أزل الماء بالكامل من خزان الماء.
- تأكد من غلق الباب وخزان الماء بشكل صحيح.
- إذا كان خرطوم التصريف متصلاً بنظام التصريف، أعد توصيله بالجزء الخلفي من المجفف (راجع جزء "التركيب" في دليل تعليمات السلامة).

## استهلاك الطاقة

استهلاك الطاقة			
0.50	وضع الإيقاف (Po) - واط		
2.00	وضع التشغيل للياسر (PI) - واط		
البرامج	كجم	كيلو واط/ ساعة	دقائق
اقتصادي* □	9	2.80	231
الاقتصادي □	4.5	1.54	136
أسجائية صناعية	4	1.19	116

\* هذا هو البرنامج المرجعي لمصنق الطاقة ومناسب لتجفيف الغسيل المصنوع من القطن بمستوى رطوبة عادي. هذا هو البرنامج الأكثر كفاءة فيما يتعلق باستهلاك الطاقة لتجفيف الغسيل المبلل المصنوع من القطن. (تهيئة البدء قياسية/افتراضية)

## نظام مضخة التسخين

تحتوي المضخة الحرارية على غازات الاحتباس الحراري المغلورة، الموجودة في وحدة محكمة الإغلاق. تحتوي تلك الوحدة المحكمة على 0.15 كجم من غاز R134a. معدل الاحتباس الحراري = 604 (1 طن CO<sub>2</sub>).

## شرح المنتج

- خزان الماء
- مدخل الهواء
- الفلتر السفلي
- فلتر الباب

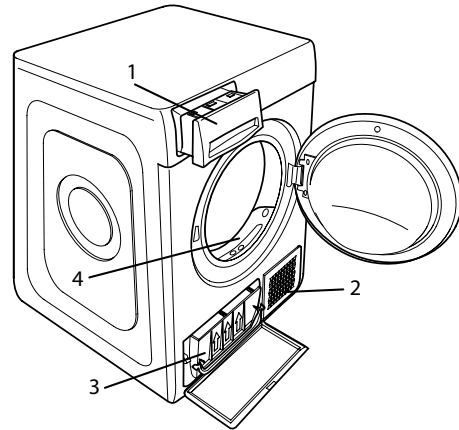
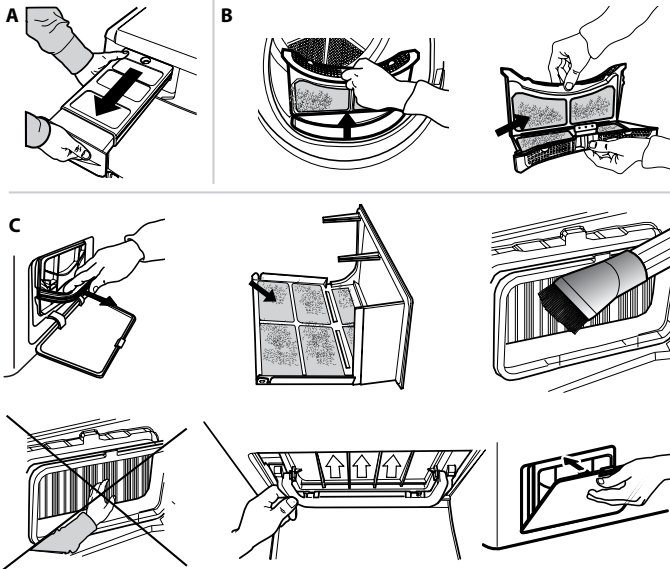

## دليل تحري الأعطال

قبل الاتصال بخدمة ما بعد البيع، ارجع إلى الجدول أدناه. في الغالب تكون الأعطال بسيطة ويمكن حلها في دقائق قليلة.

عطل	السبب المحتمل	الحل
أوقات التجفيف طويلة للغاية.	لم يتم تنفيذ الصيانة المناسبة.	راجع جزء "التنظيف والصيانة" وقم بتنفيذ الخطوات المشروحة.
	الملابس مبتلة للغاية.	قم بإجراء دورة غسيل بسرعة عصر عالية لإزالة الماء بأكثر ما يمكن.
	درجة حرارة الغرفة.	قد يطول وقت التجفيف إذا كانت درجة حرارة الغرفة خارج النطاق 14-30°م.
	البرنامج والوقت و/أو مستوى التجفيف المضبوط غير مناسب لنوع الحمولة وكميتها بداخل المجفف.	راجع أجزاء البرامج والخيارات لإيجاد البرنامج والخيارات الأكثر تناسباً لنوع الحمولة.
	ربما تم زيادة تحميل المجفف بدرجة بالغة.	راجع جزء البرامج لكي تتحقق من الحمولة القصوى لكل برنامج.
حلة المجفف لا تعمل.	لم يتم الضغط على زر "On/Off" (تشغيل/إيقاف).	اضغط على زر "On/Off" (تشغيل/إيقاف).
	القابس غير مركب في مقبس الكهرباء.	أدخل القابس في مقبس الكهرباء.
	تضرر القابس.	حاول توصيل جهاز آخر في نفس مقبس الكهرباء. لا تستخدم أجهزة توصيل كهربائية في المقبس مثل المهايئات أو وصلات الإطالة..
	حدوث انقطاع للكهرباء.	انتظر حتى يتم استعادة إمداد الكهرباء وقم بتشغيل المصهر مرة أخرى عند الضرورة.
مجفف الملابس لا يعمل.	لم يتم غلق الباب بشكل صحيح.	أغلق الباب.
	تم ضبط التأخير الزمني حتى بدء الدورة.	بالنسبة للغسالات المجهزة بهذه الوظيفة: انتظر حتى التأخير المضبوط أو أوقف الغسالة لإعادة ضبطها. ارجع إلى فصل الخيارات.
	لم يتم الضغط على زر التشغيل/الإيقاف المؤقت لغرض بدء البرنامج.	اضغط على زر التشغيل/الإيقاف المؤقت.
	تمت إتاحة وظيفة قفل المفتاح (بالنسبة للغسالات المجهزة بهذه الوظيفة).	ارجع إلى فصل الخيارات. في حالة اختيار قفل المفتاح، قم بتعطيله. لن يؤدي إيقاف الغسالة إلى تعطيل هذا الخيار.
الملابس مبتلة عند انتهاء الدورة.	تم إيقاف دورة التجفيف مؤقتاً، ولم يتم تفعيلها مرة أخرى في غضون 15 دقيقة، مما تسبب في إيقاف المجفف.	يجب إعداد دورة التجفيف مرة أخرى وإعادة تشغيلها.
	ربما حدث انقطاع للتيار الكهربائي، مما أدى إلى إيقاف المجفف.	يجب إعداد دورة التجفيف مرة أخرى وإعادة تشغيلها.
	كمية غسيل قليلة.	لم يستشعر البرنامج الأوتوماتيكي الرطوبة النهائية المطلوبة، ولذلك أتم المجفف البرنامج وتوقف. إذا حدث ذلك اختر فترة قصيرة إضافية من التجفيف أو اختر خيار (تجفيف إضافي) إذا كان متاح.
	كميات كبيرة أو أقمشة أثقل وزناً.	يمكن تعديل مستويات التجفيف لمستوى تجفيف معين مرغوب. ينصح ببرنامج (تجفيف إضافي) للملابس الجاهزة للارتداء.
<b>المصابيح مُشغلة أو تومض</b>		
خزان الماء	خزان الماء ممتلئ.	قم بتفريغ خزان الماء. راجع جزء التنظيف والصيانة
فلتر الباب	تعذر تدفق الهواء اللازم لتشغيل الماكينة.	نظف فلتر الباب وتأكد من عدم انسداد مدخل الهواء. قد يؤدي عدم تنفيذ هذه الإجراءات بشكل صحيح إلى حدوث تلفيات. راجع جزء التنظيف والصيانة.
الفلتر السفلي*	يلزم تنظيف الفلتر السفلي.	قم بتنظيف الفلتر السفلي. راجع جزء التنظيف والصيانة.
يشير ظهور رمز مفتاح الربط إلى وجود عطل.	اكتشفت مستشعرات المجفف عطلاً.	أوقف تشغيل المجفف وافصل قابسه من المقبس. افتح الباب على الفور وأخرج الغسيل؛ للسماح بتبديد الحرارة. انتظر لمدة 15 دقيقة. أعد توصيل المجفف بمصدر الطاقة، ثم ضع الغسيل في المجفف وأعد تشغيل دورة التجفيف. في حالة استمرار حدوث المشكلة، اتصل بمركز خدمة ما بعد المبيعات وأبلغهم بالأحرف والأرقام التي تومض أمامك على الشاشة. على سبيل المثال: F3 و E2

\*ملاحظة: بعض الطرز تحتوي على نظام تنظيف ذاتي وغير مزودة بفلتر سفلي. يُرجى الرجوع إلى قسم التنظيف والصيانة.



ويمكن العثور على السياسات والوثائق القياسية وطلب قطع الغيار ومعلومات المنتج الإضافية من خلال:

• زيارة موقعنا الإلكتروني [www.aristonchannel.com](http://www.aristonchannel.com) و [parts-selfservice.whirlpool.com](http://parts-selfservice.whirlpool.com)

• استخدام رمز الاستجابة السريعة RQ في جهازك

• وكبديل، يمكنك الاتصال بخدمة ما بعد البيع لدينا (راجع رقم التليفون في كتيب الضمان). يرجى عند الاتصال بخدمة ما بعد البيع ذكر الأكواد المذكورة على لوحة تمييز المنتج.





**MERCI D'AVOIR CHOISI UN PRODUIT ARISTON.**  
Afin de profiter d'une assistance complète,  
veuillez enregistrer votre appareil sur  
[www.aristonchannel.com/register](http://www.aristonchannel.com/register)



**Lire attentivement les instructions de sécurité avant d'utiliser l'appareil.**



**MERCI DE SCANNER LE QR CODE SUR VOTRE APPAREIL POUR OBTENIR DES INFORMATIONS PLUS DÉTAILLÉES.**

## PANNEAU DE COMMANDE

- 1 Touche Marche/Arrêt (Remise à zéro en cas de pression prolongée)
- 2 Sélecteur de Programmes
- 3 Départ/Pause

### Touches Options\*

- 4 Anti-Plis
- 5 Niveau de Séchage
- 6 Départ Différé
- 7 Temps de Séchage
- 8 Fin de Cycle
- 9 Délicat (Verrouillage en cas de pression prolongée)
- 10 Rapide (Silence en cas de pression prolongée)

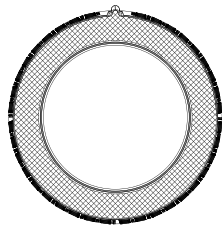

2

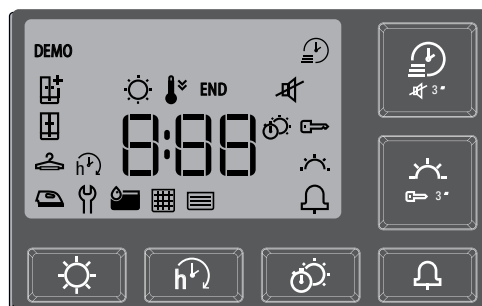

5

6

7

8

10

9



1

4

3

\*Note : certains modèles peuvent contenir l'inscription écrite en entier à la place des icônes.

## VOYANTS

Niveau de Séchage: Prêt à Repasser - Sur Cintre - Prêt à Ranger - Prêt à Porter

**Phase du Cycle:** Séchage - Refroidissement - **END** Fin de Cycle

Vider le réservoir d'eau - Nettoyer le filtre de porte - Nettoyer le filtre inférieur

Consulter la section problèmes et solutions: **Panne:** Contacter l'assistance

## PREMIÈRE UTILISATION

Vérifiez que le réservoir d'eau soit correctement monté et que le tuyau de vidange situé au dos du sèche-linge soit branché correctement au réservoir de récupération de l'eau ou à votre système direct d'évacuation de l'eau.

Le sèche-linge doit être installé dans une pièce dont la température se situe entre 5°C et 35°C afin d'en assurer le bon fonctionnement.

Avant d'utiliser le sèche-linge, assurez-vous qu'il est resté en position verticale pendant au moins 6 heures.

Si on désire changer le sens d'ouverture de la porte, contacter le Service d'Assistance (voir numéro de téléphone dans le livret de garantie).

## UTILISATION QUOTIDIENNE

**Le respect de cette notice permettra à votre machine de fonctionner de façon performante:**

- rappelez-vous de vider le réservoir d'eau après chaque cycle de séchage.

- rappelez-vous de nettoyer votre filtre après chaque cycle de séchage.

**Consultez la section Entretien.**

1. Branchez le sèche-linge à la prise d'alimentation électrique.
2. Ouvrez la porte et chargez les vêtements; consultez toujours les instructions sur les étiquettes des vêtements et les charges maximales indiquées dans le chapitre programme. Videz les poches. Assurez-vous que les vêtements ne sont pas coincés entre la porte et/ou le filtre de porte. Ne chargez pas de vêtements qui ne sont pas essorés. Ne séchez pas d'articles très volumineux et de grandes dimensions. Pour un résultat de séchage optimal, les vêtements doivent être chargés un par un.
3. Fermez la porte.
4. Appuyez sur la touche "Marche/Arrêt".
5. Sélectionnez le programme le plus adapté pour le type de tissu dans ce chargement.
6. Sélectionnez les options, si nécessaire.
7. Appuyez sur le bouton "Départ/Pause" pour lancer le séchage.
8. À la fin du cycle de séchage, un signal sonore retentira. Un indicateur sur le panneau de commande signale la fin du cycle. Coupez la machine en appuyant sur le bouton "Marche/Arrêt", ouvrez la porte et sortez les vêtements immédiatement pour empêcher la formation de plis sur les vêtements. Si la machine n'est pas coupée manuellement, après environ un quart d'heure à compter de la fin du cycle, l'appareil se coupe automatiquement pour économiser de l'énergie.

Il faut noter que certains programmes/options sont adaptés au système "Anti-Plis". Cela signifie que pendant quelques heures, après la fin du cycle de séchage, le tambour tourne à intervalles réguliers pour éviter la formation de plis.

Il faut noter que certains modèles effectuent une phase de refroidissement finale, c'est la raison pour laquelle les tissus peuvent ne pas être chauds à la fin.

En cas de panne de courant, il est nécessaire d'appuyer sur le bouton "Départ/Pause" pour relancer le cycle.

## Ouverture de la porte durant le cycle

La porte du sèche-linge peut être ouverte à tout moment pendant le cycle pour vérifier la progression et éliminer les éventuels vêtements déjà secs.

Toutefois, puisque l'ouverture de la porte peut prolonger le temps de séchage, il est recommandé de maintenir la porte fermée pendant tout le processus du cycle pour gagner du temps et économiser de l'énergie.

Après la fermeture de la porte, appuyez sur le bouton "Départ/Pause" dans les 15 minutes pour reprendre le fonctionnement de la machine.

## ÉTIQUETTES D'ENTRETIEN

Regardez les étiquettes sur vos vêtements, en particulier lorsque vous les séchez pour la première fois au sèche-linge. Les symboles suivants sont les plus courants:

- Séchage en machine.
- Pas de séchage en machine.
- Séchage à haute température.
- Séchage à basse température.

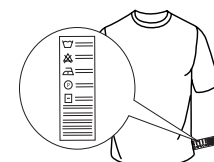

## PROGRAMMES

La durée de ces programmes dépend du poids du linge, du type de tissus, de la vitesse d'essorage utilisée sur votre machine à laver et des autres options sélectionnées. **Sur les modèles avec afficheur, la durée des cycles est indiquée sur le panneau de commande.** Le temps résiduel est constamment surveillé et modifié durant le cycle de séchage pour montrer la meilleure estimation possible.

Option - Lorsque vous lancez un cycle automatique, et que vous constatez que vos affaires sont plus ou moins sèches que souhaitées, vous pouvez modifier le réglage par défaut, pour augmenter ou diminuer le niveau de séchage.

 **Mixte** **kg 4**  
Ce cycle est idéal pour sécher ensemble le coton et les synthétiques.

 **Eco** **kg Max\***  
Programme coton standard, indiqué pour sécher le linge en coton normalement humide. Programme le plus efficace en matière de consommation d'énergie pour sécher le linge en coton. Les valeurs reportées sur l'Étiquette énergétique se réfèrent à ce programme.

**REMARQUE:** Pour un rendement énergétique optimal, ce cycle par défaut est réglé jusqu'au niveau « Prêt à ranger ». Pour un niveau de sécheresse plus élevé, nous vous suggérons d'utiliser le cycle Coton.

 **Coton** **kg Max\***  
Cycle adapté pour le séchage de tous types de coton, prêts à être rangés dans l'armoire.

 **Synthétiques** **kg 4**  
Pour sécher le linge en fibres synthétiques.

 **Laine** **kg 1**  
Pour sécher les vêtements en laine. Il est conseillé de retourner les vêtements avant leur séchage. Faire sécher naturellement les bords les plus épais qui sont encore humides.

 **Soie** **kg 0.5**  
Séchage délicat des vêtements en soie.

 **Anti-Allergie** **kg Max\***  
Ce cycle vante l'approbation "Allergy UK" délivrée par la "British Allergy Foundation" qui atteste de la réduction et élimination effectives des allergènes. Peut être utilisé avec un linge humide (séchage et traitement) ou sec (demi-charge uniquement).

 **Peluches** **kg 2.5**  
Le cycle maintient au mieux l'aspect originel de la peluche. Avant d'effectuer le séchage, retirer tous les accessoires. Chaque pièce prise individuellement ne doit pas dépasser les 600 gr.

 **Repassage Facile**  
Ce cycle détend les fibres, facilitant ainsi le repassage et le pliage. Adapté à une petite charge de coton humide ou sec et de tissus en mélange de coton. N'utilisez pas avec des vêtements encore humides.

 **Rafraîchir**  
Programme rapide indiqué avec toutes les charges, mais plus efficace avec les petites charges. Ne pas utiliser avec du linge encore humide. Peut être utilisé avec toutes les charges, mais plus efficace avec les petites charges. Le cycle dure environ 20 minutes.

 **Duvet**  
Pour sécher du linge volumineux comme, par exemple, une couette.

 **Linge Maison** **kg Max\***  
Pour sécher les serviettes et les draps en coton.

 **Bébé** **kg 2**  
Un programme spécialement conçu pour sécher les vêtements et les sous-vêtements des nouveaux nés (coton et velours de coton) ainsi que le linge délicat. Ne pas sécher les articles contenant du plastique.

 **Jeans** **kg 3**  
Pour sécher les jeans et les vêtements en coton réalisés en matériaux semblables aux jeans, comme les pantalons et les vestes.

 **Chemises** **kg 3**  
Ce programme est destiné aux chemises en coton ou mixte coton/synthétique.

## OPTIONS

Ces boutons vous permettent de personnaliser le programme sélectionné selon vos exigences personnelles. Toutes les options ne sont pas compatibles pour tous les programmes. Certaines options peuvent être incompatibles avec celles que vous avez précédemment réglées ; dans ce cas, vous serez alertés par le signal sonore et/ou des indicateurs clignotants. Si l'option est disponible, l'indicateur d'option restera allumé. Le programme peut conserver quelques options sélectionnées dans des cycles de séchage précédents.

 **Niveau de Séchage**  
Appuyer plusieurs fois sur le bouton pour obtenir un niveau différent d'humidité résiduelle du linge. Un voyant indique le niveau choisi.

 **Repassage:** séchage très délicat. Des articles seront plus faciles à repasser immédiatement après le cycle.

 **Sur Cintre:** niveau étudié pour le linge délicat ; prêt pour être mis sur les cintres.

 **Prêt à Ranger:** le linge est prêt pour être plié et rangé dans l'armoire.

 **Prêt à Porter:** utilisé pour les vêtements à porter dès la fin du cycle.

 **Départ Différé**  
Cette option permet de programmer un délai par rapport au démarrage du cycle. Appuyer plusieurs fois sur le bouton correspondant afin d'obtenir le délai désiré. Après avoir atteint le temps maximum sélectionnable, une autre pression de la touche remet l'option à zéro. Un indicateur, placé sur le panneau de commande, signale le temps choisi. Après avoir appuyé sur la touche Départ/Pause: la machine signale le temps résiduel avant le démarrage du cycle. En cas d'ouverture de la porte, après sa fermeture, il est nécessaire d'appuyer de nouveau sur la touche Départ/Pause.

 **Temps de Séchage**  
Cette option permet de choisir la durée du cycle de séchage. Appuyer plusieurs fois sur le bouton pour programmer le temps désiré de séchage. Un voyant lumineux, placé sur le panneau de contrôle, signale le temps choisi.

 **Fin de Cycle**  
Cette option déclenche un signal sonore prolongé en fin de cycle. Il faut l'actionner si on n'est pas certain d'entendre le son normal de fin de cycle. Si cette option a été sélectionnée lors du séchage précédent, elle demeure en mémoire.

 **Température Douce**  
Permet un traitement plus délicat du linge en réduisant la température de séchage.

 **Verrouillage**  
Cette option rend toutes les commandes de la machine inaccessibles, sauf la touche Marche/Arrêt. Avec la machine allumée:  
• pour actionner l'option, il faut maintenir la touche appuyée jusqu'à ce que la machine signale que l'option a été validée.  
• pour retirer l'option, il faut maintenir la touche appuyée jusqu'à ce que la machine signale que l'option a été exclue.  
Si cette option a été sélectionnée lors du séchage précédent, elle demeure en mémoire.

 **Anti-Plis**  
Cette option ajoute en fin de cycle un traitement anti-plis à travers des rotations périodiques du tambour (durée jusqu'à 10 heures). Elle est particulièrement indiquée lorsqu'on ne peut pas extraire le linge dès la fin du séchage. Si cette option est utilisée en combinaison avec le départ différé, le traitement anti-plis (à travers des rotations périodiques du tambour) est ajouté même en phase de départ différé. Si cette option a été sélectionnée lors du séchage précédent, elle demeure en mémoire.

 **Silence**  
Cette option permet d'interrompre les signaux sonores. Les alarmes d'anomalies de fonctionnement demeurent actives. Avec la machine allumée:  
• pour actionner l'option, il faut maintenir la touche appuyée jusqu'à ce que la machine signale que l'option a été validée.  
• pour retirer l'option, il faut maintenir la touche appuyée jusqu'à ce que la machine signale que l'option a été exclue.  
Si cette option a été sélectionnée lors du séchage précédent, elle demeure en mémoire.

 **Rapide**  
Permet un séchage plus rapide.

**\*CHARGE MAX. 9 Kg (Chargement essoré)**

## NETTOYAGE ET ENTRETIEN

**AVERTISSEMENT:** débranchez le sèche-linge pendant les procédures de nettoyage et d'entretien.

**Vidange du réservoir d'eau après chaque cycle (voir figure A).**

Extraire le réservoir du sèche-linge et le vider dans un évier ou autre dispositif d'évacuation, puis le remettre à sa place correctement. **Ne pas utiliser le sèche-linge sans avoir d'abord remis le réservoir à sa place.**

**Nettoyage du filtre de la porte après chaque cycle (voir figure B).**

Extraire le filtre et nettoyer sa surface en éliminant les éventuels résidus de peluches, en le passant sous l'eau du robinet ou en l'aspirant avec un aspirateur. **Ne pas utiliser le sèche-linge sans avoir d'abord remis le filtre à sa place.**

Comment extraire le filtre de la porte:

- Ouvrir la porte et tirer le filtre vers le haut.
- Ouvrir le filtre et le nettoyer entièrement, en éliminant les traces de peluches. Remettre le filtre à sa place en vérifiant qu'il soit introduit à fond et aligné avec le joint du sèche-linge.

**Nettoyage du filtre inférieur quand le voyant correspondant s'allume (voir figure C).**

Extraire le filtre et nettoyer sa surface en éliminant les éventuels résidus de peluches, en le passant sous l'eau du robinet ou en l'aspirant à l'aide d'un aspirateur. Il est cependant recommandé de nettoyer ce filtre après chaque cycle pour optimiser les prestations du sèche-linge. **Ne pas utiliser le sèche-linge sans avoir d'abord remis le filtre à sa place.**

Comment extraire le filtre inférieur:

C1. Ouvrez le capot inférieur; saisissez la poignée et sortez le filtre.

C2. Ouvrir la paroi arrière du filtre et éliminer les éventuels résidus de la surface interne du grillage.

C3/C4. Vérifiez le boîtier de filtre inférieur tous les mois. Si vous voyez des peluches résiduelles accumulées sur les ailettes métalliques, nettoyez-les avec un aspirateur, en utilisant une buse avec une brosse.

Il est crucial de faire des mouvements verticaux, vous risquez d'endommager le composant si vous essayez de le nettoyer dans le sens horizontal. Évitez le contact direct des mains avec les ailettes - risque de coupure.

C5. Fermez le côté arrière du filtre et le replacer en vérifiant qu'il est parfaitement intégré dans son logement, puis baissez la poignée de filtre.

C6. Refermer le capot inférieur.

Vérifier que la prise d'air soit libre.

**Les filtres sont des composants fondamentaux du sèche-linge. Leur fonction est de recueillir les peluches qui se forment lors du séchage. Si les filtres sont bouchés, le flux**

**d'air à l'intérieur du sèche-linge est gravement compromis : les temps de séchage s'allongent, on consomme davantage d'énergie et le sèche-linge peut subir des dommages. Si ces opérations ne sont pas effectuées correctement, le sèche-linge peut ne pas démarrer.**

REMARQUE: Après le nettoyage des filtres, le témoin correspondant reste allumé; c'est normal, il disparaîtra lorsque vous démarrerez un nouveau cycle de séchage.

## TRANSPORT ET SOULÈVEMENT

Ne levez jamais le sèche-linge en le tentant par sa partie supérieure.

- Débranchez le sèche-linge.
- Enlevez toute l'eau du réservoir d'eau.
- Assurez-vous que la porte et le réservoir d'eau sont correctement fermés.
- Si le tuyau de vidange est branché à votre prise d'évacuation, fixez-le au dos du sèche-linge (voir les Instructions pour le montage).

### Nettoyage du sèche-linge à tambour

- Les pièces métalliques, en plastique et en caoutchouc peuvent être nettoyées avec un chiffon humide.
- Nettoyez la grille d'admission d'air régulièrement (tous les 6 mois) avec un aspirateur pour éliminer les dépôts de peluches, de duvet ou de poussière. En outre, enlevez tous les dépôts de peluches des filtres, à l'aide d'un aspirateur le plus souvent possible.
- N'utilisez pas de solvants ou d'abrasifs.

Consommation d'électricité			
Mode arrêté (Po) - Watts	0.50		
Mode laissé sur marche (PI) - Watts	2.00		
Programmes	Kg	kWh	Minutes
Eco* ◁	9	2.80	231
Eco ◁	4.5	1.54	136
Synthétiques	4	1.19	116

\* Programmes de référence pour l'étiquette énergétique, ce programme convient pour le séchage de textiles en coton normalement humides et constitue le programme le plus efficace en termes de consommation d'énergie pour le séchage de textiles en coton humides. (Configuration standard/prédéfinie initiale).

### Système avec Pompe de Chaleur

La pompe de chaleur contient des gaz à effet serre, contenus dans un groupe hermétiquement fermé. Ce groupe hermétiquement fermé contient 0.15 kg de gaz R134a. GWP = 604 (1 t CO<sub>2</sub>).

## DESCRIPTION DU PRODUIT

- Réservoir d'eau
- Grille d'entrée d'air
- Filtre inférieur
- Filtre de porte

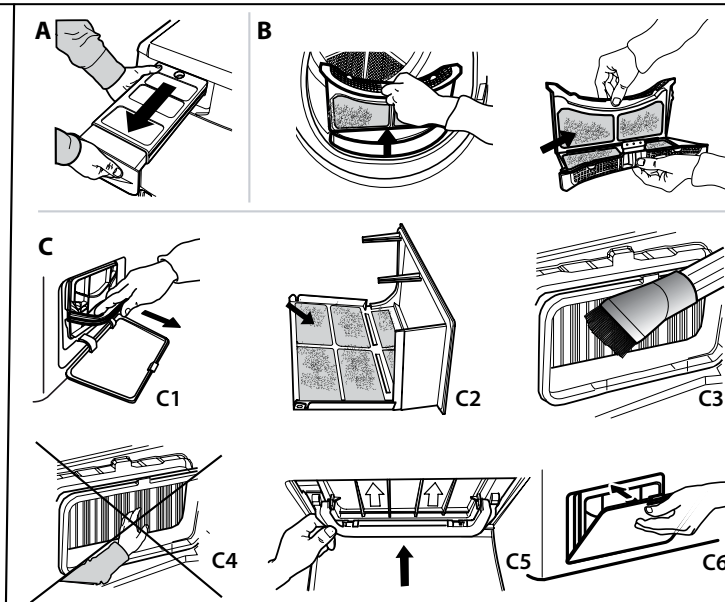
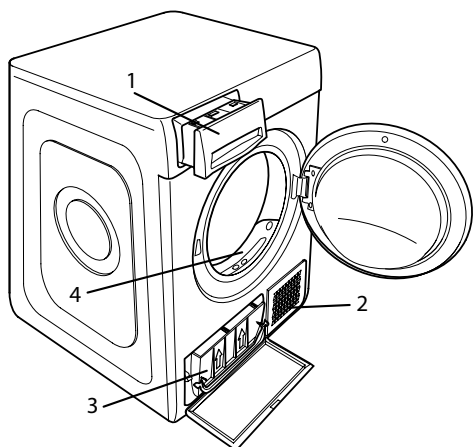

En cas de mauvais fonctionnement, avant de contacter l'assistance, contrôler le tableau ci-dessous. Les anomalies sont souvent de petite importance et elles peuvent être résolues en quelques minutes.

Anomalie	Cause possible	Solution
Les temps de séchage sont trop longs.	Négligence dans la maintenance.	Consulter la section Nettoyage et entretien et effectuer les opérations indiquées.
	Le linge est trop humide.	Effectuer un cycle de lavage avec un essorage important (tours minute plus élevés) pour éliminer le plus d'eau possible.
	Température ambiante.	La durée du séchage pourra être supérieure si la température de la pièce se situe hors de la plage 14-30°C.
	Le programme, les temps et/ou le niveau de séchage programmés ne sont pas adéquats pour le type ou pour la quantité de charge introduite dans le sèche-linge.	Consulter la section Programmes et options pour trouver le programme et les options les plus adéquats au type de charge effectuée.
	Le sèche-linge pourrait être surchargé.	Consulter la section Programmes et vérifier la charge maximum admise pour chaque programme.
Le sèche-linge ne s'allume pas.	La touche Marche/Arrêt n'a pas été enfoncée.	Appuyez sur la touche Marche/Arrêt.
	La fiche n'a pas été branchée dans la prise de courant.	Brancher la fiche dans la prise de courant.
	La prise de courant est endommagée.	Essayer de brancher un autre appareil électroménager dans la même prise. Ne pas utiliser de dispositifs électriques de branchement à la prise tels que des adaptateurs ou des rallonges.
	Une coupure de courant électrique s'est vérifiée.	Attendez que l'alimentation électrique soit rétablie et relancez le fusible si nécessaire.
Le sèche-linge ne démarre pas.	La porte n'a pas été fermée correctement.	Fermer la porte.
	On a programmé un départ différé pour le démarrage du cycle.	Sur les machines avec cette fonction : attendre la fin du départ différé programmé ou éteindre la machine pour la réinitialiser. Consulter la section Options.
	La touche Départ/Pause n'a pas été enclenchée.	Appuyer sur la touche Départ/Pause.
	Sur les machines munies de la fonction Verrouillage touches, cette option a été actionnée.	Consultez le chapitre Options. Si le Verrouillage a été sélectionné, désactivez-le. L'extinction de la machine ne désactivera pas cette option.
Les vêtements sont mouillés à la fin du cycle.	Faible charge.	Le programme automatique n'a pas détecté l'humidité finale requise et le sèche-linge achèvera le programme et s'arrêtera. Si cela se produit, il suffit de sélectionner une courte durée de séchage supplémentaire ou de sélectionner une option extra-dry (ultra-sec) si elle est disponible.
	Grosses charges ou tissus plus lourds.	Les niveaux de séchage peuvent être modifiés en fonction de la finition de séchage souhaitée. Le niveau "Prêt à porter" est recommandé pour les affaires que vous souhaitez porter directement à la fin du cycle.
	Le cycle de séchage a été mis en pause et n'a pas été réactivé dans les 15 minutes, provoquant ainsi l'arrêt de la machine.	Le cycle de séchage doit être réinitialisé et relancé.
	Une panne de courant peut s'être produite, provoquant l'arrêt de la machine.	Le cycle de séchage doit être réinitialisé et relancé.
<b>Voyants lumineux allumés ou clignotant</b>		
<b>Réservoir d'eau</b>	Le réservoir d'eau est plein.	Vider le réservoir d'eau. Consulter la section Nettoyage et entretien.
<b>Filtre de porte</b>	Anomalie dans le flux d'air nécessaire pour le fonctionnement de la machine.	Nettoyer le filtre de porte et contrôler que la grille d'entrée d'air soit libre. Si ces opérations ne sont pas effectuées correctement, le sèche-linge peut subir des dommages. Consulter la section Nettoyage et entretien.
<b>Filtre inférieur*</b>	Le filtre inférieur a besoin d'être nettoyé.	Nettoyer le filtre inférieur. Consulter la section Nettoyage et entretien.
La présence du symbole de la clé anglaise indique une anomalie.	Les capteurs de la machine ont relevé une anomalie.	Éteindre le sèche-linge et le débrancher du réseau électrique. Ouvrir immédiatement la porte et extraire le linge, de façon à ce que la chaleur puisse se dissiper. Attendre 15 minutes. Rebrancher le sèche-linge au réseau électrique, charger le linge dans le tambour et lancer le cycle de séchage. <b>Si le problème persiste, contacter le Service d'Assistance et communiquer les lettres et les numéros qui clignotent sur l'afficheur. Par exemple F3 et E2.</b>

\*Note : certains modèles sont autonettoyants; non munis de filtre inférieur. Consulter la section Nettoyage et entretien.

**Vous trouverez les documents normatifs, la documentation standard, la commande de pièces de rechange et les informations supplémentaires sur le produit :**

- En utilisant le QR Code dans votre appareil
- En visitant nos sites web [www.aristonchannel.com](http://www.aristonchannel.com) et [parts-selfservice.whirlpool.com](http://parts-selfservice.whirlpool.com)
- Vous pouvez également **contacter notre Service après-vente** (voir numéro de téléphone dans le livret de garantie). Lorsque vous contactez notre Service après-vente, veuillez indiquer les codes figurant sur la plaque signalétique de l'appareil.

