



**БЛАГОДАРИМ ВИ, ЧЕ ЗАКУПИХТЕ  
ПРОДУКТ НА HOTPOINT-ARISTON**

За да получавате по-пълно съдействие,  
регистрайте Вашия уред на  
[www.hotpoint.eu/register](http://www.hotpoint.eu/register)



Преди да използвате уреда, прочетете внимателно  
инструкциите за безопасност.

## ОПИСАНИЕ НА УРЕДА

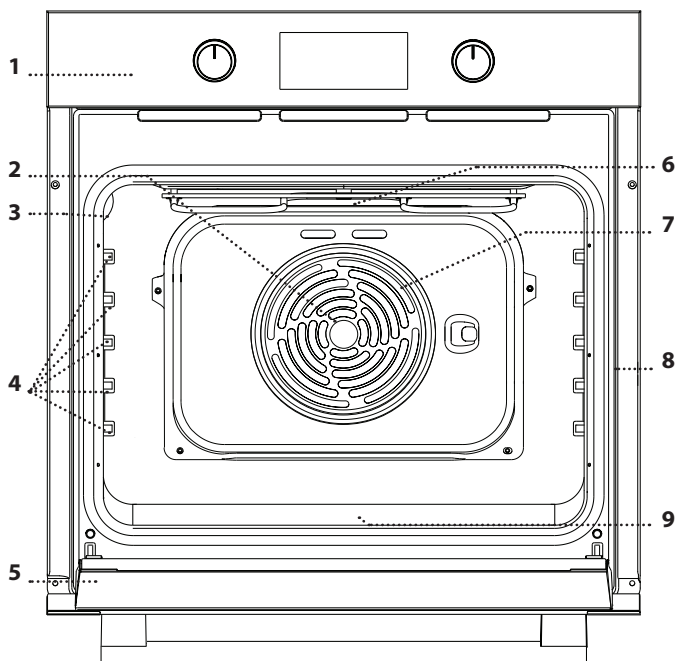

1. Панел за управление
2. Вентилатор
3. Лампа
4. Носачи  
(нивото е посочено на стената на  
отделението за готвене)
5. Вратичка
6. Горен нагревател / Грил
7. Кръгъл нагревателен елемент  
(не е видим)
8. Заводска табелка  
(не премахвайте)
9. Долен нагревателен елемент  
(не е видим)

## КОНТРОЛЕН ПАНЕЛ

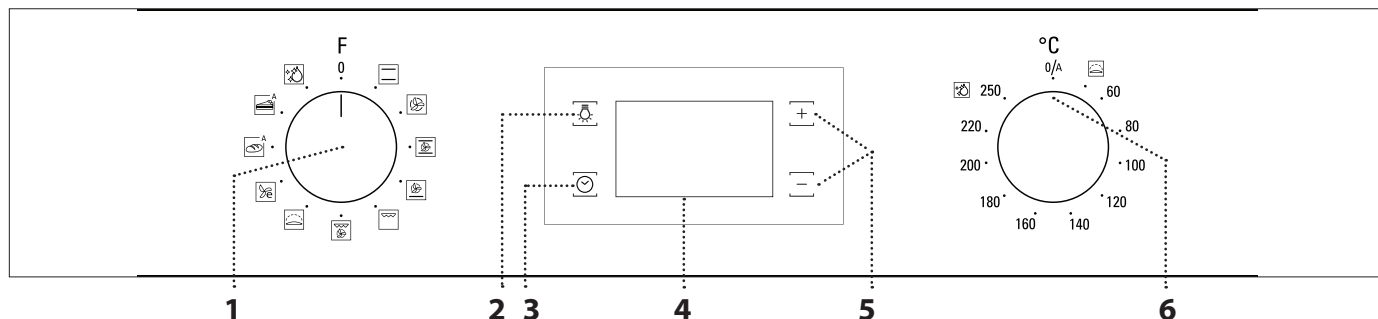

### 1. КЛЮЧ ЗА ИЗБИРАНЕ

За включване на фурната с  
избиране на функция.  
Завъртете на позиция **0**, за да  
изключите фурната.

### 2. ОСВЕТЛЕНИЕ

При включена фурна натиснете,  
за да включите или изключите  
отделението на фурната.

### 3. НАСТРОЙКА НА ЧАСОВНИКА

За достъп до настройките на  
време за готвене, отложен старт  
и таймер. За извеждане на часа,  
когато фурната е изключена.

### 4. ДИСПЛЕЙ

### 5. БУТОНИ ЗА РЕГУЛИРАНЕ

За промяна на настройките на  
време за готвене.

### 6. ВЪРТЯЩ СЕ БУТОН НА ТЕРМОСТАТА

Завъртете, за да изберете  
необходимата температура при  
активиране на ръчни функции.  
Автоматичните функции  
използват 0/A.

# ПРИНАДЛЕЖНОСТИ



За допълнителна информация изтеглете ръководството за използване и поддръжка от [www.hotpoint.eu](http://www.hotpoint.eu)

## РЕШЕТЪЧЕН РАФТ

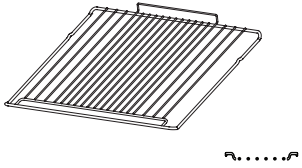

## ТАВА ЗА ОТЦЕЖДАНЕ

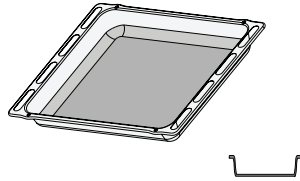

## ТАВА ЗА ПЕЧЕНЕ

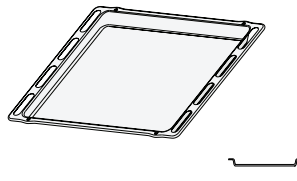

## ПЛЪЗГАЧИ

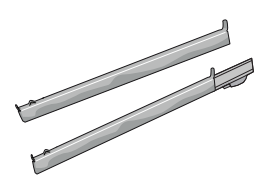

Броят на принадлежностите може да е различен в зависимост от закупения модел. Останалите принадлежности могат да се закупят от отдела за следпродажбено обслужване.

## ПОСТАВЯНЕ НА РЕШЕТЪЧНИЯ РАФТ И ДРУГИТЕ ПРИНАДЛЕЖНОСТИ

. Поставете решетъчния рафт на необходимото ниво, като го хванете под лек наклон нагоре и първо подпрете повдигнатия заден край (насочен нагоре). След това го плъзнете хоризонтално по носача възможно най-много.

. Другите принадлежности, например тавата за отцеждане и тавата за печене, се поставят хоризонтално чрез плъзгане по носачите.

# ФУНКЦИИ



За допълнителна информация изтеглете ръководството за използване и поддръжка от [www.hotpoint.eu](http://www.hotpoint.eu)

### КОНВЕНЦИОНАЛНО ГОТВЕНЕ\*

За готвене на всякакви ястия само на едно ниво.

### ФОРСИРАН ВЪЗДУХ

За едновременно готвене на няколко ястия (най-много три) при една и съща температура на различни нива. Тази функция може да се използва за готвене на различни храни без преминаване на миризмите от едната храна към другата.

### MAXI COOKING

За печене на едри парчета месо (над 2,5 kg). Препоръчваме да обръщате месото по време на готвенето, за да се опече еднакво от двете страни. Препоръчваме също от време на време да поливате месото, за да не стане прекалено сухо.

### ПИЦА

За печене на пица и хляб с различни видове и размери. Добре е да се смени позицията на тавите за печене, след като половината от времето за готвене изтече.

### ГРИЛ

За печене на грил на пържоли, кебап, наденици, приготвяне на зеленчуци на скара и препичане на хляб. Когато печете месо, препоръчваме да използвате тавата за отцеждане, за да съберете отделените сокове: поставете тавата на някое от нивата под решетъчния рафт и налейте в нея 200 ml питейна вода.

### ТУРБО ГРИЛ

За печене на едри парчета месо (джолан, говеждо печено, пиле). Препоръчваме да използвате тавата за отцеждане, за да съберете отделените при готвенето сокове: поставете тавата на някое от нивата под решетъчния рафт и налейте в нея 200 ml питейна вода.

### ВТАСВАНЕ

За добро втасване на сладко или ароматизирано тесто. За да осигурите качествено втасване, не включвайте функцията, ако фурната е все още гореща след предходното готвене.

### ЕКО ФОРСИРАН ВЪЗДУХ\*

За печене на едно ниво на парчета месо с плънка или без. Прекомерното изсъхване на храната се предотвратява поради слабата, прекъсваща от време на време циркулация на въздуха. При използване на тази функция ЕКО лампичката не свети по време на готвенето, но може да се включи отново чрез натискане на бутона .

### <sup>A</sup> BREAD AUTO

Тази функция автоматично избира идеалната температура и време за печене на хляб. За най-добри резултати спазвайте внимателно рецептата . Активирайте функцията, когато фурната е студена.

### <sup>A</sup> PASTRY AUTO

Тази функция автоматично избира идеалната температура и време за печене на сладкиши. Активирайте функцията, когато фурната е студена.

### DIAMOND CLEAN

Действието на парата, която се пуска по време на този специален цикъл на почистване, позволява лесното почистване на замърсявания и остатъци от храна. Налейте 200 ml вода на дъното на фурната и активирайте функцията, когато фурната е студена.



\* Функцията се използва като еталонна в декларацията за енергийната ефективност съгласно регламент (ЕС) № 65/2014

# Hotpoint







ARISTON

# ИЗПОЛЗВАНЕ НА УРЕДА ЗА ПРЪВ ПЪТ

## 1. НАСТРОЙКА НА ЧАСОВНИКА

Когато включите уреда за първи път, трябва да сверите часовника: Натискайте , докато иконата  и двете цифри за часа започнат да мигат на дисплея.



Чрез  или  сверете часа и потвърдете с . Двете цифри за минутите ще започнат да мигат. Чрез  или  сверете минутите и потвърдете с .

Моля имайте предвид: Когато иконата  мига, например след дълго прекъсване на захранването, ще трябва да нулирате времето.

## 2. НАГРЯВАНЕ НА ФУРНАТА

Новата фурна може да изпускат миризми, останали от процеса на нейното производство: това е напълно нормално. Преди да започнете да готвите храна във фурната, препоръчваме да я нагreete празна, за да премахнете остатъчните миризми.

Свалете предпазния картон или прозрачното фолио от фурната и извадете намиращите се в нея принадлежности.

Нагreete фурната до 250°C за около час, за предпочитане функцията Max cooking ("Макси готвене"). По това време фурната трябва да е празна. Спазвайте указанията за правилно настройване на функцията.

Моля имайте предвид: След първото използване на уреда се препоръчва да проветрите помещението.

# ВСЕКИДНЕВНА УПОТРЕБА

## 1. ИЗБИРАНЕ НА ФУНКЦИЯ

За да изберете функция, завъртете *бутон за избиране* до символа за необходимата функция: чува се звуков сигнал и дисплеят светва.



## 2. АКТИВИРАНЕ НА ФУНКЦИЯ

### РЪЧЕН РЕЖИМ

За да стартирате избраната функция, завъртете *бутона на термостата* за задаване на необходимата температура.



Моля, имайте предвид: По време на готвене можете да промените функцията, като завъртите *бутона за избор* или да регулирате температурата, като завъртите *бутона на термостата*.

Функцията ще се стартира само ако бутонът на термостата е на 0°C. Можете да зададете времето за готвене, крайния час за готвене (само ако зададете време за готвене) и таймер.

### АВТОМАТИЧЕН

За да стартирате избраната автоматична функция ("Bread" ("Хляб") или "Pastry" ("Сладкиши")), оставете *бутона на термостата* в положение за автоматични функции (0/A).

За да завършите готвенето, завъртете *бутона за избор* на позиция 0.

Моля имайте предвид: Можете да зададете крайния час за готвене и таймер.

## RISING (ВТАСВАНЕ)

За да стартирате функцията "Втасване", завъртете *бутона на термостата* на съответния символ; ако фурната е зададена на друга температура, функцията няма да стартира.

Моля имайте предвид: Можете да зададете времето за готвене, крайния час за готвене (само ако зададете време за готвене) и таймер.

## 3. ПРЕДВАРИТЕЛНО ЗАГРЯВАНЕ

След стартиране на функцията се чува звуков сигнал и на дисплея се показва мигаща икона , показваща, че фазата на предварително загряване е активирана.



Когато тази фаза приключи, се чува звуков сигнал и иконата  свети непрекъснато на дисплея, за да покаже, че фурната е достигнала зададената температура: на този етап поставете продуктите във фурната и продължете с готвенето.

Моля имайте предвид: Ако поставите храната във фурната, преди предварителното загряване да завърши, резултатът от готвенето може да не е задоволителен.



## ПРОГРАМИРАНЕ НА ГОТВЕНЕТО

Ще е необходимо да изберете функция, преди да стартирате програмирането на готвенето.

### ПРОДЪЛЖИТЕЛНОСТ

Натискайте , докато иконата  и „00:00“ започнат да мигат на дисплея.





Чрез  или  изберете необходимото време за готвене и след това натиснете  за потвърждение. За да активирате функцията, завъртете *бутона на термостата* до необходимата температура:

Hotpoint



ARISTON

чува се звуков сигнал и на дисплея се извежда информация, че готвенето е завършено.



Забележки: За да отмените зададеното време за готвене, натискайте , докато иконата  започне да мига на дисплея, след което с помощта на  нулирайте времето за готвене до „00:00“.

Времето за готвене не включва фаза на подгриване.

### ПРОГРАМИРАНЕ НА КРАЙНИЯ ЧАС НА ГОТВЕНЕ/ ОТЛОЖЕН СТАРТ

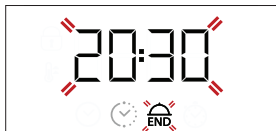
След като зададете време за готвене можете да отложите старта на функцията, като програмирате крайния час: натискайте , докато иконата  и текущия час започнат да мигат на дисплея.



Чрез  или  задайте часа, в който искате да завърши готвенето, и потвърдете с .

За да активирате функцията, завъртете *бутон* на термостата до необходимата температура: функцията ще остане на пауза, докато стартира автоматично след периода от време, който е изчислен, за да завърши готвенето в зададения час.



Забележки: За да отмените настройката, изключете фурната, като завъртите *бутон за избор* до позиция „0“.

Забележки: Стартирането със закъснение не се предлага за функциите Grill и Turbo Grill.

### КРАЙ НА ГОТВЕНЕТО

Чува се звуков сигнал и на дисплея се извежда информация, че функцията е завършена.

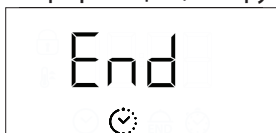



Завъртете *бутон за избор*, за да изберете друга позиция, или на позиция „0“, за да изключите фурната.



Моля имайте предвид: Ако таймерът работи, на дисплея ще се редува END и оставащото време.

### . ПРОГРАМИРАНЕ НА ТАЙМЕРА



Тази опция не прекъсва или програмира готвенето, но ви позволява да използвате дисплея като таймер по време на работеща функция или при изключена фурна.

Натискайте , докато иконата  и „00:00“ започнат да мигат на дисплея.



Чрез  или  задайте необходимото време и потвърдете с .

Когато зададеното време изтече, ще се чуе звуков сигнал.

Забележки: За да отмените таймера, натискайте , докато иконата  започне да мига, след което с помощта на  нулирайте времето до „00:00“.

### . ФУНКЦИЯ DIAMOND CLEAN

За да активирате функцията за почистване „Diamond Clean“, налейте 200 ml питейна вода на дъното на фурната, след което завъртете *бутон за избор* и *бутон на термостата* до иконата .

















































































Моля имайте предвид: Позицията на иконата не съответства на достигнатата температура по време на цикъла на почистване.

Функцията се активира автоматично: на дисплея се изписва оставащото време до края, което се редува с DC.



Моля имайте предвид: За тази функция може да се програмира само крайният час. Продължителността е зададена автоматично на 35 минути.

# ГОТВАРСКА ТАБЛИЦА

РЕЦЕПТА	ФУНКЦИЯ	ПРЕДВАРИТЕЛНО ЗАГРЯВАНЕ	ТЕМПЕРАТУРА (°C)	ВРЕМЕТРАЕНЕ (МИН.)	НИВО И ПРИНАДЛЕЖНОСТИ			
<b>Кейкове, замесени с мая</b>		Да	160-180	30-90	2/3 			
		Да	160-180	30-90	4 1  			
<b>Сладкиш с пълнеж</b> (чийзкейк, щрудел, плодов пай)		Да	160-200	35 - 90	2 			
		Да	160-200	40-90	4 2  			
<b>Бисквити/тарталети</b>		Да	160-180	20-45	3 			
		Да	150 - 170	20-45	4 2  			
		Да	150 - 170	20-45	5 3 1   			
<b>Сладкиши от парено тесто</b>		Да	180 - 210	30-40	3 			
		Да	180-200	35-45	4 2  			
		Да	180-200	35-45	5 3 1   			
<b>Целувки</b>		Да	90	150 - 200	3 			
		Да	90	140 - 200	4 2  			
		Да	90	140 - 200	5 3 1   			
<b>Пица/хляб</b>		Да	190-250	15-50	1 / 2 			
		Да	190-250	20-50	4 2  			
<b>Хляб</b>		-	-	60	2 			
<b>Замразена пица</b>		Да	250	10 - 20	3 			
		Да	230 - 250	10 -25	4 2  			
<b>Солени кейкове</b> (зеленчуков пай, киш)		Да	180 - 200	40-55	3 			
		Да	180-200	45 - 60	4 2  			
		Да	180-200	45 - 60	5 3 1   			
<b>Сладки с пълнеж / хрупкави бисквити</b>		-	190-200	20-30	3 			
		-	180-190	20-40	4 2  			
		-	180-190	20-40	5 3 1   			
ФУНКЦИИ	 Конвенционално готвене	 Грил	 Турбо грил	 Пица	 Форсиран въздух	 Макси готвене	 Bread Auto	 Еко форсиран въздух
ПРИНАДЛЕЖНОСТИ	 Решетъчен рафт	 Съд или тава за печене върху решетъчния рафт	 Тава за отцеждане/ Съд за печене върху решетъчния рафт	 Тава за отцеждане	 Тава за отцеждане с 200 ml вода	 Тава за печене		

## Hotpoint

ARISTON



РЕЦЕПТА	ФУНКЦИЯ	ПРЕДВАРИТЕЛНО ЗАГРЯВАНЕ	ТЕМПЕРАТУРА (°C)	ВРЕМЕТРАЕНЕ (МИН.)	НИВО И ПРИНАДЛЕЖНОСТИ
Лазаня / паста на фурна / канелони / флан		Да	190-200	45-65	2
Агнешко / Телешко / Говеждо / Свинско 1 kg		Да	190-200	80-110	3
Печено свинско с коричка 2 kg		Да	180 - 190	110-150	2
Пилешко / Заешко / Патешко 1 kg		Да	200-230	50-100	2
Пуйка / Гъска 3 kg		-	190-200	100 - 160	2
Риба на фурна / Риба, обвита в хартия за печене (филе, цяла)		Да	170 - 190	30 - 50	2
Пълнени зеленчуци (домати, тиквички, патладжани)		Да	180 - 200	50 - 70	2
Препечен хляб		-	250	2 - 6	5
Рибни филета / филийки		-	230 - 250	20 - 30*	4 3
Наденици/кебапчета/ребърца/ хамбургери		-	250	15 - 30*	5 4
Печено пиле 1-1,3 kg		Да	200 - 220	55 - 70**	2 1
Говеждо печено алангле 1 kg		Да	200 - 210	35 - 50**	3
Агнешки бут / джолан		Да	200 - 210	60 - 90**	3
Картофи на фурна		Да	200 - 210	35 - 55**	3
Зеленчуков огретен		-	200 - 210	25 - 55	3
Месо и картофи		Да	190-200	45 - 100***	4 1
Риба и зеленчуци		Да	180	30 - 50***	4 1
Лазаня и месо		Да	200	50 - 100***	4 1
Цяло меню: плодов тарт (ниво 5) / лазаня (ниво 3) / месо (ниво 1)		Да	180 - 190	40 - 120***	5 3 1
Печено месо/ пълнено месо за печене		-	170 - 180	100 - 150	2

Посочената продължителност не включва времето за фазата на предварително загряване: препоръчваме продуктите да се поставят във фурната и времето за готвене да се зададе едва след достигане на необходимата температура.

\*Обърнете храната при изтичане на половината от времето за готвене

\*\* Обърнете храната при изтичане на две трети от времето за готвене.

\*\*\* Приблизителна продължителност на готвенето: ястията може да се извадят от фурната по различно време, според личните Ви предпочитания.

Изтеглете ръководството за употреба и поддръжка от [www.hotpoint.eu](http://www.hotpoint.eu), където ще намерите таблица с изпитани рецепти, съставени за сертифициращите органи в съответствие със стандарт IEC 60350-1.

ФУНКЦИИ								
	Конвенционално готвене	Грил	Турбо грил	Пица	Форсиран въздух	Макси готвене	Bread Auto	Еко форсиран въздух
ПРИНАДЛЕЖНОСТИ								
	Решетъчен рафт	Съд или тава за печене върху решетъчния рафт	Тава за отцеждане/ Съд за печене върху решетъчния рафт	Тава за отцеждане	Тава за отцеждане	Тава за отцеждане с 200 ml вода	Тава за печене	

# Hotpoint

ARISTON

# ПОДДРЪЖКА И ПОЧИСТВАНЕ



За допълнителна информация изтеглете ръководството за използване и поддръжка от [www.hotpoint.eu](http://www.hotpoint.eu)

**Не използвайте уреди за почистване с пара.**

**Използвайте предпазни ръкавици при всички операции.**

**Извършвайте необходимите операции със студена фурна.**

**Изключете уреда от захранването.**

**Не използвайте стоманена вълна, стъргалки или абразивни/разяждащи почистващи препарати, тъй като те могат да повредят повърхностите на уреда.**

## ВЪНШНИ ПОВЪРХНОСТИ

Почистете повърхностите на фурната с влажна микрофибърна кърпа. Ако са много замърсени, добавете няколко капки почистващ препарат с неутрално рН. Накрая забършете със суха кърпа. Да не се използват корозивни или абразивни почистващи препарати. Ако подобен продукт случайно попадне върху повърхността на уреда, почистете незабавно с влажна микрофибърна кърпа.

## ВЪТРЕШНИ ПОВЪРХНОСТИ

След всяко използване изчакайте фурната да се охлади и я почистете, за предпочитане докато е още топла, за да отстраните отлаганията и петната, причинени от остатъците от храна. За да отстраните кондензираната влага при готвене на продукти с високо съдържание

на вода, изчакайте фурната напълно да се охлади и след това я подсушете с кърпа или гъба. Включете функцията "Diamond Clean" за оптимално почистване на вътрешните повърхности. Вратичката може с лекота да се свали и постави обратно за по-лесно почистване на стъклото . Почистете стъклото на вратичката с подходящ течен препарат. Горният нагревател на грила може да бъде свален надолу, за да почистите тавана на фурната .

## ПРИНАДЛЕЖНОСТИ

Веднага след употреба накиснете принадлежностите във вода с добавен течен миеш препарат, като използвате ръкавици за фурна, ако принадлежностите все още са горещи. Остатъци от храна могат да се премахнат с помощта на четка или гъба.

## СВАЛЯНЕ И ПОСТАВЯНЕ НА ВРАТИЧКАТА

**1.** За да свалите вратичката, отворете я напълно и завъртете фиксаторите в отворено положение.

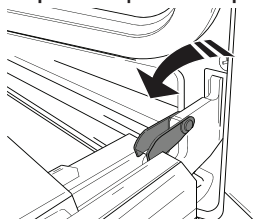

**2.** Затворете вратичката доколкото е възможно. Хванете здраво вратичката с две ръце (не я хващайте за дръжката). Просто откачете вратичката, като я затворите още малко и същевременно я изтеглете нагоре (a), за да излезе от гнездата (b).

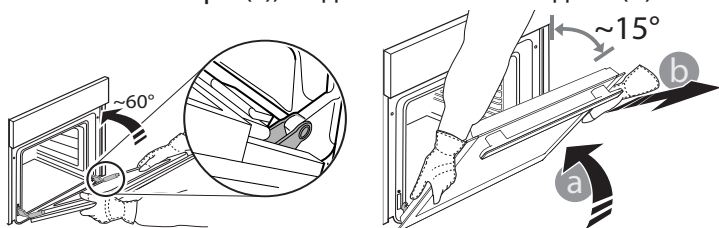

Оставете вратичката на подходящо място върху мека повърхност.

**3.** Поставете обратно вратичката, като я приближите към фурната, след което изравнете кукичките на пантите с гнездата им и фиксирайте горната част на вратичката.

**4.** Спуснете вратичката надолу и я отворете докрай. Спуснете фиксаторите надолу до първоначалното им положение: Проверете дали фиксаторите са завъртени докрай.

**5.** Пробвайте да затворите вратичката и проверете дали тя застава успоредно на таблото за управление. Ако това не се случи, повторете посочените по-горе стъпки.

## ЩРАКВАНЕ И ПОЧИСТВАНЕ - ПОЧИСТВАНЕ НА СТЬКЛОТО

**1.** След сваляне на вратичката и облягането ѝ на мека повърхност с дръжката надолу, едновременно натиснете двете задържащи щипки и отстранете горния ръб на вратичката, като го дръпнете към себе си.

**2.** Повдигнете и хванете здраво вътрешното стъкло с две ръце, извадете го и го поставете върху мека повърхност, преди да го почистите.

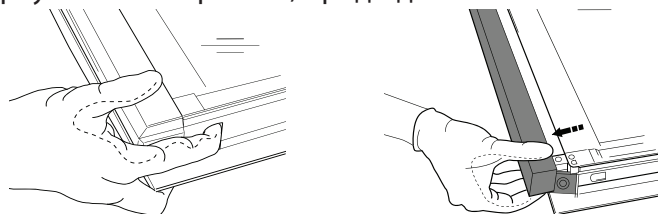

**3.** За да поставите вътрешното стъкло правилно, се уверете че R е видимо в левия ъгъл и прозрачната повърхност (без печат) е насочена нагоре. Първо поставете дългата страна на стъклото, обозначена с R, в поддържащите гнезда (a), след това го спуснете на място (b).

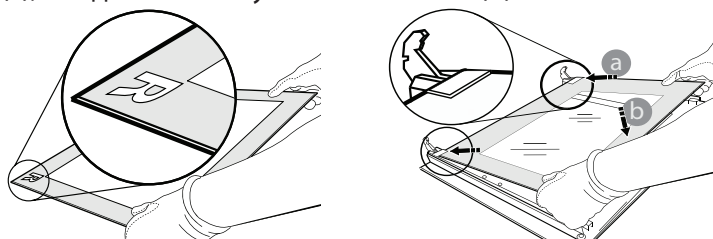

**4.** Закрепете горния ръб: позиционирането е правилно, когато чуete щракване. Уверете се, че уплътнението е надеждно, преди да поставите вратичката.

# Hotpoint

ARISTON

# ОТСТРАНЯВАНЕ НА НЕИЗПРАВНОСТИ



За допълнителна информация изтеглете ръководството за използване и поддръжка от [www.hotpoint.eu](http://www.hotpoint.eu)

Проблем	Възможна причина	Решение
Фурната не работи	Няма захранване с електроенергия Уредът е изключен от мрежата	Проверете дали има напрежение в мрежата и дали фурната е включена към мрежата. Изключете и включете фурната отново, за да видите дали проблемът продължава да възниква
На дисплея се изписва буквата F и число	Проблем с програмното осигуряване	Свържете се с най-близкия център за следпродажбено обслужване и съобщете буквата или числото след F

## ПОЛЕЗНИ СЪВЕТИ



За допълнителна информация изтеглете ръководството за използване и поддръжка от [www.hotpoint.eu](http://www.hotpoint.eu)

### КАК ДА СЕ ЧЕТЕ ГОТВАРСКАТА ТАБЛИЦА

В таблицата са посочени най-подходящите функции, принадлежности и нива за приготвяне на различни ястия. Времената за готвене започват от момента, в който храната се постави във фурната, с изключение на предварителното загряване (когато се изисква такова). Температурите и времената за готвене са приблизителни и зависят от количеството на храната и от използваните принадлежности. В началото използвайте най-ниските препоръчвани стойности и ако храната не се сготви добре, преминете към по-високи стойности. Използвайте доставените с фурната принадлежности или метални форми за кейкове и тави за фурна (за предпочитане тъмно оцветени). Може да използвате също съдове и аксесоари от огнеупорно стъкло (Пирекс) или каменинови такива, но имайте предвид, че времената за готвене ще бъдат малко по-дълги.

### ЕДНОВРЕМЕННО ПРИГОТВЯНЕ НА НЯКОЛКО ЯСТИЯ

Функцията Вентилатор позволява едновременно да приготвяте различни ястия (например риба и зеленчуци) на различни нива във фурната. Извадете храната, която изисква по-малко време за готвене и оставете във фурната храната, която изисква по-дълго време за готвене.

### ФУНКЦИЯ BREAD AUTO

За най-добри резултати спазвайте внимателно указанията, като използвате рецептата за приготвяне на 1000 g тесто: 600 g брашно, 360 g вода, 11 g сол, 25 g прясна мая (или две пакетчета мая на прах).

За оптимално втасване оставете за около 90 минути на стайна температура или за 60 минути във фурната с функцията „Втасване“.

Поставете тестото във фурната (студена), налейте 100 cc студена питейна вода на дъното на фурната и активирайте автоматичната функция за хляб "Bread Auto". След готвене оставете тестото да престои върху решетъчен рафт, докато се охлади напълно.



Фирмените политики, стандартната документация и допълнителна информация за уреда можете да намерите, като:

- Посетите нашия уебсайт [docs.hotpoint.eu](http://docs.hotpoint.eu)
- Използвате QR кода
- **се свържете с отдела за следпродажбено обслужване** (вижте телефонния номер в гаранционната книжка). При контакт с отдела за следпродажбено обслужване на клиенти съобщавайте кодовете, посочени на заводската табелка на Вашия уред.

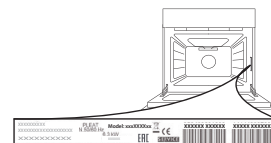

# Hotpoint

ARISTON



400011650867