

Instruction booklet

TUMBLE DRYER

GB

English, 1

F

Français, 13

E

Español, 25

P

Português, 37

A

Arabic, 60

FA

Farsi, 72

TCM80C

Contents

GB

Important information, 2-3

Installation, 4

- Where to put your dryer
- Ventilation
- Water drain
- Electrical connection
- Before you start using your dryer

Dryer description, 5

- The features
- Control panel

Start and programmes, 6

- Choosing a programme

Laundry, 7-8

- Sorting your laundry
- Wash care labels
- Special clothing items
- Drying times

Warnings and Suggestions, 9

- General safety
- Saving energy and respecting the environment

Maintenance and Care, 10

- Switching off the electricity
- Cleaning the filter after each cycle
- Empty the water container after each cycle
- Check the drum after each cycle
- Cleaning the condenser unit
- Cleaning the dryer

Troubleshooting, 11

Service, 12

- Disposal

! Keep this instruction booklet on hand in order to refer to it when necessary. Take it with you when you move, and should you sell this appliance or pass it on to another party, make sure that this booklet is supplied along with the dryer so that the new owner may be informed about warnings and suggestions on how the appliance works.

! Read these instructions carefully; the following pages contain important information on installation and suggestions on how the appliance works.



This symbol reminds you to read this booklet.



ARISTON

Important Information

GB

For your Condenser dryer to operate efficiently, you must follow the regular maintenance schedule shown below:

Fluff Filter...

! You MUST clean the fluff filter after EVERY drying cycle.

STEP 1.

Open the door of your dryer.



STEP 2.

Remove the filter.



STEP 3.

Open the filter and clean any fluff deposits from the filter mesh.

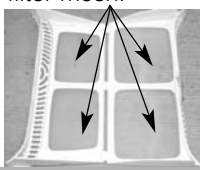

STEP 4.

Refit the filter - NEVER run the dryer without the filter in position.



! Failure to clean the filter after EVERY drying cycle will affect the drying performance of your machine.

- It will take longer to dry and as a result will use more electricity during drying.

Water Container...

! You MUST empty the water container after EVERY drying cycle.

STEP 1.

Pull the water container towards you and remove it fully from the dryer.



STEP 2.

Empty the water from the container.



STEP 3.

Refit the water container, ensuring that it is pushed fully back into position.



! Failure to empty the water container will result in:

- The machine will stop heating (so the load may still be wet at the end of the drying cycle).
- The 'Empty Water' light will tell you that the water container is full.

Priming the Water Collection System

When your dryer is new, the water container will not collect water until the system is primed... this will take 1 or 2 drying cycles. Once primed it will collect water during every drying cycle.

Important Information

Condenser Unit...

GB

! You MUST clean the fluff from the condenser EVERY month.

STEP 1.

Open the condenser cover
- hold the handle and pull towards you.



STEP 2.

Remove the condenser by rotating the 3 clips then pulling the condenser towards you.
(There may be some water in the tubes, this is normal).

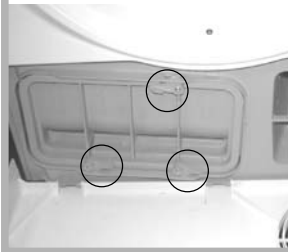

STEP 3.

Flush the condenser, from the rear with water, to remove any fluff deposits.

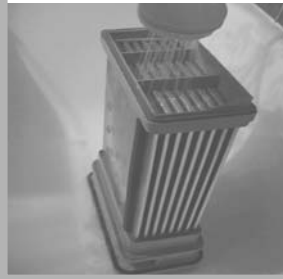

STEP 4.

Refit the condenser unit - ensure that the unit is pushed in fully, all 3 clips are re-secured and the positioning arrows on the front of the condenser are pointing upwards.

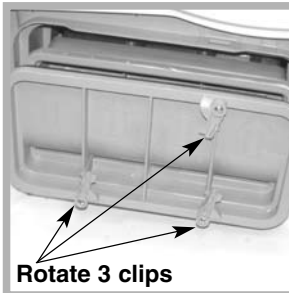

Rotate 3 clips

• Check that:

- The positioning arrows are pointing upwards.
- The 3 clips are re-secured back into their 'lock' position.

! Failure to clean the condenser could cause premature failure of your dryer.

Installation

GB

Where to put your dryer

- Place your dryer at a distance from gas ranges, stoves, heaters, or cook tops because flames can damage the appliance.

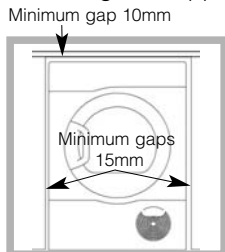

- If you are going to install the appliance under a work counter, be sure to leave a 10mm space between the top and any other objects on or above the machine and a 15mm space between the sides and lateral furnishings or walls.

This is to ensure proper air circulation.

Ventilation

When the dryer is in use, there has to be adequate ventilation. Make sure you put your dryer in an environment that is not damp and has proper air circulation throughout. Airflow around the dryer is essential to condense the water produced during the washing, the dryer will not operate efficiently in an enclosed space or cupboard.

! If using the dryer in a small or cold room some condensation could be experienced.

! We do not recommend that the dryer is installed in a cupboard but the dryer must never be installed behind a lockable door, a sliding door or a door with a hinge on the opposite side to that of the dryer door.

Water drain

If your dryer is installed next to a drain the water can be plumbed into this drain. This does away with the need to empty the water container. If the dryer is stacked onto or installed next to a washing machine it can share the same drain. The height of the drain must be less than 3' (1m) from the bottom of the dryer.



Remove hose from position shown (see diagram).

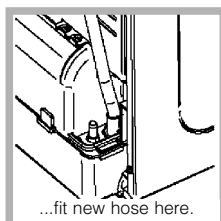

Fit a suitable length of hose to the new location shown (see diagram).

! Make sure that the hose is not squashed or kinked when the dryer is in its final location.

Electrical connections

Make sure of the following before you insert the plug into the the electrical socket:

- The socket must be grounded.
- The socket must be able to sustain the machines maximum power, which is indicated on the rating label (see *Dryer Description*).
- Power voltage must be within the values indicated on the rating label (see *Dryer Description*).
- The socket must be compatible with the dryers plug. Should this not be the case, replace the plug or the socket.

! The dryer must not be installed outdoors, even if the space is sheltered. It can be very dangerous if it is exposed to rain or storms.

! Once installed, the dryers electrical wire and plug must be within easy reach.

! Do not use extension cords.

! The power cord must not be bent or squashed.

! The power supply cord should be checked periodically and replaced by a cord specially prepared for this dryer and fitted only by authorised technicians (see *Service*). New or longer power cords are supplied at an extra charge by authorised dealers.

! The manufacturer denies any responsibility should any of these rules not be followed.

! If in doubt about any of the above consult a qualified electrician.

Before you start using your dryer

Once you have installed your dryer and before you use it, clean the inside of the drum to remove any dust that could have accumulated during transport.

Dryer Description

The features

GB

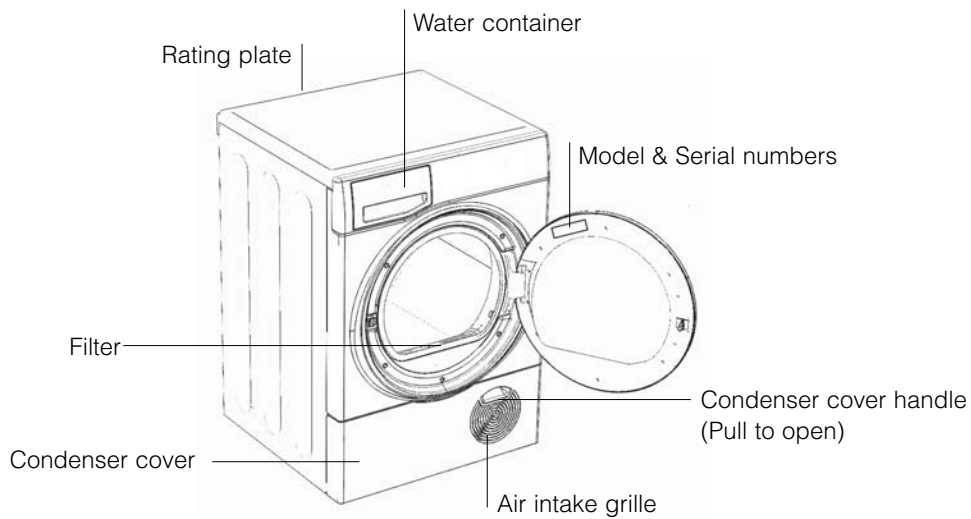

Control panel

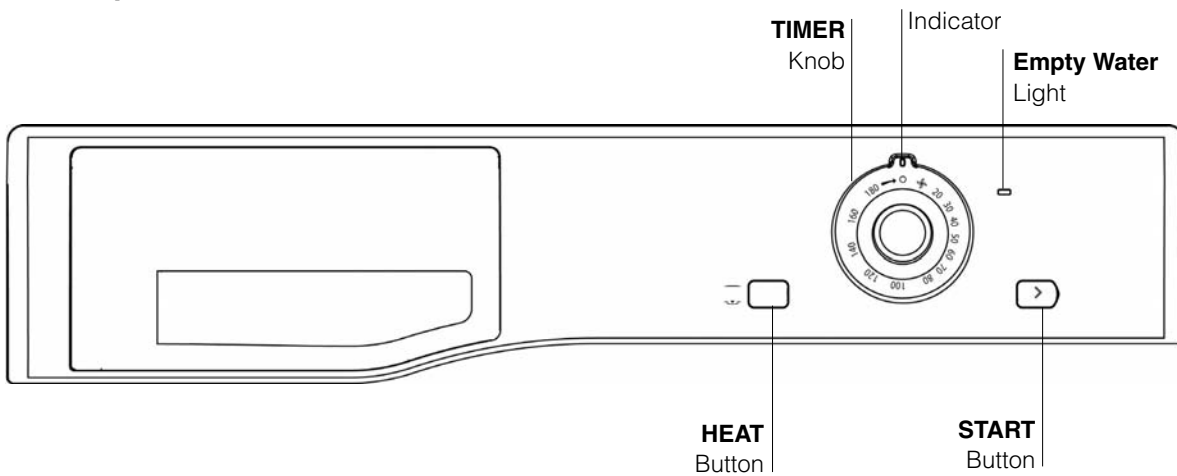

The **START** button  begins drying a selected programme (*see Start and Programmes*).

The **HEAT** button selects drying temperature (*see Start and Programmes*).

OUT: LOW heat 

IN: HIGH heat 

The **Empty Water** indicator light signals that the water container is full and must be emptied. The light will take a few seconds to go out after replacing the empty water container, the dryer must be running for this to happen.

Note: If the water container fills the indicator lights, the heat is turned off and your laundry will not dry.

The **TIMER** knob sets a drying time. Rotate it clockwise, **never counter-clockwise**, until the indicator is pointing to the drying time you want to select (*see Start and Programmes*).

Start and Programmes

GB

Choosing a programme

1. Plug the dryer into the electrical socket.
2. Sort your laundry according to fabric type (*see Laundry*).
3. Open the door make sure the filter is clean and in place and the water container is empty and in place (*see Maintenance*).
4. Load the machine and make sure items are not in the way of the door seal. Close the door.
5. Choose the drying time by checking the Drying Guide table for the type of fabric you are drying (*see Laundry*).
 - Set the temperature with the HEAT button.
 - Select a drying time by rotating the TIMER knob clockwise*.
6. Press the START button to begin.
During the drying programme, you can check on your laundry and take out items that are dry while others continue drying. When you close the door again, press the START button in order to resume drying.
7. About 10 minutes before the programme is completed, it enters the final COOL TUMBLE phase (fabrics are cooled), which should always be allowed to complete.
8. Open the door, take the laundry out, clean the filter and replace it. Empty the water container and replace it (*see Maintenance*).
9. Unplug the dryer.

Note: The COOL TUMBLE programme can be used to refresh fibres of clothing.
- Set the TIMER with the cool tumble symbol inline with the indicator at Step 5 above* if you need this feature.

Sorting your laundry

- Check symbols on clothing labels to make sure that the articles can be tumble dried.
- Sort laundry by fabric type.
- Empty pockets and check buttons.
- Close zippers and hooks and tie loose belts and strings.
- Wring out each item in order to eliminate as much excess water as possible.

! Do not load dripping wet clothes into the dryer.

Maximum load size

Do not load more than maximum capacity.

These numbers refer to dry weight:

Natural fibres: 8kg max (18lb)

Synthetic fibres: 3kg max (6.6lb)

! DO NOT overload the dryer as this could result in reduced drying performance.

Typical weights

Note: 1kg = 1000g (1lb = 16oz)

Clothes			
Blouse	Cotton	150g	(5oz)
	Other	100g	(3oz)
Dress	Cotton	500g	(1lb 2oz)
	Other	350g	(12oz)
Jeans		700g	(1lb 6oz)
10 nappies		1000g	(2lb 3oz)
Shirt	Cotton	300g	(10oz)
	Other	200g	(7oz)
T-Shirt		125g	(4oz)

Household Items			
Duvet cover (Double)	Cotton	1500g	(3lb 5oz)
	Other	1000g	(2lb 3oz)
Large Tablecloth		700g	(1lb 6oz)
Small Tablecloth		250g	(9oz)
Tea Towel		100g	(3oz)
Bath Towel		700g	(1lb 6oz)
Hand Towel		350g	(12oz)
Double Sheet		500g	(1lb 2oz)
Single Sheet		350g	(12oz)

At the end of a drying cycle, cottons could still be damp if you grouped cottons and synthetics together. If this happens simply give them an additional short period of drying.

- **Note:** The last 10 minutes of any time set is the Cool Tumble, so allow for this when setting the time, as this period will not dry your laundry.

Wash Care Labels

Look at the labels on your garments, especially when tumble drying for the first time. The following symbols are the most common:

- May be tumble dried
- Do **not** tumble dry
- Tumble dry at high heat setting
- Tumble dry at low heat setting

Items not suitable for tumble drying

- Articles that containing rubber or rubber-like materials or plastic film (pillows, cushions, or PVC rainwear), any other flammable articles or objects that contain flammable substances (towels soiled with hair spray).
- Glass fibres (certain types of draperies)
- Items which have been dry cleaned
- Items with the ITCL Code (*see Special clothing items*). These can be cleaned with special at-home dry cleaning products. Follow instructions carefully.
- Large bulky items (quilts, sleeping bags, pillows, cushions, large bedspreads etc). These expand when drying and would prevent airflow through the dryer.

Laundry

GB

Special clothing items

Blankets and Bedspreads: acrylic items (Acilan, Courtelle, Orion, Dralon) **must be dried** with special care on LOW heat setting. Avoid drying for a long period of time.

Pleated or creased garments: read the manufacturer's drying instructions on the garment.

Starched articles: do not dry these with non-starched items. Make sure that as much of the starch solution is removed from the load as possible before placing it in the dryer. Do not over-dry: the starch will become powdery and leave your clothing limp, which defeats the purpose of starch.

Drying times



The table (*see below*) presents APPROXIMATE drying times in Minutes. Weights refer to dry garments.

Times are approximate and can vary depending upon:

- Amount of water retained in clothes after spin cycle: towels and delicates retain a lot of water.

- Fabrics: items that are the same type of fabric but different textures and thicknesses may not have the same drying time.
- Quantity of laundry: single items or small loads may take longer to dry.
- Dryness: If you are going to iron some of your clothes, they can be taken out while still a bit damp. Others can be left longer if you need them to be completely dry.
- Heat setting.
- Room temperature: if the room where the dryer is located is cold, it will take longer for the dryer to dry your clothes.
- Bulk: some bulky items can be tumble dried with care. We suggest that you remove these items several times, shake them out, and return them to the dryer until finished.

! Do not over-dry your clothes.
All fabrics contain a little natural moisture, which keeps them soft and fluffy.

Cottons  High/Full Heat	Drying times 800-1000 rpm in washing machine.							
	1 kg	2 kg	3 kg	4 kg	5 kg	6 kg	7 kg	8 kg
	30 - 40	40 - 55	55 - 70	70 - 80	80 - 90	95 - 120	120 - 140	130 - 150
Synthetics  Gentle/Low Heat	Drying times on reduced spin in washing machine.							
	1 kg		2 kg			3 kg		
	40 - 50		50 - 70			70 - 90		
Acrylics  Gentle/Low Heat	Drying times on reduced spin in washing machine.							
	1 kg				2 kg			
	40 - 60				55 - 75			

Warnings and Suggestions

! The appliance has been designed and built according to international safety standards. These warnings are given for safety reasons and must be followed carefully.

General safety

- This tumble dryer is not intended for use by persons (including children) with reduced physical, sensory or mental capabilities, or lack of experience and knowledge, unless they have been given supervision or instruction concerning use of the appliance by a person responsible for their safety.
- This tumble dryer has been designed for home, and not professional use.
- Do not touch the appliance while barefoot or with wet hands or feet.
- Unplug the machine by pulling on the plug, not the cord.
- Children must not be in proximity of the dryer when in use. After using the dryer, turn it off and unplug it. Keep the door closed to make sure that children do not use it as a toy.
- Children should be supervised to ensure that they do not play with the dryer.
- The appliance must be installed correctly and have proper ventilation. The air intake at the front of the dryer should never be obstructed (*see Installation*).
- Never use the dryer on carpeting where the pile height would prevent air from entering the dryer from the base.
- Check to see if the dryer is empty before loading it.
-  The back of the dryer could become very hot. Never touch it while in use.
- Do not use the dryer unless the filter, water container and condenser are securely in place (*see Maintenance*).
- Do not overload the dryer (*see Laundry* for maximum loads).
- Do not load items that are dripping wet.
- Carefully check all instructions on clothing labels (*see Laundry*).
- Do not tumble dry large, very bulky items.
- Do not tumble dry acrylic fibres at high temperatures.
- Complete each programme with its Cool Tumble Phase.
- Do not turn off the dryer when there are still warm items inside.
- Clean the filter after each use (*see Maintenance*).
- Empty the water container after each use (*see Maintenance*).
- Clean the condenser unit at regular intervals (*see Maintenance*).
- Do not allow lint to collect around the dryer.
- Never climb on top of the dryer. It could result in damage.
- Always follow electrical standards and requirements (*see Installation*).
- Always buy original spare parts and accessories (*see Service*).

To minimise the risk of fire in your tumble dryer, the following should be observed:

- Tumble dry items only if they have been washed with detergent and water, rinsed and been through the spin cycle. It is a fire hazard to dry items that HAVE NOT been washed with water.
- Do not dry garments that have been treated with chemical products.
- Do not tumble dry items that have been spotted or soaked with vegetable or cooking oils, this constitutes a fire hazard. Oil-affected items can ignite spontaneously, especially when exposed to heat sources such as a tumble dryer. The items become warm, causing an oxidation reaction with the oil. Oxidation creates heat. If the heat cannot escape, items can become hot enough to catch fire. Piling, stacking or storing oil-affected items can prevent heat from escaping and so create a fire hazard. If it is unavoidable that fabrics containing vegetable or cooking oil or those that have been contaminated with hair care products be placed in a tumble dryer they should first be washed with extra detergent - this will reduce, but not eliminate the hazard. The cool tumble phase should be used to reduce the temperature of the items. They should not be removed from the dryer and piled or stacked while hot.
- Do not tumble dry items that have previously been cleaned in or washed in, soaked in or soiled with petrol/gasoline, dry cleaning solvents or other flammable or explosive substances. Highly flammable substances commonly used in domestic environments including cooking oil, acetone, denatured alcohol, kerosene, spot removers, turpentine, waxes and wax removers. Ensure these items have been washed in hot water with an extra amount of detergent before being dried in the tumble dryer.
- Do not tumble dry items containing foam rubber (also known as latex foam), or similarly textured rubber like materials. Foam rubber materials can, when heated, produce fire by spontaneous combustion.
- Fabric softener or similar products should not be used in a tumble dryer to eliminate the effects of static electricity unless the practice is specifically recommended by the manufacturer of the fabric softener product.
- Do not tumble dry undergarments that contain metal reinforcements eg. bras with metal reinforcing wires. Damage to the tumble dryer can result if the metal reinforcements come loose during drying.
- Do not tumble dry rubber, plastic articles such as shower caps or babies waterproof covers, polythene or paper.
- Do not tumble dry rubber backed articles, clothes fitted with foam rubber pads, pillows, galoshes and rubber coated tennis shoes.
- Remove all objects from pockets, especially lighters (risk of explosion).

! WARNING: Never stop the dryer before the end of the drying cycle unless all items are quickly removed and spread out so that the heat is dissipated.

Saving energy and respecting the environment

- Wring out items to eliminate excess water before tumble drying (if you use a washing machine first, select a high spin cycle). Doing this will save time and energy during drying.
- Always dry full loads - you save energy: single items or small loads take longer to dry.
- Clean the filter after each use to contain energy consumption costs (*see Maintenance*).

Maintenance and Care

GB

Switching off the electricity

! Unplug your dryer when not using it, when cleaning it and during all maintenance operations.

Clean the filter after each cycle

The filter is an important part of your dryer: it accumulates lint and fluff that is formed while drying. When finished drying, clean the filter by rinsing it under running water or with your vacuum cleaner. Should the filter become clogged up, the airflow inside the dryer will be seriously compromised: drying times lengthen and you will consume more energy. It may also damage your dryer.

The filter is found in front of the dryer trim (*see diagram*). Removing the filter:

1. Pull the plastic grip of the filter upwards (*see diagram*).
2. Open the filter and clean the lint from the inside.
3. Replace it correctly. Ensure the filter is fully located flush into the tumble dryer trim.
4. Remove any lint that has built up on the inside of the door and around the door seal.

! Do not use the dryer without replacing the filter.

Empty the water container after each cycle

Pull the container out of the dryer and empty it into a sink or other suitable drain. Replace the container securely.

! Always check and empty the container before you start a new drying programme.

Check the drum after each cycle

Turn the drum manually in order to remove small items (handkerchiefs) that could have been left behind.

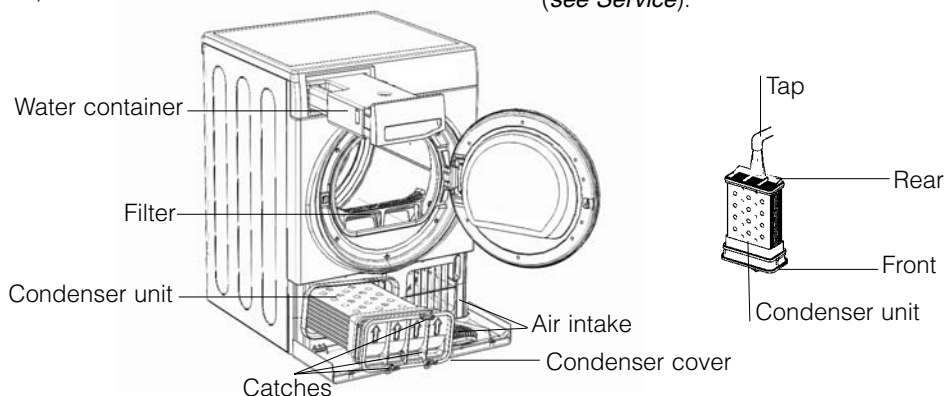

Cleaning the drum

! Do not use abrasives, steel wool or stainless steel cleaning agents to clean the drum.

A coloured film may start to appear on the stainless steel drum, this may be caused by a combination of water and, or cleaning agents such as fabric conditioner from the wash. This coloured film will not affect the dryer performance.

Cleaning the condenser unit

Periodically (every month) remove the condenser unit and clean any build up of fluff from between the plates by rinsing it under the tap with cold water.

This should be done with cold water from the rear of the condenser.

Removing the condenser:

1. Unplug the dryer and open the door.
2. Pull open the condenser cover (*see diagram*). Release the three catches by turning 90° counter-clockwise then pull on the grip and remove from the dryer.
3. Clean the surface of the seals and replace, making sure that the catches have been secured.

Cleaning the dryer

- External parts in metal or plastic and rubber parts can be cleaned with a damp cloth.
- Periodically (every 6 months) vacuum the front air intake grille, to remove any build up of fluff, lint or dust. Also to remove accumulation of fluff from the front of the condenser and filter areas, clean occasionally with a vacuum cleaner.

! Do not use solvents or abrasives.

! Your dryer uses special bearing components which do not need lubrication.

! Have your dryer checked regularly by authorised technicians to ensure electrical and mechanical safety (*see Service*).

Troubleshooting

One day your dryer seems not to be working. Before you call your Service Centre (*see Service*), go through the following troubleshooting suggestions:

GB

Problem:

Possible causes / Solution:

The tumble dryer won't start.

- The plug is not plugged into the socket, or not making contact.
- There has been a power failure.
- The fuse has blown. Try to plug another appliance into the socket.
- You are using an extension cord? Try to plug the dryer's power cord directly into the socket.
- The door is not closed securely?
- The TIMER knob has not been set properly (*see Start and Programmes*).
- The START button has not been pressed (*see Start and Programmes*).

Its taking a long time to dry.

- The filter has not been cleaned (*see Maintenance*).
- The water container needs emptying? The empty water light is on? (*see Maintenance*).
- The condenser needs cleaning? (*see Maintenance*).
- The temperature setting is not ideal for the type of fabric you are drying (*see Start and Programmes, and see Laundry*).
- The correct drying time has not been selected for the load (*see Laundry*).
- The air intake grille is obstructed (*see Installation, and see Maintenance*).
- The items were too wet (*see Laundry*).
- The dryer was overloaded (*see Laundry*).

Service

GB

Before calling the Service Centre:

- Use the troubleshooting guide to see if you can solve the problem yourself (*see Troubleshooting*).
- If not, turn off the dryer and call the Service Centre closest to you.

What to tell the Service Centre:

- name, address and post code.
- telephone number.
- the type of problem.
- the date of purchase.
- the appliance model (Mod.).
- the serial number (S/N).

This information can be found on the data label inside the door of the machine.

Spare Parts

This dryer is a complex machine. Repairing it yourself or having a non-authorised person try to repair it could cause harm to one or more persons, could damage the machine and could invalidate the spare parts warranty.

Call an authorised technician if you experience problems while using the machine.

Recycling and Disposal Information



As part of our continued commitment to helping the environment, we reserve the right to use quality recycled components to keep down customer costs and minimise material wastage.

- Disposing of the packaging material: follow local regulations, so the packaging can be recycled.
- To minimise risk of injury to children, remove the door and plug - then cut off mains cable, flush with the appliance. Dispose of these parts separately to ensure that the appliance can no longer be plugged into a mains socket.

Disposal of old electrical appliances

The European Directive 2002/96/EC on Waste Electrical and Electronic Equipment (WEEE), requires that old household electrical appliances must not be disposed of in the normal unsorted municipal waste stream. Old appliances must be collected separately in order to optimise the recovery and recycling of the materials they contain and reduce the impact on human health and the environment.



The crossed out “wheeled bin” symbol on the product reminds you of your obligation, that when you dispose of the appliance it must be separately collected.

Consumers should contact their local authority or retailer for information concerning the correct disposal of their old appliance.



This appliance conforms to the following EC Directives:
- 2006/95/EC (Low Voltage Equipment)
- 89/336/EEC, 92/31/EEC and 93/68/EEC (Electromagnetic Compatibility)

Notice d'utilisation et installation

SÈCHE-LINGE

GB

English, 1

F

Français, 13

E

Español, 25

P

Português, 37

A

Arabic, 60

FA

Farsi, 72

TCM80C

Table des Matières

F

Informations Importantes, 14-15

Installation, 16

Où installer votre sèche-linge
Ventilation
Vidange de l'eau
Connexions électrique
Avant de commencer à utiliser votre sèche-linge

Description du sèche-linge, 17

Caractéristiques
Panneau de commandes

Démarrage et programmes, 18

Choisir un programme

Linge, 19-20

Trier votre linge
Étiquettes d'entretien
Vêtements spéciaux
Temps de séchage

Avertissements et Suggestions, 21

Sécurité générale
Économiser de l'énergie et respecter l'environnement

Entretien et Nettoyage, 22

Éteindre l'électricité
Nettoyer le filtre après chaque cycle
Videz le réservoir d'eau après chaque cycle
Vérifier le tambour après chaque cycle
Nettoyage du groupe condenseur
Nettoyer le sèche-linge

Que faire en cas de panne, 23

Service Après-vente, 24

Disposal

! Conservez cette notice d'utilisation et d'installation à portée de main de manière à pouvoir vous y référer si nécessaire. Emmenez-la avec vous si vous déménagez, et, si vous vendez cet appareil ou que vous le donnez à un tiers, faites en sorte que cette notice accompagne le sèche-linge de manière à ce que le nouveau propriétaire soit informé des avertissements et suggestions concernant le fonctionnement de ce sèche-linge.

! Lisez attentivement ce mode d'emploi; les pages suivantes contiennent des informations importantes concernant l'installation et des suggestions relatives au fonctionnement de cet appareil.



Ce symbole vous rappelle de lire le livret d'instructions.



ARISTON

Informations Importantes

F

Pour que votre sèche-linge à condenseur fonctionne efficacement, vous devez suivre le programme d'entretien courant décrit ci-dessous:

Filter...

! Vous devez IMPERATIVEMENT nettoyer le filtre à peluches A CHAQUE cycle de séchage.

ETAPE 1.

Ouvrez la porte du sèche-linge.



ETAPE 2.

Sortez le filtre.



ETAPE 3.

Ouvrez le filtre et enlevez les dépôts de peluches des mailles du filtre.

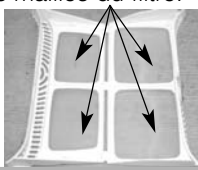

ETAPE 4.

Réinstallez le filtre - NE faites JAMAIS fonctionner le sèche-linge sans avoir remis en place le filtre.



! Négliger de nettoyer le filtre après CHAQUE cycle de séchage nuira aux performances de séchage de votre machine.

- Le temps de séchage sera plus long et la consommation électrique sera en conséquence plus importante.

Réservoir d'eau...

! Vous devez IMPERATIVEMENT vider le réservoir d'eau après CHAQUE cycle de séchage.

ETAPE 1.

Tirez le réservoir d'eau vers vous et retirez-le complètement du sèche-linge.



ETAPE 2.

Videz toute l'eau récupérée dans le réservoir d'eau.



ETAPE 3.

Remettez en place le réservoir d'eau, en veillant à le renfoncer correctement.



! Si vous négligez de vider le réservoir d'eau :

- la machine ne chauffe plus (la charge est alors encore humide à la fin du cycle).
- le témoin « vider l'eau » s'allume pour vous indiquer que le réservoir d'eau est plein.

Amorçage du système de récupération d'eau

Sur un sèche-linge neuf, le réservoir d'eau ne récupérera pas l'eau tant que le système n'aura pas été amorcé... ceci nécessitera 1 ou 2 cycles de séchage. Une fois amorcé, il récupérera l'eau à chaque cycle de séchage.

Informations Importantes

Groupe condenseur...

! Vous devez IMPERATIVEMENT enlever les peluches du condenseur TOUS LES MOIS.

ETAPE 1.

Ouvrez le couvercle du condenseur
- tenez la poignée et tirez vers vous.



ETAPE 2.

Retirez le condenseur en tournant les 3 agrafes et en le tirant vers vous.
(Les tubes peuvent contenir un peu d'eau ; ceci est normal).

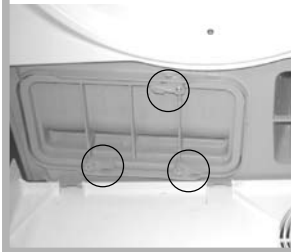

ETAPE 3.

Rincez le condenseur par l'arrière avec de l'eau pour enlever les dépôts de peluches.



ETAPE 4.

Remontez le condenseur - veillez à enfoncer le bloc à fond, à rattacher solidement les 3 agrafes et à orienter les flèches de positionnement à l'avant du condenseur vers le haut.

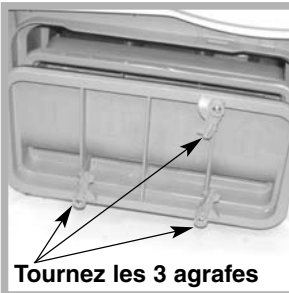

Tournez les 3 agrafes

• Vérifiez:

- que les flèches de positionnement sont orientées vers le haut.
- que les 3 agrafes sont refermées dans leur position de « verrouillage ».

! Négliger de nettoyer le condenseur pourrait entraîner une défaillance prématurée de votre sèche-linge.

Installation

F

Où installer votre sèche-linge

- Placez votre sèche-linge à une certaine distance des cuisinières, fourneaux, radiateurs, ou plaques de cuisson à gaz, car les flammes peuvent endommager cet appareil.

minimale espace 10 mm

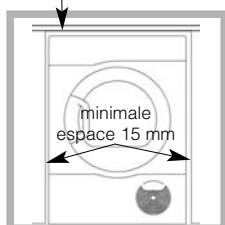

- Si vous installez cet appareil sous un plan de travail, faites en sorte de laisser un espace de 10 mm entre le dessus de l'appareil et tout autre objet sur ou au-dessus de la machine, et un espace de 15 mm entre les côtés et les éléments d'ameublement ou

les murs latéraux.

Ceci a pour objectif d'assurer une ventilation convenable.

Ventilation

Lorsque le sèche-linge est en marche, une aération adéquate est nécessaire. Faites en sorte d'installer votre sèche-linge dans un environnement qui n'est pas humide et qui est doté d'une bonne circulation d'air dans toute la pièce. La circulation d'air autour du sèche linge est essentielle pour condenser l'eau produite au cours du lavage, le sèche linge ne fonctionnera pas efficacement dans un espace clos ou dans un placard.

! Nous vous déconseillons d'installer votre sèche-linge dans un placard. En revanche, le sèche-linge ne doit en aucun cas être placé derrière une porte fermant à clé, une porte coulissante ou une porte montée sur des gonds du côté opposé à la porte de chargement du sèche-linge.

! Si l'on utilise le sèche linge dans une pièce froide ou petite, on rencontrera un certain degré de condensation.

Vidange de l'eau

Si votre sèche-linge est installé à proximité d'une évacuation, l'eau peut être vidangée dans ce tuyau. Cela évite de vider le réservoir d'eau. Si vous installez le sèche-linge au-dessus ou à côté d'un lave-linge, il pourra partager la même vidange. La hauteur de la vidange doit être inférieure à 1 m en partant du bas du sèche-linge.

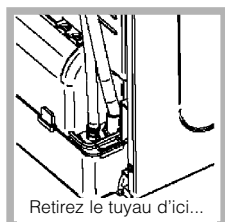

Retirez le tuyau d'ici...

Retirer le tuyau de l'endroit présenté (voir schéma).

Installez une longueur adaptée de tuyau au nouvel endroit montré (voir schéma).

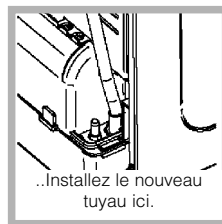

..Installez le nouveau tuyau ici.

! Assurez-vous que le tuyau n'est pas écrasé ou plié une fois le sèche-linge placé dans sa position définitive.

Connexions électriques

Assurez-vous des points suivants avant de brancher la fiche de l'appareil dans la prise de courant:

- La prise de courant doit être reliée à la terre.
- La prise de courant doit pouvoir supporter la puissance maximale de la machine, qui est indiquée sur la plaque signalétique de l'appareil (voir la Description du Sèche-linge).
- La tension électrique doit appartenir à la gamme de valeurs indiquée sur la plaque signalétique de l'appareil (voir la Description du Sèche-linge).
- La prise de courant doit être compatible avec la fiche du sèche-linge. Si ce n'est pas le cas, remplacez la fiche ou la prise de courant.

! Le sèche-linge ne doit pas être utilisé à l'extérieur, même si l'espace en question est abrité. Cela peut être dangereux si l'appareil est exposé à la pluie ou à des orages.

! Une fois installés, le cordon d'alimentation et la fiche du sèche-linge doivent être d'accès facile.

! N'utilisez pas de rallonges.

! Le cordon d'alimentation ne doit pas être courbé ou écrasé.

! Le cordon d'alimentation électrique doit être vérifié périodiquement et remplacé par un cordon préparé spécialement pour ce sèche-linge, et installé uniquement par des électriciens agréés (voir Service Après-vente).

Des cordons d'alimentation neufs ou plus longs sont fournis par les revendeurs agréés contre un supplément.

! Le fabricant rejète toute responsabilité en cas de non-respect de toutes ou partie de ces règles.

! En cas de doute au sujet des points précédents, consultez un électricien qualifié.

Avant de commencer à utiliser votre sèche-linge

Une fois que vous avez installé votre sèche-linge, et avant de l'utiliser, nettoyez l'intérieur du tambour pour retirer les poussières qui pourraient s'y être accumulées durant le transport.

Description du sèche-linge

 **ARISTON**

Caractéristiques

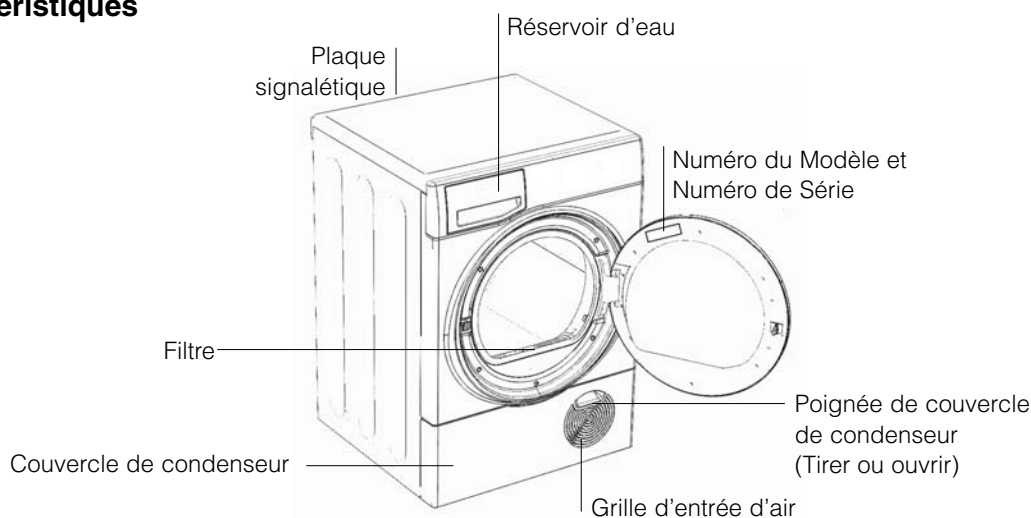

Panneau de commandes

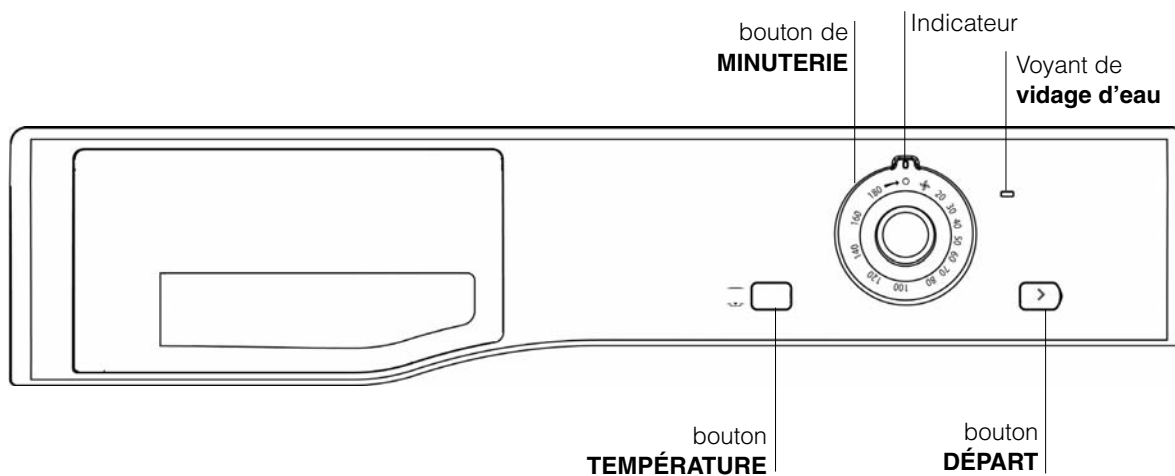

Le bouton **DÉPART** > commence le séchage selon un programme sélectionné (*voir Démarrage et Programmes*).

Le bouton **TEMPÉRATURE** sélectionne la température de séchage (*voir Démarrage et Programmes*).

Bouton SORTI: température DOUCE 
Bouton RENTRÉ: température ÉLEVÉE 

Le voyant de **vidage d'eau** signale que le réservoir d'eau est plein et doit être vidé. Le témoin mettra quelques secondes avant de s'éteindre après avoir replacé le réservoir d'eau vide, et pour cela le sèche-linge doit fonctionner.

Remarque: si le réservoir d'eau se remplit, le témoin s'allume, la source de chaleur s'éteint et le linge ne sèche pas.

Le bouton de **MINUTERIE** règle le temps de séchage: le tourner dans le sens horaire, **jamais anti-horaire**, jusqu'à ce que l'indicateur pointe sur la durée de séchage que vous désirez (*voir Démarrage et Programmes*).

Démarrage et Programmes

F

Choisir un programme

1. Branchez la fiche du sèche-linge dans la prise électrique.
2. Triez votre linge en fonction du type de textiles (*voir Linge*).
3. Ouvrez la porte et en assurant-vous que le filtre soit propre et en place et le réservoir d'eau est vide et en place (*voir Entretien*).
4. Chargez la machine et assurez-vous que des articles ne bloquent pas le joint de la porte. Fermez la porte.
5. Choisissez le temps de séchage en vérifiant le tableau de Guide de Séchage pour le type de tissu que vous séchez (*voir Linge*).
 - Réglez la température avec le bouton TEMPÉRATURE.
 - Sélectionnez un programme de séchage en tournant le bouton de MINUTERIE dans le sens des aiguilles d'une montre*.
6. Appuyez sur le bouton DÉPART pour commencer. En cours de programme de séchage, vous pouvez vérifier votre linge et sortir les articles qui sont secs pendant que les autres continuent à sécher. Lorsque vous refermez la porte, appuyez sur le bouton DÉPART afin de continuer le séchage.
7. 10 minutes environ avant que le programme ne soit terminé, celui-ci entre dans la phase finale de REFROIDISSEMENT (les textiles sont refroidis), que vous devez toujours laisser se terminer.
8. Ouvrez la porte, sortez votre linge, nettoyez le filtre et remettez-le en place. Videz le réservoir d'eau et replacez-le (*voir Entretien*).
9. Débranchez le sèche-linge.

Remarque : Le programme de SÉCHAGE À FROID peut servir à rafraîchir les fibres des vêtements.
- Placez la MINUTERIE de façon à aligner le symbole du séchage à froid sur l'indicateur à l'étape 5 ci-dessus* si vous souhaitez utiliser cette fonction.

Trier votre linge

- Vérifiez les symboles sur les étiquettes des vêtements pour vous assurer que les articles peuvent être passés au sèche-linge.
- Triez votre linge par type de textile.
- Videz les poches et vérifiez les boutons.
- Fermez les fermetures Éclair et les crochets et attachez les ceintures et les cordons.
- Essorez chaque article de manière à éliminer autant d'eau que possible.

! Ne chargez pas de vêtements mouillés qui dégouttent dans le sèche-linge.

Taille maximale de la charge

Ne chargez pas plus que la capacité maximale. Les chiffres suivants font référence au poids sec :
Fibres naturelles : 8 kg max.
Fibres synthétiques : 3 kg max

! NE surchargez PAS le sèche-linge car cela pourrait réduire ses performances de séchage.

Charge typique

Remarque: 1kg = 1000g

Vêtements		
Chemisier	en coton	150 g
	Autre	100 g
Robe	en coton	500 g
	Autre	350 g
Jeans		700 g
10 couches lavables		1000 g
Chemise	en coton	300 g
	Autre	200 g
T-Shirt		125 g





Linge de maison		
Housse de couette (Double)	en coton	1500 g
	Autre	1000 g
Grande nappe		700 g
Petite nappe		250 g
Torchon		100 g
Drap de bain		700 g
Serviette éponge		350 g
Draps doubles		500 g
Draps 1 personne		350 g

À la fin d'un cycle de séchage, il se peut que les cotons soient toujours humides si vous les avez regroupés avec les synthétiques. Si cela se produit, faites-leur simplement subir une petite période de séchage supplémentaire.

- **Remarque:** les 10 dernières minutes de n'importe quelle durée programmée correspondent au séchage à froid. Vous devez donc en tenir compte en programmant la durée de séchage, car votre linge ne séchera pas pendant ce laps de temps.

Étiquettes d'Entretien

Regardez les étiquettes sur vos vêtements, en particulier lorsque vous les séchez pour la première fois au sèche-linge. Les symboles suivants sont les plus courants:

-  Séchage en machine
-  **Pas** de séchage en machine
-  Séchage à température normale
-  Séchage à basse température

Articles ne convenant pas au séchage en machine

- Les articles qui contiennent du caoutchouc ou des matériaux similaires au caoutchouc ou ceux qui contiennent un film plastique (oreillers, coussins, ou vêtements de pluie en PVC), tous autres articles ou objets inflammables ou contenant des substances inflammables (serviettes éponge imprégnées de laque à cheveux).
- Fibres de verre (certain types de tentures)
- Articles qui ont été nettoyés à sec
- Articles portant le Code ITCL  (*voir Vêtements spéciaux*). Ces derniers peuvent être nettoyés avec des produits spéciaux de nettoyage à sec à domicile. Suivez attentivement le mode d'emploi.
- Les gros articles volumineux (couettes, sacs de couchage, oreillers, coussins, grands dessus de lits etc.). Ceux-ci augmentent de volume lorsqu'ils séchent et cela empêcherait l'air de circuler à travers le sèche-linge.

Linge

F

Vêtements spéciaux

Les Couvertures et Dessus de lits : articles en acrylique (Acilan, Courtelle, Orion, Dralon) **doivent être séchés** avec des précautions particulières, à BASSE température. Évitez de les sécher pendant une durée prolongée.

Vêtements plissés ou froissés : lisez les instructions de séchage du fabricant figurant sur le vêtement.

Articles amidonnés : ne séchez pas ces derniers avec des articles non amidonnés. Faites en sorte de retirer autant de solution d'amidonage que possible de la charge avant de placer celle-ci dans le sèche-linge. Ne séchez pas de façon excessive : l'amidon pourrait devenir poudreux et laisser vos vêtements sans tenue, ce qui irait à l'encontre du but recherché.

Temps de séchage



Le tableau (*voir ci-dessous*) présente les temps de séchage APPROXIMATIFS en minutes. Les poids font référence aux vêtements secs.

Ces temps sont approximatifs et peuvent varier en fonction des paramètres suivants :

- La quantité d'eau retenue dans les vêtements après le cycle d'essorage : les serviettes éponge et les textiles délicats retiennent une quantité importante d'eau.

- Les textiles : des articles qui sont constitué par le même type de textile mais qui ont des textures et des épaisseurs différentes peuvent ne pas avoir le même temps de séchage.
- La quantité de linge : les articles uniques ou les petites charges peuvent prendre plus longtemps à sécher.
- La sécheresse : Si vous avez l'intention de repasser certains de vos vêtements, vous pouvez les sortir de la machine alors qu'ils sont encore un peu humides. Les autres vêtements peuvent y rester plus longtemps si vous voulez qu'ils en sortent entièrement secs.
- Le réglage de la température.
- La température ambiante : si la pièce dans laquelle le sèche-linge est installé est froide, cela prendra plus longtemps à l'appareil pour sécher vos vêtements.
- Le volume : certains articles volumineux peuvent être séchés en machine avec quelques précautions. Nous vous suggérons de retirer plusieurs fois ces articles de la machine, de les secouer et de les remettre dans le sèche-linge jusqu'à ce que celui-ci ait terminé de les sécher.

! Ne séchez pas excessivement vos vêtements. Tous les issus contiennent une certaine quantité d'humidité naturelle, ce qui les rend doux et gonflants.

Coton  Température Élevée (Intensif)	Temps de séchage après 800-1000tr/mn dans la machine à laver								
	1 kg	2 kg	3 kg	4 kg	5 kg	6 kg	7 kg	8 kg	
	30 - 40	40 - 55	55 - 70	70 - 80	80 - 90	95 - 120	120 - 140	130 - 150	
Synthétiques  Basse température (Délicat)	Temps de séchage après essorage réduit dans la machine à laver								
	1 kg		2 kg			3 kg			
	40 - 50		50 - 70			70 - 90			
Délicats (Acrylics)  Basse température (Délicat)	Temps de séchage après essorage réduit dans la machine à laver								
	1 kg				2 kg				
	40 - 60				55 - 75				

Avertissements et Suggestions



! Cet appareil a été conçu et construit conformément à des normes de sécurité internationales.

Ces avertissements sont donnés pour des raisons de sécurité et doivent être suivis attentivement.

Sécurité Générale

- Ce sèche-linge n'est pas destiné à être utilisé par des personnes (notamment des enfants) présentant des capacités physiques, motrices ou mentales réduites, ou manquant d'expérience et de connaissances, sans la surveillance d'une personne responsable de leur sécurité ou sans instructions concernant l'utilisation de l'appareil.
- Ce sèche-linge a été conçu pour un usage domestique, et non professionnel.
- Ne touchez pas cet appareil lorsque vous êtes pieds nus ou avec des mains ou des pieds humides.
- Débranchez cette machine en tirant sur la fiche et non sur le cordon.
- Les enfants ne doivent pas se trouver à proximité du sèche-linge lorsque celui-ci est en marche. Après avoir utilisé ce sèche-linge, éteignez-le et débranchez-le. Tenez la porte fermée pour assurer que les enfants ne jouent pas avec.
- Surveillez les enfants de façon à ne pas les laisser jouer avec le sèche-linge.
- Cet appareil doit être installé correctement et avoir une ventilation convenable. L'arrivée d'air sur le devant du sèche-linge ne doit jamais être obstruée (*voir Installation*).
- N'utilisez jamais le sèche-linge sur de la moquette où la hauteur des poils empêcherait l'air d'entrer dans la sèche-linge à partir de la base.
- Vérifiez que le sèche-linge est bien vide avant de le charger.
-  L'arrière du sèche-linge peut devenir très chaud. Ne le touchez jamais en cours d'utilisation.
- N'utilisez pas le sèche-linge si le filtre, le réservoir d'eau et le condenseur ne sont pas bien en place (*voir Entretien*).
- Ne surchargez pas le sèche-linge (*voir Linge* pour les charges maximales).
- Ne chargez pas d'articles qui dégouttent d'eau.
- Vérifiez avec soin toutes les instructions sur les étiquettes des vêtements (*voir Linge*).
- Ne séchez pas d'articles de grande taille, très volumineux.
- Ne séchez pas de fibres acryliques à hautes températures.
- Terminez chaque programme avec sa Phase de Refroidissement.
- N'éteignez pas le sèche-linge s'il contient encore des articles chauds.
- Nettoyez le filtre après chaque utilisation (*voir Entretien*).
- Videz le réservoir d'eau après chaque utilisation (*voir Entretien*).
- Nettoyez le groupe condenseur à intervalles réguliers (*voir Entretien*).
- Ne laissez pas s'accumuler de peluches autour du sèche-linge.
- Ne montez jamais sur le sèche-linge. Cela pourrait l'endommager.
- Respectez toujours les normes et exigences électriques (*voir Installation*).
- Achetez toujours des pièces de rechange et accessoires d'origine (*voir Service Après-vente*).

Vous devez observer les consignes suivantes pour réduire tout risque d'incendie dans votre sèche-linge :

- Ne séchez que des articles qui ont été lavés avec de l'eau et un détergent, rincés et essorés. Le fait de sécher des articles qui N'ONT PAS été lavés avec de l'eau constitue un danger d'incendie.
 - Ne séchez pas des vêtements qui ont été traités avec des produits chimiques.
 - Ne placez pas d'articles tachés ou imbibés d'huile végétale or de cuisson, ils risqueraient de provoquer un incendie. Les articles contenant de l'huile peuvent prendre feu spontanément, particulièrement lorsqu'ils sont exposés à des sources de chaleur comme un sèche-linge. En chauffant, les articles provoquent une réaction d'oxydation avec l'huile générant alors de la chaleur. Si la chaleur ainsi générée ne peut pas être évacuée, les articles peuvent devenir suffisamment chauds pour prendre feu. Le fait d'empiler, de superposer ou de stocker des articles contenant de l'huile peut empêcher la chaleur d'être évacuée et donc provoquer un incendie. Si vous ne pouvez pas faire autrement que de placer des articles contenant de l'huile végétale ou de l'huile de cuisson ou ayant été en contact avec des produits coiffants dans le sèche-linge, il convient de les laver au préalable à l'aide d'une dose supplémentaire de détergent. Cette précaution minimise, sans toutefois l'éliminer, le risque d'incendie. La phase de séchage à froid doit être utilisée pour diminuer la température des articles. Les articles ne doivent pas être retirés du sèche-linge et empilés ou superposés lorsqu'ils sont chauds.
 - Ne placez pas d'articles ayant été préalablement nettoyés ou lavés, imbibés ou tachés avec du pétrole/de l'essence, des solvants de nettoyage à sec ou d'autres substances inflammables ou explosives. Les substances hautement inflammables couramment utilisées dans l'environnement domestique sont notamment l'huile de cuisson, l'acétone, l'alcool dénaturé, la kérosène, les détachants, la térébenthine, les cires et les produits permettant d'éliminer la cire. Assurez-vous que ces articles ont été lavés à l'eau chaude à l'aide d'une dose supplémentaire de détergent avant de les mettre à sécher dans le sèche-linge.
 - Ne placez pas d'articles contenant du caoutchouc mousse (également connu sous l'appellation mousse de latex) ou des matériaux similaires renfermant du caoutchouc dans le sèche-linge. Les matériaux contenant du caoutchouc mousse peuvent, lorsqu'ils sont chauffés, s'enflammer par combustion spontanée.
 - Les produits assouplissants ou les produits similaires ne doivent pas être utilisés dans un sèche-linge en vue d'éliminer les effets de l'électricité statique sauf si leur emploi est spécifiquement recommandé par le fabricant du produit assouplissant.
 - Ne placez pas de sous-vêtements contenant des renforts en métal comme les soutiens-gorge à armature dans le sèche-linge. Si les renforts en métal venaient à se détacher pendant le séchage, ils pourraient endommager le sèche-linge.
 - Ne placez pas d'articles en caoutchouc ou en plastique dans le sèche-linge, comme des bonnets de douche ou des couvertures étanches pour bébé, des articles en polyéthylène ou en papier.
 - Ne placez pas d'articles contenant des pièces de caoutchouc plaquées, des vêtements présentant des pièces en mousse de caoutchouc, des oreillers, des bottes en caoutchouc et des tennis recouvertes de caoutchouc dans le sèche-linge.
 - Videz les poches de tous les objets qu'elles contiennent, notamment les briquets (risque d'explosion).
- ! AVERTISSEMENT : N'arrêtez pas le sèche-linge avant la fin du cycle de séchage si vous n'avez pas la possibilité de retirer rapidement tous les articles et de les étendre pour évacuer la chaleur.

Économiser de l'énergie et respecter l'environnement

- Essorez les articles pour éliminer l'eau en excès avant de les passer au sèche-linge (si vous utilisez une machine à laver, sélectionnez un cycle d'essorage à grande vitesse). Ceci vous permettra d'économiser du temps et de l'énergie durant le séchage.
- Séchez toujours des charges complètes – vous économiserez de l'énergie : les articles uniques ou les petites charges prennent plus longtemps à sécher.
- Nettoyez le filtre après chaque utilisation pour limiter les coûts de consommation d'énergie (*voir Entretien*).

F

Entretien et Nettoyage

F

Éteignez l'électricité

! Débranchez votre sèche-linge lorsque vous ne l'utilisez pas, lorsque vous le nettoyez et durant toutes les opérations d'entretien.

Nettoyez le filtre après chaque cycle

Le filtre est une pièce importante de votre sèche-linge: il accumule des peluches qui se forment durant le séchage. Des petits objets peuvent aussi être piégés dans le filtre. Par conséquent, une fois le séchage terminé, nettoyez le filtre en le rinçant sous l'eau courante ou avec votre aspirateur. Si le filtre devient bloqué, le flux d'air à l'intérieur du sèche-linge est sérieusement compromis : les temps de séchage sont allongés et vous consommez davantage d'énergie. Cela peut aussi endommager votre sèche-linge.

Le filtre se trouve devant la garniture du sèche-linge (voir le diagramme).

Pour retirer le filtre :

1. Tirez la poignée en plastique du filtre vers le haut (voir le diagramme).



2. Ouvrez le filtre et nettoyez les peluches qui se seraient déposées au fond.

3. Repositionnez-le correctement. Assurez-vous que le filtre soit bien inséré à fond dans la garniture du sèche-linge.

4. Retirez toutes les peluches qui se sont accumulées sur l'intérieur de la porte et autour du joint de la porte.

! N'utilisez pas le sèche-linge sans avoir remis le filtre en place.

Videz le réservoir d'eau après chaque cycle

Faites sortir le réservoir du sèche-linge et videz-le dans un évier ou autre évacuation appropriée. Remettez le réservoir d'eau bien en place.

! Toujours vérifier et vider le récipient avant de commencer un nouveau programme de séchage.

Vérifiez le tambour après chaque cycle

Tournez le tambour à la main afin de retirer les petits articles (mouchoirs) qui pourraient y avoir été oubliés.

Nettoyage du tambour

! Pour nettoyer le tambour, ne pas utiliser d'abrasifs, de laine d'acier ni de produits de nettoyage pour acier inoxydable.

Un film coloré peut parfois apparaître à la surface du tambour en acier inoxydable. Il peut être dû à une combinaison de l'eau et/ou des produits de nettoyage (ex. adoucissant textile provenant du lavage). Ce film coloré n'affecte pas la performance du sèche-linge.

Nettoyage du groupe condenseur

Périodiquement (chaque mois) retirez le groupe condenseur et nettoyez toute accumulation de peluche entre les plaques en le rinçant sous le robinet à l'eau froide. Ceci devrait être effectué avec l'eau froide de l'arrière du condenseur.

Pour retirer du groupe condenseur :

1. Débranchez le sèche-linge et ouvrez la porte.

2. Tirez sur le couvercle du condenseur pour l'ouvrir (voir schéma). Dégagez les trois loquets en tournant à 90° dans le sens anti-horaire puis tirez sur la poignée et retirez-le du sèche-linge.

3. Nettoyez la surface des joints d'étanchéité et remplacez-les, en vous assurant que les loquets ont été bien bloqués.

Nettoyage

• Les parties externes en métal ou en plastique et les pièces en caoutchouc peuvent être nettoyées avec un chiffon humide.

• Périodiquement (tous les 6 mois), aspirez la grille d'entrée d'air de devant, pour retirer toute accumulation de peluche ou poussière. En outre, pour retirer l'accumulation de peluche de l'avant du condenseur et de la zone du filtre, nettoyez occasionnellement avec un aspirateur.

! N'utilisez pas de solvants ou d'abrasifs.

! Votre sèche-linge utilise des roulements spéciaux qui n'ont pas besoin d'être lubrifiés.

! Faites vérifier régulièrement votre sèche-linge par des techniciens agréés pour assurer une sécurité électrique et mécanique (voir Service d'Entretien).

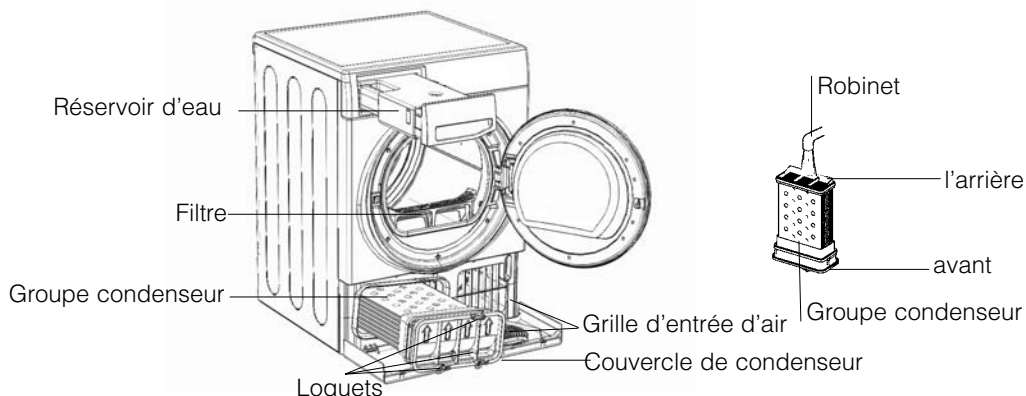

Que faire en cas de panne



F

Votre sèche-linge semble ne pas fonctionner. Avant d'appeler votre Centre de Service d'Entretien (*voir Service d'Entretien*), passez en revue les suggestions de dépannage suivantes :

Problème :

Causes possibles / Solution :

Le sèche-linge ne démarre pas.

- La fiche n'est pas branchée dans la prise de courant, ou ne fait pas contact.
- Il y a eu une coupure de courant.
- Le fusible a sauté. Essayez de brancher un autre appareil dans la prise électrique.
- Utilisez-vous une rallonge? Essayez de brancher le cordon d'alimentation du sèche-linge directement dans la prise.
- La porte n'est pas bien fermée?
- Le bouton de MINUTERIE n'a pas été convenablement réglé (*voir Démarrage et Programmes*).
- Le bouton DÉPART n'est pas enfoncé (*voir Démarrage et Programmes*).

L'appareil met longtemps à sécher.

- Le filtre n'a pas été nettoyé (*voir Entretien*).
- Le réservoir d'eau a besoin d'être vidé ? Le Voyant de **vidage d'eau** est-il allumé ? (*voir Entretien*).
- Le condenseur a-t-il besoin d'être nettoyé ? (*voir Entretien*).
- La température choisie n'est pas idéale pour le type de textile que vous séchez (*voir Démarrage et Programmes, et voir Linge*).
- La durée de séchage correcte n'a pas été sélectionnée pour la charge (*voir Linge*).
- La grille d'entrée d'air est obstruée (*voir Installation, et voir Entretien*).
- Les articles étaient trop mouillés (*voir Linge*).
- Le sèche-linge était surchargé (*voir Linge*).

Service Après-Vente

F

Avant d'appeler le Centre de Service Après-Vente :

- Utilisez le guide de dépannage pour voir si vous pouvez résoudre le problème vous-même (*voir Que faire en cas de panne*).
- Si non, éteignez le sèche-linge et appelez le Centre de Service Après-Vente le plus proche.

Quelles informations donner au Centre de Service Après-Vente :

- Vos nom, adresse et code postal.
- Votre numéro de téléphone.
- Le type de problème.
- La date d'achat.
- Le modèle de l'appareil (Mod.).
- Le numéro de série (S/N).

Vous trouverez ces informations sur la fiche signalétique située à l'intérieur de la porte de la machine.

Pièces de Rechange

Ce sèche-linge est une machine complexe. Le réparer vous-même ou essayer de le faire réparer par une personne non agréée pourrait entraîner des dommages corporels pour une ou plusieurs personnes, cela pourrait endommager la machine et cela pourrait rendre invalide la garantie des pièces de rechange.

Appelez un technicien agréé si vous avez des problèmes lors de l'utilisation de ce sèche-linge.

Information recyclage et enlèvement de nos produits



Dans le cadre de notre engagement envers la protection de l'environnement, nous nous réservons le droit d'utiliser des pièces recyclées de qualité afin de réduire les coûts pour notre clientèle et de limiter les gaspillages de matières premières.

- Élimination du matériau d'emballage: respectez les réglementations locales, de manière à ce que l'emballage puisse être recyclé.
- Pour éviter que des enfants se blessent, ôtez la porte et la prise et puis coupez le câble secteur au ras de l'appareil. Jetez ces pièces séparément de sorte que l'appareil ne puisse plus être branché sur une prise de secteur.

Enlèvement des appareils ménagers usagés

La Directive Européenne 2002/96/EC sur les Déchets des Equipements Electriques et Electroniques (DEEE), exige que les appareils ménagers usagés ne soient pas jetés dans le flux normal des déchets municipaux. Les appareils usagés doivent être collectés séparément afin d'optimiser le taux de récupération et le recyclage des matériaux qui les composent et réduire l'impact sur la santé humaine et l'environnement.



Le symbole de la "poubelle barrée" est apposée sur tous les produits pour rappeler les obligations de collecte séparée.

Les consommateurs devront contacter les autorités locales ou leur revendeur concernant la démarche à suivre pour l'enlèvement de leur vieil appareil.



Cet appareil est conforme aux Directives Européennes suivantes:
- 2006/95/EC (Équipement Basse Tension)
- 89/336/EEC, 92/31/EEC et 93/68/EEC (Compatibilité Électromagnétique)

Folleto de instrucciones

SECADORA

GB

English, 1

F

Français, 13

E

Español, 25

P

Português, 37

A

Arabic, 60

FA

Farsi, 72

TCM80C

Índice de materias

E

Información Importante, 26-27

Instalación, 28

- Dónde instalar la secadora
- Ventilación
- Evacuación del agua
- Conexiones eléctrica
- Antes de empezar a utilizar la secadora

Descripción de la secadora, 29

- Características
- El panel de control

Comienzo y programas, 30

- Seleccionar un programa

La colada, 31-32

- Clasificar la colada
- Etiquetas de recomendaciones durante el lavado de la ropa
- Prendas especiales
- Tiempos de secado

Advertencias y recomendaciones, 33

- Seguridad general
- Ahorro energético y respeto del medio ambiente

Mantenimiento y cuidados, 34

- Desconectar la electricidad
- Limpiar el filtro después de cada ciclo
- Vaciar el recipiente de agua después de cada ciclo
- Comprobar el tambor después de cada ciclo
- Limpiar la unidad del condensador
- Limpiar la secadora

Resolución de problemas, 35

Servicio, 36

- Disposición

¡Guarde este manual de instrucciones a mano a fin de consultarlo cuando sea necesario. Llévelo con usted cuando se traslade, y, si vendiera este electrodoméstico o si lo pasa a terceros compruebe que este manual se incluya con la secadora de forma que el nuevo propietario quede informado acerca de las advertencias y recomendaciones, además del funcionamiento de la secadora.

¡Lea estas instrucciones detenidamente; las páginas que aparecen a continuación contienen información importante sobre la instalación, además de recomendaciones sobre el funcionamiento del electrodoméstico.



Este símbolo te recuerda que debes leer este manual de instrucciones.



Información Importante

E

Para que la secadora por condensación funcione de forma eficaz, debe seguirse el siguiente plan de mantenimiento regular:

Filtro...

! DEBE limpiar el filtro de pelusas después de CADA ciclo de secado.

PASO 1.

Abra la puerta de la secadora.



PASO 2.

Extraiga el filtro.



PASO 3.

Abra el filtro y limpie los depósitos de pelusa de la malla del filtro.

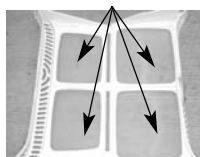

PASO 4.

Vuelva a colocar el filtro. NUNCA ponga en marcha la secadora si el filtro no está en su sitio.



! No limpiar el filtro después de CADA ciclo de secado afectará a la capacidad de secado de la máquina.

- Tardará más tiempo en secar la ropa y, como consecuencia, usará más electricidad durante el secado.

Recipiente de agua...

! DEBE vaciar el recipiente del agua después de CADA ciclo de secado.

PASO 1.

Tire del recipiente del agua para sacarlo completamente de la secadora.



PASO 2.

Vacíe toda el agua acumulada en el recipiente.



PASO 3.

Vuelva a colocar el recipiente, asegurándose de que queda bien encajado en su sitio.



! No vaciar el recipiente del agua puede ocasionar:

- que la máquina deje de calentarse (por lo que la carga podría seguir húmeda al final del ciclo de secado).
- que se ilumine el icono de vaciado de agua para indicar que el recipiente está lleno.

Cebado del sistema de recogida de agua

Cuando la secadora es nueva, el recipiente del agua no recogerá agua hasta que el sistema esté cebado. Esto llevará 1 o 2 ciclos de secado. Una vez cebado recogerá agua durante todos los ciclos de secado.

Unidad del condensador...

! DEBE limpiar la acumulación de pelusas del condensador CADA MES.

PASO 1.

Abra la cubierta del condensador
- Tire del mango hacia usted.



PASO 2.

Saque el condensador girando los tres pestillos y tirando del condensador. (Es probable que haya algo de agua en las tuberías; esto es normal).

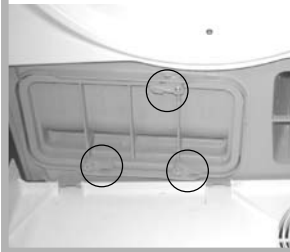

PASO 3.

Limpie el condensador con agua desde la parte trasera para eliminar las pelusas acumuladas.



PASO 4.

Vuelva a colocar la unidad del condensador. Asegúrese de que la unidad queda bien encajada, de que los tres pestillos quedan bien sujetos y de que las flechas de posición de la parte delantera del condensador apuntan hacia arriba.



Gire los tres pestillos

• Compruebe que:

- Las flechas de posición apuntan hacia arriba.
- Los tres pestillos vuelven a afianzarse en la posición de bloqueo.

! No limpiar el condensador podría causar el fallo prematuro de la secadora.

Instalación

E

Dónde instalar la secadora

- Instale la secadora lejos de estufas, calentadores o cocinas, ya que las llamas pueden dañar el electrodoméstico.

espacio mínima 10 mm

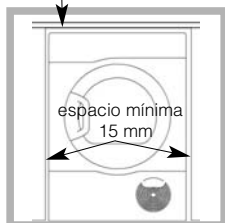

- Si va a instalar el electrodoméstico debajo de una encimera, asegúrese de dejar un espacio de 10 mm entre la parte superior y cualquier otro objeto que vaya encima o sobre la máquina y un espacio de 15 mm entre los costados y

el mobiliario lateral o paredes. Esto asegura la correcta circulación de aire.

Ventilación

Cuando la secadora está en uso, debe haber una ventilación adecuada. Asegúrese que coloca la secadora en un lugar que no tenga humedad y con una circulación de aire adecuada. El flujo de aire alrededor de la secadora es esencial para condensar el agua producida durante el lavado, la secadora no funcionará eficazmente en un espacio cerrado armario.

¡ No es aconsejable instalar la secadora en un armario y bajo ningún concepto debe instalarse detrás de una puerta con un mecanismo de seguridad con bloqueo, una puerta corredera o una puerta con una bisagra colocada en el lado opuesto a la de la puerta de la secadora.

¡ Si utiliza la secadora en un cuarto pequeño o frío podría experimentarse condensación.

Evacuación del agua

Si la secadora está instalada cerca de un desagüe, el agua puede evacuarse por este desagüe. Esto evita la necesidad de vaciar el recipiente de agua. Si la secadora se apila sobre una lavadora o se instala junto a ella puede compartir el mismo desagüe. El desagüe debe estar a menos de 1 m desde la parte inferior de la secadora.



Extraiga la manguera de la posición, tal y como se muestra (véase el diagrama).

Instale una manguera con una longitud adecuada en la nueva ubicación, como se muestra (véase el diagrama).



¡ Asegúrese de que la manguera no queda aplastada o retorcida cuando la secadora esté en su ubicación final.

Conexiones eléctricas

Compruebe lo siguiente antes de introducir el enchufe en la toma eléctrica:

- El enchufe debe llevar conexión a tierra.
- El enchufe debe tener la capacidad suficiente para soportar la máxima potencia de los electrodomésticos, lo que se indica en la matrícula (véase *Descripción de la secadora*).
- El voltaje de potencia debe encontrarse dentro de los valores indicados en la matrícula (véase *Descripción de la secadora*).
- La toma debe ser compatible con el enchufe de la secadora. Si este no es el caso, cambie el enchufe o la toma.

¡ La secadora no debe instalarse en el exterior, incluso si el espacio destinado a estos efectos está resguardado. Puede ser muy peligroso si está expuesta a la lluvia o tormentas.

¡ Una vez instalada, el cable eléctrico y el enchufe de la secadora deben estar al alcance de la mano.

¡ No utilice cables alargadores.

¡ El cable de alimentación no debe estar ni doblado ni torcido.

¡ Debe comprobarse periódicamente el cable de la fuente de alimentación y cambiarse con un cable especialmente preparado para esta secadora e instalarse únicamente por técnicos autorizados (véase *Servicio*). Los cables de alimentación nuevos o más largos pueden adquirirse adicionalmente de distribuidores autorizados.

¡ El fabricante declina toda responsabilidad en caso de no seguirse alguna de estas normas.

¡ En caso de cualquier duda consulte con un electricista cualificado.

Antes de empezar a utilizar la secadora

Una vez haya instalado la secadora y antes de utilizarla, limpie el interior del tambor para retirar el polvo que haya podido acumularse durante el transporte.

Descripción de la secadora



Características

E

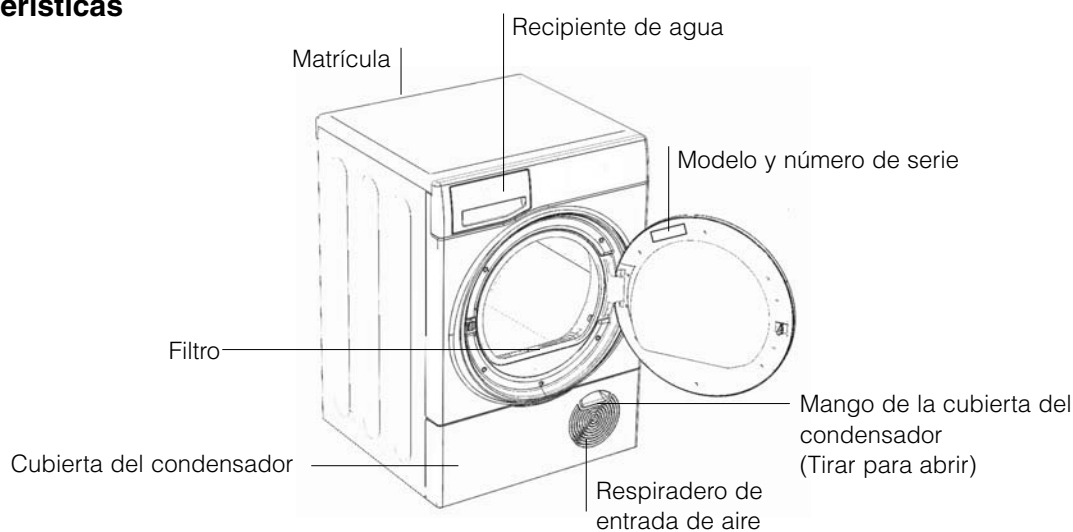

Panel de control

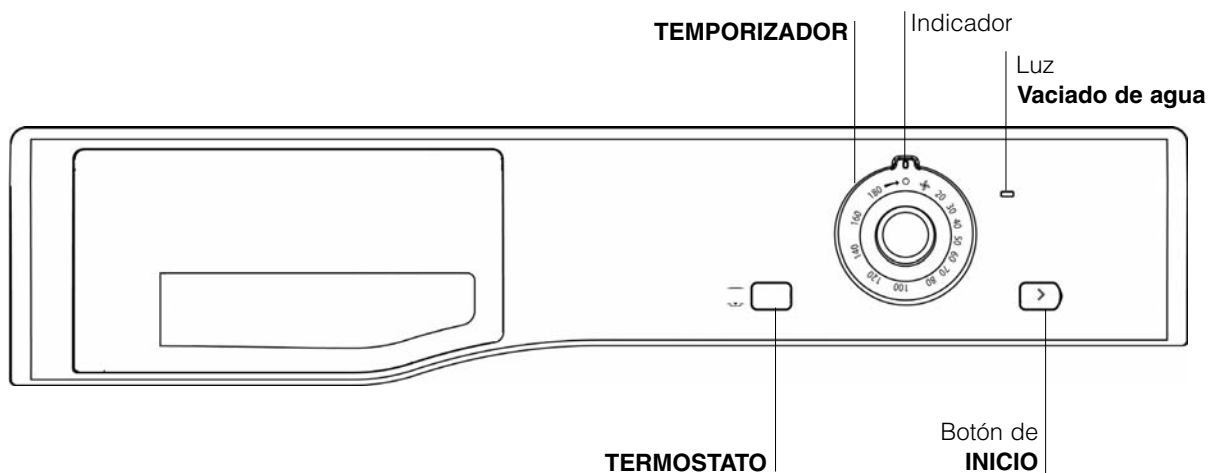

El botón de **INICIO** > comienza a secar un programa seleccionado (véase *Comienzo y Programas*).

El **TERMOSTATO** selecciona la temperatura de secado (véase *Comienzo y Programas*).

FUERA: POCO calor



DENTRO: MUCHO calor



El indicador de **Vaciado de agua** indica que el recipiente de agua está lleno y debe vaciarse. La luz tardará unos segundos en apagarse después de reemplazar el recipiente de agua vacío, la secadora debe estar funcionando para que suceda esto.

Nota: Si se llena el recipiente de agua, se ilumina la luz, se apaga el calor y su ropa no se secará.

El **TEMPORIZADOR** establece el tiempo de secado: Hágalo girar hacia la derecha, **nunca hacia la izquierda**, hasta que el indicador señale el tiempo de secado que desea (véase *Comienzo y Programas*).

Comienzo y Programas

E

Seleccionar un programa

1. Enchufar la secadora a la toma eléctrica.
2. Clasifique la colada según la clase de tejido (*véase La colada*).
3. Abra la puerta y asegúrese que el filtro está limpio y en posición y que el recipiente de agua está vacío e instalado (*véase Mantenimiento*).
4. Cargue la máquina y asegúrese que no haya ninguna prenda atrapada en el cierre de la puerta. Cierre la puerta.
5. Seleccione el tiempo de secado consultando la tabla de Guía de secado para el tipo de tejido que está secando (*véase La colada*).
 - Ajuste la temperatura con el TERMOSTATO.
 - Seleccione un tiempo de secado, girando el TEMPORIZADOR hacia la derecha*.
6. Pulse el botón de INICIO para empezar. Durante el programa de secado, usted puede comprobar la colada y sacar las prendas que ya se han secado mientras el resto continúa secándose. Cuando vuelva a cerrar la puerta, pulse el botón de INICIO a fin de Empezar a secar de nuevo.
7. Aproximadamente 10 minutos antes de que finalice el programa, la secadora realiza una secuencia de SECADO EN FRÍO (los tejidos se enfrían), que siempre debe dejarse que termine.
8. Abra la puerta, saque la ropa, limpie el filtro y vuelva a colocarlo. Vacíe el recipiente de agua y vuelva a instalarlo (*véase Mantenimiento*).
9. Desenchufe la secadora.

Nota: El programa de SECADO EN FRÍO puede servir para enfriar las fibras de las prendas.
- Para utilizar esta función, ponga el TEMPORIZADOR con el símbolo de secado en frío orientado hacia el indicador del Paso 5 anterior*.

Clasificar la colada

- Compruebe los símbolos en las etiquetas de la ropa a fin de asegurar que los artículos pueden secarse con calor.
 - Clasificar la colada por tipo de tejido.
 - Vaciar los bolsillos y comprobar los botones.
 - Cerrar las cremalleras y los corchetes y atar los cinturones y cordones sueltos.
 - Escurra las prendas a fin de eliminar la mayor cantidad agua como sea posible.
- ⓘ No meter ropas muy mojadas en la secadora.

Tamaño máximo de la carga

No cargue más que la capacidad máxima. Estos números se refieren al peso de la ropa en seco:

Fibras naturales: 8 kg máx.

Fibras sintéticas: 3 kg máx.

ⓘ NO cargar demasiado la secadora ya que esto podría dar como resultado un rendimiento de secado reducido.

Carga típica

Nota: 1kg = 1000g

Ropa		
Blusa	de algodón	150 g
	Otro	100 g
Vestido	de algodón	500 g
	Otro	350 g
Vaqueros		700 g
10 pañales		1000 g
Camisa	de algodón	300 g
	Otro	200 g
Camiseta		125 g

Artículos domésticos		
Funda de duvet (Doble)	de algodón	1500 g
	Otro	1000 g
Mantel grande		700 g
Mantel pequeño		250 g
Paño de cocina		100 g
Toalla de baño		700 g
Toalla de mano		350 g
Sábana doble		500 g
Sábana individual		350 g

Al final de un ciclo de secado, es posible que las prendas de algodón estén todavía húmedas si agrupó algodones y sintéticos juntos. Si sucediese esto, dele un tiempo corto de secado.

- **Nota:** Los últimos 10 minutos del tiempo que se haya fijado son para el secado en frío. Tenga esto en cuenta, ya que esta fase no secará las prendas.

Etiquetas de recomendaciones durante el lavado de la ropa

Lea siempre las etiquetas de la prenda, especialmente cuando se sequen con calor por primera vez. Los símbolos que aparecen a continuación son los más comunes:

- Puede secarse con calor
- No** secar con calor
- Secar con calor a una temperatura alta
- Secar con calor a una temperatura baja

Artículos que no son aptos para secarse con calor

- Artículos que contienen goma o materiales similares a la goma o películas plásticas (almohadas, cojines, o prendas impermeables de PVC), cualquier otro artículo inflamable u objetos que contengan sustancias inflamables (toallas manchadas de laca para el cabello).
- Fibras de vidrio (ciertos tipos de cortinas).
- Artículos que se han limpiado en seco.
- Artículos con el código ITCL (*véase Prendas especiales*). Éstas pueden limpiarse en casa con productos especiales de limpieza en seco para usar en casa. Siga las instrucciones cuidadosamente.
- Artículos grandes y voluminosos (edredones, sacos de dormir, almohadas, cojines, sobrecamas grandes, etc). Éstos se agrandan cuando se están secando y evitarán el flujo de aire por la secadora.

La colada

E

Prendas especiales

Mantas y sobrecamas: Los artículos acrílicos (Acilan, Courtelle, Orion, Dralón) **deben secarse** teniendo especial cuidado y en ajuste POCO calor. Evite secarlos durante mucho tiempo.

Prendas plisadas o arrugadas: lea las instrucciones de secado del fabricante incluidas con la prenda.

Artículos almidonados: no seque estos artículos con otras prendas no almidonadas. Asegúrese que se retira la mayor cantidad posible de la solución de almidón de la carga antes de introducir las prendas en la secadora. No secar demasiado:

El almidón puede tener una apariencia polvorienta y dejar la ropa sin vida, lo que hace inútil utilizar almidón.

Tiempos de secado

La tabla (*véase abajo*) indica el tiempo de secado APROXIMADO en Minutos. Los pesos se refieren a prendas secas:



Los tiempos son aproximados y pueden variar dependiendo de:

- La cantidad de agua retenida en la ropa después del ciclo de centrifugado: las toallas y las prendas delicadas retienen mucha agua.

- Tejidos: las prendas del mismo tejido pero con diferente textura y espesor es posible que no tengan los mismos tiempos de secado.
- Cantidad de colada: las prendas sencillas o las cargas pequeñas pueden tardar más tiempo en secarse.
- Sequedad: Si va a planchar algunas de las prendas, puede sacarlas mientras están un poco húmedas. Otras pueden dejarse más tiempo si necesita que se sequen completamente.
- Ajuste de calor.
- Temperatura de la habitación: Si la habitación en la que se ha instalado la secadora es fría, la secadora tardará más tiempo en secar la ropa.
- Volumen: algunos artículos voluminosos pueden secarse con calor teniendo cuidado. Sugerimos que saque estos artículos varias veces, los sacuda y los vuelva a meter en la secadora hasta que finalice el programa.

¡ No seque la ropa en exceso.

Todos los tejidos contienen una cantidad pequeña de humedad natural, lo que los mantiene suaves y huecos.

Algodón  Mucho (máximo) calor	Tiempos de secado a 800-1000 rpm en la lavadora							
	1 kg	2 kg	3 kg	4 kg	5 kg	6 kg	7 kg	8 kg
	30 - 40	40 - 55	55 - 70	70 - 80	80 - 90	95 - 120	120 - 140	130 - 150
Sintéticos  Poco (suave) calor	Tiempos de secado con centrifugado reducido en la lavadora							
	1 kg		2 kg			3 kg		
	40 - 50		50 - 70			70 - 90		
Delicados (Acrílicos)  Poco (suave) calor	Tiempos de secado con centrifugado reducido en la lavadora							
	1 kg				2 kg			
	40 - 60				55 - 75			

Advertencias y recomendaciones



E

¡ El electrodoméstico ha sido diseñado y fabricado según las normas internacionales de seguridad. Por razones de seguridad le comunicamos las siguientes advertencias. Por favor, léalas con atención !

Seguridad general

- Esta secadora no se ha diseñado para ser utilizada por personas (incluyendo niños) con capacidades físicas, sensoriales o mentales mermadas, o con falta de experiencia o conocimiento, a menos que una persona encargada de su seguridad les supervise y les haya dado instrucciones sobre el uso del aparato.
- Esta secadora ha sido diseñada para uso doméstico y no profesional.
- No tocar el electrodoméstico con los pies descalzos o con las manos o pies mojados.
- Desenchufar la máquina tirando del enchufe, no del cable.
- Los niños no deben encontrarse cerca de la secadora mientras se está utilizando. Después de utilizar la secadora, desenchúfela. Mantenga la puerta cerrada a fin de asegurar que los niños no puedan utilizarla como un juguete.
- Los niños deberán vigilarse para asegurarse de que no jueguen con la secadora.
- El aparato debe instalarse correctamente y disponer de la ventilación adecuada. La entrada de aire de la parte delantera de la secadora nunca debe estar obstruida (*véase Instalación*).
- Nunca utilice la secadora sobre alfombras en las que la altura del pelo evitaría que el aire se introdujera en la secadora por la base.
- Compruebe que la secadora esté vacía antes de cargar la colada.
-  La parte de atrás de la secadora puede estar muy caliente. Nunca la toque mientras está funcionando.
- No utilice la secadora a menos que el filtro, el recipiente de agua y el condensador estén correctamente instalados (*véase Mantenimiento*).
- No cargue la secadora demasiado (*véase La colada*) para las cargas máximas.
- No cargue prendas que estén muy mojadas.
- Compruebe detenidamente todas las instrucciones que se ofrecen en las etiquetas de las prendas (*véase La colada*).
- No seque artículos grandes o muy voluminosos.
- No seque fibras acrílicas a altas temperaturas.
- Complete todos los programas con la fase de secado en frío.
- No desconecte la secadora cuando los artículos en su interior están todavía calientes.
- Limpie el filtro cada vez que use la secadora (*véase Mantenimiento*).
- Vacíe el recipiente de agua después de cada uso (*véase Mantenimiento*).
- Limpie la unidad del condensador después de intervalos periódicos (*véase Mantenimiento*).
- No permita que se acumulen pelusas cerca de la secadora.
- Nunca suba encima de la secadora ya que podría ocasionar daños.
- Siga siempre las normas y los requerimientos eléctricos (*véase Instalación*).
- Compre siempre piezas de repuesto y accesorios originales (*véase Servicio*).

Para minimizar el riesgo de incendio en la secadora, deberá seguir las siguientes precauciones:

- Seque las prendas únicamente si se han lavado con detergente y agua, se han aclarado y centrifugado. Existe el peligro de incendio si se secan artículos que NO se han lavado con agua.
 - No seque prendas que hayan sido tratadas con productos químicos.
 - No seque prendas que se hayan manchado o empapado con aceites vegetales o aceites de cocina, ya que constituyen un peligro de incendio. Las prendas manchadas de aceite pueden inflamarse de forma espontánea, especialmente cuando están expuestas a fuentes de calor como una secadora. Las prendas se calientan, causando una reacción de oxidación con el aceite, y a su vez, la oxidación crea calor. Si el calor no puede escapar, las prendas pueden calentarse lo suficiente para arder. Apilar o guardar prendas manchadas de aceite puede evitar que el calor escape y constituir un peligro de incendio. Si es inevitable meter en la secadora tejidos que contienen aceite vegetal o de cocina o prendas manchadas con productos de cuidado capilar, dichas prendas deberán lavarse primero con detergente extra; de este modo se reducirá el peligro, aunque no se eliminará del todo. Deberá utilizarse la fase de secado en frío para reducir la temperatura de las prendas. No deberán sacarse de la secadora y apilarse mientras estén calientes.
 - No seque prendas que se hayan limpiado o lavado en, o empapado con o manchado de petróleo o gasolina, disolventes de limpieza en seco u otras sustancias inflamables o explosivas. Las sustancias altamente inflamables utilizadas comúnmente en entornos domésticos, como el aceite para cocinar, la acetona, el alcohol desnaturalizado, el queroseno, los quitamanchas, el aguarrás, las ceras y los limpiadores de cera. Compruebe que estas prendas se hayan lavado en agua caliente con una cantidad extra de detergente antes de secarlas en la secadora.
 - No seque prendas que contengan goma espuma (también conocida como espuma látex), o materiales de textura similar. Al calentarse, los materiales de goma espuma producen fuego por combustión espontánea.
 - No deben utilizarse en la secadora suavizantes o productos similares para eliminar los efectos de la electricidad estática, a menos que lo haya recomendado específicamente el fabricante del suavizante.
 - No seque ropa interior que contenga refuerzos metálicos, por ejemplo, sujetadores con varillas de refuerzo metálicas. La secadora puede dañarse si los refuerzos metálicos salen durante el secado.
 - No seque prendas de caucho o plástico como gorros de ducha o que contengan goma espuma (también conocida como espuma látex), o protecciones impermeables para bebés, polietileno o papel.
 - No seque prendas con refuerzo de caucho, con almohadillas de goma espuma, cojines, chanclas y zapatillas de tenis revestidas de caucho.
 - Saque todos los objetos de los bolsillos, en especial encendedores (riesgo de explosión).
- ¡ ADVERTENCIA: Nunca pare la secadora antes de terminar el ciclo de secado a menos que saque inmediatamente todos los artículos y los extienda para que se disipe el calor !
- ### Ahorro energético y respeto del medio ambiente
- Escurrir las prendas para eliminar el exceso de agua antes de secar con calor (si utiliza una lavadora primero, seleccione un ciclo de centrifugado alto). Hacer esto ahorrará tiempo y energía durante el secado.
 - Seque siempre cargas completas – de esta forma ahorrará energía: una sola prenda o las cargas pequeñas tardan más tiempo en secarse.
 - Limpie el filtro cada vez que utilice la secadora a fin de reducir el gasto energético (*véase Mantenimiento*).

Mantenimiento y cuidados

E

Desconectar la electricidad

¡ Desenchufe la secadora mientras no la esté utilizando, cuando la limpie y durante los trabajos de mantenimiento.

Limpiar el filtro después de cada ciclo

El filtro es una pieza importante de la secadora: acumula las pelusas y los hilos que se forman mientras se seca la ropa. Las prendas pequeñas también pueden quedar atrapadas en el filtro. Cuando termine de secar, por lo tanto, limpie el filtro aclarándolo debajo del grifo o con la aspiradora. Si el filtro se obstruye, el flujo de aire en el interior de la secadora se verá seriamente afectado: los tiempos de secado se alargarán y consumirá más energía. Asimismo, podría ocasionar daños a la secadora.

El filtro se encuentra delante del remate de la secadora (*véase el diagrama*).

Quitar el filtro:

1. Tire del asa de plástico del filtro hacia arriba (*véase el diagrama*).
2. Abra el filtro y limpie las pelusas del interior.
3. Vuelva a colocar el filtro correctamente. Asegúrese que el filtro se ha colocado completamente a ras con el remate de la secadora.
4. Elimine cualquier pelusa presente en el interior de la puerta y alrededor del sello de la puerta.

¡ No utilice la secadora sin haber colocado el filtro.

Vaciar el recipiente de agua después de cada ciclo

Extraiga el recipiente de la secadora y vacíelo en un fregadero u otro desagüe apropiado. Vuelva a colocar correctamente el recipiente de agua.

¡ Compruebe siempre el contenedor y vacíelo antes de iniciar un nuevo programa de secado.

Comprobar el tambor después de cada ciclo

Girar el tambor manualmente para retirar las prendas pequeñas (pañuelos) que pudieran dejarse atrás.

Limpieza del tambor

¡ No utilice productos de limpieza abrasivos, lana de acero o acero inoxidable para limpiar el tambor.

Es posible que comience a formarse una capa de color en el tambor de acero inoxidable, esto puede deberse a la combinación de agua y, o, productos de limpieza como suavizante de ropa. Esta capa de color no afecta el rendimiento de la secadora.

Limpiar la unidad del condensador

Periódicamente (cada mes) retire la unidad del condensador y limpie la acumulación de pelusas de entre las placas, aclarándolo debajo del grifo de agua fría. Esto debe hacerse con agua fría desde la parte trasera del condensador.

Quitar el condensador:

1. Desenchufe la secadora y abra la puerta.
2. Abra la cubierta del condensador (*véase el diagrama*). Suelte los tres pestillos haciéndolos girar 90° grados hacia la derecha y tirando del mango para separarlo de la secadora.
3. Limpie la superficie de los cierres y vuélvalo a instalar, asegurándose que los cierres estén seguros.

Limpieza

- Las piezas externas de metal, plástico o goma pueden limpiarse con un paño húmedo.
- De forma periódica (cada 6 meses) se recomienda pasar el aspirador por la rejilla de la entrada de aire delantera para eliminar cualquier acumulación de pelusa o polvo. También es aconsejable pasar el aspirador en la parte delantera donde se ubica el condensador y los filtros para eliminar cualquier acumulación de pelusas.

¡ No utilice disolventes ni abrasivos.

¡ La secadora utiliza cojinetes de componentes especiales que no necesitan lubricarse.

¡ Revise la secadora periódicamente por técnicos autorizados a fin de asegurar la seguridad eléctrica y mecánica de la misma (*véase Servicio*).

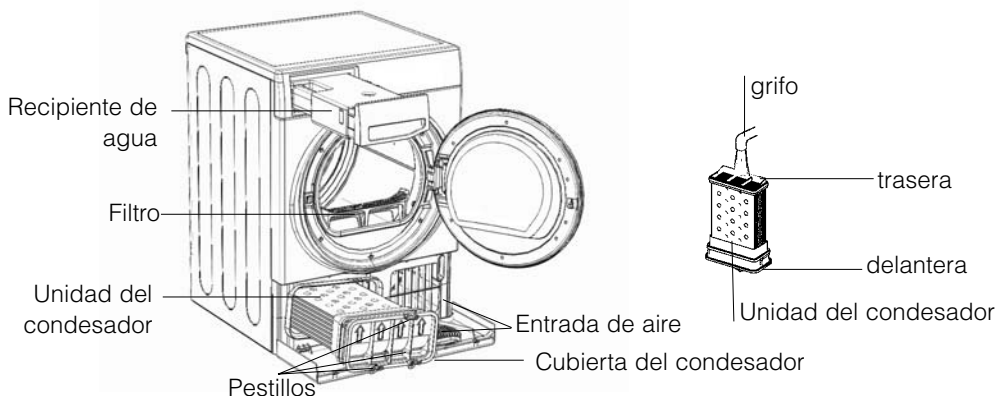

Si un día la secadora deja de funcionar. Antes de llamar al Centro de Servicio Técnico (*véase Servicio*), realice las siguientes comprobaciones:

Problema:

Posibles causas / Solución:

La secadora no se pone en marcha.

- El enchufe no está enchufado en la toma, o no hace contacto.
- Ha habido un fallo de potencia.
- El fusible se ha fundido. Pruebe a enchufar otro electrodoméstico en la toma.
- ¿Está utilizando un cable alargador? Pruebe enchufar el cable de alimentación directamente en la toma.
- ¿Está la puerta bien cerrada?
- El TEMPORIZADOR no se ha ajustado correctamente (*véase Comienzo y Programas*).
- No se ha pulsado el botón de INICIO (*véase Comienzo y Programas*).

Tarda mucho tiempo en secar.

- No se ha limpiado el filtro (*véase Mantenimiento*).
- ¿Necesita vaciar el recipiente de agua? ¿Está encendida la luz de vaciado de agua? (*véase Mantenimiento*).
- ¿Necesita limpiar el condensador? (*véase Mantenimiento*).
- El ajuste de temperatura no es ideal para el tipo de tejido que está secando (*véase Comienzo y Programas, y véase La colada*).
- No se ha seleccionado el tiempo de secado correcto para la carga (*véase La colada*).
- La rejilla de la entrada de aire está obstruida (*véase Instalación, y véase Mantenimiento*).
- Las prendas no estaban mojadas (*véase La colada*).
- La secadora está demasiado cargada (*véase La colada*).

Servicio

E

Antes de llamar al centro de servicio técnico:

- Utilice la guía de resolución de problemas para ver si puede resolver el problema usted mismo (*véase Resolución de problemas*).
- Si no es así, desconecte la secadora y llame al Centro de servicio técnico más cercano.

Qué información debe facilitar al centro de servicio técnico:

- nombre, dirección y código postal.
- número de teléfono.
- el problema.
- la fecha de compra.
- el modelo del electrodoméstico (Mod.).
- el número de serie (N/S).

Esta información puede encontrarse en la placa identificativa en el interior de la puerta de la máquina.

Piezas de repuesto

Esta secadora es una máquina compleja. Si intenta repararla usted mismo o una persona no autorizada puede ocasionar daños a la secadora, además de invalidar la garantía de piezas de repuesto. Llame a un técnico autorizado si experimenta algún problema cuando utilice la máquina.

Información sobre reciclado y disposición



Como parte de nuestro compromiso continuo por ser responsables con el medio ambiente, nos reservamos el derecho de utilizar componentes reciclados de calidad para mantener los costes de nuestros clientes bajos y reducir el desperdicio de materiales.

- Desechar el material de embalaje: siga las normativas locales, de forma que el embalaje pueda reciclarse.
- Para reducir al mínimo el riesgo de lesiones personales a los niños, quite la puerta y el enchufe y a continuación corte el cable de alimentación al ras con el electrodoméstico. Deshágase de estas piezas por separado a fin de asegurar que el electrodoméstico no pueda volverse a enchufar al suministro.

Eliminación del electrodoméstico viejo

En base a la Norma europea 2002/96/CE de Residuos de aparatos Eléctricos y Electrónicos (RAEE), los electrodomésticos viejos no pueden ser arrojados en los contenedores municipales habituales; tienen que ser recogidos selectivamente para optimizar la recuperación y reciclado de los componentes y materiales que los constituyen, y reducir el impacto en la salud humana y el medioambiente.



El símbolo del cubo de basura tachado se marca sobre todos los productos para recordar al consumidor la obligación de separarlos para la recogida selectiva.

El consumidor debe contactar con la autoridad local o con el vendedor para informarse en relación a la correcta eliminación de su electrodoméstico viejo.



Este electrodoméstico cumple las siguientes directivas de la CEE:
- 2006/95/CEE (Equipos de bajo voltaje)
- 89/336/CEE, 92/31/CEE y 93/68/CEE (Compatibilidad electromagnética)

Folheto de instruções

MÁQUINA DE SECAR ROUPA

GB

English, 1

F

Français, 13

E

Español, 25

P

Português, 37

A

Arabic, 60

FA

Farsi, 72

TCM80C

Índice

P

Informações Importantes, 38-39

Instalação, 40

Onde colocar a sua máquina de secar roupa

Ventilação

Drenagem da água

Ligação eléctricas

Antes de iniciar a utilização da sua máquina

de secar roupa

Descrição da máquina, 41

Características

Painel de controlo

Arranque e programas, 42

Escolher um programa

Roupa, 43-44

Escolher a sua roupa

Etiquetas de cuidado na lavagem

Peças delicadas

Tempos de secagem

Avisos e Sugestões, 45

Segurança geral

Poupança de energia e respeito pelo ambiente

Manutenção e cuidado, 46

Desligar a electricidade

Limpar o filtro depois de cada ciclo

Esvazie o recipiente de água após cada ciclo

Verificar o tambor depois de cada ciclo

Limpar a unidade do condensador

Limpar a máquina

Resolução de problemas, 47

Reparações, 48

Eliminação

! Tenha este folheto de instruções à mão para consultá-lo sempre que necessário. Leve-o consigo se mudar de casa e, caso venda este aparelho, passe o folheto ao novo proprietário, de modo a certificar-se de que este folheto permanece com o equipamento e de que o novo proprietário pode estar informado acerca dos avisos e sugestões sobre o respectivo funcionamento.

! Leia cuidadosamente as instruções; as páginas que se seguem contêm informações importantes acerca da instalação, bem como sugestões sobre o funcionamento da máquina.



Este símbolo serve para lembrar-te de ler este manual de instruções.



Informações Importantes

P

Para que a sua secadora de condensador funcione de forma eficaz, deve seguir o plano de manutenção regular apresentado em baixo:

Filtro...

! TEM limpar o filtro de algodão a CADA ciclo de secagem.

PASSO 1.

Abra a porta da secadora.



PASSO 2.

Retire o filtro.



PASSO 3.

Abra o filtro e limpe todos os depósitos de algodão da rede do filtro.

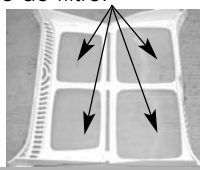

PASSO 4.

Instale novamente o filtro – NUNCA utilize a secadora sem o filtro instalado.



! Não limpar o filtro a CADA ciclo de secagem afecta o desempenho da sua máquina.

- Demorará mais tempo a secar e, como resultado, utilizará mais electricidade durante a secagem.

Recipiente de água...

! TEM de esvaziar o recipiente da água após CADA ciclo de secagem.

PASSO 1.

Puxe o recipiente da água na sua direcção e retire-o totalmente da secadora.



PASSO 2.

Esvazie toda a água acumulada no recipiente da água.



PASSO 3.

Instale novamente o recipiente da água, certificando-se de que está bem encaixado na respectiva posição.



! Não esvaziar o recipiente da água pode resultar em:

- A máquina deixar de aquecer (pelo que a carga poderá estar ainda molhada no fim do ciclo de secagem).
- A luz de 'Esvaziar água' poderá acender-se para indicar que o recipiente da água está cheio.

Primeira Utilização do Sistema de Recolha de Água

Quando a sua secadora é nova, o recipiente de água não recolhe a água sem que seja devidamente preparado para a primeira utilização; é um processo que demora 1 ou 2 ciclos de secagem. Depois de previamente preparada, o recipiente recolhe água durante cada ciclo de secagem.

Unidade do condensador...

! É NECESSÁRIO limpar o cotão TODOS os meses.

PASSO 1.

Abra a tampa do condensador - segure na pega e puxe na sua direcção.



PASSO 2.

Retire o condensador, rodando os 3 grampos e puxando o condensador na sua direcção. (Pode existir alguma água nos tubos, o que é normal).



PASSO 3.

Lave o condensador, a partir da parte posterior, com água para retirar quaisquer depósitos de cotão.



PASSO 4.

Instale novamente a unidade do condensador - certifique-se de que a unidade é totalmente empurrada, que os 3 grampos são bem apertados e que as setas de direcção no painel frontal do condensador estão a apontar para cima.

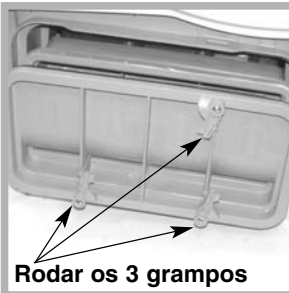

Rodar os 3 grampos

• Verifique se:

- As setas de posição estão a apontar para cima.
- Os 3 grampos são novamente afixados na posição de 'bloqueio'.

! Não limpar o condensador pode provocar a falha prematura da sua secadora

Instalação

P

Onde colocar a sua máquina

- Instale a sua máquina a alguma distância de ligações de gás, fogões, aquecedores e placas de cozinha, uma vez que as chamas podem danificar o aparelho.

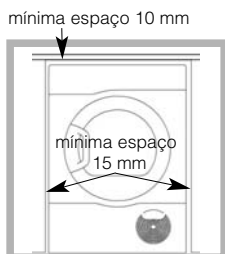

- Se pretende instalar o aparelho por baixo de uma bancada ou de um balcão, não se esqueça de deixar um espaço de 10 mm entre a bancada e quaisquer objectos ou acima do tampo da máquina e um espaço de 15 mm entre as partes laterais da máquina e um espaço de 15 mm entre as partes laterais da máquina e mobiliário ou paredes.

Assegura assim a correcta circulação do ar.

Ventilação

Quando a secadora estiver em utilização, tem de existir uma ventilação adequada. Certifique-se de que coloca a sua máquina num ambiente que não seja húmido e de que existe uma ventilação adequada. O fluxo de ar em torno da secadora é essencial para condensar a água produzida durante a lavagem; a secadora não funciona em perfeitas condições se encerrada no espaço fechado ou armário.

! Não recomendamos a instalação da secadora num armário, mas o aparelho nunca deve ser instalado por trás de uma porta que se possa trancar, uma porta deslizante ou com uma dobradiça instalada no lado oposto à porta da máquina.

! Se utilizar a secadora numa sala pequena e fria, pode gerar-se alguma condensação.

Drenagem da água

Se a sua secadora estiver instalada junto a um ponto de canalização, a água pode ser canalizada para este sistema. Isto afasta a necessidade de esvaziar o recipiente de água. Se a secadora estiver empilhada sobre ou instalada junto à máquina de lavar roupa, pode partilhar o mesmo ponto de canalização. A altura do cano deve ser inferior a 1m A partir da parte inferior da secadora.



Retire a mangueira da posição apresentada (*ver diagrama*).



Encaixe uma extensão adequada da mangueira para a nova localização apresentada (*ver diagrama*).

! Certifique-se de que o tubo não fica obstruído ou dobrado quando a secadora estiver na sua posição final.

Ligações eléctricas

Certifique-se do seguinte antes de introduzir a ficha numa tomada de corrente eléctrica:

- A tomada tem de ter ligação à terra.
- A tomada deve ter capacidade para sustentar a potência máxima de máquinas, que está indicada na chapa de classificação (*ver Descrição da máquina de secar*).
- A tensão deve encontrar-se dentro dos valores indicados na chapa de classificação (*ver Descrição da máquina de secar*).
- A tomada deve ser compatível com a ficha da máquina. Se não for este o caso, substitua a ficha ou a tomada.

! A secadora não deve ser instalada ao ar livre, mesmo que seja num espaço abrigado. Pode ser extremamente perigosa a exposição à chuva ou tempestades.

! Depois de instalada, a cablagem eléctrica e ficha da máquina deve estar facilmente alcançável.

! Não utilize cabos de extensão.

! O cabo de alimentação não deve ser dobrado ou pisado.

! O fio de alimentação eléctrica deve ser verificado periodicamente e substituído por um fio preparado especialmente para esta secadora, apenas por técnicos autorizados (*ver Reparações*). Fios de alimentação novos ou mais longos são fornecidos sem custos adicionais por representantes autorizados.

! O fabricante recusa qualquer responsabilidade caso estas regras não seja seguidas.

! Se tiver dúvidas sobre o mencionado acima consulte um electricista qualificado.

Antes de iniciar a utilização da sua máquina de secar roupa

Depois de instalar a sua máquina e antes de iniciar a sua utilização, limpe o interior do tambor para remover qualquer pó que se tenha acumulado durante o transporte.

Descrição da máquina de secar

 **ARISTON**

Características

P

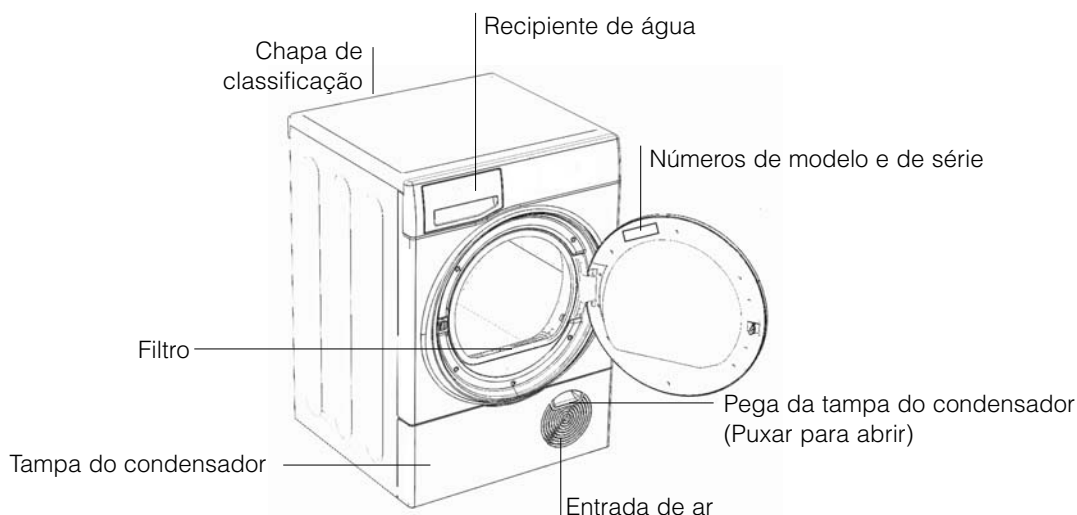

Painel de controlo

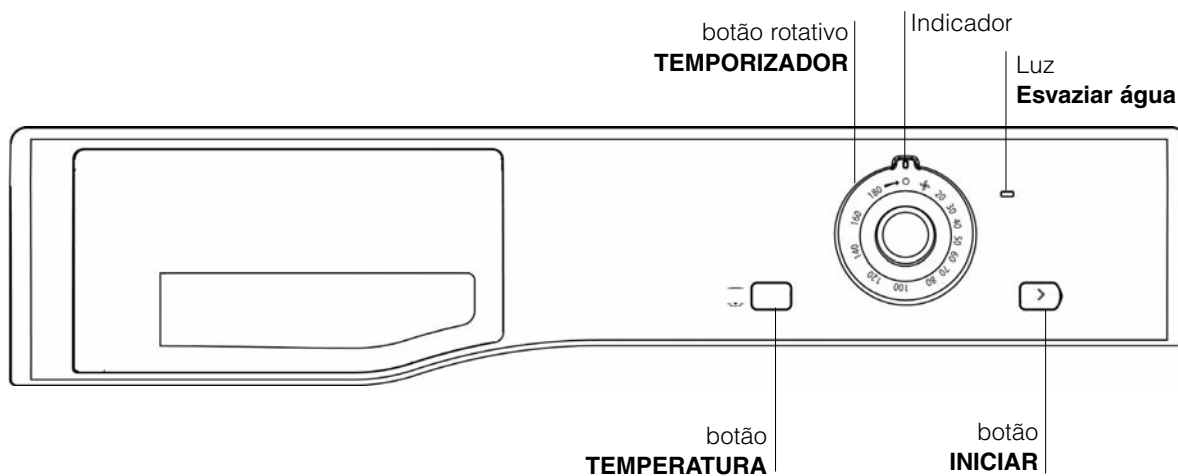

O botão **INICIAR** > inicia a secagem num programa seleccionado (ver *Arranque e Programas*).

O botão **TEMPERATURA** selecciona a temperatura de secagem (ver *Arranque e Programas*).

PARA FORA: Temperatura BAIXA

PARA DENTRO: Temperatura ELEVADA

A luz indicadora **Esvaziar água** indica que o recipiente de água está cheio e deve ser esvaziado. A luz demora alguns segundos a apagar-se depois de colocar novamente o recipiente de água vazio e, para que a luz se apague, a secadora deve estar em funcionamento.

Nota: Se a cuba da água se encher, a luz acende-se, a temperatura é desligada e a sua roupa não seca.

O botão **TEMPORIZADOR** define um tempo de secagem: rode-o da esquerda para a direita e **nunca da direita para a esquerda**, até que o indicador esteja a apontar para o tempo que pretende seleccionar (ver *Arranque e Programas*).

Arranque e Programas

P

Escolher um programa

1. Ligue a secadora a uma tomada de corrente eléctrica.
2. Escolha a sua roupa de acordo com o tipo de tecido (*ver Roupa*).
3. Abra a porta e certifique-se de que o filtro está limpo e bem colocado e de que o recipiente da água está vazio e na respectiva posição (*ver Manutenção*).
4. Carregue a máquina e certifique-se de que nenhuma peça fica presa no fecho da porta. Feche a porta.
5. Escolha o tempo de secagem, consultando a tabela do Guia de Secagem para verificar o tipo de material que está a secar (*ver Roupa*).
 - Defina a temperatura com o botão TEMPERATURA.
 - Seleccione um tempo de secagem, rodando o botão TEMPORIZADOR da esquerda para a direita*.
6. Pressione o botão INICIAR para começar. Durante o programa de secagem, pode verificar a sua roupa e retirar peças que já estejam secas enquanto as restantes continuam a secar. Quando fechar novamente a porta, prima o botão INICIAR de modo a retomar a secagem.
7. Cerca de 10 minutos antes do programa estar concluído, entra na fase de ROTAÇÃO A FRIO (os tecidos são arrefecidos), que deve ser sempre concluída.
8. Abra a porta, retire a roupa, limpe o filtro e coloque-o novamente. Esvazie o recipiente de água e coloque-o novamente (*ver Manutenção*).
9. Desligue a secadora.

Nota: O programa ROTAÇÃO A FRIO pode ser utilizado para refrescar as fibras das peças de roupa.
- Coloque o TEMPORIZADOR com o símbolo de rotação a frio em linha com o indicador do Passo 5, acima*, se necessitar desta função.

Escolher a sua roupa

- Consulte os símbolos nas etiquetas das roupas, de modo a certificar-se de que os artigos podem ser utilizados na secadora.
- Escolha a roupa por tipo de tecido.
- Esvazie os bolsos e verifique os botões.
- Feche os fechos de correr e desaperte cintos e correias.
- Torça cada peça de modo a eliminar o máximo de água possível.

! Não carregue peças a pingar na secadora.

Carga máxima

Não carregue mais do que a capacidade máxima.

Estes números referem-se ao peso em seco:

Fibras naturais: 8 kg máx.

Fibras sintéticas: 3 kg máx.

! NÃO sobrecarregue a máquina, uma vez que pode resultar num desempenho de secagem reduzido.

Carga típica

Nota: 1kg = 1000g

Roupas		
Blusa	de algodão	150 g
	Outros	100 g
Vestido	de algodão	500 g
	Outros	350 g
Calças de ganga		700 g
10 fraldas		1000 g
Camisa	de algodão	300 g
	Outros	200 g
T-Shirt		125 g





Peças domésticas		
Capa de edredão em (Duplo)	algodão	1500 g
	Outros	1000 g
Toalha de mesa grande		700 g
Toalha de mesa pequena		250 g
Pano de cozinha		100 g
Toalhão de banho		700 g
Toalha de rosto		350 g
Lençol de banho		500 g
Lençol (solteiro)		350 g

No fim de um ciclo de secagem, os algodões ainda devem estar húmidos caso tenha agrupado algodões e sintéticos. Se isto acontecer, basta aplicar mais um breve período de secagem.

- **Nota:** Nos últimos 10 minutos de cada período de tempo, procede-se à secagem a frio; tenha em consideração esta função ao definir o tempo, uma vez que este período não seca a sua roupa.

Etiquetas de cuidado na lavagem

Observe as etiquetas nas suas peças de roupa, especialmente se está a utilizar a secadora pela primeira vez. Os símbolos que se seguem são os mais comuns:

-  Pode ser seco na máquina
-  Não pode ser seco na máquina
-  Seque com a temperatura máxima
-  Seque com a temperatura mínima

Peças não adequadas para secagem na máquina

- Artigos que contenham borracha ou materiais tipo borracha ou películas de plástico (almofadas ou material em PVC), quaisquer artigos inflamáveis ou objectos que contenham substâncias inflamáveis (toalhas vaporizadas com laca de cabelo).
- Fibras de vidro (alguns tipos de reposteiros).
- Artigos que tenham sido limpos a seco.
- Itens com o código ITCL  (*ver Peças delicadas*). Podem ser limpos com produtos de limpeza a seco domésticos. Siga as instruções cuidadosamente.
- Peças volumosas (colchas, sacos-cama, almofadas, cobertas grandes, etc). Estes artigos expandem-se e podem impedir o fluxo de ar no interior da secadora.

Roupa

P

Peças delicadas

Cobertores e cobertas de cama: artigos em acrílico (Acilan, Courtelle, Orion, Dralon) **devem ser secos** com especial cuidado com um TEMPERATURA BAIXA. Evite secar por um longo período de tempo.

Peças pregueadas ou enrugadas: leia as instruções de secagem do fabricante da peça.

Artigos com goma: não seque estes artigos com peças sem goma. Certifique-se de que retira o máximo da solução de goma da carga antes de colocá-la na secadora. Não seque em demasiado: a goma transforma-se em pó e deixa a sua roupa mole, eliminando o propósito da goma.

Tempos de secagem



O quadro que se segue apresenta os tempos de secagem APROXIMADOS em minutos. Os pesos referem-se a artigos secos:

Estes tempos são aproximados e podem variar dependendo de:

- Quantidade de água mantida nas roupas após o ciclo de centrifugação: as toalhas e peças delicadas retêm muita água.

- Tecidos: artigos que sejam do mesmo tipo de tecido, mas que sejam de texturas e espessuras diferentes poderão não ter o mesmo tempo de secagem.
- Quantidade de roupa: artigos únicos ou pequenas cargas podem demorar mais tempo a secar.
- Secagem: Se pretender engomar algumas das suas roupas, podem ser retiradas da máquina ainda um pouco húmidas. As restantes poderão ficar mais tempo, se precisar delas completamente secas.
- Definição de temperatura.
- Temperatura ambiente: se o espaço em que a máquina está instalada estiver frio, poderá demorar mais tempo a secar as suas roupas.
- Volumes: alguns artigos mais volumosos devem ser secos na máquina com cuidado. Sugerimos que remova estes artigos várias vezes, sacuda-os e volte a colocá-los na máquina até que estejam completamente secos.

! Não seque em demasiado as suas roupas. Todos os tecidos contêm um pouco de humidade natural, que os mantêm suaves e macios.

Algodões  Calor Alto	Tempos de secagem de 800-1000rpm na máquina de lavar							
	1 kg	2 kg	3 kg	4 kg	5 kg	6 kg	7 kg	8 kg
	30 - 40	40 - 55	55 - 70	70 - 80	80 - 90	95 - 120	120 - 140	130 - 150
Sintéticos  Baixo Calor	Tempos de secagem em centrifugação reduzida na máquina de lavar							
	1 kg		2 kg			3 kg		
	40 - 50		50 - 70			70 - 90		
Delicados (Acrílicos)  Baixo Calor	Tempos de secagem em centrifugação reduzida na máquina de lavar							
	1 kg			2 kg				
	40 - 60			55 - 75				

Avisos e Sugestões

! O equipamento foi concebido e construído de acordo com normas de segurança internacionais. Estes avisos são apresentados por razões de segurança e devem ser seguidos minuciosamente.

Segurança Geral

- Esta secadora não se destina à utilização por pessoas (incluindo crianças) com capacidades físicas, sensoriais ou mentais reduzidas ou com falta de experiência ou conhecimento, a menos que tenham supervisão ou instruções quanto à utilização do aparelho por parte de uma pessoa responsável pela sua segurança.
- Esta secadora foi concebida para utilização doméstica e não utilização profissional.
- Não toque no equipamento com os pés descalços, nem com as mãos ou pés molhados.
- Desligue a máquina retirando a ficha e não puxando o fio.
- As crianças não devem aproximar-se da secadora durante a sua utilização. Depois da utilização da secadora, desligue-a no botão e da corrente eléctrica. Mantenha a porta fechada de modo que as crianças não utilizem a máquina como um brinquedo.
- As crianças não devem ser deixadas sozinhas para se garantir que não brincam com a secadora.
- O aparelho deve ser instalado correctamente com a ventilação adequada. A entrada de ar na parte frontal da máquina de secar nunca deve estar obstruída (*ver Instalação*).
- Nunca utilize a secadora em carpetes, cuja altura impeça o ar de entrar na secadora a partir da base.
- Verifique se a secadora está vazia antes de carregá-la.
-  O painel traseiro da secadora pode ficar muito quente. Nunca toque neste painel durante a utilização.
- Não utilize a secadora sem que o filtro, o recipiente de água e o condensador estejam seguramente afixados nas respectivas posições (*ver Manutenção*).
- Não sobrecarregue a secadora (*ver Roupa* para além das cargas máximas).
- Não carregue peças que estejam a pingar.
- Verifique cuidadosamente todas as instruções nas etiquetas das roupas (*ver Roupa*).
- Não seque artigos grandes e muito volumosos.
- Não seque fibras acrílicas a altas temperaturas.
- Complete cada programa com a respectiva Fase de rotação a frio.
- Não desligue a máquina quando ainda existirem artigos quentes no interior.
- Limpe o filtro após cada utilização (*ver Manutenção*).
- Esvazie o recipiente de água e coloque-o novamente (*ver Manutenção*).
- Limpe a unidade do condensador após intervalos regulares (*ver Manutenção*).
- Não permita a acumulação de resíduos na secadora.
- Nunca suba para cima da secadora. Pode resultar em ferimentos.
- Siga sempre as normas e requisitos eléctricos (*ver Instalação*).
- Compre sempre peças sobressalentes e acessórios originais (*ver Reparação*).

Para reduzir o risco de ocorrência de incêndios na máquina de secar roupa, deve ter em conta os seguintes aspectos:

- Seque apenas artigos que tenham sido lavados com água e detergente, enxaguados e centrifugados. Existe um risco de incêndio se secar peças que NÃO tenham sido lavadas com água.
 - Não seque peças de vestuário que tenham sido tratadas com produtos químicos.
 - Não seque peças de roupa que tenham sido manchadas ou impregnadas com óleo ou azeite, uma vez que isto representa um perigo de incêndio. As peças de roupa contaminadas com óleo podem inflamar espontaneamente, sobretudo quando são expostas a fontes de calor, como uma máquina de secar roupa. As peças de roupa podem ficar quentes, provocando uma reacção de oxidação com o óleo. A oxidação gera calor. Se não for o possível evacuar o calor, as peças de roupa podem ficar quentes o suficiente para se incendiarem. Amontoar, empilhar ou guardar peças de roupa contaminadas com óleo pode impedir a evacuação do calor, causando o perigo de incêndio. Se for inevitável que os tecidos contaminados com óleo ou azeite, ou outros que tenham sido contaminados com produtos para o cabelo sejam colocados numa máquina de secar roupa, devem, em primeiro lugar, ser lavados com detergente extra – isto irá diminuir, mas não eliminar, o perigo. A fase de refrescamento deve ser utilizada para reduzir a temperatura das peças de roupa. Estas não devem ser retiradas da máquina de secar e colocadas umas sobre as outras ou guardadas enquanto estão quentes.
 - Não seque peças de roupa que foram anteriormente lavadas ou limpas com, ou impregnadas ou sujas com, gasolina, solventes para lavagem a seco ou outras substâncias inflamáveis ou combustíveis. Substâncias altamente inflamáveis habitualmente utilizadas em ambientes domésticos, incluindo óleo alimentar, acetona, álcool desnaturado, querosene, anti-nódoas, terebintina, ceras e decapantes de cera. Certifique-se de que estas peças de roupa foram lavadas em água quente com uma quantidade extra de detergente antes de serem secas na máquina de secar.
 - Não seque peças de roupa contendo espuma de borracha (também conhecida como espuma de látex) ou materiais de textura semelhante a borracha. Os materiais de espuma de borracha podem, quando aquecidos, incendiar por combustão espontânea.
 - Amaciadores para a roupa ou produtos semelhantes não devem ser utilizados na máquina de secar para eliminar os efeitos de electricidade estática excepto se este método for especificamente recomendado pelo fabricante do produto amaciador para a roupa.
 - Não seque peças de roupa interior que contenham reforços de metal, por exemplo, sutiãs com aros de metal.
No caso de os reforços de metal se soltarem durante a secagem, podem ocorrer danos na máquina de secar.
 - Não seque na máquina artigos de borracha ou plástico como toucas de banho ou coberturas impermeáveis para bebés, polieteno ou papel.
 - Não seque na máquina artigos com componentes de borracha, peças de roupa com almofadas de espuma de borracha, almofadas, galochas e calçado de desporto com revestimento de borracha.
 - Remova todos os objectos dos bolsos, em especial, isqueiros (risco de explosão).
- ! AVISO: Nunca parar a secadora antes do fim do ciclo de secagem, a menos que todos os artigos sejam rapidamente retirados e espalhados de modo a dissipar o calor.

Poupar energia e respeitar o ambiente

- Torça as peças de vestuário para eliminar o excesso de água antes de colocá-las na máquina de secar (se primeiro utilizar uma máquina de lavar, seleccione um ciclo de centrifugação elevado). Ao fazer isto, poupa tempo e energia durante a secagem.
- Seque sempre com cargas completas – assim, poupa energia: artigos únicos ou pequenas cargas podem demorar mais tempo a secar.
- Limpe o filtro após cada utilização para cortar nos custos de consumo de energia (*ver Manutenção*).

Manutenção e Cuidado

P

Desligar a electricidade

! Desligue a secadora quando não estiver em utilização, durante tarefas de limpeza e durante todas as operações de manutenção.

Limpar o filtro depois de cada ciclo

O filtro é uma parte importante da sua secadora: acumula restos de fibras e resíduos que se formam durante a secagem. Pequenos objectos também podem ficar presos no filtro. Assim, após a secagem, limpe o filtro, lavando-o debaixo de água corrente ou limpe com o seu aspirador. Caso o filtro fique entupido, o fluxo de ar no interior da secadora fica seriamente comprometido: os tempos de secagem prolongam-se e consome mais energia. Também pode danificar a sua secadora.

O filtro encontra-se na grelha frontal da secadora (*ver diagrama*).

Remoção do filtro:

1. Puxe a pega de plástico do filtro para cima (*ver diagrama*).



2. Abra o filtro e limpe o algodão do interior.
3. Volte a colocá-lo correctamente. Certifique-se de que o filtro está completamente encaixado na grelha da máquina.

4. Remova quaisquer vestígios de algodão acumulados na parte interior da porta e em volta dos vedantes da porta.

! Não utilize a máquina sem colocar novamente o filtro.

Esvazie o recipiente de água após cada ciclo

Puxe o recipiente para fora da secadora e esvazie-o num local adequado. Coloque novamente o recipiente de água de forma segura.

! Verifique sempre o recipiente de água e esvazie-o antes de iniciar um programa de secagem novo.

Verificar o tambor depois de cada ciclo

Rode o tambor manualmente, de modo a remover pequenos objectos (lenços) que podem ter ficado na máquina.

Limpar o tambor

! Não utilize agentes de limpeza de aço inoxidável ou palha de aço, abrasivos, para limpar o tambor.

É possível que uma película colorida comece a aparecer no tambor de aço inoxidável. Tal poderá ser causado por uma combinação de água e/ou agentes de limpeza como, por exemplo, amaciador de tecido da lavagem. Esta película colorida não afectará o desempenho do secador.

Limpar a unidade do condensador

Periodicamente (todos os meses), retire a unidade do condensador e limpe qualquer acumulação de algodão que se encontre entre as placas, enxaguando por baixo de água corrente fria. Este procedimento deve ser concluído com água fria a partir da parte traseira do condensador.

Remoção do condensador:

1. Desligue a secadora e abra a porta.
2. Abra a tampa do condensador (*ver diagrama*). Solte os três suportes, rodando-os da direita para a esquerda a 90° e, em seguida, puxando a pega para removê-los da secadora.
3. Limpe a superfície dos vedantes e coloque novamente, certificando-se de que os suportes estão bem fixos.

Limpeza

- As partes externas de metal ou em plástico e borracha podem ser limpas com um pano húmido.
- Periodicamente (de 6 em 6 meses), aspire a grelha da entrada de ar frontal para retirar qualquer acumulação de algodão, linho ou pó. Remova também a acumulação de algodão da parte frontal do condensador e áreas dos filtros e limpe ocasionalmente com um aspirador.

! Não utilize solventes nem produtos abrasivos.

! A sua secadora utiliza componentes de rolamentos especiais que não necessitam de lubrificação.

! Verifique a sua secadora regularmente por técnicos autorizados, de modo a certificar-se da segurança eléctrica e mecânica (*ver Reparação*).

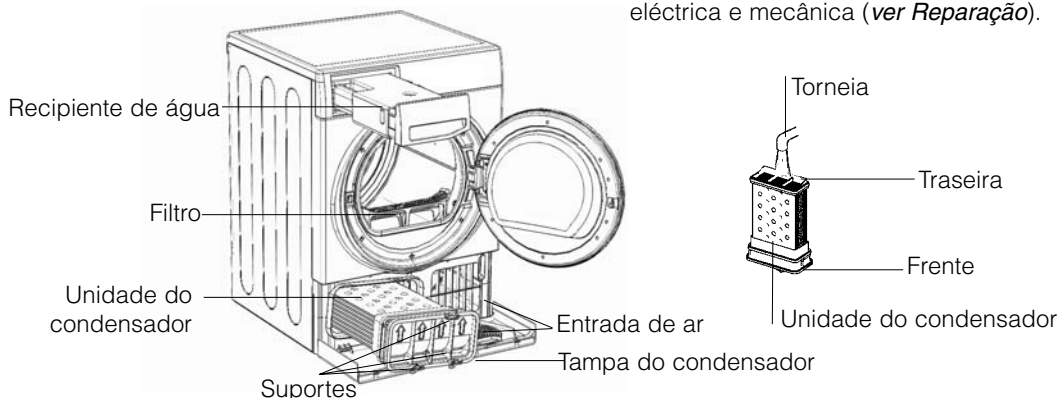

Resolução de problemas



P

Um dia a sua máquina parece não querer funcionar. Antes de contactar o seu Centro de Serviços (*ver Reparação*), analise as seguintes sugestões de resolução de problemas:

Problema:

Causas possíveis / Solução:

A secadora não inicia.

- A ficha não está ligada à tomada, ou não está a fazer contacto.
- Ocorreu uma falha de energia.
- Há um fusível queimado. Experimente ligar outro aparelho à tomada.
- Está a utilizar um cabo de extensão? Experimente ligar o fio de alimentação da secadora directamente à tomada.
- A porta está bem fechada?
- O botão TEMPORIZADOR não foi posicionado correctamente (*ver Arranque e Programas*).
- O botão INICIAR não foi posicionado correctamente (*ver Arranque e Programas*).

Demora muito tempo a secar

- O filtro não foi limpo (*ver Manutenção*).
- O recipiente de água tem de ser esvaziado? A luz de esvaziar água está acesa? (*ver Manutenção*).
- O condensador tem de ser limpo? (*ver Manutenção*).
- A definição de temperatura não é ideal para o tipo de tecido que está a secar (*ver Arranque e Programas, e ver Roupa*).
- O tempo de secagem correcto não foi seleccionado para a carga (*ver Roupa*).
- A grelha de entrada de ar está obstruída (*ver Instalação, e ver Manutenção*).
- As peças estavam demasiado molhadas (*ver Roupa*).
- A secadora foi sobrecarregada (*ver Roupa*).

Reparação

P

Antes de contactar o Centro de Serviços:

- Utilize o guia de resolução de problemas para ver se consegue resolver o problema (*ver Resolução de problemas*).
- Caso contrário, desligue a secadora e contacte o Centro de Serviço mais próximo.

O que dizer ao Centro de Serviço:

- nome, morada e código postal.
- número de telefone.
- o tipo de problema.
- a data de compra.
- o modelo do aparelho (Mod.).
- o número de série (S/N).

Estas informações podem ser encontradas na etiqueta de dados, no interior da porta da máquina.

Peças sobressalentes

Esta secadora é uma máquina complexa. Repará-la sozinha ou através de um técnico não autorizado pode provocar danos a uma ou mais pessoas, pode danificar a máquina e pode invalidar a garantia das peças sobressalentes.

Contacte um técnico autorizado se tiver problemas durante a utilização da máquina.

Informações Acerca de Reciclagem e Eliminação de Resíduos



Como parte do nosso continuado empenho em ajudar o ambiente, reservamo-nos o direito de utilizar componentes de qualidade, de modo a manter os custos baixos para os clientes e minimizar o desperdício de material.

- Eliminação do material da embalagem: siga os regulamentos locais, de modo que a embalagem possa ser reciclada.
- De modo a minimizar o risco de lesões para crianças, remova a porta e a ficha e corte o fio eléctrico do aparelho. Elimine estas peças separadamente a fim de assegurar que o aparelho não possa mais ser ligado a uma tomada eléctrica.

Recolha dos electrodomésticos

A directiva Europeia 2002/96/CE referente à gestão de resíduos de aparelhos eléctricos e electrónicos (RAEE), prevê que os electrodomésticos não devem ser escoados no fluxo normal dos resíduos sólidos urbanos. Os aparelhos desactualizados devem ser recolhidos separadamente para otimizar a taxa de recuperação e reciclagem dos materiais que os compõem e impedir potenciais danos para a saúde humana e para o ambiente.



O símbolo constituído por um contentor de lixo barrado com uma cruz deve ser colocado em todos os produtos por forma a recordar a obrigatoriedade de recolha separada.

Os consumidores devem contactar as autoridades locais ou os pontos de venda para solicitar informação referente ao local apropriado onde devem depositar os electrodomésticos velhos.

CE

Este equipamento está em conformidade com as seguintes directivas da UE:
- 2006/95/EC (Equipamento de Baixa Tensão)
- 89/336/EEC, 92/31/EEC e 93/68/EEC (Compatibilidade Electromagnética)

قبل الاتصال بمركز الخدمة:

قطع الغيار

هذا المجفف جهاز معقد. محاولة إصلاحه بنفسك أو بواسطة شخص غير مرخص له من الممكن أن يسبب ضرراً لشخص أو أكثر، وقد يتسبب في تلف الجهاز، وقد يلغي ضمان قطع الغيار. اتصل بفني مرخص له إذا واجهتك مشكلات أثناء استخدام الجهاز.

- استخدم دليل حل المشكلات لكي ترى ما إذا كان من الممكن أن تحل المشكلة بنفسك (انظر "حل المشكلات").
- إذا لم تُحل المشكلة، أطفئ المجفف واتصل بمركز الخدمة الأقرب إليك.

البيانات التي تقوم بتبليغها لمركز الخدمة:

- الاسم والعنوان والرمز البريدي.
- رقم الهاتف
- نوع المشكلة
- تاريخ الشراء
- موديل الجهاز (Mod).
- الرقم المسلسل (S/N).
- يمكنك أن تجد هذه المعلومات على بطاقة البيانات داخل باب المجفف.

معلومات إعادة التدوير والتخلص من الجهاز

كجزء من التزامنا المستمر بالحفاظ على البيئة فإننا نحتفظ بالحق في استخدام مكونات جيدة معاد تدويرها لخفض التكاليف التي يتحملها العميل وتقليل الفقد في المواد.



- التخلص من مواد التغليف: اتبع اللوائح المحلية حتى يمكن إعادة تدوير مواد التغليف.
- لتقليل مخاطر تعرض الأطفال للإصابة أخلع الباب والقابس - اقطع كبل التيار الكهربائي ثم تخلص من الجهاز. تخلص من هذه الأجزاء كل جزء على حدة لكي تضمن أن الجهاز لا يمكن توصيله بمصدر التيار الكهربائي.

CE هذا الجهاز متوافق مع نشرات الاتحاد الأوروبي التالية:
- 2006/95/EC (أجهزة الفولتية المنخفضة)
- 89/336/EEC و 92/31/EEC و 93/68/EEC (التوافق الكهرومغناطيسي)

قد تجد ذات يوم أن المجفف لا يعمل. قبل الاتصال بمركز الخدمة (انظر "الخدمة") راجع اقتراحات حل المشكلات التالية:

المشكلة:

مجفف الملابس لا يمكن تشغيله.

- القابس لم يتم وضعه بالمقبس، أو غير متصل.
- كان هناك انقطاع في التيار الكهربائي.
- الفيوز قد انصهر. حاول توصيل جهاز آخر بمصدر التيار الكهربائي.
- هل تستخدم سلك تطويل؟ حاول توصيل سلك الطاقة الخاص بالمجفف مباشرة في المقبس.
- هل الباب لم يتم إغلاقه بإحكام؟
- مفتاح ساعة التوقيت (TIMER) لم يتم ضبطه بالطريقة الصحيحة (انظر "البدء والبرامج").
- مفتاح البدء (START) لم يتم ضغطه (انظر "البدء والبرامج").

المجفف يستغرق وقتاً طويلاً في تجفيف الملابس.

- المرشح لم يتم تنظيفه (انظر "الصيانة").
- هل وعاء الماء يحتاج إلى تفريغ؟ هل ضوء تفريغ الماء مضاء؟ (انظر "الصيانة").
- هل المكثف يحتاج إلى تنظيف؟ (انظر "الصيانة").
- ضبط درجة الحرارة ليس مثالياً لنوع المنسوجات الذي تقوم بتجفيفه (انظر "البدء والبرامج" وانظر "الغسيل").
- لم يتم اختيار وقت التجفيف الصحيح للحمولة (انظر "الغسيل").
- شبكة دخول الهواء مسدودة (انظر "التركيب" وانظر "الصيانة").
- الملابس كانت مبللة أكثر من اللازم (انظر "الغسيل").
- المجفف كان محملاً أكثر من اللازم (انظر "الغسيل").

إطفاء الكهرباء

تنظيف الحوض

! لا تستخدم مواد خادشة أو السلك المعدني أو عناصر التنظيف المصنوعة من الصلب المقاوم للصدأ لتنظيف الحوض.

! افصل المجفف عن التيار الكهربائي في حالة عدم استخدامه، وفي حالة تنظيفه، وأثناء جميع عمليات الصيانة.

قد يبدأ غشاء ملون في الظهور على حوض الصلب المقاوم للصدأ، وقد يرجع سبب ذلك إلى وجود الماء و/أو عناصر التنظيف مثل ملطف الأنسجة الناتج من الغسيل. هذا الغشاء الملون لا يؤثر على أداء المجفف.

تنظيف المرشح بعد كل دورة

المرشح جزء هام من مجفّفك:

إنه يقوم بتجميع الخيوط والزغب الذي يتكون أثناء التجفيف.

عند الانتهاء من التجفيف قم بتنظيف المرشح بوضعه تحت ماء جارٍ أو باستخدام المكنسة الكهربائية. إذا تعرض المرشح للانسداد فإن ذلك سوف يؤثر بدرجة خطيرة على تدفق الهواء داخل المجفف: فتطول أوقات التجفيف ويؤدي ذلك إلى استهلاك المزيد من الطاقة. وقد يتعرض المجفف للتلف أيضاً.

يوجد المرشح في الجزء الأمامي من حافة المجفف (انظر الشكل).
نزع المرشح:

1- اسحب مقبض المرشح البلاستيكي لأعلى (انظر الشكل).

2- افتح المرشح ونظف الخيوط من الداخل.

3- أعد تركيبه بالطريقة الصحيحة. تأكد

أن المرشح قد تم وضعه بالكامل في

حافة مجفف الملابس.

4- انزع أي خيوط متراكمة على الباب من الداخل وحول سدادة إحكام قفل الباب.

! لا تستخدم المجفف بدون تركيب المرشح.



تنظيف وحدة المكثف

قم بشكل دوري (كل شهر) بخلع وحدة المكثف وتنظيف أي زغب متراكم بين الألواح وذلك بغسلها تحت الصنبور بماء بارد. ويجب أن يتم ذلك باستخدام الماء البارد من الجزء الخلفي للمكثف.

خلع المكثف:

1- افصل المجفف عن التيار الكهربائي وافتح الباب.

2- اسحب غطاء المكثف لكي تفتحه (انظر الشكل). حرر السقاطات الثلاث بتدويرها 90° عكس اتجاه عقارب الساعة ثم اسحب المقبض وانزعه من المجفف.

3- نظف سطح سدادات إحكام الغلق وأعد وضعها في مكانها، مع التأكد من أن السقاطات قد تم تثبيتها.

تنظيف المجفف

- الأجزاء الخارجية المصنوعة من المعدن أو البلاستيك والأجزاء المصنوعة من المطاط يمكن تنظيفها بقطعة قماش مبللة.
- قم بشكل دوري (كل 6 أشهر) بتنظيف شبكة دخول الهواء الأمامية باستخدام المكنسة الكهربائية لإزالة أي خيوط أو زغب أو غبار متراكم. لإزالة الزغب المتراكم على الجزء الأمامي للمكثف وأماكن المرشح قم أيضاً من حين لآخر بتنظيفه باستخدام مكنسة كهربائية.
- ! لا تستخدم مذيبات أو مواد خادشة.
- ! مجفّفك يستخدم مكونات تحميل خاصة لا تحتاج إلى تزييت.
- ! يجب فحص المجفف بانتظام من قبل فنيين مؤهلين لضمان السلامة الكهربائية والميكانيكية (انظر "الخدمة").

تفريغ وعاء الماء بعد كل دورة

اسحب الوعاء خارج المجفف وقم بتفريغه في مغسلة أو في بالوعة أخرى مناسبة. أعد تركيب الوعاء بإحكام.
! قم دائماً بفحص وتفريغ الوعاء قبل أن تبدأ برنامج تجفيف جديد.

فحص الحوض بعد كل دورة

قم بتدوير الحوض يدوياً لإزالة الأشياء الصغيرة (المناديل مثلاً) التي تكون قد تراكمت.

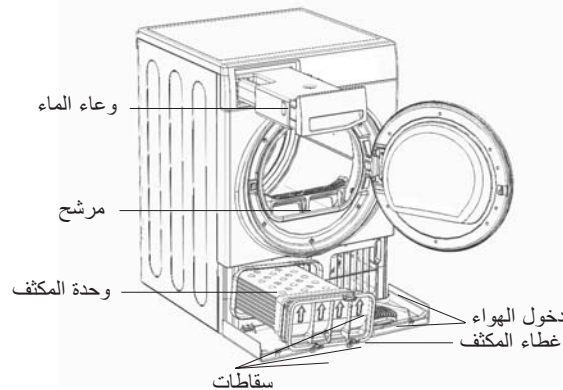
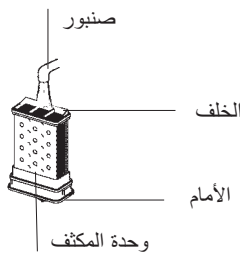

تحذيرات واقتراحات



A

لتقليل مخاطر الحريق في مجفف الملابس يجب اتباع الآتي:

- لا تجفف الملابس في المجفف إلا إذا كان قد تم غسلها بالمنظف والماء وشطفها ومرت بدورة تجفيف. تجفيف الملابس التي لم يتم غسلها بالماء قد يسبب حريقاً.
 - لا تجفف الملابس التي عولجت بمنتجات كيميائية.
 - لا تجفف الملابس التي بها بقع من الزيت النباتي أو زيت الطعام أو المتشربة لذلك الزيت لأن ذلك قد يسبب حريقاً. الأشياء الملوثة بالزيت قد تتسبب في إشعال النار على الفور، خاصة عند تعرضها لمصادر الحرارة مثل مجفف الملابس. الملابس تصبح ساخنة، الأمر الذي يسبب تفاعلاً مؤكسداً مع الزيت، حيث تتسبب الأكسدة في زيادة الحرارة. إذا كانت الحرارة لا يمكن خروجها، فإن الملابس قد تصبح ساخنة بدرجة تؤدي إلى نشوب حريق. تجميع أو تكويم نشوب حريق. إذا كان من الضروري وضع الملابس الملوثة بالزيت النباتي أو زيت الطهي أو الملابس الملوثة بمنتجات العناية بالشعر في مجفف الملابس يجب القيام أولاً بغسلها بمنظف قوي – سوف يؤدي ذلك إلى تقليل الخطر ولكنه لا يؤدي إلى القضاء عليه. يجب استخدام مرحلة التقليب البارد لتقليل درجة حرارة الملابس. يجب عدم إخراجها من المجفف وتكويمها أو رصها وهي ساخنة.
 - لا تجفف في مجفف الملابس الأشياء التي كان قد سبق تنظيفها أو غسلها أو نفعها أو التي كانت ملوثة بالبنزين/الجازولين أو مذيبات التنظيف الجاف أو المواد الأخرى القابلة للاشتعال أو المتفجرة. المواد شديدة الاشتعال التي تستخدم بصفة عامة في البيئات المنزلية بما في ذلك زيت الطهي والأسيتون والكحول غير الطبيعي والكبروسين ومزيلات البقع وزيت التربنتينة والشمع ومزيلات الشمع. تأكد أن هذه الأشياء قد تم غسلها في ماء ساخن بكمية وفيرة من المنظف قبل تجفيفها في مجفف الملابس.
 - لا تجفف الملابس المحتوية على المطاط الرغوي (التي تعرف أيضاً برغوة اللاتكس) أو المواد المحتوية على نسيج مثل المطاط. يمكن لمواد المطاط الرغوي التسبب في حريق عن طريق الاشتعال الفوري وذلك في حال تسخينه.
 - يجب عدم استخدام ملطفات الأنسجة أو المنتجات المماثلة في مجفف الملابس لتقليل تأثيرات الكهرباء الاستاتيكية ما لم توصي الشركة المصنعة لمنتج ملطف الأنسجة بذلك على وجه التحديد.
 - لا تجفف في المجفف الملابس الداخلية المحتوية على مقويات معدنية مثل الصديريات المحتوية على أسلاك تقوية معدنية. إذا أصبحت المقويات المعدنية مفكوكة أثناء التجفيف فقد يؤدي ذلك إلى تلف المجفف.
 - لا تجفف في المجفف الأشياء المصنوعة من المطاط أو البلاستيك مثل أغطية الدوش أو أغطية الأطفال المقاومة للماء أو البولييثين أو الورق.
 - لا تجفف في المجفف الأشياء المبطنة بالمطاط والملابس المزودة بوسادات مطاطية رغوية والوسادات وأحذية التنس المغطاة بالمطاط وأغطية الأحذية.
 - أخرج كل الأشياء من الجيوب، خاصة الولاعات (خطر الانفجار).
- تحذير:** لا توقف المجفف قبل انتهاء دورة التجفيف إلا إذا تم إخراج الأشياء بسرعة ونشرها حتى تنبدد الحرارة.
- ### توفير الطاقة والحفاظ على البيئة
- قم بعصر الملابس للتخلص من الماء الزائد قبل وضعها في المجفف (وإذا كنت تستخدم غسالة ملابس أو لا جب اختيار دورة تجفيف عالية). سوف يؤدي ذلك إلى توفير الوقت والطاقة أثناء التجفيف.
 - قم دائماً بتجفيف حمولات كاملة – بهذا توفر الطاقة: الأشياء المفردة أو الأحمال الصغيرة تحتاج إلى وقت أطول لكي تجف.
 - نظف المرشح بعد كل استخدام لاحتواء تكاليف الطاقة (انظر "الصيانة").

! تم تصميم هذا الجهاز وبنائه وفقاً لمعايير السلامة الدولية. الهدف من هذه التحذيرات هو ضمان السلامة ولهذا يجب اتباعها بعناية.

السلامة العامة

- مجفف الملابس هذا لم يتم تصميمه للاستخدام من قبل الأشخاص (بما في ذلك الأطفال) الذين يعانون من إعاقة جسدية أو عقلية، أو الذين ليس لديهم خبرة ومعرفة، ما لم يتم ذلك تحت إشراف أو توجيه بشأن استخدام الجهاز وذلك من قبل الشخص المسؤول عن سلامتهم.
- مجفف الملابس تم تصميمه للاستخدام المنزلي، وليس للاستخدام المهني.
- لا تلمس الجهاز وقدماء عاريتان أو يداك أو قدماءك ميللتان.
- افصل الجهاز بسحب القابس، وليس بسحب السلك.
- يجب عدم تواجد الأطفال بالقرب من المجفف عند استخدامه. بعد استخدام المجفف قم بإطفائه وفصله عن مصدر التيار. يجب غلق الباب للتأكد من عدم استخدام الأطفال كلعبة.
- يجب مراقبة د الأطفال للتأكد من عدم لعبهم بالمجفف.
- يجب تثبيت الجهاز بالطريقة الصحيحة وتوفير التهوية كافية. يجب عدم سد مدخل الهواء الموجود أمام المجفف (انظر "التركيب").
- لا تستخدم المجفف على السجاد حيث أن ارتفاع السجاد قد يمنع الهواء من دخول المجفف من القاعدة.
- افحص المجفف للتأكد من أنه فارغ قبل تحميله.
- قد يصبح المجفف من الخلف ساخناً جداً . لا تلمسه أبداً أثناء استخدامه.
- لا تستخدم المجفف إلا إذا كان المرشح ووعاء الماء والمكثف مثبتاً في مكانه (انظر "الصيانة").
- لا تقم بتحميل المجفف أكثر من اللازم (انظر "الغسيل" لمعرفة الحجم الأقصى للحمولة).
- لا تقم بتحميل الملابس المبللة التي يتساقط منها الماء.
- قم بعناية بقراءة جميع التعليمات الخاصة بطاقتات الملابس (انظر "الغسيل").
- لا تجفف قطع الملابس الضخمة والكبيرة الحجم في مجفف الملابس.
- لا تجفف الأكريليك في مجفف الملابس عند درجة حرارة عالية.
- يجب إنهاء كل برنامج بمرحلة التقليب البارد (Cool Tumble).
- لا تطفئ المجفف حينما يكون هناك أشياء دافئة داخله.
- نظف المرشح بعد كل استخدام (انظر "الصيانة").
- قم بتفريغ وعاء الماء بعد كل استخدام (انظر "الصيانة").
- نظف وحدة المكثف على فترات منتظمة (انظر "الصيانة").
- لا تسمح للزغب بالتجمع حول المجفف.
- لا تقفز على المجفف من أعلى. قد يؤدي ذلك إلى تلفه.
- دائماً اتبع المعايير والاشتراطات الخاصة بالكهرباء (انظر "التركيب").
- قم دائماً بشراء قطع غيار وملحقات أصلية (انظر "الخدمة").

أنواع الملابس الخاصة

- المنسوجات: الألبسة التي من نفس نوع القماش ولكنها تختلف من حيث النسيج والسُمْك قد تحتاج إلى أوقات تجفيف مختلفة.
 - كمية الغسيل: الأشياء المفردة أو الأحمال الصغيرة تحتاج إلى وقت أطول لكي تجف.
 - الجفاف: إذا كنت ستقوم بكي بعض الملابس يمكن أخذ هذه الملابس وهي لا تزال رطبة قليلاً. ويمكن ترك الملابس الأخرى مدة أطول إذا كنت تريد تجفيفها تماماً.
 - ضبط التسخين.
 - درجة حرارة الغرفة: إذا كانت الغرفة التي بها المجفف باردة فسوف يستغرق المجفف وقتاً أطول لتجفيف الملابس.
 - ضخامة الحجم: بعض الأشياء الضخمة الحجم يمكن تجفيفها في المجفف ولكن مع توخي العناية. إننا نقترح أن تقوم بإخراج هذه الأشياء عدة مرات، وتقوم برجها وإعادتها إلى المجفف حتى تنتهي من تجفيفها.
- ! لا تجفف الملابس أكثر من اللازم.
تحتوي جميع المنسوجات على رطوبة طبيعية قليلة، الأمر الذي يجعلها ناعمة ورقيقة.

البطاطين وأغطية السرير: الأقمشة المصنوعة من الأكريليك (أسيلان، كورتل، أوريون، دارلون) يجب تجفيفها بعناية خاصة بعد ضبط التسخين على الوضع المنخفض (LOW). تجنب تجفيفها لمدة طويلة من الوقت.

الملابس التي لها طيات أو تجعدات: اقرأ تعليمات التجفيف الخاصة بشركة التصنيع والموجودة على الملابس.

الملابس التي بها نشأ: لا تجفف هذه الملابس مع الملابس التي ليس عليها نشأ. تأكد من إزالة أكبر كمية من محلول النشا من الحمولة قبل وضعها في المجفف. لا تجفف الملابس أكثر من اللازم. سوف يتحول النشا إلى بودة وتصبح الملابس رخوة، وبالتالي تفقد الغرض الذي تم استخدام النشا من أجله.

أوقات التجفيف

الجدول التالي (أنظر أدناه) يحدد أوقات التجفيف التقريبية بالدقائق. الأوزان تشير إلى الملابس الجافة.

الأوقات تقريبية وقد تختلف حسب الآتي:

- كمية الماء المتبقية في الملابس بعد دورة التجفيف: الفوط والألبسة الرقيقة تحتفظ بكمية كبيرة من الماء.

أوقات التجفيف 800-1000 لفة في الدقيقة في غسالة الملابس.								الملابس القطنية
1 كجم	2 كجم	3 كجم	4 كجم	5 كجم	6 كجم	7 كجم	8 كجم	تسخين عالٍ/ كامل
40 - 30	55 - 40	70 - 55	80 - 70	90 - 80	120 - 95	140 - 120	150 - 130	
أوقات التجفيف بالتجفيف المنخفض في غسالة الملابس.								ألبان صناعية
1 كجم	2 كجم	3 كجم						تسخين لطيف/ منخفض
50 - 40	70 - 50	90 - 70						
أوقات التجفيف بالتجفيف المنخفض في غسالة الملابس.								أكريليك
1 كجم	2 كجم							تسخين لطيف/ منخفض
60 - 40	75 - 55							

فرز الغسيل

بطاقات العناية بالغسيل

A

انظر إلى البطاقات التي على ملابسك، خاصة عند تجفيف الملابس للمرة الأولى. الرموز التالية هي الأكثر انتشاراً:

يمكن تجفيفه في مجفف الملابس

لا يجفف في مجفف الملابس

يُجفف في مجفف الملابس عند درجة حرارة عالية

يُجفف في مجفف الملابس عند درجة حرارة منخفضة

ملابس لا تجفف في مجفف الملابس

- الملابس المحتوية على مطاط أو مواد مشابهة للمطاط أو غشاء بلاستيكي (الوسائد أو الملابس المقاومة للمطر المصنوعة من مادة بي في سي)، وأي ملابس أخرى قابلة للاشتعال أو الأشياء المحتوية على مواد قابلة للاشتعال (القوط المتسخة ببخاخ الشعر).
- الألياف الزجاجية (بعض أنواع الستائر)
- الأشياء التي تم تنظيفها بالتنظيف الجاف
- الملابس التي عليها كود ITCL (انظر "الملابس الخاصة"). هذه الملابس يمكن تنظيفها بمنتجات التنظيف الجاف في المنزل. اتبع التعليمات بعناية.
- الأشياء الضخمة (مثل الأحفنة وحقائب النوم والوسائد وأغطية السرير الكبيرة وغيرها). هذه الأشياء تتسع عند تجفيفها وتمنع دوران الهواء في المجفف.

- افحص الرموز التي على بطاقات الملابس للتأكد من أن الملابس يمكن تجفيفها في مجفف الملابس.
- افرز الغسيل حسب نوع المنسوجات.
- قم بتفريغ الجيوب وفحص الأزرار.
- أغلق الزمامات والمشابك واربط الأحزمة والأربطة المفكوكة.
- قم بعصر كل قطعة للتخلص من أكبر كمية ممكنة من الماء الزائد. ! لا تقم بتحميل الملابس المبللة التي ينساقط منها الماء في المجفف.

الحجم الأقصى للمحمولة

لا تقم بتحميل المجفف بمحمولة تزيد على الحد الأقصى.

هذه الأرقام تشير إلى الوزن الجاف:

ألياف طبيعية: 8 كجم بحد أقصى (18 رطل)

ألياف صناعية: 3 كجم بحد أقصى (6.6 رطل)

! لا تقم بتحميل المجفف أكثر من اللازم لأن ذلك قد يسبب تناقص أداء التجفيف.

الأوزان العادية

ملاحظة: 1 كجم = 1000 جم (1 رطل = 16 أوقية)

الملابس	قطن	أخرى
بلوزة	150 جم (5 أوقية)	100 جم (3 أوقية)
فستان	500 جم (1 رطل و2 أوقية)	350 جم (12 أوقية)
بنطلون جينز	700 جم (1 رطل و6 أوقية)	1000 جم (2 رطل و3 أوقية)
10 فوط	300 جم (10 أوقية)	200 جم (7 أوقية)
قميص	125 جم (4 أوقية)	
تي شيرت		

أشياء منزلية	قطن	أخرى
غطاء لحاف	1500 جم (3 رطل و5 أوقية)	1000 جم (2 رطل و3 أوقية)
(مزدوج)	700 جم (1 رطل و6 أوقية)	250 جم (9 أوقية)
مفرش طاولة كبير	100 جم (3 أوقية)	700 جم (1 رطل و6 أوقية)
مفرش طاولة صغير	100 جم (3 أوقية)	700 جم (1 رطل و6 أوقية)
فوط للشاي	100 جم (3 أوقية)	350 جم (12 أوقية)
فوط للحمام	700 جم (1 رطل و6 أوقية)	350 جم (12 أوقية)
فوط يد	500 جم (1 رطل و2 أوقية)	350 جم (12 أوقية)
ملاية لفردين	350 جم (12 أوقية)	
ملاية لفرد واحد		

في نهاية دورة التجفيف قد تظل الملابس القطنية رطبة إذا قمت بوضع الملابس المصنوعة من القطن والملابس المصنوعة من الألياف الصناعية معاً. إذا حدث ذلك فما عليك إلا أن تعطيتها مدة تجفيف إضافية قصيرة.

- **ملاحظة:** الـ 10 دقائق الأخيرة في أي وقت يتم ضبطه هي عبارة عن مرحلة التقليل البارد (Cool Tumble)، لهذا يجب أخذ هذه المرحلة في الاعتبار عند ضبط الوقت، لأن هذه المدة لن تجفف غسيلك.

البدء والبرامج

A

اختيار برنامج

- 1- قم بتوصيل المجفف في مقبس الكهرباء.
- 2- قم بفرز الغسيل حسب نوع القماش (انظر "الغسيل").
- 3- افتح الباب مع التأكد من أن المرشح نظيف وأنه في مكانه وأن وعاء الماء فارغ وفي مكانه (انظر "الصيانة").
- 4- قم بتحميل الجهاز مع التأكد من عدم وجود أي أشياء تعترض إحكام غلق الباب. أغلق الباب.
- 5- اختر وقت التجفيف بعد الاطلاع على جدول "دليل التجفيف" لمعرفة نوع القماش الذي تقوم بتجفيفه (انظر "الغسيل").
 - اضبط درجة الحرارة بزر التسخين (HEAT).
 - اختر وقت التجفيف بتدوير مفتاح ساعة التوقيت (TIMER) في اتجاه عقارب الساعة*.
- 6- اضغط زر البدء (START) لكي تبدأ. أثناء برنامج التجفيف يمكنك فحص الغسيل وإخراج قطع الغسيل التي جفت مع استمرار تجفيف القطع الأخرى. عند إغلاق الباب مرة أخرى اضغط زر البدء (START) لكي تعاود التجفيف مرة أخرى.
- 7- قبل انتهاء البرنامج بحوالي 10 دقائق يدخل البرنامج مرحلة التقليل البارد (COOL TUMBLE) (يتم تبريد المنسوجات) ويجب السماح باستكمال هذه المرحلة.
- 8- افتح الباب، وأخرج الغسيل، ونظف المرشح، وأعد وضعه مرة أخرى. قم بتفريغ وعاء الماء وأعد وضعه مرة أخرى (انظر "الصيانة").
- 9- افصل المجفف عن التيار الكهربائي.

ملاحظة: برنامج التقليل البارد (COOL TUMBLE) يمكن استخدامه لتجديد أنسجة الملابس.
- اضبط ساعة التوقيت (TIMER) برمز التقليل البارد المجاور للمؤشر كما في الخطوة 5 أعلاه* إذا كنت في حاجة إلى هذه الخاصية.

وصف المجفف

ARISTON

الخصائص

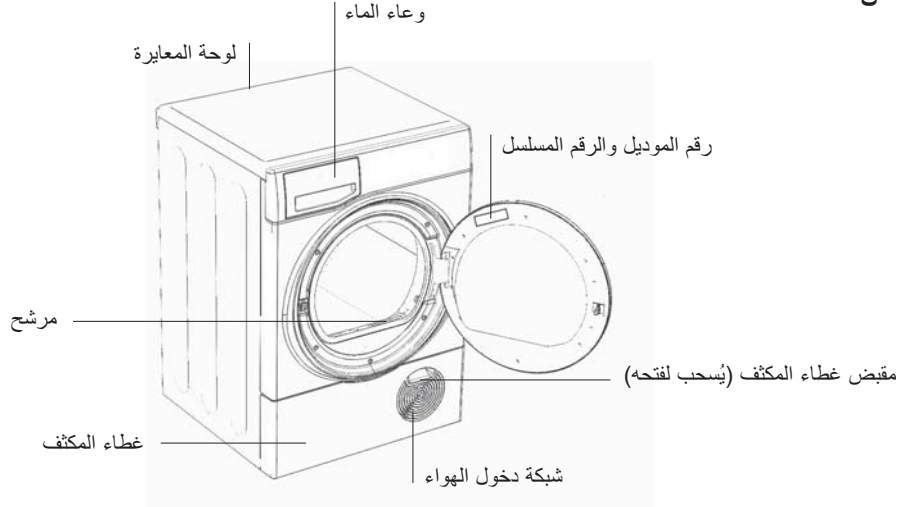

لوحة التحكم

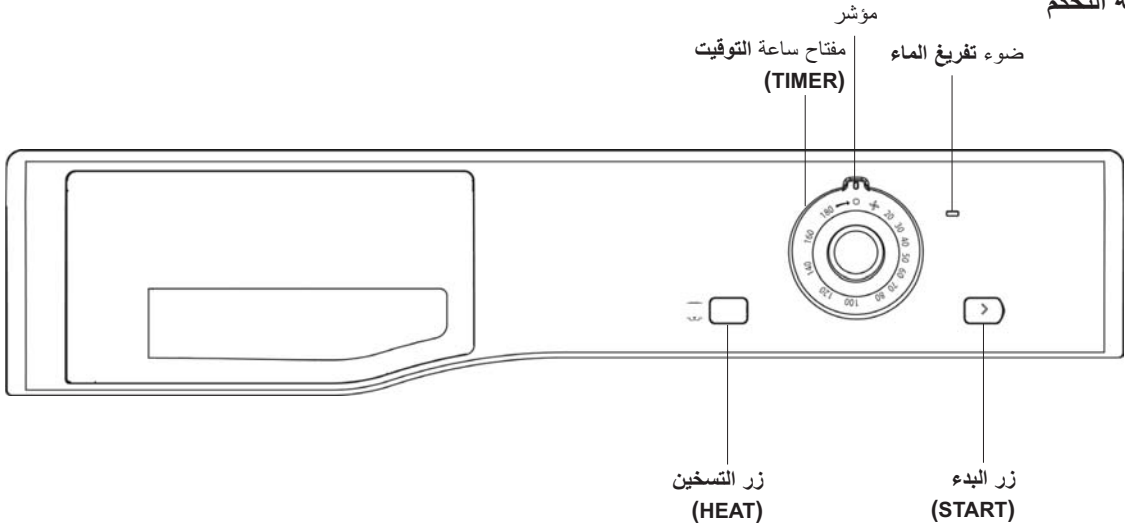

مؤشر تفريغ الماء (Empty Water) يشير إلى أن إناء الماء ممتلئ ويجب تفريغه. يستغرق الضوء بضع ثوانٍ حتى ينطفئ بعد استبدال وعاء تفريغ الماء، ويجب أن يكون المجفف يعمل لكي يحدث ذلك.
ملاحظة: إذا امتلأ وعاء الماء بضاء المؤشر، وينطفئ التسخين، ولا يجف الغسيل.

مفتاح ساعة التوقيت (TIMER) يضبط وقت التجفيف. قم بتدويره في اتجاه عقارب الساعة، وليس عكس اتجاه عقارب الساعة **مطلقاً**، حتى يشير المؤشر إلى وقت التجفيف الذي تريد اختياره (انظر "البدء والبرامج").

زر البدء (START) يبدأ تجفيف برنامج محدد (انظر "البدء والبرامج").

زر التسخين (HEAT) يحدد درجة حرارة التجفيف (انظر "البدء والبرامج").

خارج: حرارة منخفضة

داخل: حرارة مرتفعة

أين تضع مجفكك

- ضع المجفف على مسافة من الأجهزة التي تعمل بالغاز أو الموافد أو السخانات أو أسطح الطهي لأن اللهب قد يسبب تلف الجهاز.

- إذا كنت تنوي تثبيت الجهاز تحت سطح عمل تأكد من ترك مسافة 10 مم بين أعلى الجهاز وبين أي أشياء أخرى على الجهاز أو فوقه ومسافة 15 مم بين الجانبين والتجهيزات الجانبية أو الجدران.

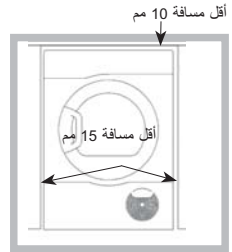

الهدف من ذلك هو ضمان تدوير الهواء بشكل مناسب.

التهوية

في حالة استخدام المجفف يجب أن تكون التهوية كافية. تأكد من وضع المجفف في مكان غير رطب ومن تدوير الهواء بشكل مناسب في المكان. من الضروري تدوير الهواء حول المجفف لتكثيف الماء الناتج أثناء عملية الغسيل، حيث أن المجفف لن يعمل بكفاءة إذا تم وضعه في منطقة محصورة أو داخل خزانة.

! في حالة استخدام المجفف في غرفة صغيرة أو باردة قد يتم الإحساس بحدوث تكثيف في الغرفة.

! إننا لا ننصح بتثبيت المجفف في خزانة ولكن يجب عدم تثبيته مطلقاً خلال باب يمكن قفله، أو خلف باب دوار أو باب به مفصلة على الجانب العكسي لباب المجفف.

قبل البدء في استخدام المجفف

عند الانتهاء من تثبيت المجفف وقبل استخدامه قم بتنظيف الحوض من الداخل لإزالة أي غبار يكون قد تراكم عليه أثناء النقل.

! إذا كان لديك شك بشأن أي مما تقدم استشر فنياً مؤهلاً.

تصريف الماء

في حالة تثبيت المجفف بجوار البالوعة يمكن تصريف المياه في هذه البالوعة. بهذه الطريقة لن تكون هناك حاجة إلى تفريغ وعاء الماء. وإذا تم وضع المجفف أو تثبيته بجوار غسالة ملابس فمن الممكن أن تشترك الغسالة والمجفف في نفس مكان الصرف. ويجب أن يقل ارتفاع البالوعة عن 3 بوصات (1 م) من أسفل المجفف.

انزع الخرطوم من الموضع المبين (انظر الشكل).



قم بتركيب قطعة خرطوم مناسبة بالمكان الجديد المبين (انظر الشكل).

! تأكد أن الخرطوم غير مهروس أو ملتو عندما يكون المجفف في مكانه النهائي.

وحدة المكثف...!

! يجب عليك تنظيف الزغب من المكثف كل شهر.



• تأكد مما يلي:

- أسهم الموضع الصحيح تشير لأعلى.
- المشابك الـ 3 قد أعيد تثبيتها في موضع "القفل".

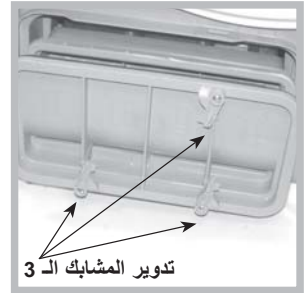

! عدم تنظيف المكثف قد يسبب توقف المجفف قبل الوقت المحدد.

معلومات هامة

A

لكي يعمل مجفف الملابس بكفاءة يجب اتباع جدول الصيانة الدورية المبين أدناه.

مرشح الزغب...

! يجب تنظيف مرشح الزغب بعد كل دورة تجفيف.

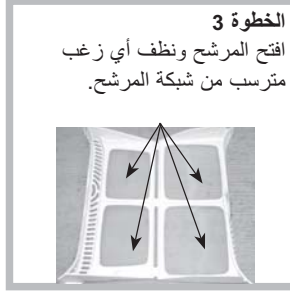

! عدم القيام بتنظيف المرشح بعد كل دورة غسيل سوف يؤثر على أداء الجهاز من حيث التجفيف.
- سوف تستغرق عملية التجفيف وقتاً أطول ونتيجة لذلك سوف يستخدم المجفف كهرباء أكثر أثناء عملية التجفيف.

وعاء الماء...

! يجب عليك تفريغ وعاء الماء بعد كل دورة تجفيف.



! عدم تفريغ وعاء الماء سوف ينتج عنه ما يلي:
- توقف الجهاز عن التسخين (وبالتالي فإن الحمولة تظل مبللة في نهاية دورة الغسيل).
- سوف يخبرك ضوء "تفريغ الماء" (Empty Water) بأن وعاء الماء ممتلئ.

تجهيز نظام تجميع المياه

عندما يكون مجففك جديداً لا يقوم وعاء الماء بتجميع الماء حتى يتم تجهيز النظام... ويستغرق ذلك دورة تجفيف أو دورتين. عند تجهيز النظام يقوم النظام بتجميع الماء خلال كل دورة تجفيف.

A

المحتويات

معلومات هامة، 58-59

التركيب، 57

أين تضع مجفك التهوية
تصريف الماء
التوصيلات الكهربائية
قبل البدء في استخدام المجفف

وصف المجفف، 56

الخصائص
لوحة التحكم

البدء والبرامج، 55

اختيار برنامج

الغسيل، 53-54

فرز الغسيل
بطاقات العناية بالغسيل
أنواع الملابس الخاصة
أوقات التجفيف

تحذيرات واقتراحات، 52

السلامة العامة
توفير الطاقة والحفاظ على البيئة

الصيانة والرعاية، 51

إطفاء الكهرباء
تنظيف المرشح بعد كل دورة
تفريغ وعاء الماء بعد كل دورة
فحص الحوض بعد كل دورة
تنظيف وحدة المكثف
تنظيف المجفف

حل المشكلات، 50

الخدمة، 49

التصرف في المنتج

E

Español, 25

F

Français, 13

GB

English, 1

FA

فارسي، 72

A

عربي، 60

P

Português, 37

TCM80C

! احتفظ بكتيب المعلومات هذا في مكان يسهل الوصول إليه للرجوع إليه إذا لزم الأمر. خذ الكتيب معك عندما تنتقل إلى مكان آخر، وإذا قمت ببيع هذا الجهاز أو إعطائه لشخص آخر، تأكد من تقديم هذا الكتيب مع المجفف حتى يكون المالك الجديد على علم بالتحذيرات والاقتراحات الخاصة بكيفية عمل الجهاز. ! اقرأ هذه التعليمات بعناية؛ الصفحات التالية تحتوي على معلومات هامة عن التركيب، كما تحتوي على اقتراحات عن طريقة عمل الجهاز.

هذا الرمز يذكرك بقراءة هذا الكتيب. 

 ARISTON

پیش از تماس با مرکز خدمات:

- ببینید آیا می توانید خودتان مشکل را با استفاده از بخش عیب یابی حل کنید (بخش عیب یابی را ببینید).
- اگر این کار ممکن نبود خشک کن را خاموش کرده و با نزدیک ترین مرکز خدمات تماس بگیرید.

اطلاعاتی که باید به مرکز خدمات بدهید:

- نام، آدرس و کدپستی.
 - شماره تلفن.
 - نوع اشکال
 - تاریخ خرید
 - مدل دستگاه (Mod).
 - شماره سریال دستگاه (S/N).
- این اطلاعات را می توانید روی برچسب اطلاعات موجود در داخل در دستگاه بیابید.

قطعات یدکی

این خشک کن دستگاهی پیچیده به شمار می آید. اگر خود شما و یا افراد غیرمجاز مبادرت به تعمیر آن کنید احتمال ایجاد خطر برای یک یا چند نفر وجود داشته، امکان دارد دستگاه آسیب دیده و ضمانت قطعات یدکی باطل گردد.
اگر هنگام استفاده از این دستگاه با مشکلی روبرو شدید با یک تکنسین مجاز تماس بگیرید.

اطلاعات بازیافت و دور انداختن



بعنوان بخشی از تعهد مستمر خود به ارتقای شرایط زیست محیطی، حق استفاده از قطعات مرغوب بازیافت شده را برای خود محفوظ می داریم تا هزینه ها را برای مشتریان کاهش داده و ضایعات مواد را به حداقل برسانیم.

- دور انداختن مواد بسته بندی: از قوانین و مقررات محلی پیروی کنید تا بتوان مواد بسته بندی را بازیافت کرد.
- برای اینکه خطر آسیب دیدگی و جراحت کودکان به حداقل ممکن کاهش داده شود، در و دوشاخه را جدا کرده - و سپس سیم برق را از خود دستگاه ببرید. این قطعات را جداگانه دور بریزید تا از بروز احتمال اینکه کسی دستگاه را به پرز برق بزند جلوگیری کرده باشید.

این دستگاه با استانداردهای اتحادیه اروپا به شرح زیر سازگاری دارد:
 - 2006/95/EC (تجهیزات ولتاژ پایین)
 - 89/336/EEC و 92/31/EEC و 93/68/EEC (سازگاری الکترومغناطیسی)

امکان دارد خشک کن شما در مقطعی کار نکند. پیش از اینکه با مرکز خدمات تماس بگیرید (بخش سرویس را ببینید)، توصیه های عیب یابی زیر را دنبال کنید:

مشکل:

دلایل احتمالی / راه حل:

خشک کن شروع به کار نمی کند.

- دوشاخه دستگاه وارد پریز نشده است، یا کنتاکت (تماس) ندارد.
- برق قطع شده است.
- فیوز سوخته است. سعی کنید دوشاخه دستگاه دیگری را به آن پریز بزنید.
- آیا از سیم رابط استفاده می کنید؟ سعی کنید دوشاخه خشک کن را مستقیماً به پریز بزنید.
- در درست بسته نشده است؟
- دکمه گردان تایمر (TIMER) درست تنظیم نشده است (بخش شروع بکار و برنامه ها را ببینید).
- دکمه شروع (START) فشار داده نشده است (بخش شروع بکار و برنامه ها را ببینید).

خشک کردن خیلی طول می کشد.

- فیلتر تمیز نشده است (بخش نگهداری را ببینید).
- مخزن آب باید خالی شود؟ آیا چراغ تخلیه آب روشن است؟ (بخش نگهداری را ببینید).
- آیا کندانسور نیاز به تمیز کردن دارد؟ (بخش نگهداری را ببینید).
- تنظیم دما برای نوع پارچه ای که می خواهید خشک کنید مناسب نیست (بخش شروع بکار و برنامه ها، و بخش البسه را ببینید).
- زمان خشک کردن صحیح برای بار انتخاب نشده است (بخش البسه را ببینید).
- مانعی جلوی دریچه ورودی هوا را گرفته است (بخش نصب، و بخش نگهداری را ببینید).
- اقلام خیلی خیس هستند (بخش البسه را ببینید).
- حجم البسه قرار داده شده در خشک کن بیش از حد است (بخش البسه را ببینید).

خاموش کردن دستگاه

! در صورت عدم استفاده از خشک کن، یا موقع تمیز کردن آن و موقع انجام کارهای نگهداری، سیم برق آنرا بکشید.

تمیز کردن مخزن دستگاه

! برای تمیز کردن مخزن دستگاه از مواد خورنده، مواد شوینده حاوی براده فلزات یا فولاد ضدزنگ استفاده نکنید.

امکان دارد یک لایه رنگی روی مخزن استیل دستگاه تشکیل شود، این می تواند به دلیل ترکیبات آب و یا مواد شوینده مانند نرم کننده استفاده شده در شستشو ایجاد شده باشد. این لایه رنگی هیچ تاثیری در عملکرد خشک کن ندارد.

تمیز کردن فیلتر بعد از هر برنامه

فیلتر قسمتی بسیار مهم در خشک کن شما است: کار فیلتر جمع کردن کرک و پرزها از البسه در حین خشک کردن می باشد. بعد از اتمام کار خشک کردن، برای تمیز کردن فیلتر آنرا زیر آب شیر گرفته یا با یک جاروبرقی تمیز کنید. اگر فیلتر بگردد، جریان هوای داخل خشک کن با مشکل مواجه خواهد شد: خشک کردن مدت بیشتری طول خواهد کشید و انرژی بیشتری مصرف خواهد شد. همچنین ممکن است خشک کن آسیب ببیند.

فیلتر در جلوی درزگیر خشک کن قرار دارد (شکل را ببینید). بیرون آوردن فیلتر:

- 1- دسته پلاستیکی فیلتر را گرفته و بالا بکشید (شکل را ببینید).
- 2- فیلتر را باز کرده و کرک و پرزهای داخل آنرا تمیز کنید.
- 3- آنرا بطور صحیح در جای خود قرار دهید. مطمئن شوید که فیلتر درست هم تراز درزگیر خشک کن قرار گرفته باشد.



- 4- هرگونه کرک و پرز جمع شده داخل در و اطراف درزگیر در را پاک کنید. ! از خشک کن استفاده نکنید مگر اینکه فیلتر را در جای خود قرار داده باشید.

تمیز کردن کندانسور

کندانسور را بطور مرتب (ماهی یکبار) بیرون آورده و آنرا برای تمیز کردن کرک و پرزهای جمع شده در میان صفحات زیر شیر آب سرد بگیرید. برای این کار آب سرد را از پشت کندانسور وارد کنید. کندانسور را بیرون بیاورید:

- 1- دوشاخه خشک کن را از برق بکشید و در را باز کنید.
- 2- در کندانسور را باز کنید (شکل را ببینید). سه قفل را 90 درجه در جهت خلاف حرکت عقربه های ساعت بچرخانید تا باز شوند و سپس دستگیره را کشیده و آنرا از خشک کن بیرون بیاورید.
- 3- سطح درزگیرها را تمیز کرده و بعد در جای خود قرار دهید، اطمینان حاصل کنید که قفل ها بسته شده باشند.

تمیز کردن خشک کن

- قطعات فلزی و پلاستیکی بیرونی و قطعات لاستیکی را می توانید با یک دستمال تر تمیز کنید.
- بطور مرتب (هر 6 ماه یکبار) دریچه هوای ورودی جلو را با جاروبرقی تمیز کنید، تا هرگونه کرک و پرز یا گرد و غبار جمع شده زوده شوند. علاوه بر این، برای تمیز کردن هرگونه کرک و پرز جمع شده در جلوی کندانسور و منطقه فیلتر، هر چند وقت یکبار با جاروبرقی تمیز کنید.
- ! از حلال ها یا مواد ساینده استفاده نکنید.
- ! در خشک کن شما از یاتاقان های مخصوصی استفاده شده که نیاز به روغنکاری ندارند.
- ! در فواصل زمانی منظم از یک تکنسین مجاز بخواهید خشک کن را بازدید کند تا از عملکرد صحیح بخشهای مکانیکی و الکتریکی آن اطمینان حاصل نمایید (بخش سرویس را ببینید).

خالی کردن مخزن آب بعد از هر برنامه

مخزن آب را از خشک کن بیرون کشیده و آنرا در سینک یا مجرای تخلیه مناسب دیگری خالی کنید. مخزن را محکم در جای خود قرار دهید. ! همیشه پیش از شروع یک برنامه جدید خشک کردن، مخزن آب را بررسی کرده و آنرا خالی کنید.

بررسی مخزن دستگاه بعد از هر برنامه

مخزن دستگاه را با دست بچرخانید تا اقلام کوچکتر (مانند دستمالها) باقیمانده را بیرون بیاورید.

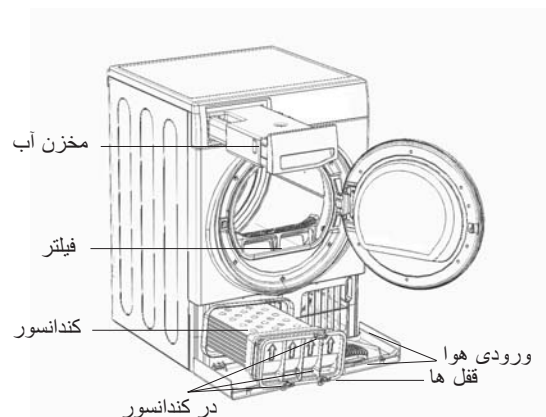
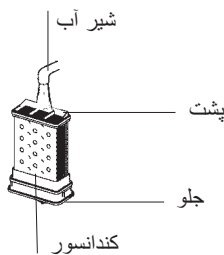

برای به حداقل رساندن خطر آتش سوزی در خشک کن، باید موارد زیر را رعایت کنید:

- فقط اقلامی را در خشک کن قرار دهید که با آب و ماده شوینده شسته شده، آبکشی شده و برنامه چرخش برای آنها اجرا شده است. قرار دادن اقلامی که با آب شسته نشده اند خطر آتش سوزی را به دنبال خواهد داشت.
- اقلامی که مواد شیمیایی به آنها زده شده است را در خشک کن نگذارید.
- اقلامی که روی آنها روغن های نباتی یا روغن های مخصوص پخت و پز ریخته است یا به آنها آغشته شده اند را در خشک کن قرار ندهید، این کار خطر آتش سوزی را به دنبال دارد. اقلام آغشته به روغن ممکن است خودبخود محترق شوند، بخصوص اگر در معرض منابع گرما مانند خشک کن قرار گیرند. اقلام گرم شده و با روغن واکنش اکسیداسیون خواهند داشت، اکسیداسیون فرایندی گرمازا می باشد. اگر حرارت نتواند دفع شود، اقلام گرم شده و آتش خواهند گرفت. روی هم یا کنار هم گذاشتن اقلام آغشته به روغن جلوی دفع حرارت را می گیرد و خطر آتش سوزی ایجاد می کند. اگر راهی غیر از قرار دادن اقلام آغشته به روغن های نباتی یا روغن های مخصوص پخت و پز و یا اقلامی که آلوده به محصولات و فرآورده های نگهداری مو هستند در خشک کن ندارید، باید ابتدا آنها را با شوینده اضافی بشوید - این کار خطر را کاهش می دهد، اما آنرا را به طور کامل از بین نمی برد. برای کاستن از دمای این قبیل اقلام باید از مرحله خنک کردن استفاده کرد. هنگامی که گرم هستند نباید آنها را از خشک کن خارج ساخت یا روی هم یا کنار هم قرار داد.
- اقلامی که قبلاً با بنزین/نفت، حلال های خشکشویی و سایر مواد قابل اشتعال یا قابل انفجار تمیز یا شسته شده، در آنها خیسانده شده یا به آنها آغشته شده اند را نباید در خشک کن قرار دهید. مواد دارای قابلیت اشتعال بالا که بطور معمول در محیط های خانگی از آنها استفاده می شود عبارتند از روغن پخت و پز، استون، الکل تقلیبی، نفت چراغ، لکه برها، تریپلین، واکس ها و واکس پاک کن ها. این قبیل اقلام را پیش از خشک کردن در خشک کن باید حتماً با آب داغ و مقدار بیشتری ماده شوینده تمیز کنید.
- اقلام محتوی لاستیک فومی (با عنوان فوم لاتکس نیز شناخته می شود) یا سایر مواد با بافت لاستیکی مشابه را در خشک کن قرار ندهید. مواد دارای لاستیک فومی در صورت گرم شدن خودبخود آتش می گیرند.
- نرم کننده و سایر محصولات مشابه را نباید برای از بین بردن اثرات الکتریسیته ساکن در خشک کن بکار برد مگر آنکه این کار توسط تولیدکننده ماده نرم کننده بطور خاص توصیه شده باشد.
- لباس های زیر که دارای قسمت های تقویت کننده فلزی هستند، مانند سوتین های دارای سیم های تقویت کننده فلزی را در خشک کن قرار ندهید. اگر قسمت های تقویت کننده فلزی در طول خشک کردن شل شوند امکان دارد به خشک کن آسیب برسانند.
- هیچ نوع اقلام ساخته شده از لاستیک خشک و پلاستیک مانند کلاه های دوش یا زیراندازهای ضدآب مخصوص کودکان، مواد پلی اتیلنی یا کاغذ را در خشک کن قرار ندهید.
- اقلام دارای لایه پستی ساخته شده از لاستیک، لباس های دارای پدهای لاستیک فومی، کفش های لاستیکی و کفش های تنیس دارای رویه لاستیکی را در خشک کن قرار ندهید.
- همه اشیاء داخل جیب ها را خالی کنید، علی الخصوص فنک ها (خطر انفجار).

! هشدار: هرگز پیش از به پایان رسیدن برنامه خشک کردن دستگاه را متوقف نکنید مگر اینکه همه اقلام خیلی سریع بیرون آورده شده و آویزان شوند تا حرارت شان از بین برود.

صرفه جویی در انرژی و محافظت از محیط زیست

- با چلانن لباس ها سعی کنید تا جایی که امکان دارد آب اضافی آنها را پیش از قرار دادن در خشک کن بگیرید (اگر ابتدا از ماشین لباسشویی استفاده می کنید، یک برنامه چرخش ساعت بالا را انتخاب کنید). با این کار در مصرف انرژی و وقت روند خشک کردن صرفه جویی می شود.
- همیشه از ظرفیت کامل خشک کن استفاده کنید - در مصرف انرژی صرفه جویی خواهید کرد: خشک کردن اقلام تکی و بارهای کوچک مدت زمان بیشتری لازم دارد.
- برای کنترل هزینه مصرف انرژی، بعد از هر بار استفاده فیلتر را تمیز کنید (بخش نگهداری را ببینید).

! این دستگاه بر اساس استانداردهای بین المللی ایمنی طراحی و ساخته شده است.

این هشدارها به منظور حفظ ایمنی ارائه شده و می بایست با دقت آنها را رعایت کرد.

ایمنی کلی

- این خشک کن نباید توسط افرادی (من جمله کودکان) که دچار ناتوانی های جسمانی، حسی یا ذهنی هستند و یا دانش و تجربه کمی دارند بکار گرفته شود مگر اینکه تحت نظارت اپنکار را انجام دهند و یا فردی که مسئول ایمنی آنهاست دستورات کافی را درباره کار با دستگاه به آنها داده باشد.
- این خشک کن برای استفاده خانگی طراحی شده است، نه مصارف حرفه ای.
- با پای لخت یا با دست یا پای خیس دستگاه را لمس نکنید.
- برای قطع کردن سیم برق دستگاه، دوشاخه را بکشید نه سیم.
- هنگامی که از خشک کن استفاده می شود کودکان نباید در نزدیکی آن باشند. بعد از اینکه از خشک کن استفاده کردید، آنرا خاموش کرده و سیم برق آنرا بکشید. در دستگاه را بسته نگهدارید تا بچه ها نتوانند بجای اسباب بازی از آن استفاده کنند.
- بچه ها باید تحت مراقبت باشند تا با خشک کن بازی نکنند.
- دستگاه باید بطور اصولی نصب شده و تهویه کافی داشته باشد. هرگز نباید ورودی هوای جلوی خشک کن را مسدود کرد (بخش نصب را ببینید).
- هرگز خشک کن را روی فرش یا موکتی ضخیم نصب نکنید چون این کار از وارد شدن هوا به خشک کن جلوگیری می کند.
- پیش از قرار دادن البسه در داخل خشک کن از خالی بودن آن مطمئن شوید.
- پشت خشک کن ممکن است خیلی داغ شود . هرگز موقعی که در حال کار است به آن دست نزنید.
- اگر فیلتر، مخزن آب و کندانسور در جای صحیح خود قرار ندارند از خشک کن استفاده نکنید (بخش نگهداری را ببینید).
- لبش از حد خشک کن را پر نکنید (برای آگاهی از مقادیر حداکثر بخش البسه را ببینید).
- اقلامی که آب از آنها می چکد در خشک کن قرار ندهید.
- کلیه دستورالعمل های نوشته شده روی برچسب لباس ها را با دقت بررسی کنید (بخش البسه را ببینید).
- اقلام خیلی بزرگ و حجیم را در خشک کن قرار ندهید.
- لباف آکرلیک را در دماهای بالا خشک نکنید.
- هر برنامه را با مرحله خنک کردن مربوط به آن تکمیل کنید.
- اگر اقلام داخل خشک کن هنوز گرم هستند خشک کن را خاموش نکنید.
- بعد از هر بار استفاده فیلتر را تمیز کنید (بخش نگهداری را ببینید).
- بعد از هر بار استفاده مخزن آب را خالی کنید (بخش نگهداری را ببینید).
- کندانسور را در فواصل زمانی منظم تمیز کنید (بخش نگهداری را ببینید).
- اجازه ندهید کرک و پرز در خشک کن جمع شود.
- هرگز روی خشک کن نروید. این کار باعث خسارت و آسیب دیدگی خواهد شد.
- همیشه استانداردها و الزامات الکتریکی را رعایت کنید (بخش نصب را ببینید).
- همیشه فقط لوازم جانبی و قطعات یدکی اصل خریداری کنید (بخش سرویس را ببینید).

البسه ویژه

- نوع پارچه: اقلامی از یک جنس پارچه ولی با بافت و ضخامت متفاوت ممکن است زمان های خشک شدن متفاوتی داشته باشند.

- حجم لباس ها: خشک شدن اقلام تکی و بارهای کوچک مدت زمان بیشتری لازم دارد.

- میزان خشکی: اگر می خواهید بعضی از لباس ها را اتو کنید، می توان آنها را موقعی که کمی تر هستند بیرون آورد. اگر می خواهید بقیه لباس ها را کاملاً خشک بیرون بیاورید می توانند برای مدت بیشتری در دستگاه بمانند.

- تنظیم دما.

- دمای اتاق: اگر اتاقی که خشک کن در آن قرار دارد سرد باشد، زمان لازم برای خشک کردن لباس ها بیشتر خواهد شد.

- اقلام حجیم: بعضی از اقلام حجیم را می توان با دقت و مراقبت خشک کرد. پیشنهاد می کنیم این قبیل اقلام را چند بار از دستگاه خارج کرده، آنها را بتکانید و دوباره در خشک کن قرار دهید تا کار به پایان برسد.

! لباس های خود را بیش از حد خشک نکنید.

همه پارچه ها مقداری رطوبت طبیعی دارند که باعث نرم شدن آنها می شود.

ملحفه و روتختی: اقلام آکرلیک (آسیلین، کورتل، اوربون، درالون) باید با دقت فراوان در دمای پایین خشک شوند. از خشک کردن برای زمان های طولانی خودداری کنید.

پارچه های چین و چروک دار: دستوراتی که سازنده درباره خشک کردن داده است را مطالعه کنید.







پارچه های آهاردار: نباید اینها را همراه با پارچه های بدون آهار خشک کرد. اطمینان حاصل کنید محلول آهار تا جایی که امکان دارد پیش از قرار دادن البسه در خشک کن از آنها خارج شده باشد. بیش از حد خشک نکنید: آهار حالت پودری به خود گرفته و لباس های شما را شل خواهد کرد، که نتیجه معکوس آهار زدن است.

زمان های خشک کردن

جدول (بخش زیر را ببینید) زمان های تقریبی خشک کردن را به دقیقه نشان می دهد. وزن قید شده وزن خشک اقلام است.

زمان ها تقریبی بوده و بسته به موارد زیر تغییر خواهند کرد:

- مقدار آب موجود در البسه بعد از برنامه چرخش: حوله ها و اقلام ظریف خیلی آب می گیرند.

زمان های خشک کردن بعد از برنامه های شستشوی 800 - 1000 دور در دقیقه در ماشین لباسشویی.								کتان 
1 کیلوگرم	2 کیلوگرم	3 کیلوگرم	4 کیلوگرم	5 کیلوگرم	6 کیلوگرم	7 کیلوگرم	8 کیلوگرم	دما بالا / کامل 
40 - 30	55 - 40	70 - 55	80 - 70	90 - 80	120 - 95	140 - 120	150 - 130	
زمان های خشک کردن بعد از برنامه های دارای چرخش کمتر در ماشین لباسشویی.								پارچه های سنتتیک 
1 کیلوگرم	2 کیلوگرم	3 کیلوگرم						دما پایین/ملایم 
50 - 40	70 - 50	90 - 70						
زمان های خشک کردن بعد از برنامه های دارای چرخش کمتر در ماشین لباسشویی.								آکرلیک ها 
1 کیلوگرم	2 کیلوگرم							دما پایین/ملایم 
60 - 40	75 - 55							

برچسب های هشداردهنده شستشو

همیشه برچسب لباس ها را ببینید، بخصوص اگر برای نخستین بار آنها را در خشک کن قرار می دهید. علامت های زیر جزو رایج ترین ها می باشند:

- می توان در خشک کن قرار داد
- در خشک کن قرار ندهید
- در خشک کن با دمای بالا بگذارید
- در خشک کن با دمای پایین بگذارید

اقلامی که برای گذاشتن در خشک کن مناسب نیستند

- اقلام محتوی قسمت های لاستیکی یا مواد مشابه لاستیک یا پوشش های پلاستیکی (بالش، کوسن یا کاپشن های بارانی ساخته شده از PVC)، هر نوع شی قابل اشتعال یا اشیا درست شده از مواد قابل اشتعال (حوله های استفاده شده که اسپری مو به آنها خورده است).
- الیاف شیشه ای (برخی از پرده ها)
- اقلامی که به خشکشویی داده می شدند
- اقلام دارای کد ITCL (بخش البسه ویژه را ببینید). اینها را می توان با محصولات خشک کردن ویژه خانگی خشک کرد. دستورالعمل ها را با دقت تمام دنبال کنید.
- اقلام خیلی بزرگ و درشت (لحاف های بزرگ، کیسه خواب، بالش، کوسن، روتختی های بزرگ و غیره) اینها موقع خشک شدن باز شده و از گردش هوا در خشک کن جلوگیری بعمل می آورند.

دسته بندی کردن لباس ها

- علامت های برچسب لباس ها را کنترل کنید تا مطمئن شوید می توان آنها را در خشک کن قرار داد.
- لباس ها را بر اساس نوع پارچه دسته بندی کنید.
- جیب لباس ها را خالی کرده و دکمه های آنها را چک کنید.
- زیپ ها و قلاب ها را ببندید، کمربندها و بندها شل را محکم کنید.
- با چلانن هر یک از لباس ها سعی کنید تا جایی که امکان دارد آب اضافی آنها را بگیرید. ! لباس های خیس که آب از آنها می چکد را در خشک کن قرار ندهید.

حداکثر حجم بار

بیشتر از حداکثر ظرفیت لباس قرار ندهید.

این اعداد بیانگر وزن خشک هستند:

پارچه های طبیعی: حداکثر 8 کیلوگرم (18 پوند)

پارچه های سنتتیک: حداکثر 3 کیلوگرم (6.6 پوند)

! بیش از اندازه در خشک کن لباس قرار ندهید چون راندمان خشک کردن کاهش می یابد.

وزن های نمونه

توجه: 1 کیلوگرم = 1000 گرم (1 پوند = 16 اونس)

لباس ها	
بلوز	کتان 150 گرم (5 اونس)
	سایر 100 گرم (3 اونس)
لباس بلند زنانه	کتان 500 گرم (1 پوند و 2 اونس)
	سایر 350 گرم (12 اونس)
جین	700 گرم (1 پوند و 6 اونس)
10 کهنه کودک	1000 گرم (2 پوند و 3 اونس)
پیراهن	کتان 300 گرم (10 اونس)
	سایر 200 گرم (7 اونس)
تی شیرت	125 گرم (4 اونس)

اشیاء منزلیه	
رولحافی	کتان 1500 گرم (3 پوند و 5 اونس)
(دوبل)	سایر 1000 گرم (2 پوند و 3 اونس)
رومیزی بزرگ	700 گرم (1 پوند و 6 اونس)
رومیزی کوچک	250 گرم (9 اونس)
دستمال کوچک آشپزخانه	100 گرم (3 اونس)
حوله حمام	700 گرم (1 رطل و 6 اونس)
حوله دست	350 گرم (12 اونس)
ملحفه دونفره	500 گرم (1 پوند و 2 اونس)
ملحفه یکنفره	350 گرم (12 اونس)

در پایان برنامه خشک کردن، اگر لباس ها و پارچه های کتان و سنتتیک را با هم قرار داده باشید امکان دارد کتان ها هنوز کمی تر باشند. اگر چنین شد، کافی یک برنامه کوتاه خشک کردن اضافی برای آنها اجرا کنید.

- **توجه:** آخرین 10 دقیقه هر زمان تنظیم شده به خنک کردن اختصاص دارد، بنابراین موقع تنظیم زمان به این مسئله توجه داشته باشید چون در آن مدت لباس ها خشک نخواهند شد.

شروع بکار و برنامه ها

FA

انتخاب یک برنامه

- 1- دوشاخه خشک کن را به پریز برق وصل کنید.
- 2- لباس های خود را بر اساس نوع پارچه دسته بندی کنید (بخش البسه را ببینید).
- 3- در دستگاه را باز کنید، مطمئن شوید که فیلتر تمیز بوده و در جای خود قرار دارد و مخزن آب خالی و در جای صحیح خود می باشد (بخش نگهداری را ببینید).
- 4- لباس ها را در دستگاه قرار داده و مطمئن شوید که هیچیک از لباس ها روی درزگیر (واشر) در نباشند. در را ببندید.
- 5- با مراجعه به جدول راهنمای خشک کردن و بر اساس نوع پارچه ای که می خواهید خشک کنید زمان خشک کردن را انتخاب نمایید (بخش البسه را ببینید).
 - دما را با دکمه حرارت تنظیم کنید. (HEAT).
 - با چرخاندن دکمه گردان تایمر در جهت حرکت عقربه های ساعت (TIMER) زمان خشک را انتخاب کنید*.
- 6- برای شروع کار دکمه شروع (START) را فشار دهید. در طول اجرای برنامه خشک کردن می توانید لباس های خود را کنترل کرده و در حالی که خشک شدن لباس ها ادامه دارد آنهایی را که خشک شده اند خارج کنید. بعد از اینکه در را دوباره ببندید، دکمه شروع (START) را فشار دهید تا خشک کردن از سر گرفته شود.
- 7- حدود 10 دقیقه پیش از تکمیل برنامه، دستگاه وارد مرحله خنک کردن (COOL TUMBLE) (لباس ها خنک می شوند) می گردد که باید همیشه اجازه دهید تا انتها انجام شود.
- 8- در را باز کنید، لباس ها را بیرون آورده، فیلتر را تمیز کرده و در جای خود قرار دهید. مخزن آب را خالی کرده و در جای خود قرار دهید (بخش نگهداری را ببینید).
- 9- دوشاخه خشک کن را از برق بکشید.

توجه: برنامه خنک کردن (COOL TUMBLE) برای طراوت بخشیدن به لباس ها و پارچه ها قابل استفاده می باشد.
- اگر به این قابلیت نیاز دارید تایمر (TIMER) را با علامت خنک کردن در راستای علامت مرحله 5 فوق قرار دهید*.

مشخصات خشک کن

ویژگی ها

FA

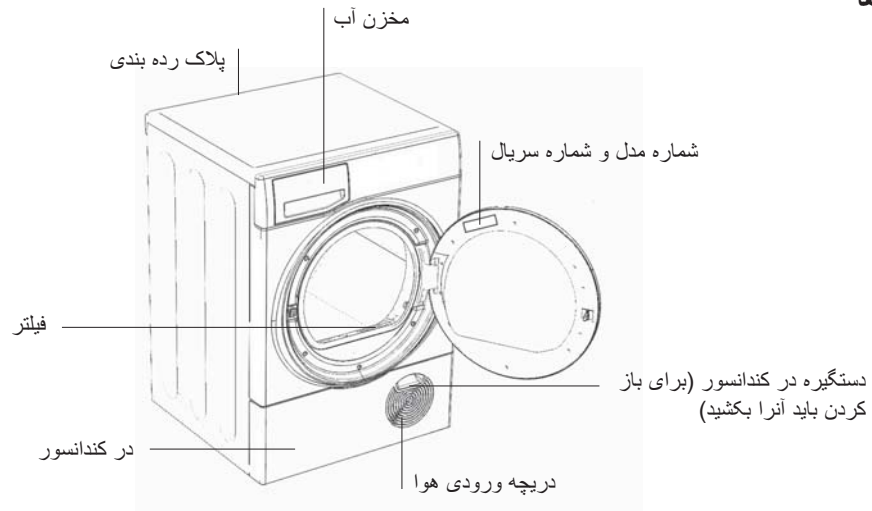

صفحه کنترل

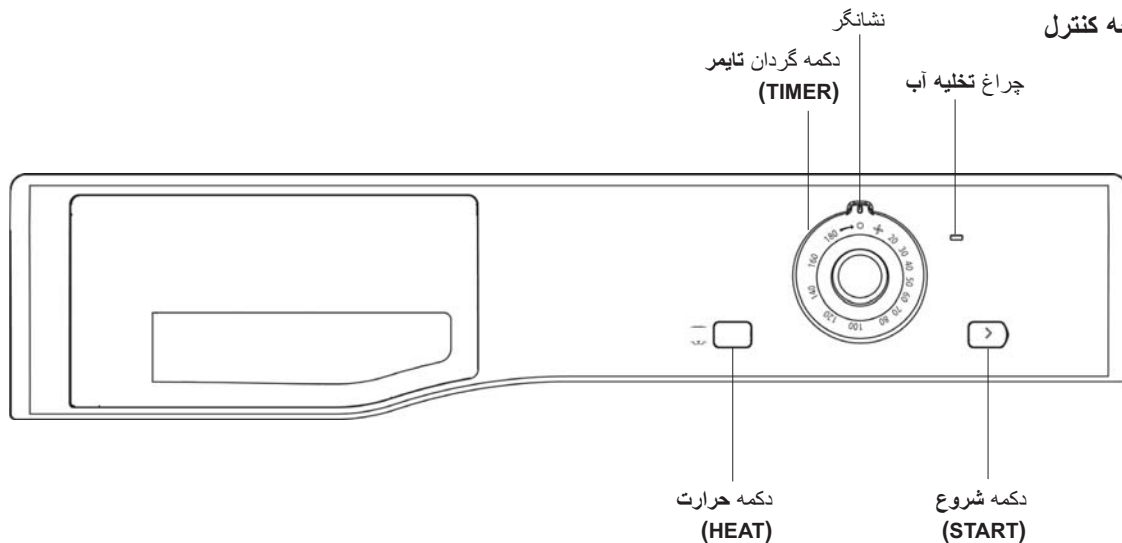

چراغ نشانگر تخلیه آب نشان می دهد که مخزن آب پر شده و باید آنرا خالی کنید. بعد از قرار دادن مخزن آب خالی چند ثانیه طول خواهد کشید تا این چراغ خاموش شود، همچنین خشک کن باید روشن باشد تا این عمل انجام شود.

توجه: اگر چراغ نشانگر پر شدن مخزن آب روشن شود، حرارت قطع شده و لباس های شما خشک نخواهند شد.

زمان خشک شدن با دکمه گردان تایمر تنظیم می شود. آنرا در جهت حرکت عقربه های ساعت بچرخانید، تا اینکه نشانگر به زمان خشک کردن دلخواه اشاره کند، هرگز آنرا در جهت خلاف حرکت عقربه های ساعت نچرخانید (بخش شروع بکار و برنامه ها را ببینید).

دکمه شروع (START) < اجرای برنامه خشک کردن انتخابی را شروع می کند (بخش شروع بکار و برنامه ها را ببینید).

با دکمه حرارت (HEAT) می توانید دمای خشک کردن را انتخاب کنید (بخش شروع بکار و برنامه ها را ببینید).

بیرون: حرارت کم
داخل: حرارت زیاد

محل نصب خشک کن

اتصالات برق

قبل از اینکه دوشاخه را به پریز وصل کنید، از موارد زیر اطمینان حاصل کنید:

- پریز باید دارای اتصال زمین (ارت) باشد.
- پریز باید قدرت تحمل حداکثر توان دستگاه را که روی برچسب رده بندی آن نوشته شده داشته باشد (مشخصات خشک کن را ببینید).
- ولتاژ برق باید در محدوده های ذکر شده روی برچسب رده بندی باشد (مشخصات خشک کن را ببینید).
- پریز باید برای دوشاخه خشک کن مناسب باشد. اگر چنین نبود، پریز یا دوشاخه را عوض کنید.

! خشک کن را نباید در بیرون از ساختمان حتی اگر در محیط پوشش دار باشد، نصب کرد. قرار گرفتن دستگاه در معرض باران و طوفان بسیار خطرناک است.

! بعد از نصب خشک کن، سیم های برق و دوشاخه آن باید به آسانی در دسترس باشند.

! از سیم های رابط استفاده نکنید.

! سیم برق نباید خم شده یا تحت فشار باشد.

! سیم برق باید در فواصل منظم بررسی شده و در صورت نیاز فقط با سیمی جایگزین شود که بطور خاص برای این خشک کن طراحی شده است، این کار نیز فقط باید توسط تکنسین های مجاز انجام شود (بخش سرویس را ببینید).

سیم های برق جدید یا بلندتر توسط فروشندگان مجاز به قیمت جداگانه عرضه می شوند.

! در صورت عدم رعایت این قوانین و مقررات، سازنده هیچ مسئولیتی نخواهد پذیرفت.

! اگر درباره مطالب فوق شک و تردیدی دارید با یک برقکار واجد شرایط مشورت کنید.

پیش از اینکه از خشک کن خود استفاده کنید

بعد از نصب خشک کن و پیش از اینکه از آن استفاده کنید، داخل مخزن آنرا تمیز کرده و هرگونه گرد و غبار جمع شده در حین حمل و نقل را پاک کنید.

- خشک کن خود را دور از اجاق های گازی، بخاری، گرم کن یا گاز رومیزی قرار دهید چون شعله به آن آسیب خواهد زد.

- اگر می خواهید دستگاه را زیر کانتر نصب کنید، اطمینان حاصل کنید که بین بالای دستگاه و هر شی دیگری که روی آن یا در بالای آن قرار می گیرد 10 میلی متر، و بین کناره های دستگاه با دیوار و وسایل مجاور 15 میلی متر فاصله وجود داشته باشد.

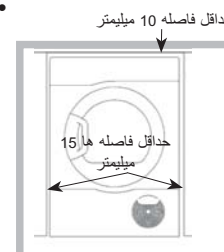

این کار برای برقراری گردش هوای مناسب لازم است.

تهویه

هنگامی که از خشک کن استفاده می کنید باید تهویه مناسب برقرار باشد. خشک کن را فقط در محیطی بدون رطوبت نصب کنید که گردش هوای کافی در آن برقرار باشد. گردش هوا در اطراف خشک کن برای چگالیده کردن آب تولید شده در طول شستشو الزامی است، خشک کن در محیط های بسته یا داخل گنجه ها عملکرد موثری نخواهد داشت.

! اگر از خشک کن در اتاقی کوچک یا سرد استفاده کنید امکان دارد تا حدی با پدیده میعان و چگالش روبرو شوید.

! نصب خشک کن در داخل گنجه توصیه نمی شود، همچنین نباید هرگز خشک کن را پشت یک در قفل، کشویی یا لولایی نصب کرد که دقیقاً مقابل در خشک کن قرار می گیرد.

تخلیه آب

اگر خشک کن در کنار یک مجرای فاضلاب نصب می شود می توانید دستگاه را با لوله به آن وصل کنید. این کار نیاز به خالی کردن مخزن آب را از بین می برد. اگر خشک کن بالا یا کنار ماشین لباسشویی نصب شود، می توانید از یک مجرای فاضلاب به اشتراک استفاده کنید. ارتفاع مجرای تخلیه باید کمتر از 3 فوت (1 متر) از زیر خشک کن باشد.

شلنگ را از موقعیت نشان داده شده بردارید (شکل را ببینید).



شلنگی با طول مناسب در محل جدید نشان داده شده جا بزنید (شکل را ببینید).

! بعد از اینکه خشک کن در موقعیت نهایی خود قرار گرفت اطمینان حاصل کنید که شلنگ تحت فشار نبوده و یا پیچ و تاب نخورده باشد.

کندانسور...

! شما باید هر ماه پرزهای جمع شده در کندانسور را تمیز کنید.



• بررسی کنید:

- پیکان های نشان دهنده جهت به سمت بالا باشند.
- 3 قفل مجدداً در وضعیت "قفل" قرار داشته باشند.



! اگر کندانسور را تمیز نکنید خشک کن خیلی زود خراب خواهد شد.

برای اینکه عملکرد خشک کن کندانسور دار شما موثر باشد باید برنامه نگهداری منظم زیر را اجرا کنید:

فیلتر پرزگیر...

! شما باید بعد از هر برنامه خشک کردن فیلتر پرزگیر را تمیز کنید.

<p>مرحله 4 فیلتر را جا بزنید - هرگز خشک کن را بدون فیلتر روشن نکنید.</p> 	<p>مرحله 3 فیلتر را باز کرده و پرزهای موجود روی توری فیلتر را تمیز کنید.</p> 	<p>مرحله 2 فیلتر را بیرون بیاورید.</p> 	<p>مرحله 1 در خشک کن را باز کنید.</p> 
---	---	--	--

! تمیز نکردن فیلتر بعد از هر برنامه خشک کردن بر عملکرد خشک کنندگی دستگاه شما تاثیر می گذارد.
- خشک شدن مدت زمان بیشتری طول می کشد و در نتیجه باعث می شود برق بیشتری برای خشک کردن مصرف شود.

مخزن آب...

! شما باید بعد از هر برنامه خشک کردن مخزن آب را خالی کنید.

<p>مرحله 3 مخزن آب را در جای خود بگذارید، مطمئن شوید که کاملاً محکم به جای خود برگشته باشد.</p> 	<p>مرحله 2 آب مخزن را خالی کنید.</p> 	<p>مرحله 1 مخزن آب را به سمت خود کشیده و آنرا بطور کامل از خشک کن بیرون بیاورید.</p> 
--	--	---

! اگر مخزن آب را خالی نکنید امکان دارد این مسائل رخ بدهند:
- دستگاه دیگر گرم نمی کند (در نتیجه البسه در پایان برنامه خشک کردن هنوز خیس هستند).
- روشن شدن چراغ "تخلیه آب" به شما می گوید که مخزن آب پر شده است.

آبگیری سیستم جمع آوری آب

اگر خشک کن شما نو باشد، مخزن آب جمع نخواهد کرد مگر اینکه سیستم آبگیری شده باشد... این کار بعد از 1 تا 2 بار اجرای برنامه خشک کردن انجام خواهد شد. سیستم بعد از آبگیری می تواند آب را در هر برنامه جمع کند.



FA

فهرست مطالب

اطلاعات مهم، 71-70

نصب، 69

محل نصب خشک کن
تهویه
تخلیه آب
اتصالات برق
پیش از اینکه از خشک کن خود استفاده کنید

مشخصات خشک کن، 68

ویژگی ها
صفحه کنترل

شروع بکار و برنامه ها، 68

انتخاب یک برنامه

البسه، 66-65

دسته بندی کردن لباس ها
برچسب های هشداردهنده شستشو
البسه ویژه
زمان های خشک کردن

هشدارها و پیشنهادات، 64

ایمنی کلی
صرفه جویی در انرژی و محافظت از محیط زیست

نگهداری و مراقبت، 63

خاموش کردن دستگاه
تمیز کردن فیلتر بعد از هر برنامه
خالی کردن مخزن آب بعد از هر برنامه
بررسی مخزن دستگاه بعد از هر برنامه
تمیز کردن کندانسور
تمیز کردن خشک کن

عیب یابی، 62

سرویس، 61

دور انداختن

E

Español, 25

F

Français, 13

GB

English, 1

FA

فارسی، 72

A

عربی، 60

P

Português, 37

TCM80C

! این دفترچه راهنما را نگه دارید تا بتوانید در مواقع لزوم به آن مراجعه کنید. اگر اسباب کشی می کنید آنرا همراه ببرید، اگر دستگاه را می فروشید یا به شخص دیگری واگذار می کنید باید حتماً دفترچه راهنما را نیز همراه خشک کن به آنها بدهید تا صاحبان جدید از هشدارها و توصیه های مربوط به کار دستگاه آگاه گردند. این دستورالعمل ها را با دقت مطالعه کنید؛ صفحات بعد حاوی اطلاعات مهمی درباره نصب و پیشنهادهای مفیدی درباره طرز کار دستگاه هستند.

این نشانه به شما یادآوری می کند که باید این دفترچه را مطالعه کنید.

