

Read the Instructions for Use carefully before using the appliance.

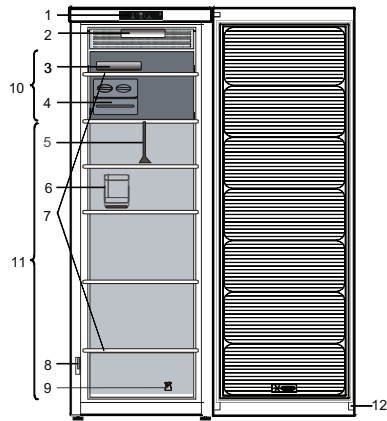

1. Control panel *
2. Light (LED system) *
3. Ice packs*
4. Ice Mate* or Ice tray*
5. Drawer divider*
6. Bottle rack*
7. Glass shelves
8. Rating plate with commercial name *
9. Door reversibility kit *
10. Area for freezing fresh food or to store frozen food
11. Area for storing frozen foods
12. Door seal

* Available on selected models

HOW TO START THE APPLIANCE

After plugging the appliance to the mains, it starts the operation automatically. After starting the appliance, wait at least 4-6 hours before placing food into the appliance. When the appliance is connected to the power supply, the display lights up and all the icons appear on the display for approximately 1 second.

The default (factory) values of the freezer compartment settings light-up.

HOW TO REVERSE DOOR SWING

- see enclosed Instructions for Use (Version_2)
Is recommended to reverse door swing by two persons.
There is not foreseen door reversibility for:
- models with integrated handle
- models with glass panel on the door.

Specifications, technical data and images may vary from model to model.

FREEZE CONTROL indicator

PROFREEZE FREEZE CONTROL indicator
ProFreeze / Freeze Control is an advanced technology that reduces freeze burns and food preserves its original quality and color.

ECO NIGHT FUNCTION (NIGHT TIME RATE) / FREEZE CONTROL button
Eco Night Function
Press to activate/deactivate the Eco Night function. The Eco Night function enables appliance energy consumption to be concentrated in the reduced rate hours, generally at night (see the Instructions for Use).

Freeze Control
Freeze Control is an advanced technology that reduces temperature fluctuations in the whole freezer compartment to minimum.
To activate/deactivate the Freeze Control function press for 3 seconds the FREEZE CONTROL button. If the function is engaged and the user modify the freezer temperature out of the working range, the function is automatically switched off.
In case of Fast freezing is engaged, the function "Freeze control" is inhibited until the Fast Freeze function switched off.(see the Instructions for Use)

ON/STANDBY button

To put the product in Stand-by, press and hold for 3 seconds. All the icons turn off except On/Standby indicator. To reactivate the appliance press once (briefly) this button.

TEMPERATURE DISPLAY

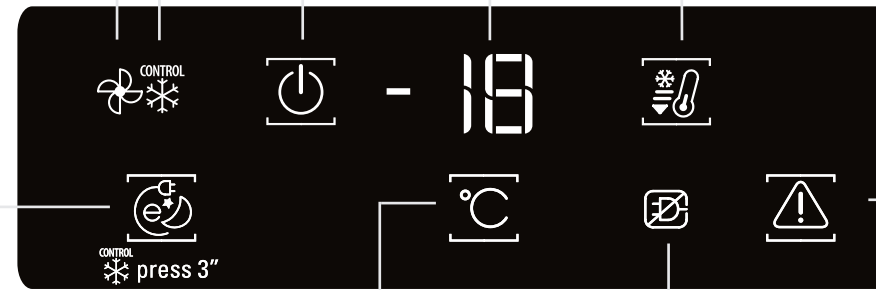

TEMPERATURE button
Temperature setting

The appliance is normally factory-set for operation at the recommended temperature of -18°C. The internal temperature can be adjusted between -16°C and -24°C, proceeding as follows:
• Press to change the set point (°C). The storage temperature can be changed by -1°C with each pressure of the button: the value changes cyclically between -16°C and -24°C.

FAST FREEZE indicator / button

To activate/deactivate the Fast Freeze function press simply Fast Freeze button (see the Instructions for Use). The Fast Freeze function switches off automatically after 50 hours.

STOP ALARM button

Press in case of alarm (see the below Alarm Table).

BLACK OUT ALARM

Long Black-out Alarm indicator. (see the Instructions for Use)

ALARMS TABLE

ALARMS TYPE	Signal	Cause	Cure
Door open alarm	The acoustical alarm is activated and the Alarm Indicator blinks.	The door has remained open for more than 2 minutes.	Close the door or press the Stop Alarm to mute the acoustical alarm.
Temperature alarm	The Temperature display blinks (°C) and the Alarm Indicator remains on.	The inside temperature is not adequate.	Press the Stop Alarm button ; the acoustical alarm stops, the Temperature Display (°C) blinks and the Alarm Indicator remains on until a temperature < -10°C is reached.
Long Black-Out alarm	The Black Out Alarm icon remains on, the Alarm indicator blinks and the Temperature display (°C) blinks, showing the maximum temperature reached during blackout.	Prolonged power failure, able to cause the inside temperature to increase to 0°C.	Press the Stop Alarm button ; the acoustical alarm stops, the Temperature Display (°C) blinks and the Alarm Indicator remains on until a temperature < -10°C is reached.
Malfunction	The letter "F" blinks on the display (°C).	Product malfunction.	Contact the After-sales Service.



Før man anvender apparatet, skal man omhyggeligt læse den medfølgende vejledning.

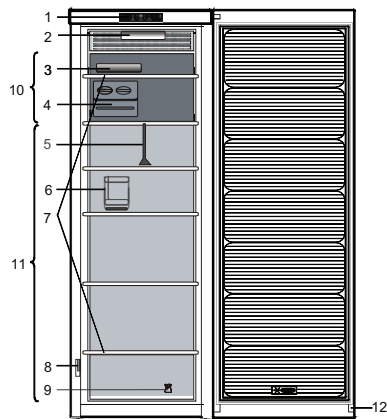

1. Betjeningspanel *
2. Lys (kontrollampesystem) *
3. Fryseelementer*
4. Ice Mate* eller isterningbakke*
5. Rumopdeler*
6. Flaskehylde*
7. Glashylder
8. Typeplade med varenavn *
9. Dørvendingsæt*
10. Område til indfrysning af friske madvarer eller til opbevaring af frosne madvarer
11. Rum til opbevaring af frostvarer
12. Lågens pakning

* Findes på valgte modeller

TÆNDING AF APPARATET

Når strømstikket sættes i stikkontakten, starter apparatet automatisk. Når der er tændt for apparatet, skal der gå mindst 4-6 timer, inden der anbringes madvarer i det. Når apparatet sluttes til strømforsyningen, tænder displayet, og alle ikonerne vises i ca. 1 sekund. De fabriksindstillede værdier for fryseafdelingen tænder.

ÆNDRING AF DØRENS ÅBNINGSRETNING

- se den medfølgende brugervejledning (Version_2)
Det anbefales, at ændring af lågens åbningsretning udføres af to personer.
Dørens åbningsretning kan ikke ændres for:
- modeller med integreret håndtag
- modeller med glaspanel på døren.

Specifikationer, tekniske data og billeder kan variere afhængigt af modellen.

FRYSEKONTROL indikator

PRO FRYSNING FRYSEKONTROL indikator
Pro Frysning/ Frysekontrol er en avanceret teknologi, som reducerer forfrysninger og fødevarerne bevarer deres originale kvalitet og farve.

FUNKTIONEN Eco Night / FRYSEKONTROL (nattarif) Funktionen Eco Night

Tryk på knappen Eco Night for at aktivere/deaktivere funktionen.
Funktionen Eco Night gør det muligt at koncentrere apparatets energiforbrug til lavlastperiode, normalt om natten (se Brugervejledning).

Frysekontrol
Frysekontrollen er en avanceret teknologi, som reducerer temperaturvariationerne i hele fryseafdelingen til et minimum.
Tryk på knappen FRYSEKONTROL i 3 sekunder for at slå frysekontrollfunktionen til/fra.
Hvis funktionen er aktiveret og brugeren ændrer fryserens temperatur til uden for arbejdsintervallet, slår funktionen automatisk fra.
Hvis Lynfrysning er aktiveret hægges funktionen "Frysekontrol" indtil Lynfrysningfunktionen slukkes (se Brugervejledning).

KNAPPEN On/standby

Apparatet sættes i standby ved at trykke og holde på knappen i 3 sekunder. Alle ikoner slukkes undtagen kontrollampen On/Standby . Tryk én gang (kort) på denne knap for at genaktivere apparatet igen.

TEMPERURDISPLAY

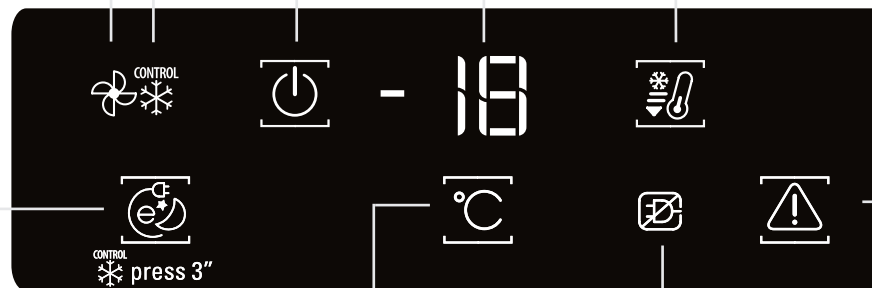

Knappen TEMPERATUR Regulering af temperaturen

Apparatet er sædvanligvis fabriksindstillet på den anbefalede temperatur på -18°C. Den interne temperatur kan reguleres på mellem -16° C og -24° C, på følgende måde:
• Tryk for at ændre en indstillet værdi (° C). Opbevaringstemperaturen ændres med -1° C ved hvert tryk på knappen. Værdien ændres trinvis mellem -16° C og -24° C, hver gang der trykkes på knappen.

KNAPPEN TIL / KONTROLLAMPE FOR LYNINDFRYSNING

Tryk blot på knappen Lynindfrysning, for at slå indfrysningfunktionen til/fra (se Brugervejledning). Funktionen Lynindfrysning stoppes automatisk 50 timer efter aktiveringen.

KNAPPEN til Stop alarm

Tryk på denne knap, hvis alarmen aktiveres (se Alarmtabellen herunder).

ALARM FOR STRØMAFBRYDELSE, BLACKOUT

Indikatoren lang blackoutalarm. (se Brugervejledning)

ALARMTABEL

ALARMTYPE	Signal	Årsag	Løsningsforslag
Alarm for åben låge	Lydsignalet aktiveres, og alarmindikatoren blinker.	Døren har været åben i mere end 2 minutter.	Luk lågen og tryk på knappen Stop alarm for at slukke for lydsignalet.
Temperaturalarm	Temperaturdisplayet blinker (°C) Alarmindikatoren lyser.	Den indvendige temperatur er ikke tilstrækkelig.	Tryk på knappen Stop Alarm ; den akustiske alarm stopper, temperaturdisplayet (°C) blinker og alarmindikatoren forbliver tændt, indtil der nås en temperatur på < -10°C.
Lang alarm for strømafbrydelse, blackout	Blackoutalarmens ikon forbliver tændt, alarmindikatoren blinker og temperaturdisplayet (°C) blinker og viser den højeste temperatur, der forekom under strømafbrydelsen.	Langvarig strømafbrydelse, kan forårsage, at den indvendige temperatur stiger til 0° C.	Tryk på knappen Stop Alarm ; den akustiske alarm stopper, temperaturdisplayet (°C) blinker og alarmindikatoren forbliver tændt, indtil der nås en temperatur på < -10°C.
Funktionsfejl	Bogstavet "F" blinker på displayet (°C).	Funktionsfejl med apparatet.	Kontakt Servicecenteret.

Lue käyttöohjeet huolellisesti ennen laitteen käyttöä.

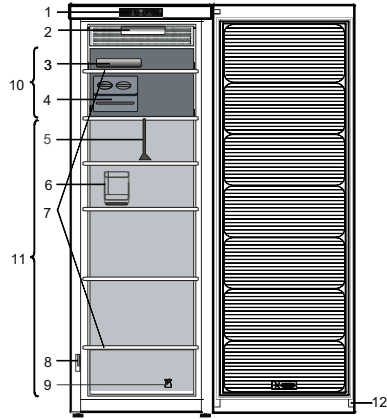

1. käyttöpaneeli *
2. Valo (LED-järjestelmä) *
3. Jääpaketti*
4. Ice Mate* tai jääpala-astia*
5. Laatikon väliseinä*
6. Pulloteline*
7. Lasihyllyt
8. Arvokilpi, jossa laitteen kaupan nimi *
9. Oven kätisyyden vaihtotarvikkeet*
10. Alue tuoretarvikkeiden pakastamista tai pakasteiden säilytystä varten
11. Alue pakasteiden säilytystä varten
12. Oven tiiviste

* Tietyissä malleissa

LAITTEEN KÄYNNISTÄMINEN

Laite käynnistyy automaattisesti, kun se kytketään verkkovirtaan. Odota laitteen käynnistymisen jälkeen ainakin 4–6 tuntia, ennen kuin asetat elintarvikkeita laitteen sisälle. Kun laite kytketään sähköverkkoon, näyttöön syttyy valo ja kaikki kuvakkeet näkyvät näyttössä noin 1 sekunnin ajan. Pakastinosaston (tehtaan) oletusarvot tulevat näyttöön.

OVEN KÄTISYYDEN VAIHTAMINEN

- katso lisätietoja laitteen mukana toimitettavista käyttöohjeista (Versio 2)
Oven kätisyyden vaihtaminen onnistuu helpoiten kahden henkilön toimesta.
Oven kätisyyttä ei voida vaihtaa, jos:
- mallissa on integroitu kahva
- mallin ovessa on lasipaneeli.

Varustelu, tekniset tiedot ja kuvat saattavat vaihdella mallikohtaisesti.

PAKASTUKSEN HALLINNAN merkkivalo

PROFREEZE PAKASTUKSEN HALLINNAN merkkivalo
ProFreeze / Pakastuksen hallinta on uudenaikainen teknologia, joka laskee energian kulutusta samalla kuin elintarvikkeet säilyttävät alkuperäisen laatuensa ja värinsä.

ECO NIGHT -TOIMINNON (YÖSÄHKÖTAKSA) / PAKASTUKSEN HALLINTA -painiketta

Eco Night -toiminto
Ota käyttöön tai poista Eco Night -toiminto käytöstä painamalla painiketta. Eco Night -toiminnolla laitteen energiankulutusta voidaan keskitää halvemman sähkötaksan tunteihin, yleensä yöaikaan (katso Käyttöohjeet).

Pakastuksen hallinta
Pakastuksen hallintala on uudenaikainen teknologia, joka vähentää koko pakastinosaston lämpötilan vaihtelun minimiin.

Pakastuksen hallintatoiminto otetaan käyttöön / pois käytöstä painamalla PAKASTUKSEN HALLINTA painiketta 3 sekunnin ajan.
Jos toiminto on otettu käyttöön ja käyttäjä muuttaa pakastimen lämpötilaa siten, että se tulee käyttölämpötilan ulkopuolelle, toiminto kytkeytyy automaattisesti pois päältä.
Jos käytössä on pikapakastustoiminto, pakastuksen hallintatoiminto on estettynä siihen asti, kunnes pikapakastustoiminto kytkeytyy pois päältä (katso Käyttöohjeet).

ON/STANDBY-painike

Jos haluat asettaa laitteen Stand-by-valmiustilaan, paina painiketta 3 sekunnin ajan. Kaikki kuvakkeet, paitsi On/Standby merkkivalo , sammuvat. Laitteen voi kytkeä käyttöön uudelleen painamalla tätä painiketta (lyhyesti).

LÄMPÖTILAN NÄYTTÖ

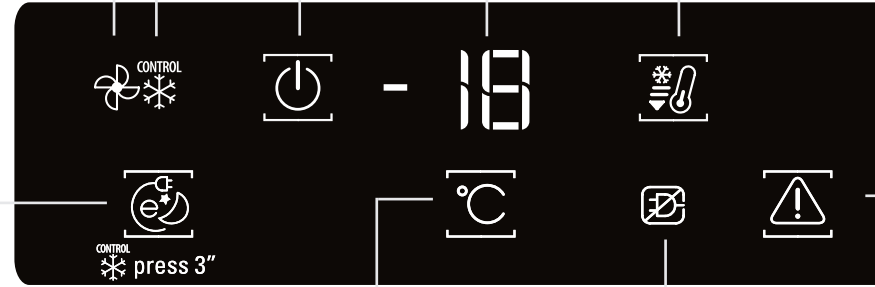

LÄMPÖTILA-painike

Lämpötila-asetus

Laitteen käyttölämpötilaksi on yleensä tehtaalla asetettu suositeltu -18 °C:n lämpötila. Sisälämpötilaa voidaan säätää alueella -16 °C – -24 °C seuraavalla tavalla:
• Muuta lämpötilasäätöä (°C) painamalla painiketta. Jokainen painikkeen painallus muuttaa säilytyslämpötilaa -1 °C: arvo vaihtuu toistuvasti alueella -16 °C – -24 °C.

PIKAPAKASTUS-merkkivalo /painike

Pikapakastustoiminto otetaan käyttöön ja poistetaan käytöstä yksinkertaisesti painamalla PIKAPAKASTUS -painiketta (katso Käyttöohjeet). Pikapakastustoiminto kytkeytyy automaattisesti pois käytöstä 50 tunnin kuluttua.

PYSÄYTÄ HÄLYTYS -painike

Paina, jos hälytys on aktivoitunut (katso alla oleva Hälytykset-taulukko).

SÄHKÖKATKON HÄLYTYS

Pitkän sähkökatkon hälytyksen merkkivalo. (katso Käyttöohjeet)

HÄLYTYKSET-TAULUKKO

HÄLYTYSTEN TYYPI	Varoitusmerkki	Syy	Ratkaisu
Ovi auki -hälytys	Laite antaa hälytysäänimerkin ja hälytyksen merkkivalo vilkkuu.	Ovi on ollut avoinna yli 2 minuuttia.	Sulje ovi tai sammuta hälytysäänimerkki painamalla Pysäytä hälytys -painiketta.
Lämpötilahälytys	Lämpötilan näyttö vilkkuu (°C) ja hälytyksen merkkivalo pysyy päällä.	Sisälämpötila ei ole asianmukainen.	Paina hälytyksen pysäytyspainiketta ; hälytyksen äänimerkki lakkaa, lämpötilan näyttö (°C) vilkkuu ja hälytyksen merkkivalo jää päälle kunnes lämpötila < -10 °C saavutetaan.
Pitkän sähkökatkon hälytys	Sähkökatkon hälytys -kuvake palaa edelleen, hälytyksen merkkivalo vilkkuu ja lämpötilan näyttö (°C) vilkkuu näyttäen suurimman lämpötilan sähkökatkon aikana.	Pitkä sähkökatko, jonka vuoksi laitteen sisälämpötila voi nousta 0 °C:een.	Paina hälytyksen pysäytyspainiketta ; hälytyksen äänimerkki lakkaa, lämpötilan näyttö (°C) vilkkuu ja hälytyksen merkkivalo jää päälle kunnes lämpötila < -10 °C saavutetaan.
Toimintahäiriö	F-kirjain vilkkuu näyttössä (°C).	Laitteen toimintahäiriö.	Ota yhteys huoltopalveluun.

Lisez attentivement la notice d'utilisation avant d'utiliser l'appareil.

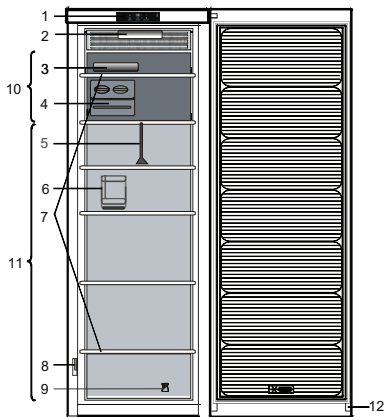

1. Panneau de commande *
2. Éclairage (système LED) *
3. Poches de glace*
4. Ice Mate* ou bac à glaçons*
5. Séparateur de tiroir*
6. Galerie porte-bouteilles*
7. Clayettes en verre
8. Étiquette signalétique avec nom commercial *
9. Kit pour l'inversion du sens d'ouverture de la porte*
10. Zone réservée à la congélation d'aliments frais ou au stockage de produits surgelés
11. Zone de stockage de produits surgelés
12. Joint de porte

* Disponible sur certains modèles

MISE EN MARCHÉ DE L'APPAREIL

L'appareil se met automatiquement en marche une fois branché. Une fois l'appareil en marche, attendez au moins 4 à 6 heures avant d'y placer des aliments. Lorsque l'appareil est branché à l'alimentation électrique, l'afficheur s'illumine et toutes les icônes s'illuminent pendant environ 1 seconde. Les valeurs par défaut (réglées en usine) de réglages du compartiment congélateur s'allument.

COMMENT INVERSER LE SENS D'OUVERTURE DE LA PORTE

- voir la notice d'utilisation jointe (Version_2)
Il est recommandé que deux personnes effectuent l'opération d'inversement du sens d'ouverture de la porte.
L'inversion du sens d'ouverture de porte n'est pas prévu pour :
- les modèles avec poignée intégrée
- les modèles de porte comportant un panneau en verre.

Les caractéristiques, données techniques et images peuvent varier en fonction du modèle.



www.bauknecht.eu/myfridge
tel. 00800 - 400 88 400
(free - kostenlos - gratuit)

Voyant COMMANDE DE CONGÉLATION

Voyant PROFREEZE COMMANDE DE CONGÉLATION

ProFreeze / Commande de congélation est une technologie avancée réduisant les gelures ; les aliments conservent ainsi leur qualité et leur couleur d'origine.

FONCTION ÉCO NUIT (TARIF DE NUIT) / TOUCHE COMMANDE DE CONGÉLATION

Fonction Éco Nuit
Appuyez sur cette touche pour activer/désactiver la fonction Éco Nuit.

La fonction Éco Nuit permet de reporter la consommation d'énergie aux heures où le tarif est moins élevé, généralement la nuit (voir la notice d'utilisation).

Commande de congélation

La fonction Commande de congélation est une technologie avancée qui réduit au minimum les fluctuations de température dans l'ensemble du compartiment congélateur.

Pour activer/désactiver la fonction Commande de congélation, appuyez sur le bouton COMMANDE DE CONGÉLATION pendant 3 secondes.

Si la fonction est activée et que l'utilisateur modifie la température de congélateur hors de la gamme de fonctionnement, la fonction est automatiquement désactivée.

En cas d'activation de la Congélation rapide, la fonction « Commande de congélation » est inhibée jusqu'à ce que la fonction Congélation rapide soit éteinte (voir la notice d'utilisation).

Touche MARCHÉ/VEILLE

Pour mettre le produit en Veille, appuyez sur la touche et maintenez-la enfoncée pendant 3 secondes. Toutes les icônes s'éteignent sauf le voyant Marche/Veille . Pour réactiver l'appareil, appuyez une fois (brièvement) sur cette touche.

AFFICHAGE DE LA TEMPÉRATURE

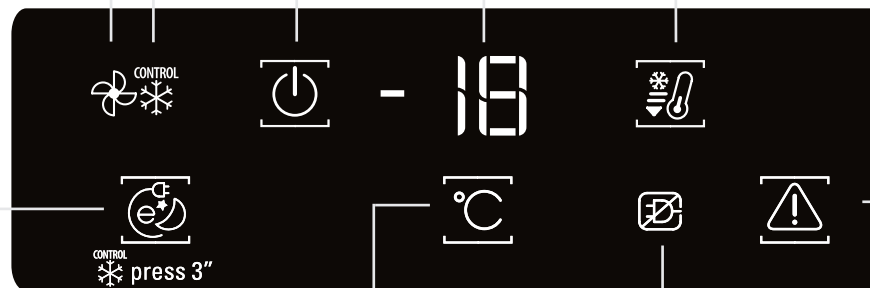

Touche TEMPÉRATURE

Réglage de la température

L'appareil est normalement réglé en usine pour fonctionner à la température conseillée, soit -18°C. Il est possible de régler la température intérieure de -16°C à -24°C, en procédant comme suit :

- Appuyez sur cette touche pour modifier le point de réglage (°C). Chaque pression permet de modifier la température de stockage de -1 °C : la valeur change de manière cyclique entre -16 °C et -24 °C.

VOYANT/TOUCHE CONGÉLATION RAPIDE

Pour activer / désactiver la fonction Congélation rapide, appuyez sur la touche CONGÉLATION RAPIDE (voir la notice d'utilisation). La fonction Congélation rapide se désactive automatiquement au bout de 50 heures.

TOUCHE ARRÊTER ALARME

Appuyez sur cette touche si l'alarme retentit (voir le Tableau des alarmes ci-dessous).

ALARME COUPURE DE COURANT

Voyant d'alarme de coupure de courant prolongée. (voir la notice d'utilisation)

TABLEAU DES ALARMES

TYPE D'ALARME	Signal	Cause	Solution
Alarme de porte ouverte	L'alarme sonore retentit et le voyant d'alarme clignote.	La porte est restée ouverte plus de 2 minutes.	Fermez la porte ou appuyez sur Arrêt Alarme pour arrêter le signal sonore.
Alarme température	L'affichage Température (°C) clignote et l'indicateur d'alarme reste allumé.	La température intérieure n'est pas adéquate.	Appuyez sur la touche Arrêt d'alarme ; l'alarme sonore s'arrête, l'affichage de la température (°C) clignote, et le voyant d'alarme reste illuminé jusqu'à ce qu'une température de < -10°C soit atteinte.
Alarme de coupure de courant prolongée	L'icône de l'alarme de coupure de courant reste allumée, le voyant de l'alarme et l'affichage de la température (°C) clignotent, indiquant la température maximale atteinte au cours de la coupure de courant.	Panne de courant prolongée, pouvant faire monter la température à l'intérieur à 0°C.	Appuyez sur la touche Arrêt d'alarme ; l'alarme sonore s'arrête, l'affichage de la température (°C) clignote, et le voyant d'alarme reste illuminé jusqu'à ce qu'une température de < -10°C soit atteinte.
Défaillance	La lettre « F » clignote sur l'écran (°C).	Mauvais fonctionnement de l'appareil.	Contactez le Service après-vente.

Lesen Sie vor Gebrauch des Geräts die Gebrauchsanleitung aufmerksam durch.

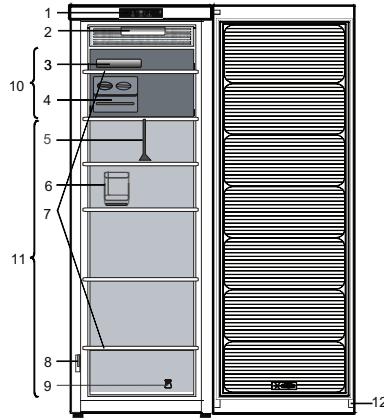

1. Bedientafel *
2. Licht (LED-System) *
3. Kühllakus*
4. Ice Mate* oder Eiswürfelbehälter*
5. Schubladen-Trennelement*
6. Flaschenfach*
7. Glasablagen
8. Typenschild mit Handelsnamen *
9. Bausatz für Türanschlagwechsel*
10. Bereich zum Einfrieren von frischen Lebensmitteln oder zum Lagern von Tiefkühlware
11. Bereich zum Aufbewahren von gefrorenen Lebensmitteln
12. Türdichtung

* Verfügbar bei ausgewählten Modellen

INBETRIEBNAHME DES GERÄTES

Den Netzstecker in die Steckdose stecken; das Gerät startet automatisch. Warten Sie nach der Inbetriebnahme des Gerätes mindestens 4-6 Stunden mit dem Einlegen von Lebensmitteln. Nach dem Anschluss an das Stromnetz leuchtet das Display auf und ungefähr 1 Sekunde lang werden alle Symbole angezeigt. Die werkseitigen Einstellwerte des Gefrierfachs werden eingeblendet.

TÜRANSCHLAG WECHSELN

- siehe beigefügte Gebrauchsanleitung (Version_2)
Es wird empfohlen, den Türanschlag zu zweit zu wechseln.
In folgenden Fällen ist kein Türanschlagwechsel vorgesehen:
- bei Modellen mit integriertem Griff
- bei Modellen mit Glasbedienfeld in der Tür.

Spezifikationen, technische Daten und Abbildungen können von Modell zu Modell unterschiedlich ausfallen.

www.bauknecht.eu/myfridge
tel. 00800 - 400 88 400
(free - kostenlos - gratuit)

Anzeige für GEFRIERKONTROLLE

ANZEIGE PROFREEZE GEFRIERKONTROLLE
ProFreeze / Gefrierkontrolle ist eine fortschrittliche Technologie, die Gefrierbrand reduziert und die ursprüngliche Qualität und Farbe der Lebensmittel bewahrt.

TASTE Eco NIGHT-FUNKTION (Nachtstromnutzung) / GEFRIERKONTROLLE

Funktion Eco Night
Drücken Sie die Taste, um die Funktion Eco Night zu aktivieren oder zu deaktivieren. Mit der Funktion Eco Night verbraucht das Gerät seine Energie hauptsächlich in den Phasen in denen günstiger Strom verfügbar ist (siehe Gebrauchsanleitung)
Gefrierkontrolle
Die Gefrierkontrolle ist eine fortschrittliche Technologie, die Temperaturschwankungen im gesamten Gefrierfach auf ein Minimum beschränkt. Halten Sie zur Aktivierung/Deaktivierung der Gefrierkontrolle-Funktion die Taste Gefrierkontrolle 3 Sekunden lang gedrückt. Wenn die Funktion eingesetzt wird und der Bediener ändert die Gefriertemperatur auf einen Wert außerhalb des Betriebsbereichs, wird die Funktion automatisch abgeschaltet. Falls Schnell-Einfrieren eingesetzt wird, wird die „Gefrierkontrolle“ unterdrückt, bis die Schnell-Einfrieren-Funktion abschaltet (siehe Gebrauchsanleitung).

ON/STAND-BY-Taste

Halten Sie die Taste 3 Sekunden lang gedrückt, um das Gerät in den Stand-by-Modus zu schalten. Alle Symbole außer der On/Stand-by-Anzeige schalten ab. Drücken Sie diese Taste einmal (kurz), um das Gerät erneut zu aktivieren.

TEMPERURDISPLAY

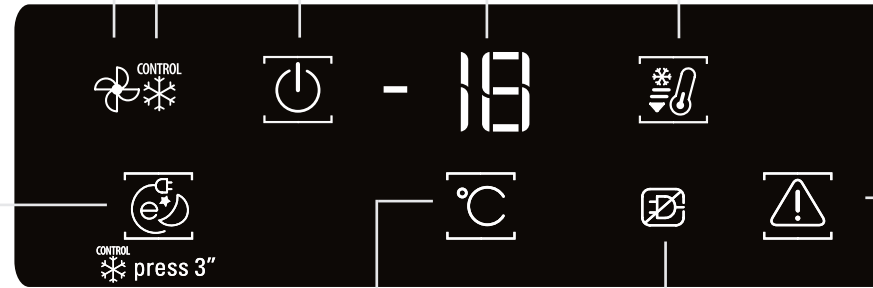

TEMPERATUR-Taste Temperatureinstellung

In der Regel wird dieses Gerät ab Werk auf die empfohlene Betriebstemperatur von -18 °C eingestellt. Die Innentemperatur kann folgendermaßen zwischen -16 °C und -24 °C eingestellt werden:
• Drücken, um den eingestellten Wert (°C) zu ändern. Mit jedem Tastendruck wird die Lagertemperatur um -1 °C geändert: Der Wert wechselt zyklisch zwischen -16 °C und -24 °C.

TASTE/ANZEIGE SCHNELL EINFRIEREN

Drücken Sie diese Taste Schnell einfrieren, um die Funktion Schnell einfrieren zu aktivieren / zu deaktivieren (siehe Gebrauchsanleitung). Die Funktion Schnell einfrieren schaltet nach 50 Stunden automatisch ab.

Taste ALARM-STOPP

Drücken Sie diese Taste im Alarmfall (siehe folgende Alarmtabelle).

STROMAUSFALL-ALARM

Anzeige für langen Stromausfall. (Siehe Gebrauchsanleitung)

ALARMTABELLE

ALARMTYP	Anzeige	Ursache	Abhilfe
Alarm Tür offen	Der akustische Alarm wird aktiviert und die Alarmanzeige blinkt.	Die Tür war länger als 2 Minuten geöffnet.	Schließen Sie die Tür oder drücken Sie Alarm stoppen, um das akustische Signal abzuschalten.
Temperaturalarm	Die Temperaturanzeige blinkt (°C) und die Alarmanzeige leuchtet.	Die Innentemperatur ist nicht ausreichend.	Drücken Sie die Taste „Alarm stoppen“ ; das akustische Signal schaltet ab, die Temperaturanzeige (°C) blinkt und die Alarmanzeige bleibt an, bis eine Temperatur < -10 °C erreicht ist.
Langer Stromausfall-Alarm	Die Stromausfall-Alarm-Anzeige bleibt an, die Alarm-Anzeige blinkt und die Temperaturanzeige (°C) blinkt und zeigt die während des Stromausfalls erreichte Höchsttemperatur an.	Längerer Stromausfall, durch den die Innentemperatur auf 0 °C ansteigen kann.	Drücken Sie die Taste „Alarm stoppen“ ; das akustische Signal schaltet ab, die Temperaturanzeige (°C) blinkt und die Alarmanzeige bleibt an, bis eine Temperatur < -10 °C erreicht ist.
Störung	Der Buchstabe „F“ blinkt auf dem Display (°C).	Produktstörung.	Kontaktieren Sie den Kundendienst.

Prima di utilizzare l'apparecchio, leggere attentamente le Istruzioni per l'uso.

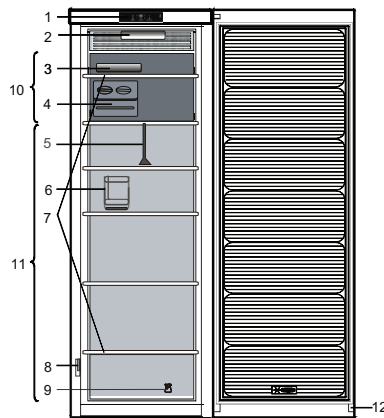

1. Pannello comandi *
2. Luce (sistema LED) *
3. Accumulatori di freddo*
4. Ice Mate* o vaschetta ghiaccio*
5. Separatore cassetto*
6. Mensola bottiglie*
7. Ripiani in vetro
8. Targhetta matricola con il nome commerciale *
9. Kit reversibilità porta*
10. Area per il congelamento di alimenti freschi o per la conservazione di alimenti congelati e surgelati
11. Area di conservazione di alimenti congelati
12. Guarnizione della porta

* Disponibile in modelli selezionati

ACCENSIONE DELL'APPARECCHIO

L'apparecchio si avvia in modo automatico, una volta collegato l'apparecchio alla rete di alimentazione. Dopo avere avviato l'apparecchio, attendere almeno 4-6 ore prima di introdurre alimenti. Quando l'apparecchio viene collegato all'alimentazione elettrica, il display si illumina e tutte le icone appaiono sul display per circa 1 secondo. I valori predefiniti impostati in fabbrica per il comparto congelatore si illuminano.

INVERSIONE DEL SENSO DI APERTURA DELLA PORTA

- vedere le Istruzioni per l'uso allegate (Versione_2)
Si raccomanda che l'inversione del battente della porta venga effettuata da due persone.
L'inversione del senso di apertura della porta non è prevista per i:
- modelli con maniglia integrata
- modelli con pannello di vetro sulla porta.

Caratteristiche, dati tecnici e immagini possono variare a seconda del modello.



www.bauknecht.eu/myfridge
tel. 00800 - 400 88 400
(free - kostenlos - gratuit)

Spia FREEZE CONTROL

SPIA PROFREEZE / FREEZE CONTROL

ProFreeze / Freeze Control è la tecnologia avanzata che consente di ridurre le bruciature da congelamento, mentre il cibo conserva la qualità e la colorazione originarie.

FUNZIONE ECO NIGHT (TARIFFA NOTTURNA) / TASTO FREEZE CONTROL

Funzione Eco Night
Premere per attivare/disattivare la funzione Eco Night. La funzione Eco Night consente di concentrare il consumo energetico dell'apparecchio durante le ore a tariffa ridotta, in genere ore notturne (vedere le Istruzioni per l'uso).

Freeze control
Freeze Control è una tecnologia avanzata che riduce al minimo le oscillazioni di temperatura nel comparto congelatore.

Per attivare o disattivare la funzione, è sufficiente premere il tasto FREEZE CONTROL per tre secondi. Se la funzione è attiva e si modifica la temperatura del congelatore al di fuori dell'intervallo di funzionamento previsto, la funzione viene automaticamente disattivata.

Se è stata attivata la funzione Congelamento rapido, la funzione "Freeze control" viene inibita fino alla disattivazione della funzione Congelamento rapido (vedere le Istruzioni per l'uso).

Tasto ON/STANDBY

Per impostare l'apparecchio in standby, tenere premuto il tasto per 3 secondi. Tutte le icone si spengono a eccezione della spia On/Standby. Per riattivare l'apparecchio, premere brevemente questo tasto.

DISPLAY TEMPERATURA

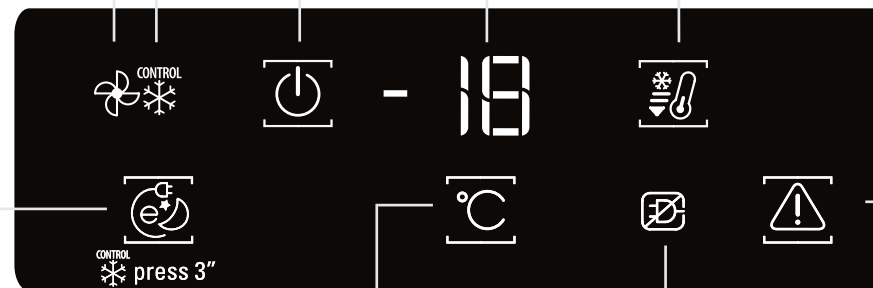

Tasto TEMPERATURA

Impostazione della temperatura

L'apparecchio è normalmente predisposto in fabbrica per il funzionamento alla temperatura consigliata -18°C. La temperatura interna può essere regolata fra -16°C e -24°C, agendo nel modo seguente:

- Premere per modificare l'impostazione (°C). La temperatura di conservazione può essere modificata di -1°C a ogni pressione del tasto: il valore varia ciclicamente tra -16°C e -24°C.

TASTO/SPIA CONGELAMENTO RAPIDO

Per attivare o disattivare la funzione, è sufficiente premere il tasto Congelamento Rapido (vedere le Istruzioni per l'uso). La funzione Congelamento rapido si spegne automaticamente dopo 50 ore.









TASTO Arresta allarme

Premere in caso di allarme (vedere la Tabella allarmi di seguito).

ALLARME DI BLACK OUT

Spia allarme di black out lungo (vedere le Istruzioni per l'uso)

TABELLA ALLARMI

TIPO DI ALLARME	Segnale	Causa	Soluzione
Allarme porta aperta	Il segnale acustico viene attivato e l'indicatore di allarme  lampeggia.	La porta è rimasta aperta per più di 2 minuti.	Chiudere la porta o premere il tasto Fine allarme per disattivare il segnale acustico.
Allarme temperatura	Il display Temperatura lampeggia (°C) e l'indicatore di allarme  rimane acceso.	La temperatura interna non è adeguata.	Premere il tasto Fine allarme  ; il segnale acustico si interrompe, il LED di temperatura (°C) lampeggia e l'indicatore di allarme  rimane acceso finché la temperatura non scende al di sotto di -10°C.
Allarme di black out lungo	L'icona Allarme black-out  rimane accesa, la spia Allarme  lampeggia e il display della temperatura (°C) lampeggia indicando la temperatura massima raggiunta durante l'interruzione di corrente.	Interruzione prolungata di corrente elettrica, possibile aumento della temperatura interna a 0°C.	Premere il tasto Fine allarme  ; il segnale acustico si interrompe, il LED di temperatura (°C) lampeggia e l'indicatore di allarme  rimane acceso finché la temperatura non scende al di sotto di -10°C.
Malfunzionamento	La lettera "F" lampeggia sul display (°C).	Malfunzionamento del prodotto.	Contattare il Servizio Assistenza.

Les brukerveiledningen nøye før du bruker apparatet.

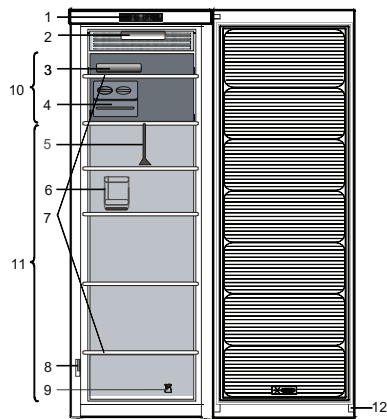

1. Kontrollpanel *
2. Lys (lysdiodesystem) *
3. Kjøleelementer*
4. Ice Mate* eller isbrett*
5. Skillevegg for skuff*
6. Flaskehylle*
7. Glasshyller
8. Typeplate med kommersielt navn
9. Sett for reversering av dører*
10. Område for innfrysing eller for oppbevaring av frysevarer
11. Område for oppbevaring av frossen mat
12. Dørtetningslist

* Tilgjengelig på utvalgte modeller

STARTE APPARATET

Etter at apparatet er tilkoblet strømmettet, starter det automatisk. Vent i minst 4–6 timer før du legger matvarer i kjøleskapet etter at det er satt i gang. Når apparatet er koblet til strømmettet, tennes displayet og alle symbolene vises i ca 1 sekund. Standardverdiene (fabrikkverdiene) til fryseseksjonens innstillinger tennes.

SLIK SNUR DU DØREN

- se de vedlagte brukerveiledningen (versjon_2)
Det anbefales at man er to når døren skal omhengesles.

Døren kan ikke hengsles om for følgende:
- modeller med integrert håndtak
- modeller med glasspanel på døren.

Spesifikasjoner, tekniske data og bilder kan variere fra modell til modell.

FREEZE CONTROL-indikator

PROFREEZE FREEZE CONTROL-indikator
ProFreeze / Freeze Control er en avansert teknologi som reduserer frostskafer og maten bevarer sin opprinnelige kvalitet og farge.

ECO NIGHT- FUNKSJON (NATTPRISER) / FREEZE CONTROL-KNAPP

Eco Night-funksjon
Trykk for å aktivere/deaktivere Eco Night-funksjonen. Med Eco Night-funksjonen kan apparatets energiforbruk konsentreres til timene med reduserte priser, vanligvis om natten (se brukerveiledningen).

Freeze Control
Freeze Control er en avansert teknologi som reduserer temperaturvariasjonene i hele fryseseksjonen til et minimum.
For å aktivere/deaktivere Freeze Control-funksjonen, trykk nede Freeze Control-knappen i tre sekunder. Dersom funksjonen er innkoblet og brukeren endrer temperaturen i fryseren, utenfor det aktuelle driftsintervallet, vil funksjonen slå seg av automatisk. Dersom Fast freezing er innkoblet, er funksjonen "Freeze control" sperret inntil Fast Freeze funksjonen er slått av (se brukerveiledningen).

ON/STANDBY-knapp

Trykk og hold inne i tre sekunder for å sette produktet i standby-modus. Alle ikonene slås av unntatt On/Standby-indikatoren . Trykk én gang (kort) på denne knappen for å aktivere apparatet på nytt.

TEMPERATURINDIKATOR

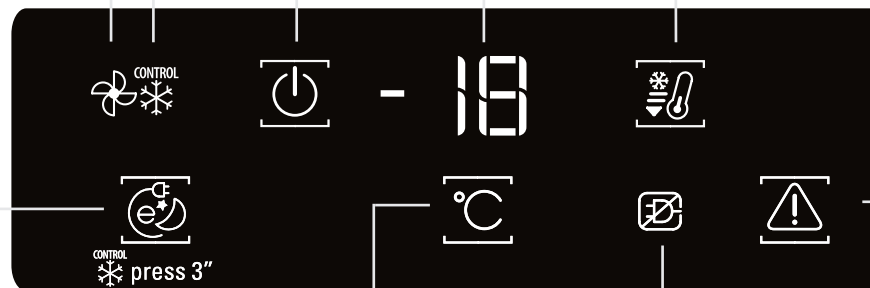

TEMPERATUR-knapp
Temperaturinnstilling

Apparatet er normalt stilt inn på fabrikken for bruke på den anbefalte temperaturen, som er -18 °C. Den innvendige temperaturen kan justeres mellom -16 °C og -24 °C. Fremgangsmåten er som følger:
• Trykk for å endre settpunktet (°C). Oppbevaringstemperaturen kan endres med -1 °C med hvert trykk på knappen: verdien går i syklus mellom -16 °C og -24 °C.

Indikatoren / knapp FOR FAST FREEZE

Trykk ganske enkelt på knappen for Fast Freeze for å aktivere eller deaktivere funksjonen for Fast Freeze (se brukerveiledningen). Funksjonen for Fast Freeze slås av automatisk etter 50 timer.

STOP ALARM-knapp

Trykk hvis det høres en alarm (se alarmtabellen nedenfor).

STRØMBRUDDSALARM

Indikator for alarm for langt strømbrudd. (se brukerveiledningen)

ALARMTABELL

ALARMTYPE	Signal	Årsak	Løsning
Alarm for åpen dør	Lydalarmer aktiveres og alarmindikatoren blinker.	Døren har vært åpen i mer enn 2 minutter.	Lukk døren, eller trykk på Stop Alarm for å slå av den akustiske alarmen.
Temperaturalarm	Temperaturdisplayet blinker (°C) og alarmindikatoren vil fortsette å være på.	Den innvendige temperaturen er ikke tilstrekkelig.	Trykk på knappen Stop Alarm ; den akustiske alarmen opphører, temperaturdisplayet (°C) blinker og alarmindikatoren vil bli værende på helt til en temperatur på < -10°C er nådd.
Alarm for langt strømbrudd	Ikonet for alarmen for langt strømbrudd fortsetter å lyse, alarmindikatoren blinker og temperatur-display (°C) blinker, mens den viser den maksimale temperaturen som er nådd under strømbruddet.	Langt strømbrudd, kan føre til at den innvendige temperaturen øker til 0 °C.	Trykk på knappen Stop Alarm ; den akustiske alarmen opphører, temperaturdisplayet (°C) blinker og alarmindikatoren vil bli værende på helt til temperaturen < -10°C er nådd.
Funksjonsfeil	Bokstaven F blinker på displayet (°C).	Produktfeil.	Ta kontakt med serviceavdelingen.



Läs bruksanvisningen noggrant innan du använder apparaten.

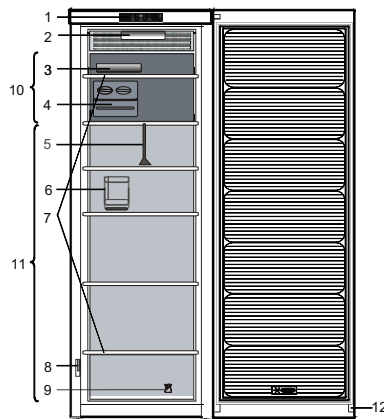

1. Kontrollpanel*
2. Belysning (LED)*
3. Frysklappar*
4. Ice Mate* eller isbitslåda*
5. Lådavskiljare*
6. Flaskställ*
7. Glashyllor
8. Märkskylt med företagsnamn*
9. Set för omhängning av dörr*
10. Område för infrysning av färska livsmedel eller för förvaring av frysta livsmedel
11. Område för förvaring av frysta livsmedel
12. Dörrtätning

* Finns på vissa modeller

SÄTTA PÅ APPARATEN

När stickkontakten har satts in i vägguttaget sätts kylskåpet automatiskt i funktion. Vänta minst 4–6 timmar innan du lägger in matvaror efter att kylskåpet slagits på. När apparaten ansluts till eluttaget tänds displayen och alla ikoner visas i cirka 1 sekund.

Frysdelen fabriksinställningar tänds.

OMHÄNGNING AV DÖRREN

- se medföljande bruksanvisning (version_2). Vi rekommenderar att två personer deltar vid omhängning av dörren.

Omhängning av dörr rekommenderas inte för
- modeller med inbyggda handtag
- modeller med glaspanel på dörren.

Specifikationer, tekniska data och bilder kan variera beroende på modell.

FRYSKONTROLL-indikator

PRO FRY FRYSKONTROLL-indikator
Pro Fry / Fryskontroll är en avancerad teknik som minskar kylskadorna och gör så att maten bevarar dess ursprungliga kvalitet och färg.

ECO NIGHT -FUNKTION (NATTAXA) / FRYSKONTROLL-knapp
Eco night-funktion
Tryck in knappen för att aktivera/avaktivera funktionen Eco Night.
Funktionen Eco Night används för att aktivera apparaten under de delar av dygnet då elpriserna är billigare (se bruksanvisningen).

Fryskontroll
Fryskontroll är en avancerad teknik som reducerar temperaturvariationerna i hela frysdelen till ett minimum.
Tryck in Fryskontroll-knappen i 3 sekunder för att aktivera/avaktivera fryskontrollfunktionen.
Om användaren ändrar frystemperaturen till ett värde utanför arbetsområdet när funktionen är aktiverad stängs funktionen automatiskt av.
Om snabbinfrysning aktiveras spärras funktionen "Fryskontroll" tills snabbinfrysningsfunktionen stängs av (se bruksanvisningen).

PÅ/STANDBY-knapp

Du slår på Standby genom att trycka på knappen och hålla den intryckt i 3 sekunder. Alla ikoner förutom On/Standby släcks. Tryck snabbt på knappen en gång för att slå på apparaten igen.

TEMPERURDISPLAY

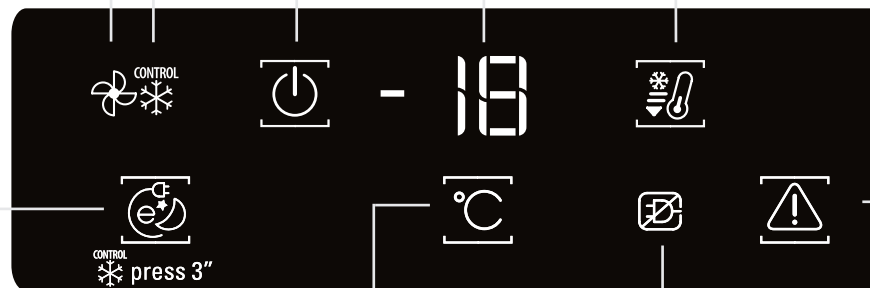

TEMPERATURKNAPP

Temperaturinställning

Vanligtvis ställs apparaten in på fabriken för funktion vid -18 °C, dvs. rekommenderad driftstemperatur. Du kan ställa in den invändiga temperaturen mellan -16 °C och -24 °C, genom att följa nedanstående anvisningar:

- Tryck för att ändra inställningsvärdet (°C). Förvaringstemperaturen kan ställas in med -1 °C för varje knapptryck: värdet ändras stegvis mellan -16 °C och -24 °C.

SNABBINFrysNING-INDIKATOR /KNAPP

Tryck på knappen SNABBINFrysNING för att slå på eller stänga av snabbinfrysningsfunktionen (se bruksanvisningen). Funktionen stängs av automatiskt efter 50 timmar.

LARMSTOPP-knapp

Tryck in om larmet aktiveras (se Larmtabellen nedan).

STRÖMAVBROTTLARM

Strömavbrottslampa. (se bruksanvisningen)

LARMTABELL

LARMTYP	Signal	Orsak	Åtgärd
DÖRRLARM	Ljudsignalen hörs och larmlampan blinkar.	Dörren har varit öppen längre än 2 minuter.	Stäng dörren eller tryck på larmknappen för att stänga av ljudsignalen.
Temperurlarm	Temperaturdisplayen blinkar (°C) och larmlampan förblir tänd.	Den invändiga temperaturen är otillräcklig.	Tryck på larmstoppsknappen . Ljudsignalen avbryts, temperaturdisplayen (°C) blinkar och larmlampan förblir tänd tills temperaturen kommer till < -10°C.
Strömavbrottslarm	Strömavbrottsikonen förblir tänd, larmlampan blinkar och temperaturdisplayen (°C) blinkar samt visar maxtemperaturen under strömavbrottet.	Vid långvarigt strömavbrott kan den invändiga temperaturen stiga till 0 °C.	Tryck på larmstoppsknappen . Ljudsignalen avbryts, temperaturdisplayen (°C) blinkar och larmlampan förblir tänd tills temperaturen kommer till < -10°C.
Felfunktion	Bokstaven "F" blinkar på displayen (°C).	Fel på produkten.	Kontakta kundtjänst.

