

- Per utilizzare il piano di cottura, ruotare la(e) manopola(e) in senso orario sulla potenza desiderata.
- Per spegnere il piano di cottura, riportare la(e) manopola(e) sullo "0".
- Il piano di cottura è provvisto di 2 spie di segnalazione che indicano quando le zone di cottura sono calde. Queste spie si accendono non appena la zona di cottura raggiunge una temperatura elevata. Queste spie rimangono accese anche allo spegnimento della relativa zona di cottura e si disattivano quando la temperatura della zona di cottura cessa di essere pericolosa.

1. Zona di cottura radiante Ø 145
2. Zona di cottura radiante Ø 180
3. Spia di ON/OFF
4. Manopola comando della zona di cottura posteriore
5. Manopola comando della zona di cottura anteriore
6. Spia di calore residuo



Importante:

Al fine di non danneggiare in modo permanente il piano vetroceramico, evitare l'uso di quanto segue:

- pentole con fondo non perfettamente piatto,
- pentole metalliche con fondo smaltato.

CONNESSIONI ELETTRICHE

Tensione d'alimentazione	Numero conduttori x dimensioni
230 ~ +	HO5 RR-F 3 x 1,5 mm ²

DIMENSIONI DEL PIANO E DEL PIANALE (mm)

Manopola (1 - 6)	Tabella per l'utilizzo delle zone di cottura	Manopola (1 - 12)
1-2	Per fondere (burro, cioccolato)	1-2
2	Per mantenere in caldo i cibi e per riscaldare piccoli quantitativi di liquidi	2-3-4
3	Per riscaldare quantitativi maggiori, montare creme e salse	4-5-6
3-4	Ebollizione lenta, per esempio: verdure lessate, spaghetti, minestre, cottura continua a vapore di arrostiti, stufati	6-7
4	Per tutti i cibi fritti, costolette, bistecche, cotture senza coperchio, per esempio: risotto	7-8
4-5	Rosolature di carni, patate arrosto, pesce fritto e per portare all'ebollizione grandi quantità di acqua	8-9-10
6	Frittiture veloci, bistecche nella bistecchiera, ecc.	11-12

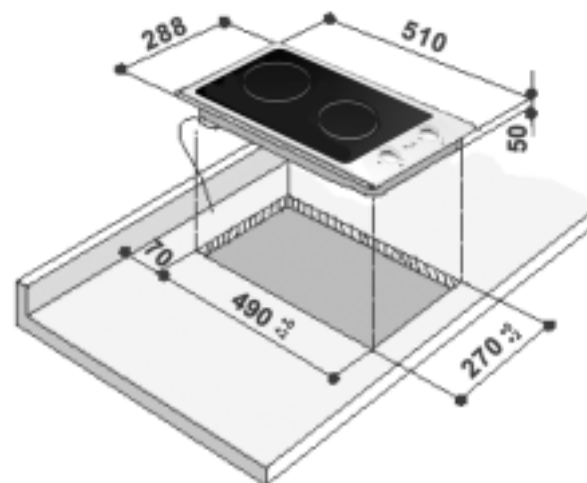

CONSIGLI PER LA SALVAGUARDIA DELL'AMBIENTE

Smaltimento imballaggio

- Il materiale di imballaggio è riciclabile al 100% ed è contrassegnato dal simbolo del riciclaggio
- Le diverse parti dell'imballaggio non devono quindi essere disperse nell'ambiente, ma smaltite in conformità alle norme stabilite dalle autorità locali.

Smaltimento dei vecchi elettrodomestici

- Questo apparecchio è contrassegnato in conformità alla Direttiva Europea 2002/96/EC, Waste Electrical and Electronic Equipment (WEEE). Assicurandosi che questo prodotto sia smaltito in modo corretto, l'utente contribuisce a prevenire le potenziali conseguenze negative per l'ambiente e la salute.

Il simbolo sul prodotto o sulla documentazione di accompagnamento indica che questo prodotto non deve essere trattato come rifiuto domestico ma deve essere consegnato presso l'adeguato punto di raccolta per il riciclaggio di apparecchiature elettriche ed elettroniche. Disfarsene seguendo le normative locali per lo smaltimento dei rifiuti. Per ulteriori informazioni sul trattamento, recupero e riciclaggio di questo prodotto, contattare l'adeguato ufficio locale, il servizio di raccolta dei rifiuti domestici o il negozio presso il quale il prodotto è stato acquistato.

Risparmio energetico

- Utilizzare pentole e tegami con diametro del fondo corrispondente o leggermente superiore al diametro delle zone di cottura.
- Utilizzare soltanto pentole e tegami con fondo piatto.
- Se possibile, tenere il coperchio sulle pentole durante la cottura.
- Cuocere verdure, patate, ecc. con poca acqua al fine di ridurre i tempi di cottura.
- Utilizzando la pentola a pressione si possono ridurre ulteriormente i consumi di energia ed il tempo di cottura.

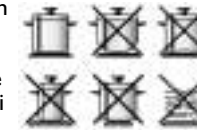

AVVERTENZE

- Nel caso in cui la superficie vetroceramica si rompesse o si crepasse evitare di utilizzarla e contattare immediatamente il Servizio Assistenza.
- Se il piano è dotato di piastre alogene evitare di fissare intensamente le lampade.
- Il piano di cottura è destinato esclusivamente ad uso domestico per la cottura di alimenti. Non sono consentiti altri usi. Il Fabbricante declina ogni responsabilità per usi non appropriati o per errate impostazioni dei comandi.
- Evitare l'esposizione del piano di cottura agli agenti atmosferici.
- Eventuali riparazioni o interventi devono essere eseguiti esclusivamente da un Tecnico autorizzato.
- Evitare di toccare il piano di cottura con parti del corpo umide e di utilizzarlo a piedi nudi.
- Le due zone di cottura sono indicate da due cerchi disegnati sulla superficie in vetroceramica. Prima di accendere il piano cottura verificare che esso sia pulito.
- L'utilizzo di questo apparecchio non è previsto da parte di persone (bambini compresi) con ridotte capacità fisiche, sensoriali o mentali o con esperienza e conoscenza inadeguate, se non previa supervisione o istruzione iniziale sull'utilizzo dell'apparecchio da parte di chi è responsabile della loro sicurezza.

- Durante l'uso, le parti accessibili diventano molto calde. Per evitare il pericolo di ustioni e scottature, tenere i bambini lontani dall'apparecchio.
- Il piano cottura non deve essere utilizzato da bambini o da persone inferme senza supervisione.
- Controllare che i bambini non giochino con l'apparecchio.
- Accertarsi che i cavi elettrici di altri apparecchi utilizzati vicino al piano non vadano a toccare le parti calde dello stesso.
- Sorvegliare la cottura se si cucina con molto grasso e olio. L'olio e il grasso infatti potrebbero surriscaldarsi ed incendiarsi!
- Non servirsi del piano di cottura come base di appoggio o come superficie di lavoro.
- Evitare di far funzionare a vuoto le piastre/zone di cottura.
- Non appoggiare plastica, fogli di alluminio, panni, carta ecc. sulle piastre/zone di cottura ancora calde.
- Il piano di cottura è dotato di piastre/zone di cottura di diametro diverso. Utilizzare pentole con diametro del fondo corrispondente o leggermente superiore al diametro delle piastre/zone di cottura.

PRIMA DI USARE IL PIANO DI COTTURA

Prima dell'utilizzo, rimuovere:

- adesivi situati sopra il piano di cottura;
- protezioni di cartone e pellicola protettiva di plastica;
- verificare che il piano di cottura non abbia subito danni durante il trasporto. In caso di dubbi, rivolgersi al Servizio Assistenza Tecnica.

MANUTENZIONE E PULIZIA

Importante: evitare assolutamente l'uso di idropultrici ad alta pressione o pulitrici a getto di vapore.

- Pulire il piano dopo ogni utilizzo avendo l'accortezza di lasciarlo raffreddare. In questo modo non si accumula lo sporco e la pulizia risulta più facile.
- Utilizzare un panno pulito, carta assorbente da cucina e detersivo delicato per stoviglie o prodotti specifici per la pulizia del piano vetroceramico.
- Togliere lo sporco tenace con l'apposito raschietto (se in dotazione) e prodotti specifici.
- Evitare di lasciare essiccare eventuali residui di alimenti.
- Non usare prodotti abrasivi, corrosivi a base di cloro, spray per la pulizia del forno e pagliette metalliche.
- Consigliamo un trattamento periodico del piano con i prodotti specifici in commercio, attenendosi alle loro istruzioni.

GUIDA RICERCA GUASTI

Il piano cottura non funziona:

- Verificare che ci sia tensione in linea.
- Spegner e riaccendere il piano di cottura, per accertare che l'inconveniente sia stato avviato.
- Verificare che la manopola non sia sulla posizione "0". Portare su "Off" per alcuni minuti il dispositivo di interruzione onnipolare e poi riportarlo sulla posizione "On".

Type PLA VD 230 V~/50 Hz 2,9 kW

SERVIZIO ASSISTENZA

Prima di contattare il Servizio Assistenza:

- Verificare che non sia possibile risolvere da soli il problema sulla base dei punti descritti nel capitolo "Guida ricerca guasti".

Se dopo i suddetti controlli l'inconveniente permane, contattare il Servizio Assistenza più vicino.

Indicare sempre:

- una breve descrizione del guasto;
- il tipo e il modello esatto del piano di cottura;
- il numero Assistenza (è il numero che si trova dopo la parola SERVICE sulla targhetta matricola, posta sotto il piano stesso). Il numero Assistenza è anche riportato sul libretto di garanzia;

INSTALLAZIONE

Raccomandazioni

Importante: qualsiasi intervento di installazione o manutenzione deve essere eseguito con il piano scollegato dalla rete elettrica.

- Il collegamento elettrico deve essere effettuato prima del collegamento dell'apparecchio alla rete.
- L'installazione deve essere effettuata da un Tecnico qualificato secondo le istruzioni del Fabbricante e secondo le norme locali in vigore.
- Dopo aver disimballato il piano verificare che l'apparecchio non sia stato danneggiato durante il trasporto. **In caso di dubbi, rivolgersi al rivenditore o al Servizio Assistenza più vicino.**

Preparazione del mobile per l'incasso

- Eseguire tutti i lavori di taglio nel piano di lavoro prima di inserire l'apparecchio. Rimuovere accuratamente trucioli o segatura che potrebbero compromettere il funzionamento dell'apparecchio.
- Il piano di cottura deve essere incassato in un piano di lavoro con uno spessore di min. 30 a max. 50 mm.
- Inserire un pannello separatore ad una distanza minima di 20 mm dal fondo del piano, in modo che non possa essere accessibile dall'utente.
- Qualora il piano di cottura dovesse essere installato sopra un forno, quest'ultimo deve essere di nostra produzione e dotato di un sistema di raffreddamento.
- Non interporre materiali tra il piano di cottura e il forno (es. traversini, isolanti, ecc.).
- Un mobile a colonna adiacente dovrà presentare una distanza di almeno 100 mm dal bordo del piano di cottura.
- Praticare nel piano di lavoro un'apertura dalle dimensioni indicate.
- Si consiglia di sigillare i bordi interni del piano di lavoro con colla per legno o silicone.
- Applicare sul piano di cottura la guarnizione in dotazione (ove non sia già presente), dopo aver pulito accuratamente la superficie di applicazione.

Piano vetroceramico

Importante: prima di installare il piano di cottura, rimuovere l'eventuale pellicola di protezione.

Accertarsi che l'apertura nel piano di lavoro destinata al piano di cottura sia tagliata in conformità al disegno dimensionale, rispettando le tolleranze.

MONTAGGIO

Dopo aver pulito la superficie perimetrale, applicare al piano la guarnizione in dotazione come mostrato in figura.

- il vostro indirizzo completo;
- il vostro numero telefonico.

Qualora si renda necessaria una riparazione, rivolgersi ad un **Centro di Assistenza Tecnica** autorizzato (a garanzia dell'utilizzo di pezzi di ricambio originali e di una corretta riparazione).

La mancata osservanza di queste istruzioni può compromettere la sicurezza e la qualità del prodotto.

ACCESSORIES

The glass cover can be ordered via the After Sales Service, with the code: AMC 966 NB (New Black) AMC 966 MR (Mirror).

Dichiarazione di conformità CE

- Questo piano di cottura è idoneo al contatto con gli alimenti ed è conforme al Regolamento (CE) n. 1935/2004
- Il presente piano cottura è stato progettato per essere utilizzato solo per la cottura di cibi. Qualsiasi altro uso (come quello di riscaldare una stanza) è improprio e pericoloso.

- Il presente piano cottura è stato progettato, costruito e commercializzato in conformità:
 - agli obiettivi di sicurezza della Direttiva "Bassa Tensione" 2006/95/CE (che sostituisce la 73/23/CEE e successivi emendamenti);
 - ai requisiti di protezione della Direttiva CEE "EMC" 89/336;
 - ai requisiti della Direttiva CEE 93/68.

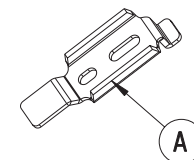

TOP 50 mm

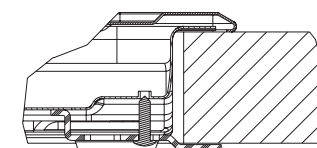

TOP 40 mm

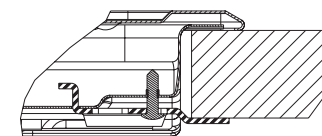

TOP 30 mm

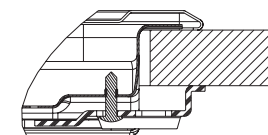

Fig. 1

Non inserire forzatamente il piano di cottura all'interno del piano di lavoro. Ciò potrebbe provocare rottura da sollecitazioni nel piano vetroceramico (anche nel tempo)!

- **Se il piano di lavoro è in legno**, utilizzare le apposite mollette e viti in dotazione.

1. Fissare le mollette (A) (fig. 1) con le apposite viti in dotazione, rispettando le distanze specificate.
2. Installare il piano di cottura nel piano di lavoro.

Collegamento elettrico

- La messa a terra dell'apparecchio è obbligatoria a termini di legge.
- Il collegamento elettrico deve essere effettuato da un Tecnico qualificato secondo le istruzioni del Fabbricante e secondo le norme locali in vigore.
- L'Installatore è responsabile del corretto collegamento elettrico e dell'osservanza delle norme di sicurezza.
- Il cavo di alimentazione deve essere lungo quanto basta per poter eseguire l'allacciamento elettrico dell'apparecchio incassato nel mobile.
- Per il rispetto delle direttive in materia di sicurezza, durante l'installazione occorre utilizzare un interruttore onnipolare con una distanza minima tra i contatti di 3 mm.
- Non usare prese multiple o prolunghe.
- Dopo l'installazione, i particolari elettrici dovranno essere inaccessibili.

Collegamento alla rete elettrica

Nota: il filo giallo/verde di terra deve essere collegato alla vite contrassegnata con il simbolo \perp .

Qualora il cavo di alimentazione non fosse già collegato:

- Rimuovere la guaina esterna del cavo di alimentazione per una lunghezza di circa 70 mm.
- Rimuovere la guaina di protezione dei conduttori per circa 10 mm.
- Aprire la morsettiere facendo pressione sulle linguette laterali, mediante utensile.
- Inserire il cavo di alimentazione nel fissacavo e collegare i conduttori alla morsettiere.
- Richiudere il coperchio della morsettiere.
- Terminato il collegamento elettrico, installare il piano di cottura dall'alto e bloccarlo sulle mollette di fissaggio come illustrato in fig. 1.

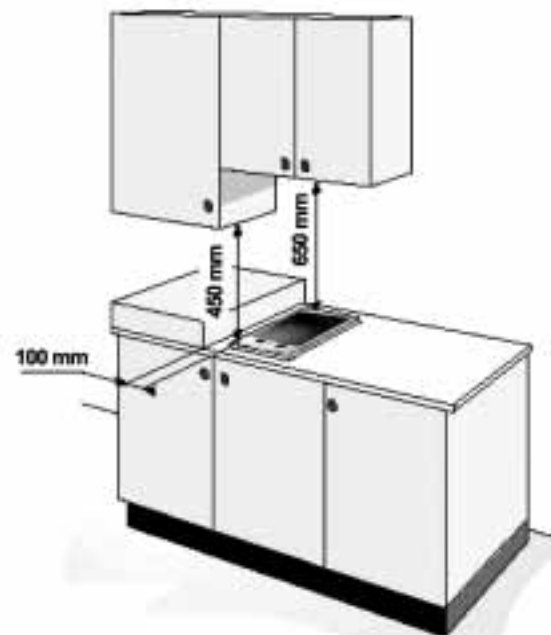

Fig. 2

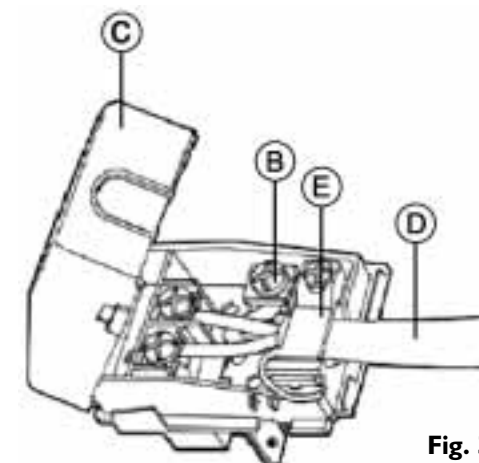

Fig. 3

