

# BIK11 FH8TS2 PT CH

Da incasso a scomparsa totale-Forno con idrolisi (73 l)

**Bauknecht**

Für mich und mein Zuhause



Betriebsarten

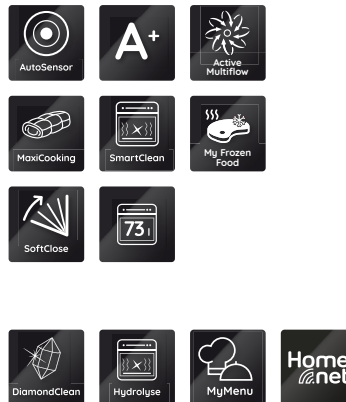

## TOP 4

- aria calda forno con 105 funzioni (22 Programmi tradizionali, 83 automatici)
- Maniglia della porta integrata
- My Menu – per soddisfare i gusti personali
- Preferiti – memorizza i vostri dieci programmi preferiti

BLACK GLASS

BIK11 FH8TS2 PT CH  
EAN 40 11577 59041 8

## REGOLAZIONE E MODALITÀ OPERATIVE

- aria calda forno con 105 funzioni (22 Programmi tradizionali, 83 automatici)
- Touchdisplay TFT 4,5"
- display a colori TFT 4,5" con Touch Control

## FUNZIONE

- **My Menu** – per soddisfare i gusti personali
- Cottura Multi-Level – preparazione in contemporanea su quattro livelli
- Cottura su diversi piani senza preriscaldamento
- PowerAriaCalda – distribuzione uniforme dell'aria calda fin dall'inizio
- Maxi Cooking – Funzione ottimizzata per la cottura di tagli di carne di grandi dimensioni
- Funzione Pizza – deliziosa e croccante
- Riscaldamento rapido
- Funzione scongelamento
- My Frozen Food – perfetto per la preparazione di cibi surgelati

## DOTAZIONE

- Con la **HomeNet App** potrete accedere in modo veloce e intuitivo a un'ampia gamma di programmi e opzioni
- **DiamondClean** – funzione di pulizia idrolitica
- Volume vano cottura 73 litri
- **Active Multiflow** – risultati di cottura uniformi, di prim'ordine su 4 livelli contemporaneamente
- Rivestimento vano interno con smalto facile da pulire
- Maniglia della porta integrata
- Con porta del forno **SoftClose** – per una chiusura lenta, delicata e silenziosa
- Vano cottura XXL – più spazi per piatti extra large
- Pieghevoli Numero rivestimenti in vetro: 3

- Porta interna in vetro temperato, numero rivestimenti in vetro: 3
- Parte frontale fredda
- **Guide scorrevoli a estensione parziale a 2 livelli**
- Pannello interruttori in vetro con comando Touch Control
- Preferiti – memorizza i vostri dieci programmi preferiti
- Comando Touch Control
- Sensor-Automatico
- Temperatura dell'area cottura fino a 250 °C
- Sicura per bambini
- Protezione maniglia
- 2 Lampade alogene nel vano interno
- Pareti laterali lisce
- Ventola di raffreddamento per buona ventilazione dei pensili

## ACCESSORI

- Sensore della temperatura del nucleo con 4 punti di misurazione
- 1 Griglia
- 1 Teglia, smaltata
- 1 Leccarda

## ACCESSORI SPECIALI (CON SOVRAPPREZZO)

- Guide scorrevoli a estensione completa a 3 livelli 3SLF 133
- Guide scorrevoli a 3 livelli, di cui 1 a estensione completa e 2 a estensione parziale SLF 234
- Guide scorrevoli a estensione parziale a 2 livelli SLP 232

## SPECIFICHE TECNICHE E MISURE

- Classe di efficienza energetica A+<sup>1</sup>
- Consumo energetico secondo DIN 0.91 kWh convenzionale
- Consumo energetico secondo DIN 0.7 kWh ventilato

- Lunghezza del cavo di allacciamento 90 cm
- Potenza totale installata: 3,65 kW
- Dimensioni nicchia (AxLxP): 600x560x550 mm
- Misure dell'elettrodomestico (AxLxP): 595x595x564 mm

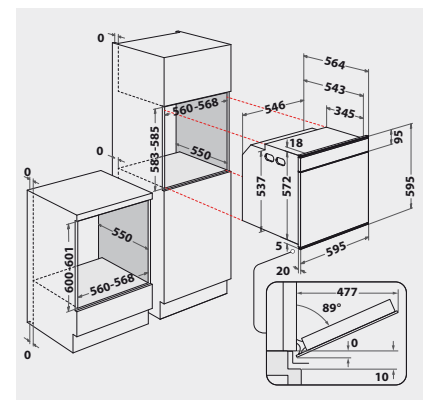

<sup>1</sup> Gamma di classi di efficienza energetica da A+++ a D