



PALDIES, KA IEGĀDĀJĀTIET WHIRLPOOL IZSTRĀDĀJUMU!

Lai saņemtu pilnvērtīgu palīdzību, lūdzu, reģistrējiet savu ierīci vietnē www.whirlpool.eu/register



Pirms ierīces lietošanas rūpīgi izlasiet drošības norādījumus.

PRODUKTA APRAKSTS

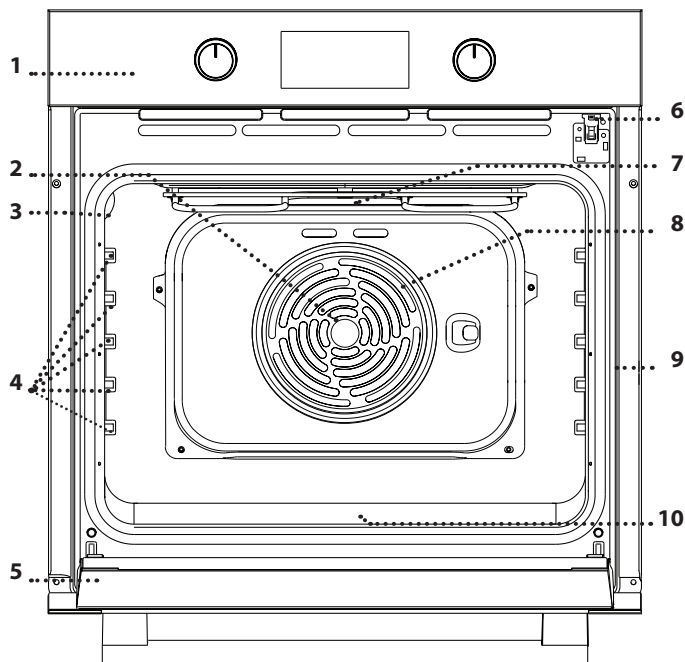

1. Vadības panelis
2. Ventilators
3. Apgaismojuma spuldze
4. Plauktu stiprinājumi (līmenis norādīts uz gatavošanas nodalījuma sienas)
5. Durvis
6. Durvju bloķētājs (bloķē durvis, kamēr notiek automātiskā tīrīšana un arī pēc tās)
7. Augšējais sildelements/grils
8. Lokveida sildelements (nav redzams)
9. Datu plāksnīte (nenoņemiet)
10. **STEAM** padziļinājums dzeramajam ūdenim

VADĪBAS PANEĻA APRAKSTS

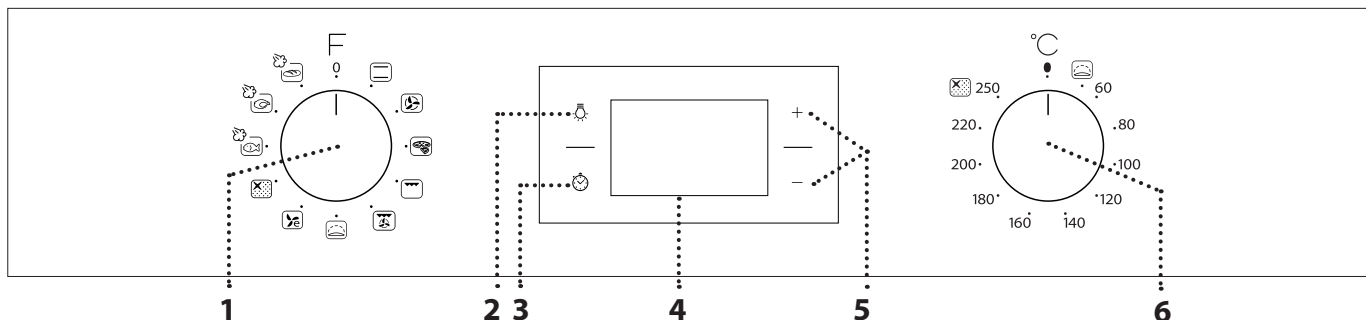

1. ATLASES SLĒDZIS

Lai ieslēgtu cepeškrāsni, izvēloties funkciju. Pagrieziet stāvoklī 0, lai izslēgtu cepeškrāsni.

2. APGAISMOJUMS

Kad krāsns ir ieslēgta, nospiediet , lai ieslēgtu vai izslēgtu cepeškrāsns nodalījuma apgaismojumu.

3. LAIKA IESTATĪŠANA

Lai piekļūtu gatavošanas laika iestatījumiem, aizkavētajai palaišanai un taimerim.

Lai parādītu laiku, kad krāsns ir izslēgta.

4. DISPLEJS

5. REGULĒŠANAS POGAS

Lai mainītu gatavošanas laika iestatījumus.

6. TERMOSTATA SLĒDZIS

Pagrieziet, lai atlasītu vēlamo temperatūru manuālajām funkcijām.

Lūdzu, ņemiet vērā! Slēdži ir izvelkami. Nospiediet slēdžus to vidusdaļā, un tie izbīdīsies uz āru.

PIEDERUMI

STIEPĻU PLAUKTS

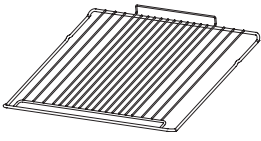

Izmantojiet pārtikas gatavošanai vai par atbalstu katliem, kūku veidnēm un citiem gatavošanas traukiem.

NOTEKPAPLĀTE *

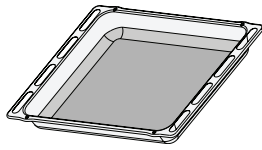

To varat izmantot kā cepeškrāsns trauku tādu ēdienu kā gaļas, zivju, dārzeņu, fokačas u.c. gatavošanai, kā arī gatavošanas laikā radušos šķidrumu savākšanai, ja novietojat to zem stiepļu plaukta.

CEPEŠPANNA *

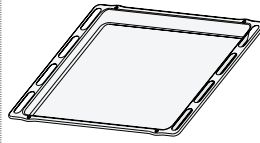

Maizes un konditorejas izstrādājumu, bet arī cepešu, papīrā ceptu zivju u.c. ēdienu gatavošanai.

SLĪDOŠĀS SLIECES *

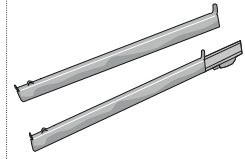

Vieglākai piederumu ielikšanai un izņemšanai.

* Tikai atsevišķiem modeļiem

Piederumu veids un skaits var atšķirties atkarībā no iegādātā modeļa.

Citus piederumus ir iespējams iegādāties atsevišķi, sazinoties ar klientu apkalpošanas nodaļu.

STIEPĻU PLAUKTA UN CITU PIEDERUMU IEVIETOŠANA

Ievietojiet stiepļu plauktu vēlamajā līmenī, turot to paceltu uz augšu un vispirms atbalstot aizmugurējo malu (vērstu uz augšu).

Pēc tam bīdīet to pa sliecēm līdz galam horizontālā virzienā.

Citi piederumi, piemēram, cepešpanna, ir jāievieto horizontāli, bīdot to pa sliecēm.

SLĪDOŠĀS SLIECES UN PLAUKTU STIPRINĀJUMI

Pirms krāsns lietošanas no slīdošajām sliecēm noņemiet aizsarglenti [a] un tad noņemiet aizsargfoliju [b].

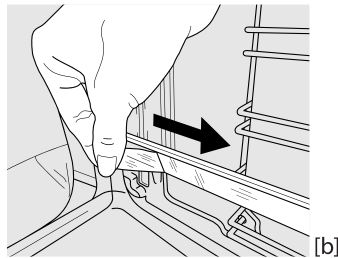
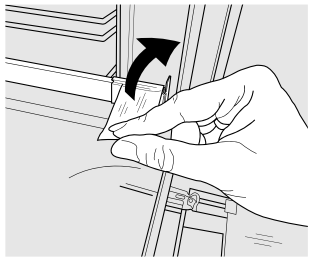

SLĪDOŠO SLIEČU IZŅEMŠANA [c]

Pavelciet slīdošās slieces apakšdaļu, lai atvienotu apakšējos āķus (1), un velciet slīdošās slieces uz augšu, noņemot tās no augšējiem āķiem (2).

SLĪDOŠO SLIEČU IEVIETOŠANA [d]

Ielāķējiet augšējos āķus plaukta vadotnēs (1), tad spiediet slīdošo slieču apakšdaļu pret plauktu vadotnēm, līdz apakšējie āķi fiksējas (2).

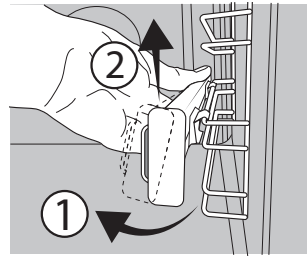

[c]

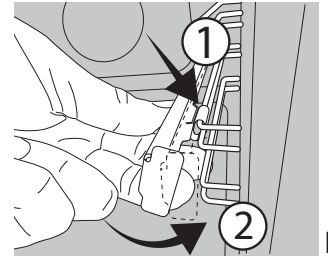

[d]

PLAUKTU VADOTŅU IZŅEMŠANA UN ATKĀRTOTA IEVIETOŠANA

- Lai izņemtu plauktu stiprinājumus, stingri satveriet stiprinājuma ārējo daļu un pavelciet to virzienā uz sevi, izvelkot balsta elementu un abas iekšējās tapas no fiksatora.
- Lai novietotu plauktu stiprinājumus citā stāvoklī, novietojiet tos pie iedobes un vispirms ievietojiet fiksatorā abas tapas. Pēc tam novietojiet pie fiksatora ārējo daļu, ievietojiet balsta elementu un stingri paspiediet pret iedobes sienu, stingri nofiksējot plaukta stiprinājumu.

FUNKCIJAS

STANDARTA REŽĪMS

Lai pagatavotu jebkuru veidu ēdienus, novietojot tos tikai uz viena plaukta.

PIESPIEDU GAISA PLŪSMA

Lai vienā temperatūrā uz vairākiem plauktiem (ne vairāk nekā trim) vienlaikus pagatavotu dažādus ēdienus. Šo funkciju var izmantot dažādu ēdienu pagatavošanai, jo tā neļauj sajaukties ēdienu aromātiem.

PICA

Lai ceptu dažādu veidu un izmēru picas un maizi. Ir ieteicams gatavošanas laikā samainīt cepešpannas vietām.

GRILS

Lai grilētu steikus, kebabus un desiņas, gatavotu dārzeņu sacepumus vai grauzdētu maizi. Grilējot gaļu, iesakām izmantot notekpaplāti, kurā uztvert gatavošanas laikā iztecējušo šķidrumu: novietojiet pannu jebkurā līmenī zem stiepļu plaukta un ielejiet tajā 200 ml ūdens.

TURBO GRILS

Lai ceptu lielus gaļas gabalus (stilbus, rostbifu, vistu). Cepešpannu ieteicams noietot vienu līmeni zemāk, lai tajā savāktu cepšanas laikā radušās sulas: novietojiet pannu jebkurā līmenī zem stiepļu plaukta un ielejiet tajā 200 ml ūdens.

RAUDZĒŠANA

Lai vēl efektīvāk raudzētu saldu vai sāļu mīklu. Lai aktivizētu šo funkciju, pagrieziet *termostata slēdzi* uz ikonu.

EKO PIESPIEDU GAISA PLŪSMA

Lai gatavotu pildītus cepešus vai filejas uz viena plaukta. Maiga un intermitējoša gaisa plūsma neļauj produktiem izžūt.

Izmantojot šo EKO funkciju, lampiņa būs izslēgta visā gatavošanas laikā, taču to var islaicīgi ieslēgt, nospiežot .

AUTOMĀTISKĀ TĪRĪŠANA – PIROLĪZE

Lai augstā temperatūrā iznīcinātu ēdiena paliekas.



STEAM

- ZIVS 
- GAĻA 
- MAIZE 



STEAM  funkcijas nodrošina izcilu rezultātu, nodrošinot gatavošanas ciklim tvaika padevi. Kad cepeškrāsns ir atdzisusi, ielejiet cepeškrāsns apakšdaļā dzeramo ūdeni un izvēlieties gatavošanas metodei atbilstošo funkciju. Optimālais ūdens daudzums un temperatūra katrai pārtikas kategorijai ir norādīta attiecīgajā gatavošanas tabulā. **Pirms produktu ievietošanas neiesildiet cepeškrāsns.**

PIRMĀ LIETOŠANAS REIZE

1. LAIKA IESTATĪŠANA

Pirmo reizi ieslēdzot ierīci, jums būs jāiestata laiks: Nospiediet , līdz displejā sāk mirgot  ikona un divi skaitļi, kas apzīmē stundas.



Izmantojiet + vai -, lai iestatītu stundas, un nospiediet , lai apstiprinātu. Displejā mirgos divi cipari, kas apzīmēs minūtes. Izmantojiet + vai -, lai iestatītu vēlamās minūtes, un nospiediet , lai apstiprinātu.

Lūdzu, ņemiet vērā! Ja mirgo  ikona, piemēram, pēc ilgstoša energoapgādes pārtraukuma, būs nepieciešams atkārtoti iestatīt laiku.

2. IESTATIET ENERĢIJAS PATĒRIŅU

Pēc noklusējuma cepeškrāsns ir ieprogrammēta darbībai ar jaudu, kas pārsniedz 3 kW ("Hi" režīms): Lai darbinātu cepeškrāsns ar jaudu, kas ir saderīga ar mājas elektrotīkla jaudu un nepārsniedz 2,9 kW ("Lo" režīms), jāmaina iestatījumi.

Lai atgrieztos nomaiņas izvēlnē, pagrieziet *atlasses slēdzi* uz , pēc tam pagrieziet to atpakaļ uz 0.

Tūlīt pēc tam piecas sekundes turiet nospiestu + un -.



Lai mainītu iestatījumu, izmantojiet + vai - un tad, lai to apstiprinātu, nospiediet un vismaz divas sekundes turiet .

3. IESILDIET CEPEŠKRĀSNSI

Jauna krāsns var izdalīt aromātu, kas radies tās izgatavošanas laikā: tā ir atbilstoša darbība.

Pirms sākat gatavot, ieteicams uzsildīt tukšu krāsns, lai tādējādi atbrīvotos no iespējamām smakām.

Noņemiet no cepeškrāsns visus kartona aizsargmateriālus un caurspīdīgo plēvi, kā arī izņemiet no cepeškrāsns visus piederumus.

Karsējiet cepeškrāsns 250 °C temperatūrā apmēram vienu stundu. Šajā laikā krāsnij jābūt tukšai.

Lūdzu, ņemiet vērā! Pirms pirmās cepeškrāsns lietošanas reizes ieteicams izvēdināt telpu.

IKDIENAS LIETOŠANA

1. FUNKCIJAS IZVĒLE

Lai izvēlētos funkciju, pagrieziet *atlases slēdzi* līdz vēlamās funkcijas simbolam: iedegsies displejs un tiks atskaņots skaņas signāls.



2. FUNKCIJAS IESLĒGŠANA

MANUĀLI

Lai aktivizētu izvēlēto funkciju, pagrieziet *termostata slēdzi*, lai iestatītu nepieciešamo temperatūru.

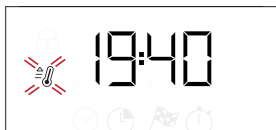

Lūdzu, ņemiet vērā: Gatavošanas laikā varat mainīt funkciju, pagriežot *atlases slēdzi*, vai pielāgojot temperatūru, pagriežot *termostata slēdzi*. Funkcija sāks darboties tikai tad, ja *termostata slēdis* būs pagriezts . Varat iestatīt gatavošanas laiku un gatavošanas beigu laiku (tikai tad, ja iestatīts gatavošanas laiks) un taimeri.

RAUDZĒŠANA

Lai palaistu funkciju "Raudzēšana", pagrieziet *termostata slēdzi* uz attiecīgo simbolu; funkcija neieslēgsies, ja krāsnij būs iestatīta cita temperatūra.

Lūdzu, ņemiet vērā! Varat iestatīt gatavošanas laiku un gatavošanas beigu laiku (tikai tad, ja iestatīts gatavošanas laiks) un taimeri.

STEAM

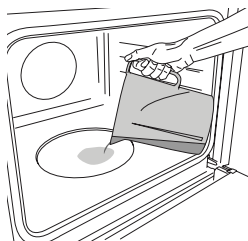

Tikai tad, kad cepeškrāsns atdzisusi, piepildiet iedobi ar attiecīgajā gatavošanas tabulā norādīto ūdens daudzumu. Ielieciet pārtiku cepeškrāsnī. Iestatiet un aktivizējiet **STEAM** funkciju: Pēc gatavošanas beigām uzmanīgi atveriet durvis un ļaujiet tvaikam lēni izplūst.

Lūdzu, ņemiet vērā: Gatavošanas laikā atverot ierīces durvis un papildinot ūdeni, var tikt ietekmēts gatavošanas rezultāts.

3. PRIEKŠSILDĪŠANA UN ATLIKUŠAIS SILTUMS

Tiklīdz funkcija būs atlasīta, tiks atskaņots skaņas signāls un displejā sāks mirgot ikona kas norādīs uz to, ka priekšsildīšana ir aktivizēta.

Tiklīdz šī fāze būs pabeigta, tiks atskaņots skaņas signāls un displejā iedegsies ikona, kas norādīs uz to, ka krāsns ir uzkaršusi līdz noteiktajai temperatūrai: ievietojiet produktus un sāciet gatavošanu.

GATAVOŠANAS PROGRAMMĒŠANA

Pirms gatavošanas ieprogrammēšanas jums jāatlasa vēlamā funkcija.

DARBĪBAS LAIKS

Turiet nospiestu , līdz displejā sāk mirgot ikona un "00:00".



Izmantojiet + vai -, lai atlasītu vēlamo gatavošanas laiku, un pēc tam nospiediet , lai apstiprinātu.

Lai palaistu atlasīto funkciju, pagrieziet *termostata slēdzi* uz vēlamo temperatūru: kad gatavošana pabeigta, tiks ieslēgts skaņas signāls un displejā būs redzams paziņojums.

Lūdzu, ņemiet vērā: Lai atceltu iestatīto gatavošanas laiku, turiet nospiestu , līdz displejā sāk mirgot ikona, un pēc tam lietojiet -, lai iestatītu gatavošanas laiku uz "00:00". Kopējā gatavošanas laikā nav iekļauta priekšsildīšanas fāze.

GATAVOŠANAS BEIGU LAIKA IESTATĪŠANA/ AIZKAVĒTĀ PALAIŠANA

Daudzās funkcijās pēc gatavošanas laika iestatīšanas varat aizkavēt programmas palaišanu, iestatot gatavošanas laika beigu: nospiediet , līdz displejā sāk mirgot ikona un pašreizējais laiks.



Izmantojiet + vai -, lai iestatītu vēlamo gatavošanas beigu laiku, un nospiediet , lai apstiprinātu.

Lai palaistu atlasīto funkciju, pagrieziet *termostata slēdzi* uz vēlamo temperatūru: funkcija tiks apturēta, taču tiklīdz būs pagājis laiks, kas aprēķināts, lai gatavošana beigtos jūsu noteiktajā laikā, funkcija sāks automātiski darboties.

Lūdzu, ņemiet vērā: Lai atceltu iestatījumu, izslēdziet cepeškrāsnī, pagriežot *atlases slēdzi* stāvoklī .

GATAVOŠANAS BEIGAS

Tiklīdz funkcijas darbība būs beigusies, tiks atskaņots skaņas signāls un displejā būs redzams paziņojums.

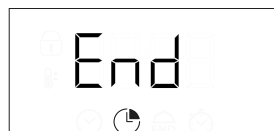



Pagrieziet *atlases slēdzi*, lai izvēlētos citu funkciju vai izslēgtu cepeškrāsnī.

Lūdzu, ņemiet vērā! Ja ir aktivizēts taimeris, displejā uz maiņām parādīsies uzraksts "END" un atlikušais laiks.



. TAIMERA IESTATĪŠANA

Šī iespēja nepārtrauc un neietekmē gatavošanu, bet gan ļauj displeju izmantot kā taimeru, vai nu tad, kad aktivizēta kāda funkcija, vai tad, kad cepeškrāsns ir izslēgta.

Turiet nospiestu , līdz displejā sāk mirgot ikona  un "00:00", kā arī "00:00".



Izmantojiet + vai - , lai iestatītu vēlamo laiku, un nospiediet , lai apstiprinātu. Kad taimeris beigs laika atskaiti, tiks atskaņots skaņas signāls.

Piezīmes. Lai atceltu taimeru, turiet nospiestu , līdz displejā sāk mirgot  ikona, un pēc tam lietojiet - , lai iestatītu laiku uz "00:00".

. AUTOMĀTISKĀS TĪRĪŠANAS FUNKCIJA – PYRO

Nepieskarieties cepeškrāsnij pirolīzes cikla laikā. Neļaujiet bērniem un dzīvniekiem būt tuvumā pirolīzes laikā un pēc tās (līdz brīdim, kad telpa ir pilnībā izvēdināta).

Pirms funkcijas palaišanas izņemiet no cepeškrāsns visus piederumus (tostarp plauktu stiprinājumus). Ja cepeškrāsns ir uzstādīta zem plīts virsmas, pārliedzinieties, vai paštīrīšanas funkcijas laikā ir izslēgti visi tās degļi vai elektriskie sildīšanas elementi.

Lai iegūtu optimālus tīrīšanas rezultātus, noņemiet pārāk lielus atlikumus cepeškrāsnī un pirms pirolītiskās funkcijas izmantošanas notīriet iekšējo durvju stiklu.

Neieslēdziet pirolīzes tīrīšanas ciklu, ja nav pilnībā notīrīts kaļķakmens.













































































Mēs iesakām izmantot Pyro funkciju tikai tad, ja iekārta ir ļoti netīra vai gatavošanas laikā slikti smako.

Lai aktivizētu automātiskās tīrīšanas funkciju, pagrieziet *atlases slēdzi* un *termostata slēdzi* uz ikonu . Funkcija aktivizēsies automātiski, durvis bloķēsies un apgaismojums izslēgsies: Displejs pamīšus rādīs laiku līdz tīrīšanas beigām un uzrakstu "Pyro".



Tiklīdz cikls būs beidzies, durvis paliks bloķētas līdz brīdim, kad iekšpusē esošā temperatūra būs nokritusies līdz drošam līmenim. Pirolīzes cikla laikā un pēc tā izvēdiniet telpu.

GATAVOŠANAS TABULA

RECEPTĒ	FUNKCIJA	PRIEKŠSIL- DĪŠANA	TEMPERATŪRA (°C)	ILGUMS (min)	LĪMEŅI UN APRĪKOJUMS
Rauga kūkas		Jā	170	30 – 50	3 
		Jā	160	30-50	2 
		Jā	160	40-60	4 1  
Kūkas ar pildījumu (siera kūka, štrūdele, augļu torte)		Jā	160-200	35-90	2 
		Jā	160 - 200	40 - 90	4 2  
Cepumi / groziņi		Jā	160	25-35	3 
		Jā	160	25-35	3 
		Jā	150	35-45	4 2  
Vēja kūkas		Jā	180 - 210	30-40	3 
		Jā	180-200	35-45	4 2  
		Jā	180-200	35-45	5 3 1   
Bezē (olas baltuma glazūras kūkas)		Jā	90	150-200	3 
		Jā	90	140-200	4 2  
		Jā	90	140-200	5 3 1   
Pica/fokača		Jā	190-250	15-50	1 / 2 
		Jā	190-250	20 - 50	4 2  
Saldēta pica		Jā	250	10-20	3 
		Jā	230-250	10 - 25	4 2  
Sāļie pīrāgi (dārzeņu pīrāgs, Lotringas pīrāgs)		Jā	180-200	40-55	3 
		Jā	180-200	45-60	4 2  
		Jā	180-200	45-60	5 3 1   
Volovāni / kārtainās mīklas cepumi		Jā	190-200	20-30	3 
		Jā	180 - 190	20 – 40	4 2  
		Jā	180 - 190	20 – 40	5 3 1   
Lazanja/cepta pasta/ kaneloni/augļu pīrāgi		Jā	190-200	45-65	2 
Jēra/teļa/liellopa/cūkgaļa 1 kg		Jā	190-200	80-110	3 
Cepta cūkgaļa ar kraukšķīgu garoziņu 2 kg		Jā	180-190	110-150	3 
Vistas/truša/pīles gaļa 1 kg		Jā	200-230	50-100	2 
Titara/zoss gaļa 3 kg		-	190-200	100-160	2 
Cepta zivs/pergamētā pagatavota zivs (fileja, vesela)		Jā	170-190	30-45	2 

FUNKCIJAS



Standarta režīms



Piespiedu gaisa
cirkulācija



Pica



Grils



Turbo grils



Eko piespiedu gaisa
cirkulācija

PIEDERUMI



Stieplu plaukts



Cepešpanna vai kūkas
veidne
uz stieplu plaukta



Cepešpanna/notekaplatē
vai cepšanas trauks uz
stieplu plaukta



Notekaplatē/cepešpanna



Notekaplatē/cepešpanna
ar 200 ml ūdens

RECEPTĒ	FUNKCIJA	PRIEKŠSILDĪŠANA	TEMPERATŪRA (°C)	ILGUMS (min)	LĪMEŅI UN APRĪKOJUMS
Pildīti dārzeņi (tomāti, cukini, baklažāni)		Jā	180–200	50–70	3
Graudzēta maize		5'	250	2–6	5
Zivs fileja / gabaliņi		-	230-250	15–30 *	4 3
Desas/kebabi/ribiņas/hamburgeri		-	250	15-30 *	5 4
Cepta vista 1–1,3 kg		Jā	200–220	55–70 **	2 1
Cepta liellopu gaļa (asiņaina) 1 kg		Jā	200-210	35 - 50 **	3
Jēra stilbs / kājiņa		Jā	200-210	60 - 90 **	3
Cepti kartupeļi		Jā	200-210	35-55	2
Dārzeņu gratini (sacepums)		-	200-210	25-55	3
Gaļa un kartupeļi		Jā	190–200	45 - 100 ***	4 1
Zivs un dārzeņi		Jā	180	30 - 50 ***	4 2
Lazanja un gaļa		Jā	200	50-100 ***	4 1
Pilna maltīte: augļu torte(5. līmenis) /lasanja (3. līmenis)/gaļa (1. līmenis)		Jā	180–190	40–120 ***	5 3 1
Cepeši/pildīti cepeši		-	170-180	100-150	3

* Gatavošanas laika vidū apgrieziet produktus uz otru pusi

*** Paredzamais laika ilgums: pēc vajadzības ēdienu var izņemt ārā no cepeškrāsns arī citā laikā.

** Apgrieziet produktus otrādi pēc tam, kad ir pagājušas divas trešdaļas no gatavošanas laika (ja nepieciešams).

STEAM						
RECEPTĒ	FUNKCIJA	ŪDENS (ml)	PRIEKŠSILDĪŠANA	TEMPERATŪRA (°C)	ILGUMS (min)	LĪMEŅI UN APRĪKOJUMS
Zivs fileja/kotletes 0,5–2 cm		250	—	190–210	15–25	3
300–600 g		250	—	190–210	15–30	3
600 g–1,2 kg		250	—	180–200	25–45	3
Jērs / liellops / cūkgaļa 1 kg		250	—	170–190	60–100	3
Nedaudz apcepta liellopu gaļa 1 kg		250	—	190–210	40–55	3
Jēra gaļa 500 g–1,5 kg		250	—	170–190	60–75	2
Cālis/pērļu vistiņa/pile, 1–1,5 kg		250	—	200–220	55–75	2
Cālis / pērļu vistiņa / pile Gabaliņos, 500 g–1,5 kg		250	—	200–220	40–60	3
Vista/titars/pile Vesela 3 kg		250	—	160–180	100–140	2
Nelielas maizītes 80–100 g		200	—	200–220	30–45	3
Maizes kukulis veidnē 300–500 g		250	—	170–190	45–60	3
Maizes kukulis 500 g–2 kg		250	—	160–170	50–100	2
Bagetes 200–300 g		250	—	200–220	30–45	3

Darbības laikā nav iekļauta priekšsildīšanas fāze: ievietot produktus cepeškrāsnī un iestatīt gatavošanas laiku ieteicams tikai palaist funkciju.

FUNKCIJAS									
	Standarta režīms	Piespiedu gaisa cirkulācija	Pica	Grils	Turbo grils	Eko piespiedu gaisa cirkulācija	Zivs	Gaļa	Maize
PIEDERUMI									
	Stiepļu plaukts	Cepešpanna vai kūkas veidne uz stiepļu plaukta	Cepešpanna/notekapplate vai cepšanas trauks uz stiepļu plaukta	Notekapplate/cepešpanna	Notekapplate/cepešpanna ar 200 ml ūdens				

TĪRĪŠANA UN APKOPE

Pirms veikt cepeškrāsns apkopi, pārliecinieties, ka tā ir atdzisusi. Neizmantojiet tvaika tīrītājus.

Neizmantojiet metāla sūkļus, abrazīvus priekšmetus un abrazīvus/kodīgus tīrīšanas līdzekļus, jo tie var sabojāt ierīces virsmas.

Izmantojiet virtuves cimds. Pirms jebkādu apkopes darbu veikšanas, mikroviļņu krāsns ir jāatvieno no elektrotīkla.

ĀRĒJĀS VIRSMAS

Tīriet virsmas ar mitru mikrošķiedras drānu. Ja tās ir ļoti netīras, pievienojiet ūdenim dažus pilienus mazgājamā līdzekļa ar neitrālu pH līmeni. Beigās noslaukiet mitrumu ar sausu lupatiņu.

Neizmantojiet korozīvus vai abrazīvus tīrīšanas līdzekļus. Ja šie līdzekļi nokļūst uz cepeškrāsns virsmām, nekavējoties noslaukiet skartās vietas ar mitru mikrošķiedru drānu.

IEKŠĒJĀS VIRSMAS

• Pēc katras lietošanas reizes ļaujiet cepeškrāsnij atdzist, un to ieteicams tīrīt, kamēr krāsns ir vēl nedaudz silta, lai notīrītu sakrājušos netīrumus un traipus no ēdiena paliekām. Lai izžāvētu kondensātu, kas radies, gatavojot ēdienus ar lielu ūdens saturu, ļaujiet krāsnij pilnībā atdzist un tad izslaukiet to ar drānu vai sūkli.

• Lai likvidētu atlikušo kaļķakmeni nodalījuma apakšā pēc **STEAM** gatavošanas, ieteicams iztīrīt nodalījumu ar tīrīšanas līdzekļiem, kas pieejami

klientu apkalpošanas dienestā (lūdzu, ievērojiet norādījumus, kas pievienoti tīrīšanas līdzeklim). Tīrīšanu ieteicams veikt ne retāk kā ik pēc 5–10 **STEAM** gatavošanas cikliem.

• Ja uz iekšējām virsmām ir palikuši piekaltuši netīrumi, lai panāktu labāko rezultātu, ieteicams palaist automātiskās tīrīšanas funkciju. Neieslēdziet pirolīzes tīrīšanas ciklu, ja nav pilnībā notīrīts kaļķakmens. Pirms ieslēgšanas likvidējiet kaļķakmeni, kā aprakstīts iepriekš.

• Lai notīrītu stiklu, ierīces durvis ir iespējams izņemt un tad ievietot atpakaļ.

• Tīriet durvju stiklu ar piemērotu šķidro mazgāšanas līdzekli.

PIEDERUMI

Pēc lietošanas iegremdējiet piederumus mazgāšanas šķidrumā, izmantojot virtuves cimds, ja piederumi vēl ir karsti. Ēdiena paliekas var viegli notīrīt ar suku vai sūkli.

DURVJU IZŅEMŠANA UN ATKĀRTOTA IEVIETOŠANA

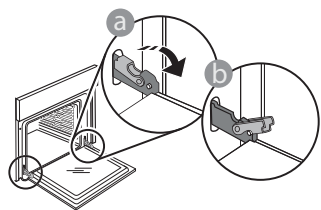

1. Lai izņemtu durvis, pilnībā tās atveriet un nolaidiet fiksatorus, līdz tie fiksējas.

Iespējami stingrāk aizveriet durvis. Ar abām rokām stingri turiet durvis — neceliet tās aiz roktura. Izņemiet durvis, turpinot tās aizvērt un reizē velkot uz augšu, līdz tās ir izņemtas. Nolieciet durvis malā, atbalstot tās uz mīkstas pamatnes.

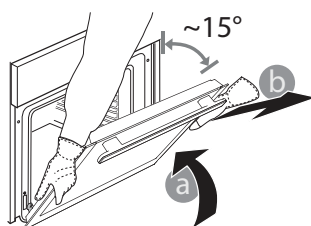

2.

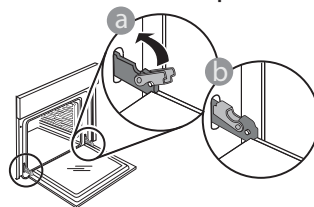

3. Ievietojiet atpakaļ durvis, virzot tās uz cepeškrāsns, novietojot lamatiņu āķīšus pretī to vietām un nostiprinot augšējo daļu istajā pozīcijā.

4. Nolaidiet durvis un tad pilnībā atveriet tās. Nolaidiet lamatiņas to sākotnējā pozīcijā: Pārliecinieties, ka tās tiek nolaistas līdz zemākajai pozīcijai.

Ar nelielu spiedienu pārbaudiet, vai fiksatori ir pareizā stāvoklī.

5. Pamēģiniet aizvērt durvis un pārliecinieties, ka tās ir vienā līmenī ar vadības paneli. Ja tā nav, atkārtojiet iepriekš minētās darbības: Ja durvis nedarbojas pareizi, tās var tikt bojātas.

SPULDZES NOMAĪŅA

1. Atvienojiet cepeškrāsns no elektrotīkla.
2. Atskrūvējiet spuldzes vāciņu, nomainiet spuldzīti un vāciņu uzskrūvējiet atpakaļ.
3. Pievienojiet cepeškrāsns elektrotīklam.

Lūdzu, ņemiet vērā: izmantojiet 25 W/230 V tipa G9, T300 °C halogēnās lampas. Ierīcē uzstādītā spuldze ir speciāli paredzēta sadzīves tehnikai un nav piemērota izmantošanai kā līdzeklis telpu izgaismošanai (EK Regula 244/2009).

Spuldzītes ir iespējams iegādāties, sazinoties ar pēcpārdošanas servisu. Neaiztieciet spuldzītes ar kailām rokām, jo jūsu pirkstu nospiedumi var tās sabojāt. Neizmantojiet cepeškrāsns, ja nav uzlikts spuldzes vāciņš.

CLICK & CLEAN - STIKLA TĪRĪŠANA

1. Pēc durvju izņemšanas un novietošanas uz mīksta virsmas (ar rokturi vērstu lejup), vienlaicīgi uzspiediet uz abiem stiprinājumiem, lai noņemt durvju augšmalu, velkot to uz savu pusi.

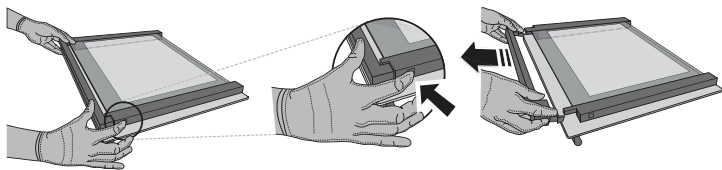

2. Paceliet un stingri turiet iekšējo stiklu ar abām rokām, izņemiet stiklu un pirms tīrīšanas novietojiet uz mīksta virsmas.

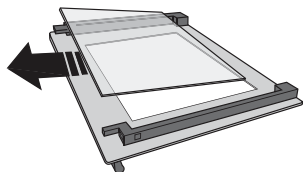

3. Uzstādiet iekšējo rūti (apzīmēta ar "1R") ievietojiet atpakaļ vidējo rūti (marķēta ar zīmi "R"): Lai pareizi ievietotu stikla rūti, pārbaudiet, vai "R" zīme atrodas kreisajā stūrī. Vispirms ievietojiet balstos stikla garāko pusi, kas ir marķēta ar "R" zīmi, un nolaidiet to. Atkārtojiet ar abām stikla rūtīm.

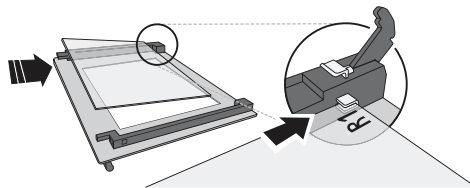

4. Uzlieciet augšējo malu: Klikšķis norādīs uz pareizu novietojumu. Pirms atkārtotas durvju ievietošanas, pārliedzinieties, vai blīvējums ir novietots pareizi.

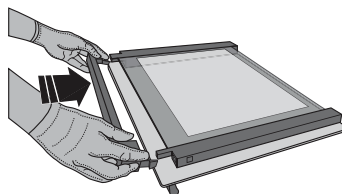

PROBLĒMU NOVĒRŠANA

PROBLĒMA	IESPĒJAMĀIS CĒĻONIS	RISINĀJUMS
Krāsns nedarbojas.	Strāvas pārrāvums. Atvienojiet no elektrotīkla.	Pārbaudiet, vai elektrotīklā ir strāva un vai cepeškrāsns ir pievienota elektrības padevei. Izslēdziet cepeškrāsni un vēlreiz ieslēdziet to, lai redzētu, vai kļūme ir novērsta.
Ekrānā redzams burts „F” un skaitlis vai burts.	Cepeškrāsns nedarbojas.	Sazinieties ar tuvāko pēcpārdošanas servisu un nosauciet numuru, kas norādīts pēc burta „F”.
Displejā ir redzams paziņojums “Hot” (Karsts) un izvēlētā funkcija nedarbojas.	Pārāk augsta temperatūra.	Pirms funkcijas aktivizēšanas ļaujiet cepeškrāsnij atdzist. Atlasiet citu funkciju.



Noteikumi, standarta dokumentācija un papildu informācija par produktu ir pieejama:

- Apmeklējot tīmekļa vietni docs.whirlpool.eu
- QR koda izmantošana
- Vai arī **sazinieties ar mūsu pēcpārdošanas servisu** (tālruna numurs ir norādīts garantijas grāmatīņā). Sazinoties ar mūsu pēcpārdošanas centru, lūdzu, nosauciet kodus, kas redzami izstrādājuma datu plāksnītē.

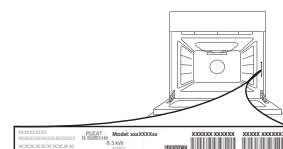

Whirlpool



400011552671