

UEI 102F LR X

12NC: 859991641480

Code EAN: 8003437627989

Whirlpool

SENSING THE DIFFERENCE

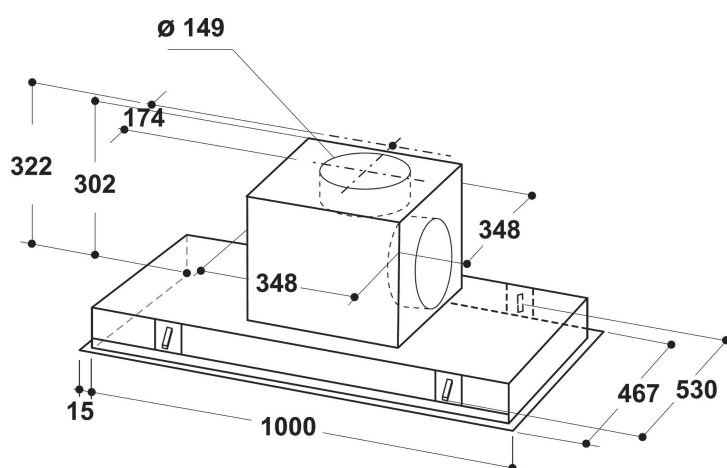

- Niveau sonore en mode évacuation : max. 67 dB(A)
- Classe énergétique: A
- 4 vitesses d'aspiration + booster
- 4 Lampes LED avec une puissance totale de 10 W
- Puissance moteur: 1 x 270 W
- Aspiration périphérique
- Commande: Télécommande Electronique
- 3 filtres Aluminium résistant au lave-vaisselle
- Classe d'efficacité de filtration des graisses: F
- Classe d'efficacité lumineuse: A
- Classe d'efficacité fluidodynamique: A
- Hotte à évacuation d'air convertible en recyclage d'air
- Couleur: Inox
- 1 moteur
- Puissance du moteur: 270 W

Hotte aspirante encastrable Whirlpool - UEI 102F LR X

Cette hotte aspirante encastrable Whirlpool présente les caractéristiques suivantes : filtres à graisses en aluminium lavables au lave-vaisselle. Éclairage idéal LED. Remarquable hotte aspirante assurant un environnement de cuisson frais et sans graisses. Modèle de moins de 60 cm de large. Nouvelle conception garantissant un fonctionnement parfaitement silencieux.

Éclairage LED

Plus d'énergie, un excellent rapport efficacité/coûts. Le système d'éclairage à LEDs dure bien plus longtemps que les ampoules traditionnelles.

Commandes électroniques

Cette hotte Whirlpool comporte une interface utilisateur électronique intuitive, conçue pour vous offrir une simplicité et un confort d'utilisation hors pair.

Moteur haut rendement

L'efficacité en priorité. Le moteur de cette hotte Whirlpool est conçu pour fournir une filtration idéale tout en garantissant une haute efficacité énergétique.

4 Vitesses

Haute performance. Cette hotte Whirlpool offre 4 niveaux de vitesse, et vous offre un contrôle total sur le taux d'extraction.

Installation intégrée

Intégration idéale. Cette hotte intégrée Whirlpool est facile à installer et conçue pour s'insérer parfaitement parmi vos éléments de cuisine.

Exceptionnelle efficacité énergétique

Performances parfaites et économies exceptionnelles. Les hottes Whirlpool sont conçues pour fournir d'excellents résultats en réduisant la consommation d'énergie.

Mode évacuation ou recyclage

Cette hotte Whirlpool peut opérer aussi bien en position évacuation ou recyclage de l'air (à l'aide d'un filtre), qui vous laisse une liberté totale pour planifier votre cuisine.

Filtre à graisses

Une cuisson sans odeurs. Cette hotte Whirlpool est équipée d'un filtre à graisses efficace qui protège les surfaces de votre cuisine et garantit une appréciable cuisson sans odeurs.

Hotte intégrée

Une hotte intégrée - parfaite pour des cuisines où la hotte ne doit pas être apparente.

Booster

Une cuisson sans odeurs. Vitesse ultra-rapide qui assure une filtration de l'air ainsi qu'une aspiration des odeurs et des graisses parfaites.

UEI 102F LR X

12NC: 859991641480

Code EAN: 8003437627989

Whirlpool

SENSING THE DIFFERENCE

CARACTERISTIQUES PRINCIPALES

Groupe de produit	Hotte
Couleur de la carrosserie	Inox
Matériau de la carrosserie	Acier inoxydable
Couleur de la cheminée	N/A
Matériau de la cheminée	N/A
Typologie	Island/Ceiling
Type de montage	Encastrable
Type de commande	Electronique
Types de dispositifs de réglage et d'alarme	-
Options du bandeau de commande	Impossible
Emplacement du moteur	Intégré dans le corps de la hotte
Mode de fonctionnement	Recyclage ou Évacuation
Puissance de raccordement	280
Intensité	0
Tension	220-240
Fréquence	50
Longueur du cordon électrique	150
Type de prise	Schuko
Chimney height (mm)	-
Hauteur du produit, sans cheminée	0
Hauteur du produit	0
Largeur du produit	0
Profondeur du produit	0
Hauteur minimale de la niche d'encastrement	0
Largeur minimale de la niche d'encastrement	0
Profondeur de la niche d'encastrement	0
Poids net	25.8

CARACTERISTIQUES TECHNIQUES

Type de dispositifs de contrôle manuel	Télécommande
Type de dispositifs de contrôle électronique	-
Nombre de moteurs	1
Puissance totale des moteurs	270
Nombre de vitesses	4
Boost presence	Oui
Débit maximum d'aspiration en évacuation d'air	0
Débit de l'aspiration en évacuation d'air position turbo	0
Débit maximum d'aspiration en recyclage d'air	0
Débit de l'aspiration en recyclage d'air position turbo	0
Types de contrôle de la lumière	Marche/Arrêt
Nombre de lampes	4
Type de lampes utilisées	LED
Puissance totale des lampes	10
Diamètre du réducteur d'évacuation d'air	150
Clapet anti-retour	Non
Matériau du filtre à graisse	Aluminium résistant au lave-vaisselle
Filtre anti-odeurs	Non

PERFORMANCES

Puissance acoustique à vitesse min. (2010/30/EU)	53
Puissance acoustique à vitesse max. (2010/30/EU)	67
Niveau sonore vitesse intensive	71

ENERG Y IJA
енергия · ενεργεια IE IA

Whirlpool
UEI 102F LR X

A+++
A++
A+
A
B
C
D

50.8
kWh/annum

ABCDEF G ABCDEF G ABCDEF G **67** dB

65/2014