

HASZNÁLAT MEGHATÁROZÁSA

Ezt a mosógépet kizárólag csak annyi ruhamennyiség mosására és centrifugálására tervezték, amely átlagos egy háztartásban előfordul.

- Kövesse a jelen Használati utasításban és a Programtáblázatban megadott utasításokat a mosógép használata során.

- Őrizze meg a Használati utasítást és a Programtáblázatot; ha a mosógépet átadja egy másik személynek, adja át a Használati utasítást és a Programtáblázatot is.

ÓVINTÉZKEDÉSEK ÉS ÁLTALÁNOS AJÁNLÁSOK

1. Biztonsági óvintézkedések

- A mosógép kizárólag beltéri használatra alkalmas.
- Ne tároljon gyúlékony anyagokat a készülék közelében.
- Ne engedje meg, hogy a gyermekek a mosógéppel játszanak, vagy hogy a mosódobba bújjanak.
- A mosógép kezelése 8 évesnél idősebb gyermekek, csökkent testi, érzékszervi és lelki képességekkel rendelkező személyek, illetve nem megfelelő tapasztalatokkal, illetve ismeretekkel rendelkező személyek részére is megengedett, feltéve, hogy felügyelet alatt vannak, vagy felelős személy által tájékoztatva lettek a mosógép biztonságos használatáról és tisztában vannak a használatából eredő lehetséges kockázatokkal. Gyermekeknek a mosógéppel játszani tilos. Gyermekek csak felügyelet alatt végezhetnek mosógépápolást és karbantartást
- Ne használja a mosógépet 5 °C alatti hőmérsékleteknél.
- Szabadon elhelyezett modellek: ha egy szárítógépet szeretne a mosógép tetején elhelyezni, először vegye fel a

- kapcsolatot a vevőszolgálattal vagy a szakkereskedővel, és tudja meg, hogy ez lehetséges-e. Szárítógép elhelyezése a mosógépen csak a vevőszálatnál vagy a szakkereskedőnél beszerezhető megfelelő szerelőkészlet használatával lehetséges (ha a szárítógép a mosógépre lesz felszerelve).
- Ne hagyja a hálózatra csatlakoztatva a készüléket, amikor nem használja.
- Zárja el a vízcsapot, amikor nincs használatban.
- Bármilyen tisztítási vagy karbantartási művelet megkezdése előtt kapcsolja ki a mosógépet vagy húzza ki a konnektorból.
- Soha ne erőltesse az ajtó kinyitását, és ne használja lábtámaszként.
- Szükség esetén az elektromos hálózati vezetékét kizárólag az ügyfélszolgálatnál beszerezhető ugyanolyan kábellel szabad kicserélni. A hálózati kábel cseréjét bízza kizárólag szakemberre vagy Szervizünk munkatársára.
- A 3 évesnél kisebb gyermekeket tartsa megfelelő távolságban a mosógéptől, amennyiben nincsenek állandó felügyelet alatt.

- A mosógép talapzatán levő szellőzőnyílásokat tilos vastag szőnyeggel eltakarni.

- Amennyiben a mosógépet talapzatra vagy más, felemelt pozícióba helyezi, ellenőrizze, hogy a talapzat:

- elég szilárd a mosógép nagy tömegéhez viszonyítva,
- teljesen vízszintes,
- elég nagy ahhoz, hogy a mosógép környékét oly módon határolja be, hogy az, rendkívüli körülmények fellépése esetén ne mozdulhasson el a helyéről.

- Ha az Ön mosógépe beépíthető modell:

- ne nyúljon hozzá, amíg nincs beépítve a konyhaszekrénybe
- tartózkodjon a fedőlapp eltávolításától.

2. Csomagolás

- A csomagolóanyag teljesen újrahasznosítható, és el van látva az újrahasznosítás jelével ♻️. A csomagolóanyag hulladékba helyezésénél tartsa be az érvényes helyi előírásokat.

3. A csomagolás és a régi mosógépek hulladékba helyezése

- A mosógép újrahasznosítható anyagokból készült. A készülék kiselejtezéséről az érvényes helyi hulladékéelhelyezési előírásokkal összhangban kell gondoskodnia.
- Kiselejtezés előtt, távolítsa el minden mosószer maradékot, és vágja át a hálózati tápkábelt, hogy a mosógép használhatatlan legyen.
- A mosógép jelzés megfelel az elektromos és elektronikus berendezések hulladékairól szóló 2002/96/EK európai irányelvben (WEEE) foglalt előírásoknak. A hulladékká vált termék szabályszerű elhelyezésével Ön segít elkerülni a környezettel és az emberi egészséggel kapcsolatos azon esetleges negatív következményeket, amelyeket a termék megfelelő hulladékkezelése egyébként okozhatna.

- A terméken vagy a termékhez mellékelte dokumentumokon feltüntetett ♻️ jelzés arra utal, hogy ez a termék nem kezelhető háztartási hulladékként. Ehelyett a terméket a villamos és elektronikus berendezések újrahasznosítását végző telephelyek valamelyikén kell leadni. A készülék hulladékba helyezését az érvényes helyi hulladékéelhelyezési előírásokkal összhangban kell végrehajtani. A termék kezelésével, hasznosításával és újrahasznosításával kapcsolatos bővebb tájékoztatásért forduljon a lakóhelye szerinti polgármesteri hivatalhoz, a háztartási hulladékok kezelését végző társasághoz vagy ahhoz a bolthoz, ahol a terméket vásárolta.

4. Fagy

- Ne helyezze el a mosógépet olyan helyiségben, ahol a hőmérséklet fagypont alá süllyedhet. Amennyiben ez elkerülhetetlen, bizonyosodjon meg arról, hogy a mosógépből az összes víz ki lett engedve.
- Szerelje le a befolyócsövet(ket) a bevezető szelepről és hagyja, hogy az összes víz ki tudjon folyni belőle.
- Szerelje le a kifolyócsövet a szifonról vagy a mosdóból és hagyja, hogy az összes víz ki tudjon folyni belőle.
- Engedje ki a megmaradt vizet a mosógép belsejéből a „Víz kivétel” fejezetben leírtak szerint.

5. EK megfelelési nyilatkozat

- A készülék megfelel a következő európai szabványoknak: 2006/95/EK sz. irányelv az alacsony feszültségről 2004/108/EK sz. Elektromágneses kompatibilitási irányelv.

A gyártó nem felelős a ruhadarabok károsodásáért, amely a ruhadarabok vagy az alsó nemű címkéjén feltüntetett kezelési utasítások nem megfelelő vagy nem helyes betartásával lett okozva.

HASZNÁLAT MEGHATÁROZÁSA

1. A csomagolás eltávolítása és ellenőrzés

- A kicsomagolás után győződjön meg arról, hogy a mosógép sértetlen. Kétség esetén ne használja a mosógépet. Hívja fel a vevőszolgálatot vagy a kiskereskedőt.
- Az összes csomagolóanyagot (műanyag zacskók, hungarocell stb.) tartsa a gyermekek számára nem hozzáférhető helyen, mivel potenciális veszélyt jelentenek.
- Ha a készüléket a kiszállítást megelőzően hidegben tárolták, néhány óráig tartsa szobahőmérsékleten, mielőtt üzemeltetné.

2. Távolítsa el a rögzítőcsavarokat

- A mosógép rögzítőcsavarokkal van ellátva, amelyek megakadályozzák, hogy szállítás közben esetleg belső sérülés keletkezzen. A mosógép használatba vétele előtt a rögzítőcsavarokat mindenképpen el kell távolítani.
- A csavarok eltávolítása után a 4 mellékelt műanyag kupakkal fedje le a lyukakat.

3. A mosógép üzembe helyezése

- Távolítsa el a védőfóliát a kezelőlapról (ha van ezen a típuson).
- Ne a munkafelületnél megemelve mozgassa a készüléket.
- A készüléket szilárd és vízszintes padlófelületen, lehetőleg a helyiség egyik sarkában állítsa fel.
- Ellenőrizze, hogy a készülék mind a négy lába szilárdan áll a padlón, és hogy a mosógép tökéletesen vízszintesen áll (ehhez használjon vízmértéket).
- Fapadlók vagy ún. "úszó padlók" (például bizonyos parketta vagy laminált padlók) esetében a mosógép alá egy darab legalább 60 x 60 cm méretű és legalább 3 cm vastag furnérlemez helyezzen el, amelyet előzőleg a padlóhoz rögzített.
- Győződjön meg arról, hogy a mosógép alapzatán lévő szellőzőnyílásokat (ha vannak ilyenek az adott modellen) nem tömíti el szőnyeg vagy hasonló anyag.

4. Vízbekötés

- A befolyó csövet csavarja az ivóvíz csatlakozó csövére a vízszolgáltató utasításai szerint.
- Egy vízbekötéssel rendelkező modellek: hideg víz
- Két vízbekötéssel rendelkező modellek: hideg és meleg víz, vagy csak hideg víz (lásd a fejezetet "Üzembe helyezési útmutató").
- Vízcspap: 3/4" menetes tömlőcsatlakozó
- Víznyomás (áramlási nyomás): 100-1000 kPa (1-10 bar).
- Kizárólag új tömlőket használjon a mosógépnek a vízhozóhoz való csatlakoztatásához. A használt tömlőket nem szabad tovább használni, és azokat ki kell selejtezni.
- Meleg víz csatlakoztatású modelleknél: a befolyó víz hőmérséklete nem lépheti át a 60 °C-ot.

5. Vízleeresztés

- Rögzítse szilárdan a kifolyócsövet a szifonhoz, vagy egyéb csatorna lefolyóhoz.
- Ha a mosógép integrált vízelvezető rendszerhez van csatlakoztatva, győződjön meg arról, hogy ez utóbbi fel van szerelve kiömlőnyílással, ami megakadályozza az egyidejű feltöltést és vízleeresztést (szivornyahatás).

6. Elektromos bekötés

- Az elektromos hálózatra történő csatlakoztatást a gyártó utasításainak és az érvényes normatív biztonsági előírásoknak betartásával szakképzett villanyszerelő végezheti el.
- A feszültségre, áramfogyasztásra és a védelmi követelményekre vonatkozó adatok az ajtó belső felén található.
- A készüléket olyan aljzaton keresztül kell a hálózatra csatlakoztatni, amely rendelkezik az érvényben lévő előírásoknak megfelelő földelő kivezetéssel. A mosógép földelését törvény írja elő. A gyártó nem vállal semmilyen felelősséget a fenti előírások be nem tartásából származó dologi károkért vagy sérülésekért (személyek, állatok).
- Ne használjon hosszabbítót vagy elosztót.
- Bármilyen karbantartási művelet megkezdése előtt válassza le a mosógépet az elektromos hálózatról.
- Az üzembe helyezést követően mindenkor biztosítani kell a hálózati csatlakozóhoz való hozzáférést vagy a hálózatról kétpólusú kapcsolóval történő leválasztás lehetőségét.
- Ne üzemeltesse a készüléket, ha az a szállítás közben megsérült. Értesítse a vevőszolgálatot.
- A hálózati tápkábel kizárólag a vevőszolgálattal cseréltesse ki.
- Áramvédős kismegszakító használata esetén csak  -el jelölt modelleket használjon.

A MOSÓGÉP LEÍRÁSA (1 ábra)

- A típustól függően!

- a. Munkafelület (szabadon elhelyezett modellekhez) / Fedőlap (beépíthető modellekhez)
- b. Mosószer-adagoló
- c. Kezelőlap
- d. Szervizlap (az ajtó belső lapján)
- e. Ajtó
- f. A szivattyú és a biztonsági kifolyócső (ha a modell tartozéka) az alsó idom mögött férhető hozzá.
- g. Állítható lábak

AJTÓ

- A mosógép ajtaját úgy nyissa ki, hogy a fogantyút kifelé húzza.
- Zárja be az ajtót nem túlzott erővel nyomva, amíg a helyére nem kattan.

AZ ELSŐ MOSÁSI CIKLUS ELŐTT

Hogy eltávolítsa a készülékből a gyári tesztek után esetleg bennmaradt vizet, javasoljuk, hogy ruha nélkül futtasson le egy rövid mosási ciklust.

1. Nyissa ki a csapot.
2. Csupkja be a készülék ajtaját.
3. Töltsön kis adag mosószert (kevésbé szennyezett

ruha esetén maximálisan 1/3 a mosóporgyártóval ajánlott mennyiségnek) a mosószer-adagoló fiókban található főmosási rekeszbe .

4. Állítsa és kapcsolja be a „Szintetika 60°C” programot (lásd a külön mellékelt „Program táblázatott”)

A MOSNIVALÓ ELŐKÉSZÍTÉSE

A ruhanemű szétválogatása

1. **A ruhaneműt a következők szerint válogassa szét:**
 - **A textilía típusa / kezelési szimbólum**
Pamut, kevertszálás, könnyen kezelhető/ műszálás, gyapjú, kézzel mosható textilíák.
 - **Szín**
A színes és a fehér ruhaneműket válassza szét. Az új színes ruhákat külön mossa.
 - **Méret**
Mossa a különböző méretű ruhadarabokat együtt, hogy javítsa a mosás hatékonyságát és a ruhák eloszlását a doban.
 - **Kényes textilíák**
A kímélő kezelést igénylő ruhadarabokat külön mossa: használjon speciális programot a Tiszta élő gyapjú  jelzéssel ellátott darabokhoz, a függönyökhöz és más kényes ruhaneműkhöz. Mindig vegye le a függönygörgőket, vagy mossa a függönyöket pamut mosózsákban. Használja a kézzel mosható textilíák speciális programját. melltartókat) mindig mosózsákban vagy zárt párnahuzatban mossa.
2. **Űrítse ki a zsebeket**
A pénzérmék, biztonsági tűk és más hasonló tárgyak megrongálhatják a mosott ruhaneműt, valamint a mosógép mosódobját és üstjét.
3. **Kapcsok**
Húzza fel a zipzáratokat, gombolja be a gombokat, kapcsolja össze a kapcsokat; a szabadon libegő övek és szalagok összegabalyodhatnak.

Folteltávolítás

- A vér-, tej-, tojás- és egyéb szervesanyag-foltokat a program enzimszakasza általában eltávolítja.
- A vörösbőr-, kávé-, tea-, fű- és gyümölcsfoltok stb. eltávolításához töltsön folttisztítót a mosószer-adagoló főmosási rekeszébe .
- A különösen makacs foltokat a mosás előtt kezelni kell.

Festés és fehérités

- Kizárólag mosógépekhez ajánlott festékeket és fehéritőszereket használjon.
- Kövesse a gyártó utasításait.
- A gép műanyag és gumi alkatrészei a ruhafesték illetve a fehéritő hatására elszíneződhetnek.

A mosnivaló ruha betöltése

1. Nyissa ki az ajtót.
2. A ruhadarabokat egyenként, lazán tegye be a mosódobba anélkül, hogy túlterhelné a dobot. Vegye figyelembe a Gyors áttekintő útmutatóban megadott töltetméreteket (ha a mosógépbe túl sok ruhát tesz, az csökkenti a mosás hatékonyságát, és elősegíti a ruhaneműk összegyűrődését).
3. Csupkja be a készülék ajtaját.

MOSÓSZER ÉS ADALÉKOK

⚠️ **A mosószereket és adalékokat biztonságos, száraz helyen, gyermekektől távol tartsa.**

⚠️ **Ne használjon oldószereket (terpentin, benzin stb.). Ne mosson a gépben oldószerezrel vagy gyúlékony folyadékkal kezelt textíliákat.**

Csak kifejezetten háztartási mosógépekhez ajánlott mosószert és adalékokat használjon. Kövesse az egyes ruhaneműkön található mosási jelzéseket és mosási útmutatókat.

A mosószer típusa az alábbiaktól függ:

- A textília típusa
- Szín
- Mosási hőmérséklet
- A szennyezettség mértéke és a szennyeződés típusa

Mosoda típusa	Fajta mosószer
Erősen szennyezett fehér ruhanemű (hideg víz -95°C):	nagyteljesítményű mosószer fehérítővel
Fehér kényes ruhanemű (hideg víz 40°C):	kímélő mosószer fehérítővel és/vagy optikai fehérítővel
Világos-/pasztellszínek (hideg víz-60°C):	mosószerek fehérítővel és/vagy optikai fehérítővel
Intenzív színek (hideg víz-60°C):	színes ruhaneműk mosására ajánlott mosószerek fehérítő/optikai fehérítő nélkül
Fekete/sötét színek (hideg víz-60°C):	mosószerek fekete/sötét színű ruhaneműk mosására

Speciális mosást igénylő ruhanemű esetén (pld. gyapjú vagy mikroszál) a piacon található speciális mosószerek, adalékok vagy előmosásra alkalmas szerek használatát javasoljuk. További információért kattintson a www.cleanright.eu oldalra.

Ne használjon folyékony mosószert a főmosáshoz, ha aktiválta az "Előmosás" speciális funkciót
Késleltetett indítás / Ciklus vége estén ne használjon folyékony mosószert (típustól függően).

Adagolás

Kövesse a mosószer csomagolásán található adagolási útmutatót a következők figyelembevételével:

- A szennyezettség mértéke és a szennyeződés típusa.
- A mosótöltet mennyisége;
 - Teljes töltet: kövesse a mosószer gyártójának utasításait.
 - Fél-töltet: a teljes töltethez használt mennyiség 3/4-e;
 - Minimális töltet (körülbelül 1 kg): a teljes töltethez használt mennyiség fele.

Amennyiben a mosószer csomagolásán nincs feltüntetve a ruhaneműk maximális mennyisége, a gyártók általában a következőket javasolják: 4,5 kg ruhanemű koncentrált mosószer használata esetén és 2,5 kg ruhanemű gyengéd mosószer használata esetén.

- A Környéken Jellemző Vízkeménység (Erre Vonatkozóan A Vízműtől Kérjen Tájékoztatót):
A Lágy Víz Kevesebb Mosószert Igényel, Mint A Kemény.

Megjegyzés:

A túl sok mosószer túlzott habképződést eredményezhet, ami csökkenti a mosás hatékonyságát. Ha a mosógép túl sok habot észlel, megakadályozhatja a centrifugálást vagy a mosóciklus időtartama megnő és emelkedik a vízfogyasztás is (lásd jegyzetek a túlzott habképződésről a „Hibaelhárítási útmutató” fejezetben). A szükségesnél kevesebb mosószer használata a ruha elszürkülését eredményezheti, és vízkőlerakódást idézhet elő a fűtőrendszeren, a mosódobon és a tömlőkön.

Mosó- és adalékanyagok adagolása (2 ábra)

I Előmosás rekesz

- Előmosó por (csak az „Előmosás” funkció kiválasztása esetén)

II Főmosás rekesz

- Mosópor (valamennyi program esetén használandó)
- Folteltávolító (választható)
- Vízlágyító (választható; 4-es, vagy annál magasabb vízkeménység osztály esetén ajánlott)

☼ Öblítőszerek rekesz

- Öblítőszerek (választható)
- Vízen feloldott keményítő (választható)

A mosó- és adalékszerek adagolásánál tartózkodjon a „MAX” szint túllépésétől.

Abban az esetben, hogy ha ön folyékony mosószert használ, zárja be a mosópor-adagoló fiókot **azonnal a mosószerral való feltöltése után.**

További tájékoztatás az egyes programoknál alkalmazott mosó- és öblítőszerekről a külön csatolt programtáblázatban található.

Klórmentesítő fehérítő használata ⚠️

- Mossa ki a ruhaneműt a kívánt programmal (Pamut, Műszál), adagoljon be megfelelő mennyiségű klórmentesítő fehérítőszert az ÖBLÍTŐSZER rekeszébe (gondosan zárja le a fedelet).
- A program vége után azonnal indítsa el az „Öblítés és centrifugálás” programot, hogy megszüntesse az esetleges megmaradt fehérítő szagát; ha kívánja, öblítőszert is használhat.
- Soha ne tegyen egyszerre klórmentesítő fehérítőszert és öblítőszert az öblítőszeres rekeszbe.
- Oxigénalapú fehérítők használásakor, tartsa be a fehérítőgyártóval előírt ajánlásokat.

Keményítő használata

- Válassza ki az „Öblítés és centrifugálás” programot, és ellenőrizze, hogy a centrifugálási sebesség ne legyen 800 fordulat/percnél magasabbra állítva.
- Indítsa el a programot, húzza ki a mosószer-adagoló, amíg kb. 3 cm nem látszik az öblítőszeres rekeszből.
- Öntse az elkészített keményítőoldatot az öblítőszeres rekeszbe, miközben a víz folyik a mosószer-adagolóba.

A VISSZAMARADT VÍZ LEERESZTÉSE/A SZŰRŐ TISZTÍTÁSA

Javasoljuk, hogy rendszeresen, évente legalább kétszerháromszor ellenőrizze és tisztítsa meg a szűrőt **különösen:**

- Ha a "Tisztítsa meg a szivattyút" jelzőfény  világít.
- Ha a készülék nem megfelelően ereszt le a vizet, vagy ha kihagyja a centrifugálási ciklus végrehajtását.
- Amennyiben a mosógépet olyan helységben állítottá fel, ahol a hőmérséklet 0 °C alá süllyedhet, engedje ki az összes a gépben maradt vizet, hogy elkerülje a gép meghibásodását.

FONTOS: a víz leeresztése előtt győződjön meg arról, hogy a víz kihűlt.

1. Állítsa le a készüléket, és húzza ki a hálózati csatlakozót.
2. Távolítsa el az alsó idomot (modelltől függően):
 - Nyomja be és lefelé az alsó idom jobb, illetve bal oldalán található biztonsági gombot (amennyiben a modell tartozékai), így az alsó idom meglazul és levehető (3 ábra).
 - A mosószer adagoló fejének szifonjával távolítsa el az alsó idomot: az alsó idom egyik részét nyomja lefelé a kezével, ezután a szifon orrát tolja be az alsó idom és a mosógép elülső része közötti hézagba és lazítsa ki az alsó idomot (4 ábra).
 - Beépített modellek esetén: távolítsa el a konyhasze- krény talapzatát.
3. A mosógép közelében helyezzen el egy kiöntőkapylót.
4. Amennyiben az Ön mosógépe rendelkezik biztonsági kifolyócsővel: lazítsa ki a kifolyócsövet a tartóból vagy húzza ki a mosógépből (modelltől függően). Amennyiben az Ön mosógépe nem

rendelkezik biztonsági kifolyócsővel: a szűrő alá helyezzen egy széles és lapos edényt (6 ábra), ne vegye figyelembe az 5-8 lépéseket és folytassa a 9 lépéssel.

5. Tartsa a biztonsági kifolyócső végét a kiöntőkapylóban és húzza ki belőle a dugaszt (5 ábra).
6. Várjon, amíg az összes víz kifolyik, ezután újra helyezze a dugaszt a csöbe (7 ábra).
7. Helyezze a biztonsági kifolyócsövet a tartóba vagy helyezze vissza a mosógépbe (modelltől függően).
8. A padlóra, a szűrő elé tegyen egy puha rongyot (pld. törölközőt).
9. Lassan nyissa ki a szűrőt úgy, hogy az óramutató irányával szemben fordítja (8 ábra); várjon, amíg kifolyik az összes víz, ezután teljesen csavarja le és vegye ki.
10. Kizárólag szűrőtisztításhoz: tisztítsa ki a szűrőt és a körülötte lévő részt; ellenőrizze, hogy a szűrő kamrája- ban található szivattyú rotorja szabadon foroghat-e.
11. Helyezze vissza a szűrőt és csavarja be az óramutató irányával szemben egészen addig, amíg engedli.
12. A mosószertartó fiókba öntsön kb. 1 liter vizet, hogy újra aktiválja az „Eco rendszert.” Ellenőrizze, hogy a szűrő helyesen van behelyezve és rögzítve van.
13. Szerelje vissza az alsó idomot (9 ábra); amennyiben szükséges, billentse a mosógépet hátra (egy másik személy segítsége szükséges). Beépített modellek esetén: helyezze vissza a konyhasze-krény talapzatát.
14. Csatlakoztassa ismét a készüléket az elektromos hálózathoz. A mosógép most már ismét üzemkész.

ÁPOLÁS ÉS KARBANTARTÁS

Mindig húzza ki a mosógépet, mielőtt bármilyen karbantartási.

A mosószer-adagoló fiók tisztítása

1. Húzza ki a mosószer-adagoló fiókot. Újijával nyomja lefelé azt a helyet, ahol a kioldókar „PUSH” jellel van megjelölve (10 ábra), így a fiókot meglazítsa, majd teljesen kihúzhatja.
2. Emelje ki felfelé a kioldókart az öblítőszerkezezből (11 ábra).
3. Minden alkatrészt mosson le folyó víz alatt.
4. Nedves ruhával törölje tisztára az adagolórekeszt.
5. Teljes erőből nyomja le a kioldókart és helyezze vissza az öblítőszerkezezsbe, majd a rekeszt helyezze vissza a mosószer- adagoló fiókba.

Vízbevezető tömlő

(12, 13 és 14, ábra- a modelltől függően)

Rendszeresen ellenőrizze a csatlakozót vezetékét, hogy nincs-e meghajolva vagy nincs-e rajta szakadás, és szükség esetén cserélje le egy új, azonos típusúra.

Abban az esetben, hogy a mosógépe vízbevezető tömlője megegyezik a 13 ábra feltüntetett típussal és a készülék nem tölt be vizet, ellenőrizze a biztonsági szelepet. Ha a szelep (A) pirosra változott, az azt jelenti, hogy a tömlő vízelállítási biztonsági funkciója aktiválva lett, a tömlőt szükséges egy újra cserélni, amely a vevőszolgálatnál vagy a szakkereskedőnél beszerezhető. A bevezető tömlő lecsavarozásához, ahogy ezt az 13 ábra is mutatja, a leeresztő kart (B - ha van ilyen) nyomja lefelé, amíg lecsavarozza.

Ha a vízbevezető tömlő átlátszó tömlőbevonattal rendelkezik (14 ábra), rendszeresen ellenőrizze az átlátszó bevonat színét. Ha a bevonat kezd sötétedni,

ez azt jelzi, hogy a tömlőn szivárgás lehet, és ki kell cserélni. Forduljon a vevőszolgálati csoporthoz vagy a szakkereskedőhöz a csere tömlő beszerzése érdekében.

A vízbevezető tömlő(k)ben lévő a szitaszűrő tisztítása

1. Zárja el a csapot, és lazítsa meg a vízbevezető tömlőt a csapon.
2. Tisztítsa meg a belső szitaszűrőt, és a vízbevezető tömlőt csavarja vissza a csapra.
3. Most csavarja le a vízbevezető tömlőt a mosógép hátulján.
4. Egy kombinált fogóval húzza ki a szitaszűrőt a mosógép csatlakozójából, és tisztítsa meg.
5. Illesse vissza a szitaszűrőt, és csavarja vissza a vízbevezető tömlőt.
6. Nyissa ki a csapot, és ellenőrizze, hogy a csatlakozások nem szivárognak-e

A készülék külső felülete és a kezelőlap

- Mossa le a puha benedvesített ronggyal. Törölje szárazra száraz ronggyal.

A készülék belseje

- Minden mosás után hagyja egy ideig nyitva az ajtót, hogy a készülék belseje kiszáradhasson.
- Ha soha nem mos 95°C-on vagy csak nagyon ritkán, javasoljuk, hogy alkalmanként futtasson le egy 95°C programot mosnivaló nélkül, csupán kismennyiségű mosószert betöltve, hogy a készülék belsejét tisztán tartsa.

Ajtótömítés

- Minden mosás után egy nedvszívó pamutruhával törölje szárazra az ajtótömítést; győződjön meg arról, hogy az ajtótömítés teljesen száraz, mielőtt bezárja az üres mosógép ajtaját.
- Időnként ellenőrizze az ajtótömítés állapotát.

Szűrő

- Rendszeresen ellenőrizze, és legalább évente

A RUHANEMŰK A CENTRIFUGÁLÁS UTÁN IS NEDVESEK MARADNAK

A ruhaneműkben a centrifugálás után is megmaradó nedvesség mértéke nagyban függ az anyag típusától, a kiválasztott programtól és a centrifugálás sebességétől. A legkevesebb fennmaradó nedvességet az Energia címkén feltüntetett mosási program felhasználásával lehet elérni, a maximális centrifugálási sebesség mellett. Ez a program egy különálló programlistán van jelezve "Referencia program az Energia címkén" jellel. Alább lásd egy felmérést a fennmaradó nedvességtartalommal (%-ban kifejezve) kapcsolatban, amely különböző centrifugálás-szárítás hatékonysági osztályhoz kapcsolódik:

kétszer-háromszor tisztítsa meg a szűrőt (lásd "A visszamaradt víz leeresztése/A szűrő tisztítása").

Ne használjon oldószert tartalmazó tisztítószert, sűrölőszert, üveg tisztító szert, általános tisztítószert vagy gyúlékony folyadékot. Ezek bármelyike károsíthatja a mosógép műanyag felületét, vagy egyéb részét.

Centrifugálás-szárítás hatékonysági osztály	Fennmaradó nedvességtartalom %-ban
A (= leghatékonyabb)	kevesebb, mint 45
B	45 vagy magasabb, de kevesebb, mint 54
C	54 vagy magasabb, de kevesebb, mint 63
D	63 vagy magasabb, de kevesebb, mint 72
E	72 vagy magasabb, de kevesebb, mint 81

SZÁLLÍTÁS / KEZELÉS

Soha ne emelje fel a munkafelületnél fogva a készüléket szállításkor (ha van ilyen).

1. A hálózati tápkábelt húzza ki a konnektorból.
2. Zárja el a csapot.
3. Ellenőrizze, hogy a gép ajtaja és a mosószer-adagoló megfelelően be van-e zárva.

4. Szerelje le a vízbevezető és a vízleeresztő tömlőket.
5. Eressze le a készülékből és a tömlőkből a visszamaradt vizet (lásd "A visszamaradt víz leeresztése/ A szűrő tisztítása").
6. Szerelje fel a rögzítőcsavarokat (kötelező).

TARTOZÉKOK

Egyes szabadon álló modellek esetében vevőszolgálatunk vagy szakkereskedőnk révén beszerezhetők a következők:

- **Fiókos lábazat**, amely a mosógép alá szerelhető be. Ez megemeli a mosógépet, ami lehetővé teszi a kényelmesebb be- és kikapcsolást, mivel nem kell lehajolnia a készülék eléréséhez. Ezen túlmenően nagyszerű térkihasználó eszközt és tárolási megoldást is nyújt.
- **Egymásba rakható készletet**, amely segítségével a mosógépre ruhaszárító gépet helyezhet el.

- **Egymásba rakható polcot**, amely segítségével a ruhaszárító gépet a mosógép tetejére helyezheti el, amivel helyet takaríthat meg, egyben megkönnyíti a ruhaneműk behelyezését és kivételét a ruhaszárító gépből ilyen magas helyzetben is.
- **Fedőlap készletet**, aminek segítségével a mosógép a konyhabútor folyamatos konyhalapja alá beépíthető. Érdeklődjön szakszervizben vagy szakboltban, hogy az Ön mosógépe beépíthető-e.

VEVŐSZOLGÁLAT

Mielőtt a vevőszolgálatot hívna:

1. Próbálja meg megoldani a problémát (lásd "Hibaelhárítási útmutató").
2. A program újraindításával ellenőrizze, hátha a probléma magától megoldódott.
3. Ha a mosógép továbbra sem működik megfelelően, hívja fel a vevőszolgálatot.

Adja meg a következő adatokat:

- A meghibásodás jellege.
- A mosógép típusszáma.
- A szervizkód (a SERVICE szó után álló szám).

A vevőszolgálati matrica az ajtó belső felén található.

- Az Ön teljes címe.
- Az Ön telefonszáma és körzetszáma.
A vevőszolgálat telefonszáma és címe a garancialevélen található. Esetleg konzultáljon a kereskedővel, ahol a készüléket vásárolta.

Gyártó:

Whirlpool Europe s.r.l. - Socio Unico
Viale Guido Borghi 27
21025 Comerio (Varese)
Italy

SERVICE 0000 000 00000



HIBAEELHÁRÍTÁSI ÚTMUTATÓ



A mosógép különféle automatikus biztonsági funkciókkal rendelkezik. Ezek lehetővé teszik a meghibásodások időbeni észlelését, és a biztonsági rendszer ennek megfelelően tud reagálni. Az észlelt hibák gyakran olyan aprók, hogy percek alatt kiküszöbölhetők.

Probléma	Probléma Okok, megoldások, tippek
A készülék nem indul el, egyik jelzőlámpa sem világít	<ul style="list-style-type: none"> A dugasz nincs rendesen bedugva az aljzatba. Az aljzat vagy a biztosíték nem működik megfelelően (használgjon egy lámpát vagy hasonló készüléket az ellenőrzéshez). Bekapcsolás előtt, illetve a program befejezése után a mosógép energiatakarékosági okokból automatikusan kikapcsol. Amennyiben be akarja kapcsolni a mosógépet, előbb állítsa be a programkapcsolót az „Off/O” (kikapcsol), majd újra a kiválasztott program pozíciójába.
A készülék nem indul el, bár a „Start (Szünet)” gombot megnyomta	<ul style="list-style-type: none"> Az ajtó nincs megfelelően bezárva. A „Gyerekzár/Nyomógombok blokkolása” funkciót aktiválta $\text{---}\bigcirc$ (amennyiben az Ön modelljében hozzáférhető). Ha a gombok blokkolását fel akarja oldani, egydőben nyomja le mindkét, kulccsal jelölt gombot és hagyja őket lenyomva legalább 3 másodpercig. A kulcs jele eltűnik a kijelzőről és indulhat a program.
A készülék program közben leáll, és a „Start (Szünet)” jelzőfény villog	<ul style="list-style-type: none"> Az „Öblítőstop” opció aktiválva van. Nyomja be az „Start (Szünet)” gombot a ruhanemű centrifugálásához. A víz centrifugálás nélküli kivezetéséhez válassza a „Víz kivezetés” programot (ha van ilyen) vagy legalább 3 másodpercig tartsa lenyomva az „Újra indít/Víz kivezetés” gombot. A programot módosították - válassza ki újra a kívánt programot, és nyomja meg a „Start (Szünet)” gombot A programot megszakították, és véletlenül kinyitották az ajtót - zárja be az ajtót, és a „Start (Szünet)” gomb megnyomásával indítsa újra a programot. A készülék biztonsági rendszere aktiválódott (lásd „Működési rendelkezések jelzőgombjai leírása” a program táblázatában). A vízcsapot nem nyitották ki, vagy a vízbevezető meg van törve vagy el van tömítve (a „Vízcsap zárva” kijelző villog).
A mosószer-adagoló mosószer-és/vagy adalék- maradványokat tartalmaz	<ul style="list-style-type: none"> A beérkező víz nem elegendő; a vízbevezetés szitaszűrője lehet, hogy el van takarva (lásd „Ápolás és karbantartás”).
A készülék centrifugálás alatt remeg	<ul style="list-style-type: none"> Nem távolította el a rögzítőcsavarokat; a mosógép használatba vétele előtt a rögzítőcsavarokat mindenképpen el kell távolítani. A készülék nincs vízszintbe állítva /nem áll szilárdan mind a négy lábán (lásd a külön „Üzembe helyezési útmutató” c. füzetet).
Az utolsó centrifugálás nem elég hatékony	<ul style="list-style-type: none"> A centrifugálás közben fellépő egyensúlyzavar megzavarta a mosógép biztonságát (lásd „Egyensúlyzavar centrifugálás közben”). A túlzott habképződés megakadályozza a centrifugálást. válassza ki és indítsa el az „Öblítés és centrifugálás” programot. Kerülje a túlzott mosószerhasználatot (lásd „Mosószer és adalékok”). A „Centrifugálás” gomb egy alacsony centrifugálási sebességre van állítva.
„Egyensúlyzavar centrifugálás közben” A kezelőpanelen található „Centrifugálás/ Víz kivezetés” jelzőlámpa villog, vagy a kezelőpanelen a centrifugálás sebessége villog, vagy a centrifugálás sebessége jelzőlámpa villog a program befejezése után (típustól függően). A ruhanemű még mindig nagyon nedves.	<p>A túl sok ruhanemű a centrifugálás közben meggátolta, hogy a centrifugálás közben ne károsodjon a mosógép. Ezért a ruhaneműk még mindig nagyon nedvesek. Az egyensúlyzavar okai a következők lehetnek: túl kevés ruhanemű (csak kevés túl nagy méretű vagy túlzottan nedvszívó ruhanemű, pld. törülközők van a gépben).</p> <ul style="list-style-type: none"> Amennyiben lehetséges, kerülje a túl kevés ruhanemű behelyezését a gépbe. Nagy méretű vagy nehéz ruhanemű mosása esetén javasoljuk, hogy más, különböző méretű ruhaneműt is adjon az ilyen mosandó ruhaneműhöz. <p>Amennyiben centrifugálni kívánja a nedves ruhaneműt, adjon a mosáshoz több, különböző méretű ruhaneműt, egyben válassza és indítsa el a „Víz a dobban & Centrifugálás” programot.</p>
A gép a program közben abahagyja működését egy pár percre; úgy tűnik, a program nem fog folytatódni.	<p>Ez a mosógép normál tulajdonsága, hogy optimalizálja az öblítés ciklusát. Egyik a leállítás okai közül lehet, pld. túlzott mennyiségű mosószer használata; a gép automatikusan leállítja a programot, hogy csökkentse a túlzott habképződést. Ez a leállítás többször is megismétlődhet, amíg a hab mennyisége nem lesz megfelelően alacsony ahhoz, hogy a mosási ciklus folytatódhasson. Ha a túlzott habképződés továbbra is fennáll, a „Szerviz” gomb villogni kezd és a kijelzőn az „F18” vagy „Fod” jelzés látható - lásd utasítások a „Szerviz” kijelzést illetően a következő oldalakon.</p>

Probléma	Probléma Okok, megoldások, tippek
Mosószermaradványok a ruhaneműn mosás után	A sötét színű anyagokon észlelhető fehéres foltokat a foszfátmentes mosóporokban lévő oldhatatlan összetevők okozzák: - kerülje a mosószer túladagolását, használjon folyékony mosószert, válassza az "Intenzív öblítés" opciót, ha lehetséges, kefélje le a szövetet
A program időtartama sokkal hosszabb vagy rövidebb, mint az a program táblázatban vagy a kijelzőn (ha rendelkezésre áll) szerepel	Ez a mosógép normális tulajdonságai közé tartozik, hogy idomul olyan tényezőkhöz, amelyek kihatnak a program időtartamának hosszára, pld.: túlzott habképződés, ruhaneműk egyenlőtlen elosztása túlzottan nehéz ruhaneműk miatt, hosszabb vízmelegítés a befolyó víz nagyon alacsony hőmérséklete miatt, stb..... Ezen felül a mosógép érzékelő rendszere a mosási ciklus időtartamát a ruhanemű mennyiségéhez idomítja. Ezen tényezők alapján a program közben átértékelődik a program időtartama és ha ez szükséges, ezt a gép aktualizálja; a kijelzőn (ha rendelkezésre áll) az időtartam módosítása közben egy rajz jelenik meg . Kis mennyiségű ruhanemű mosása esetén a program táblázatban megjelölt időtartam 50% is rövidebb lehet.

Hibajelzések leírása

Hibajelzés villog	Jelzés a kijelzőn (ha van a készüléken)	Leírás - Okok - Megoldások
"Szerviz" 	től "F03" -ig "F43" (kivételével "F18" és "F24")	"Elektromos modul hibája" Nyomva a "Nullázás" gombot legalább 3 másodpercig.
	"F24"	Túlzottan nedvességszívó ruhaneműk használata esetén jelenhet meg, vagy abban az esetben, ha nagy mennyiségű ruhaneműt helyezett a gépbe és kis mennyiségű ruhanemű mosására alkalmas mosási programot választott. Ne terhelje túl a mosógépet! A „Reset” gombot tartsa legalább 3 másodpercig lenyomva, ezután leáll a program. Válassza ki és indítsa el az „Öblítés és Centrifugálás” programot, hogy a megszakított mosási ciklus helyesen érjen véget.
	"F02" vagy "FA"	"Vízáró hiba" A programkapcsolót állítsa „Off/O” helyzetbe, húzza ki a csatlakozót a hálózati csatlakozóból és zárja el a befolyócső szelepét. Ezután: <ul style="list-style-type: none"> • Csatlakoztassa ismét a készüléket az elektromos hálózathoz. • Nyissa ki a vízcsapot (ha a víz azonnal áramlik a készülékbe anélkül, hogy az elindulna, meghibásodás történt; zárja el a vízcsapot, és értesítse a Vevőszolgálatot). • Válassza ki és indítsa el ismét a kívánt programot.
	"F18" vagy "Fod"	„Nagy mennyiségű hab” A nagy mennyiségű hab megszakította a programot. Amennyiben a "Javasolt adagolás" funkciót választotta (ha az Ön modelljében rendelkezésre áll), ellenőrizze, hogy a különböző típusú programcsoportoknál meghatározott adagolt mennyiség megfelel-e a használt mosószernek javasolt adagjainak (részleteket lásd a különálló "Javasolt adagolás" útmutatóban). <ul style="list-style-type: none"> • Válassza ki és indítsa el az "Öblítés és centrifugálás" programot. • Ezután, válassza ki és indítsa el ismét a kívánt programot, kevesebb mosószert használva. Lásd a „Mosógép megszakítja a program folyamatát.....” részt is a „Meghibásodás elhárítási kézikönyv” első oldalán.

Hibajelzés villog	Leírás - Okok - Megoldások
<p data-bbox="157 291 296 314">"Vízcsap zárva"</p> 	<p data-bbox="347 161 1048 184">Nincs vagy elégtelen a készülék vízellátása. A "Start (Szünet)" jelzőfény villog.</p> <p data-bbox="347 189 587 211">Ellenőrizze a következőket:</p> <ul data-bbox="347 217 1078 413" style="list-style-type: none"> <li data-bbox="347 217 982 239">• Teljesen nyitva van-e a vízcsap, és a víznyomás megfelelő mértékű-e. <li data-bbox="347 239 768 262">• A vízbevezető tömlő nincs-e megcsavarodva. <li data-bbox="347 262 1078 302">• A vízbevezető tömlő szitaszűrői nincsenek-e eltömődve (lásd "Ápolás és karbantartás"). <li data-bbox="347 302 621 324">• A víztömlő nincs-e befagyva. <li data-bbox="347 324 1069 413">• A vízbevezető tömlőn lévő biztonsági szelep figyelőablaka piros (feltéve, hogy a készülék a "13" képen látható vízbevezető tömlővel rendelkezi - lásd az előző "Ápolás és karbantartás" fejezetet); cserélje ki a tömlőt egy ugyanolyan típusú újjal, ami a vevőszolgálatnál vagy a szakterkeskedőnél beszerezhető. <p data-bbox="347 423 1060 470">Miután a problémát megoldotta, indítsa újra a programot a "Start (Szünet)" gomb megnyomásával. Ha a hiba ismét jelentkezik, forduljon a vevőszolgálathoz.</p>
<p data-bbox="150 591 302 631">"Tisztítsa meg a szivattyút"</p> 	<p data-bbox="347 484 982 548">A használt vizet a készülék nem szivattyúzza le. A készülék a megfelelő programlépésben leáll; válassa le a hálózatról, és ellenőrizze a következőket:</p> <ul data-bbox="347 558 1042 692" style="list-style-type: none"> <li data-bbox="347 558 1042 598">• A vízleeresztő tömlő nincs-e megcsavarodva, vagy a tömlő nincs-e eltömítve más módon. <li data-bbox="347 598 1042 670">• A szivattyú vagy a szűrő nincs-e eltömődve (lásd "A visszamaradt víz leeresztése/A szűrő tisztítása"; a víz leeresztése előtt győződjön meg arról, hogy a víz kihűlt). <li data-bbox="347 670 707 692">• A vízleeresztő tömlő nincs-e befagyva. <p data-bbox="347 703 1054 767">Miután a problémát megoldotta, nyomva a "Nullázás" gombot legalább 3 másodpercig; ezután indítsa el újra a kívánt programot. Ha a hiba ismét jelentkezik, forduljon a vevőszolgálathoz.</p>

Ha a mosógép nem rendelkezik a időkijelzővel, ellenőrizze, hogy a fentebb leírt helyzetek melyike lehet a hiba eredete, és kövesse a megfelelő utasításokat.

ÜZEMBE HELYEZÉSI ÚTMUTATÓ

A képek a használati utasítás borítóján találhatóak.

Beépített modellek esetén: lásd a külön csatolt "Beszerelési Útmutatót".

A zajokat, a túlzott vibrációt és a vízvívárgásokat a helytelen üzembe helyezés is okozhatja. Szabadon elhelyezett modellekhez: soha ne mozgassa a munkafelületnél fogva a készüléket.

TÁVOLÍTSA EL A RÖGZÍTŐCSAVAROKAT! (15 ábra)

Fontos:

- Ha nem távolítja el a szállítási rögzítőcsavarokat, az károsíthatja a készüléket!
- Őrizze meg a rögzítőcsavarokat arra az esetre, ha később szállítania kell a készüléket; ekkor fordított sorrendben illessze vissza a rögzítőcsavarokat.

1. Lazítsa meg és csavarja ki mind a négy szállítócsavart; használjon 13 mm-es kulcsot (ábra 16a, b).
2. Ezután a csavarokat újra csavarja be kb. 2 cm-re. Húzza ki a mosógép hátuljából a műanyag darabokat azok mozgatásával és a csavarok meghúzásával (ábra 16c, d, e).
3. A mosógéphez mellékelt műanyag zárórészeket nyomja a nyílásokba, hogy elzáródjanak (ábra 16f).

A LÁBAK BGAZÍTÁSA

A készüléket szilárd és vízszintes padlófelületen kell felállítani (szükség esetén használjon vízmértéket). Ha a készüléket fapadlón vagy más hullámosodásra hajlamos padlózaton állítja fel, a készüléket egy legalább 60 x 60 centiméteres, 3 cm vastag rétegelt lemezre állítva ossza el a súlyt, a lemezt pedig rögzítse a padlóhoz. Abban az esetben, ha a padló egyenetlen, szükség szerint állítsa be a 4 szintezőlábat; ne tegyen fadarabot stb. a lábak alá. Kézzel csavarozza le a mosógép lábait, 2-3 fordulattal az óramutató járásával ellentétes, majd kulcs (13 mm) segítségével lazítsa meg a biztosító anyát (17, 18. ábra).

Kissé emelje meg a készüléket, és a lábat forgatva állítsa be annak kívánt magasságát (18 ábra). Fontos: az ellenanyát az óramutatók járásával ellentétes irányban, a mosógép felé forgatva húzza meg (19, 20. ábra).

A VÍZBEVEZETŐ TÖMLŐ CSATLAKOZTATÁSA

Amennyiben a befolyó cső még nincs bekötve, csavarja fel kézzel a cső meghajlított végét a mosógép hátsó részén található egyeprre (21ábra). Kézzel csavarja fel a befolyó cső egyenes végét a csapra és húzza meg az anyacsavart.

Figyelmeztetés:

- A tömlő nem lehet megcsavarodva!
- A készüléket **tilos** nem túlnyomásos vízmelegítő keverőcsapjára csatlakoztatni!
- A vízcsapot teljesen kinyitva ellenőrizze, hogy a csatlakozásoknál nem szivárogo-e a víz.
- Ellenőrizze, hogy a bekötőcső vége megfelelő mértékben van-e a vízvezetékcsaphoz odahúzva (22 ábra).

- Ha a tömlő nem elég hosszú, cserélje ki egy megfelelő hosszúságú nyomásálló tömlőre (legalább 1000 kPa nyomásnak ellenálló, EN 61770 szerint bevizsgált típus). Amennyiben hosszabb víz korlátzó csőre van szüksége, kérésével forduljon ügyfélszolgálatunkhoz vagy az Ön márkakereskedőjéhez.
- Rendszeresen ellenőrizze, hogy a vízbevezető tömlőn nincsenek-e repedések vagy törések, és szükség esetén cserélje ki.
- A mosógép visszacsapó szelep nélkül csatlakoztatható.

A VÍZLEERESZTŐ TÖMLŐ CSATLAKOZTATÁSA

1. Amennyiben a kifolyó cső a 23 ábrán vázolt módon lett beszerelve: Kapcsolja le a nyílakkal jelölt kapcsolókról.
 2. Amennyiben a vízleeresztő tömlő a mosógép felső részére van felszerelve (24 ábra): Kapcsolja le a nyílakkal jelölt mindkét tartólóról (a modelltől függően).
 3. Rögzítse szilárdan a kifolyócsövet a szifonhoz, vagy egyéb csatorna lefolyóhoz.
- Ügyeljen arra, hogy a vízleeresztő tömlő ne legyen megcsavarodva.
 - Rögzítse a tömlőt, hogy az ne essen le.
 - A vízleeresztő tömlőt nem szabad kisméretű mosdókagylókra akasztani.
 - Amennyiben a tömlőt meg kell hosszabbítani, használjon azonos típusú tömlőt, és a csatlakozást kapcsolokkal biztosítsa.
 - Szívócső magasság – a kifolyó cső csatlakozása legalább 60 cm, legfeljebb 125 cm lehet.
 - A kifolyó cső maximális teljes hossza: 2,50 m (ebben az esetben a rögzítés maximális magassága 90 cm).

ELEKTROMOS BEKÖTÉS

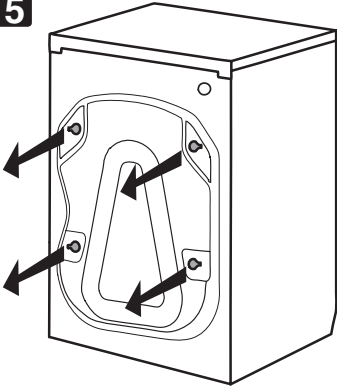
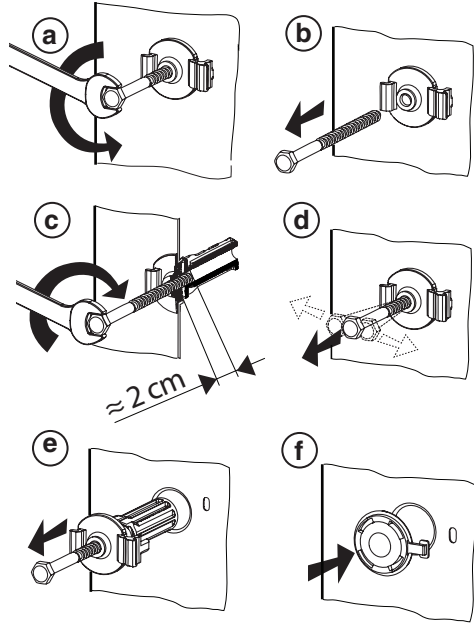
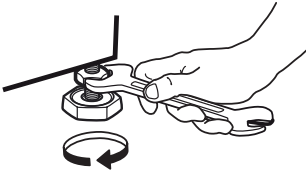
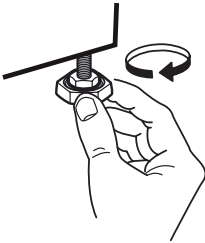
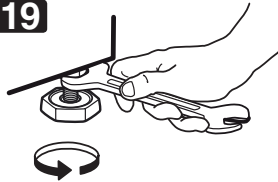
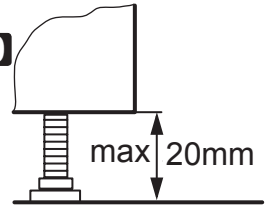
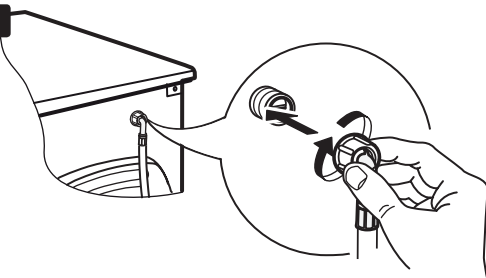
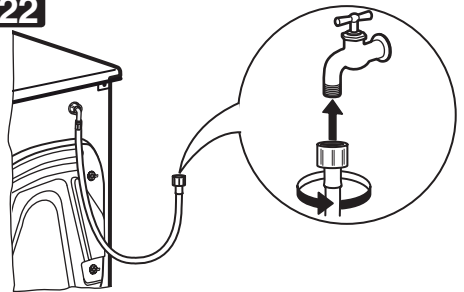
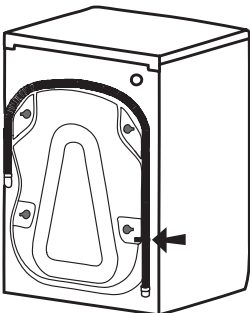

- Földelő csatlakozással rendelkező aljzatot használjon.
- Ne használjon hosszabbítót vagy elosztót.
- Az elektromos hálózati kábel cseréjét kizárólag szakképzett villanyszerelő végezheti.
- Az elektromos csatlakoztatásoknak meg kell felelniük a helyi előírásoknak.

15**16****17****18****19****20****21****22****23****24**