

CZĘŚCI I FUNKCJE

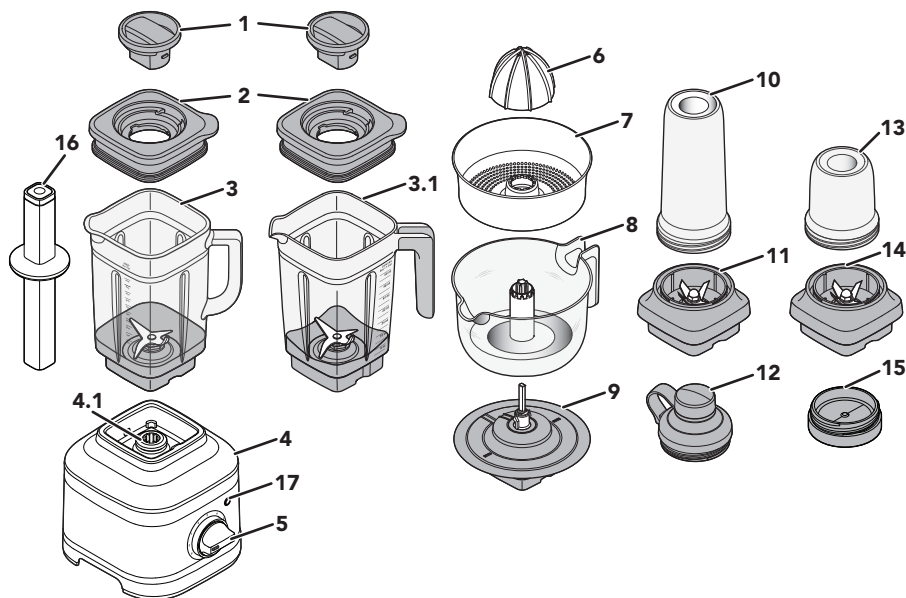





1. Centralny korek pokrywy*
2. Pokrywa z otworem wentylacyjnym
3. Szklany kielich (pojemność 1,4 l)
- 3.1 Kielich** (Pojemność 1,6 l)
4. Podstawa
- 4.1 Blokada
5. Pokrętło
6. Stożek**
7. Sito do pulpy / kosz na pulpę**
8. Pojemnik na sok** (Pojemność 1 l)
9. Zespół przekładni**
10. Przenośny kielich** (Pojemność 0,5 l)
11. Zespół noża przenośnego kielicha**
12. Ułatwiająca picie pokrywa do przenośnego kielicha**
13. Mały kielich** (Pojemność 0,2 l)
14. Zespół noża małego kielicha**
15. Pokrywa małego kielicha**
16. Tamper**
17. Przycisk ZACZAĆ/ZAKOŃCZYĆ z pierścieniem LED

*Zawartość może się różnić

**Akcesoria dostępne tylko w niektórych modelach.

***Dostępny jako wyposażenie opcjonalne.

						
	Numer modelu akcesorium	5KSB2048JG-A	Brak	5KSB2030-PJB	5KSB1CPA	KSB4048TPR
	Numery części (patrz wyżej)	1–2–3		10–11–12	6–7–8–9	16
W zestawie z modelem podstawowym	5KSB4026	•	•	-	-	-
	5KSB4034	•	•	•	-	-
	5KSB4054	•	•	-	•	-

PODSTAWOWE ZASADY BEZPIECZEŃSTWA

Bezpieczeństwo użytkownika tego urządzenia jest dla nas najważniejsze.

Dlatego w poniższej instrukcji przedstawiamy wiele istotnych informacji na ten temat. Należy czytać wszystkie zalecenia dotyczące bezpieczeństwa pracy i je przestrzegać.



Jest to znak symbolizujący zagrożenie.

Ostrzega przed potencjalnym zagrożeniem życia lub zdrowia.

Wszystkie informacje dotyczące bezpieczeństwa zawierają oprócz symbolu zagrożenia, także słowa: "NIEBEZPIECZEŃSTWO" i "UWAGA". Te słowa oznaczają, że:



NIEBEZPIECZEŃSTWO

istnieje zagrożenie dla życia lub możliwość okaleczenia, w przypadku niezastosowania się natychmiast do zaleceń instrukcji.

UWAGA

istnieje zagrożenie dla życia lub możliwość okaleczenia w przypadku nieprzestrzegania zaleceń instrukcji.

Wszystkie informacje dotyczące bezpieczeństwa, określają rodzaj potencjalnego zagrożenia, wskazują jak ograniczyć możliwość zranienia i informują, co może się wydarzyć, jeśli zalecenia instrukcji nie będą przestrzegane.

WAŻNE ŚRODKI OSTROŻNOŚCI

Podczas korzystania z urządzeń elektrycznych należy przestrzegać podstawowych środków ostrożności, w tym poniższych zasad:

1. Należy przeczytać wszystkie instrukcje. Niewłaściwe korzystanie z urządzenia może spowodować obrażenia ciała.
2. Tylko na terenie Unii Europejskiej: Urządzenia mogą być obsługiwane przez osoby o ograniczonych zdolnościach fizycznych, sensorycznych czy umysłowych, a także osoby nie posiadające wiedzy lub doświadczenia w użytkowaniu tego typu urządzeń, o ile będą one nadzorowane lub zostaną poinstruowane odnośnie bezpiecznego korzystania z tego urządzenia oraz rozumieją zagrożenia z nim związane.
3. Tylko na terenie Unii Europejskiej: Urządzenie nie powinno być używane przez dzieci. Urządzenie i jego przewód należy trzymać w miejscu niedostępnym dla dzieci.
4. Omawiane urządzenie nie jest przeznaczone do użytku przez osoby (w tym dzieci) o ograniczonych zdolnościach fizycznych, sensorycznych czy umysłowych, a także nieposiadające wiedzy lub doświadczenia w użytkowaniu tego typu urządzeń, chyba że będą one nadzorowane lub zostaną poinstruowane na temat korzystania z tego urządzenia przez osobę odpowiedzialną za ich bezpieczeństwo.
5. Dzieci należy nadzorować, aby nie bawiły się urządzeniem.
6. Nie zanurzać podstawy blendera stojącego w wodzie i innych płynach, gdyż grozi to porażeniem prądem.
7. Gdy urządzenie nie jest używane, a także przed zamontowaniem lub zdemontowaniem elementów oraz przed czyszczeniem, należy je wyłączyć (O), a następnie wyjąć wtyczkę z gniazda. Aby wyjąć wtyczkę z gniazda, należy ją chwycić i wyciągnąć. Zabrania się ciągnięcia za przewód.
8. Nie dotykać elementów urządzenia będących w ruchu.
9. Zabrania się używania urządzeń, których kabel lub wtyczka są uszkodzone, jeżeli nastąpiła awaria urządzenia, bądź jeżeli zostało ono upuszczone lub w jakikolwiek sposób uszkodzone. Należy zwrócić urządzenie do najbliższego Autoryzowanego Centrum Serwisowego w celu sprawdzenia, naprawy albo regulacji mechanicznej lub elektrycznej.
10. Zabrania się używania urządzenia na wolnym powietrzu.

- 11.** Nie należy pozostawiać przewodu zasilającego zwisającego z krawędzi stołu lub blatu.
- 12.** Podczas pracy urządzenia nie wkładać rąk ani narzędzi do pojemnika, gdyż grozi to poważnymi obrażeniami lub zniszczeniem urządzenia. Szpatuły można używać tylko wtedy, gdy urządzenie jest wyłączone.
- 13.** Zabrania się pozostawiania działającego urządzenia bez nadzoru.
- 14.** Noże są bardzo ostre. Należy zachować ostrożność podczas korzystania z ostrych noży, opróżniania kielicha i czyszczenia.
- 15.** Należy zachować ostrożność podczas wlewania do blendera gorących płynów. Nagłe wytworzenie pary może spowodować gwałtowne wydostanie się gorącego płynu z urządzenia.
- 16.** W przypadku uszkodzenia kabla zasilającego dla uniknięcia niebezpieczeństwa konieczna jest jego wymiana przez KitchenAid, jego autoryzowany serwis lub inną wykwalifikowaną osobę.
- 17.** Przed przystąpieniem do zdejmowania lub zakładania części, a także przed czyszczeniem urządzenia należy poczekać, aż całkowicie ostygnie.
- 18.** Instrukcje dotyczące czyszczenia powierzchni wchodzących w kontakt z żywnością podano w sekcji „Konserwacja i czyszczenie”.
- 19.** Podczas pracy blender powinien być zawsze zamknięty za pomocą pokrywy.
- 20.** Podczas miksowania gorących płynów i składników, centralny korek pokrywy zawsze powinien być umieszczony w pokrywie. Miksowanie gorących płynów i składników należy rozpocząć na najniższej prędkości i powoli zwiększać, aż do osiągnięcia pożądanej prędkości.
- 21.** Nie należy miksować gorących płynów i składników w małym lub przenośnym kielichu.
- 22.** Aby zmniejszyć ryzyko obrażeń ciała, nigdy nie należy zakładać zespołu noża na podstawę bez uprzedniego, prawidłowego zainstalowania małego lub przenośnego kielicha.
- 23.** To urządzenie jest wyposażone w uziemienie funkcjonalne.
- 24.** Migające światło oznacza gotowość do pracy – należy unikać kontaktu z nożami oraz ruchomymi częściami.

25. Stosowanie akcesoriów i przystawek niezalecanych przez KitchenAid może spowodować pożar, porażenie prądem lub obrażenia ciała.
26. Omawiane urządzenie jest przeznaczone do użytku domowego oraz w podobnych zastosowaniach, takich jak:
- pomieszczenia socjalne w sklepach, biurach i innych miejscach pracy;
 - budynki gospodarskie;
 - przez klientów w hotelach, motelach i innych miejscach zamieszkania;
 - miejsca oferujące noclegi i wyżywienie.

NINIEJSZE INSTRUKCJE NALEŻY ZACHOWAĆ

Szczegółowe informacje na temat produktu, instrukcje oraz filmy, w tym informacje dotyczące gwarancji, można znaleźć na stronie www.KitchenAid.pl lub www.KitchenAid.eu.

WYMAGANIA DOTYCZĄCE ZASILANIA ELEKTRYCZNEGO

⚠ UWAGA



Zagrożenie porażeniem prądem elektrycznym

Podłącz wtyczkę do gniazda z uziemieniem.

Nie usuwać bolca uziemiającego.

Nie używać rozgałęziacza.

Zabrania się używania kabli przedłużających.

Niezastosowanie się do tych instrukcji może doprowadzić do śmierci, pożaru lub porażenia prądem elektrycznym.

Napięcie: 220–240 V~

Częstotliwość: 50-60 Hz

UWAGA: jeśli wtyczka nie pasuje do kontaktu, należy skonsultować się z wykwalifikowanym elektrykiem. Nie należy w żadnym wypadku samodzielnie zmieniać wtyczki. Nie używać rozgałęziacza.

Zabrania się używania kabli przedłużających. Jeżeli kabel zasilający jest zbyt krótki, należy zlecić wykwalifikowanemu elektrykowi lub technikowi serwisu zainstalowanie gniazda sieciowego w pobliżu urządzenia.





Moc znamionowa blendera stojącego jest podana na tabliczce z numerem seryjnym.

Maksymalna moc znamionowa zależy od przystawki, z którą wiąże się największe obciążenie (moc). Inne zalecane przystawki mogą znacznie zmniejszyć pobór mocy.

START

FUNKCJE BLENDERA – WSKAZÓWKI

Zapewnia on różne prędkości działania (od 1 do 5) i funkcję pulsacyjną (P), dzięki czemu umożliwia dostosowanie sposobu pracy. Ponadto dostępne są wstępnie zaprogramowane ustawienia receptur, takie jak kruszony lód (☐), mrożony napój (🍷) i smoothie (🍹), które zapewniają optymalne rezultaty. Aby ułatwić czyszczenie, po zmiksowaniu należy zastosować cykl samoczyszczenia (🌀). Zalecamy eksperymentowanie, tak aby znaleźć odpowiednie prędkości do ulubionych przepisów.

USTAWIENIE	OPIS	CZAS MIKSOWANIA (MINUTY: SEKUNDY)	SUGEROWANE PRODUKTY DO MIKSOWANIA
Impuls P	Pozwala dokładnie kontrolować czas pracy urządzenia i częstotliwość miksowania.	Manualny	Salsa, kruszonka, siekane orzechy, owoce lub warzywa i nie tylko.
Prędkość zmienna (1–5)	Tryb manualny zapewnia największą kontrolę podczas pracy blendera.	3:00	Owoce, zupy, sosy, ciasta, warzywa, masło, orzechy, dipy, mrożone desery, purée.
Kruszony lód 	Blender działa z optymalną prędkością, aby kruszyć lód.	00:30	Rozdrabnianie i kruszenie lodu bez dodawania płynnych składników.
Mrożony napój 	Stopniowo zwiększaj moc do pełnej wartości, aby miksować twarde produkty.	00:30	Lód, całe owoce, warzywa lub mrożone owoce. Do przygotowywania drinków takich jak margarita, daiquiri i mrożonych napojów kawowych.
Smoothie 	Blender będzie działać z dużą prędkością, aby przygotować purée z wybranych składników.	00:45	Owoce, warzywa, lody i jogurt do gęstych smoothie, mieszanych napojów, koktajli mlecznych itp.
Czyszczenie 	Szybkie pulsowanie i duża prędkość umożliwiające czyszczenie kielicha blendera.	0:13	Napełnić kielich do połowy ciepłą wodą i dodać 1–2 krople płynu do mycia naczyń.

AKCESORIA DO BLENDERA – PRZEWODNIK

PL

AKCESORIA ****	POJEM- NOŚĆ	PRĘDKOŚĆ	SUGEROWANE PRODUKTY DO MIKSOWANIA
Kielich blendera	1,6 l	Wszystkie prędkości pracy, tryb pulsacyjny i wstępnie ustawione receptury.	Smoothie, mrożone napoje, koktajle/ zacierzy, dipy, pasty i inne.
Szklany kielich blendera	1,4 l		Pojedyncze porcje smoothie, mrożonych napojów, koktajli/zacierów i inne przepisy o mniejszej objętości.
Przenośny kielich	0,5 l		Przepisy obejmujące niewielkie ilości składników – purée, sosy, posiłki dla niemowląt, dressingi, marynaty, pesto i inne.
Mały kielich	0,2 l	Wszystkie prędkości pracy, tryb pulsacyjny i wstępnie ustawione receptury.	Przepisy obejmujące niewielkie ilości składników – purée, sosy, posiłki dla niemowląt, dressingi, marynaty, pesto i inne.
Wyciskacz do cytrusów	1 l	Prędkość 1	Sok z cytrusów, sok z grejfruta i inne.

****Dostępne tylko w wybranych modelach.

UŻYTKOWANIE PRODUKTU

Przed pierwszym użyciem należy umyć wszystkie elementy i akcesoria (patrz część „Konserwacja i czyszczenie”). Przed użyciem blendera należy upewnić się, że blat, na którym stoi blender oraz pobliskie powierzchnie są czyste i suche.

WAŻNE: podczas przenoszenia urządzenia należy zawsze podnosić je i trzymać za podstawę blendera. Podstawa odłączy się od kielicha, jeśli urządzenie będzie przenoszone i trzymane wyłącznie za kielich blendera lub jego uchwyt.

⚠ UWAGA



Zagrożenie porażeniem prądem elektrycznym

Podłącz wtyczkę do gniazda z uziemieniem.

Nie usuwać bolca uziemiającego.

Nie używać rozgałęziacza.

Zabrania się używania kabli przedłużających.

Niezastosowanie się do tych instrukcji może doprowadzić do śmierci, pożaru lub porażenia prądem elektrycznym.

1. Dodać składniki do kielicha (maksymalnie 1,6 l lub 1,4 l w przypadku kielicha szklanego). Zamknąć pokrywę i umieścić w niej centralny korek pokrywy.

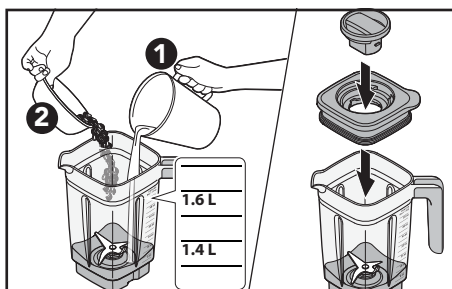

2. Ustawić i wyrównać kielich ze szczeliną (A), aby umieścić go wewnątrz podstawki na kielich, kierując uchwyt kielicha w stronę pokrętki sterującego. Podłączyć blender do gniazda z uziemieniem.

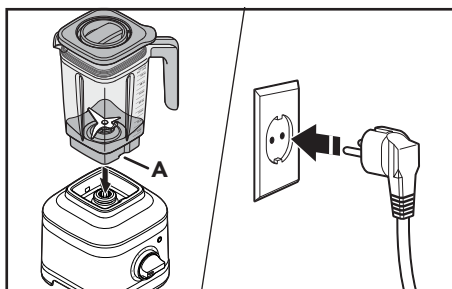

A. Szczelina

3. Obrócić pokrętkę z pozycji (O) na żądaną prędkość lub wstępnie ustawiony program. Nacisnąć przycisk (▶|⊙), aby rozpocząć. Więcej informacji w rozdziale Funkcje blendera – wskazówki.

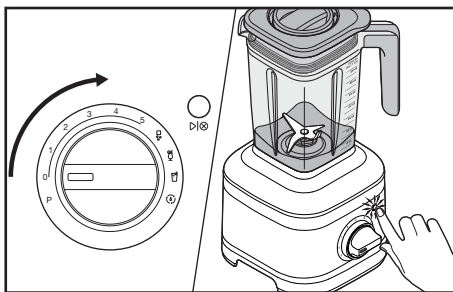

4. Po zakończeniu nacisnąć przycisk (▶|⊙), aby zatrzymać urządzenie. Przed zdemontowaniem kielicha blendera, należy wyjąć wtyczkę blendera z gniazdka.

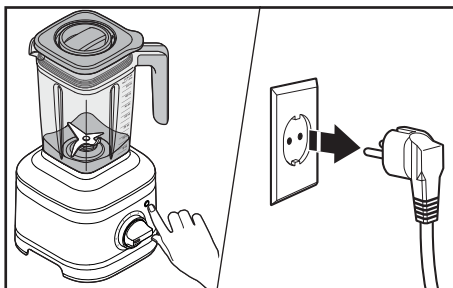

UWAGA: w przypadku prędkości zmiennych (od 1 do 5) blender wyłącza się automatycznie po 3 minutach pracy. W przypadku wstępnie ustawionych programów blender automatycznie zatrzyma miksowanie po zakończeniu cyklu.

5. **Tryb pulsacyjny:** Nacisnąć (▶|⊙). Obrócić pokrętkę z pozycji (O) do pozycji (P) i przytrzymać je do uzyskania zadowalającego efektu. Po zakończeniu zwolnić pokrętkę, aby zatrzymać pracę blendera.

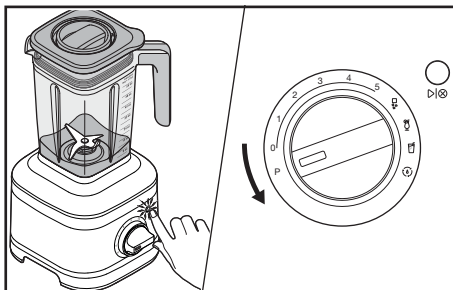

6. **Tamper***:** Zdjąć tylko centralny korek pokrywy. Zamieszać składniki lub docisnąć je do noża. Następnie przed wznowieniem miksowania założyć z powrotem centralny korek pokrywy.

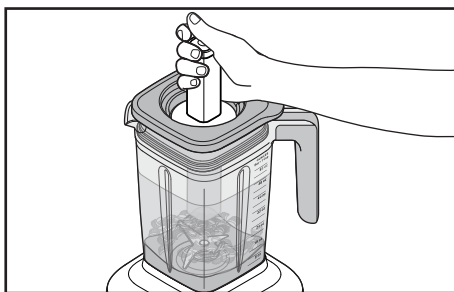

UWAGA: w przypadku miksowania gorących płynów i składników należy rozpocząć od niskiej prędkości, a następnie zwiększyć ją do żądanej prędkości. Należy używać zmiennych prędkości przez 1–2 minuty.

WAŻNE: przed zdjęciem pokrywy blendera lub kielicha z jego podstawy oraz przed przelewaniem zmiksowanych składników należy poczekać, aż blender całkowicie zakończy pracę.

KORZYSTANIE Z PRZENOŚNEGO/MAŁEGO KIELICHA

Przenośny kielich idealnie nadaje się do przygotowywania pojedynczych porcji lub mniejszych ilości pożywienia, a także pozwala na ich wygodne przenoszenie. Mały kielich doskonale nadaje się do przygotowywania mniejszych przepisów, takich jak sosy, dressingi, marynaty i inne.

WAŻNE: w przenośnym kielichu nie należy miksować gorących płynów lub składników.

1. **Przenośny kielich:** Dodać składniki (maksymalnie 0,5 l). Dodać lód lub zamrożone produkty, następnie warzywa liściaste, a na końcu miękkie produkty i płyny. **Mały kielich:** Dodać składniki (maksymalnie 0,2 l).

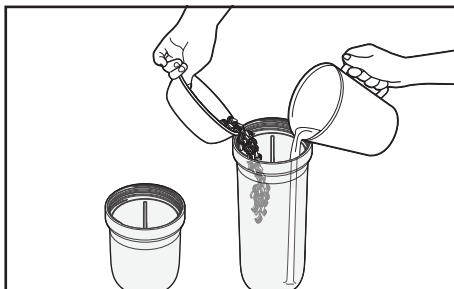

***Dostępny jako wyposażenie opcjonalne.

2. Przymocować zespół noża do przenośnego kielicha i przekręcać go w kierunku zgodnym z ruchem wskazówek zegara, aż zostanie dobrze zamocowany. Umieścić kielich na podstawie blendera.

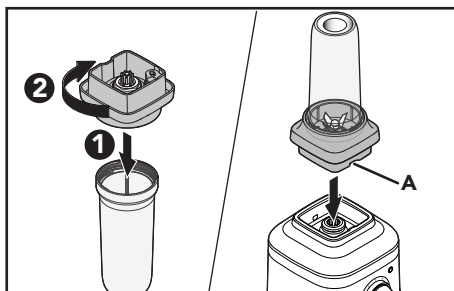

A. Szczelina

3. Obrócić pokrętko z pozycji (O) na żądaną prędkość lub wstępnie ustawiony program. Nacisnąć przycisk (▶|⊙), aby rozpocząć. Więcej informacji w rozdziale Funkcje blendera – wskazówki.

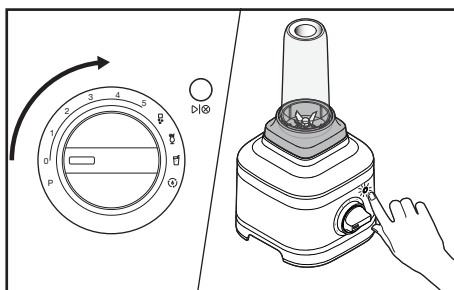

4. Nacisnąć przycisk (▶|⊙), aby zatrzymać. Po skorzystaniu z urządzenia należy zawsze zdjąć mały/przenośny kielich z zespołem noża z podstawy blendera.

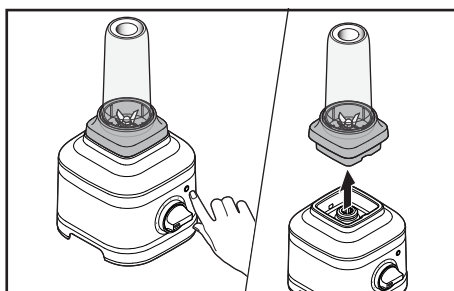

KORZYSTANIE Z WYCISKACZA DO CYTRUSÓW

Przed pierwszym użyciem należy umyć wszystkie elementy i akcesoria (patrz część „Konserwacja i czyszczenie”).

1. Umieścić zespół przekładni na podstawie. Następnie nałożyć pojemnik na sok na zespół przekładni i obracać go w kierunku zgodnym z ruchem wskazówek zegara, aż do zablokowania na miejscu.

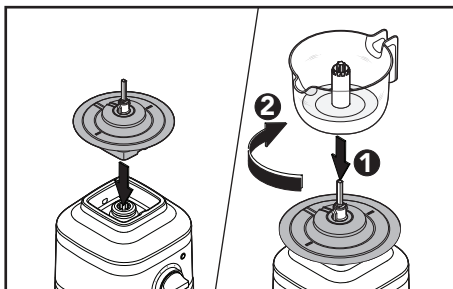

2. Umieścić w pojemniku na sok kosz na pulpę oraz stożek, ustawiając je w jednej linii z wałem napędowym (A).

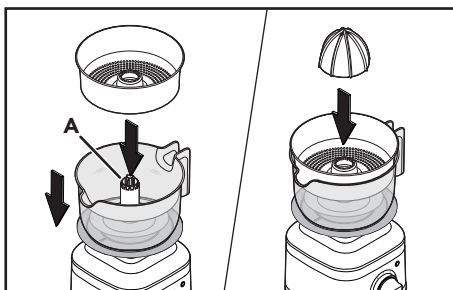

A. Wał napędowy

3. Obrócić pokrętkę z położenia (O) na 1 lub 2. Przytrzymać połówki owoców cytrusowych na stożku do wyciskania. Nacisnąć przycisk (▶|⊗), aby rozpocząć.

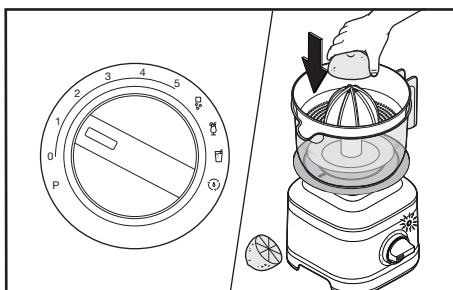

4. Nacisnąć przycisk (▶|⊙), aby zatrzymać. Obrócić pokrętkę sterującą do pozycji (O). Wyjąć wtyczkę blendera z gniazdka.

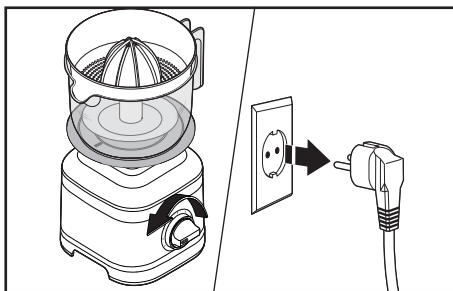

5. Przekręcać pojemnik na sok w kierunku przeciwnym do ruchu wskazówek zegara i podnieść go za uchwyt. Wystarczy przelać sok do innego naczynia, by móc się nim delectować!

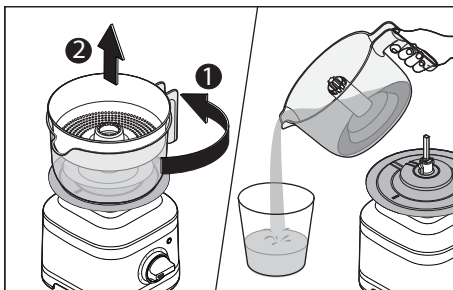

WAŻNE: przed zdjęciem stożka do wyciskania i pojemnika na sok oraz przed przelaniem soku należy poczekać, aż blender całkowicie zakończy pracę.

KONSERWACJA I CZYSZCZENIE

KORZYSTANIE Z FUNKCJI CZYSZCZENIA

WAŻNE: przed przystąpieniem do zdejmowania lub zakładania części, a także przed czyszczeniem urządzenia należy poczekać, aż całkowicie ostygnie.

1. Napełnić kielich do połowy ciepłą wodą i dodać 1–2 krople płynu do mycia naczyń. Umieścić kielich na podstawie. Zamknąć pokrywę i umieścić w niej centralny korek pokrywy.

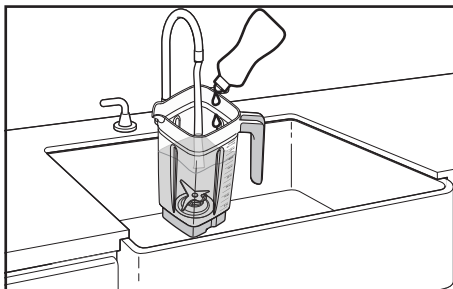

2. Obrócić pokrętkę z pozycji (O) do pozycji (☉). Nacisnąć przycisk (▷|☉), aby rozpocząć. Po zakończeniu cyklu zdjąć kielich, opróżnić go, opłukać ciepłą wodą i dokładnie osuszyć.

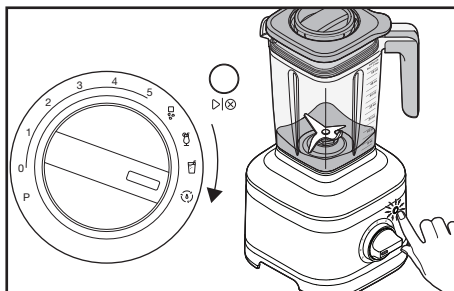

UWAGA: nie zanurzać podstawy blendera ani kabla zasilającego w wodzie. Do czyszczenia nie należy używać preparatów czyszczących o właściwościach ściernych ani ostrych zmywaków, które mogłyby porysować urządzenie.

3. Przed czyszczeniem blendera należy wyjąć jego wtyczkę z gniazdka. Przetrzeć podstawę, przewód zasilający i zespół noża ciepłą, wilgotną ściereczką, a następnie wytrzeć do sucha miękką ściereczką.

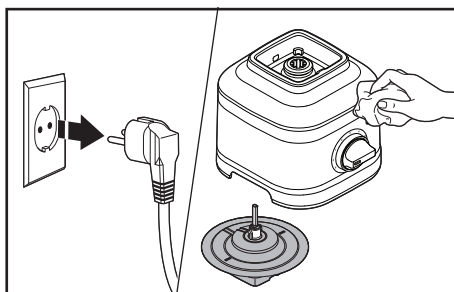

4. **Można myć w zmywarce, umieszczając na górnej półce:** Butelka/bidon, mały kielich, pokrywki, nóż, stożek, pojemnik na sok, kosz na miąższ i centralny korek pokrywy, tamper***.

Kielich blendera oraz szklany kielich można myć także na dolnej półce.

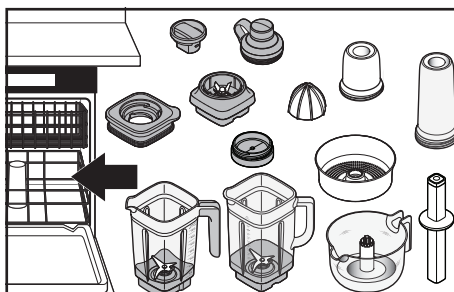

***dostępne jako wyposażenie opcjonalne

⚠ UWAGA



Zagrożenie porażeniem prądem elektrycznym

Podłącz wtyczkę do gniazda z uziemieniem.

Nie usuwać bolca uziemiającego.

Nie używać rozgałęziacza.

Zabrania się używania kabli przedłużających.

Niezastosowanie się do tych instrukcji może doprowadzić do śmierci, pożaru lub porażenia prądem elektrycznym.

PROBLEM	ROZWIĄZANIE
Jeśli blender nie uruchamia się	<p>należy sprawdzić, czy jest prawidłowo podłączony do uziemionego gniazdka.</p> <p>Jeżeli w miejscu użytkowania znajduje się skrzynka z wyłącznikami automatycznymi, należy upewnić się, że obwód jest zamknięty.</p>
Jeśli blender wyłączy się po 3 minutach	<p>Jest to element działania blendera, który zapewnia dłuższą żywotność. Obrócić pokrętkę do pozycji (O) i powtórzyć procedurę aż do uzyskania żądanej konsystencji.</p>
Jeśli blender zatrzymuje się w trakcie pracy	<p>W przypadku przeładowania lub zablokowania blender automatycznie się wyłączy, aby zapobiec uszkodzeniu silnika. Wyjąć wtyczkę blendera z gniazdka. Zdjąć kielich i użyć szpatuły, aby zmienić ułożenie składników w kielichu.</p> <p>Można też podzielić zawartość na mniejsze partie. W przypadku niektórych przepisów dodanie płynu do kielicha również może zmniejszyć jego obciążenie.</p>
Jeśli składniki utknęły lub nie mieszają się ze sobą	<p>Wyjąć wtyczkę blendera z gniazdka. Zdjąć kielich z podstawy i użyć szpatuły, aby zmienić ułożenie składników w kielichu.</p>
Jeśli blender zatrzymuje się podczas miksowania przy użyciu przenośnego lub małego kielicha	<p>Wyjąć wtyczkę blendera z gniazdka. Zdjąć z podstawy blendera przenośny lub mały kielich wraz z zespołem noża. Lekko nim potrząsnąć. Ponownie nałożyć kielich na podstawę, włożyć wtyczkę do gniazdka i włączyć blender, a następnie kontynuować korzystanie z urządzenia.</p>

PROBLEM	ROZWIĄZANIE
Jeśli blender zatrzyma się podczas miksowania, a biały pierścień LED zacznie szybko migać	Wykryto błąd w blenderze. Należy skontaktować się z autoryzowanym serwisem. Patrz rozdział „Warunki gwarancji KitchenAid” („Gwarancja”).
Jeśli biały pierścień LED jest wyłączony	Po 10 minutach braku aktywności blender przejdzie w tryb uśpienia. Aby wybudzić blender, należy nacisnąć przycisk (▶⊗).
Jeśli problemu nie udaje się rozwiązać	Patrz rozdział „Warunki gwarancji KitchenAid” („Gwarancja”). Nie należy zwracać blendera do sprzedawcy detalicznego. Sprzedawcy detaliczni nie świadczą usług serwisowych.

UTYLIZACJA ODPADÓW SPRZĘTU ELEKTRYCZNEGO

UTYLIZACJA OPAKOWANIA

Materiał, z którego wykonano opakowanie, nadaje się do recyklingu i jest oznaczony odpowiednim symbolem ♻️. Poszczególne części opakowania muszą zostać zutyliczowane w sposób odpowiedzialny i zgodny z lokalnymi przepisami dotyczącymi utylizacji odpadów.

RECYKLING PRODUKTU

- Urządzenie to jest oznaczone zgodnie z prawem obowiązującym w UE i Wielkiej Brytanii – dyrektywą w sprawie utylizacji odpadów sprzętu elektrycznego i elektronicznego (WEEE).
- Zapewniając właściwą utylizację tego urządzenia, przyczyniamy się do ochrony naturalnego środowiska a tym samym poprawy stanu zdrowia człowieka oraz jakości jego życia.
- Symbol  umieszczony na urządzeniu lub towarzyszącej mu dokumentacji oznacza, że urządzenia nie należy traktować jak odpady komunalne, lecz musi zostać oddany do odpowiedniego punktu zbiórki urządzeń elektrycznych i elektronicznych w celu recyklingu.

W celu uzyskania dokładniejszych informacji na ten temat oraz odzyskiwania surowców wtórnych i recyklingu tego urządzenia należy kontaktować się z Państwową Inspekcją Ochrony Środowiska lub miejscowym przedsiębiorstwem wywozu nieczystości.

DEKLARACJA ZGODNOŚCI

DLA UŻYTKOWNIKÓW W UNII EUROPEJSKIEJ

Urządzenie zostało zaprojektowane, wytworzone i dystrybuowane zgodnie z wymogami bezpieczeństwa zawartymi w dyrektywach: Dyrektywa niskonapięciowa 2014/35/UE, dyrektywa kompatybilności elektromagnetycznej 2014/30/UE, dyrektywa w sprawie ekoprojektu 2009/125/EWG, dyrektywa RoHS 2011/65/UE i poprawki do nich.

WARUNKI GWARANCJI KITCHENAID („GWARANCJA”)

KitchenAid Europa, Inc., Nijverheidslaan 3, Box 5, 1853 Strombeek-Bever, Belgia („Gwarant”) zapewnia użytkownikowi końcowemu, czyli klientowi, prawo do Gwarancji na poniższych warunkach.

Gwarancja jest stosowana dodatkowo i nie wyklucza, nie ogranicza i nie zawieszają ustawowych praw gwarancyjnych użytkownika końcowego wynikających z postanowień ustawowej gwarancji dotyczących defektów sprzedawanego przedmiotu, ani nie wpływa na nie w żaden sposób.

1. ZAKRES I WARUNKI GWARANCJI

- a) Gwarant obejmuje Gwarancją produkty wymienione w Sekcji 1.b), które klient zakupił od sprzedawcy bądź firmy należącej do KitchenAid-Group i znajdującej się na terenie Europejskiego Obszaru Gospodarczego, Moldawii, Czarnogóry, Rosji, Szwajcarii lub Turcji.
- b) Okres obowiązywania Gwarancji zależy od zakupionego produktu i jest następujący:

Pięć lat pełnej gwarancji od daty zakupu.

- c) Okres gwarancji rozpoczyna się w dniu zakupu, tj. w dniu, w którym klient zakupił produkt u sprzedawcy lub w firmie należącej do KitchenAid-Group.
- d) Gwarancja dotyczy produktu pozbawionego wad ukrytych.
- e) Gwarant świadczy dla klienta poniższe usługi w ramach niniejszej Gwarancji, według uznania Gwaranta, w przypadku pojawienia się wady w okresie obowiązywania Gwarancji:
 - naprawę wadliwego produktu bądź jego części; lub
 - wymianę wadliwego produktu bądź jego części. Jeśli produkt nie jest już dostępny, Gwarant ma obowiązek wymienić produkt na model o takiej samej lub wyższej wartości.
- f) W przypadku, gdy klient chce zgłosić roszczenie w ramach Gwarancji, musi skontaktować się z centrum obsługi KitchenAid w danym kraju wymienionym na stronie www.kitchenaid.pl
(numer telefonu: 22 812 56 64) lub bezpośrednio z Gwarantem, pisząc na adres KitchenAid Europa, Inc. Nijverheidslaan 3, Box 5, 1853 Strombeek-Bever, Belgia.
- g) Koszt naprawy, łącznie z wymienionymi częściami, oraz koszty wysyłki produktu pozbawionego wad ukrytych lub jego części, ponosi Gwarant. Gwarant ponosi również koszty wysyłki za zwrot wadliwego produktu lub części produktu, jeżeli Gwarant lub centrum obsługi KitchenAid w danym kraju zażądał zwrotu wadliwego produktu lub części produktu, o ile nie obejmuje to okoliczności, w których wadę należy usunąć w miejscu, w którym produkt znajdował się w momencie jej ujawnienia.
- h) Gwarant odpowiada na roszczenie klienta i wykonuje swoje zobowiązania nie później niż [...]

2. OGRANICZENIA GWARANCJI

- a) Gwarancja ma zastosowanie wyłącznie do produktów wykorzystywanych do celów prywatnych, a nie do celów zawodowych lub komercyjnych.
- b) Gwarancja nie ma zastosowania w przypadku normalnego zużycia, nieprawidłowego lub niewłaściwego użytkowania produktu, nieprzestrzegania instrukcji obsługi, używania produktu przy nieprawidłowym napięciu elektrycznym, montażu i eksploatacji z naruszeniem obowiązujących przepisów elektrycznych oraz używania siły (np. uderzenia).
- c) Gwarancja nie obowiązuje, jeżeli produkt został zmodyfikowany lub przekształcony, np. z produktów 120 V na produkty 220-240 V.

Po upływie okresu Gwarancji lub w przypadku produktów, które nie są objęte niniejszą Gwarancją, centra obsługi KitchenAid są nadal dostępne dla klienta końcowego w celu uzyskania informacji i odpowiedzi na pytania. Więcej informacji można również znaleźć na naszej stronie internetowej: www.kitchenaid.eu

REJESTRACJA PRODUKTU

Zarejestruj swoje urządzenie KitchenAid na stronie: www.kitchenaid.eu/register