

Instructions for use
Bedienungsanleitung
Notice d'utilisation
Gebruiksaanwijzing
Istruzioni per l'uso
Instruções de utilização
Οδηγίες χρήσης



Uputstva za upotrebu
Navodila za uporabo
Пайдалану нұсқаулығы
Upute za uporabu
Lietošanas instrukcija
Naudojimo instrukcija



Kasutusjuhised
Instrukcja obsługi
Návod k obsluze
Návod na použitie
Használati útmutató



Инструкция по эксплуатации
Инструкции за употреба
Instrucțiuni privind siguranța
Інструкції з використання
دليل الاستعمال

**Whirlpool**

SENSING THE DIFFERENCE



SENSING THE DIFFERENCE

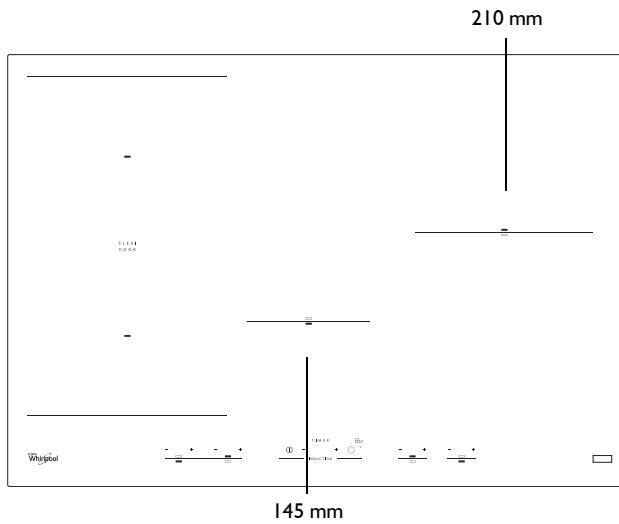
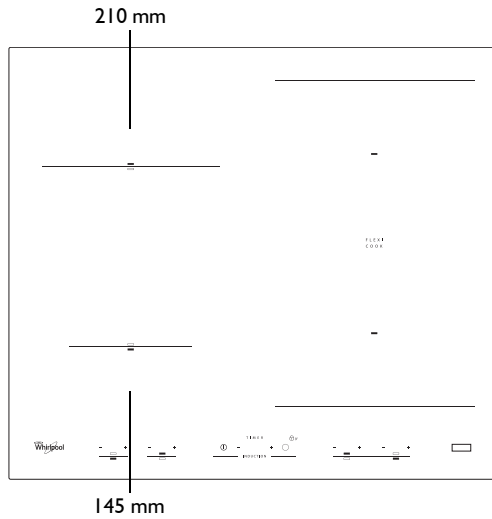

SLOVENSKO	Namestitev	Stran	8	Navodila za uporabo	Stran	9
HRVAT	Montaža	Stranica	17	Uputama za uporabu	Stranica	19
LATVIEŠU	Uzstādīšana	Lappuse	26	Lietošanas norādījumi	Lappuse	27
LIETUVIŲ	Įrengimas	Puslapis	35	Naudojimo instrukcijos	Puslapis	36
EESTI	Paigaldamine	Lehekülg	44	Kasutusjuhend	Lehekülg	45
POLSKI	Instalacja	Strona	54	Instrukcja obsługi	Strona	55
ČESKY	Instalace	Strana	62	Návod k použití	Strana	64
SLOVENSKY	Inštalácia	Strana	71	Návod na používanie	Strana	73

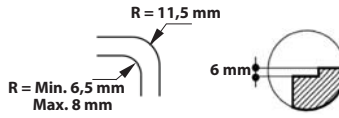
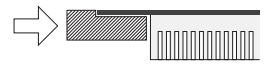
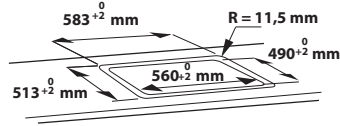
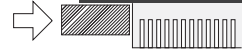
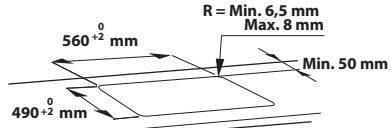
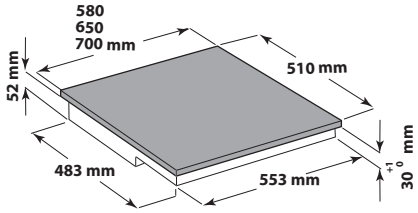
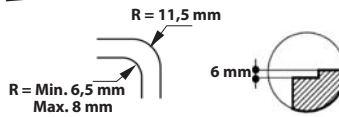
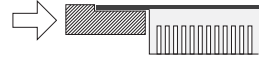
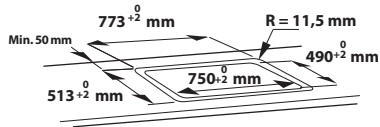
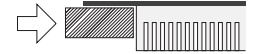
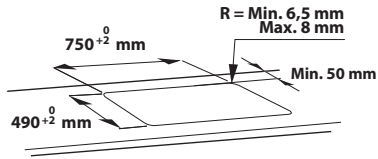
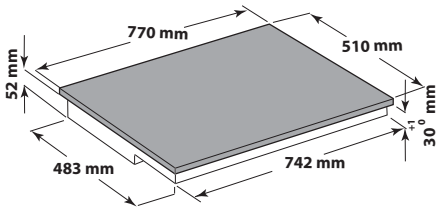
A**B**

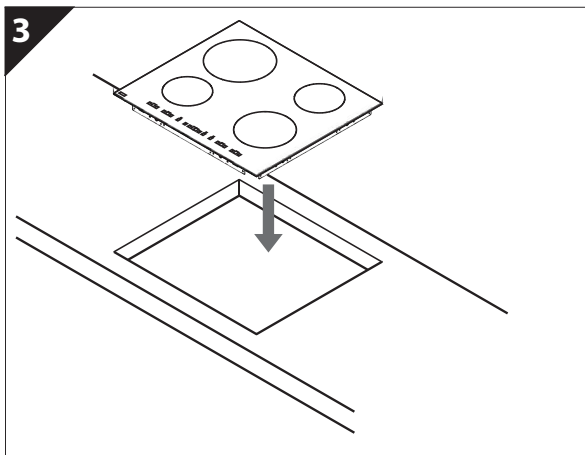
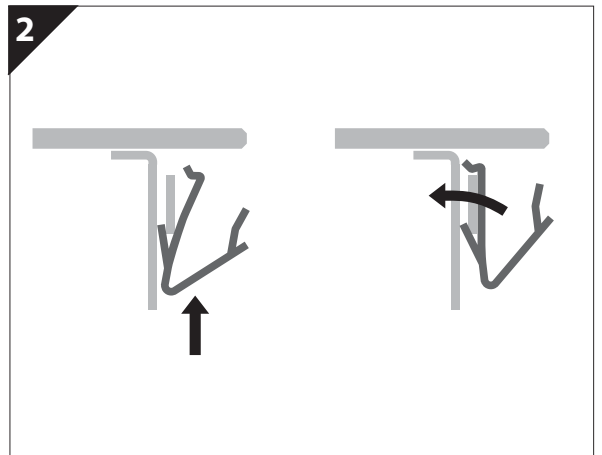
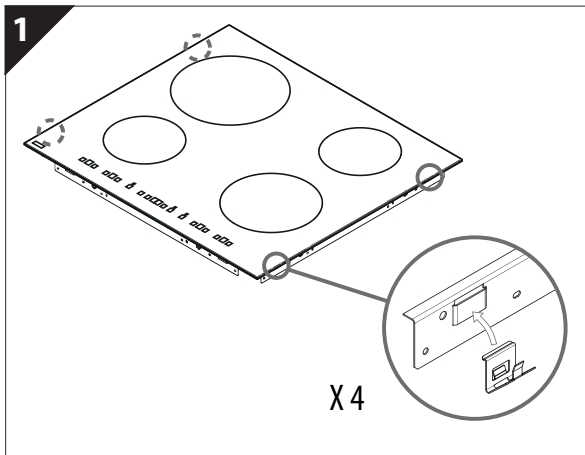
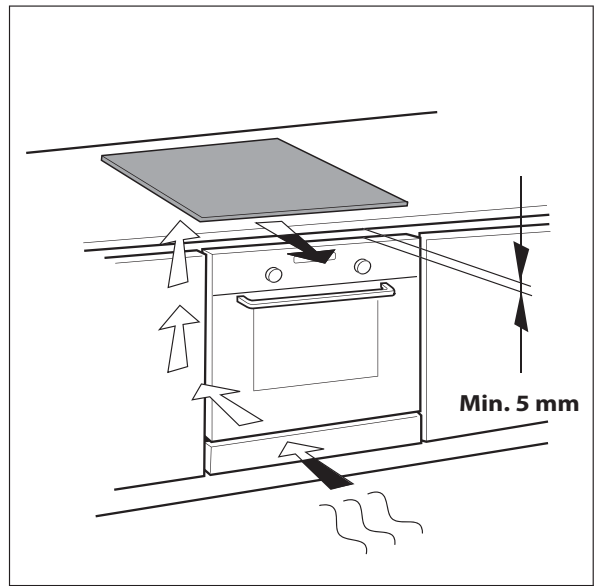
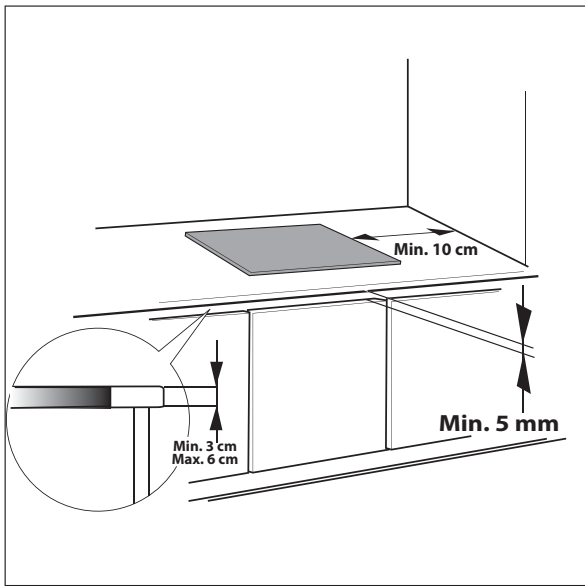

SVARĪGI DROŠĪBAS NORĀDĪJUMI

Šīs instrukcijas ir pieejamas arī tīmekļa vietnē: www.whirlpool.eu

JŪSU UN CITU CILVĒKU DROŠĪBA IR ĀRKĀRTĪGI SVARĪGA.

Šajā rokasgrāmatā un uz ierīces atradīsiet svarīgus drošības paziņojumus, kas jāizlasa un vienmēr jāievēro.



Šis ir briesmu simbols saistībā ar drošību, tas brīdina par potenciāliem riskiem lietotājiem un citiem.
Visi drošības paziņojumi tiek norādīti ar briesmu simbolu un šādiem vārdiem:



BĪSTAMI

Norāda uz bīstamu situāciju, kuru nenovēršot, tiks gūti nopietni ievainojumi.



BRĪDINĀJUMS

Norāda uz bīstamu situāciju, kuru nenovēršot, var rasties nopietni ievainojumi.

Visi ar drošību saistītie paziņojumi sniedz informāciju par potenciālo risku un norāda, kā samazināt ievainojumu, bojājumu un elektriskās strāvas trieciena risku, kas var rasties ierīces nepareizas lietošanas dēļ. Pārlicinieties, ka ir ievērotas šīs prasības:

- Izmantojiet aizsargcimdus visos izsaiņošanas un montāžas darbos.
- Pirms ierīces uzstādīšanas tai jābūt atvienotai no elektrotīkla.
- Uzstādīšanu un apkopi drīkst veikt tikai kvalificēts tehniķis saskaņā ar ražotāja norādījumiem un vietējiem spēkā esošiem drošības normatīviem. Nelabojiet un nemainiet ierīces detaļas, ja vien tas nav tieši norādīts lietotāja rokasgrāmatā.
- Ierīce ir jābūt iezemētai.
- Strāvas kabelim jābūt pietiekami garam, lai iebūvētu ierīci varētu pievienot elektrotīklam.
- Lai ierīces uzstādīšana atbilstu spēkā esošiem drošības normatīviem, nepieciešams izmantot omnipolāru slēdzi, kur minimālā atstarpe starp kontaktiem ir 3 mm.
- Neizmantojiet rozetes ar vairākām ligzdām vai pagarinātāja vadus.
- Nevelciet ierīces strāvas kabeli.
- Pēc ierīces uzstādīšanas tās elektriskās detaļas nedrīkst būt pieejamas.
- Ierīce ir paredzēta tikai ēdiena pagatavošanai mājas apstākļos. Neizmantojiet to citiem nolūkiem (piemēram, telpu apsildei). Ražotājs neuzņemas atbildību par nepiemērotu lietošanu vai nepareizu vadības elementu iestatīšanu.
- Lietošanas laikā ierīce un tās atklātās daļas uzkarst. Ievērojiet piesardzību, lai nepieskartos sildelementiem. Ļoti maziem (0-3 gadi) un maziem bērniem (3-8 gadi) jāatrodas drošā attālumā no ierīces, ja vien tie netiek nepārtraukti uzraudzīti.
- Bērni no 8 gadu vecuma un personas ar fiziskiem, sensoriem vai garīgiem traucējumiem vai bez pieredzes un zināšanām var lietot šo ierīci, ja tās tiek uzraudzītas vai instruētas par ierīces drošu lietošanu un izprot ar to saistītos riskus. Bērni nedrīkst spēlēties ar ierīci. Tīrīšanu un ierīces apkopi nedrīkst veikt bērni bez pieaugušo uzraudzības.
- Nepieskarieties ierīces sildelementiem lietošanas laikā un pēc tās. Neļaujiet ierīcei saskarties ar audumu vai citiem viegli uzliesmojošiem materiāliem, kamēr visas detaļas nav pilnīgi atdzisušas.
- Nenovietojiet viegli uzliesmojošus materiālus uz ierīces vai tās tuvumā.

- Pārkarsusi eļļa vai taukvielas var viegli aizdegties. Ievērojiet piesardzību, gatavojot ēdienus, kas bagātīgi ar taukvielām un eļļu.
- Nodalījumā zem ierīces jāuzstāda atdalītājpanelis (nav iekļauts komplektā).
- Ja virsma ir ieplaisājusi, izslēdziet ierīci, lai novērstu elektriskās strāvas trieciena risku (tikai ierīcēm ar stikla virsmu).
- Ierīci nav paredzēts darbināt ar ārēju taimeru vai atsevišķu tālvadības sistēmu.
- Gatavošana uz plīts virsmas bez uzraudzības, izmantojot taukvielas vai eļļu, var būt bīstama un izraisīt aizdegšanos. **NEKĀDĀ GADĪJUMĀ** nedzēsiet uguni ar ūdeni, bet izslēdziet ierīci un aplājiat liesmu, piemēram, ar vāku vai ugunsdzēsības segu. Aizdegšanās risks: neuzglabājiet piederumus uz gatavošanas virsmas.
- Neizmantojiet tvaika tīrītājus.
- Metāliskus priekšmetus, piemēram, nažus, dakšas, karotes un vākus, nedrīkst novietot uz plīts virsmas, jo tie var uzkarst.
- Pēc izmantošanas ar vadības ierīci izslēdziet plīts virsmas elementu, nepaļaujieties uz pannas detektoru (tikai indukcijas ierīcēm).

VIDES AIZSARDZĪBA

Iepakojuma utilizācija

Iepakojuma materiāls ir 100% pārstrādājams, un tas ir apzīmēts ar pārstrādes simbolu (♻️). Nevienu iepakojuma daļu nedrīkst izmest apkārtējā vidē, tās jāutilizē saskaņā ar vietējiem normatīviem.

Utilizācija

Šī ierīce ir marķēta saskaņā ar Eiropas direktīvu 2012/19/EK par elektrisko un elektronisko iekārtu atkritumiem (EEIA).

Nodrošinot, ka šī ierīce tiek pareizi utilizēta, lietotājs var palīdzēt novērst potenciāli nelabvēlīgu ietekmi uz vidi un cilvēku veselību.

Simbols  uz ierīces vai komplektācijā iekļautajos dokumentos norāda, ka šo ierīci nevar izmest kopā ar sadzīves atkritumiem, bet tā jānodod pārstrādei elektrisko un elektronisko iekārtu savākšanas punktā.

Ieteikumi enerģijas taupīšanai

Lai sasniegtu optimālu rezultātu, ieteicams:

- Izmantot katlus un pannas, kuru pamatnes platums ir vienāds ar gatavošanas zonu.
- Izmantot tikai katlus un pannas ar plakanām pamatnēm.
- Ja iespējams, gatavošanas laikā izmantot katlu vākus.
- Izmantot ātrvārāmos katlus, lai ietaupītu vēl vairāk enerģijas un laika.
- Novietot katlu atzīmētās gatavošanas zonas vidū.

ATBILSTĪBAS DEKLARĀCIJA

- Šī ierīce ir veidota, ražota un pārdota saskaņā ar „Zema sprieguma” drošības prasību direktīvu 2006/95/EK (kura aizstāj 73/23/CEE un tās labojumus), EMC direktīvu 2004/108/EK par aizsardzības prasībām.
- Šī ierīce atbilst Eiropas noteikumu N. 66/2014, eko dizaina prasībām, saskaņā ar Eiropas standartu EN 60350-2.

PIRMS LIETOŠANAS



SVĀRĪGI: Gatavošanas zonas neieslēgsies, ja katli nebūs pareizā izmēra. Izmantojiet tikai katlus ar simbolu „INDUKCIJAS SISTĒMA” (redzams apakšpusē). Pirms plīts virsmas ieslēgšanas novietojiet katlu uz piemērotas gatavošanas zonas.



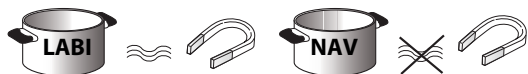





IZMANTOJAMIE KATLI UN PANNAS



Izmantojiet magnētu, lai pārbaudītu, vai katls ir piemērots indukcijas virsmai: katli un pannas nav piemēroti, ja nepievelk magnētu.

- Pārbaudiet, vai katliem ir līdzena pamatne, jo pretējā gadījumā tie var saskrāpēt plīts virsmu. Pārbaudiet traukus.
- Nekādā gadījumā nenovietojiet karstus katlus un pannas uz plīts vadības paneļa virsmas. Tā var sabojāt virsmu.

IETEICAMIE KATLU PAMATŅU PLATUMI

 XL Ø 28 cm		Ø min. 17 cm → maks. 28 cm	 M Ø 18 cm		Ø min. 12 cm → maks. 18 cm
 L Ø 21 cm		Ø min. 15 cm → maks. 21 cm	 S Ø 14,5 cm		Ø 10 cm min. → 14,5 cm maks.

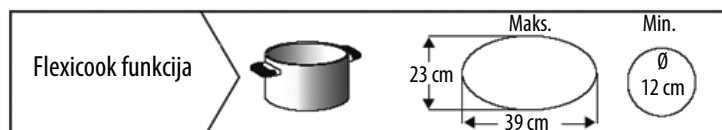

UZSTĀDĪŠANA

Pēc ierīces izpakošanas pārbaudiet, vai transportēšanas laikā nav radušies bojājumi. Problēmu gadījumā sazinieties ar pēcpārdošanas apkopes dienestu. Iebūvēšanas izmērus un uzstādīšanas norādījumus skatiet attēlā 2. lappusē.

NIŠAS SAGATAVOŠANA UZSTĀDĪŠANAI

BRĪDINĀJUMS

- Zem plīts virsmas uzstādiet atdalītājpaneli.
- Pēc uzstādīšanas ierīces apakšējā daļa nedrīkst būt pieejama.
- Ja zem virsmas ir uzstādīta cepeškrāsns, neizmantojiet atdalītājpaneli.

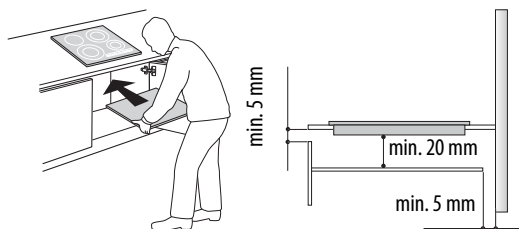

- Attālumam starp ierīces apakšu un atdalītājpaneli ir jāatbilst attēlā norādītajiem izmēriem.
- Lai ierīce darbotos pareizi, neaizsprostojiet nepieciešamo atstarpi starp plīts virsmu un ierīces augšpusi (min. 5 mm).
- Ja zem plīts virsmas ir uzstādīta cepeškrāsns, tai jābūt aprīkotai ar dzesēšanas sistēmu.
- Neuzstādiēt plīts virsmu virs trauku vai veļas mazgājamās mašīnas, lai elektroniskās shēmas nenonāktu saskarē ar tvaiku vai mitrumu, kas tās var sabojāt.
- Ja ir uzstādīta skalošanas ierīce, sazinieties ar pēcpārdošanas apkopes dienestu, lai saņemtu skrūvju komplektu 4801 211 00112.
- Lai noņemtu plīts virsmu, izmantojiet skrūvgriezi (nav iekļauts komplektā), lai izņemtu perimetra skavas ierīces apakšpusē.

ELEKTRISKIE SAVIENOJUMI

BRĪDINĀJUMS

- Atvienojiet ierīci no elektrotīkla.
- Uzstādīšanu drīkst veikt kvalificēts speciālists, kas pārzina pašreizējos drošības un uzstādīšanas normatīvus.

- Ražotājs neuzņemas atbildību par cilvēku un dzīvnieku ievainojumiem un īpašuma bojājumiem, kas radušies, neievērojot šajā nodaļā esošos norādījumus.
- Strāvas kabelim ir jābūt pietiekoši garam, lai plīts virsmu varētu noņemt no darba virsmas.
- Pārbaudiet, vai datu plāksnītē, kas atrodas ierīces apakšpusē, norādītais spriegums atbilst mājas spriegumam.

Pievienošana terminālu blokam

Elektrosavienojumam izmantojiet H05RRR-F vai H05V2V2-F kabeļi, kā norādīts šajā tabulā.

Vadi	Skaits x izmērs
220-240 V ~ +	3 x 4 mm ²
220-240 V 3 ~ +	4 x 1,5 mm ²
380-415 V 3N ~ +	5 x 1,5 mm ²
380-415 V 2N ~ +	4 x 1,5 mm ²

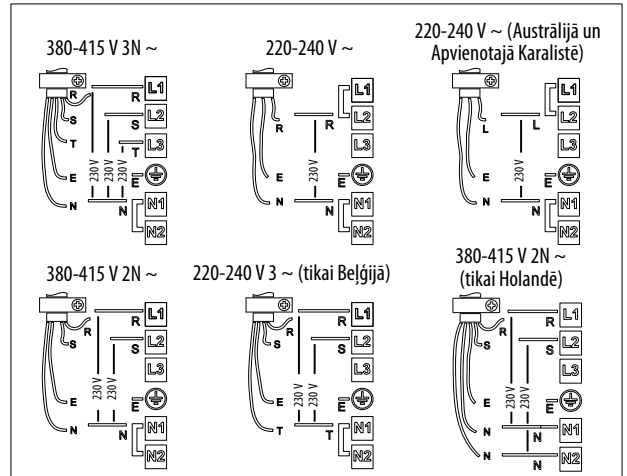
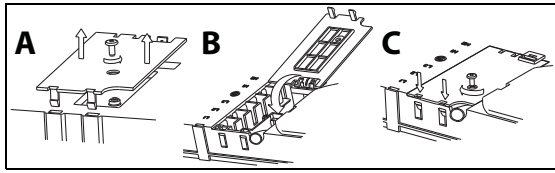

Svarīgi:

- Ievērojot elektroinstalācijas shēmu (skatīt attēlu), vai nu atstājiet, vai noņemiet metāla savienotājus starp L1-L2 un N1-N2 terminālu bloku skrūvēm.
- Ja komplektā ietilpst kabelis, ievērojiet kabelim pievienotos savienošanas norādījumus.
- Pēc kabeļu savienošanas pārbaudiet, vai visas sešas terminālu bloka skrūves ir pieskrūvētas.

Piemērs ar pievienotiem (pa kreisi) un noņemtiem (pa labi) savienotājiem. Skatiet elektroinstalācijas shēmu (savienotāji var būt starp L1-L2 un N1-N2).



Pievienojiet dzelteni/zaļo zemējuma vadu terminālam ar simbolu

Šim vadam ir jābūt garākam par citiem vadiem.

1. Noņemiet terminālu bloka pārsegu (A), atskrūvējot skrūves un ievietojot pārsegu terminālu bloka enģē (B).
2. Ievietojiet strāvas kabeļi kabeļa skavā un pievienojiet vadus terminālu blokam, kā norādīts blakus esošajā savienošanas shēmā.
3. Nostipriniet strāvas kabeļi ar kabeļa skavu.
4. Aizveriet pārsegu (C) un pieskrūvējiet to pie terminālu bloka ar iepriekš izņemto skrūvi.

Katru reizi, pievienojot kabeļi, plīts virsma dažas sekundes veic automātisku pārbaudi.

Ja plīts virsma jau ir aprīkota ar strāvas kabeļi, ievērojiet kabelim pievienotos norādījumus. Pievienojiet ierīci strāvas padevei ar daudzpolu slēdzi ar minimālo kontakta atstarpi 3 mm.

LIETOŠANAS NORĀDĪJUMI

Vadības panela apraksts

Vadības panelis

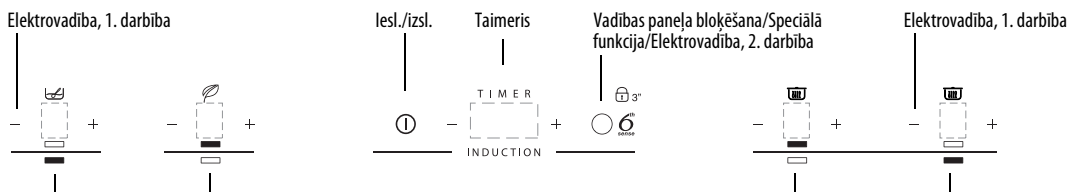

Gatavošanas zonas vadības elementi un displejs

Plīts virsmas IESLĒGŠANA/IZSLĒGŠANA

Lai plīts virsmu ieslēgtu, nospiediet  pogu aptuveni 2 sekundes, līdz iedegas gatavošanas zonas displejs. Lai to izslēgtu, nospiediet to pašu pogu, līdz displejs izslēdzas. Visas gatavošanas zonas ir deaktivizētas.

Ja plīts virsma ir bijusi ieslēgta, atlikušā karstuma indikators „H” paliek ieslēgts, līdz gatavošanas zonas ir atdzisušas.

Ja 10 sekunžu laikā pēc ieslēgšanas netiek izvēlēta neviena funkcija, plīts virsma izslēdzas automātiski.

Gatavošanas zonu ieslēgšana un regulēšana



— Jaudas indikatora displejs

— Izvēlētās gatavošanas zonas rādījums



— Gatavošanas zonas atrašanās vieta

Novietojiet katlu gatavošanas zonā, ieslēdzot plīts virsmu, aktivizējiet nepieciešamo gatavošanas zonu, nospiežot attiecīgo „+”, displejā parādās „0” poga. Varat izvēlēties nepieciešamo jaudas līmeni no min. 0 līdz maks. 9 vai paātrinātāju „P”, ja ir. Lai palielinātu jaudas līmeni, nospiediet „+” pogu. Lai samazinātu jaudas līmeni, nospiediet „-” pogu.

Gatavošanas zonu deaktivizēšana

Lai izslēgtu gatavošanas zonu, nospiediet attiecīgo „+” un „-” pogu uz vairāk nekā 3 sekundēm.

Gatavošanas zona izslēdzas, un, ja tā joprojām ir karsta, zonas displejā parādās burts „H”.

Vadības paneļa bloķētājs

Šī funkcija bloķē vadības elementus, lai nepieļautu nejaušu plīts virsmas aktivizēšanu. Lai aktivizētu vadības paneļa bloķētāju, ieslēdziet plīts virsmu un nospiediet Vadības paneļa bloķēšanas pogu trīs sekundes; līdz ar slēdzenes simbola aktivizāciju atskanēs signāls un iedegsies gaismas indikators. Vadības panelis ir bloķēts, izņemot izslēgšanas funkciju. Lai deaktivizētu vadības paneļa bloķētāju, atkārtojiet aktivizācijas procedūru. Gaismas punkts izdzisis, un plīts virsma atkal būs aktīva.

Ūdens, izšķīstīties šķidrums no katliem un priekšmeti uz pogas zem simbola var nejauši aktivizēt vai deaktivizēt vadības paneļa bloķētāju.

Taimeris



Ar taimeris var iestatīt gatavošanas laiku uz maksimāli 99 minūtēm (1 stundu un 39 minūtēm) visām gatavošanas zonām.

Izvēlieties gatavošanas zonu, kurai izmantosiet taimeris, nospiediet taimera pogu, un atskanēs signāls (skatīt attēlu). Displejā būs redzams „00”, un iedegsies LED indikators. Taimera vērtību var samazināt vai palielināt, spiežot „+” un „-” pogas slīdjoslā. Kad iestatītais laiks būs pagājis, atskanēs signāls un gatavošanas zona automātiski izslēgsies. Lai deaktivizētu taimeris, nospiediet taimera pogu vismaz 3 sekundes.

Lai iestatītu taimeris citai zonai, atkārtojiet minētās darbības. Taimera displejā vienmēr ir redzams taimeris izvēlētajai zonai vai visisākajam taimera laikam.

Lai mainītu vai deaktivizētu taimeris, nospiediet gatavošanas zonas izvēles pogu attiecīgajam taimerim.

Vadības paneļa brīdinājumi

Speciālās instrukcijas (ja ir)

Dažiem modeļiem ir speciālās funkcijas:

Ekopaātrinātājs

Kad plīts virsma ir ieslēgta, izvēlieties gatavošanas zonu, kurā ir Ekopaātrinātāja simbols .

Lai iespējotu/atspējotu šo funkciju, nospiediet pogu .

Ekopaātrinātāja funkcija ļauj uzvarīt ūdeni un turpināt tā vārīšanu, samazinot jaudas patēriņu, lai izvairītos no izšķīstīšanās.

Lai optimizētu kontroli un nodrošinātu vislabāko enerģijas taupīšanu, ieteicams izmantot katlu, kura apakšas platums ir līdzīgs izvēlētajai gatavošanas zonas platumam. Izmantotā katla kvalitāte, izmantošana ar vāku vai bez tā, gatavošana ar sāli vai bez tā, var ietekmēt šīs funkcijas veikspēju. Ieteicams izmantot 2 līdz 3 litrus ūdens (vēlams istabas temperatūrā) un ieteicams neizmantot vāku.

Jebkurā gadījumā ieteicams uzraudzīt vārīšanās apstākļus un atlikušā ūdens daudzumu.

Automātiskā funkcija



Funkcija automātiski iestata jaudas līmeni, kas piemērots lēnai vārīšanai. Aktivizējiet šo funkciju, kad ēdiens sācis vārīties, vispirms nospiežot attiecīgās zonas pogu un pēc tam pogu .

Siltuma saglabāšana



Šī funkcija automātiski iestata jaudas līmeni, kas saglabā siltu tikko pagatavotu ēdienu un siltus servēšanas traukus (ar indukciju saderīgiem piederumiem).

Nospiediet  taustiņu: „A” ir redzams displejā, un iedegas indikators. Lai deaktivizētu funkciju, vienkārši nospiediet  pogu.

Lēna vārīšana

Kad ēdiens sācis vārīties, nospiediet  taustiņu, un plīts virsma automātiski iestatīs pareizo jaudas līmeni, lai nodrošinātu lēnu katla vārīšanos. „A” parādās uz displeja: indikators iedegas. Lai deaktivizētu funkciju, vienkārši nospiediet  pogu.

Kausēšana

Šī funkcija gatavošanas zonā uztur nemainīgi zemu temperatūru. Kad katls/piederums ir novietots izvēlētajā gatavošanas zonā, ieslēdziet plīts virsmu un izvēlieties gatavošanas zonu. Nospiediet  taustiņu: „A” ir redzams displejā, un iedegas indikators. Lai deaktivizētu funkciju, vienkārši nospiediet  pogu.

Atlikušā karstuma indikators

 Plīts virsma ir aprikota ar atlikušā karstuma indikatoru katrai gatavošanas zonai. Šie indikatori brīdina lietotāju, ja gatavošanas zonas joprojām ir karstas.

Ja displejā ir redzams , gatavošanas zona joprojām ir karsta. Ja atlikušā karstuma indikators attiecīgajai gatavošanas zonai ir iedegts, zonu var izmantot, piemēram, lai uzturētu ēdienu siltu vai izkausētu sviestu.

Kad gatavošanas zona atdziest, displejs izslēdzas.

Indikators par nepareizu vai neesošu katlu

 Ja jūs izmantojat katlu, kas nav piemērots, nav pareizi novietots vai nav pareizi izmēra attiecīgajai indukcijas virsmai, displejā parādīsies paziņojums „nav katla” (skatīt attēlu sānā). Ja katls netiek uztverts 60 sekunžu laikā, plīts virsma izslēdzas.

Ātrās vārīšanas funkcija (paātrinātājs)

Šī funkcija ir pieejama tikai dažām gatavošanas zonām, un tā ļauj izmantot plīts virsmas maksimālo jaudu (piemēram, lai ātri uzvārītu ūdeni). Lai funkciju aktivizētu, spiediet „+” pogu, līdz displejā parādās „P”. Kad paātrinātāja funkcija ir izmantota jau 10 minūtes, ierīce automātiski iestata zonu 9. līmeni.

„Elektrovadība” (ja šī funkcija ir pieejama)

Pateicoties „Elektrovadības” funkcijai, lietotājs var iestatīt maksimālo jaudu, ko plīts virsma var sasniegt, ja nepieciešams.



Šis iestatījums ir pieejams jebkurā laikā un tiek saglabāts, līdz tas tiek mainīts.

Iestatot maksimāli nepieciešamo jaudu, plīts virsma automātiski noregulē siltuma sadalījumu dažādās gatavošanas zonās, nodrošinot, ka šis ierobežojums nekad netiek pārsniegts; tas ļauj arī pārvaldīt visas zonas vienlaikus, tomēr neradot pārslodzi.

Pieejami 4 maksimālās jaudas līmeņi, kas redzami displejā: 2,5 – 4,0 – 6,0 – 7,2 kW (7,2 kW tiek uzskatīts par maks. plīts virsmas jaudu).

Iegādes brīdī plīts virsma ir iestatīta uz maksimālo jaudu.

Pievienojot ierīci elektrības ligzdai, pirmo 60 sekunžu laikā var iestatīt nepieciešamo jaudas līmeni, izpildot šādas darbības:

Darbība	Vadības panelis	Displejs
1		
2	Nospiediet Elektrovadības pogu (2. darbība), lai apstiprinātu iepriekšējo darbību	Displejā redzams 
3		Kopā ar atsevišķo izmantoto gatavošanas zonu indikatoriem, iedegas indikators
4	Nospiediet Elektrovadības pogu (4. darbība), lai apstiprinātu iepriekšējo darbību	Displejā redzams iestatītais līmenis, kas mirgo aptuveni 2 sekundes; pēc tam plīts virsma izdod skaņas signālu un tad pati izslēdzas; tagad tā ir gatava lietošanai

Ja iestatot jaudu rodas kļūda,  simbols parādās vidū, un skaņas signāls skan aptuveni 5 sekundes. Šajā gadījumā atkārtojiet konfigurēšanu no sākuma. Ja kļūda atkārtojas, sazinieties ar pēcpārdošanas apkopes dienestu.

Normālas lietošanas laikā, ja lietotājs mēģina palielināt maksimāli pieejamo jaudas līmeni, kad tas sasniegts, izmantotās zonas līmenis mirgo divas reizes, un atskan skaņas signāls.

Lai sasniegtu augstāku jaudas līmeni šajā zonā, manuāli jāsamazina jaudas līmenis vienā vai vairākās gatavošanas zonās, kas jau ir aktīvas.

Skaņas signāla aktivizēšana/deaktivizēšana

Pēc plīts virsmas ieslēgšanas vienlaikus nospiediet un turiet nospiestu pirmās gatavošanas zonas „-” un ārējo pogu labajā pusē uz vismaz piecām sekundēm („kā parādīts turpmāk”).

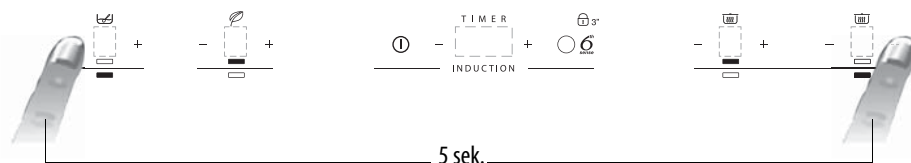

Flexicook funkcija

Ja šī funkcija ir pieejama, tā ļauj gatavošanas zonu izmantot kā divas atsevišķas zonas vai kā vienu īpaši lielu zonu.

Tā ir ideāli piemērota ovālām, taisnstūra un garenām pannām (ar maksimāliem pamatnes izmēriem 38 x 23 cm) vai vienlaicīgi vairāk nekā vienai standarta pannai. Lai aktivizētu Flexicook funkciju, ieslēdziet plīts virsmu, vienlaicīgi nospiediet 2 zonu izvēles pogas, kā redzams turpmāk esošajā attēlā: divu gatavošanas zonu displejā ir redzams līmenis „0”; abi punkti blakus līmeņa numuram ir iedegti, norādot, ka Flexicook ir aktivizēta.

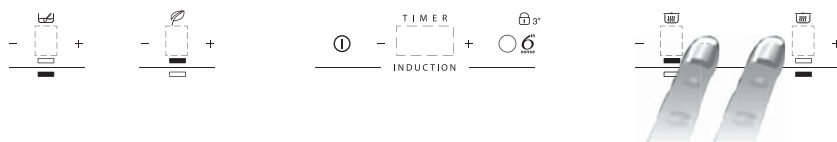

Lai mainītu jaudas līmeni (no 1 līdz maks. 9 vai P) nospiediet +/- pogas. Lai deaktivizētu Flexicook funkciju, vienlaicīgi nospiediet 2 zonu izvēles pogas. Lai ātri izslēgtu zonas, turiet nospiestu vienu zonas izvēles pogu 3 sekundes.

i Paziņojums „nav katla”  parādīsies zonas displejā, kas nespēj uztvert katlu (jo katla nav, tas ir nepareizi novietots vai nav piemērots indukcijas virsmai). Šis paziņojums būs aktīvs 60 sekundes: šajā laikā jūs varat novietot vai pārvirzīt katlus Flexicook zonā pēc nepieciešamības.

Ja zonā netiks novietots trauks, pēc 60 sekundēm sistēma pārstās „meklēt” katlus šajā zonā un displejā paliks simbols , kas atgādinās, ka attiecīgā zona ir deaktivizēta.

Lai no jauna aktivizētu Flexicook funkciju, nospiediet vienu no divām attiecīgajām pogām .

Flexicook funkcija var arī uztvert, ja katls tiek pārvietots no vienas zonas uz citu Flexicook laukumā ar to pašu jaudas līmeni, kāds bija zonai, kur katls atradās iepriekš (skatīt piemēru turpmāk esošajā attēlā: ja katls tiek pārvietots no priekšējā sildītāja uz aizmugurējo sildītāju, displejā redzamais jaudas līmenis attiecas uz zonu, kurā katls ir novietots).

Iespējams arī izmantot Flexicook laukumu kā divas neatkarīgas gatavošanas zonas, izmantojot viendabīgās zonas attiecīgo pogu. Novietojiet katlu viendabīgās zonas vidū un koriģējiet jaudas līmeni, izmantojot slidjoslas skārienekrānu.

i Svarīgi: pārliecinieties, vai pannas atrodas gatavošanas zonas centrā tā, lai atsevišķas gatavošanas zonas centrs būtu nosegts.

Ja katls ir liels vai pannas ir ovālas, taisnstūrveida, vai pagarinātas, pārliecinieties, vai tās novietotas gatavošanas zonas vidū.

Piemēri pareizam katla novietojumam un nepareizam katla novietojumam:

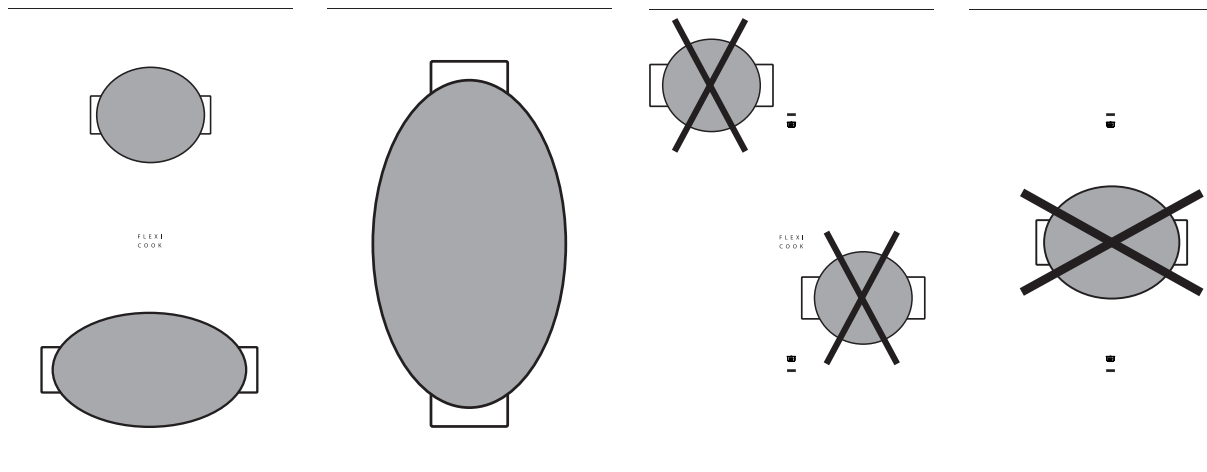

TĪRĪŠANA



BRĪDINĀJUMS

- **Neizmantojiet tvaika tīrītājus.**

- **Pirms tīrīšanas pārliecinieties, ka gatavošanas zonas ir izslēgtas un atlikušā karstuma indikators ("H") nav iedegts.**

Ja uz stikla ir iXelium™ logo, jūsu plīts virsma ir aprīkota ar iXelium™ apdari. iXelium™ ir ekskluzīva Whirlpool apdare, kas nodrošina izcilu tīrību un nezūdošu mirdzumu. **Ja jums ir iXelium plīts virsma, ievērojiet tālāk norādītos tīrīšanas ieteikumus.**

- Izmantojiet ar ūdeni vai ikdienas stikla tīrīšanas līdzekli samitrinātu mikstu drānu (vislabāk mikrošķiedru).
- Ja vēlaties uzlabot tīrīšanas rezultātus, uz pāris minūtēm atstājiet mitru drānu saskarsmē ar stiklu.

SVARĪGI: Neizmantojiet abrazīvus un skrāpējošus sūkļus. Ar laiku tie var sabojāt stiklu.

- Pēc katras lietošanas reizes notīriet plīts virsmu (kad tā ir atdzisusi), lai noņemtu visas nogulsnes un ēdiena traipus.
- Cukurs un pārtikas produkti ar augstu cukura saturu bojā plīts virsmu, tādēļ tie nekavējoties jānotīra.
- Sāls, cukurs un smiltis var saskrāpēt stikla virsmu.
- Izmantojiet mikstu drāniņu, virtuves dvieli vai speciālu plīts virsmu tīrītāju (ievērojiet ražotāja norādījumus).
- Uz gatavošanas zonas izliets šķidrums var likt pannai vibrēt vai kustēties
- Pēc tīrīšanas rūpīgi noslaukiet plīts virsmu.

PROBLĒMU RISINĀŠANA

- Izlasiet un ievērojiet norādījumus nodaļā „Lietošanas norādījumi”.
- Pārbaudiet, vai nav pārtraukta elektropadeve.
- Pēc tīrīšanas rūpīgi noslaukiet plīts virsmu.
- Ja, ieslēdzot plīts virsmu, displejā parādās burtu un ciparu kodi, izlasiet norādījumus turpmāk esošajā tabulā.
- Ja plīts virsmu pēc lietošanas nevar izslēgt, atvienojiet to no elektrotīkla.

KĻŪDAS KODS	APRAKSTS	IESPĒJAMIE CĒĻOŅI	KĻŪDAS NOVĒRŠANA
C81, C82	Vadības panelis izslēdzas pārmērīgi augstu temperatūru dēļ.	Elektronisko daļu iekšējā temperatūra ir pārāk augsta.	Ļaujiet plīts virsmai atdzist, pirms atsākat lietošanu.
F42 vai F43	Savienojuma spriegums nav pareizs.	Sensors uztver neatbilstību starp ierīces spriegumu un elektrotīkla spriegumu.	Atvienojiet plīts virsmu no elektrotīkla un pārbaudiet elektrosavienojumu.
F12, F21, F25, F36, F37, F40, F47, F56, F58, F60	Piezvaniet pēcpalīdzības apkopes dienestam un nosauciet kļūdas kodu.		

PLĪTS VIRSMAS RADĪTIE TROKŠŅI

Indukcijas virsmas var radīt svilpjošas vai krakšķošanas skaņas normālas darbības laikā, patiesībā tās rodas no katlu un pannu pamatnēm (piemēram, no pamatnēm, kas veidotas no vairākām materiāla kārtām, vai nelīdznamām pamatnēm). Šie trokšņi var mainīties atkarībā no izmantotajiem katliem un pannām un ēdiena daudzuma, un tie neliecina par defektiem.

Turklāt indukcijas virsma ir aprīkota ar iekšēju dzesēšanas sistēmu, lai kontrolētu elektronisko daļu temperatūru, tādēļ darbības laikā un vairākas minūtes pēc plīts virsmas izslēgšanas būs dzirdams dzesēšanas ventilators. Tas ir pilnībā normāli, turklāt svarīgi ierīces pareizai funkcionēšanai.

PĒCPĀRDOŠANAS APKOPES DIENESTS

Pirms sazināties ar pēcpalīdzības apkopes dienestu:

1. Mēģiniet atrisināt problēmu saviem spēkiem, izmantojot Problēmu novēršanas pamācību.
2. Izslēdziet un vēlreiz ieslēdziet plīti, lai redzētu, vai problēma ir novērsta.

Ja pēc šo darbību veikšanas problēma neizdodas novērst, sazinieties ar tuvāko pēcpalīdzības apkopes dienestu.

Vienmēr norādiet:

- īsu kļūmes aprakstu;
- ierīces veidu un precīzu modeli;
- servisa numuru (numurs pēc vārda „Service” uz datu plāksnītes), kas atrodas zem ierīces (uz metāla plāksnītes);
- savu pilno adresi;
- savu tālruna numuru.

SERVICE 0000 000 00000



Ja nepieciešams remonts, sazinieties ar **pilnvarotu pēcpalīdzības apkopes dienestu** (lai nodrošinātu oriģinālo rezerves daļu izmantošanu un pareizu remontu). Rezerves daļas ir pieejamas 10 gadus.

JAUDAS LĪMEŅU TABULA

Jaudas līmenis		Gatavošanas veids	Līmeņa izmantošana (ar gatavošanas veidu)
Maks. jauda	Paātrināšana	Ātrā uzsildīšana	Ideāli piemērots ātrai ēdiena temperatūras palielināšanai, ūdens uzvārīšanai un gatavošanas šķidrumu uzsildīšanai
	8-9	Cepšana, vārīšana	Ideāli piemērots apbrūnināšanai, gatavošanas sākumam, pilnībā sasaldētu produktu cepšanai, ātrai uzvārīšanai
Augsta jauda	7-8	Apbrūnināšana, ātra apcepšana, vārīšana, grilēšana	Ideāli sautēšanai, ātras vārīšanas uzturēšanai, cepšanai un grilēšanai (uz īsu laiku, 5-10 minūtes)
	6-7	Apbrūnināšana, gatavošana, sautēšana, ātra apcepšana, grilēšana	Ideāli sautēšanai, vidēji ātras vārīšanas uzturēšanai, cepšanai un grilēšanai (uz vidēju laiku, 10-20 minūtes), piederumu uzsildīšanai
Vidēja jauda	4-5	Gatavošana, sautēšana, ātra apcepšana, grilēšana	Ideāli piemērots sautēšanai, lēnai vārīšanai, gatavošanai (ilgstošu laika periodu). Makaronu ēdiena pagatavošana ar krējuma piedevu
	3-4	Gatavošana, sildīšana, iebiezināšana, krēmīgas masas gatavošana	Ideāli piemērots ilgstošas gatavošanas receptēm (risiem, mērcēm, cepešiem, zivīm) ar šķidrumiem (piemēram, ūdeni, vīnu, buljonu, pienu), krēmīgai pastas mērcei
	2-3		Ideāli piemērots ilgstošas gatavošanas receptēm (apjomam nepārsniedzot litru: risiem, mērcēm, cepešiem, zivīm) ar šķidrumiem (piemēram, ūdeni, vīnu, buljonu, pienu)
Zema jauda	1-2	Kausēšana, atlaidināšana, ēdiena siltuma uzturēšana, krēmīgas masas gatavošana	Ideāli piemērots sviesta mikstināšanai, vieglai šokolādes kausēšanai, mazu produktu atlaidināšanai un tikko gatavota ēdiena siltuma uzturēšanai (piemēram, mērcēm, zupām, biezzupām)
	1		Ideāli piemērots tikko gatavota ēdiena siltuma uzturēšanai, krēmīgiem risoto un servēšanas trauku siltuma uzturēšanai (ar indukcijai piemērotiem piederumiem)
IZSLĒGTS	Nulles jauda	Atbalsta virsma	Plīts virsma gaidstāves vai izslēgtā režīmā (iespējams, gatavošanas beigās virsma vēl ir karsta, kas tiek norādīts ar „H”)

PIEZĪME:

Gatavojot ātri pagatavojamus ēdienus, kam nepieciešams ideāls karstuma sadalījums (piemēram, pankūkas) uz 28 cm dubultās gatavošanas zonas (ja tāda ir), izmantojiet pannu, kuras diametrs nepārsniedz 24 cm. Vieglai gatavošanai (piemēram, šokolādes un sviesta kausēšanai) izmantojiet mazāka diametra viendabīgās zonas.

400011127728



05/17