

KAITLENTĖS MATMENYS (mm)

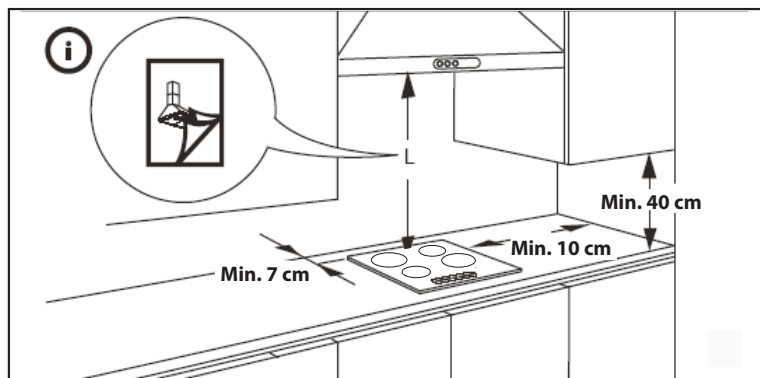

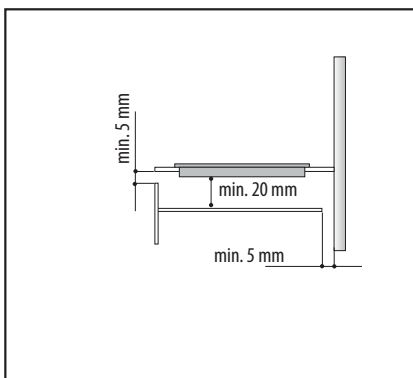
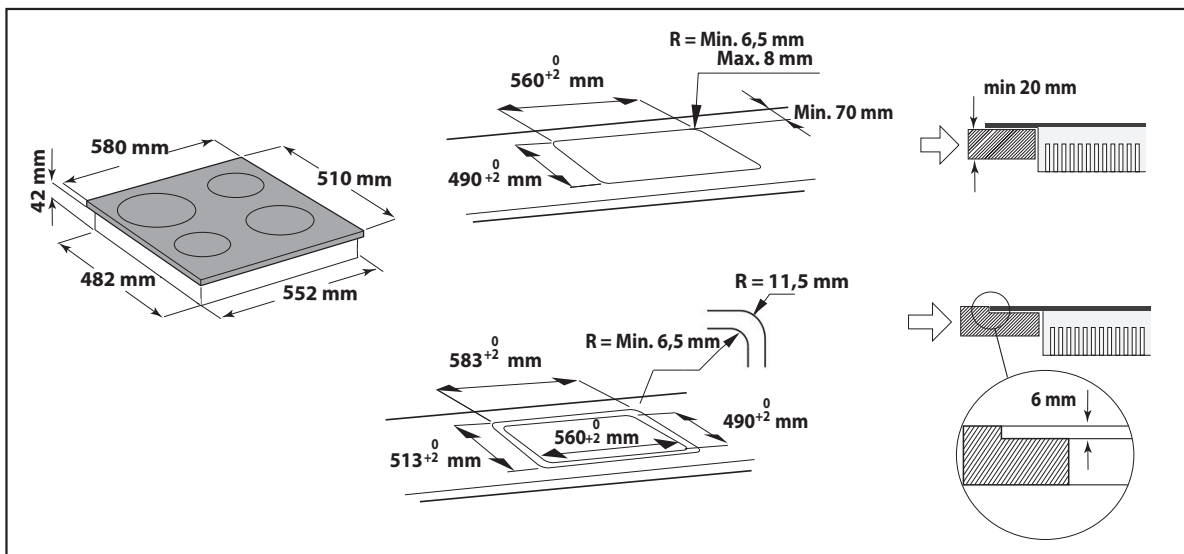
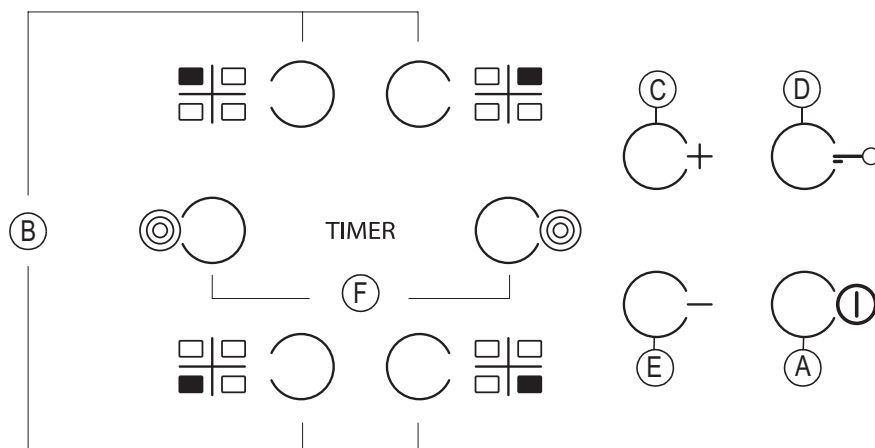

<b>A</b>	„On/Off“ (Ijungti / išjungti)	<b>D</b>	„Key Lock“ (Užraktas)
<b>B</b>	„Cooking zone and timer selection“ (Kaitvietės ir laikmačio pasirinkimas)	<b>F</b>	„Multiple zone Activation/Deactivation“ (Kelių kaitviečių įjungimas / išjungimas) (jei yra)
<b>C-E</b>	„Heat setting increase and decrease“ (Karščio (jei yra) nustatymo padidinimas ir sumažinimas)		

	<p>Pirmą kartą įrengus, valdymo skydelis atlieka funkcijų testą, trunkantį maždaug 1 sekundę, po to automatiškai įjungiamas „Key lock“ (Užrakto) funkcija.</p> <p>Kad išjungtumėte funkciją, paspauskite ir laikykite paspaudę „D“ mygtuką; išgirsite garsinį signalą ir išsijungs atitinkama led lemputė.</p> <p><b>PASTABA:</b> Jei funkcija neišsijungia, pakartokite anksčiau aprašytą veiksmą.</p>
	<p>Norėdami įjungti kaitlentę, laikykite nuspaudę „A“ mygtuką maždaug 2 sekundes. 4 kaitviečių ekranuose matysite „0“. Jei per 20 sekundžių neaktyvinama nė viena kaitvietė, kaitlentė išsijungia automatiškai kaip atsargumo priemonė. Paspauskite vieną iš „B“ mygtukų, atitinkančių kaitvietę, kurią ketinate naudoti. Pasirinkite reikalingą karščio nustatymą „E“ arba „C“ mygtukais. Kiti pasirenkami gaminimo nustatymai yra nuo 1 iki 9. Norėdami atšaukti visus nustatymus, paspauskite +/- mygtukus tuo pačiu metu.</p> <p>Paspaudus „+“ mygtuką, kai pasiekiamas 9 lygis, aktyvinama „Booster“ (Įkaitinimo) funkcija ir ekrane atsiranda raidė „A“.</p> <p><b>SVARBU:</b> pasirinkus karščio nustatymą, 10 sekundžių išsijungiamas valdymas. Norėdami pakeisti karščio nustatymą, pirmiausia vėl paspauskite pasirinkimo mygtuką „B“, tuomet pakeiskite nustatymą naudodami „E“ arba „C“ mygtukus.</p>
	<p><b>KELIŲ KAITVIEČIŲ FUNKCIJA (jei yra):</b> Pasirinkę norimą kaitvietę ir nustatę jos karščio lygį (kaip aprašyta ankstesniame skyriuje), paspauskite „F“: užsidegs virš mygtuko esantis indikatorius, aktyvindamas papildomą kaitvietę.</p> <p>Kelių kaitviečių funkcija gali būti naudojama, jei:</p> <ol style="list-style-type: none"> <li>Kaitlentėje yra kelios kaitvietės;</li> <li>Pasirinktas karščio lygis yra didesnis nei 0.</li> </ol> <p>Norėdami išjungti kelias kaitvietes, paspauskite pageidaujamos kaitvietės „B“ mygtuką, o tada dar kartelį „F“ mygtuką.</p>
<b>TIMER</b>	<p>Norėdami nustatyti „Timer“ (Laikmačio) funkciją, pasirinkite pageidaujamą kaitvietę ir karščio nustatymą, tada vėl paspauskite kaitvietės mygtuką – ekrane, laikmačio valdomoje kaitvietėje, atsiras šviečiantis taškas.</p> <p>Indikatorius „00“ mirksi 2 ekranuose. Paspauskite „C“ arba „E“ mygtukus, kad nustatytumėte laiką nuo 1 iki 99.</p> <p><b>SVARBU:</b> po 10 sekundžių laikmačio ekrane matysite kitų kaitviečių karščio nustatymus. Norėdami sužinoti likusį gaminimo laiką, paspauskite laikmačio valdomos kaitvietės mygtuką du kartus.</p>
	<p>„KEY LOCK“ (Užrakto) funkcija įjungiamą laikant nuspaudus „D“ mygtuką, kol virš funkcijos mygtuko užsidega taškas.</p> <p>Ijungus užraktą, užrakinamos visos kitos kaitlentės funkcijos, išskyrus „On/Off“ (Ijungimo / išjungimo) mygtuką „A“.</p> <p>Funkcija lieka įjungta, net išjungus kaitlentę ir įjungus ją vėl; funkcija gali būti išjungta dar kartą paspaudus mygtuką „D“, kol neužgeso virš funkcijos mygtuko esantis taškas.</p>
<b>H</b>	<p><b>LIKUTINĖS ŠILUMOS INDIKATORIUS</b></p> <p>Išjungus kaitvietę, likutinės šilumos indikatorius „H“ lieka įjungtas arba mirksi pasikeisdamas su „0“, kol kaitlentės temperatūra grįžta į saugų lygį.</p>

**SVARBU:** Viena iš kaitlentės saugumo funkcijų – automatinė išsijungimo funkcija. Užsitęsęs to paties karščio nustatymo naudojimas automatiškai išjungia kaitvietę (pavyzdžiui, maždaug po 1 valandos kaitvietės naudojimo maksimaliu karščiu, kaitvietė išsijungia).

**BŪKITE ATSARGŪS:** Kad išvengtumėte stiklinio–keraminio paviršiaus ilgalaikio pažeidimo, nenaudokite:

- Puodų, kurių dugnas nėra visiškai plokščias.
- Metalinių puodų su emaliuotu dugnu.

Apie bet kokius paviršinius defektus (įbrėžimus, paviršiaus dėmes ir kt.) būtina nedelsiant pranešti.