



AUTO CLEAN (AUTORENGJØRING)

Denne automatiske rengjøringscyklusen hjelper deg å rengjøre ovnsrommet og fjerne ubehagelig lukt.

Trykk Auto Clean button (Autorengjøring-knappen), og trykk deretter på Jet Start-knappen for å starte rengjøringscyklusen.

En pipetone høres én gang hvert 10. sekund i 10 minutter når rengjøringscyklusen er ferdig. Trykk deretter på Stopp-knappen eller åpne døren for å avbryte signalet.

Til slutt fjerner du beholderen og tørker de innvendige overflatene med en myk klut eller et papirhåndkle.



CHEF MENU (KOKKEMENY)

Et utvalg av automatiske oppskrifter med forhåndsinnstilte tilberedningsverdier for optimale resultater.

- 1 Trykk på Chef Menu button (Kokkemeny-knappen).
- 2 Trykk og hold pluss-/minus-knappene for å velge oppskrift (se tabellen under), og trykk OK-knappen for å bekrefte.
- 3 Avhengig av oppskriften kan ovnen spørre deg om å stille inn vekt. Trykk pluss-/minus-knappene for å angi minutter.
- 4 Trykk OK/Jet Start-knappen. Funksjonen starter.

Funksjonens varighet vil bli beregnet automatisk på grunnlag av valgt mat og vekt.

Obs: **En fullstendig beskrivelse av hver KOKKEMENY-opskrift er inkludert i brukermanualen.**

OPPSKRIFT	OPPRIN- NELIG TIL- STAND	CRISP-FRI- TERINGS- OPPSKRI- TER	VEKT- MENGDE	VARIGHET	TILBEHØR
1 Popcorn	Romtempe- ratur		100 g	3min	
2 Blandet ris	Frosset		300-650g	6-11min	Mikrobølgesikker beholder
3 Pasta blandet	Frosset		250-550g	5-10min	Mikrobølgesikker beholder
4 Blandede grønnsa- ker	Frosset		150-600g	4-12min	Mikrobølgesikker beholder
5 Frosset lasagne	Frosset		300-600g	26-40min	Mikrobølge- og ovnssikker beholder
6 Frossenpizza	Frosset		250-750g	6-11min	Crisp-panne



CLOCK (KLOKKE)

For å stille inn klokken på apparatet ditt:

- 1 Trykk og hold Auto Clean / Clock button (Autoren- gjøring-/klokke-knappen) i 3 sekunder.
- 2 Trykk pluss-/minus-knappene for å angi timer.
- 3 Trykk OK/Jet Start-knappen. Minuttene vil begynne og blinke.
- 4 Trykk pluss-/minus-knappene for å angi minutter.
- 5 Trykk OK/Jet Start-knappen. Klokken er stillt inn.

Obs:

Første gang apparatet er plagget inn (eller etter et strømbrydd), vil produktet automatisk gå inn i Klokkeinnstillingsmodus. Da følger du fremgangsmåten ovenfor fra trinn nr. 2.

OPPSKRIFT	OPPRIN- NELIG TIL- STAND	CRISP-FRI- TERINGS- OPPSKRI- TER	VEKT- MENGDE	VARIGHET	TILBEHØR
7 Quiche	Romtempe- ratur		950g	18min	Crisp-panne
8 Cordon Bleu / kyllingkoteletter	Frosset		100-400 g / 100 g	6-11min	Crisp-panne
9 Pommes frites	Frosset	✓	200-400 g / 50 g	9-11min	Crisp-pannen på den høye risten
10 Kyllingnuggets	Frosset	✓	200-500 g / 50 g	8-11min	Crisp-pannen på den høye risten
11 Panert fisk	Frosset	✓	250-500 g / 50 g	8-11min	Crisp-pannen på den høye risten
12 Potetbåter	Romtempe- ratur	✓	300-550 g / 50 g	12-20min	Crisp-pannen på den høye risten
13 Kyllingvinger	Frosset	✓	200-600 g / 50 g	9-19min	Crisp-pannen på den høye risten
14 Sukkerbrød (lett)	Rom temperatur		400g	23min	Mikrobølge- og stekeovnfast beholder på nedre rist
15 Fersk pizza	Romtempe- ratur		700g	21min	crisp-pannen på den lave risten
16 Muffins	Romtempe- ratur		350g	23min.	crisp-pannen på den lave risten
17 Kjeks	Romtempe- ratur		180g	14min	crisp-pannen på den lave risten
18 Marengs	Romtempe- ratur		100g	60min	crisp-pannen på den lave risten



En fullstendig beskrivelse av hver KOKKEMENY-opskrift er inkludert i brukermanualen.



JET START

Trykk på Jet Start-knappen for å starte mikrobølge-funksjonen på maksimal effekt (800 W) i 30 sekunder.

Hvert ytterligere trykk øker tilberedningstiden med 30 sekunder.

Hvis du allerede har valgt en tilberedningsfunksjon (f.eks : Grill), trykk på jet start for å starte den valgte funksjonen.



CRISP

Dedikert tilbehør:



Crisp-panne



Crisp-håndtak (selges separat)

Denne eksklusive Whirlpool-funksjonen gir deg en perfekt gyllenbrun overflate både på toppen og bunnen av maten. Ved å bruke både mikrobølge og grill-tilberedning, vil crisp-pannen raskt nå riktig temperatur og begynne å brune og crispe maten.

Følgende tilbehør er laget for å brukes med crisp-funksjonen:
- crisp-pannen
- håndtaket til å flytte på den varme crisp-pannen.

Bruk denne funksjonen når du skal varme opp og steke pizza og annen deigbasert mat. Den er også egnet for å steke bacon og egg, pølser, poteter, pommes frites, hamburgere og annet kjøtt osv. uten å bruke olje (eller ved å bruke kun en veldig liten mengde olje).

- 1 Trykk på Crisp-knappen.
- 2 Trykk pluss-/minus-knappene for å angi tilbered- ningstid.
- 3 Trykk OK/Jet Start-knappen. Funksjonen starter.

Før du tilbereder mat som ikke trenger lang tilberednings- tid (pizza, kaker osv.), bør du forvarme crisp-pannen i 2-3 minutter på forhånd.



STEAM MENU (DAMPMENY)

Dedikert tilbehør:



Denne funksjonen lar deg servere sunne retter med naturlig smak ved å tilberede dem med damp. Du kan også bruke dampkokeren til å koke pasta og ris.

- 1 Trykk på Steam button (Damp-knappen).
- 2 Trykk pluss-/minus-knappene for å stille inn type mat (se tabell nedenfor), og trykk OK-knappen for å bekrefte.
- 3 Trykk pluss-/minus-knappene for å velge nivå (i henhold til porsjonstabellen i den fullstendige bruksanvisningen).
- 4 Trykk OK/Jet Start-knappen. Funksjonen starter.

	MATVARETYPE	VEKT
P1	Pasta	L1 = 70 g L2 = 140 g L3 = 210 g
P2	Ris	L1 = 100 g L2 = 200 g L3 = 300 g L4 = 400 g
P3	Poteter/rotgrønnsaker	150 – 500g
P4	Myke grønnsaker	150 g – 500g
P5	Frosne grønnsaker	150 g – 500g
P6	Fiskefileter	150 g – 500g
P7	Kyllingfileter	150 g – 500g
P8	Frukt	150 g – 500g



Oppdag alle de originale Whirlpool-tilbehørene! Besøk din lokale Whirlpool-nett-side.

MICRO WAVE (MIKROBØLGE)

Foreslått tilbehør:  Fatdeksel (selges separat)

Mikrobølgefunksjonen lar deg raskt tilberede eller varme opp mat og drikke.





- Trykk på Microwave button (Mikrobølge-knappen). Det maksimale effektivitet (800 W) vises på skjermen, og watt-ikonet begynner å blinke.
- Trykk pluss-/minus-knappene for å angi tilberedningstid.
- Trykk OK-knappen for å bekrefte.
- Trykk pluss-/minus-knappene for å angi tilberedningstid.
- Trykk på OK/Retur-knappen. Funksjonen starter.

EFFEKT	FORESLÅTT BRUKSOMRÅDE:
800 W	Oppvarming av drikke, vann, klare supper, kaffe, te eller andre matvarer med høyt vanninnhold. Velg lavere effekt dersom maten inneholder egg eller fløte.
650 W	Tilberedning av fisk, grønnsaker, kjøtt osv.
500 W	Mer forsiktig tilberedning av sauser med høyt proteininnhold, ost- og eggeretter og for ferdiggjøring av gryteretter.
350 W	Surre stuing, smelte smør.
160 W	Tining.
90 W	Mykning av iskrem, smør og ost, hold varmen.

JET REHEAT MENU (JET-OPPVARMING-MENY)

Denne funksjonen lar deg varme opp rettene automatisk.

- Trykk på Jet Reheat Menu button (Jet-oppvarming-menyknappen).
- Trykk pluss-/minus-knappene for å velge type mat (se tabellen nedenfor), og trykk OK-knappen for å bekrefte.
- Trykkpluss-/minus-knappene for å velge matvekt (se tabellen nedenfor).
- Trykk OK/Retur-knappen. Funksjonen starter.







MATVARETYPE	VEKT
P1  Suppe	250g – 1000g
P2  Saus	250g – 1000g
P3  Nedkjølt pizza	200g – 600g
P4  Tallerken	250g – 350g
P5  Drikkevarer	150–600 ml

JET DEFROST MENU (JET-TINING-MENY)

Denne funksjonen lar deg tine mat raskt og automatisk.

- Trykk på Jet Defrost Menu button (Jet-tining-menyknappen).
- Trykk pluss-/minus-knappene for å velge type mat (se tabellen under).
- Trykk OK/Retur-knappen. Avriming starter. Funksjonens varighet vil bli beregnet automatisk på grunnlag av valgt mat og vekt.

For at resultatet blir best mulig ber ovnen deg om å vende / røre i maten når det trengs.

MATVARETYPE	VEKT
P1  Kjøttdeig	100–2000 g
P2  Fjærkre	100–2500 g
P3  Fisk	100–1500 g
P4  Grønnsaker	100–1500 g
P5  Brød (standard)	50g – 550g
P6  Brødtining* (med crisp-pannen)	100 g- 500 g

*Den eksklusive Whirlpool-funksjonen lar deg tine frossent brød. Ved å kombinere både tining- og crisp-teknologiene, vil brødet ditt smake og føles som om det var nybakt. Bruk denne funksjonen for raskt å tine og varme frosne rundstykker, baguetter og croissanter.

Plasser den tomme crisp-pannen på glasstallerkenen, lukk døren, velg Brødtining-programmet, still inn brødvækt, og trykk OK-knappen.

Skjermen viser «PRE HEAT», og ovnen bruker mikrobølger og grill for å forvarme crisp-pannen. Når temperaturen blir nådd, vises meldingen («ADD»), som informerer deg om at du kan legge i brødet.

Plasser brødet på crisp-pannen, lukk døren, og trykk Jet Start-knappen. Funksjonen starter.

STOP TURNTABLE (STOPPE DREIEPLATEN)

Bruk denne funksjonen når du trenger å bruke veldig store beholdere som ikke kan rotere fritt i ovnen.

"Stop roterende tallerken" funksjonen fungerer kun med følgende tilberedningsfunksjoner: Varmluft, Kombi-grill, Kombi-luft

GRILL

Dedikert tilbehør:  Høy rist

Denne funksjonen bruker et kraftig element til å brune maten, noe som skaper en grill- eller gratinerings-effekt. Grill-funksjonen lar deg brune mat som ostemørbrød, varme smørbrød, potetkroketter, pølser og grønnsaker.





- Trykk Grill-knappen.
- Trykk pluss-/minus-knappene for å angi tilberedningstid.
- Trykk på OK/Retur-knappen for å starte tilberedningen.

COMBI GRILL (KOMBI-GRILL)

Dedikert tilbehør:  Høy rist

Denne funksjonen kombinerer mikrobølger og varmeelement, noe som lar deg tilberede grateng på kortere tid.

- Trykk på Combi button (kombi-knappen).
- Trykk pluss-/minus-knappene for å velge «1», og trykk OK-knappen for å bekrefte.
- Trykk pluss-/minusknappene for å angi mikrobølgeeffekt (se tabellen under).
- Trykk OK-knappen for å bekrefte.
- Trykk pluss-/minus-knappene for å angi tilberedningstid.
- Trykk på OK/Retur-knappen. Funksjonen starter.

EFFEKTTRINN	FORESLÅTT BRUKSOMRÅDE:
650 W	 Grønnsaker
500 W	 Fjærkre
350 W	 Fisk
160 W	 Kjøtt
90 W	 Gratinert frukt

FORCE D AIR (VARMLUFT)

Dedikert tilbehør:  Lav rist

Denne funksjonen lar deg oppnå ovnsbakte retter. Ved bruk av et kraftig varmeelement og vifte, er tilberednings-syklusen akkurat som i en tradisjonell ovn.

- Trykk på Forced Air button (Varmluft-knappen).
- Trykk pluss-/minus-knappene for å stille inn temperaturen, og trykk OK-knappen for å bekrefte.
- Trykk pluss-/minus-knappene for å angi tilberedningstid.
- Trykk OK/Retur-knappen. Funksjonen starter. Forhåndsvarme-ikonet lyser så snart den innstilte temperaturen er nådd.

COMBI AIR (KOMBI-VARMLUFT)

Dedikert tilbehør:  Lav rist

Denne funksjonen kombinerer mikrobølge og varmluft, som lar deg tilberede ovnsbakte retter på kortere tid.

- Trykk på Combi button (kombi-knappen).
- Trykk pluss-/minus-knappene for å velge «2», og trykk OK-knappen for å bekrefte.
- Trykk de pluss-/minus-knappene å stille inn temperaturen og trykk OK-knappen for å bekrefte.
- Trykk pluss-/minus-knappene for å stille inn mikrobølgeeffekt (se tabellen under), og trykk OK-knappen for å bekrefte.
- Trykk pluss-/minus-knappene for å stille inn tiden.
- Trykk på OK/Retur-knappen.

EFFEKTTRINN	FORESLÅTT BRUKSOMRÅDE:
350 W	Fjærkre, bakte poteter, lasagne og fisk
160 W	Stek og fruktkaker
90 W	Kaker og bakverk



NO HURTIGREFERANSE

MCP 349

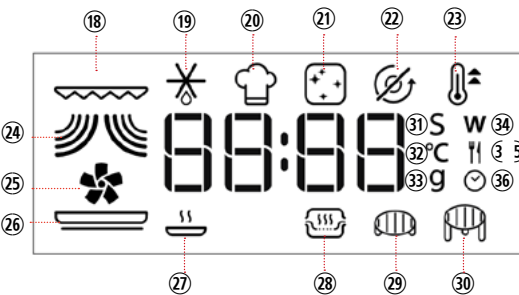
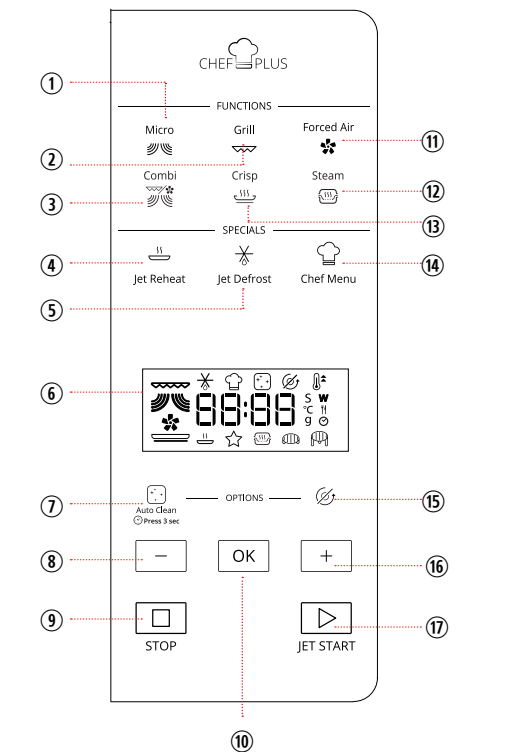

- Microwave button (Mikrobølge-knapp)
- Grill-knapp
- Combi (Combi Grill / Combi Air) button (Kombi (Kombi-grill/Kombi-luft)-knapp)
- Jet Reheat Menu button (Jet oppvarming-menyknapp)
- Jet Defrost Menu button (Jet-tining-menyknapp)
- Skjerm
- Auto clean / Clock button (Autorengjøring-/klokke-knapp)
- Minus-knapp
- Stop button (Stopp-knapp)
- OK-knapp
- Forced Air button (Varmluft-knapp)
- Steam button (Damp-knapp)
- Crisp-knapp
- Chef Menu button (Kokkemeny-knapp)
- Stop Turntable button (Stoppknapp for dreieplate)
- Pluss-knapp
- Jet Start-knapp
- Grill-ikon
- Ikon for Jet-tining-meny
- Kokkemeny-ikon
- Autorengjøring-ikon
- Dreieplate stopp-ikon
- Forvarmings-ikon
- Mikrobølge-ikon
- Varmluft-ikon
- Crisp-ikon
- Ikon for Jet-oppvarming-meny
- Dampmeny-ikon
- Nedre rist-ikon
- Øvre rist-ikon
- Sekund-ikon
- Temperatur-ikon
- Valg av vekt/porsjoner
- Mikrobølgeeffekt (watt)
- Valg av type mat
- Innstilling av klokke / valg av tid