

Važne napomene o sigurnosti

VAŠA I SIGURNOST DRUGIH JE NA PRVOME MJESTU.

Ove upute sadrže sigurnosna upozorenja, a neka su naznačena i na samom uređaju. Pažljivo ih pročitajte i uvijek ih se pridržavajte.



Ovo je simbol opasnosti koji korisnika upozorava na potencijalan rizik. Sva sigurnosna upozorenja sadrže ovaj simbol i sljedeće pojmove:



OPASNOST

Ukazuje na opasnost koja može izazvati ozbiljne ozljede.



UPOZORENJE

Ukazuje na opasnost koja može izazvati ozbiljne ozljede.

Sva sigurnosna upozorenja sadrže pojediniosti o potencijalnoj opasnosti i nude savjete kako smanjiti rizik od ozljeda, šteta i strujnih udara do kojih može doći ako se uređajem ne rukuje pravilno. Pažljivo pročitajte sljedeće naputke:

- Uređaj se ne smije spajati na napajanje prije ugradnje.
- Ugradnju i održavanje uvijek povjerite stručnoj osobi koja će to napraviti u skladu s preporukama proizvođača i važećim pravilima o sigurnosti. Nemojte popravljati ili mijenjati bilo koji dio uređaja osim ako to nije izričito naznačeno u uputama za uporabu.
- Uređaj mora biti uzemljen.
- Mrežni kabel mora biti dovoljno dug za spajanje uređaja nakon ugradnje.
- U skladu sa važećim sigurnosnim propisima potrebno je ugraditi dvopolnu sklopku s minimalnim razmakom od 3 mm između kontakata.
- Nemojte koristiti višestruke adaptere ili produžne kabele.
- Prilikom odspajanja uređaja iz napajanja nemojte povlačiti sâm kabel nego prihvatite utikač.
- Električne komponente ne smiju biti dostupne nakon ugradnje.
- Nemojte dodirivati uređaj mokrim rukama i nemojte njime rukovati bosim.
- Ovaj uređaj je namijenjen isključivo uporabi u kućanstvu za pripremu hrane. Nije dopuštena drugačija uporaba (npr. za grijanje prostora). Proizvođač ne preuzima odgovornost za štete nastale uslijed nepravilne uporabe uređaja ili nepravilnog podešavanja.
- Uređaj ne smiju koristiti fizički, mentalno, psihički i osjetilno hendikepirane osobe i djeca, ili osobe bez iskustva ili znanja o uporabi uređaja, osim pod nadzorom ili ako ih u to upute osobe odgovorne za njihovu sigurnost.
- Dostupni dijelovi uređaja mogu se jako zagrijati tijekom uporabe. Djeca ne smiju biti u blizini uređaja i treba paziti da se ne igraju s uređajem.
- Tijekom uporabe i poslije, nemojte dodirivati grijače elemente ili površine uređaja kako se ne biste opekli. Pazite da uređaj ne dođe u kontakt s tkaninama ili drugim zapaljivim materijalima dok se dovoljno ne ohladi.
- Kad hvatate posude s hranom i drugi pribor uvijek nosite kuhinjske rukavice i nemojte dodirivati vruće dijelove uređaja.
- Nemojte ostavljati zapaljive materijale na uređaju ili blizu njega. Ako se uređaj slučajno uključi, može doći do požara.
- Pregrijano ulje i masnoća lako se zapale. Uvijek budite oprezni kad pripremate hranu s mnogo ulja ili masti.
- Ovaj uređaj je usklađen s važećim sigurnosnim propisima i smjernicama o elektromagnetskoj kompatibilnosti. Ipak, osobe s prenosnicom ne smiju koristiti ovaj uređaj. Ne možemo u potpunosti jamčiti da su svi takvi uređaji na tržištu usklađeni s važećim sigurnosnim propisima i smjernicama o elektromagnetskoj kompatibilnosti i da neće doći do opasnih interferencija. Također, osobe s drugim vrstama medicinskih uređaja, primjerice slušnim aparatom, mogu osjetiti nelagodu.
- Ne postavljajte metalne predmete, primjerice kuhinjski pribor (noževе, vilice, žlice, poklopce i sl.) na kuhuću zonu jer se mogu veoma ugrijati.
- Umetnite razdjelnu ploču (nije isporučena) u prostor ispod uređaja.
- Ako se površina štednjaka ošteti (staklo napukne ili se slomi), nemojte koristiti uređaj i odmah se obratite servisu.
- Uređajem se ne smije upravljati pomoću vanjskog brojača ili odvojenog daljinskog kontrolnog sustava.

Čuvanje okoliša



Zbrinjavanje ambalaže

Ambalaža se može u potpunosti reciklirati i označena je simbolom za recikliranje (♻️). Razni dijelovi ambalaže stoga se moraju zbrinuti odgovorno te u skladu s lokalnim zakonima koji reguliraju zbrinjavanje otpada.

Zbrinjavanje uređaja

Ovaj uređaj je označen u skladu s Europskom direktivom 2002/96/EC o otpadnoj električnoj i elektroničkoj opremi. Pravilnim zbrinjavanjem uređaja pomažete u sprečavanju potencijalno negativnih posljedica za

okoliš i ljudsko zdravlje. Simbol na uređaju i prateći dokumenti ukazuju da se ne smije zbrinjavati s kućnim otpadom, već ga valja odnijeti u odgovarajući centar za recikliranje električne i elektronske opreme.

Štednja energije

Za optimalne rezultate, slijedite navedene savjete.

- Koristite tave i lonce čiji promjer dna odgovara promjeru kuhače zone.
- Koristite tave i lonce s ravnim dnom.
- Ako je moguće, ostavite poklopce na posudama tijekom kuhanja.
- Koristite ekspres lonac radi štednje vremena i energije.
- Postavite lonac ili tavu u središte kuhače zone, koja je iscrtna na štednjaku.

Izjava o sukladnosti

Ova pećnica, koja je namijenjena pripremi hrane, usklađena je s Europskom uredbom br. 1935/2004 te je dizajniran, proizveden i prodan u skladu s direktivom o niskom naponu 2006/95/CE (koja zamjenjuje 73/23/CEE i sve naknadne dopune) i direktivom o zaštiti od elektromagnetskih smetnji 2004/108/CE.

Prije uporabe



VAŽNO: Kuhače zone neće se uključiti ako posude nisu ispravnih dimenzija. Koristite samo posude sa simbolom "INDUCTION SYSTEM" (pogledajte sliku). Prije uključivanja štednjaka, postavite posudu na željenu kuhaču zonu.

Postojeće posude

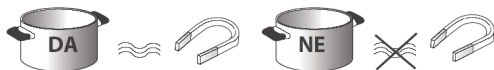

Možete provjeriti je li posude prikladno za uporabu s indukcijskim štednjakom pomoću magneta: posude se ne mogu koristiti ako se ne mogu magnetski detektirati.

- Posude trebaju imati ravno dno, jer u suprotnom mogu ogrepsti staklokeramičku ploču. Provjerite posude.
- Nikad ne stavljate vruće posude na kontrolu ploču štednjaka. Može doći do oštećenja.

Preporučeni promjeri dna posuda

Ø 30 cm	Ø 14 cm (Dual Zone) → 30 cm	Ø 28 cm	18 cm Ø → 28 cm 14 cm (Dual zone)
Ø 24 cm	Ø 17 cm → 24 cm	Ø 21 cm	15 cm Ø → 21 cm
Ø 18 cm	Ø 14 cm → 18 cm	Ø 14,5 cm	11 cm Ø → 14,5 cm

VAŽNO: za promjere dna lonaca na zonama, koji se mogu koristiti s funkcijom "sixth sense", pogledajte poglavlje "Funkcija Sixth Sense".

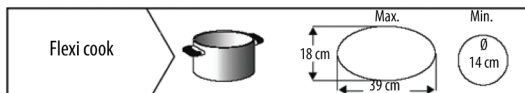

Ugradnja

Nakon raspakiranja štednjaka, provjerite da nije došlo do oštećenja tijekom transporta. Ako sumnjate na oštećenja, obratite se prodavatelju ili servisu.

PRIPREMA ZA UGRADNJU



UPOZORENJA

- Ugradite razdjelnu ploču ispod štednjaka.
- Donji dio uređaja treba biti nedostupan nakon ugradnje.

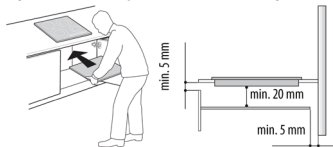

- Ako se ispod štednjaka nalazi pećnica, nemojte postaviti razdjelnu ploču.
- Za udaljenost između donje strane uređaja i razdjelne ploče ispod, pogledajte dimenzije na slici.
- Pripazite na minimalni potrebni razmak između štednjaka i vrha kuhinjskog ormarića kako biste osigurali pravilan rad uređaja.
- Ako je pećnica ugrađena ispod radne površine, pobrinite se da je opremljena sa sustavom hlađenja.
- Ne smijete ugraditi ploču za kuhanje iznad perilice posuđa, tako da elektronički krugovi ne dođu u stik s parom ili vlagom koja bi im mogla štetiti.
- U slučaju podžbukne instalacije pozovite poslijeprodajnu službu i zatražite komplet vijaka 4801 211 00112.
- Za odstranjivanje ploče za kuhanje upotrijebite izvijač (nije priložen) za skidanje rubnih kvačica na donjoj strani aparata.
- Ne instalirajte ploču za kuhanje iznad perilice posuđa ili perilice rublja, da ne bi došlo do kontakta između elektroničkih krugova i pare ili vlage te da pri tome ne bi nastala šteta.

Električno povezivanje



UPOZORENJA

- Odspojite uređaj s mrežnog napajanja.
- Uređaj smije postavljati samo osposobljeni tehničar koji je potpuno svjestan važećih sigurnosnih propisa i propisa za ugradnju.
- Proizvođač se odriče svake odgovornosti za ozljeđivanje osoba ili životinja i oštećenje imovine do kojeg je došlo uslijed nepoštivanja napomena iz ovog poglavlja.
- Mrežni kabel treba biti dovoljno dug kako bi se štednjak mogao ukloniti s radne ploče.
- Provjerite je li mrežni napon naveden na tipizacijskoj pločici isti kao i napon električnog sustava u domaćinstvu.
- Ne koristite produžne kablove.

Spajanje na priključni blok

Za električno povezivanje upotrijebite kabel H05RR-F, kako je navedeno u tablici ispod.

Žice	Količina x Veličina
230 V ~ + ⊕	3 x 4 mm ²
230-240 V ~ + ⊕	3 x 4 mm ² (samo Australija)
230 V 3 ~ + ⊕	4 x 1,5 mm ²
400 V 3N ~ + ⊕	5 x 1,5 mm ²
400 V 2N ~ + ⊕	4 x 1,5 mm ²

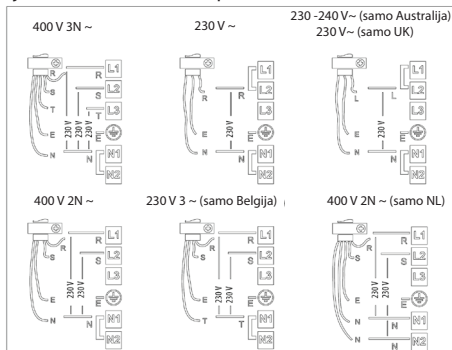
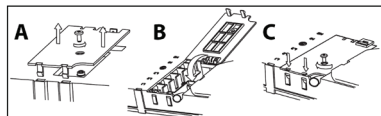

Zeleno-žutu žicu uzemljenja spojite na priključak s oznakom ⊕.

Ova žica mora biti dulja od ostalih.

1. Skinite pokrov bloka priključnih stezaljki (A), odvrtivši vijak i umetnite pokrov u zglob bloka (B).
2. Umetnite mrežni kabel u spojnicu kabela i spojite žice na priključne stezaljke kao što je prikazano na dijagramu pokraj prikaza priključnih stezaljki.
3. Učvrstite mrežni kabel pričvršnicom kabela.
4. Zatvorite pokrov (C) i učvrstite ga pomoću prethodno uklonjenih vijaka na odjeljak s priključnim stezaljkama - točka (1).

Pri likom svakog spajanja na mrežno napajanje, uređaj prolazi kroz proces automatske provjere koja traje nekoliko sekundi. Ako štednjak već sadrži mrežni kabel, slijedite upute na etiketi kabela. Spojite uređaj na mrežno napajanje putem dvopolne sklopke s minimalnim razmakom od 3 mm između kontakata.

Upute za uporabu

Opis kontrolne ploče

Kontrolna ploča opremljena je tipkama osjetljivim na dodir: za uporabu kontrole, jednostavno pritisnite odgovarajući simbol (potrebno je samo lagano pritisnuti).

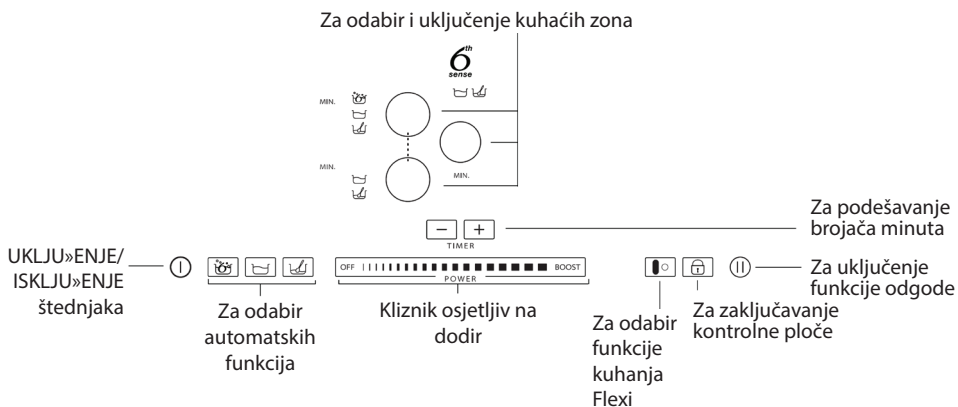

Prva uporaba / nakon prekida napajanja

Nakon spajanja štednjaka na mrežno napajanje, kontrolna ploča je zaključana (indikator iznad tipke je UKLJUČEN). Za otključavanje kontrolne ploče, pritisnite i zadržite tipku  na 3 sekunde. Indikator se isključi i uređaj se može normalno koristiti.

UKLJUČENJE/ISKLJUČENJE štednjaka

Za uključanje štednjaka, pritisnite i zadržite tipku  na približno 2 sekunde: indikator iznad tipke se uključi i unutar krugova kuhaćih zona prikazu se zagrade. Za isključenje, pritisnite istu tipku sve dok se štednjak ne isključi. Isključe se sve kuhaće zone.

 Štednjak se automatski isključi ako ne odaberete nijednu funkciju 10 minuta nakon uključanja.

Uključenje i podešavanje kuhaćih zona

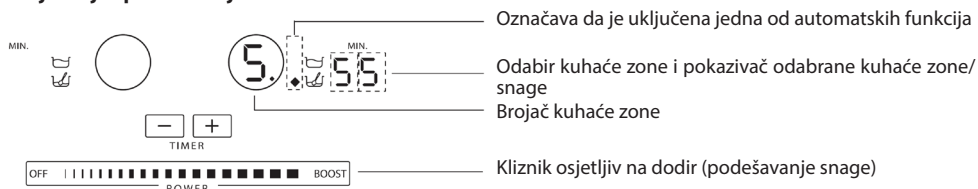

Nakon uključanja štednjaka, postavite posudu na željenu kuhaću zonu.

Uključite kuhaću zonu pritiskom odgovarajuće okrugle tipke: okrugla tipka prikazuje broj 5 koji odgovara srednjoj snazi.

Za mijenjanje jačinu kuhanja pomaknite prst horizontalno na kliznom zaslonu na dodir: broj unutar kruga promijenit će se s brzim kliznim potegom prsta od minimalne 1 do maksimalne vrijednosti 9. Možete aktivirati funkciju booster s pritiskom na "BOOST" na kliznom zaslonu na dodir ("P" na zaslonu). Funkcija "BOOST" može se koristiti za maksimalno 10 minuta, nakon čega aparata automatski podesi jačinu na 9. Na modelima s tri zone za kuhanje moguće je istovremeno odabrati tri stupnja "BOOST"; u ovom slučaju aparat automatski prilagodi raspodjelu energije među tri zone.

5. Ako je uključeno više od jedne kuhaće zone, kliznik osjetljiv na dodir omogućava odabir snage za odabranu zonu, koja je označena točkom s donje desne strane indikatora snage. Za odabir zone, jednostavno pritisnite odgovarajuću okruglu tipku.

U U Ako koristite neprikladnu posudu, niste pravilno postavili posudu ili ona nije prikladnih dimenzija za vaš indukcijski štednjak, na pokazivaču se prikaže poruka “no pot” (pogledajte sliku s lijeve strane). Ako se posuda ne detektira unutar 60 sekundi, štednjak se isključi.

Isključenje kuhaćih zona

Odaberite zonu koju želite isključiti pritiskom odgovarajuće okrugle tipke (s donje desne strane indikatora snage zasvijetli točka). Pritisnite OFF na klizniku osjetljivom na dodir.

H Kuhaća zona se isključi i unutar kruga se prikaže slovo “H” ako je zona još uvijek vruća. “H” je indikator preostale topline. Svaka kuhaća zona opremljena je indikatorom preostale topline; ovi indikatori služe kao obavijest korisniku da su kuhaće zone i dalje vruće. Kad se kuhaća zona ohladi, indikator se isključi.

Odabir brojača



Možete upotrijebiti brojač za podešavanje maksimalnog perioda kuhanja od 90 minuta. Odaberite kuhaću zonu koju želite koristiti s brojačem (s donje desne strane indikatora snage prikaže se točka), zatim odaberite željeno vrijeme kuhanja tipkama + i - funkcije brojača: pored pokazivača kuhaće zone prikaže se vrijeme u minutama. Nekoliko sekundi nakon pritiska tipke brojač započinje s odbrojanjem (točka odabrane kuhaće zone počne treperiti). Nakon isteka podešenog vremena oglasi se zvučni signal i kuhaća zona se automatski isključi.

Za uporabu kad je brojač vremena aktiviran zajedno s funkcijom sixth sense pogledajte opis funkcije na sljedećim stranicama.

Zaključavanje kontrolne ploče

Ova funkcija zaključava kontrole kako bi se spriječilo nenamjerno uključivanje uređaja (primjerice, tijekom čišćenja). Pritisnite tipku  na tri sekunde: oglasi se zvučni signal i iznad ikone lokota uključuje se indikator koji potvrđuje uključivanje funkcije. Kontrolna ploča je zaključana, uz izuzetak funkcije ISKLJUČENJA. Za otključavanje kontrola, ponovite postupak za podešavanje dječje blokade. Indikator se isključi i štednjak je ponovno spreman za rad.

Odgoda

Ova funkcija omogućava privremenu odgodu, nakon koje se postupak kuhanja nastavlja uz prethodna podešenja (osim podešenja brojača). Pritisnite tipku . Na pokazivaču treperi 11, na mjestu na kojem se prikazuje razina snage. Za nastavak kuhanja, ponovno pritisnite tipku .

Flexi kuhanje

Ova vam funkcija omogućava korištenje jedne zone za kuhanje kao dvije odvojene zone za kuhanje ili kao jedna posebno velika zona.

Savršena je za ovalne, pravokutne i izdužene posude (s maksimalnim dimenzijama dna 38x18 cm) ili za više od jednu standardnu posudu. Da biste aktivirali funkciju Flexi kuhanja, uključite napu i pritisnite na gumb  na zaslonima dviju zona za kuhanje pokaže se “5”; obje točkice pored broja jačine se upale, što je znak da je Flexi kuhanje aktivirano.

Ako želite promijeniti jačinu kuhanja, pomaknite se prstom uzduž kliznog zaslona na dodir: broj unutar kruga promijenit će se s brzim kliznim potezom prsta od minimalne 1 do maksimalne vrijednosti 9. Za deaktivaciju fleksibilne zone pritisnite gumb ; zone za kuhanje ponovno se vrate na pojedinačno djelovanje. Za isključivanje zone za kuhanje pritisnite OFF.

Poruka “no pot”  pokaže se na zaslonu zone koja ne osjeti nikakvog lonca (jer ga nema ili nije na svome mjestu ili nije prikladan za indukcijsku ploču). Ova poruka ostaje aktivna 60 sekundi: u to vrijeme možete dodati ili pomaknuti lonce u zonu za flexi kuhanje ako to želite.

Ako nakon 60 sekundi na zonu nije stavljen nijedan lonac, sustav zaustavi “traženje” lonca na toj zoni, a simbol  ostaje vidljiv na zaslonu da vas posjeti da je zona onemogućena.

Za ponovnu aktivaciju funkcije Flexi kuhanja na obje zone pritisnite gumb

Funkcija Flexi kuhanje također može prepoznati kad je lonac pomaknut s jedne zone na drugu u sklopu zone za flexi kuhanje, te pri tome održava istu jačinu kuhanja na zoni na kojoj je lonac prvo bio postavljen (pogledajte primjer na donjoj slici: ako je lonac pomaknut s prednje zone na stražnju, jačina kuhanja pokaže se na zaslonu, koji odgovara zoni na koju je lonac stavljen).

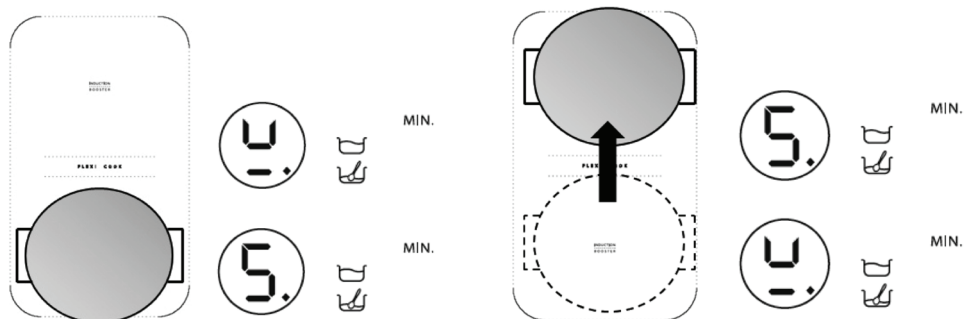

Također je moguće koristiti zonu za Flexi kuhanje kao dvije samostalne zone za kuhanje, koristeći gumb koji odgovara jednostrukoj zoni. Postavite lonac na sredinu jednostruke zone i podesite jačinu kuhanja preko kliznog zaslona na dodir.

Važno: Pazite da postavite lonce na sredinu zone za kuhanje tako da prekrivaju logo koji se nalazi na sredini jednostruke zone za kuhanje.

U slučaju da je lonac velik ili ako je posuda ovalna, pravokutna ili izdužena, pazite da postavite posudu na sredinu zone za kuhanje, tako da prekriva oba logoa .

Primjeri ispravnog i neispravnog postavljanja lonaca:

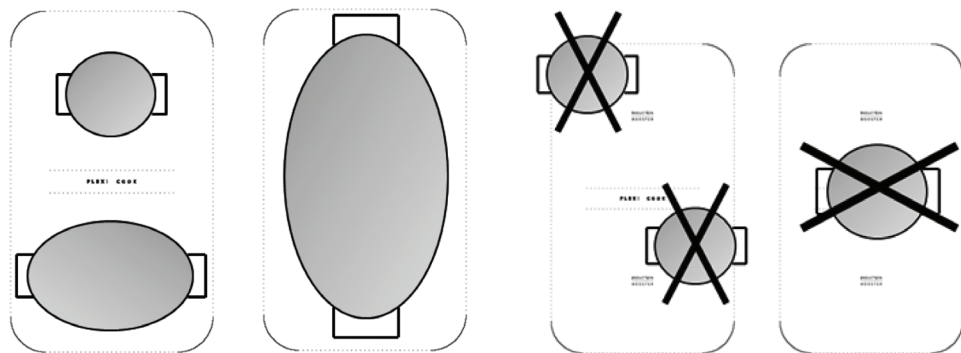

Kad podesite funkciju flexi kuhanja, funkcije booster i sixth sense ne možete koristiti. Ako je podešen brojač vremena, prikazat će se na zaslonu pored zaslona na vrhu ploče za kuhanje.

Opis automatskih funkcija

Štednjak nudi automatske funkcije za svaku kuhaću zonu. Simboli dostupnih funkcija prikazani su pored tipke za odabir svake kuhaće zone. Svaki put kad odaberete automatsku funkciju, uključi se indikator pored simbola i na pokazivaču kuhaće zone prikaže se slovo "A".

Sixth Sense

Funkcija Sixth Sense automatski bira idealnu jačinu kuhanja za vrenje vode i javlja kad je točka vrelišta postignuta.

Nakon postavljanja lonca s vodom uključite ploču za kuhanje i izaberite zonu za kuhanje. Pritisnite na gumb : Na zaslonu se pokaže "A" i upali se indikatorsko svjetlo. Tijekom ugrijavanja prikaže se sličica na mjestu pored zone za kuhanje.

Za ispravan rad funkcije sixth sense molimo vas da uzmete u obzir sljedeće preporuke:

- koristite samo vodu (na sobnoj temperaturi);
- ne dodajte sol, druge sastojke ili začine dok voda ne postigne točku vrelišta;
- ne mijenjajte jačinu kuhanja na zoni za kuhanje i ne skidajte te ne pomičite lonac;
- u lonac uspite najmanje do 1/3 vode (najmanje 1 litra) i nikad ne do vrha (vidite tabelu na desnoj strani);
- ne koristite ekspres lonac na zoni na kojoj ste podesili funkciju sixth sense;

Za optimalne rezultate uzmite u obzir sljedeći savjet:

- Nemojte aktivirati funkciju sixth sense ako je zona već vruća (na zaslonu se pokaže slovo "H").

Kad voda zavre, iz ploče za kuhanje javi se zvučni signal. Taj signal se javi tri puta u jednakim razmacima. Nakon drugog zvučnog signala automatski se aktivira minutni podsjetnik, kako bi se tako pratilo vrijeme vrenja. Nakon trećeg zvučnog signala ploča za kuhanje automatski bira nižu jačinu kuhanja, da bi voda lagano ključala. Od tog trenutka dalje možete dodati koje god sastojke želite, podesiti brojač vremena i promijeniti jačinu kuhanja. Mijenjanje jačine kuhanja ili biranje funkcije "hold" prevladava nad funkcijom sixth sense.

Ploča za kuhanje može automatski upravljati s korištenjem funkcije sixth sense i booster, stoga u nekim slučajevima možda nećete moći odabrati funkciju booster ako je na drugim zonama već aktivirana funkcija sixth sense.

Kvaliteta lonca može utjecati na učinkovitost funkcije sixth sense.

Lagano vrenje

Funkcija laganog vrenja automatski podešava odabranu kuhaću zonu na minimalnu temperaturu vrenja.

Nakon postavljanja posude, uključite štednjak i odaberite odgovarajuću kuhaću zonu. Pritisnite tipku : Na pokazivaču se prikaže "A" i uključi se indikator. Za isključenje funkcije, jednostavno pritisnite OFF na klizniku osjetljivom na dodir.

Topljenje

Ova funkcija održava trajnu nisku temperaturu kuhaće zone. Nakon postavljanja posude/pribora na odabranu kuhaću zonu, uključite štednjak i odaberite kuhaću zonu. Pritisnite tipku : Na pokazivaču se prikaže "A" i uključi se indikator. Za isključenje funkcije, jednostavno pritisnite OFF na klizniku osjetljivom na dodir.

Čišćenje



UPOZORENJE

- **Nikad nemojte koristiti uređaje koji čiste parom.**
- **Prije čišćenja, provjerite jesu li kuhače zone isključene i je li indikator preostale topline ("H") isključen.**

VAŽNO: nemojte koristiti abrazivne spužve ni metalne spužve za posuđe jer mogu oštetiti staklenu površinu.

- Očistite štednjak, kad se ohladi, nakon svake uporabe kako biste uklonili sve ostatke hrane.
- Šećer i namirnice s visokim udjelom šećera oštećuju staklokeramičke površine i trebaju se odmah ukloniti.
- Sol, šećer i pijesak mogu ogrepsiti staklenu površinu.
- Upotrijebite meku krpu, upijajuće kuhinjske ručnike ili posebno sredstvo za čišćenje štednjaka (slijedite upute proizvođača).

U slučaju problema

- Pročitajte i pridržavajte se napomena iz odjeljka "Upute za uporabu".
- Spojite štednjak na mrežno napajanje i provjerite da mrežno napajanje nije isključeno.
- Očistite štednjak i u potpunosti ga osušite.
- Ako ne možete isključiti štednjak nakon uporabe, odspojite ga s mrežnog napajanja.
- Ako se nakon uklanjenja štednjaka na pokazivaču prikažu alfanumerički kodovi, upute potražite u tablici ispod.

KÓD GREŠKE	OPIS	MOGUĆI UZROK	RJEŠENJE
Uređaj se isključuje, a nakon 10 sekundi periodički se oglašava zvučni signal svakih 30 sekundi.	Kontinuirani pritisak na kontrolnu ploču uređaja.	Voda ili kuhinjski pribor na kontrolnoj ploči.	Očistite kontrolnu ploču.
C81, C82, C83	Uređaj se isključuje zbog previsoke temperature.	Unutrašnja temperatura elektronskih dijelova je previsoka.	Prije ponovne uporabe pričekajte da se uređaj ohladi.
F42 ili F43	Neodgovarajući napon mreže.	Senzor je ustanovio da napon mreže ne odgovara naponu uređaja.	Odspojite uređaj s mrežnog napajanja i provjerite električni priključak.
F12, F21, F25, F36, F37, F40, F47, F56, F58, F60, F61, F62, F63, F64	Pozovite ovlaštenu servisnu službu i navedite kôd greške.		

Servis

Prije kontaktiranja servisa

1. Pokušajte sami ispraviti problem, kako je navedeno u odjeljku "U slučaju problema".
2. Isključite štednjak te ga ponovno uključite kako biste provjerili je li nepravilnost ispravljena.

Ako je problem prisutan i nakon što ste poduzeli gore navedene mjere, obratite se najbližem servisu.

Obavezno navedite:

- kratki opis kvara;
- vrstu i točan model štednjaka;
- servisni broj (broj nakon riječi Service na tipizacijskoj pločici) koji se nalazi ispod uređaja (na metalnoj pločici). Servisni broj naveden je i na jamstvenom listu;
- vašu punu adresu;
- vaš telefonski broj s predbrojem.

SERVICE 0000 000 00000



Ako je uređaju potreban popravak, molimo, obratite se **ovlaštenom servisu** (kako biste osigurali da se koriste originalni rezervni dijelovi i da su popravci pravilno izvedeni).

Tablica s razinama snage

Razina snage		Vrsta kuhanja	Uporaba razine (označava iskustvo i navike kuhanja)
Maks. snaga	Boost	Brzo zagrijavanje	Idealno za naglo povećanje temperature namirnica, sve do ključanja u slučaju vode, ili brzo zagrijavanje tekućina za kuhanje.
	8–9	Prženje - vrenje	Idealno za tamnjenje namirnica, početak kuhanja, prženje duboko zamrznutih proizvoda, brzo postizanje vrenja.
Visoka snaga	7–8	Pečenje - naglo pečenje - vrenje - gril	Idealno za naglo pečenje, održavanje jačeg vrenja, kuhanje i gril (za kratki vremenski period, 5-10 minuta).
	6–7	Pečenje - kuhanje - lagano vrenje - naglo pečenje - gril	Idealno za naglo pečenje, održavanje laganog vrenja, kuhanje i gril (za srednji vremenski period, 10-20 minuta), prethodno zagrijavanje pribora.
Srednja snaga	4–5	Kuhanje - lagano vrenje - naglo pečenje - gril	Idealno za variva, održavanje nježnog vrenja, kuhanje (za dugački vremenski period), kuhanje umaka.
	3–4	Kuhanje - lagano vrenje - zgušnjavanje - pravljenje krema	Idealno za recepte s dugim periodom pripreme (riža, umaci, pečenja, riba) s tekućinom (primjerice, voda, vino, juha, mlijeko), kuhanje umaka.
	2–3		Idealno za recepte s dugim periodom pripreme (količine ispod 1 litre: riža, umaci, pečenje, riba) s tekućinom (primjerice, voda, vino, juha, mlijeko).
Niska snaga	1–2	Topljenje - odmrzavanje	Idealno za omekšavanje maslaca, lagano topljenje čokolade, odmrzavanje malih proizvoda.
	1	Održavanje topline namirnica - pravljenje krema	Idealno za održavanje topline malih porcija upravo kuhanih namirnica ili posuda se serviranje i za pravljenje kremastih rižota.
ISKLJUČENO	Bez napajanja	Površina za posude	Štednjak je u pripravnom stanju ili isključen (kuhače zone mogu biti vruće, što je označeno simbolom "H").

Funkcija		Opis funkcije
	Lagano vrenje	Podešava razinu snage koja je potrebna za lagano vrenje namirnica s dugim periodom kuhanja. Prikladno za kuhanje umaka od rajčice, ragua, juha uz održavanje kontrolirane razine kuhanja (idealno za kuhanje u bain-marie posudi). Sprječava snažno vrenje i proljevanje tekućine kao i lijepljenje namirnica na dno posude, što se često događa kod takvih recepata.
	Topljenje	Podešava razinu snage koja je prikladna za lagao topljenje osjetljivih proizvoda bez narušavanja njihove kvalitete (čokolada, maslac, itd.).
	6th Sense Funkcijom Sixth Sense do vrenja vode	Automatski prepoznata kad voda postigne točku vrelišta i smanji jačinu kuhanja, tako da održava vrenje do se ne doda hrana. Kad voda postigne točku vrelišta, javi se zvučni signal i tada možete dodati bilo kakve sastojke (npr. začine, tjestenine, rižu, povrće, meso i ribu), a također i domaće konzervirane namirnice ili dodatke koje je potrebno sterilizirati vrenjem.
	Flexi kuhanje	Ova funkcija udružuje dvije zone za kuhanje i omogućava vam da iskoristite kombiniranu površinu za velike pravokutne ili ovalne posude za kuhanje ili rešetke. Za kuhanje na žaru većih količina ili komada namirnica (ribe, kebabi, povrće, kao npr. crvena cikorija, odresci, kobasice). Za kuhanje jela kao što su pečene svinjske rolade ili cijela riba, obično uz umak, kuhano u šerpi/kotliću za kuhanje ribe/loncu.

Tablica kuhanja

Kategorija namirnica	Jelo ili vrsta kuhanja	Razina snage i status kuhanja			
		Prvi dio	Snaga	Drugi dio	Snaga
Tjestenina, riža	Svježa tjestenina	Zagrijavanje vode	Boost-9	Kuhanje tjestenine uz održavanje vrenja	7-8
	Sušena tjestenina	Zagrijavanje vode	Boost-9	Kuhanje tjestenine uz održavanje vrenja	7-8
	Kuhanje riže	Zagrijavanje vode	Boost-9	Kuhanje riže uz održavanje vrenja	5-6
	Rižoto	Naglo pečenje i prženje	7-8	Kuhanje	4-5
Povrće, mahunarke	Kuhanje	Zagrijavanje vode	Boost-9	Vrenje	6-7
	Prženje	Zagrijavanje ulja	9	Prženje	8-9
	Naglo pečenje	Zagrijavanje pribora	7-8	Kuhanje	6-7
	Lagano vrenje	Zagrijavanje pribora	7-8	Kuhanje	3-4
	Pečenje s tamnjenjem namirnica	Zagrijavanje pribora	7-8	Naglo pečenje radi tamnjenja namirnica	7-8
Meso	Pečenje	Prženje s uljem (ako se koristi maslac, razina 6)	7-8	Kuhanje	3-4
	Gril	Zagrijavanje posude za gril	7-8	Pečenje s obje strane	7-8
	Pečenje s tamnjenjem namirnica	Prženje s uljem (ako se koristi maslac, razina 6)	7-8	Kuhanje	4-5
	Variva	Prženje s uljem (ako se koristi maslac, razina 6)	7-8	Kuhanje	3-4
Riba	Gril	Zagrijavanje posude za gril	7-8	Kuhanje	7-8
	Variva	Prženje s uljem (ako se koristi maslac, razina 6)	7-8	Kuhanje	3-4
	Prženje	Zagrijavanje ulja ili masti	8-9	Prženje	7-8
Jaja	Fritata	Zagrijavanje tave s maslacem ili masti	6	Kuhanje	6-7
	Omleti	Zagrijavanje tave s maslacem ili masti	6	Kuhanje	5-6
	Meko/tvrdo kuhana	Zagrijavanje vode	Boost-9	Kuhanje	5-6
	Palačinke	Zagrijavanje tave s maslacem	6	Kuhanje	6-7
Umaci	Rajčica	Prženje s uljem (ako se koristi maslac, razina 6)	6-7	Kuhanje	3-4
	Ragu	Prženje s uljem (ako se koristi maslac, razina 6)	6-7	Kuhanje	3-4
	Bešamel	Priprema baze (topljenje maslaca i brašna)	5-6	Lagano vrenje	3-4
Deserti, kreme	Kreme	Zagrijavanje mlijeka do vrenja	4-5	Održavanje laganog vrenja	4-5
	Puding	Zagrijavanje mlijeka do vrenja	4-5	Održavanje laganog vrenja	2-3
	Riža na mlijeku	Zagrijavanje mlijeka	5-6	Kuhanje	2-3

IZJAVA O SUKLADNOSTI

Uvoznik:

Naziv:	WHIRLPOOL CROATIA d.o.o.
Adresa:	Avenija Većeslava Holjevca 40 / III ; 10000 ZAGREB
OIB:	29882918750

Pod punom odgovornošću izjavljujemo da je proizvod:

Naziv proizvoda:	Staklokeramička indukcijska ugradna ploča
Model / Tip:	ACM 843; ACM 847
Proizvođač:	WHIRLPOOL EUROPE Srl, Italija

sukladan sa zahtjevima:

1. Pravilnika o elektromagnetskoj kompatibilnosti (N.N. 23/2011), kao i sa zahtjevima navedenih EU direktiva i harmoniziranih normi:

EU Direktive:	2004/108/EC
Norme:	EN 55011:1998+A1:1999+A2:2002 EN 61000-3-2:2006 EN 61000-3-3:1995+A:2001+A2:2005 EN 61000-4-4:2004 EN 61000-4-5:2006 EN 61000-4-6:1996 EN 61000-4-11:1994+A1:2000 EN 61000-4-13:2002 EN 55014-1:2006 EMC Test report broj: Lab 552022; Lab 569767 izdan od: Whirlpool Europa S.r.l., Italija

2. Pravilnika o električnoj opremi namijenjenoj za uporabu unutar određenih naponskih granica (N.N. 41/2010) odnosno primijenjenim normama za LVD:

EU Direktive:	LVD 2006/95/EC
Norme:	IEC 60335-2-6:2002+A1.2004+A2:2008 IEC 60335-1:2001+A1:2004+A2:2006 Test report broj: 05SK00465 izdan od: IMQ S.p.A., Italija

Godina prvog stavljanja oznake sukladnosti: 2012.

Zagreb, 25.10.2012.

Mjesto i datum

WHIRLPOOL CROATIA
d.o.o.
Z A G R E B

Ime, prezime i funkcija odgovorne osobe:

Marija Hren, voditelj marketinga

Potpis odgovorne osobe