

# W9 MW261 IXL

12NC: 859991542270

EAN kód: 8003437396083

Whirlpool

SENSING THE DIFFERENCE

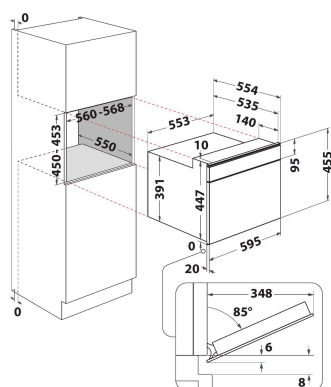

## HLAVNÍ VLASTNOSTI

|   |                    |
|---|--------------------|
| Skupina výrobků                               | Mikrovlánná trouba |
| Obchodní kód                                  | W9 MW261 IXL       |
| Hlavní barva výrobku                          | Nerezová ocel      |
| Typ mikrovlnné trouby                         | MW-Combi           |
| Typ konstrukce                                | Vestavěný          |
| Typ ovládání                                  | Elektronický       |
| Typ nastavení ovládání                        | LCD                |
| Doplňková metoda vaření Gril                  | Ano                |
| Crisp   | Ano                |
| Pára  | Ano                |
| Doplňková metoda vaření Vaření s ventilátorem | Ano                |
| Hodiny  | Ano                |
| Automatické programy                          | Ano                |
| Výška výrobku                                 | 455                |
| Šířka výrobku                                 | 595                |
| Hloubka zabaleného výrobku                    | 560                |
| Minimální výška výklenku                      | 450                |
| Minimální šířka výklenku                      | 556                |
| Hloubka výklenku                              | 550                |
| Čistá hmotnost (kg)                           | 29.7               |
| Objem dutiny (l)                              | 40                 |
| Otočný stůl                                   | Ano                |
| Průměr otočného stolu (mm)                    | 400                |
| Integrovaný čistící systém                    | Ne                 |

## TECHNICKÉ VLASTNOSTI

|   |               |
|---|---------------|
| Proud (A)                                 | 16            |
| Napětí (V)                                | 230           |
| Frekvence (Hz)                            | 50            |
| Délka přívodního elektrického kabelu (cm) | 135           |
| Typ zástrčky                              | Schuko        |
| Časovač                                   | Ano           |
| Výkon grilu (W)                           | 1600          |
| Typ mřížky                                | Topné těleso  |
| Materiál dutiny                           | Nerezová ocel |
| Vnitřní osvětlení                         | Ano           |
| Doplňková metoda vaření Gril              | Ano           |
| Poloha vnitřních světel dutiny            | -             |

## ENERGETICKÝ ŠTÍTEK

|                                  |          |
|----------------------------------|----------|
| 6. smysl / dynamická inteligence | 6. smysl |
| Počet úrovní výkonu              | 7        |
| Maximální výkon mikrovln (W)     | 900      |
| Bread Defrost                    | Ano      |
| Jet Defrost                      | Ano      |
| Jet Start                        | Ano      |