

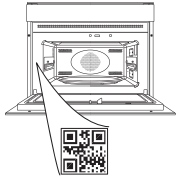

**THANK YOU FOR BUYING A WHIRLPOOL PRODUCT**

In order to receive a more complete assistance, please register your product on [www.register10.eu](http://www.register10.eu)

**PLEASE SCAN THE QR CODE ON YOUR APPLIANCE IN ORDER TO REACH MORE INFORMATION**



**Before using the appliance carefully read the Safety Instruction.**

# PRODUCT DESCRIPTION

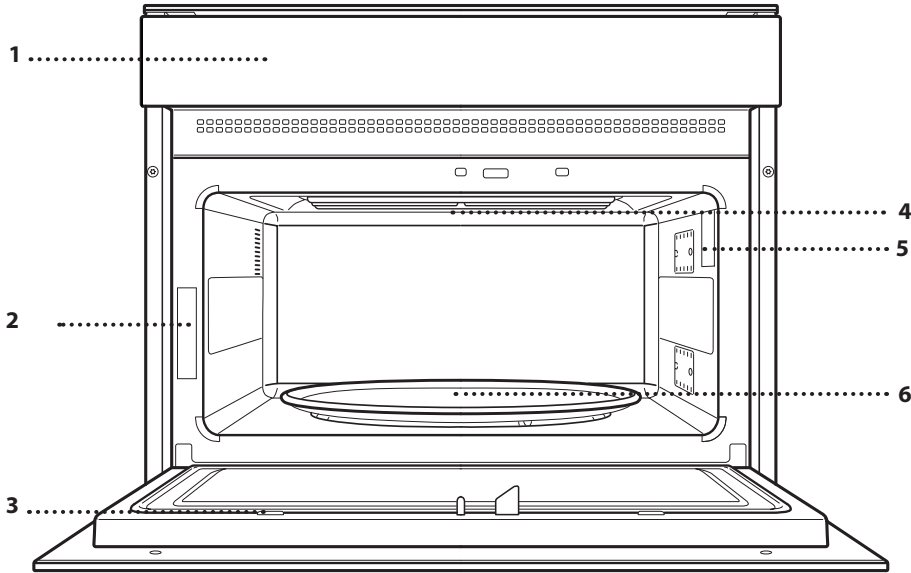

- 1. Control panel
- 2. Identification plate (do not remove)
- 3. Door
- 4. Upper heating element/grill
- 5. Light
- 6. Turntable

## CONTROL PANEL

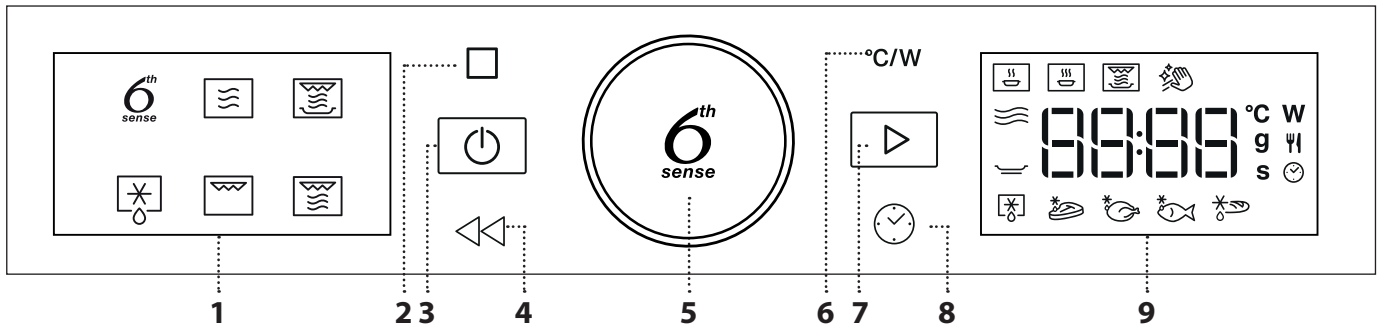

**1. LEFT-HAND DISPLAY**

**2. PAUSE**

To pause a cooking cycle

**3. ON/OFF**

For switching the oven on and off and for stopping an active function at any time.

**4. BACK**

For returning to the previous step. A long press (5s) enable/disable the Keylock function.

**5. ROTARY KNOB / 6<sup>th</sup> SENSE BUTTON**

Turn this to navigate through the functions and adjust all of the cooking parameters. Press  to select, set, access or confirm functions or parameters and eventually start the cooking program.

**6. POWER**

To adjust the grill level or microwave power.

**7. START**

For starting functions and confirming settings

**8. TIME**

For setting the time as well as setting or adjusting the cooking time.

**9. RIGHT-HAND DISPLAY**

# ACCESSORIES

There are a number of accessories available on the market. Before you buy, ensure they are suitable for microwave use and resistant to oven temperatures.

Metallic containers for food or drink should never be used during microwave cooking.

Always ensure that foods and accessories do not come into contact with the inside walls of the oven.

Always ensure that the turntable is able to turn freely before starting the oven. Take care not to unseat the turntable whilst inserting or removing other accessories.

Accessories during microwave function may raise in temperature. It is recommended to use protection to handle accessories at the end of the cycle.

## TURNTABLE

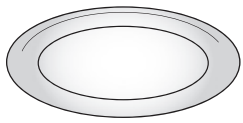

Placed on its support, the glass turntable can be used with all cooking methods. The turntable must always be used as a base for other containers or

accessories, with the exception of the rectangular baking tray.

## TURNTABLE SUPPORT

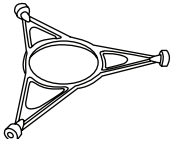

Only use the support for the glass turntable. Do not rest other accessories on the support.

## CRISP PLATE

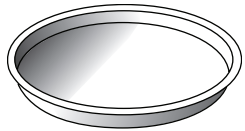

Only for use with the designated functions. The Crisp plate must always be placed in the center of the glass turntable or wire rack and can be pre-heated when empty, using the

special function for this purpose only. Place the food directly on the Crisp plate.

## HANDLE FOR CRISP PLATE

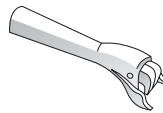

Useful for removing the hot Crisp plate from the oven.

## WIRE RACK

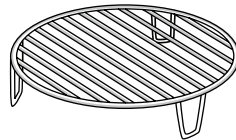

This allows you to place food closer to the grill, for perfectly browning your dish and allows an optimal air circulation. It must be used as base for the crisp plate.

Place the wire rack on the turntable, making sure that it does not come into contact with other surfaces.

The number and type of accessories may vary depending on which model is purchased. Other accessories that are not supplied can be purchased separately from the After-sales Service.

# FUNCTIONS

## 6<sup>th</sup> SENSE FUNCTIONS

With the 6th Sense functions, simply select the type and weight or the quantity of the food items to obtain the best results. The oven will automatically calculate the optimum settings and continue to change them as cooking progresses. To use at best this function, follow the indications on the relative cooking table.

### 6<sup>th</sup> SENSE REHEAT

For reheating ready-made food that is either frozen or at room temperature. The oven automatically calculates the settings required to achieve the best results in the shortest amount of time. Place food on a microwave-safe and heatproof dinner plate or dish.

CATEGORY	FOOD	WEIGHT
1	Plated Meal	250 - 800 g
2*	Frozen Lasagna	400 g - 1 kg
3*	Frozen Portion	250 - 800 g
4	Milk/Water	100 - 500 g
5	Soup	200 - 800 g

### 6<sup>th</sup> SENSE COOK

For cooking foods quickly and achieving optimal result. Place food on a microwave-safe and heatproof dinner plate or dish.

CATEGORY	FOOD	WEIGHT
1	Baked Potatoes	200 g - 1 kg
2*	Stuffed Vegetables	600 g - 2.2 kg
3*	Chicken Parts	400 - 1.2 kg
4	Scrambled eggs	100 - 500 g
5	Popcorn	80 - 100 g

### 6<sup>th</sup> SENSE CRISP

For quickly reheating and cooking frozen foods and giving them a golden, crunchy top. Only use this function with the crisp plate provided. Turn the food when prompted.

CATEGORY	FOOD	WEIGHT
1*	Hamburgers	100 - 500 g
2*	Chicken Nuggets	100 - 500 g
3*	Pizza	350 - 600 g
4*	Fish Fingers	100 - 500 g
5*	French Fries	100 - 500 g

Required accessories: Crisp plate, handle for crisp plate.

### MW SELF CLEAN

The action of the steam released during this special cleaning cycle allows dirt and food residues to be removed with ease. Pour a cup of drinking water into microwave proof container and activate the function.

### MICROWAVE

Use microwave function only with food or beverages inside to preserve the correct functionality of the product.

POWER (W)	RECOMMENDED FOR
900	Quickly reheating drinks or other foods with a high water content.
750	Cooking vegetables.
650	Cooking meat and fish.
500	Cooking meaty sauces, or sauces containing cheese or egg. Finishing off meat pies or pasta bakes.
350	Slow, gently cooking. Perfect for melting butter or chocolate.
160	Defrosting frozen foods or softening butter and cheese.
90	Softening ice cream.

ACTION	FOOD	POWER (W)	DURATION (MIN.)
Reheat	2 cups	900	1 - 2
Reheat	Mashed potatoes 1kg	900	10 - 12
Defrost	Minced meat 500g	160	15 - 16
Cook	Sponge cake	750	7 - 8
Cook	Egg custard	500	13 - 16
Cook	Meat loaf	750	17 - 20

### CRISP

For perfectly browning a dish, both on the top and bottom of the food. This function must only be used with the special Crisp plate.

FOOD	DURATION (MIN.)
Leavened cake	7 - 8
Hamburger	8 - 10*

\* Turn food halfway through cooking.





Required accessories: Crisp plate, handle for the Crisp plate.

### DEFROST

For quickly defrosting various different types of food simply by specifying their weight. Always place the food directly on the glass turntable for best results.

#### CRISP BREAD DEFROST

This exclusive Whirlpool function allows you to defrost frozen bread. Combining both Defrost and Crisp technologies, your bread will taste and feel as if it were freshly baked. Use this function to quickly defrost and heat frozen rolls, baguettes & croissants. The Crisp Plate must be used in combination with this function.

CATEGORY	FOOD	WEIGHT
	Timed Defrost	-
	Meat	100 g - 2 Kg
	Poultry	100 g - 3 Kg
	Fish	100 g - 2 Kg
	Crisp Bread Defrost	50 - 800 g

## GRILL

For browning, grilling and gratins. We recommend turning the food during cooking.

FOOD	GRILL LEVEL	DURATION (MIN.)
Toast	High	5 - 6*
Prawns	Medium	18 - 22

\*For thick bread slices preheat the empty microwave with grill high for 3 minutes.

Recommended accessories: Wire rack

## GRILL + MW

For quickly cooking and gratinating dishes, combining the microwave and grill functions.

FOOD	POWER (W)	GRILL LEVEL	DURATION (MIN.)
Potatoes gratin	650	Medium	20 - 22
Jacked potatoes	650	High	10 - 12

Recommended accessories: Wire rack

# FIRST TIME USE

## 1. SETTING THE TIME

You will need to set the time when you switch on the oven for the first time.



The two digits for the hour will start flashing: Turn the knob to set the hour and then press  to confirm.



The two digits for the minutes will start flashing. Turn the knob to set the minutes and press  to confirm.

Please note: To change the time at a later point, press and hold  for at least one second while the oven is off and repeat the steps above. You may need to set the time again following lengthy power outages.



## 2. HEAT THE OVEN

A new oven may release odours that have been left behind during manufacturing; this is completely normal. Before starting to cook food, we therefore recommend heating the oven with it empty in order to remove any possible odours. Remove any protective cardboard or transparent film from the oven and remove any accessories from inside it. With the oven empty, run the GRILL function at the highest level, for a minimum of 15 minutes. Follow the instructions for setting the function correctly. Odors and smoke are normal when the oven is used the first few times, or when it is heavily soiled.

Please note: It is advisable to air the room after using the appliance for the first time.

# DAILY USE

## 1. SELECT A FUNCTION

When the oven is off, only the time is shown on the display. Press and hold  to switch the oven on. Turn the *knob* to view the main functions available on the left-hand display. The function currently in selection will blink, and will stop blinking after the press of the knob (i.e. after its selection). Select one and press .



To select a sub-function (where available), select the main function and then press  to confirm and go to the function menu.



Turn the *knob* to select from amongst the subfunctions available on the right-hand display and then press  to confirm. The sub-function in selection will blink until its confirmation.



## 2. SET A FUNCTION

### . AUTOMATIC FUNCTIONS / JET DEFROST

#### FOOD CLASS

Once you have chosen one of the automatic functions, you will need to select a category for the food you are cooking.





When the  icon flashes, turn the *knob* to select the category you require and then press  to confirm.

#### WEIGHT

To achieve the best results, the automatic functions (and Jet Defrost) require you to enter the weight of the food, selecting from amongst the default settings: the oven will calculate the ideal length of time for the function to run for each category of food.





When the default setting appears on the display and the  icon flashes, turn the *knob* to set the weight and then press  to confirm.

### . MANUAL FUNCTIONS

After having selected the function you require, you can change its settings. The display will show the settings that can be changed in sequence.

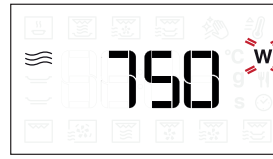
## MICROWAVE POWER



When the  icon flashes on the display, turn the *knob* to adjust the power setting and then press  to confirm and continue to alter the settings that follow (if possible).

Please note: Once the function has been activated, the power can be changed by pressing  to access the settings menu, then turning the *knob* to change the setting.

## GRILL POWER



There are three defined power levels for grilling: 1 (low), 2 (mid), 3 (high). The default value is displayed between two flashing "-" symbols.





Turn the *knob* to set the desired grill level, then press  to confirm.

## DURATION





When the  icon flashes on the display, use the *knob* to set the cooking time you require and then press  to confirm.

You do not have to set the cooking time if you want to manage cooking manually: Press  to confirm and start the function.

Note: During cooking, you can adjust the cooking time by turning the *knob*; each time you press , the cooking time increases by 30 seconds.

## 3. ACTIVATE THE FUNCTION

Once you have applied the settings you require, press  to activate the function.

Every time the  button is pressed again, the cooking time will be increased by a further 30 seconds (for Functions using Microwaves) or 5 minutes (for Functions not using Microwaves).

Please note: You can press  at any time to stop the function that is currently active.

### . JET START

When the oven is turned off, it is possible to start a microwave cycle by pressing the Start button. Each additional press of the  button will increase the time by an additional 30 seconds. For example, it is possible to run a microwave function lasting

90 seconds, by pressing the  button three times, without even needing to turn on the oven.

### . SAFETY LOCK

This function is automatically activated to prevent the oven from being activated on accidentally.



Open and close the door, then press  to start the function.

### 4. PAUSE

To pause an active function, for example to stir or turn the food, simply open the door.

To start it up again, close the door and press .

#### AUTOMATIC PAUSE

(STIR OR TURN THE FOOD)

Certain functions will pause to allow you to turn or stir the food.



Once the oven has paused cooking, open the door and carry out the action you are prompted to perform before closing the door again and pressing  to continue with cooking.

### 5. COOKING END TIME

An audible signal will sound and the display will indicate that cooking is complete.

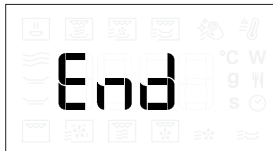

To extend the cooking time without changing the settings, turn the *knob* to set a new cooking time and press .

### . COOLING DOWN

When a function with hot air is finished, the appliance may carry out a cooling procedure.

The display shows "Cool On":



After this procedure, the oven automatically switches off.

Please note: the cooling procedure can be interrupted by opening the door and will be eventually reactivated, if needs, by closing it again.

### . KEY LOCK

To lock the keypad, press and hold  for at least 5 seconds.



Do this again to unlock the keypad.

Please note: The key lock can also be activated while cooking is in progress.

For safety reasons, the oven can be switched off at any time by pressing and holding .

# CLEANING & MAINTENANCE

**Make sure that the appliance has cooled down before carrying out any maintenance or cleaning.**  
**Do not use steam cleaners.**

**Do not use wire wool, abrasive scourers or abrasive/corrosive cleaning agents, as these could damage the surfaces of the appliance.**





## INTERIOR AND EXTERIOR SURFACES

- Clean the surfaces with a damp microfibre cloth. If they are very dirty, add a few drops of pH-neutral detergent. Finish off with a dry cloth.
- Clean the glass in the door with a suitable liquid detergent.
- Activate the "MW SELF CLEAN" function for an optimum cleaning of the internal surfaces.
- At regular intervals, or in case of spills, remove the turntable and its support to clean the bottom of the oven, removing all food residue.
- The grill does not need to be cleaned as the intense heat burns away any dirt. Use this function on a regular basis.

## ACCESSORIES

All accessories are dishwasher safe with the exception of the Crisp plate. The Crisp plate should be cleaned using water and a mild detergent. For stubborn dirt, rub gently with a cloth. Always leave the Crisp plate to cool down before cleaning.

# TROUBLESHOOTING

Problem	Possible cause	Solution
The oven is not switching on.	Power cut. Disconnection from the mains.	Check for the presence of mains electrical power and whether the oven is connected to the electricity supply. Turn off the oven and restart it to see if the fault persists.
The oven makes noises, even when it is switched off.	Cooling fan active.	Open the door or press  .
The display shows the letter "F" followed by a letter or number.	Software fault.	Contact your nearest After-sales Service Centre and state the letter or number that follows the letter "F".
Keypad does not work as foreseen. The display shows a strange visualization.	Keylock has been activated (see Keylock section).	Disable the keylock by following the indications within Keylock section.
The oven does not heat up.	When "DEMO" is "On" all commands are active and menus available but the oven doesn't heat up.	To exit DEMO mode, follow this procedure: press °C/W,  , °C/W,  , °C/W,  in sequence (6 taps in total). You will hear a beep signal that the operation has been successful. The clock flashes waiting for the hour setting. At this point, the oven is ready to be used.

**Policies, standard documentation and additional product information can be found by:**

- Using the QR code in your appliance
- Visiting our website [docs.whirlpool.eu/docs](https://docs.whirlpool.eu/docs)
- Alternatively, **contact our After-sales Service** (See phone number in the warranty booklet). When contacting our After-sales Service, please state the codes provided on your product's identification plate.

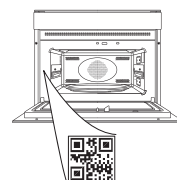

®/TM/© 2024 Whirlpool. Produced under license.

# Whirlpool



DĚKUJEME VÁM, ŽE JSTE SI ZAKOUPILI VÝROBEK ZNAČKY WHIRLPOOL

Přejete-li si získat komplexnější podporu, zaregistrujte prosím svůj výrobek na stránce [www.register10.com](http://www.register10.com)

ABYSTE ZÍSKALI VÍCE INFORMACÍ, NASKENUJTE PROSÍM QR KÓD NA VAŠEM SPOTŘEBIČI

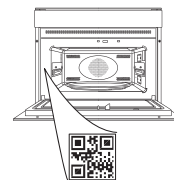

Před použitím spotřebiče si pečlivě přečtěte bezpečnostní pokyny.

## POPIS PRODUKTU

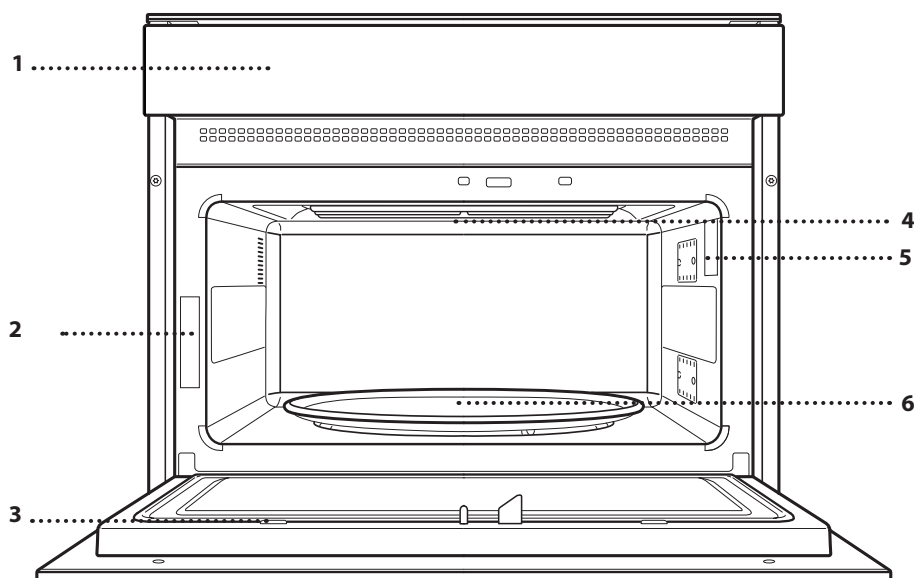

1. Ovládací panel
2. Identifikační štítek (neodstraňujte)
3. Dvířka
4. Horní topné těleso / gril
5. Světlo
6. Otočný talíř

## OVLÁDACÍ PANEL

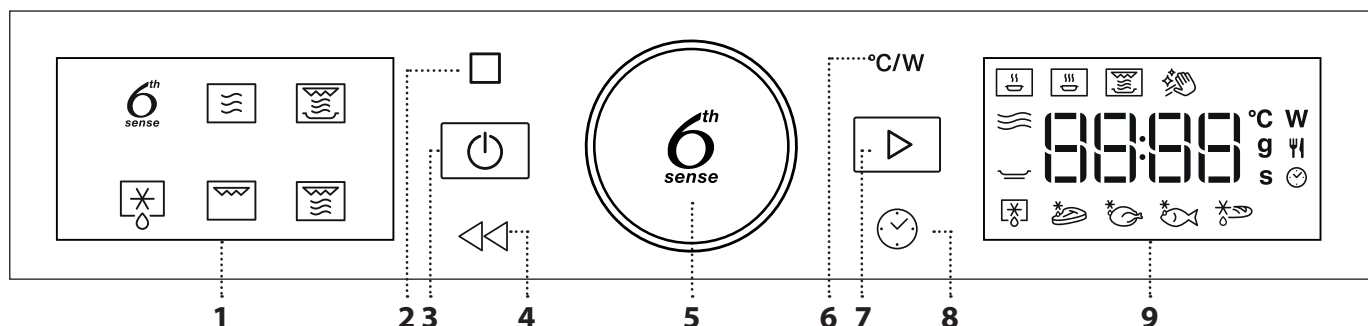

### 1. LEVÝ DISPLEJ

### 2. PAUZA

Přerušení cyklu tepelné úpravy

### 3. ON/OFF

Zapnutí nebo vypnutí trouby a přerušování nebo vypnutí aktivní funkce v kterémkoli okamžiku.

### 4. ZPĚT

Pro návrat na předcházející krok. Dlouhým stisknutím (5 s) zapnete/ vypnete funkci Keylock (zámek kláves).

### 5. OTOČNÝ OVLADAČ / TLAČÍTKO FUNKCE 6<sup>th</sup> SENSE

Jeho pomocí můžete procházet funkcemi a nastavovat parametry vaření. Stisknutím  provedete výběr, nastavení, nalezení a potvrzení funkcí nebo hodnot, a také můžete spustit program tepelné úpravy potravin.

### 6. VÝKON

Nastavení úrovně grilu nebo mikrovlnného výkonu.

### 7. START

Pro aktivaci funkcí a potvrzení nastavení

### 8. ČAS

Pro nastavení času a nastavení nebo přizpůsobení doby přípravy.

### 9. PRAVÝ DISPLEJ



# PŘÍSLUŠENSTVÍ

Na trhu je mnoho různých druhů doplňků. Před nákupem se vždy ujistěte, že dané příslušenství je vhodné pro použití v mikrovlnné troubě a že je odolné vůči teplotám uvnitř trouby.

Kovové nádoby na jídlo nebo nápoje by se neměly nikdy používat při vaření pomocí mikrovln.

Vždy se ujistěte o tom, že se potraviny ani příslušenství trouby nedostanou do styku

s vnitřními stěnami trouby.

Před zapnutím trouby se vždy ujistěte, že se otočný talíř může volně otáčet. Při vkládání nebo vyjímání jiného příslušenství buďte opatrní, abyste omylem nevysadili otočný talíř z jeho držáku.

Příslušenství může během mikrovlnné funkce zvýšit teplotu. Na konci cyklu se doporučuje používat ochranu pro manipulaci s příslušenstvím.

## OTOČNÝ TALÍŘ

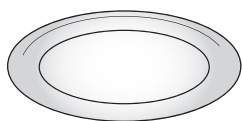

Je-li umístěn v držáku, otočné sklo lze využívat při všech metodách vaření/pečení.

S výjimkou obdélníkového plechu na pečení je otočné sklo nutné

používat vždy jako podstavec pro další nádoby nebo příslušenství.

## DRŽÁK OTOČNÉHO TALÍŘE

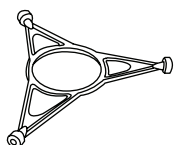

Skleněný otočný talíř pokládejte pouze na držák otočného talíře. Na držák nepokládejte jiné příslušenství.

## TALÍŘ CRISP

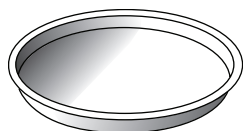

Pouze pro použití s určenou funkcí. Talíř Crisp musí být vždy umístěn uprostřed otočného skleněného podstavce nebo mřížky a je-li prázdný, lze jej předehřívat, a to použitím speciální funkce určené

výhradně pro tento účel. Jídlo položte rovnou na talíř crisp.

## RUKOJEŤ PRO TALÍŘ CRISP

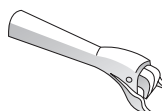

Je užitečná při vyndávání horkého talíře „Crisp“ z trouby.

## MŘÍŽKA

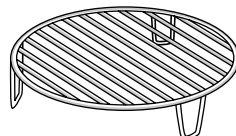

Umožní umístit jídlo blíže ke grilu za účelem dokonalého opečení a zajistí optimální cirkulaci vzduchu.

Musí se použít jako základna pro talíř crisp.

Mřížku umístěte na otočný talíř a ujistěte se, že se nedotýká jiných ploch.

Počet kusů a typ příslušenství se může v závislosti na zakoupeném modelu trouby lišit. Další příslušenství, jež není součástí výbavy, lze zakoupit zvlášť prostřednictvím servisního centra.

# FUNKCE

## 6<sup>th</sup> FUNKCE 6<sup>th</sup> SENSE

Pro dosažení co nejlepších výsledků při použití funkcí 6<sup>th</sup> Sense jednoduše navolte typ a hmotnost nebo množství jídla. Trouba automaticky vypočítá a zvolí optimální nastavení a v průběhu pečení je podle potřeby upravuje. Abyste použitím této funkce dosáhli co nejlepších výsledků, řiďte se pokyny uvedenými v příslušné tabulce příprav.

### OHŘEV S FUNKCÍ 6<sup>th</sup> SENSE

Slouží k ohřevu již hotových mražených či chlazených jídel nebo jídel o pokojové teplotě. Trouba automaticky vypočítává hodnoty nezbytné k dosažení co nejlepších výsledků v co nejkratším čase. Jídlo vložte do trouby v žáruvzdorném talíři nebo míse vhodné do mikrovlnné trouby.

KATEGORIE	JÍDLO	VÁHA
1	Připravená porce jídla na talíři	250–800 g
2*	Mražené lasagne	400 g – 1 kg
3*	Zmražená porce	250–800 g
4	Mléko / voda	100–500 g
5	Polévky	200–800 g

### VAŘENÍ 6<sup>th</sup> SENSE

Pro rychlou přípravu jídel v troubě s optimálním výsledkem. Jídlo vložte do trouby v žáruvzdorném talíři nebo míse vhodné do mikrovlnné trouby.

KATEGORIE	JÍDLO	VÁHA
1	Pečené brambory	200 g – 1 kg
2*	Plněná zelenina	600 g – 2,2 kg
3*	Kousky kuřete	400–1,2 kg
4	Míchaná vejce	100–500 g
5	Popcorn	80–100 g

### FUNKCE 6<sup>th</sup> SENSE CRISP

Pro rychlý ohřev a pečení zmražených jídel se zlatým a křupavým povrchem. Tuto funkci používejte jen s talířem Crisp, jenž je součástí vybavení. Jakmile vás trouba vyzve, jídlo obraťte.

KATEGORIE	JÍDLO	VÁHA
1*	Hamburgery	100–500 g
2*	Kuřecí nugety	100–500 g
3*	Pizza	350–600 g
4*	Rybí prsty-obalované	100–500 g
5*	Hranolky	100–500 g

Požadované příslušenství: Talíř Crisp, rukojeť pro talíř Crisp.

### MW SAMOČIŠTĚNÍ

Působení páry, která se uvolňuje při tomto speciálním čisticím cyklu, umožňuje snadné odstranění nečistot a zbytků jídla. Nalejte hrnek pitné vody do nádoby vhodné pro použití v mikrovlnné troubě a zapněte funkci.

### MIKROVLNÝ

Funkci mikrovlnné trouby používejte pouze s jídlem nebo nápoji uvnitř, aby byla zachována správná funkčnost výrobku.

VÝKON (W)	DOPORUČENO PRO
900	Rychlý ohřev nápojů nebo jídel s vysokým obsahem vody.
750	Příprava zeleniny.
650	Příprava masa a ryb.
500	Vaření masových omáček nebo omáček s obsahem sýra nebo vajec. Dopečení masových koláčů nebo zapečených těstovin.
350	Pomalé, mírné vaření. Velmi se hodí pro rozpouštění másla nebo čokolády.
160	Rozmrazování jídel nebo změknutí másla a sýrů.
90	Změknutí zmrzliny.

ČINNOST	JÍDLO	PŘÍKON (W)	DOBA TRVÁNÍ (MIN)
Ohřev	2 hrnky	900	1 - 2
Ohřev	Bramborová kaše 1 kg	900	10 - 12
Rozmrazování	Mleté maso 500 g	160	15–16
Vaření	Piškotový koláč	750	7 - 8
Vaření	Vaječný krém	500	13 - 16
Vaření	Sekaná	750	17 - 20

### CRISP

Pro dokonalé osmahnutí pokrmu dozlatova, a to jak na povrchu, tak vespod. Tuto funkci je nutné používat výhradně se speciálním talířem Crisp.

JÍDLO	DOBA TRVÁNÍ (MIN)
Moučník z kynutého těsta	7 - 8
Hamburger	8–10*

\* V polovině doby pečení jídlo obraťte.

Požadované příslušenství: Talíř „Crisp“, rukojeť pro talíř „Crisp“.

### ROZMRAZOVÁNÍ

Pro rychlé rozmrazování různých druhů jídel se zadáním pouze jejich hmotnosti. Pro dosažení co nejlepších výsledků pokládejte jídlo vždy přímo na skleněný otočný talíř.

### ROZMRAZENÍ CHLEBA FUNKCÍ CRISP

Tato exkluzivní funkce Whirlpool vám umožní rozmrazit chléb. Díky kombinaci technologií rozmrazování a úpravy do křupava bude váš chléb chutnat jako čerstvě upečený. Tuto funkci používejte k rychlému rozmrazení a nahřátí mražených žemlí, baget a croissantů. Tato funkce vyžaduje použití talíře Crisp.

KATEGORIE	JÍDLO	VÁHA
	Časované rozmrazování	–
	Maso	100 g – 2 kg
	Drůbež	100 g – 3 kg
	Ryby	100 g – 2 kg
	Crisp bread defrost (rozmrazení chleba funkcí crisp)	50–800 g



**GRILL**  
Pro osmahnutí dozlatova, grilování a gratinování. Doporučujeme jídlo během grilování obracet.

JÍDLO	GRILL-ÚROV.VÝK	DOBA TRVÁNÍ (MIN)
Topinky/toasty	Vysoký	5 - 6*
Prawns (Krevety)	Střední	18-22

\*Pro silné krajíce chleba předehřejte prázdnou mikrovlnnou troubu na 3 minuty.

Doporučené příslušenství: Rošt



**GRIL + MV**  
Pro rychlé uvaření a gratinování s využitím kombinovaných funkcí mikrovln a grilu.

JÍDLO	PŘÍKON (W)	GRILL-ÚROV.VÝK	DOBA TRVÁNÍ (MIN)
Gratinované brambory	650	Střední	20-22
Plněné brambory ve slupce	650	Vysoký	10 - 12

Doporučené příslušenství: mřížka

## PŘED PRVNÍM POUŽITÍM

### 1. NASTAVENÍ DENNÍHO ČASU

Při prvním zapnutí trouby budete muset nastavit čas.



Na displeji začnou blikat dvě číslice nastavení hodin:  
Pro nastavení hodiny otáčejte ovladačem a stisknutím volbu potvrďte.



Na displeji začnou blikat dvě číslice pro minuty. Pro nastavení minut otáčejte ovladačem a stisknutím volbu potvrďte.

Upozornění: Přejete-li si později nastavený čas změnit, pak zatímco je trouba vypnutá, stiskněte a alespoň na 1 sekundu podržte a zopakujte kroky uvedené výše. Čas může být nutné nastavit znovu po delším výpadku napájení.



### 2. ZAHŘÁTÍ TROUBY

Z nové trouby se mohou uvolňovat pachy, které souvisejí s proběhlým procesem výroby: Jedná se o zcela běžný jev. Před započítím vaření tedy doporučujeme zahřát troubu prázdnou za účelem odstranění jakéhokoli případného zápachu. Z trouby odstraňte všechny ochranné kartóny nebo fólie a vyjměte rovněž i veškeré uvnitř uložené příslušenství. Když je trouba prázdná, spusťte funkci GRIL na nejvyšší stupeň po dobu minimálně 15 minut. Dodržujte instrukce pro správné nastavení funkce. Zápach a kouř jsou normální, když se trouba používá poprvé nebo když je silně znečištěná.

Upozornění: Při prvním použití trouby doporučujeme prostor větrat.

# BĚŽNÉ POUŽÍVÁNÍ

## 1. ZVOLTE FUNKCI

Je-li trouba vypnutá, na displeji se bude zobrazovat pouze čas. Stiskem a podržením  troubu zapnete. Pro zobrazení hlavních dostupných funkcí na levém displeji otáčejte *ovladačem*. Aktuálně zvolená funkce bude blikat a po stisknutí knoflíku (tj. po jejím výběru) blikat přestane. Jednu z hodnot vyberte a stiskněte .



Pro výběr podfunkce (kde je tato možnost dostupná) zvolte hlavní funkci a poté pro potvrzení stiskněte  a přejděte do nabídky funkcí.



Otáčejte *ovladačem*, zvolte jednu z podfunkcí dostupných na pravém displeji a poté potvrďte stiskem . Vybraná dílčí funkce bude blikat až do jejího potvrzení.



## 2. NASTAVTE FUNKCI

### . AUTOMATICKÉ FUNKCE / RYCHLÉ ROZMRAZENÍ JET DEFROST

#### KATEGORIE POTRAVIN

Po výběru jedné z automatických funkcí je třeba zvolit kategorii připravovaného jídla.





Bliká-li symbol , otáčením *ovladače* zvolte požadovanou kategorii a potvrďte stiskem .

#### VÁHA

Aby bylo možné dosáhnout co nejlepších výsledků, automatické funkce (a funkce JET DEFROST) vyžadují zadání hmotnosti potravin, a to výběrem z přednastavených hodnot: trouba u každé kategorie potravin vypočítá ideální délku trvání funkce.



Když se na displeji objeví základní nastavení a bliká symbol , otáčením *ovladače* nastavte hmotnost a potvrďte stiskem .



### . MANUÁLNÍ FUNKCE

Nastavení můžete měnit po provedení výběru požadované funkce.

Na displeji se zobrazí nastavení, které lze postupně měnit.

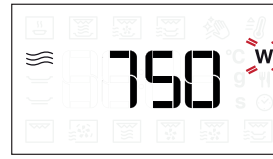
## VÝKON MIKROVLN



Pokud na displeji bliká ikona , otáčením *ovladače* nastavte výkon a poté, pro potvrzení volby, stiskněte  a pokračujte ve změně následného nastavení (je-li to možné).

Upozornění: Jakmile je funkce jednou aktivována, nastavení výkonu lze změnit stiskem , čímž se dostanete do nabídky nastavení; poté je pro změnu nastavení třeba otáčet *ovladačem*.

## VÝKON GRILU



Pro grilování jsou definovány tři úrovně výkonu: 1 (nízká), 2 (střední), 3 (vysoká). Výchozí hodnota je zobrazena mezi dvěma blikajícími symboly „-“.



Otáčením *ovladače* nastavte požadovanou úroveň grilu a volbu potvrďte stisknutím .

## DOBA TRVÁNÍ





Když na displeji bliká ikona , pro nastavení požadované doby přípravy použijte *ovladač* a poté pro potvrzení stiskněte .

Čas pečení nemusíte nastavovat, pokud chcete pečení řídit ručně: Stiskem  potvrdíte a spustíte funkci.

Poznámka: Dobu přípravy můžete přizpůsobit i během přípravy jídla, a to otáčením *ovladače*; každým dalším stiskem  se doba přípravy prodlouží o 30 vteřin.



## 3. AKTIVUJTE FUNKCI

Po provedení všech požadovaných nastavení aktivujte funkci stiskem .

Po každém dalším stisknutí tlačítka  se doba vaření prodlouží o dalších 30 sekund (pro funkce využívající mikrovlnné trouby) nebo o 5 minut (pro funkce, které nepoužívají mikrovlnné trouby).

Upozornění: K pozastavení probíhající funkce můžete kdykoli stisknout .

### . JET START

Když je trouba vypnutá, je možné spustit mikrovlnný cyklus stisknutím tlačítka Start. Každé další stisknutí tlačítka  prodlouží čas o dalších 30 sekund. Například je možné třikrát stisknout tlačítko  a

spustit mikrovlnnou funkci trvající 90 sekund, aniž by bylo nutné troubu zapnout.

## . BEZPEČNOSTNÍ ZÁMEK

Tato funkce se automaticky aktivuje za účelem předejít náhodné aktivaci trouby.



Otevřete a zavřete dvířka a poté, pro spuštění zvolené funkce, stiskněte .

## 4. PAUZA

Přejete-li si pozastavit spuštěnou funkci, například za účelem promíchání nebo obrácení jídla, jednoduše otevřete dvířka.

Pro opětovné spuštění dvířka zavřete a stiskněte .

### AUTOMATICKÁ PAUZA

(ZAMÍCHEJTE NEBO OBRÁŤTE JÍDLO)

Určité funkce se pozastaví a umožní vám tak pokrm obrátit nebo promíchat.



Jakmile se funkce přeruší, otevřete dvířka a proveďte akci, kterou trouba požaduje. Poté dvířka opět zavřete a pro pokračování stiskněte .

## 5. ČAS UKONČENÍ TEPELNÉ ÚPRAVY

Zazní zvukový signál a na displeji se zobrazí, že je pečení ukončeno.



Přejete-li si dobu přípravy prodloužit bez provádění změn v nastavení, otočením *ovladače* nastavte nový čas a stiskněte .

## . OCHLAZOVÁNÍ

Po skončení funkce s horkým vzduchem se spotřebič může automaticky ochlazovat.

Na displeji se zobrazí „Cool On“ (Ochlazování):



Po ochlazení se trouba automaticky vypne.

Upozornění: Ochlazování je možno přerušit otevřením dvířek. Po jejich případném opětovném zavření bude proces pokračovat.

## . ZABLOKOVÁNÍ TLAČÍTEK

Pro uzamknutí klávesnice stiskněte a alespoň na 5 sekund podržte .



Stejným postupem klávesnici odemknete.

Upozornění: Tlačítka lze zablokovat i v průběhu samotného pečení.

Z bezpečnostních důvodů lze troubu kdykoliv vypnout stisknutím a podržením tlačítka .

# ČIŠTĚNÍ A ÚDRŽBA

**Před prováděním jakýchkoli úkonů údržby a čištění se ujistěte, že spotřebič vychladl.**

**Nepoužívejte parní čističe.**

**Nepoužívejte drátěnku, drsné houbičky ani abrazivní/žíravé prostředky, neboť by tím mohlo dojít k poškození povrchu spotřebiče.**

## VNITŘNÍ A VNĚJŠÍ POVRCHY

- Povrchy čistěte vlhkou utěrkou z mikrovlákna. Jsou-li velmi znečištěné, přidejte několik kapek pH neutrálního čistícího prostředku. Nakonec je otřete suchým hadříkem.
- Sklo dveří čistěte vhodným tekutým prostředkem.
- Spusťte funkci samočištění „MW Self Clean“ pro optimální čištění vnitřních povrchů.
- V pravidelných intervalech nebo v případě rozlití odstraňte otočný talíř i s držákem, abyste vyčistili dno trouby a odstranili veškeré zbytky jídla.
- Gril není třeba čistit, neboť intenzivní teplotou se veškeré nečistoty vypalují. Tuto funkci používejte pravidelně.

## PŘÍSLUŠENSTVÍ

Veškeré příslušenství s výjimkou talíře Crisp lze mýt v myčce nádobí.

Talíř Crisp omývejte ve vlažné vodě s přidáním jemného mycího prostředku. Odolné nečistoty jemně vydrhněte hadříkem. Před čištěním vždy nechejte talíř Crisp vychladnout.

## ODSTRAŇOVÁNÍ ZÁVAD

Problém	Možná příčina	Řešení
Trouba se nezapne.	Přerušení napájení. Odpojení od elektrické sítě.	Zkontrolujte, zda je síť pod napětím a zda je trouba připojená k elektrickému napájení. Vypněte a opět zapněte troubu. Zjistíte tak, zda porucha přetrvává.
Trouba generuje hluk i přesto, že je vypnutá.	Chladicí ventilátor je v chodu.	Otevřete dvířka nebo stiskněte  .
Na displeji se zobrazí písmeno „F“ následované písmenem nebo číslem.	Softwarová chyba.	Kontaktujte nejbližší středisko poprodejních služeb a uveďte písmeno nebo číslo, které následuje za písmenem „F“.
Klávesnice nefunguje, jak se předpokládalo. Na displeji se zobrazí podivná vizualizace.	Zámek kláves byl aktivován (viz část Zámek kláves).	Zámek kláves vypněte podle pokynů v části Zámek kláves.
Trouba se nezahřívá.	Je-li zapnuta funkce „DEMO“, aktivní jsou všechny ovládací prvky a nabídky, trouba však nehřeje.	Chcete-li ukončit režim DEMO, postupujte takto: postupně stiskněte <b>°C/W</b> ,  , <b>°C/W</b> ,  , <b>°C/W</b> ,  (celkem 6 klepnutí). Uslyšíte zvukový signál, že úkon proběhne úspěšně. Hodiny blikají a čekají na nastavení hodin. V tomto okamžiku je trouba připravena k použití.

### Zásady, standardní dokumentaci a další informace o výrobku naleznete:

- Pomocí QR kódu ve vašem spotřebiči
- Navštívením našeho webu [docs.whirlpool.eu/docs](https://docs.whirlpool.eu/docs)
- případně **kontaktujte náš poprodejní servis** (telefonní číslo naleznete v záručním listě). Při kontaktování našeho poprodejního servisu prosím uveďte kódy na identifikačním štítku produktu.

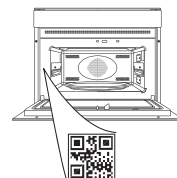

®/TM/© 2024 Whirlpool. Vyrobeno v licenci.

**Whirlpool**



## TÄNAME, ET OSTSITE WHIRLPOOLI TOOTE

Parema tugiteenuse saamiseks registreerige toode aadressil  
[www.register10.eu](http://www.register10.eu)

TÄPSEMA TEABE SAAMISEKS  
 SKANNIGE OMA SEADME  
 QR-KOOD



Enne seadme kasutamist lugege hoolikalt läbi  
 ohutusjuhend.

## TOOTE KIRJELDUS

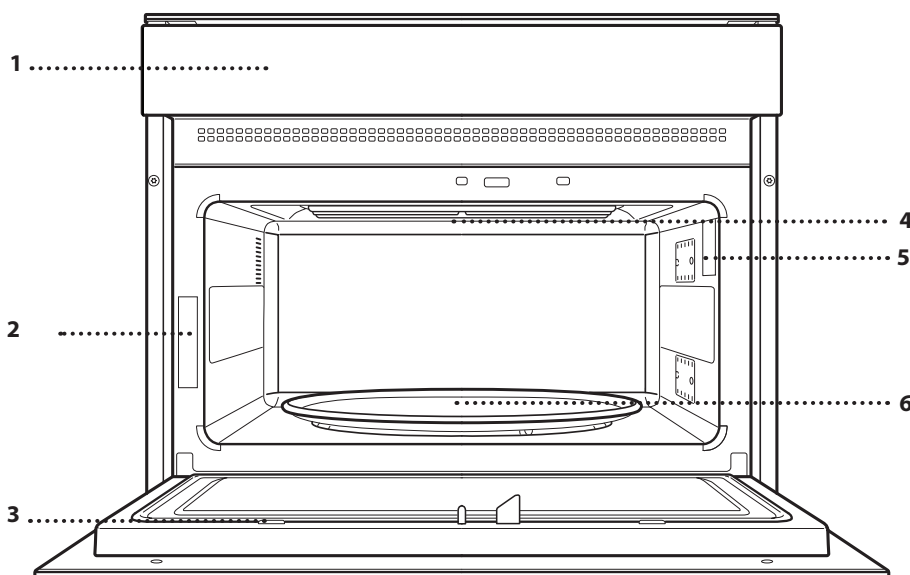

1. Juhtpaneel
2. Andmeplaat (ärge eemaldage)
3. Uks
4. Ülemine kütteelement/grill
5. Light (valgustus)
6. Pöördalus

## JUHTPANEEL

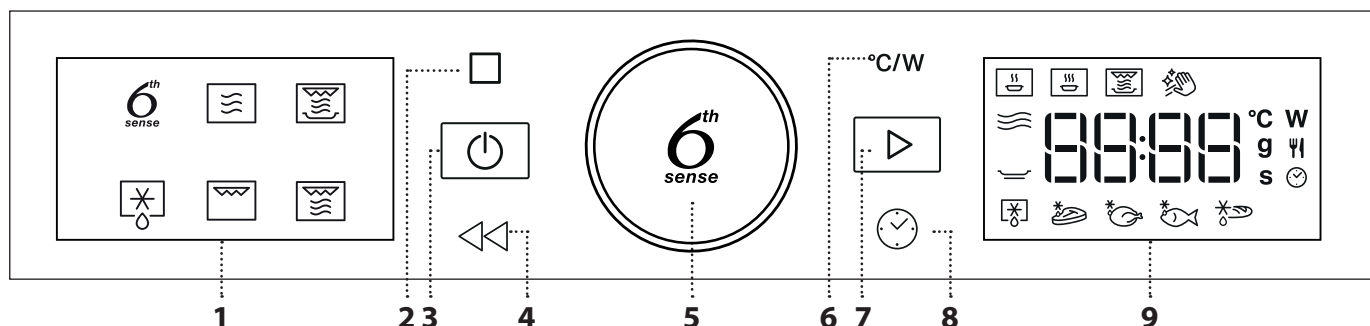
**1. VASAKPOOLNE NÄIDIK****2. PAUS**

Toiduvalmistustsükli peatamiseks

**3. SISSE/VÄLJA**

Ahju sisse- ja väljalülitamiseks või aktiivse funktsiooni peatamiseks igal ajal.

**4. TAGASI**

Tagasi eelmisse etappi minekuks. Pikk vajutus (5 s) lubab/keelab klahviluku funktsiooni.

**5. PÖÖRDNUPP / 6<sup>th</sup> SENSE NUPP**

Seda pöörates saab liikuda funktsioonide vahel ja seada kõiki parameetreid. Vajutage , et valida, seada, avada või kinnitada funktsioonid või parameetrid ja käivitada küpsetusprogramm.

**6. VÕIMSUS**

Grillimistaseme või mikrolainete võimsuse reguleerimiseks.

**7. START**

Funktsioonide käivitamiseks ja seadete kinnitamiseks

**8. AEG**

Aja või küpsetusaja muutmiseks või seadmiseks.

**9. PAREMPOOLNE NÄIDIK**

# TARVIKUD

Turul on saadaval palju tarvikuid. Enne ostmist veenduge, et need sobivad mikrolaineahjule ja peavad vastu ahju kõrgetele temperatuuridele.

Mikrolainetega küpsetamise ajal ei tohi kunagi kasutada metallnõusid.

Veenduge alati, et toit ja tarvikud ei puutu vastu ahju siseseinu.

Enne ahju käivitamist veenduge alati, et pöördalus saab vabalt liikuda. Jälgige, et te tarvikuid ahju pannes ja välja võttes pöördalust oma toelt maha ei lükkaks.

Tarvikute temperatuur võib mikrolainefunktsiooni kasutamisel tõusta. Tsükli lõpus on soovitatav kasutada tarvikute käsitlemiseks kaitsevahendeid.

## PÖÖRDALUS

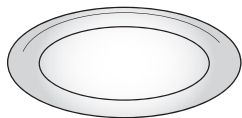

Klaasist pöördalus asetseb oma toel ja seda võib kasutada kõikide küpsetusviisidega. Kõik ahjunõud ja tarvikud tuleb alati asetada pöördalusele, v.a

nelinurkne küpsetusplaat.

## PÖÖRDALUSE TUGI

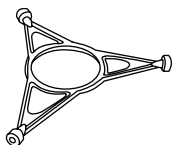

Tugi on mõeldud ainult klaasist pöördaluse jaoks. Ärge asetage toele muid tarvikuid.

## PRUUNISTUSPLAAT

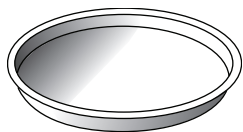

Kasutage seda ainult koos vastava funktsiooniga. Pruunistusplaadi peab alati asetama klaasist pöördaluse või traatrestikeskele ja seda võib tühjalt eelsoojendada, kasutades

vaid selleks eesmärgiks mõeldud spetsiaalset funktsiooni. Asetage toit otse pruunistusplaadile.

## PRUUNISTUSPLAADI KÄEPIDE

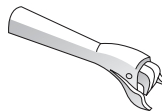

Käepidet kasutatakse kuuma pruunistusplaadi ahjust väljavõtmiseks.

## TRAAATREST

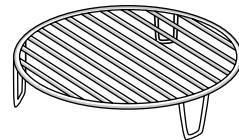

See võimaldab toidu asetada grillile lähemale, et toit pruunistuks täiuslikult ja õhuringlus oleks optimaalne. Seda tuleb kasutada pruunistusplaadi alusena.

Asetage traatrest pöördalusele ja veenduge, et see ei puutu kokku muude pindadega.

Tarvikute arv ja tüübid võivad erineda sõltuvalt ostetud mudelist. Muid tarvikuid, mida tootega kaasas pole, saab teenindusest eraldi juurde osta.



# FUNKTSIOONID



## 6<sup>th</sup> SENSE FUNCTIONS (6<sup>th</sup> SENSE FUNKTSIOONID)

6th Sense funktsioonide puhul valige parima tulemuse saamiseks lihtsalt toidu tüüp ja kaal või kogus. Ahi arvutab automaatselt välja kõige paremini sobivad seaded ja muudab neid vastavalt küpsetamise kulgemisele. Selle funktsiooni parimaks kasutamiseks järgige vastavas küpsetustabelis toodud juhiseid.



### 6<sup>th</sup> SENSE REHEAT (6<sup>th</sup> SENSE SOOJENDAMINE)

Külmutatud või toatemperatuuril valmistoidu ülessoojendamiseks. Ahi arvutab automaatselt lühima ajaga parima võimaliku tulemuse saavutamiseks vajalikud seaded. Asetage toit mikrolaineaju ja kuumuskindlale taldrikule või nõusse.

KATEGOORIA	TOIT	KAAL
1	Plated Meal (Taldrikul toit)	250–800 g
2*	Frozen Lasagna (Sügavkülmutatud lasanje)	400 g kuni 1 kg
3*	Frozen Portion (Sügavkülmutatud portsjon)	250–800 g
4	Milk/Water (Piim/vesi)	100–500 g
5	Soup (Supp)	200–800 g



### 6<sup>th</sup> SENSE COOK (6<sup>th</sup> SENSE'I KÜPSETAMINE)

Toidu valmistamiseks kiiresti ja optimaalselt. Asetage toit mikrolaineaju ja kuumuskindlale taldrikule või nõusse.

KATEGOORIA	TOIT	KAAL
1	Baked Potatoes (Ahjukartulid)	200 g–1 kg
2*	Stuffed Vegetables (Täidetud aedviljad)	600 g–2,2 kg
3*	Chicken Parts (Kanatükid)	400–1.2 kg
4	Scrambled eggs (Munapuder)	100–500 g
5	Popcorn	80–100 g



### 6<sup>th</sup> SENSE CRISP (6<sup>th</sup> SENSE PRUUNISTAMINE)

Külmutatud toidu kiireks soojendamiseks ja küpsetamiseks nii, et see jääks pealt kuldne ja krõbe. Seda funktsiooni kasutage ainult koos kaasasoleva pruunistusplaadiga. Kui ahi märku annab, pöörake toit ümber.

KATEGOORIA	TOIT	KAAL
1*	Kotletid	100–500 g
2*	Chicken Nuggets (Kananagitsad)	100–500 g
3*	Pitsa	350–600 g
4*	Paneeritud kalapulk	100–500 g
5*	Friikartulid	100–500 g

Nõutud tarvikud: pruunistusplaat, pruunistusplaadi käepide.



### MW AUTOMAATPUHASTUS

Spetsiaalne puhastustsükkel, mille käigus eraldatakse veeauru, mis hõlbustab kõrbenud rasva- ja toidupritsmete eemaldamist. Valage tassitäis joogivett mikrolainekindlasse anumasse ja aktiveerige funktsioon.



### MIKROLAINED

Kasutage mikrolainefunktsiooni ainult siis, kui ahjus on toit või jook, et säilitada toote tööseisukord.

VÕIMSUS (W)	SOOVITATAV KASUTUS
900	Suure veesisaldusega toitude ja jookide kiire soojendamine.
750	Köögiviljade valmistamine.
650	Liha ja kala valmistamine.
500	Lihakastmete ja juustu või muna sisaldavate kastmete valmistamine. Lihapirukate või ahjupasta viimistlemine.
350	Aeglane, õrn küpsetus. Sobib šokolaadi ja või sulatamiseks.
160	Külmutatud toidu sulatamine, või ja juustu pehmenemine.
90	Jäätise pehmenemine.

TOIMING	TOIT	VÕIMSUS (W)	KESTUS (MIN)
Soojendamine	2 tassi	900	1 - 2
Soojendamine	Kartulipuder 1 kg	900	10 - 12
Sulatus	Hakkliha 500 g	160	15 - 16
Küpsetamine	Biskviitkook	750	7 - 8
Küpsetamine	Munakreem	500	13 - 16
Küpsetamine	Meat loaf (Pikkpoiss)	750	17 - 20



### CRISP

Toidu täiuslikuks pruunistamiseks, nii pealt kui alt. Seda funktsiooni võib kasutada vaid spetsiaalse pruunistusplaadiga.

TOIT	KESTUS (MIN)
Eelkergitatud kook	7 - 8
Hamburger	8 - 10*

\* Pöörake toitu poole küpsetusaja möödudes.

Nõutud tarvikud: Pruunistusplaat Crisp, pruunistusplaadi Crisp käepide.





### ÜLESSULATAMINE

Eri tüüpi toiduainete kiireks ülessulatamiseks, sisestades lihtsalt nende kaalu. Parima tulemuse saamiseks asetage alati toit otse klaasist pöördalusele.



### CRISP LEIVA SULATAMINE

See Whirlpooli eksklusiivne funktsioon võimaldab sulatada külmutatud leiba. Ühendades sulatamise ja pruunistamise tehnoloogia, saate parema maitsega leiva, mis tundub olevat värskest küpsetatud. Kasutage seda funktsiooni külmutatud saiakeste, baguette'ide ja sarvesaiade kiireks sulatamiseks ja soojendamiseks. Selle funktsiooniga tuleb kasutada pruunistusplaati.

KATEGORIA	TOIT	KAAL
	Ajastatud sulatamine	—
	Liha	100 g – 2 kg
	Poultry (Linnuliha)	100 g – 3 kg
	Kala	100 g – 2 kg
	Crisp leiva sulatamine	50–800 g



## GRILL (GRILLIMINE)

Pruunistamiseks, grillimiseks ja gratineerimiseks. Soovitame toitu küpsetamise ajal pöörata.

TOIT	GRILLIMISE TASE	KESTUS (MIN)
Toast (Röstleib ja -sai)	Kõrge	5 - 6*
Prawns (Krevetid)	Keskmine	18 - 22

\*Paksude leivaviilude korral eelsoojendage tühja mikrolaineahju suure võimsusega grillifunktsiooniga 3 minutit.

Soovitavad tarvikud: Traatrest



## GRILL + MIKRO

Toitude kiire küpsetamine ja gratineerimine, ühendades mikrolaine- ja grillifunktsioonid.

TOIT	VÕIMSUS (W)	GRILLIMISE TASE	KESTUS (MIN)
Kartuligratään	650	Keskmine	20 - 22
Koorega kartulid	650	Kõrge	10 - 12

Soovitavad tarvikud: Traatrest

# ESIMEST KORDA KASUTAMINE

## 1. KELLAAJA SEADISTAMINE

Ahju esimesel sisselülitamisel tuleb määrata kellaeg.



Hakkab vilkuma kahekohaline tundide näit. Keerakenuppu, et määrata õiged minutid ja vajutage kinnitamiseks .



Hakkab vilkuma kahekohaline minutite näidik. Keerake nuppu, et määrata õiged minutid ja vajutage kinnitamiseks .

Pange tähele: Aja hilisemaks muutmiseks hoidke ajal, mil ahi on väljalülitatud vähemalt sekundi jooksul all  ja korrake eelkirjeldatud toiminguid. Võimalik, et pärast pikemat volukatkestust tuleb kellaeg uuesti määrata.



## 2. KUUMUTAGE AHI

Uus ahi võib eraldada tootmisest jäänud lõhnu: see on täiesti tavapärane. Soovitame enne esimest küpsetamist ahju tühjalt kuumutada, et eemalduksid võimalikud lõhnad. Eemaldage ahju pealt kõik kile- ja pappkatted ja seest kõik tarvikud. Kui ahi on tühi, käivitage funktsioon GRILL kõige kõrgemal tasemel vähemalt 15 minutiks. Funktsiooni õigesti kasutamiseks järgige juhiseid. Lõhna ja suitsu olemaosolu on ahju esmakordsel kasutamisel või tugeva mäardumise korral normaalsed.

Pange tähele: Pärast seadme esmakordset kasutamist on soovitatav ruumi tuulutada.

# IGAPÄEVANE KASUTAMINE

## 1. VALIGE FUNKTSIOON

Kui ahi on väljalülitatud, kuvatakse ekraanile ainult kellaeg. Ahju sisselülitamiseks hoidke all nuppu . Pöörake *nuppu*, et vaadata vasakpoolsel näidikul saadaval olevaid peamisi funktsioone. Hetkel valitav funktsioon vilgub ja lõpetab vilkumise pärast nupu vajutamist (pärast funktsiooni valimist). Valige üks ja vajutage .

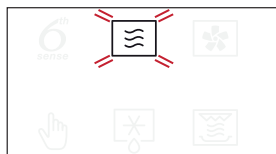

Alamfunktsiooni (juhul, kui see on saadaval) valimiseks, valige peamine funktsioon ja seejärel vajutage kinnitamiseks  ja liikuge funktsiooni menüüsse.



Pöörake *nuppu*, et valida parempoolsel näidikul saadaolevate alamfunktsioonide hulgast ja seejärel vajutage kinnitamiseks nuppu . Valitav alamfunktsioon vilgub kuni kinnitamiseni.



## 2. FUNKTSIOONI SEADISTAMINE

### . AUTOMAATFUNKTSIOONID / JET DEFROST

#### TOIDUKLASS

Teatud automaatfunktsioonide kasutamisel tuleb valida küpsetatava toidu kategooria.





Kui ikoon  vilgub, keerake soovitud kategooria valimiseks *nuppu* ja vajutage seejärel kinnitamiseks nuppu .

#### KAAL

Parimate tulemuste saamiseks nõuavad automaatfunktsioonid (ja Jet Defrost) toidu kaalu sisestamist, mida saab valida vaikeseadistuste hulgast: ahi arvutab kasutatava funktsiooni ja iga toidukategooria jaoks ideaalse kestuse.



Kui näidikule ilmub vaikeseadistus ja  ikoon vilgub, keerake kaalu seadmiseks *nuppu* ja vajutage seejärel kinnitamiseks nuppu .



### . KÄSIFUNKTSIOONID

Pärast soovitud funktsiooni valimist saab muuta selle seadeid.

Ekraanile kuvatakse järjekorras seaded, mida saab muuta.

#### MIKROLAINEVÕIMSUS



Kui ikoon  ekraanil vilgub, keerake võimsusseade muutmiseks *nuppu*, seejärel vajutage kinnitamiseks . Pärast seda muutke järgnevaid seadeid (kui on võimalik).

Pange tähele: Kui funktsioon on sisse lülitatud, saab muuta võimsust, kui nupu  vajutamise teel avada seadistuste menüü ja seejärel pöörata seadistuse muutmiseks *nuppu*.

#### GRILLI VÕIMSUSASTE



Grillimiseks on määratud kolm võimsustaset: 1 (madal), 2 (keskmine), 3 (kõrge). Vaikeväärtus kuvatakse kahe vilkiva „-“ sümbooli vahel.





Keerake *nuppu*, et määrata soovitud grillimistase ja vajutage kinnitamiseks .

#### KESTUS





Kui ekraanil vilgub ikoon  saate soovitud küpsetusaja määrata *nupuga*, kinnitamiseks vajutage .

Kui soovite küpsetamist käsitsi juhtida, ei pea te küpsetusaega määrama: Vajutage , et kinnitada ja käivitada funktsioon.

Märkus: Küpsetamise ajal saate küpsetusaega reguleerida *nupu* keeramise teel; nupu  iga täiendav vajutus pikendab küpsetusaega 30 sekundi võrra.



## 3. FUNKTSIOONI AKTIVEERIMINE

Kui olete määranud kõik soovitud seaded, vajutage funktsiooni aktiveerimiseks .

Igal kord, kui vajutatakse nuppu , pikendatakse küpsetusaega 30 sekundit (mikrolainefunktsioonide korral) või 5 minutit (mikrolaineteta funktsioonide korral).

Pange tähele: Aktiivse funktsiooni võib igal ajal peatada, selleks vajutage .

## . JET START

Kui ahi on välja lülitatud, saab nupuga Start käivitada mikrolaineahju tsükli. Iga uus  nupu vajutus pikendab aega 30 sekundit. Näiteks on võimalik käivitada 90 sekundit kestev mikrolaineahjufunktsioon, vajutades kolm korda nuppu , ilma et oleks vaja ahju sisse lülitada.

## . TURVALUKK

See funktsioon aktiveeritakse automaatselt, et takistada ahju tahtmatut sisselülitamist.



Avage ja sulgege uks ja seejärel vajutage funktsiooni käivitamiseks .

## 4. PAUS

Aktiivse funktsiooni peatamiseks (nt selleks, et toitu segada) avage lihtsalt uks.

Jätkamiseks sulgege uks ja vajutage .

## AUTOMAATNE PAUS

(SEGAGE VÕI PÖÖRAKE TOITU)

Teatud automaاتفunktsioonid teevad pausi, et oleks võimalik toitu segada või pöörata.



Kui ahi on küpsetamise peatanud, avage uks ja sooritage tegevus, mida teil palutakse teha, seejärel sulgege uks ning vajutage küpsetamisega jätkamiseks .

## 5. KÜPSETAMISE LÕPUEG

Kõlab helisignaal ja ekraan annab teada, et küpsetamine on lõppenud.



Küpsetusaja pikendamiseks ilma seadeid muutmata keerake uue küpsetusaja seadmiseks *nuppu* ja vajutage .

## . JAHUTAMINE

Kui kuuma õhu funktsioon on töö lõpetanud, võib seade sooritada jahutustoimingut. Ekraanil on kuvatud „Cool On“ (Jahutus sees).



Pärast seda toimingut lülitub ahi automaatselt välja.

Pange tähele: Jahutustoimingut saab katkestada ukse avamisega. Kui uks sulgeda, aktiveeritakse jahutus vajaduse korral uuesti.

## . KLAHVILUKK

Klahvide lukustamiseks hoidke vähemalt 5 sekundit all .



Nuppude avamiseks korrake toimingut.

Pange tähele: Klahviluku saab aktiveerida ka siis, kui toiduvalmistamine on pooleli.

Ohutuse tagamiseks on võimalik ahi igal ajal välja lülitada, hoides all nuppu .

# PUHASTAMINE JA HOOLDUS

Enne hooldamist või puhastamist veenduge, et seade on maha jahtunud.

Ärge kasutage aurpuhastusseadmeid.

Ärge kasutage traatnuustikut, abrasiivseid küürimispastasid ega abrasiivseid/söövitavaid puhastusvahendeid, kuna need võivad kahjustada seadme pinda.

## SISE- JA VÄLISPINNAD

- Puhastage välispindu ainult niiske mikrokiudlapiga. Kui see on väga must, lisage paar tilka neutraalse pH-ga puhastusvahendit. Lõpetage puhastamine kuiva lapiga.
- Puhastage ukseklaas sobiva vedela puhastusvahendiga.
- Sisepindade optimaalselt puhastamiseks aktiveerige funktsioon „MW SELF CLEAN“ (Mikrolaineahju automaatpuhastus).
- Ahju põhja puhastamiseks toidujääkidest eemaldage pöördalus koos toega. Puhastage ahju regulaarselt või siis, kui sisepinnale on tekkinud pritsmeid.
- Grilli pole tarvis puhastada, kuna suur kuumus põletab ära sinna koguneva mustuse. Kasutage seda funktsiooni regulaarselt.

## TARVIKUD

Kõiki lisatarvikuid väljaarvatud pruunistusplaat, võib nõudepesumasinas pesta. Pruunistusplaati tuleb puhastada vee ja pehmetoimelise pesuainelahusega. Tugevat mustust hõõruge õrnalt lapiga. Pruunistusplaat peab enne puhastamist olema täielikult jahtunud.

## RIKKEOTSING

Probleem	Võimalik põhjus	Lahendus
Ahju ei lülitu sisse.	Voolukatkestus. Vooluvõrgust lahti ühendatud.	Kontrollige, kas vool on olemas ja kas ahi on vooluvõrku ühendatud. Lülitage ahi välja ja uuesti sisse, et näha, kas viga püsib.
Ahjust kostab müra isegi siis, kui see on välja lülitatud.	Jahutusventilaator aktiivne.	Avage uks või vajutage nuppu  .
Ekraanil on kuvatud täht F ja selle järel täht või number.	Tarkvara viga.	Võtke ühendust lähima hoolduskeskusega ja öelge neile tähele F järgnev täht või number.
Klaviatuur ei tööta nii, nagu ette nähtud. Ekraanil kuvatakse kummaline visuaal.	Klahvilukk on aktiveeritud (vt klahviluku jaotist).	Lülitage klahvilukk välja, järgides juhtnööre klahviluku jaotises.
Ahi ei lähe soojaks.	Kui „DEMO“ funktsioon on sisse lülitatud, siis on kõik käsklused aktiivsed ja menüüd kasutatavad, kuid ahi ei soojene.	Režiimist DEMO väljumiseks toimige järgmiselt: vajutage järjest nuppe °C/W,  , °C/W,  , °C/W,  (kokku 6 vajutust). Kuulete piiksumist, mis näitab, et toiming õnnestus. Kell vilgub tunniseade ootel. Nüüd on ahi kasutusvalmis.

**Poliitika, standardite dokumentatsiooni ja toote lisateabe lugemiseks tehke järgmist:**

- QR-koodi kasutamine teie seadmes
- Külastage meie veebisaiti [docs.whirlpool.eu/docs](https://docs.whirlpool.eu/docs)
- teise võimalusena **võtke ühendust meie müügijärgse teeninduskeskusega** (vt telefoninumbrit garantiikirjas). Kui võtate ühendust müügijärgse teenindusega, siis teatage neile oma toote andmeplaadil olevad koodid.

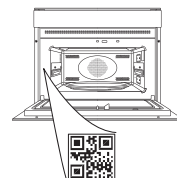

®/TM/© 2024 Whirlpool. Toodetud litsentsi alusel.

Whirlpool



**KÖSZÖNJÜK, HOGY A WHIRLPOOL TERMÉKÉT VÁLASZTOTTA**

Teljes körű szolgáltatásaink eléréséhez, kérjük, regisztrálja termékét honlapunkon: [www.register10.eu](http://www.register10.eu).

**A TOVÁBBI INFORMÁCIÓK ELÉRÉSÉHEZ OLVASSA BE A KÉSZÜLÉKÉN TALÁLHATÓ QR-KÓDOT**

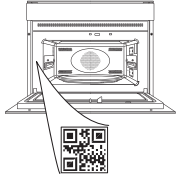

**A készülék használata előtt olvassa el figyelmesen a Biztonsági útmutatót.**

## TERMÉKLEÍRÁS

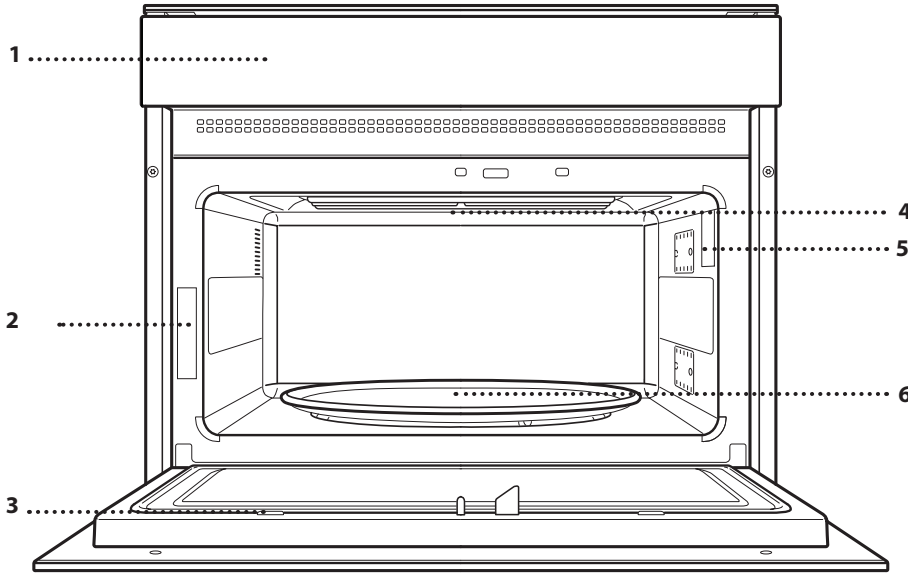

1. Kezelőlap
2. Azonosító tábla (ne távolítsa el)
3. Ajtó
4. Felső fűtőelem/grill
5. Világítás
6. Forgótányér

## KEZELŐPANEL

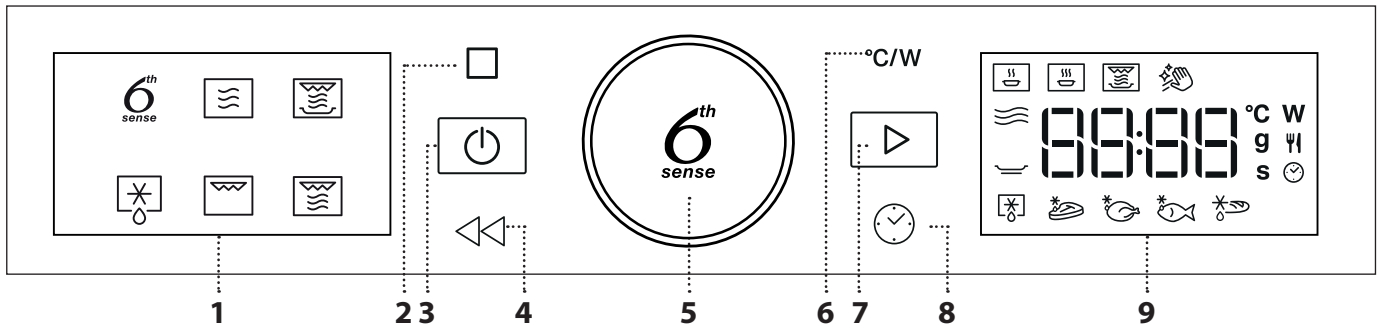

**1. BAL OLDALI KIJELZŐ**

**2. SZÜNET**

A sütési ciklus szüneteltetése

**3. BE/KI**

A sütő be- és kikapcsolása vagy aktív funkciók leállítása.

**4. VISSZA**

Visszatérés az előző lépéshez. Hosszú megnyomással (5 mp) engedélyezheti/letilthatja a billentyűzár funkciót.

**5. TEKERŐGOMB / 6<sup>th</sup> SENSE GOMB**

A kapcsoló elforgatásával navigálhat az egyes funkciók között, és ezzel állíthatja be az összes sütési paramétert. A  megnyomásával kiválaszthatja, beállíthatja és megerősítheti a funkciókat vagy paramétereket, valamint elindíthatja a sütési programot.

**6. TELJESÍTMÉNY**

A grillezési szint vagy a mikrohullámú energia beállítása.

**7. INDÍTÁS**

Funkciók indítása és beállítások jóváhagyása

**8. IDŐ**

Az idő beállítása és a sütési idő beállítása vagy módosítása.

**9. JOBB OLDALI KIJELZŐ**

# TARTOZÉKOK

A kereskedelmi forgalomban különböző tartozékok kaphatók. Vásárlás előtt győződjön meg róla, hogy a tartozék hőálló és mikrohullámú sütőben is használható.

Mikrohullámú sütéshez nem lehet fémedényeket használni.

Mindig ügyeljen rá, hogy az ételek és tartozékok ne érjenek hozzá a sütő belső falához.

A sütő beindítása előtt mindig győződjön meg arról, hogy a forgótányér szabadon tud-e forogni. Vigyázzon, nehogy elmozduljon a forgótányér a tartón, amikor egyéb tartozékokat betesz vagy kivesz a sütőből.

A mikrohullámú funkció használata során a tartozékok hőmérséklete megemelkedhet. A program végén a tartozékok megfogásához ajánlott védőfelszerelést használni.

## FORGÓTÁNYÉR

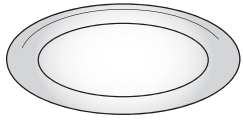

A tányértartóra helyezett üveg forgótányér mindegyik sütési módszerhez használható. A szögletes sütőtepsi kivételével bármilyen edényt és egyéb

tartozékot minden esetben a forgótányérra kell helyezni.

## FORGÓTÁNYÉRTARTÓ

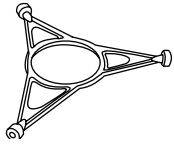

Ezt a tányértartót kizárólag a forgótányérhez használja. Ne tegyen rá más tartozékokat.

## CRISP TÁLCA

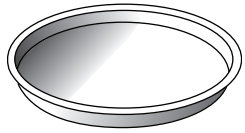

Csak azokra a célokra használja, amelyekre tervezték. A Crisp tálcát mindig az üveg forgótányér közepére kell helyezni, és üres állapotban előmelegíthető a kifejezetten erre a célra való

funkcióval. Az ételt közvetlenül a Crisp tálcára helyezze.

## A CRISP TÁLCA FOGANTYÚJA

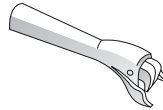

A forró Crisp tálcát ezzel lehet kivenni a sütőből.

## SÜTŐRÁCS

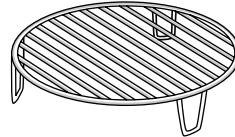

Segítségével közelebb helyezhető az étel a grillhez, így tökéletesen megpirul, és a levegő keringetése is optimális.

Erre kell helyezni a Crisp tálcát. Helyezze a sütőrácsot a

forgótányérra, és ügyeljen rá, hogy ne érjen hozzá a sütőtér más felületeihez.

A tartozékok száma a megvásárolt modelltől függően változhat. Azok a tartozékok, amelyek nem részei a csomagnak, külön vásárolhatók meg a vevőszolgálaton.

# FUNKCIÓK

## 6<sup>th</sup> SENSE FUNKCIÓK

A 6<sup>th</sup> Sense funkcióknál csupán az étel súlyát és típusát vagy az egyes élelmiszerek mennyiségét kell megadni a legjobb eredmény eléréséhez. A sütő automatikusan kiszámolja a legrövidebb idő alatt elérhető legjobb eredményhez szükséges értékeket. A funkció megfelelő használatához kövesse a vonatkozó sütési táblázat utasításait.

### 6<sup>th</sup> SENSE MELEGÍTÉS

Fagyasztott vagy szobahőmérsékletű készételek újramelegítéséhez. A sütő automatikusan kiszámolja a legrövidebb idő alatt elérhető legjobb eredményhez szükséges értékeket. Helyezze az ételt egy hőálló, a mikrohullámú sütőben használható tányérra vagy tálba.

KATEGÓRIA	ÉTEL	SÚLY
1	Menütálcás étel	250–800 g
2*	Fagyasztott lasagna	400 g – 1 kg
3*	Fagyasztott adag	250–800 g
4	Tej/Víz	100–500 g
5	Leves	200–800 g

### 6<sup>th</sup> SENSE SÜTÉS

Ételek gyors és optimális sütéséhez. Helyezze az ételt egy hőálló, a mikrohullámú sütőben használható tányérra vagy tálba.

KATEGÓRIA	ÉTEL	SÚLY
1	Sült burgonya	200 g–1 kg
2*	Töltött zöldségek	600 g–2,2 kg
3*	Csirke darabok	400–1,2 kg
4	Rántotta	100–500 g
5	Pattogatott kukorica	80–100 g

### 6<sup>th</sup> SENSE CRISP

Fagyasztott ételek újramelegítéséhez vagy sütéséhez. Az étel teteje aranybarna és ropogós lesz. Kizárólag a sütőhöz mellékelte Crisp tálcát használja ennél a funkciónál. Fordítsa meg az ételt, amikor erre a sütő utasítást ad.

KATEGÓRIA	ÉTEL	SÚLY
1*	Húspogácsa	100–500 g
2*	Csirkefalatok	100–500 g
3*	Pizza	350–600 g
4*	Halrudacska-rántva	100–500 g
5*	Sült krumplics	100–500 g

Szükséges tartozékok: Crisp tálca, a Crisp tálca fogantyúja.

### MW ÖNTISZTÍTÁS

A speciális tisztítási ciklus során kibocsátott gőz megkönnyíti a szennyeződés és az ételmaradékok eltávolítását. Öntsön egy csésze ivóvizet egy mikrohullámú sütőben használható edénybe, majd aktiválja a funkciót.

### MIKROHULLÁM

A mikrohullámú funkciót csak akkor használja, ha étel vagy ital van benne, hogy megőrizze a termék megfelelő működését.

TELJESÍTMÉNY (W)	JAVASOLT HASZNÁLAT
900	Italok vagy magas víztartalmú ételek gyors felmelegítése.
750	Zöldségek elkészítése.
650	Hús és hal sütése.
500	Szaft vagy sajt- vagy tojástartalmú szószok főzése. Húsos piték, csőben sült tészták készre sütése.
350	Lassú sütés alacsony hőmérsékleten. Ideális vaj és csokoládé olvasztásához.
160	Fagyasztott ételek kiolvasztásához, vaj és sajt puhításához.
90	Fagylalt kiolvasztásához.

MŰVELET	ÉLELMISZER	TELJESÍTMÉNY (W)	IDŐTARTAM (PERC)
Melegítés	2 csésze	900	1–2
Melegítés	Burgonyapüré 1 kg	900	10–12
Kiolvasztás	Darált hús 500 g	160	15–16
Sütés	Piskóta	750	7–8
Sütés	Tejsodó	500	13–16
Sütés	Fasírt	750	17–20

### CRISP

Ételek aljának és tetejének tökéletesre pirításához. Ehhez a funkcióhoz mindenképpen szükség van a speciális Crisp tálcára.

ÉTEL	IDŐTARTAM (PERC)
Kelt tésztás sütemény	7–8
Hamburger	8–10*

\* A sütési idő felénél fordítsa meg az ételt.

Szükséges tartozékok: Crisp tálca, a Crisp tálca fogantyúja.

### KIOLVASZTÁS

Itt az étel gyors kiolvasztásához elegendő megadni az étel súlyát. A legjobb eredmény érdekében az ételt mindig közvetlenül az üveg forgótányérra helyezze.

### ROPOGÓS KENYÉR KIOLVASZTÁSA

A Whirlpool egyedülálló funkciója fagyasztott kenyér kiolvasztására szolgál. A kiolvasztást és a pirítást ötvöző eljárásnak köszönhetően a kenyér íze és állaga olyan lesz, mintha frissen sült volna. A funkció fagyasztott zsemle, bagett és croissant gyors kiolvasztására és melegítésére használható. A funkcióhoz a Crisp tálcát kell használni.

KATEGÓRIA	ÉTEL	SÚLY
	Időzített kiolvasztás	-
	Hús	100 g–2 kg
	Baromfi	100 g–3 kg
	Hal	100 g–2 kg
	Ropogós kenyér kiolvasztása	50–800 g





## GRILL

Pirításhoz, grillezéshez és csőben sült fogásokhoz. Javasoljuk, hogy sütés közben forgassa meg az ételt.

ÉLELMISZER	GRILLFOKOZAT	IDŐTARTAM (PERC)
Pirítós	Magas	5 - 6*
Garnéla	Közepes	18-22

\*Vastag kenyérszeletek esetén az üres mikrohullámú sütőt 3 percig melegítse elő magas grillezési fokozaton.

Javasolt tartozékok: Sütőrács



## GRILL + MIKRÓ

Ételek gyors sütéséhez, csőben sütéshez, mikrohullámú és grill funkciók kombinálásához.

ÉTEL	TELJESÍTMÉNY (W)	GRILLFOKOZAT	IDŐTARTAM (PERC)
Csőbensült burgonya	650	Közepes	20-22
Burgonya héjában	650	Magas	10-12

Javasolt tartozékok: Sütőrács

# ELSŐ HASZNÁLAT

## 1. AZ IDŐ BEÁLLÍTÁSA

A készülék első bekapcsolásakor be kell állítani a pontos időt.



A kijelzőn villogni kezd az órát jelző két számjegy: Az óra beállításához forgassa el a beállítógombot, majd nyomja meg a gombot.



A kijelzőn villogni kezd a percet jelző két számjegy. A perc beállításához forgassa el a beállítógombot, majd hagyja jóvá az gombbal.

Ne feledje: Később is bármikor átállíthatja az időt, ha a kikapcsolt sütőn legalább egy másodpercig nyomva tartja az gombot, majd megismétli a fenti lépéseket. Hosszabb áramkimaradások után valószínűleg újra be kell majd állítania az időt.



## 2. A SÜTŐ FELMELEGÍTÉSE

Az új sütő a gyártásból visszamaradt szagot bocsáthat ki: ez teljesen normális. Ezért mielőtt a sült étel készítésére használná, azt javasoljuk, hogy melegítse fel üresen a lehetséges szagok eltávolítása érdekében. Távolítson el minden védőkartont vagy átlátszó filmréteget a sütőről, és távolítson el minden tartozékot a belsejéből. Üres sütővel a GRILL funkciót a legmagasabb fokozaton, legalább 15 percig futtassa. Kövesse a funkció megfelelő beállításához szükséges utasításokat. A sütő első néhány alkalommal történő használatakor vagy ha az erősen szennyezett, szagok és a füst keletkezhet, ami normális.

Ne feledje: A készülék első használatát követően érdemes kiszellőztetni a helyiséget.

# NAPI HASZNÁLAT

## 1. A FUNKCIÓ KIVÁLASZTÁSA

A sütőn kikapcsolt állapotban csak a pontos idő látszik. Tartsa nyomva a  gombot a sütő bekapcsolásához. A *beállítógombbal* léptethet a bal oldali kijelzőn megjelenő, elérhető főbb funkciók között. Az aktuálisan kiválasztott funkció villogni fog, a gomb megnyomása után (azaz a kiválasztás után) pedig megszűnik a villogás. Válasszon ki egyet, és nyomja meg az  gombot.



Részfunkciók (ahol vannak) kiválasztásához először válasszon egy főbb funkciót, majd nyomja meg az  gombot a jóváhagyáshoz és a funkció menüjébe való belépéshez.



Léptessen a *beállítógombbal* a jobb oldali kijelzőn megjelenő részfunkciók között és nyomja meg az  gombot. A kiválasztott alfunkció a megerősítésig villogni fog.



## 2. FUNKCIÓ BEÁLLÍTÁSA

### . AUTOMATA FUNKCIÓK / JET DEFROST

#### ÉLELMISZEROSZTÁLY

Egyes automatikus funkciók használatakor ki kell választani az adott ételtípust.





Amikor a  ikon villog, forgassa el a *beállítógombot* a megfelelő kategória kiválasztásához és nyomja meg az  gombot.

#### SÚLY

A legjobb eredmény eléréséhez az automata funkcióknál (és a Jet Defrost) ki kell választani az étel súlyát az alapértelmezett beállítások közül: a sütő kiszámítja a funkció ideális működési idejét minden ételkategóriánál.



Amikor megjelenik az ideális beállítás a kijelzőn és az  ikon villogni kezd, fordítsa el a *beállítógombot* a súly beállításához és nyomja meg az  gombot.



## . KÉZI FUNKCIÓK

A kívánt funkció kiválasztása után megváltoztathatja a funkció beállításait.

A kijelzőn egymás után megjelennek a módosítható beállítások.

### MIKROHULLÁM TELJESÍTMÉNYE



Amikor a  ikon villog a kijelzőn, forgassa el a *beállítógombot* a teljesítménybeállítás módosításához, majd nyomja meg az  gombot a megerősítéshez, és módosítsa az alábbi beállításokat (ha lehetséges).

Ne feledje: A funkció aktiválását követően a teljesítmény módosítható a  gomb megnyomásával, így hozzáférhet a beállítás menühöz, ezután forgassa el a *beállítógombot* a beállítás módosításához.

### GRILL TELJESÍTMÉNY



A grillezéshez meghatározott áramerősségi szintek tartoznak: 1 (alacsony), 2 (közepes), 3 (magas). Az alapértelmezett érték két villogó „-” szimbólum között jelenik meg.





Forgassa el a *beállítógombot* a kívánt grillezési szintre, majd nyomja meg az  gombot a megerősítéshez.

### IDŐTARTAM





Amikor a kijelzőn az  ikon villog, a *beállítógombbal* állítsa be a sütés kívánt időtartamát, majd nyomja meg az  gombot a jóváhagyáshoz.

Ha felügyelni kívánja a sütést, nem kell beállítania a sütési időtartamot: Nyomja meg az  gombot a jóváhagyáshoz és a funkció indításához.

Megjegyzés: Sütés közben a *beállítógomb* elforgatásával beállítható a sütési idő; A  gomb minden újbóli megnyomása 30 másodperccel növeli a sütési időt.



## 3. A FUNKCIÓ AKTIVÁLÁSA

A kívánt beállítások alkalmazása után nyomja meg az  gombot a funkció aktiválásához.

A  gomb ismételt megnyomásakor az elkészítési (mikrohullámú sütőt használó funkciók esetén) további 30 másodperccel vagy (mikrohullámú sütőt nem használó funkciók esetén) további 5 perccel nő.

Ne feledje: A  gombbal bármikor megszakíthatja az éppen aktív funkciót.

## . GYORS INDÍTÁS

Ha a sütő ki van kapcsolva, az indítógomb megnyomásával mikrohullámú sütési ciklus indítható. A  gomb minden további megnyomása további 30 másodperccel növeli az időt. Például a  gomb háromszori megnyomásával 90 másodpercig tartó mikrohullámú sütési funkciót lehet beállítani anélkül, hogy a sütőt be kellene kapcsolni.

## . BIZTONSÁGI ZÁR

Ez a funkció automatikusan aktiválódik, hogy a sütőt ne lehessen véletlenül aktiválni.



Nyissa ki, majd csukja be az ajtót, majd nyomja meg a  gombot a funkció indításához.

## 4. SZÜNET

Ha egy aktív funkciót szüneteltetni szeretne, például azért, hogy megkeverje az ételt, egyszerűen csak nyissa ki a sütő ajtaját.

Az újraindításhoz csukja be az ajtót, és nyomja meg a  gombot.

### AUTOMATA SZÜNET

(KEVERJE VAGY FORDÍTSA MEG AZ ÉTELT!)

Egyes funkciók rövid időre leállnak, hogy Ön megforgathassa vagy megkeverhesse az ételt.



Ha a sütés leáll, nyissa ki az ajtót, és végezze el a kívánt műveletet. Ezután csukja be az ajtót, és nyomja meg a  gombot a sütés folytatásához.

## 5. SÜTÉSI IDŐ VÉGE

Hangjelzés hallatszik, és a kijelző jelzi, hogy a sütés befejeződött.



A sütési idő a beállítások módosítása nélkül is meghosszabbítható: Adjon meg új sütési időt a *beállítógombbal*, majd nyomja meg a  gombot.

## . LEHŰTÉS

Forró levegős funkció befejezésekor a sütő egy hűtési műveletsort hajthat végre.

A kijelzőn a „Cool On” (Hűtés) felirat jelenik meg:



A műveletsor végeztével a sütő automatikusan kikapcsol.

Ne feledje: A lehűtési műveletet megszakíthatja az ajtó kinyitásával, és ha szükséges, a készülék az ajtó újbóli becsukása után folytatja a lehűtést.

## . GOMBZÁR

A gombzár aktiválásához tartsa nyomva a  gombot legalább 5 másodpercig.

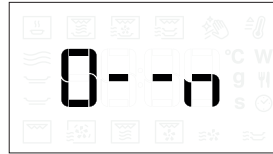

A gombzár ugyanilyen módon feloldható.

Ne feledje: A gombzárát sütés közben is aktiválhatja.

Biztonsági okokból a sütő bármikor kikapcsolható a  gomb hosszú megnyomásával.

# TISZTÍTÁS ÉS KARBANTARTÁS

**Bármilyen karbantartási vagy tisztítási művelet előtt győződjön meg róla, hogy a készülék teljesen kihűlt.**

**Ne használjon gőzzel tisztító berendezéseket.**

**Ne használjon fémből készült vagy egyéb súrolópárnát vagy maró/súroló hatású tisztítószereket, mert ezek károsíthatják a készülék felületeit.**

## KÜLSŐ ÉS BELSŐ FELÜLETEK

- A felületeket nedves, mikroszálás törlőkendővel tisztítsa. Ha nagyon piszkosak, adjon néhány csepp semleges mosogatószer a vízhez. Törölje le egy száraz törlőkendővel.
- Az ajtó üvegét megfelelő folyékony tisztítószerrel tisztítsa.
- A belső felületek optimális tisztításához aktiválja az „MW Öntisztítás” funkciót.
- Rendszeresen, vagy ha az étel kiömlött, vegye ki a forgótányért és annak tartóját és tisztítsa meg a sütőtér alját – minden ételmaradékot távolítson el.
- A grill tisztítására nincs szükség, hiszen az intenzív hő minden szennyeződést leéget róla. Ezért javasoljuk, hogy rendszeresen használja a grill funkciót.

## TARTOZÉKOK

Minden tartozék mosogatógépben mosható, kivéve a Crisp tálcát.

A Crisp tálca enyhén mosószeres vízben tisztítható. A makacs szennyeződések egy ronggyal óvatosan dörzsölje le. Tisztítás előtt mindig hagyja kihűlni a Crisp tálcát.

## A PROBLÉMÁK MEGOLDÁSA

Probléma	Lehetséges ok	Megoldás
Nem kapcsol be a sütő.	Áramkimaradás. Nincs csatlakoztatva a hálózathoz.	Ellenőrizze, hogy van-e hálózati feszültség, és hogy a sütő elektromos bekötése megtörtént-e. Kapcsolja ki a sütőt, majd kapcsolja be újra, hogy lássa, fennáll-e még a probléma.
A sütő akkor is zajokat ad ki, amikor ki van kapcsolva.	A hűtőventilátor bekapcsolt.	Nyissa ki az ajtót vagy nyomja le a  gombot.
A kijelzőn az „F” betű, majd egy szám vagy egy betű látható.	Szoftverhiba.	Hívja a vevőszolgálatot, és diktálja be az „F” betű után látható betűt vagy számot.
A billentyűzet nem az előírt módon működik. A kijelzőn furcsa dolog jelenik meg.	A billentyűzár aktiválódott (lásd a Billentyűzár című részt).	Kapcsolja ki a billentyűzárát a Billentyűzár szakaszban található utasításokat követve.
A sütő nem melegszik fel.	Ha a „DEMO” üzemmód aktív, minden parancs és menüpont használható, de a sütő nem melegszik fel.	A DEMO üzemmódból való kilépéshez kövesse az alábbi eljárást: nyomja meg a <b>°C/W</b> ,  , <b>°C/W</b> ,  , <b>°C/W</b> ,  gombokat egymás után (összesen 6 érintés). Egy hangjelzés fogja jelezni, hogy a művelet sikeres volt. Az óra villogni kezd, az idő beállítását várva. Ekkor a sütő készen áll a használatra.

### A szabályzatok, a szabványos dokumentáció és a termékkel kapcsolatos további információk elérhetők:

- A készüléken lévő QR-kód használatával
- A [docs.whirlpool.eu/docs](https://docs.whirlpool.eu/docs) honlapon
- Vagy **vegye fel a kapcsolatot a vevőszolgálattal** (a telefonszámot lásd a garanciafüzetben). Amennyiben a vevőszolgálathoz fordul, kérjük, adja meg a termék adattábláján feltüntetett kódokat.

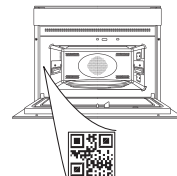

®/TM/© 2024 Whirlpool. Licenc alapján készült.

# Whirlpool

**PALDIES, KA IEGĀDĀJĀTIET WHIRLPOOL  
IZSTRĀDĀJUMU!**

Lai saņemtu pilnvērtīgu palīdzību, lūdzu, reģistrējiet savu ierīci vietnē [www.register10.eu](http://www.register10.eu)

**LAI IEGŪTU VAIRĀK  
INFORMĀCIJAS, SKENĒJIET  
KVADRĀTKODU UZ IERĪCES**



**Pirms ierīces lietošanas rūpīgi izlasiet drošības norādījumus.**

## PRODUKTA APRAKSTS

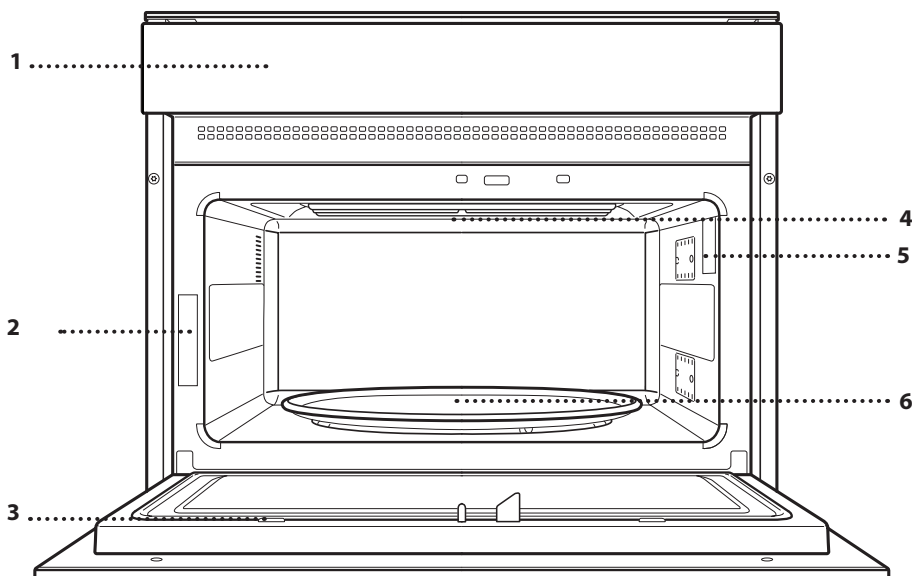

1. Vadības panelis
2. Datu plāksnīte (neņemiet)
3. Durvis
4. Augšējais sildelements/grils
5. Apgaismojums
6. Rotējošā plate

## VADĪBAS PANELIS

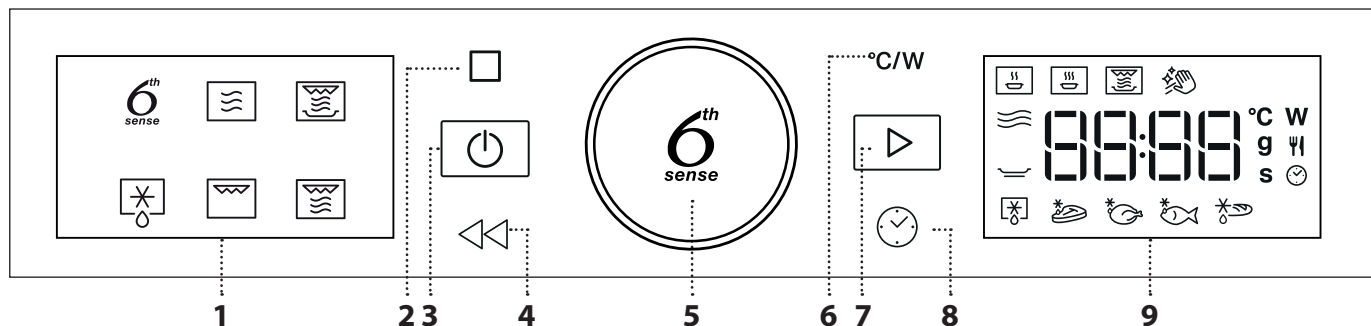

### 1. DISPLEJS KREISAJĀ PUSĒ

#### 2. APTURĒT

Lai apturētu gatavošanas ciklu

#### 3. IESL./IZSL.

Lai jebkurā laikā ieslēgtu vai izslēgtu krāsni un apturētu aktīvo funkciju.

#### 4. ATPAKAĻ

Lai atgrieztos iepriekšējā darbībā. Ilgi nospiežot (5s), iespējo/atspējo taustiņu bloķēšanas funkciju.

### 5. GROZĀMĀ POGA / 6<sup>th</sup> SENSE POGA

Pagrieziet slēdzi, lai izpētītu visas funkcijas un pielāgotu visus gatavošanas parametrus. Piespiediet , lai izvēlētos, iestatītu, piekļūtu vai apstiprinātu funkcijas vai parametrus, kā arī, lai iedarbinātu gatavošanas programmu.

#### 6. JAUDA

Lai pielāgotu cepšanas līmeni vai mikroviļņa jaudu.

### 7. SĀKT

Lai palaistu funkcijas un apstiprinātu iestatījumus

### 8. TIME

Lai iestatītu vai mainītu laiku, kā arī pielāgotu gatavošanas laiku.

### 9. DISPLEJS LABAJĀ PUSĒ

# PIEDERUMI

Tirdzniecībā ir pieejami dažādi piederumi. Pirms iegādes pārliedzieties, vai tie ir piemēroti izmantošanai mikroviļņu krāsnī.

Gatavojot ar mikroviļņu funkciju, nedrīkst izmantot metāla traukus, kas paredzēti ēdienam vai dzērieniem.

Vienmēr pārliedzieties, ka produkti un piederumi nenonāk saskarē ar cepeškrāsns iekšējām sienām.

Pirms cepeškrāsns ieslēgšanas vienmēr pārliedzieties, ka rotējošā plāksne var brīvi griezties. Pārliedzieties, ka brīdī, kad ieliekat vai izņemat citus piederumus, rotējošā plāksne netiek izkustināta no vietas.

Piederumi mikroviļņu funkcijas laikā var paaugstināt temperatūru. Cikla beigās ir ieteicams izmantot aizsargierīces, lai darbotos ar piederumiem.

## ROTĒJOŠĀ PLĀKSNE

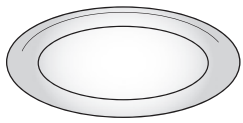

Izmantojiet rotējošo stikla plati visiem gatavošanas veidiem, novietojiet to uz īpašās pamatnes. Rotējošā plate vienmēr jāizmanto kā pamatne citiem traukiem un piederumiem, izņemot taisnstūra formas cepešpannu.

## ROTĒJOŠĀS PLĀKSNES PAMATNE

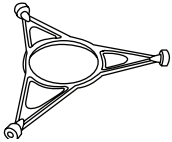

Pamatni izmantojiet tikai rotējošajai stikla platei. Nenovietojiet uz pamatnes citus piederumus.

## KRAUKŠĶU ŠĶĪVIS

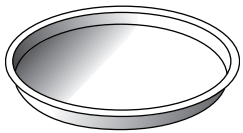

Paredzēta tikai izmantošanai ar atsevišķām funkcijām. Kraukšķu šķīvis jānovieto rotējošās stikla plāksnes vai režģa plaukta vidū, un, kad tā ir tukša, to ir iespējams uzsildīt, izmantojot īpašo funkciju, kas paredzēta tikai šim mērķim. Novietojiet ēdienu tieši uz kraukšķu plates.

## KRAUKŠĶU ŠĶĪVJA ROKTURIS

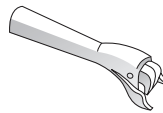

Lietojiet, lai izņemtu kraukšķu plati no krāsns.

## STIEPĻU REŽĢIS

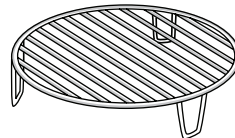

Tas ļauj novietot ēdienu tuvāk grilam, lai to perfekti apbrūninātu un nodrošinātu optimālu karstā gaisa cirkulāciju. Tas jāizmanto kā kraukšķu plates pamatne.

Novietojiet stieplu režģi uz rotējošās plāksnes un pārliedzieties, ka tas nesaskaras ar citām virsmām.

Piederumu veids un skaits var atšķirties atkarībā no iegādātā modeļa. Citus piederumus, kas nav iekļauti komplektā, varat iegādāties pēcpārdošanas servisa centrā.

# FUNKCIJAS



## 6TH SENSE FUNCTIONS ("6th SENSE" FUNKCIJAS)

Izmantojot 6th Sense funkcijas, vienkārši iestatiet ēdiena veidu un svaru vai daudzumu, lai iegūtu labākos rezultātus. Krāsns automātiski aprēķinās optimālos iestatījumus un turpinās tos mainīt gatavošanas laikā. Lai pēc iespējas lietderīgāk izmantotu šo funkciju, rīkojieties atbilstoši norādījumiem uz relatīvā gatavošanas galda.



### 6th SENSE UZSILDĪŠANA

Lai uzsildītu gatavus ēdienus, kas ir sasaldēti, atdzesēti vai istabas temperatūrā. Krāsns automātiski aprēķina vērtības, kas nepieciešamas, lai iespējami īsā laikā sasniegtu labāko rezultātu. Novietojiet ēdienu uz mikroviļņu krāsnim paredzēta, karstumizturīga šķīvja vai trauka.

KATEGORIJA	PRODUKTI	SVARS
1	GATAVĀ MALTĪTE	250–800 g
2*	Saldēta lazanja	400 g–1 kg
3*	SALDĒTU PRODUKTU PORCIJA	250–800 g
4	PIENS/ŪDENS	100–500 g
5	Zupa	200–800 g



### 6th SENSE COOK

Lai ātri pagatavotu ēdienus un iegūtu optimālus rezultātus. Novietojiet ēdienu uz mikroviļņu krāsnim paredzēta, karstumizturīga šķīvja vai trauka.

KATEGORIJA	PRODUKTI	SVARS
1	Cepti kartupeļi	200 g–1 kg
2*	Pildīti dārzeņi	600 g–2,2 kg
3*	Vistas gabaliņi	400 - 1,2 kg
4	Olu kultenis	100–500 g
5	Popkorns	80-100 g



### 6th SENSE CRISP

Lai ātri uzsildītu vai pagatavotu sasaldētus ēdienus un iegūtu zeltainu, kraukšķīgu garozu. Šai funkcijai lietojiet tikai komplektācijā esošo kraukšķu plati. Kad norādīts, apgrieziet ēdienu uz otru pusi.

KATEGORIJA	PRODUKTI	SVARS
1*	Hamburgeri	100–500 g
2*	Vistas naģeti	100–500 g
3*	Pica	350-600 g
4*	Zivju pirkstiņi rīvmaizē	100–500 g
5*	Frī	100–500 g

Nepieciešamie piederumi: kraukšķu šķīvīšs, kraukšķu šķīvja rokturis.



### MW PAŠTĪRŠANA

Tvaika iedarbība, kas rodas īpašā zemas temperatūras tīršanas cikla laikā ļauj bez piepūles notīrīt netīrumus un ēdienu paliekas. Ielejiet tasi dzeramā ūdens mikroviļņu krāsnī drošā traukā un aktivizējiet funkciju.



### MIKROVIĻŅI

Izmantojiet mikroviļņu funkciju tikai ar pārtiku vai dzērieniem, lai saglabātu produkta pareizu funkcionalitāti.

JAUDA (W)	IETEICAMS
900	Lai ātru uzsildītu ēdienus un dzērienus, kas satur lielu daudzumu ūdens.
750	Dārzeņu gatavošana.
650	Lai pagatavotu gaļu un zivis.
500	Lai pagatavotu mērces ar gaļu, sieru vai olām. Gaļas pīrāgu vai makaronu sacepumu pabeigšanai.
350	Lēnai, vienmērīgai gatavošanai. Ideāla iespēja sviesta vai šokolādes kausēšanai.
160	Saldētu produktu, sviesta un siera kausēšanai.
90	Saldējuma kausēšanai.

DARBĪBA	ĒDIENS	JAUDA (W)	ILGUMS (MIN)
Uzsildīšana	2 krūzes	900	1 - 2
Uzsildīšana	Kartupeļu biezenis 1 kg	900	10 - 12
Atlaidināt	Malta gaļa 500 g	160	15 - 16
Gatavošana	Biskvītkūka	750	7 - 8
Gatavošana	Olu krēms	500	13 - 16
Gatavošana	Gaļas šķēle	750	17 - 20



### CRISP

Piemērots, lai perfekti apbrūninātu ēdienus gan no augšpusē, gan apakšpusē. Šī funkcija izmantojama tikai ar īpašo kraukšķu šķīvi.

PRODUKTI	ILGUMS (MIN)
Rauga kūka	7 - 8
Hamburgers	8 - 10*

\* Gatavošanas laika vidū apgrieziet produktus uz otru pusi.

Nepieciešamie piederumi: kraukšķu plāte, kraukšķu plates rokturis.



### DEFROST (ATKAUSĒŠANA)

Lai ātri atkausētu dažādu veidu ēdienus, norādot tikai to svaru. Lai panāktu labāko rezultātu, vienmēr novietojiet ēdienu tieši uz rotējošās stikla plāksnes.

**KRAUKŠKĪGAS MAIZES ATLAIDINĀŠANA**  
Šī ekskluzīvā Whirlpool funkcija ļauj atkausēt saldētu maizi. Apvienojot atkausēšanas un apbrūnināšanas tehnoloģijas jūs maize garšos kā svaigi cepta. Izmantojiet šo funkciju, lai ātri atkausētu un uzsildītu apaļmaizītes, bagetes un kruasānus. Kraukšķu plāte jāizmanto ar šo funkciju.

KATEGORIJA	PRODUKTI	SVARS
	ATKAUSĒŠANA NOTEIKTĀ LAIKĀ	-
	Gaļa	100 g–2 kg
	Mājputni	100 g–3 kg
	Zivs	100 g–2 kg
	MAIZES ČIPSI ATKAUSĒTI	50–800 g



## GRILS

Apbrūnināšanai, grilēšanai un sacepumu gatavošanai. Gatavošanas laikā ēdienu ieteicams apgriezt.

ĒDIENS	GRILĒŠANAS LĪMENIS	ILGUMS (MIN)
Grauzdēta maize	High	5 - 6*
Garneles	Vidējs	18 - 22

\*Biezām maizes šķēlēm uzkarsējiet tukšo mikroviļņu krāsni ar grilu 3 minūtes.

Ieteicamie piederumi: Stieplju režģis



## GRILL+MW

Ātrai sacepumu gatavošanai apvienojot mikroviļņu un grila funkcijas.

PRODUKTI	JAUDA (W)	GRILĒŠANAS LĪMENIS	ILGUMS (MIN)
Kartupeļu gratēns	650	Vidējs	20 - 22
Pildīti kartupeļi	650	High	10 - 12

Ieteicamie piederumi: Stieplju režģis

# PIRMĀ LIETOŠANAS REIZE

## 1. LAIKA IESTATĪŠANA

Pirmo reizi ieslēdzot krāsni, jums būs jāiestata laiks.



Displejā mirgos divi cipari, kas apzīmēs stundas: Pagrieziet slēdzi, lai iestatītu stundas, un nospiediet , lai apstiprinātu.



Displejā mirgos divi cipari, kas apzīmēs minūtes: Pagrieziet slēdzi, lai iestatītu minūtes, un nospiediet , lai apstiprinātu.

Lūdzu, ņemiet vērā: Lai mainītu laiku vēlāk, turiet piespiestu  vismaz vienu sekundi, kamēr krāsni ir izslēgta, un atkātojiet iepriekš minētās darbības. Pēc ilgstošāka energoapgādes pārtraukuma laiks būs jāiestata atkārtoti.

## 2. IESILDIET CEPEŠKRĀSNI



Jauna krāsni var izdalīt aromātu, kas radies tās izgatavošanas laikā: tā ir atbilstoša darbība. Pirms sākat gatavot, ieteicams uzsildīt tukšu krāsni, lai tādējādi atbrīvotos no iespējamām smakām. Noņemiet no cepeškrāsns visus kartona aizsargmateriālus un caurspīdīgo plēvi, kā arī izņemiet no cepeškrāsns visus piederumus. Kad cepeškrāsni ir tukša, palaidiet GRILA funkciju visaugstākajā līmenī vismaz 15 minūtes. Ievērojiet norādījumus, lai iestatītu funkciju pareizi. Smakas un dūmi ir normāli, ja cepeškrāsni tiek lietota pirmajās reizēs vai ja tā ir ļoti netīra.

Lūdzu, ņemiet vērā: Pirms pirmās cepeškrāsns lietošanas reizes ieteicams izvēdināt telpu.



# IKDIENAS LIETOŠANA

## 1. FUNKCIJAS IZVĒLE

Kad krāsns ir izslēgta, displejā redzams tikai pulkstenis. Nospiediet un pieturiet , lai ieslēgtu krāsni. Pagrieziet *slēdzi*, lai kreisās puses displejā skatītu galvenās pieejamās funkcijas. Pašlaik izvēlētā funkcija mirgos un pārtrauks mirgot pēc pogas nospiešanas (t.i., pēc tās izvēles). Atlasiet vienu no tām un nospiediet .



Lai atlasītu papildfunkciju (ja tādas ir pieejamas), atlasiet galveno funkciju un nospiediet , lai to apstiprinātu un dotos uz funkciju izvēlni.





Pagrieziet *slēdzi*, lai atlasītu kādu no labās puses displejā pieejamajām apakšfunkcijām un nospiediet , lai apstiprinātu. Izvēlētā apakšfunkcija mirgos, līdz tā tiks apstiprināta.

## 2. IESTATIET FUNKCIJU

### . AUTOMĀTISKĀS FUNKCIJAS / JET DEFROST PĀRTIKAS VEIDS

Tiklīdz būsiat izvēlējis kādu no automātiskajām funkcijām, jums būs nepieciešams atlasīt ēdiena kategoriju, ko plānojat gatavot.



Ja mirgo ikona , pagrieziet pielāgošanas *slēdzi*, lai iestatītu vēlamo kategoriju, un nospiediet , lai apstiprinātu.

### SVARS

Lai sasniegtu labāko rezultātu, lielākajai daļai automātisko funkciju (un Jet Defrost) būs nepieciešams norādīt arī ēdiena svaru, izvēloties to noklusējuma iestatījumos: krāsns aprēķinās ideālo laiku, kas funkcijas darbībai nepieciešama katrai ēdiena kategorijai.



Ja displejā parādās noklusējuma iestatījumi un mirgo ikona , pagrieziet pielāgošanas *slēdzi*, lai iestatītu vēlamu svaru, un nospiediet , lai apstiprinātu.



### . MANUĀLĀS FUNKCIJAS

Kad ir atlasīta vēlamā funkcija, varat mainīt tās iestatījumus.

Ekrānā būs redzami iestatījumi, kurus varēsīt secīgi mainīt.

## MIKROVIĻŅU KRĀSNS JAUDA



Kad displejā mirgo  ikona, pagrieziet *slēdzi*, lai pielāgotu jaudas iestatījumu, pēc tam nospiediet , lai to apstiprinātu, un turpiniet mainīt nākamās iestatījumus (ja iespējams).

Lūdzu, ņemiet vērā: Tiklīdz funkcija ir aktivizēta, jaudu iespējams mainīt, nospiežot , lai piekļūtu iestatījumu izvēlnei; pēc tam pagrieziet *slēdzi*, lai mainītu iestatījumu.

## GRILA JAUDAS LĪMENIS



Ir trīs noteikti grilēšanas jaudas līmeņi: 1 (zems), 2 (vidējs), 3 (augsts). Noklusētā vērtība būs redzama starp diviem mirgojošiem “-” simboliem.





Pagrieziet *slēdzi* lai iestatītu vēlamo grilēšanas līmeni, un nospiediet , lai apstiprinātu.

## DARBĪBAS LAIKS





Kad displejā mirgo  ikona, izmantojiet *slēdzi*, lai iestatītu vēlamu gatavošanas laiku, un nospiediet , lai apstiprinātu.

Ja vēlaties gatavot manuāli, gatavošanas laiks nav jāiestata: Nospiediet , lai apstiprinātu, un ieslēdziet funkciju.

Piezīme. Gatavošanas laikā varat pielāgot iestatījumus, pagriežot *slēdzi*; katru reizi, kad nospiežat , gatavošanas laiks palielinās par 30 sekundēm.



## 3. AKTIVIZĒJIET FUNKCIJU

Tiklīdz ir atlasīti visi nepieciešamie iestatījumi, nospiediet , lai aktivizētu funkciju.

Ikreiz, kad vēlreiz nospiežat pogu , gatavošanas laiks tiks palielināts vēl par 30 sekundēm (funkcijām, kas izmanto mikroviļņus) vai par 5 minūtēm (funkcijām, kas neizmanto mikroviļņus).

Lūdzu, ņemiet vērā: Jūs varat jebkurā laikā nospiegt , lai apturētu aktīvo funkciju.

### . JET START

Kad cepeškrāsns ir izslēgta, ir iespējams sākt mikroviļņu ciklu, nospiežot pogu Sākt. Katra nākamā pogas  nospiešana pagarinās laiku vēl par 30 sekundēm. Piemēram, ir iespējams darbināt mikroviļņu funkciju, kas ilgst 90 sekundes, trīs reizes nospiežot pogu , pat neieslēdzot cepeškrāsni.

## . TAUSTIŅU BLOKĒŠANA

Šī funkcija tiek aktivizēta automātiski, lai krāsni nebūtu iespējams ieslēgt nejauši.



Lai palaistu funkciju, atveriet durvis, aizveriet tās un nospiediet .

### 4. APTURĒT

Ja vēlaties apturēt palaisto funkciju, lai, piemēram, samaisītu vai apgrieztu ēdienu, atveriet durvis.

Lai atsāktu gatavošanu, aizveriet durvis un nospiediet .

### AUTOMĀTISKĀS FUNKCIJAS PAUZE (APMAISIET VAI APGRIEZIET ĒDIENU)

Atsevišķas automātiskās funkcijas uz īsu brīdi pārtrauks darboties, lai ļautu jums apmaisīt ēdienu.



Kad krāsns ir apturējusi gatavošanu, atveriet durvis un veiciet nepieciešamo darbību, bet pēc tam aizveriet durvis un nospiediet , lai atsāktu gatavošanu.

### 5. GATAVOŠANAS BEIGU LAIKS

Tiklīdz gatavošana būs pabeigta, tiks atskaņots skaņas signāls, un displejā būs redzams paziņojums.

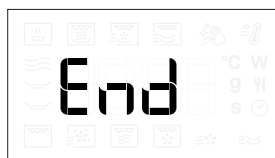

Lai pagarinātu gatavošanas laiku nemainot iestatījumus, pagrieziet *slēdzi* uz jaunu gatavošanas laiku un nospiediet .

## . DZESĒŠANA

Kad karstā gaisa funkcijas darbības laiks ir beidzies, ierīce var uzsākt atdzesēšanas procedūru. Displejā ir redzams "Cool On" (notiek dzesēšana).



Pēc šīs procedūras krāsns automātiski izslēdzas.

Lūdzu, ņemiet vērā: atdzesēšanas procedūru var pārtraukt atverot krāsni durvis, bet, ja būs nepieciešams tā atsāks darbību, kad durvis atkal tiks aizvērtas.

## . TAUSTIŅU BLOKĒŠANA

Lai bloķētu taustiņus, nospiediet  un turiet to vismaz 5 sekundes.



Lai atbloķētu taustiņus, atkārtojiet to pašu.

Lūdzu, ņemiet vērā: taustiņu bloķēšanu var aktivizēt arī tad, kad notiek gatavošana. Drošības nolūkos varat krāsni jebkurā brīdī izslēgt, nospiežot un turot .

# TĪRĪŠANA UN APKOPE

**Pārliecinieties, ka pirms ierīces apkopes darbiem vai tīrīšanas tā ir atdzisusi.**

**Neizmantojiet tvaika tīrītājus.**

**Neizmantojiet metāla sūkļus, abrazīvus priekšmetus un abrazīvus/kodīgus tīrīšanas līdzekļus, jo tie var sabojāt ierīces virsmas.**





## IEKŠĒJĀS UN ĀRĒJĀS VIRSMAS

- Tīriet virsmas ar mitru mikrošķiedras drānu. Ja tās ir ļoti netīras, pievienojiet ūdenim dažus pilienus mazgājamā līdzekļa ar neitrālu pH līmeni. Beigās noslaukiet mitrumu ar sausu lupatiņu.
- Tīriet durvju stiklu ar piemērotu šķidro mazgāšanas līdzekli.
- Optimālai iekšējo virsmu tīrīšanai ieslēdziet funkciju "MW SELF CLEAN" (MW PAŠTĪRĪŠANA).
- Ik pa laikam vai gadījumos, kad kaut kas ir izšķakstījis, noņemiet rotējošo plati un tās pamatni, lai iztīrītu cepeškrāsns pamatni un notīrītu ēdiena atlikumus.
- Grils nav jātīra, jo lielais karstums izdedzina visus netīrumus. Lietojiet šo funkciju regulāri.

## PIEDERUMI

Visus piederumus, izņemot kraukšķu šķīvi, var droši mazgāt trauku mazgājamā mašīnā. Kraukšķu plate jāmazgā ar ūdeni un maigu tīrīšanas līdzekli. Noturīgus netīrumus paberziet ar drāniņu. Pirms tīrīšanas vienmēr ļaujiet kraukšķu platei atdzist.

## PROBLĒMU NOVĒRŠANA

Problēma	Iespējamais cēlonis	Risinājums
Cepeškrāsns neieslēdzas.	Elektroapgādes traucējumi. Atvienojiet no elektrotīkla.	Pārbaudiet, vai elektrotīklā ir strāva un vai cepeškrāsns ir pievienota elektrotīklam. Izsēdziet cepeškrāsns un vēlreiz ieslēdziet to, lai redzētu, vai kļūme ir novērsta.
Krāsns rada trokšņus arī tad, ja tā ir izslēgta.	Darbojas dzesēšanas ventilators.	Atveriet durvis vai nospiediet  .
Displejā redzams burts „F”, kam seko skaitlis.	Programmatūras kļūme.	Sazinieties ar tuvāko pēcpārdošanas servisu un nosauciet skaitli, kas norādīts pēc burta „F”.
Tastatūra nedarbojas, kā paredzēts. Displejs parāda divainu vizualizāciju.	Taustiņu atslēga ir aktivizēta (skatiet sadaļu Taustiņu atslēga).	Atspējojiet taustiņu atslēgu, ievērojot norādījumus sadaļā Taustiņu atslēga.
Cepeškrāsns neiesilst.	Kad ir ieslēgts režīms "DEMO", visas pogas ir aktīvas un izvēlnes ir pieejamas, taču mikroviļņu krāsns nesakarst.	Lai izietu no DEMO režīma, rīkojieties šādi: secīgi nospiediet °C/W,  , °C/W,  , °C/W,  (kopā 6 pieskārieni). Jūs dzirdēsiet pīkstieni, kas apstiprina, ka darbība ir bijusi veiksmīga. Pulkstenis mirgo, gaidot stundu iestatījumu. Šajā brīdī cepeškrāsns ir gatavs izmantošanai.

### Noteikumi, standarta dokumentācija un papildu informācija izstrādājumu ir pieejama:

- Kvadrātkoda izmantošana jūsu ierīcē
- Apmeklējot tīmekļa vietni [docs.whirlpool.eu/docs](https://docs.whirlpool.eu/docs)
- Vai arī **sazinieties ar mūsu pēcpārdošanas apkopes dienestu** (tālruna numurs norādīts garantijas bukletā). Sazinoties ar mūsu pēcpārdošanas centru, lūdzu, nosauciet kodus, kas redzami izstrādājuma datu plāksnītē.

®/TM/© 2024 Whirlpool. Ražots saskaņā ar licenci.

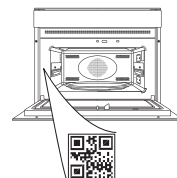

# Whirlpool



**DĖKOJAME, KAD ĮSIGIJOTE „WHIRLPOOL“ GAMINĮ**  
Norėdami gauti išsamesnę pagalbą, užregistruokite savo gaminį svetainėje [www.register10.eu](http://www.register10.eu)

**JEIGU REIKIA DAUGIAU  
INFORMACIJOS, NUSKAITYKITE  
QR KODĄ NAUDODAMIESI SAVO  
PRIETAISU**



**Prieš naudodamiesi prietaisu atidžiai perskaitykite saugos instrukcijas.**

## GAMINIO APRAŠYMAS

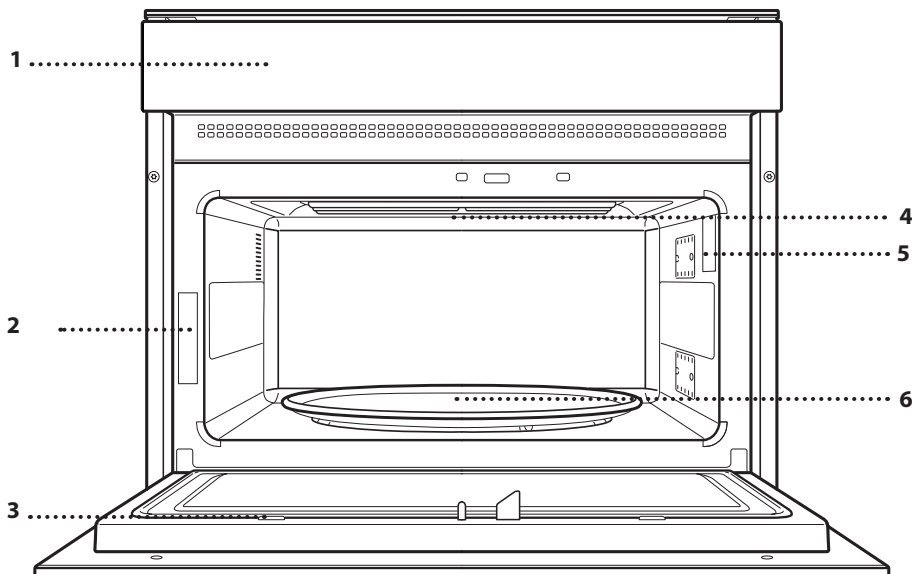

1. Valdymo pultas
2. Duomenų lentelė (nenuimkite)
3. Durelės
4. Viršutinis kaitinimo elementas / keptuvas
5. Šviesa
6. Sukamasis padėklas

## VALDYMO SKYDELIS

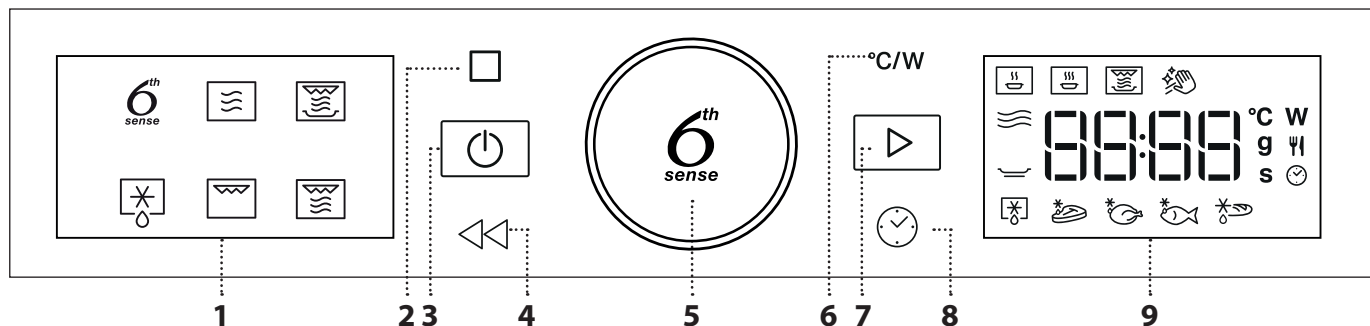

### 1. KAIRYSIS EKRAVAS

### 2. PRISTABDYMAS

Pristabdomas gaminimo ciklas

### 3. ĮJUNGIMAS / IŠJUNGIMAS

Naudojama įjungti arba išjungti krosnelę ir sustabdyti funkciją.

### 4. ATGAL

Grįžkite į ankstesnį žingsnį. Ilgas paspaudimas (5 sek.) įjungia/išjungia „Keylock“ funkciją.

### 5. SUKAMA RANKENĖLĖ / „6<sup>th</sup> SENSE“ MYGTUKAS

Pasukite šią rankenėlę norėdami pereiti per funkcijas ir nustatyti visus gaminimo parametrus. Paspauskite  ir pasirinkite, nustatykite, pasiekite ir patvirtinkite funkcijas arba parametrus, kad būtų pradėta gaminimo programa.

### 6. GALIA

Reguluoti kepinimo lygį ar mikrobangų galios lygį.

### 7. PRADĖTI

Naudojama įjungiant funkcijas ir patvirtinant nustatymus

### 8. LAIKAS

Naudojamas nustatyti laiką arba keisti ir reguliuoti gaminimo laiką.

### 9. DEŠINYSIS EKRAVAS

# PRIEDAI

Parduotuvėse galima įsigyti įvairių priedų. Prieš pirkdami priedą, įsitikinkite, kad jis tinka naudoti mikrobangų krosnelėje ir yra atsparus karščiui.

Gaminant mikrobangomis negalima naudoti metalinių indų maistui ar gėrimams.

Kai maistą ir priedus dedate į mikrobangų krosnelę, žiūrėkite, kad jie neliestų vidinių krosnelės sienelių.

Prieš įjungdami krosnelę, visada patikrinkite, ar sukamasis padėklas gali laisvai sukis. Būkite atsargūs ir nepajudinkite sukamojo padėklo, kai įdedate arba išimate kitus priedus.

Mikrobangų krosnelės veikimo metu gali pakilti priedų temperatūra. Ciklui pasibaigus liečiant priedus rekomenduojama naudoti apsaugą.

## SUKAMASIS PADĖKLAS

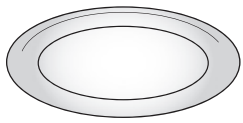

Stiklinį sukamąjį padėklą naudokite gamindami visais būdais. Stiklinį sukamąjį padėklą reikia visada naudoti kaip atramą kitoms talpos ar priedams, išskyrus

stačiakampę kepimo skardą.

## SUKAMOJO PADĖKLO ATRAMA

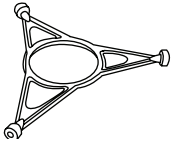

Naudojama tik su stikliniu sukamuoju padėklu. Draudžiama ant atramos dėti kitus priedus.

## CRISP LĖKŠTĖ

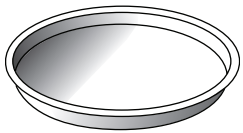

Naudojama tik su specialiomis funkcijomis. Skrudinimo lėkštę reikia padėti stiklinio sukamojo padėklo ar vielinių grotelių centre, o naudojant su specialia funkcija

galima įkaitinti tuščią. Maistą dėkite tiesiai ant skrudinimo lėkštės.

## „CRISP“ LĖKŠTĖS RANKENA

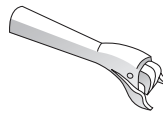

Naudojama iš krosnelės išimti karštą skrudinimo lėkštę.

## VIELINĖS GROTELĖS

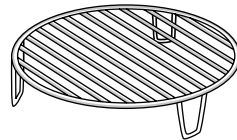

Naudojant šias grotelles maistas būna arčiau kepintuvo, todėl puikiai apskrunda ir tuo pačiu yra užtikrinama optimali oro cirkuliacija.

Jis turi būti naudojamas kaip

skrudinimo lėkštės pagrindas.

Vielines grotelles padėkite ant sukamojo padėklo ir įsitikinkite, kad jos nesiliečia prie kitų paviršių.

Atsižvelgiant į įsigytą modelį, priedų skaičius ir tipas gali skirtis. Kitų priedų, kurie nėra pateikiami, galima nusipirkti atskirai techninės priežiūros centre.

# FUNKCIJOS



## 6TH SENSE FUNCTIONS („6th SENSE“ FUNKCIJOS)

Naudodami „6th Sense“ funkcijas, geriausių rezultatų pasieksite pasirinkdami maisto produktų tipą ir svorį arba kiekį. Krosnelė automatiškai pasirenks optimalius nustatymus ir reguliuos juos maisto ruošimo metu. Norėdami tinkamai pasinaudoti funkcija, vadovaukitės atitinkamais gaminimo lentelės nurodymais.



### „6th SENSE“ PAŠILDYMAS

Tinka pakartotinai pašildyti jau paruoštą sušaldytą, atvėsintą arba kambario temperatūros maistą. Krosnelė automatiškai parinks nustatymus, kuriuos naudojant galima pasiekti puikių rezultatų per trumpą laiką. Sudėkite maistą į lėkštę arba indą, kurį galima saugiai naudoti mikrobangų krosnelėje.

KATEGORIJA	MAISTAS	SVORIS
1	Maistas lėkštėje	250–800 g
2*	Šaldyta lazanija	400 g – 1 kg
3*	Sušaldyta porcija	250–800 g
4	Pienas / vanduo	100–500 g
5	Sriuba	200–800 g



### „6th SENSE“ GAMINIMAS

Galite greitai ruošti maistą ir pasiekti optimalių rezultatų. Sudėkite maistą į lėkštę arba indą, kurį galima saugiai naudoti mikrobangų krosnelėje.

KATEGORIJA	MAISTAS	SVORIS
1	Keptos bulvės	200 g-1 kg
2*	Įdarytos daržovės	600 g-2,2 kg
3*	Vištienos dalys	400-1,2 kg
4	Plakta kiauš.	100-500 g
5	Sprag. kukurūzai	80-100 g



### „6th SENSE“ SKRUDINIMAS

Tinka greitai pašildyti ir gaminti sušaldytą maistą norint, kad patiekalas pasidengtų traškia plutele. Pasirinkę šią funkciją, naudokite tik specialią pridėdamą skrudinimo lėkštę. Paraginus, apverskite maistą.

KATEGORIJA	MAISTAS	SVORIS
1*	Mėsainiai	100–500 g
2*	Vištienos kepsneliai	100–500 g
3*	Pica	350–600 g
4*	Žuvų piršteliai su duona	100–500 g
5*	Pranc. bulvytės	100–500 g

Būtinai priedai: skrudinimo lėkštė, skrudinimo lėkštės rankena.



### MW SELF CLEAN (MW AUTOMATINIS VALYMAS)

Valymo ciklo metu specialiai išleidžiami garai, kad galėtumėte be vargo pašalinti nešvarumus ir maisto likučius. Supilkite puodelį geriamojo vandens į mikrobangų krosnelės tinkamą indą ir įjunkite funkciją.



### MIKROBANGOS

Mikrobangų krosnelės funkciją naudokite tik į įdėję maisto ar gėrimų, kad būtų užtikrintas tinkamas gaminio veikimas.

GALIA (W)	REKOMENDUOJAMA
900	Gėrimų arba kito maisto, kuriame yra didelis kiekis vandens, pakartotinis pašildymas.
750	Daržovių gaminimas.
650	Mėsos ir žuvies gaminimas.
500	Padažų su mėsa arba padažų, kurių sudėtyje yra sūrio ar kiaušinių, gamyba. Pyragų su mėsos įdaru ar makaronų apkepų apkepinimas.
350	Lėtas gaminimas. Puikiai tinka išlydyti sviestą ar šokoladą.
160	Užšaldyto maisto atitirpinimas arba sviesto ir sūrio minkštėjimas.
90	Ledų suminkštėjimas.

VEIKSMAS	MAISTAS	GALIA (W)	TRUKMĖ (MIN.)
Pakartotinis pašildymas	2 puodeliai	900	1–2
Pakartotinis pašildymas	Bulvių košė 1 kg	900	10–12
Atitirpinimas	Mėsos faršas 500 g	160	15–16
Gaminimas	Biskvitinis pyragas	750	7–8
Gaminimas	Kiaušininis kremas	500	13–16
Gaminimas	Mėsos maltinis	750	17–20



### CRISP

Ši funkcija leidžia tolygiai apskrudinti patiekalą iki rudumo ir iš viršaus, ir iš apačios. Pasirinkus šią funkciją, reikia naudoti skrudinimo lėkštę.

MAISTAS	TRUKMĖ (MIN.)
Mielinis pyragas	7–8
Mėsainis	8–10*

\* Praėjus pusei gaminimo laiko maistą apverskite.

Būtinai priedai: skrudinimo lėkštė, skrudinimo lėkštės rankena.



### DEFROST (ATITIRPINIMAS)

Galite greitai atitirpdyti įvairius maisto produktus – juos tereikia pasverti. Jei norite geriausių rezultatų, maistą visada dėkite ant stiklinio sukamojo padėklo.



### SKRUDINTOS DUONOS ATŠILDYMAS

Naudodamiesi šia išskirtine „Whirlpool“ funkcija atitirpinsite užšaldytą duoną. Suderinus atitirpinimo ir skrudinimo technologijas duona bus tarsi šviežiai iškepta. Šią funkciją naudokite norėdami sparčiai atitirpinti ir pašildyti užšaldytas bandeles, prancūziškąjį batoną ir raguolius. Naudojantis šia funkcija turi būti naudojama „Crisp“ lėkštė.

KATEGORIJA	MAISTAS	SVORIS
	Atitirpinimas nustatytu laiku	-
	Mėsa	100 g–2 kg
	Paukštiena	100 g–3 kg
	Žuvis	100 g–2 kg
	Skrudintos duonos atšildymas	50–800 g

## KEPINTUVAS

Skrudinimas, kepimas ant grotelių ir apkepėlių gaminimas. Gaminimo metu maistą rekomenduojama apversti.

MAISTAS	KEPINIMO LYGIS	TRUKMĖ (MIN.)
Skrebutis	Didelis	5 - 6*
Didžiosios krevetės	Vidutinis	18 - 22

\*Jei duonos riekelės storos, įkaitinkite tuščią mikrobangų krosnelę 3 minutes.

Rekomenduojami priedai: Vielinės grotelės

## GRILL + MB

Greitai paruoškite maistą ir apkepėles naudodami mikrobangų ir kepinimo funkcijas kartu.

MAISTAS	GALIA (W)	KEPINIMO LYGIS	TRUKMĖ (MIN.)
Bulvių apkepas	650	Vidutinis	20 - 22
Bulvės su lupenomis	650	Didelis	10 - 12

Rekomenduojami priedai: Vielinės grotelės

# NAUDOJIMAS PIRMĄ KARTĄ

## 1. LAIKO NUSTATYMAS

Pirmą kartą įjungus krosnelę, jums reikės nustatyti laiką.



Mirksės du valandoms skirti skaitmenys. Sukdami reguliavimo rankenėlę nustatykite valandas ir patvirtinkite paspausdami



Ekrane mirksės du minutėms skirti skaitmenys. Sukdami rankenėlę nustatykite minutes, o paspausdami patvirtinkite.

Atkreipkite dėmesį: Jei vėliau norėsite pakeisti laiko nustatymus, nuspauskite ir apie vieną sekundę palaikykite , kai orkaitė yra išjungta, tada pakartokite anksčiau aprašytus veiksmus. Atsinaujinus elektros tiekimui, gali tekti nustatyti laiką dar kartą.



## 2. ĮKAITINKITE ORKAITĘ

Iš naujos orkaitės gali skliti nuo gamybos likęs kvapas: tai visiškai normalu. Kad pasišalintų gamybos metu likę kvapai, prieš pradėdami gaminti maistą, rekomenduojama įkaitinti tuščią orkaitę. Tik prieš tai iš orkaitės išimkite kartonines apsaugines dalis, apsauginę plėvelę ir priedus. Kai orkaitė yra tuščia, įjunkite GRILL funkciją aukščiausiu lygiu ir kepkite mažiausiai 15 minučių. Vadovaukitės instrukcijomis, kad tinkamai nustatytumėte funkciją. Kvapai ir dūmai yra normalus reiškinys, kai orkaitė naudojama kelis pirmuosius kartus arba kai ji yra stipriai užteršta.

Atkreipkite dėmesį: Panaudojus prietaisą pirmą kartą, rekomenduojama išvėdinti kambarį.

# KASDIENIS NAUDOJIMAS

## 1. PASIRINKITE FUNKCIJĄ

Kai orkaitė išjungta, ekrane rodomas tik laikas. Palaikykite nuspaudę  ir įjunkite orkaitę. Sukite *rankenėlę* ir kairėje ekrano pusėje peržiūrėkite galimas pagrindines funkcijas. Šiuo metu pasirinkta funkcija mirksės ir nustos mirksėti paspaudus *rankenėlę* (t. y. ją pasirinkus). Pasirinkite vieną ir paspauskite .



Jei norite pasirinkti papildomą funkciją (kai tai įmanoma), pasirinkite pagrindinę funkciją ir paspauskite , kad patvirtintumėte ir pereitumėte į funkcijos meniu.





Sukite *rankenėlę* ir dešinėje ekrano pusėje pasirinkite iš galimų papildomų funkcijų, o tada patvirtinkite paspaudami . Pasirinkta papildoma funkcija mirksės, kol bus patvirtinta.

## 2. NUSTATYKITE FUNKCIJĄ

### . AUTOMATINĖS FUNKCIJOS / JET DEFROST MAISTO KLASĖ

Po to, kai pasirinksite vieną automatinę funkciją, turėsite pasirinkti ruošiamo maisto kategoriją.





Kai piktograma  mirksi, pasukdami *rankenėlę* pasirinkite reikiamą kategoriją ir paspaudami  patvirtinkite.

### SVORIS

Kad pasiektumėte geriausių rezultatų, naudojant automatines funkcijas (ir Jet Defrost) pasirinkdami iš numatytųjų nustatymų turėtumėte įvesti maisto svorį: krosnelė apskaičiuos reikiamą funkcijos veikimo laiką pagal kiekvieną maisto kategoriją.





Kai ekrane atsiranda numatytasis nustatymas ir piktograma  mirksi, pasukdami *rankenėlę* nustatykite svorį ir paspaudami  patvirtinkite.

### . NEAUTOMATINĖS FUNKCIJOS

Pasirinkę reikiamą funkciją, galite pakeisti jos nustatymus. Ekrane pasirodys nustatymai, kuriuos galima keisti eilės tvarka.

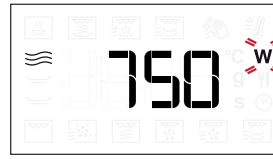
## MIKROBANGŲ GALINGUMAS



Kai ekrane ima mirksėti  piktograma, sukdami *reguliavimo ratuką* sureguliuokite galios nustatymus, paspauskite  ir patvirtinkite, o tada pakeiskite kitus nustatymus (jei įmanoma).

Atkreipkite dėmesį: Jei funkcija aktyvi, galią galite pakeisti paspausdami , kad pasiektumėte nustatymų meniu, tada pasukite *rankenėlę* ir pakeiskite nustatymą.

## GRILIO GALIA

Kepinant galima naudoti vieną iš trijų nustatytųjų galios lygių: 1 (žemas), 2 (vidutinis), 3 (aukštas). Numatytoji vertė rodoma tarp dviejų mirksinčių „-“ brūkšnelių.

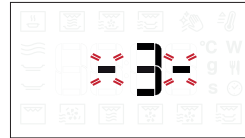



Sukdami *rankenėlę* nustatykite norimą kepinimo lygį, tada paspauskite  ir patvirtinkite.

## TRUKMĖ





Kai ekrane mirksi piktograma , naudodamiesi reguliavimo *rankenėle* nustatykite reikiamą gaminimo laiką, tada paspauskite  ir patvirtinkite.

Jei gaminimo procesą ketinate valdyti patys, gaminimo laiko nustatyti nereikia. Spausdami  patvirtinkite ir įjunkite funkciją.

Pastaba: Ruošdami maistą gaminimo laiką galite reguliuoti pasukdami *ratuką*; kiekvieną kartą, kai paspaudžiate , gaminimo laikas pailgėja 30 sekundžių.

## 3. ĮJUNKITE FUNKCIJĄ



Pritaikę reikiamus nustatymus, paspauskite  ir suaktyvinkite funkciją.

Kiekvieną kartą dar kartą paspaudus mygtuką , gaminimo laikas pailgėja dar 30 sekundžių (funkcijoms, kuriose naudojamos mikrobangų krosnelės) arba 5 minutėmis (funkcijoms, kuriose nenaudojamos mikrobangų krosnelės).

Atkreipkite dėmesį: Jei norite pristabdyti šiuo metu aktyvią funkciją, bet kuriuo metu galite paspausti .



## . JET START

Kai orkaitė išjungta, mikrobangų ciklą galima pradėti paspaudus pradžios mygtuką. Kiekvieną kartą papildomai paspaudus mygtuką , laikas pailgėja dar 30 sekundžių. Pavyzdžiui, paspaudus  mygtuką tris kartus ir net neįjungus orkaitės, galima įjungti 90 sekundžių trukmės mikrobangų krosnelės funkciją.

## . APSAUGINIS UŽRAKTAS

Siekiant išvengti atsitiktinio krosnelės įjungimo, ši funkcija suaktyvinama automatiškai.



Atidarykite ir uždarykite dureles, tada paspauskite  ir įjunkite pasirinktą funkciją.

## 4. PRISTABDYMAS

Jei norite pristabdyti veikiančią funkciją ir pamaišyti ar apversti maistą, tiesiog atidarykite dureles.

Norėdami tęsti gaminimą, uždarykite dureles ir paspauskite .

### AUTOMATINIS PRISTABDYMAS

(PAMAIŠYKITE ARBA APVERSKITE MAISTA)

Tam tikros funkcijos bus pristabdytos, kad galėtumėte maistą apversti arba išmaišyti.



Kai krosnelė sustabdo maisto ruošimą, atidarykite dureles ir atlikite veiksmą, kurį esate raginami atlikti prieš pakartotinai uždarant dureles, tada paspauskite  ir tęskite gaminimą.

## 5. GAMINIMO PABAIGOS LAIKAS

Pasigirs garso signalas, o ekrane bus rodoma, kad gaminimas baigtas.

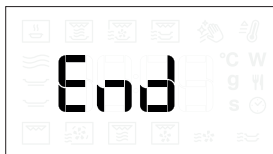

Jei norite pratęsti gaminimo laiką nekeisdami nustatymų, sukite *rankenėlę* ir nustatykite naują gaminimo laiką bei paspauskite .

## . AUŠINIMAS

Kai karštą orą naudojanti funkcija baigia veikti, prietaise įsijungia aušinimo procedūra. Ekrane rodoma „Cool On“:



Pasibaigus šiai procedūrai, orkaitė automatiškai išsijungia.

Atkreipkite dėmesį: aušinimo procedūrą galima pertraukti atidarant dureles ir, jei reikia, vėl pratęsti uždarant dureles.

## . MYGTUKŲ UŽRAKTAS

Jei norite užrakinti mygtukus, paspauskite ir palaikykite 5 sek. .



Pakartokite šį veiksmą, kai norėsite mygtukus atrakinti.

Atkreipkite dėmesį: Mygtukų užraktą galima suaktyvinti ir gaminimo metu.

Saugumo sumetimais orkaitę galima išjungti bet kada palaikius nuspaustą mygtuką .

# VALYMAS IR PRIEŽIŪRA

**Prieš vykdydami priežiūros arba valymo darbus, įsitikinkite, kad prietaisas atvėso.**

**Nenaudokite valymo garais įrenginių.**

**Valydami nenaudokite abrazyvių šveitiklių arba abrazyvių / ėsdinančių valymo priemonių; jos gali pažeisti prietaiso paviršius.**





## IŠORINIAI IR VIDINIAI PAVIRŠIAI

- Paviršius valykite drėgna mikropluošto šluoste. Jei paviršiai labai nešvarūs, užlašinkite kelis lašus neutralaus pH ploviklio. Nušluostykite sausa šluoste.
- Durelių stiklą valykite tinkamu skystu plovikliu.
- Suaktyvinkite funkciją „MW SELF CLEAN“ (MW AUTOMATINIS VALYMAS), kad vidiniai paviršiai būtų optimaliai nuvalyti.
- Pastoviais intervalais ir kai yra daug tiškaly, išimkite sukamąjį padėklą ir jo atramą bei išvalykite krosnelės kameros dugną.
- Keptuvo valyti nereikia, nes dėl intensyvaus karščio nešvarumai sudega. Naudokite šią funkciją reguliariai.

## PRIEDAI

Visus priedus, išskyrus skrudinimo lėkštę, galima plauti indaplovėje. Skrudinimo lėkštę reikia plauti vandenyje su švelnaus poveikio plovikliu. Įsisenėjusius nešvarumus galima patrinti šluoste. Prieš valant palaukite, kol atvės skrudinimo lėkštė.

## TRIKČIŲ ŠALINIMAS

Problema	Galima priežastis	Sprendimas
Orkaitė neįsijungia.	Netiekiamas maitinimas. Išjunkite iš elektros tinklo.	Patikrinkite, ar tinkle yra elektros energijos ir ar orkaitei prijungtas elektros maitinimas. Krosnelę išjunkite, vėl įjunkite ir patikrinkite, ar triktis nepašalinta.
Iš krosnelės sklinda garsas, net kai ji išjungta.	Veikia ventiliatorius.	Atidarykite dureles arba paspauskite  .
Ekране rodoma raidė „F“ su raide arba skaičiumi.	Programinės įrangos gedimas.	Kreipkitės į artimiausią techninės priežiūros centrą ir nurodykite raidę arba skaičių po raidės „F“.
Klaviatūra neveikia taip, kaip numatyta. Ekране rodoma keista vizualizacija.	Įjungta mygtukų blokavimo funkcija (žr. skyrių „Mygtukų blokavimas“).	Išjunkite blokavimą vadovaudamiesi skyriuje „Mygtukų blokavimas“ pateiktais nurodymais.
Orkaitė nekaista.	Kai DEMO REŽIMAS yra „On“, visos komandos yra aktyvios ir meniu veikia, tačiau krosnelė nekaista.	Norėdami išėiti iš DEMO režimo, atlikite šią procedūrą: paspauskite °C/W,  , °C/W,  , °C/W,  iš eilės (iš viso 6 paspaudimai). Išgirsite garsinį signalą, kad operacija atlikta sėkmingai. Laikrodis mirksi, laukdamas laiko nustatymo. Šiuo metu orkaitė yra paruošta naudoti.

**Politiką, standartinę dokumentaciją ir papildomą informaciją galite rasti atlikdami toliau nurodytus veiksmus:**

- Naudojant QR kodą savo prietaise
- Apsilankę svetainėje adresu [docs.whirlpool.eu/docs](https://docs.whirlpool.eu/docs)
- Arba **kreipdamiesi į techninės priežiūros centrą** (žr. telefono numerius garantijos lankstinuke). Kreipiantis į techninės priežiūros centrą būtina pateikti gaminio duomenų plokštelėje nurodytus kodus.

®/TM/© 2024 Whirlpool. Pagaminta pagal licenciją.

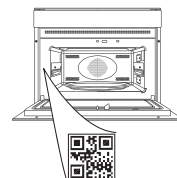

**DZIĘKUJEMY ZA ZAKUP PRODUKTU WHIRLPOOL**

W celu uzyskania kompleksowej pomocy prosimy zarejestrować urządzenie na stronie [www.register10.eu](http://www.register10.eu)

**W CELU UZYSKANIA SZCZEGÓŁOWYCH INFORMACJI, NALEŻY ZESKANOWAĆ KOD QR NA URZĄDZENIU**

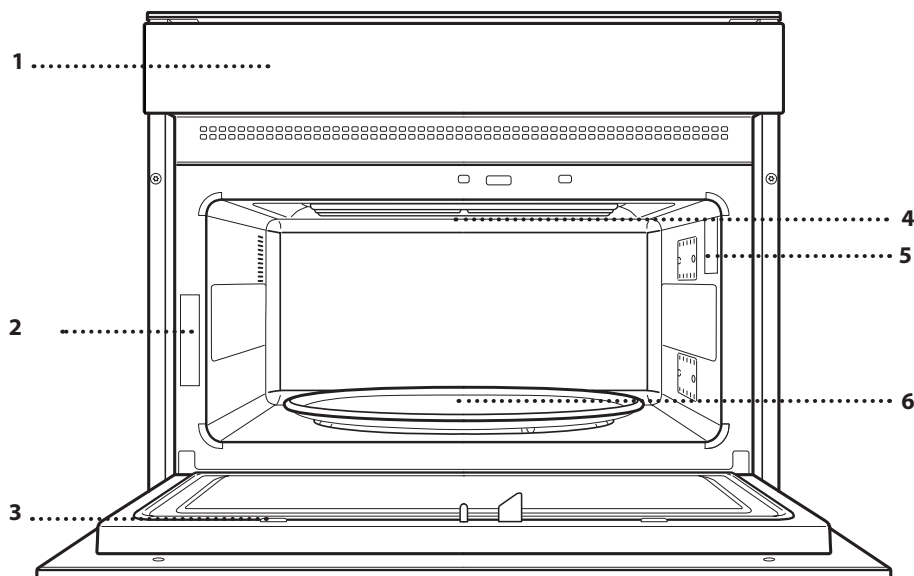

**Przed użyciem urządzenia należy uważnie przeczytać instrukcje bezpieczeństwa.**

**OPIS PRODUKTU**

1. Pulpit sterujący
2. Tabliczka znamionowa (nie usuwać)
3. Drzwiczki
4. Grzałka górna/grill
5. Oświetlenie
6. Talerz obrotowy

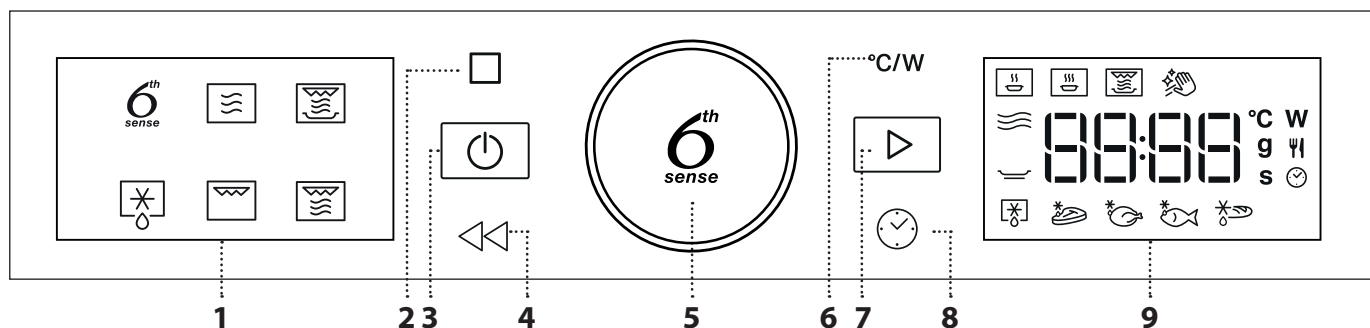
**PANEL STEROWANIA****1. WYŚWIETLACZ Z LEWEJ STRONY****2. PAUZA**

Do wstrzymania cyklu gotowania

**3. WŁ./WYŁ**

Do włączania i wyłączania kuchenki oraz do wyłączania aktywnych funkcji w dowolnym momencie.

**4. POWRÓT**

Aby wrócić do poprzedniego kroku. Długie naciśnięcie (5 s) włącza/wyłącza funkcję Keylock.

**5. POKRĘTŁO/PRZYCIŚK FUNKCJI 6<sup>th</sup> SENSE**

Służy do wyboru funkcji i regulacji wszystkich parametrów gotowania. Naciśnięcie , aby wybrać, dokonać ustawień, uzyskać dostęp do funkcji oraz parametrów, potwierdzić je oraz rozpocząć program gotowania.

**6. MOC**

Aby dostosować poziom grillowania lub moc mikrofal.

**7. ROZPOCZNIJ**

Aby wybierać funkcje i potwierdzać ustawienia

**8. GODZINA**

Aby ustawić godzinę lub określić czas gotowania.

**9. WYŚWIETLACZ Z PRAWEJ STRONY**

# AKCESORIA

Na rynku dostępnych jest wiele akcesoriów. Przed zakupem należy upewnić się, czy dane akcesoria nadają się do użycia w kuchenke mikrofalowej i czy są odporne na działanie temperatur panujących w jej komorze.

Podczas gotowania przy użyciu mikrofal nie wolno używać metalowych pojemników na jedzenie lub napoje.

Należy zawsze upewnić się, że potrawy i akcesoria nie stykają się z wewnętrznymi ściankami kuchenki.

Przed uruchomieniem kuchenki należy zawsze sprawdzić, czy talerz obrotowy może się swobodnie obracać. Przy wkładaniu lub wyjmowaniu naczyń należy uważać, aby talerz obrotowy nie wypadł ze swojego położenia.

Akcesoria podczas używania funkcji mikrofal mogą podnieść temperaturę. Zalecane jest stosowanie zabezpieczenia do obsługi akcesoriów na koniec cyklu.

## TALERZ OBROTOWY

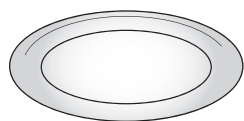

Umieszczony na podstawie, szklany talerz obrotowy może być używany do wszystkich metod gotowania.

Talerz obrotowy musi zawsze

stanowić podstawę dla innych pojemników lub akcesoriów, z wyjątkiem prostokątnej blachy do pieczenia.

## PODSTAWKA POD TALERZ OBROTOWY

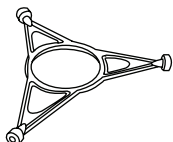

Podstawki należy używać tylko ze szklanym talerzem obrotowym. Na podstawie nie należy umieszczać innych akcesoriów.

## TALERZ CRISP



Może być używany tylko z wybranymi funkcjami.

Talerz Crisp musi być zawsze umieszczany na środku szklanego talerza obrotowego lub stojaka z drutu i można go wstępnie

podgrzać, kiedy jest pusty, korzystając ze specjalnej funkcji przeznaczonej wyłącznie do tego celu. Umieścić potrawę bezpośrednio na talerzu Crisp.

## UCHWYT DO TALERZA CRISP

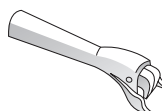

Służy do wyjmowania gorącego talerza Crisp z piekarnika.

## RUSZT

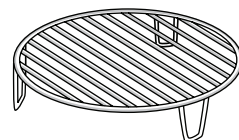

Umożliwia umieszczenie potrawy bliżej grilla, a tym samym zapewnia doskonały stopień przyrumienienia dania i optymalną cyrkulację powietrza.

Musi on być używany jako

podstawa dla talerza crisp.

Umieścić ruszt na talerzu obrotowym, upewniając się, że nie styka się z innymi powierzchniami.

Liczba i rodzaj akcesoriów może różnić się w zależności od zakupionego modelu.

Akcesoria dodatkowe, które nie są dołączone do zestawu, można zakupić oddzielnie w punkcie serwisu posprzedażnego.

# FUNKCJE

## 6TH SENSE FUNCTIONS (FUNKCJE 6<sup>th</sup> SENSE)

Korzystając z funkcji „6th Sense”, wystarczy wybrać rodzaj, wagę lub ilość potrawy, by osiągnąć najlepsze możliwe rezultaty. Kuchenka mikrofalowa automatycznie obliczy optymalne ustawienia, a następnie będzie je odpowiednio dostosowywać w trakcie gotowania. Aby najlepiej wykorzystać możliwości tej funkcji, należy stosować się do wskazówek zawartych w danej tabeli pieczenia.

### ODGRZEWANIE 6<sup>th</sup> SENSE

Służy do odgrzewania gotowych potraw – zamrożonych lub w temperaturze pokojowej. Urządzenie automatycznie oblicza wartości ustawień potrzebne do osiągnięcia najlepszych możliwych rezultatów w jak najkrótszym czasie. Potrawę należy umieścić na żaroodpornym talerzu lub naczyniu przeznaczonym do kuchenek mikrofalowych.

KATEGORIA	POTRAWA	WAGA
1	Danie na talerzu	250 - 800 g
2*	Mrożona laszania	400 g - 1 kg
3*	Mrożone danie	250 - 800 g
4	Mleko/Woda	100-500 g
5	Zupa	200 - 800 g

### GOTOWANIE 6<sup>th</sup> SENSE

Do szybkiego przyrządzania potraw i osiągnięcia optymalnych rezultatów. Potrawę należy umieścić na żaroodpornym talerzu lub naczyniu przeznaczonym do kuchenek mikrofalowych.

KATEGORIA	POTRAWA	WAGA
1	Pieczone ziemniaki	200 g - 1 kg
2*	Warzywa faszerowane	600 g - 2,2 kg
3*	Kawałki kurczaka	400 - 1,2 kg
4	Jajecznicza	100-500 g
5	Popcorn	80 - 100 g

### 6<sup>th</sup> SENSE CRISP

Do szybkiego podgrzewania i zapiekania mrożonych potraw, aby zapewnić złocisty, chrupiący wierzch potrawy. Do tej funkcji należy używać wyłącznie talerza Crisp dostarczonego w zestawie. Po pojawieniu się odpowiedniego komunikatu obrócić potrawę na drugą stronę.

KATEGORIA	POTRAWA	WAGA
1*	Hamburgery	100-500 g
2*	Nugetsy z kurczaka	100-500 g
3*	Pizza	350 - 600 g
4*	Paluszki rybne w panierce	100-500 g
5*	Frytki	100-500 g

Wymagane akcesoria: Talerz Crisp, uchwyt do talerza Crisp

### SAMOCZYSZCZENIE MW

W ramach tego specjalnego cyklu czyszczenia brud i resztki jedzenia można z łatwością usunąć za pomocą pary. Włączyć szklanekę wody pitnej do pojemnika odpornego na działanie mikrofal i aktywować funkcję.

### MIKROFALE

Używać funkcji mikrofal jedynie z żywnością lub napojami w środku, aby zachować prawidłowe działanie produktu.

MOC (W)	ZALECENIA
900	Szybkie podgrzewanie napojów lub potraw o dużej zawartości wody.
750	Gotowanie warzyw.
650	Gotowanie mięsa i ryb.
500	Gotowanie sosów mięsnych lub sosów zawierających ser lub jaja. Dopekanie tart mięsnych lub zapiekanych makaronów.
350	Powolne, delikatne gotowanie. Doskonałe do rozpuszczania masła lub czekolady.
160	Rozmrażanie mrożonych owoców lub zmiękczenie masła i sera.
90	Zmiękczenie lodów.

DZIAŁANIE	POTRAWA	MOC (W)	CZAS TRWANIA (MIN.)
Odgrzewanie	2 szklanki	900	1 - 2
Odgrzewanie	Ziemniaki tłuczone 1 kg	900	10 - 12
Rozmrażanie	Mięso mielone 500 g	160	15 - 16
Gotowanie	Biszkopt	750	7 - 8
Gotowanie	Krem waniliowy	500	13 - 16
Gotowanie	Pieczeń rzymska	750	17 - 20

### CRISP

Umożliwia idealnie przyrumienienie potrawy zarówno z wierzchu, jak i od spodu. Tej funkcji można używać tylko ze specjalnym talerzem Crisp.

POTRAWA	CZAS TRWANIA (MIN.)
Ciasto drożdżowe	7 - 8
Hamburger	8 - 10*

\* Obrócić potrawę w połowie czasu gotowania.

Wymagane akcesoria: Talerz Crisp, uchwyt do talerza Crisp.

### ROZMRAŻANIE

Do szybkiego rozmrażania różnych rodzajów żywności, na podstawie określenia ich wagi. Aby uzyskać najlepszy efekt, należy ułożyć żywność bezpośrednio na szklanym talerzu obrotowym.

#### ROZMRAŻANIE CHRUPKIEGO CHLEBA

Ta wyjątkowa funkcja Whirlpool pozwala na rozmrażanie zamrożonego chleba. Dzięki połączeniu technologii rozmrażania z technologią Crisp chleb smakuje i pachnie tak, jakby był świeżo upieczony. Funkcji tej należy używać do szybkiego rozmrażania i podgrzewania bułek, bagietek i rogalików. Aby korzystać z tej funkcji, należy użyć talerza Crisp.

KATEGORIA	POTRAWA	WAGA
	Czasowe odszranianie	-
	Mięso	100 g - 2 kg
	Drób	100 g - 3 kg
	Ryby	100 g - 2 kg
	Rozmrażanie chrupiącego chleba	50-800 g



## GRILL

Do przypiekania, grillowania i zapiekania. Zaleca się obracać potrawy podczas gotowania/pieczenia.

POTRAWA	POZIOM GRILLOWANIA	CZAS TRWANIA (MIN.)
Tost	Wysoki	5 - 6*
Krewetki koktajlowe	Średni	18 - 22

\*W przypadku grubych kromek chleba podgrzać pustą kuchenkę mikrofalową z grillem przez 3 minuty.

Zalecane akcesoria: Ruszt druciany



## GRILL + MIKROFALE

Służy do szybkiego gotowania i zapiekania potraw, dzięki połączeniu funkcji mikrofal i grilla.

POTRAWA	MOC (W)	POZIOM GRILLOWANIA	CZAS TRWANIA (MIN.)
Zapiekanka ziemniaczana	650	Średni	20 - 22
Zapiek.ziemniaki	650	Wysoki	10 - 12

Zalecane akcesoria: Ruszt

# PIERWSZE UŻYCIE

## 1. USTAWIANIE CZASU

Przy pierwszym włączeniu kuchenki konieczne będzie ustawienie czasu.



Zaczną migać dwie cyfry godzin: Obrócić pokrętkę, aby wybrać godziny i wcisnąć , aby potwierdzić.



Zaczną migać dwie cyfry minut. Obrócić pokrętkę, aby ustawić minuty i nacisnąć , aby potwierdzić.

Uwaga: Aby zmienić ustawienie godziny później, wcisnąć i przytrzymać  przez co najmniej jedną sekundę przy wyłączonej kuchence i powtórzyć kroki przedstawione powyżej. W przypadku dłuższej przerwy w dostawie prądu może zająć potrzeba ponownego ustawienia czasu.



## 2. ROZGRZEWANIE PIEKARNIKA

Nowe urządzenie może mieć wyczuwalny zapach, który jest pozostałością po produkcji: jest to zjawisko normalne. Dlatego przed przystąpieniem do przygotowywania potraw zalecamy rozgrzanie piekarnika „na pusto”, co ułatwi pozbycie się tego zapachu. Należy wyjąć z komory urządzenia wszystkie kartony zabezpieczające i zdjąć przezroczystą folię, a także usunąć wszystkie znajdujące się w niej akcesoria. Gdy piekarnik będzie pusty, włączyć funkcję GRILL na najwyższym poziomie na co najmniej 15 minut. Aby prawidłowo ustawić tę funkcję, należy postępować zgodnie z instrukcjami. Zapachy i dym są normalne, gdy piekarnik jest używany kilka pierwszych razów lub gdy jest silnie zabrudzony.

Uwaga: Po pierwszym użyciu urządzenia zaleca się przewietrzyć pomieszczenie.

# CODZIENNA EKSPLOATACJA

## 1. WYBIERANIE FUNKCJI

Gdy kuchenka jest wyłączona, na wyświetlaczu pokazywany jest tylko czas. Nacisnąć i przytrzymać , aby włączyć piekarnik. Zmieniając ustawienia pokrętła zapoznać się z głównymi funkcjami dostępnymi na wyświetlaczu z lewej strony. Funkcja, która ma być aktualnie wybrana zacznie migać i przestanie migać po naciśnięciu pokrętła (tj. po jej wybraniu). Wybrać odpowiednią opcję i wcisnąć .



Aby wybrać szczegółowe opcje funkcji (jeżeli są dostępne), wybrać główną funkcję, a następnie wcisnąć , aby zatwierdzić i przejść do menu funkcji.



Obrócić pokrętło, wybierając jedną z funkcji dodatkowych, dostępnych na prawym wyświetlaczu, a następnie potwierdzić, wciskając . Podfunkcja, która ma być wybrana będzie migać do momentu jej potwierdzenia.



## 2. USTAWIĆ FUNKCJĘ

### . FUNKCJE AUTOMATYCZNE/JET DEFROST

#### KATEGORIA POTRAWY

Podczas używania niektórych funkcji automatycznych, konieczne będzie wybranie kategorii przygotowywanej potrawy.





Gdy na ekranie miga ikona , należy obracając pokrętło wybrać żądaną kategorię, a następnie potwierdzić wciskając .

#### WAGA

Aby uzyskać najlepsze rezultaty, funkcje automatyczne (i funkcja Jet Defrost) wymagają wprowadzenia wagi potrawy, którą należy wybrać z ustawień domyślnych: kuchenka obliczy właściwy czas trwania funkcji dla potrawy danej kategorii.



Gdy na wyświetlaczu pojawia się ustawienie domyślne i miga ikona , należy obrócić pokrętło, ustawiając wagę potrawy a następnie potwierdzić, wciskając .



### . FUNKCJE USTAWIANE RĘCZNIE

Po wybraniu żądanej funkcji istnieje możliwość zmiany jej ustawień.

Na wyświetlaczu będą pojawiać się ustawienia, które można kolejno zmieniać.

#### MOC MIKROFAL



Kiedy na wyświetlaczu miga ikona , obrócić pokrętło, aby ustawić moc, a następnie nacisnąć , aby potwierdzić. Powtarzać te czynności, aby zmienić kolejne ustawienia (jeśli to możliwe).

Uwaga: Po włączeniu funkcji można zmienić moc, wciskając , by uzyskać dostęp do ustawień menu, a następnie obrócić pokrętło, by zmienić ustawienie.

#### MOC GRILLA



Istnieją trzy zdefiniowane poziomy mocy dla grillowania: 1 (niski), 2 (średni), 3 (wysoki). Wartość standardowa jest wyświetlana pomiędzy dwoma migającymi symbolami "- - -".





Obrócić pokrętło, aby ustawić żądany poziom grilla, a następnie nacisnąć , aby potwierdzić.

#### CZAS TRWANIA





Gdy na ekranie miga ikona , użyć pokrętła, aby ustawić właściwy czas pieczenia i potwierdzić, wciskając .

Nie trzeba ustawiać czasu pieczenia, jeśli chce się piec w trybie ręcznym: Nacisnąć , aby potwierdzić i włączyć funkcję.

Uwaga: Obracając pokrętło, można dostosować czas gotowania także, gdy proces gotowania już się rozpoczął; Każde kolejne naciśnięcie przycisku , wydłuża czas gotowania o 30 sekund.



## 3. WŁĄCZANIE FUNKCJI

Po wprowadzeniu wszystkich żądanych ustawień nacisnąć , aby włączyć funkcję.

Po każdym ponownym naciśnięciu przycisku  czas gotowania zostanie wydłużony o kolejne 30 sekund (w przypadku funkcji wykorzystujących kuchenkę mikrofalową) lub 5 minut (bez korzystania z kuchenki mikrofalowej).

Uwaga: Aby wstrzymać wykonywanie bieżącej funkcji, w dowolnym momencie można nacisnąć .

## . JET START

Gdy piekarnik jest wyłączony, można rozpocząć korzystanie z kuchenki mikrofalowej, naciskając Start. Każde kolejne naciśnięcie przycisku  wydłuży czas o dodatkowe 30 sekund. Na przykład, można uruchomić funkcję kuchenki mikrofalowej trwającą 90 sekund, naciskając  trzykrotnie, bez konieczności włączania piekarnika.

## . BLOKADA BEZPIECZEŃSTWA

Ta funkcja jest aktywowana automatycznie, aby zapobiec przypadkowemu włączeniu się kuchenki.



Otworzyć i zamknąć drzwiczki, a następnie nacisnąć , aby włączyć wybraną funkcję.

## 4. PAUZA

Aby zatrzymać aktywną funkcję, na przykład w celu wymieszania lub obrócenia potrawy na drugą stronę, należy po prostu otworzyć drzwiczki urządzenia.

Aby włączyć ją ponownie, zamknąć drzwiczki i nacisnąć .

### AUTOMATYCZNA PAUZA

(ZAMIESZANIE LUB OBRÓCENIE POTRAWY)

Wykonywanie niektórych funkcji automatycznych zostanie wstrzymane, aby umożliwić obrócenie lub zamieszanie potrawy.



Gdy kuchenka wstrzymuje gotowanie, należy otworzyć drzwiczki i wykonać czynności zgodnie z komunikatem na wyświetlaczu, a następnie ponownie zamknąć drzwiczki i wcisnąć , by kontynuować gotowanie.

## 5. KONIEC GOTOWANIA

Sygnal dźwiękowy i wskazanie na wyświetlaczu oznaczają, że pieczenie zostało zakończone.



Aby wydłużyć czas gotowania bez zmiany ustawień, ustawić nowy czas za pomocą  *pokrętła*  i wcisnąć .

## . SCHŁADZANIE

Po zakończeniu wykonywania funkcji z wykorzystaniem gorącego powietrza urządzenie wykonuje procedurę schładzania.

Na wyświetlaczu pojawia się „Cool On” (Schładzanie wł.):



Po wykonaniu tej procedury kuchenka automatycznie się wyłączy.

Uwaga: procedurę schładzania można przerwać, otwierając drzwiczki i ewentualnie w razie potrzeby wznowić, zamykając drzwiczki z powrotem.

## . KEY LOCK

Aby zablokować klawiaturę, wcisnąć i przytrzymać  przez co najmniej 5 sekund.



Powtórzenie tej procedury spowoduje zdjęcie blokady klawiatury.

Uwaga: Blokada klawiatury może być także uruchomiona podczas gotowania.

Ze względów bezpieczeństwa kuchenkę można w każdym momencie wyłączyć, naciskając i przytrzymując przycisk .



# CZYSZCZENIE I KONSERWACJA

**Przed przystąpieniem do jakichkolwiek czynności serwisowych lub czyszczenia, upewnić się, że urządzenie ostygło.**

**Nie stosować urządzeń czyszczących parą.**

**Nie stosować wełny szklanej, szorstkich gąbek lub ściernych/żrących środków do czyszczenia, ponieważ mogą one uszkodzić powierzchnie urządzenia.**

## POWIERZCHNIE WEWNĘTRZNE I ZEWNĘTRZNE



- Powierzchnie należy czyścić wilgotną ściereczką z mikrofibry. Jeśli są silnie zabrudzone, dodać kilka kropel detergentu o neutralnym pH. Wytrzeć do sucha ściereczką.
- Wyczyścić szybę drzwiczek odpowiednim płynem do mycia.
- Włączyć funkcję „Samoczyszczenie kuchenki mikrofalowej” w celu jak najlepszego wyczyszczenia wewnętrznych powierzchni.
- Regularnie, w szczególności po wylaniu się płynów, należy wyjąć talerz obrotowy oraz jego podstawkę i umyć dno urządzenia, usuwając ewentualne resztki potraw.
- Grill nie wymaga czyszczenia, gdyż wysoka temperatura powoduje spalanie wszelkich zabrudzeń. Zaleca się regularne korzystanie z tej funkcji.

## AKCESORIA

Wszystkie akcesoria, z wyjątkiem talerza Crisp, mogą być myte w zmywarkach.

Talerz Crisp należy myć w wodzie z łagodnym detergentem. Uporczywe zabrudzenia delikatnie zetrzeć ściereczką. Przed czyszczeniem talerza Crisp należy zawsze odczekać, aż ostygnie.

# ROZWIĄZYWANIE PROBLEMÓW

Problem	Możliwa przyczyna	Rozwiązanie
Piernik się nie włącza..	Odcięcie zasilania. Urządzenie odłączone od zasilania.	Sprawdzić, czy działa zasilanie i czy urządzenie jest prawidłowo podłączone do sieci. Wyłączyć piekarnik i włączyć go ponownie, aby sprawdzić, czy usterka nie ustąpiła.
Kuchenka wydaje głośne dźwięki, nawet jeśli jest wyłączona.	Wentylator chłodzący jest włączony.	Otworzyć drzwiczki lub nacisnąć  .
Wyświetlacz pokazuje literę „F”, po której następuje liczba lub litera.	Błąd oprogramowania.	Skontaktować się z najbliższym autoryzowanym serwisem technicznym i podać numer następujący po literze „F”.
Klawiatura nie działa zgodnie z oczekiwaniami. Wyświetlacz pokazuje dziwną wizualizację.	Włączona blokada przycisków (patrz sekcja Blokada przycisków).	Wyłącz blokadę przycisków, postępując zgodnie ze wskazówkami w sekcji Blokada przycisków.
Piekarnik nie nagrzewa się.	Kiedy opcja „DEMO” jest włączona „On”, wszystkie polecenia są aktywne oraz wszystkie menu są dostępne, ale piekarnik nie nagrzewa się.	Aby wyjść z trybu DEMO, wykonać poniższą procedurę: nacisnąć °C/W,  , °C/W,  , °C/W,  po kolei (łącznie 6 naciśnieć). Rozlegnie się sygnał dźwiękowy oznaczający, że czynność się powiodła. Zegar miga w oczekiwaniu na ustawienie godziny. W tym momencie kuchenka jest gotowa do użycia.

Zasady, standardową dokumentację oraz dodatkowe informacje o produkcie można znaleźć:

- Korzystanie z kodu QR w urządzeniu
- Korzystanie z naszej strony internetowej [docs.whirlpool.eu/docs](https://docs.whirlpool.eu/docs)
- Ewentualnie można **skontaktować się z naszą obsługą posprzedażową** (patrz numer telefonu w książeczce gwarancyjnej). W przypadku kontaktu z naszą obsługą posprzedażową, prosimy podać kody z tabliczki znamionowej produktu.

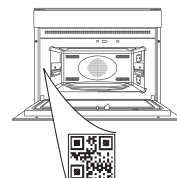

®/TM/© 2024 Whirlpool. Wyprodukowano na licencji.

# Whirlpool



ĎAKUJEME, ŽE STE SI KÚPILI VÝROBOK WHIRLPOOL

Aby sme vám mohli lepšie poskytovať pomoc, zaregistrujte, prosím, svoj spotrebič na [www.register10.eu](http://www.register10.eu)

VIAC INFORMÁCIÍ ZÍSKATE, AK  
OSKENUJETE QR KÓD NA VAŠOM  
SPOTREBIČI



Prv než spotrebič začnete používať, pozorne si  
prečítajte Bezpečnostné pokyny.

## OPIS SPOTREBIČA

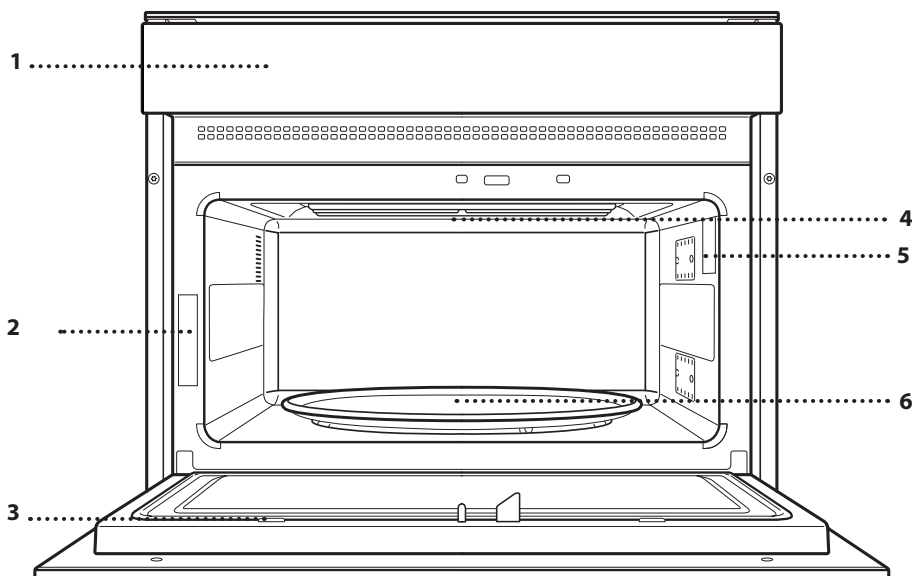

1. Ovládací panel
2. Výrobný štítok  
(neodstraňujte)
3. Dvierka
4. Horný ohrevný článok/gril
5. Svetlo
6. Otočný tanier

## OVLÁDACÍ PANEL

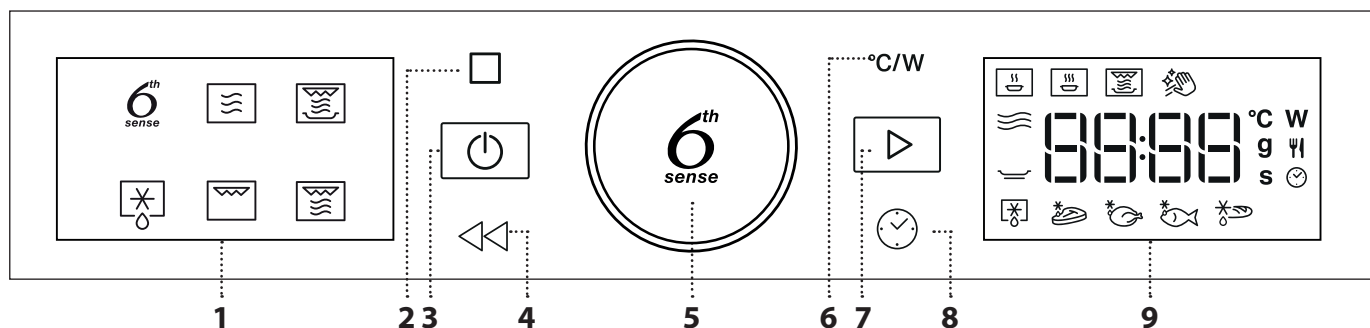

### 1. ĽAVÝ DISPLEJ

### 2. PAUZA

Na prerušenie cyklu prípravy jedla

### 3. ZAP./VYP.

Na zapnutie a vypnutie rúry  
alebo zastavenie aktívnej funkcie  
kedykoľvek.

### 4. SPÄŤ

Pre návrat k predchádzajúcemu  
kroku. Dlhým stlačením (5 s)  
aktivujete/deaktivujete funkciu  
Keylock (uzamknutie tlačidiel).

### 5. OTOČNÝ GOMBÍK / TLAČIDLO 6<sup>th</sup> SENSE

Otočením ovládača nastavíte  
funkcie a všetky parametre  
prípravy jedla. Stlačte  na výber,  
nastavenie, prístup a potvrdenie  
funkcií alebo parametrov  
a nakoniec na spustenie programu  
prípravy jedla.

### 6. VÝKON

Na nastavenie výkonu grilu alebo  
mikrovlnného výkonu.

### 7. ŠTART

Na spustenie funkcií a potvrdenie  
nastavení

### 8. ČAS

Na nastavenie času na hodinách  
a nastavenie alebo úpravu doby  
prípravy jedla.

### 9. PRAVÝ DISPLEJ

# PRÍSLUŠENSTVO

V súčasnosti je na trhu bohatá ponuka príslušenstva. Pred nákupom sa presvedčte, či je vhodné na použitie v mikrovlnných rúrach a odolné proti teplotám v rúre.

Kovové nádoby na potraviny alebo nápoje sa nikdy nesmú počas prípravy jedla v mikrovlnnej rúre používať.

Vždy zaistite, aby potraviny a príslušenstvo neprišli do kontaktu s vnútornými stenami rúry.

Pred zapnutím rúry vždy skontrolujte, či sa otočný tanier voľne otáča. Dávajte pozor, aby ste pri vkladaní a vyberaní ďalšieho príslušenstva nezahodili otočný tanier.

Príslušenstvo počas funkcie mikrovlnnej rúry môže dosiahnuť vyššiu teplotu. Na konci cyklu sa odporúča používať ochranu na manipuláciu s príslušenstvom.

## OTOČNÝ TANIER

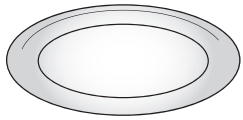

Sklenený otočný tanier, umiestnený na držiaku, sa môže používať pri všetkých spôsoboch prípravy jedla.

Otočný tanier sa vždy musí používať ako základ pre všetky iné nádoby alebo príslušenstvo, s výnimkou pravouhlého plechu na pečenie.

## DRŽIAK OTOČNÉHO TANIERA

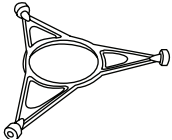

Používajte len držiak pre otočný tanier. Na držiak nekladte iné príslušenstvo.

## TANIER CRISP (PRE CHRUMKAVOSŤ)

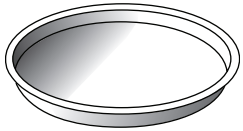

Používajte iba s určenými funkciami.

Tanier Crisp sa musí vždy umiestniť do stredu skleneného otočného taniera alebo drôteného roštu, a ak je prázdny, môže sa predhriať

pomocou špeciálnej funkcie určenej len na tento účel. Potraviny sa ukladajú priamo na zapekací Crisp tanier.

## RUKOVÄŤ PRE TANIER CRISP

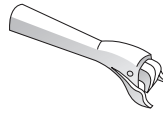

Užitočná na vyberanie horúceho taniera Crisp z rúry.

## DRÔTENÝ ROŠŤ

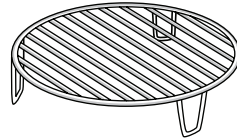

Tento umožňuje, aby ste dali jedlo bližšie ku grilu na dokonalé vyprážanie vášho pokrmu a aby vzduch optimálne cirkuloval. Musí sa používať ako základ pre tanier Crisp.

Položte rošt na otočný tanier, uistite sa, že neprichádza do kontaktu s inými povrchmi.

Množstvo príslušenstva sa môže meniť v závislosti od zakúpeného modelu. Ďalšie príslušenstvo, ktoré nie je priložené, sa dá kúpiť samostatne v popredajnom servise.

# FUNKCIE

## 6<sup>th</sup> FUNKCIE 6<sup>th</sup> SENSE

S funkciami 6th Sense jednoducho vyberte typ, hmotnosť alebo množstvo potravín, aby ste dosiahli čo najlepšie výsledky. Rúra automaticky vypočíta optimálne nastavenie a v priebehu pečenia ho bude meniť. Aby ste ich využili čo najlepšie, držte sa pokynov v príslušnej tabuľke.

### FUNKCIA 6<sup>th</sup> SENSE REHEAT (OPÄTOVNÉ ZOHRIATIE)

Na zohrievanie hotových jedál, ktoré sú buď mrazené alebo pri izbovej teplote. Rúra automaticky vypočíta potrebné nastavenie na dosiahnutie najlepších možných výsledkov v čo najkratšom čase. Položte potraviny na tanier vhodný do mikrovlnnej rúry a odolný voči teplu.

KATEGÓRIA	JEDLO	HMOTNOSŤ
1	Jedlo na tanieri	250 – 800 g
2*	Mrazené lasagne	400 g – 1 kg
3*	Mrazené jedlo	250 – 800 g
4	MLIEKO/VODA	100 – 500 g
5	Polievka	200 – 800 g

### VARENIE S FUNKCIOU 6<sup>th</sup> SENSE

Na rýchlu prípravu jedál a dosiahnutie optimálnych výsledkov. Položte potraviny na tanier vhodný do mikrovlnnej rúry a odolný voči teplu.

KATEGÓRIA	JEDLO	HMOTNOSŤ
1	Pečené zemiaky	200 g – 1 kg
2*	Plnená zelenina	600 g – 2,2 kg
3*	Časti kurčiat	400 g – 1,2 kg
4	Praženička	100 – 500 g
5	Pukance	80 – 100 g

### FUNKCIA 6<sup>th</sup> SENSE CRISP (PRE CHRUMKAVOSŤ)

Na rýchle zohriatie a pečenie mrazených potravín do zlatista s chrumkavou kôrkou. S touto funkciou používajte iba dodávaný tanier Crisp. Po výzve jedlo obráťte.

KATEGÓRIA	JEDLO	HMOTNOSŤ
1*	Hamburgery	100 – 500 g
2*	Kuracie nugety	100 – 500 g
3*	Pizza	350 – 600 g
4*	Rybie prsty obaľované	100 – 500 g
5*	Hranolčky	100 – 500 g

Potrebné príslušenstvo: Crisp tanier, rukoväť pre Crisp tanier.

### MW SELF CLEAN (SAMOČISTENIE MW)

Pôsobenie pary uvoľnenej počas tohto špeciálneho čistiaceho cyklu umožňuje ľahké odstránenie špiny a zvyškov jedla. Do nádoby vhodnej do mikrovlnnej rúry nalejte jeden hrnček pitnej vody a funkciu aktivujte.

### MIKROVLNLY

Funkciu mikrovlnnej rúry používajte len s jedlom alebo nápojmi vo vnútri, aby sa zachovala správna funkčnosť výrobku.

VÝKON (W)	ODPORÚČANÉ NA
900	Rýchly ohrev nápojov a iných potravín s vysokým obsahom vody.
750	Príprava zeleniny.
650	Príprava mäsa a rýb.
500	Varenie mäsových omáčok alebo omáčok s obsahom syra a vajec. Dokončovanie mäsových pirohov alebo zapekaných cestovín.
350	Pomalé, pozvoľné varenie. Ideálne na roztápanie masla alebo čokolády.
160	Rozmrazovanie mrazených potravín alebo zmäkčovanie masla a syra.
90	Zmäkčovanie zmrzliny.

ČINNOSŤ	JEDLO	VÝKON (W)	TRVANIE (MIN.)
Ohrev	2 šálky	900	1 – 2
Ohrev	Zemiaková kaša (1 kg)	900	10 – 12
Rozmrazovanie	Mleté mäso 500 g	160	15 – 16
Varenie	Piškótový koláč	750	7 – 8
Varenie	Vaječný krém	500	13 – 16
Varenie	Sekaná	750	17 – 20

### CRISP

Na dokonalé zhnednutie jedla zvrchu i zospodu. Táto funkcia sa musí používať len so špeciálnym tanierom Crisp.

JEDLO	TRVANIE (MIN.)
Piškótový koláč	7 – 8
Hamburger	8 – 10*

\* V polovici prípravy jedlo obráťte.

Potrebné príslušenstvo: Tanier Crisp, rukoväť na tanier Crisp.

### ROZMRAZOVANIE

Na rýchle rozmrazovanie rôznych typov jedla jednoducho zadaním jeho hmotnosti. Potraviny vždy uložte priamo na sklenený otočný tanier, čím dosiahnete najlepšie výsledky.

### ROZMRAZENIE CHLEBA DO CHRUMKAVA

Táto špeciálna funkcia Whirlpool vám umožní rozmraziť mrazený chlieb. Vďaka kombinácii technológií rozmrazovania a Crisp bude váš chlieb chuť a vyzerať ako čerstvo upečený. Túto funkciu používajte na rýchle rozmrazenie a ohrev rožkov, bagiet a croissantov. Pri tejto funkcii sa musí používať tanier Crisp.

KATEGÓRIA	JEDLO	HMOTNOSŤ
	ČASOVANÉ ROZMRAZOVANIE	-
	Mäso	100 g – 2 Kg
	Hydina	100 g – 3 Kg
	Ryby	100 g – 2 Kg
	Rozmrazenie chleba do chrumkava	50 – 800 g



## GRILL

Na vyprážanie, grilovanie a opekanie na rošte. Počas prípravy jedla odporúčame potraviny otáčať.

JEDLO	ÚROVEŇ GRILU	TRVANIE (MIN.)
Toast (Hrianka)	Vysoká	5 - 6*
Garnáty	Stredná	18 - 22

\*Pri hrubých krajoch chleba predhrejte prázdnu mikrovlnnú rúru na 3 minúty.

Odporúčané príslušenstvo: Drôtený rošt



## GRILL+MW (GRIL + MIKROVLNÝ)

Na rýchle varenie a pečenie jedál na rošte v kombinácii funkcií mikrovlnnej rúry a grilu.

JEDLO	VÝKON (W)	ÚROVEŇ GRILU	TRVANIE (MIN.)
Zapekané zemiaky	650	Stredná	20 - 22
Zemiak v šupke	650	Vysoká	10 - 12

Odporúčané príslušenstvo: Drôtený rošt

# PRVÉ POUŽITIE

## 1. NASTAVENIE ČASU

Pri prvom zapnutí rúry musíte nastaviť jazyk a čas.



Začnú blikať číslice označujúce hodiny: Otáčajte gombíkom na nastavenie hodiny a potvrdte stlačením



Začnú blikať číslice označujúce minúty. Otáčaním ovládača nastavte minúty a potvrdte stlačením . Upozornenie: Ak chcete neskôr zmeniť čas, stlačte a podržte aspoň jednu sekundu, kým sa rúra vypne, a zopakujte vyššie uvedené kroky. Po dlhých výpadkoch prúdu možno bude potrebné nastaviť čas znova.

## 2. ZOHREJTE RÚRU

Z novej rúry môžu vychádzať pachy, ktoré zostali z výroby: Je to úplne normálne. Preto prv než v nej začnete pripravovať jedlo, odporúča sa zohriať ju naprázdno, aby sa prípadné pachy odstránili. Odstráňte z rúry všetky ochranné kartóny a priesvitnú fóliu a vyberte zvnútra všetko príslušenstvo. Keď je rúra prázdna, spustíte funkciu GRILL na najvyššom stupni na minimálne 15 minút. Správne dodržujte pokyny na nastavenie funkcie. Zápach a dym sú normálne, keď sa rúra použije niekoľkokrát na začiatku alebo keď je veľmi znečistená.

Upozornenie: Po prvom použití spotrebiča sa odporúča miestnosť vyvetrať.

# KAŽDODENNÉ POUŽÍVANIE

## 1. VYBERTE FUNKCIU

Keď je rúra vypnutá, na displeji sa zobrazuje iba čas. Rúru zapnete stlačením a podržaním . Otáčajte *gombíkom* a na ľavom displeji uvidíte dostupné hlavné funkcie. Aktuálne zvolená funkcia bude blikať a po stlačení *gombíka* (t. j. po jej výbere) blikať prestane. Jednu zvolte a stlačte .



Ak chcete zvoliť vedľajšiu funkciu (v prípade, že je k dispozícii), zvolte hlavnú funkciu, potvrdte stlačením a vojdite do menu tejto funkcie.



Otáčaním *gombíka* zvolte spomedzi vedľajších funkcií dostupných na pravom displeji a potom potvrdte stlačením . Vybraná čiastková funkcia bude blikať až do jej potvrdenia.

## 2. NASTAVTE FUNKCIU

### . AUTOMATICKÉ FUNKCIE / JET DEFROST (RÝCHLE ROZMRAZENIE)

#### KATEGÓRIA POTRAVÍN

Po zvolení niektorej z automatických funkcií si musíte vybrať kategóriu jedla, ktoré pripravujete.



Keď blikať ikonka , otočte *gombíkom* a zvolte požadovanú kategóriu a potom ju potvrdte stlačením .

#### HMOTNOSŤ

Aby ste dosiahli najlepšie výsledky, automatické funkcie (a Jet Defrost) vyžadujú zadanie hmotnosti jedla výberom spomedzi štandardných nastavení: rúra potom vypočíta ideálny čas trvania funkcie pre každú kategóriu jedla.



Keď sa na displeji ukáže štandardné nastavenie a blikať ikonka , otočením *gombíka* nastavte hmotnosť a potvrdte stlačením .

### . FUNKCIE S MANUÁLNYM NASTAVENÍM

Po zvolení požadovanej funkcie môžete zmeniť jej nastavenia.

Na displeji sa postupne zobrazia nastavenia, ktoré sa dajú zmeniť.

## MIKROVLNNÝ VÝKON

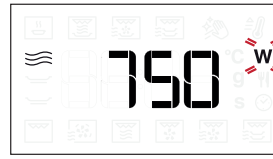

Keď ikonka na displeji blikať, otáčaním *gombíka* upravte nastavenie výkonu, potom potvrdte stlačením a ďalej môžete meniť nasledujúce nastavenia (ak sa dajú meniť).

Upozornenie: Po aktivovaní funkcie možno výkon meniť stlačením , aby ste sa dostali do menu nastavení, a potom otáčaním *gombíka* zmeňte nastavenie.

## VÝKON GRILU

Pre grilovanie existujú tri definované úrovne výkonu: 1 (nízky), 2 (stredný), 3 (vysoký). Štandardne nastavená hodnota je zobrazená medzi dvomi blikajúcimi symbolmi „-“.

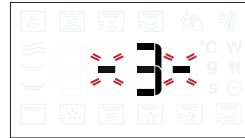

Otáčaním *gombíka* nastavte želanú úroveň výkonu grilu a potom potvrdte stlačením .

## TRVANIE



Keď na displeji blikať ikonka , pomocou *gombíka* nastavte požadovaný čas prípravy jedla a potvrdte stlačením .

Dobu prípravy jedla nastavovať nemusíte , ak chcete riadiť pečenie manuálne: Stlačte na potvrdenie a spustenie funkcie.

Poznámka: Počas prípravy jedla môžete upravovať čas prípravy jedla otáčaním *gombíka*; po každom stlačení sa čas prípravy jedla predĺži o 30 sekúnd.

## 3. AKTIVUJTE FUNKCIU

Keď ste použili všetky požadované nastavenia, aktivujte funkciu stlačením .

Pri každom ďalšom stlačení tlačidla sa čas prípravy predĺži o ďalších 30 sekúnd (pri funkciách využívajúcich mikrovlny) alebo 5 minút (pri funkciách, ktoré mikrovlny nevyužívajú).

Upozornenie: Stlačením môžete kedykoľvek zastaviť funkciu, ktorá je momentálne aktívna.

## . ZRÝCHLENÝ ŠTART

Keď je rúra vypnutá, je možné spustiť mikrovlnný cyklus stlačením tlačidla Štart. Každé ďalšie stlačenie tlačidla predĺži čas o ďalších 30 sekúnd. Napríklad funkciu mikrovlnnej rúry trvajúcu 90 sekúnd je možné

spustiť trojnásobným stlačením tlačidla  bez toho, aby bolo potrebné rúru zapnúť.

#### . BEZPEČNOSTNÁ POISTKA

Táto funkcia sa aktivuje automaticky, aby sa zabránilo náhodnému zapnutiu rúry.

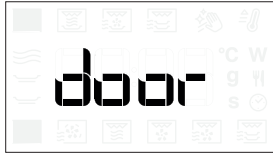

Otvorte a zatvorte dvierka a potom stlačte  na spustenie funkcie.

#### 4. PAUZA

Na pozastavenie aktívnej funkcie, napríklad na zamiešanie alebo otočenie jedla, jednoducho otvorte dvierka.

Aby ste ju spustili znovu, zatvorte dvierka a stlačte .

#### AUTOMATICKÉ ZASTAVENIE

(JEDLO PREMIEŠAJTE ALEBO OBRÁŤTE)

Niektoré funkcie sa zastavia, aby ste mohli jedlo obrátiť alebo pomiešať.



Keď rúra zastaví prípravu jedla, otvorte dvierka a vykonajte úkon, na ktorý ste vyzvaný predtým, ako zavriete dvierka a stlačíte  na pokračovanie v príprave jedla.

#### 5. ČAS UKONČENIA PRÍPRAVY JEDLA

Ozve sa zvukový signál a na displeji sa zobrazí, že príprava jedla je skončená.



Dobu pečenia môžete predĺžiť bez zmeny nastavení tak, že otočením *gombíka* nastavíte novú dobu pečenia a stlačíte .

#### . CHLADENIE

Po ukončení funkcie s horúcim vzduchom môže v rúre prebehnúť proces chladenia.

Na displeji sa zobrazí „Cool On“ (Zapnuté chladenie):



Po tomto procese sa rúra automaticky vypne.

Upozornenie: Proces chladnutia možno prerušiť otvorením dvierok. V prípade potreby je možné proces obnoviť opätovným zatvorením dvierok.

#### . ZÁMOK

Klávesy zamknete stlačením a podržaním  aspoň na 5 sekúnd.

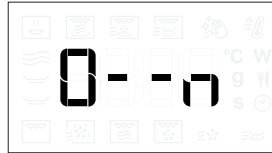

Zopakovaním tohto postupu klávesy opäť odomknete.

Upozornenie: Zámok klávesov možno aktivovať aj v priebehu pečenia.

Z bezpečnostných dôvodov rúru možno kedykoľvek vypnúť stlačením a podržaním tlačidla .

# ČISTENIE A ÚDRŽBA

**Pred údržbou alebo čistením sa presvedčte, či spotrebič vychladol.**

**Nepoužívajte parné čističe.**

**Nepoužívajte drôtenku, drsné čistiace potreby alebo abrazívne/korozívne čistiace prostriedky, pretože by mohli poškodiť povrch spotrebiča.**





## VNÚTORNÉ A VONKAJŠIE PLOCHY

- Povrchy čistite vlhkou utierkou z mikrovlákna. Ak je povrch veľmi špinavý, pridajte do vody niekoľko kvapiek pH neutrálneho čistiaceho prípravku. Poutierajte suchou utierkou.
- Sklo dvierok očistite vhodnými tekutými čistiacimi prostriedkami.
- Vnútorne povrchy optimálne vyčistíte aktivovaním funkcie „MW SELF CLEAN“ (Samočistenie mikrovlnky).
- V pravidelných intervaloch, alebo v prípade rozliatia, vyberajte otočný tanier a jeho držiak, aby ste vyčistili spodok rúry a odstránili všetky zvyšky jedál.
- Gril nie je potrebné čistiť, pretože intenzívne teplo vypáli všetky nečistoty. Používajte túto funkciu pravidelne.

## PRÍSLUŠENSTVO

Všetky prvky príslušenstva sa dajú umývať v umývačke a výnimkou taniera Crisp. Tanier Crisp je potrebné čistiť vo vode s jemným čistiacim prostriedkom. Ťažko odstrániteľné nečistoty jemne vydrhnite handričkou. Tanier Crisp nechajte pred čistením vždy vychladnúť.

## RIEŠENIE PROBLÉMOV

Problém	Možná příčina	Riešenie
Rúra sa nezapína.	Výpadok prúdu. Odpojenie od elektrickej siete.	Skontrolujte, či je elektrická sieť pod napätím a či je rúra pripojená k elektrickej sieti. Rúru vypnite a znova zapnite a skontrolujte, či sa problém odstránil.
Rúra robí hluk, a to aj keď je vypnutá.	Chladiaci ventilátor je aktivovaný.	Otvorte dvierka alebo stlačte  .
Na displeji svieti písmeno „F“ a za ním číslo alebo písmeno.	Chyba softvéru.	Obráťte sa na najbližší popredajný servis a uveďte písmeno alebo číslo, ktoré nasleduje po písmene „F“.
Klávesnica nefunguje podľa predpokladov. Na displeji sa zobrazuje zvláštna vizualizácia.	Bola aktivovaná funkcia Keylock/Uzamknutie tlačidiel (pozri časť Keylock).	Uzamknutie tlačidiel vypnete podľa pokynov v časti Uzamknutie tlačidiel (Keylock).
Rúra sa nezohrieva.	Keď je zapnutý DEMO režim, všetky príkazy sú aktívne a menu prístupné, ale rúra sa nezohrieva.	Ak chcete ukončiť DEMO režim, postupujte podľa tohto postupu: postupne stlačte °C/W,  , °C/W,  , °C/W,  (spolu 6 stlačení). Budete počuť zvukový signál, že operácia bola úspešná. Hodiny blikajú a čakajú na nastavenie hodín. V tomto okamihu je rúra pripravená na použitie.

### Zásady, štandardnú dokumentáciu a ďalšie informácie o výrobku nájdete:

- Použitím QR kódu vo vašom spotrebiči
- Na našej webovej stránke [docs.whirlpool.eu/docs](https://docs.whirlpool.eu/docs)
- Prípadne **sa obráťte na náš popredajný servis** (telefónne číslo nájdete v záručnej knižke). Pri kontaktovaní nášho popredajného servisu uveďte, prosím, kódy z výrobného štítku vášho spotrebiča.

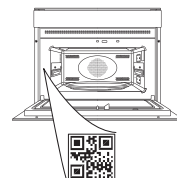

®/TM/© 2024 Whirlpool. Vyrobené na základe licencie.

# Whirlpool





**ДЯКУЄМО ЗА ПРИДБАННЯ ВИРОБУ WHIRLPOOL**

Для отримання більш повної допомоги зареєструйте свій пристрій на сайті [www.register10.eu](http://www.register10.eu)

**ВІДСКАНУЙТЕ QR-КОД НА ПРИСТРОЇ, ЩОБ ОТРИМАТИ ДОДАТКОВУ ІНФОРМАЦІЮ**

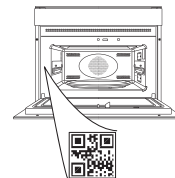

**Перед використанням пристрою уважно прочитайте інструкції з техніки безпеки.**

## ОПИС ВИРОБУ

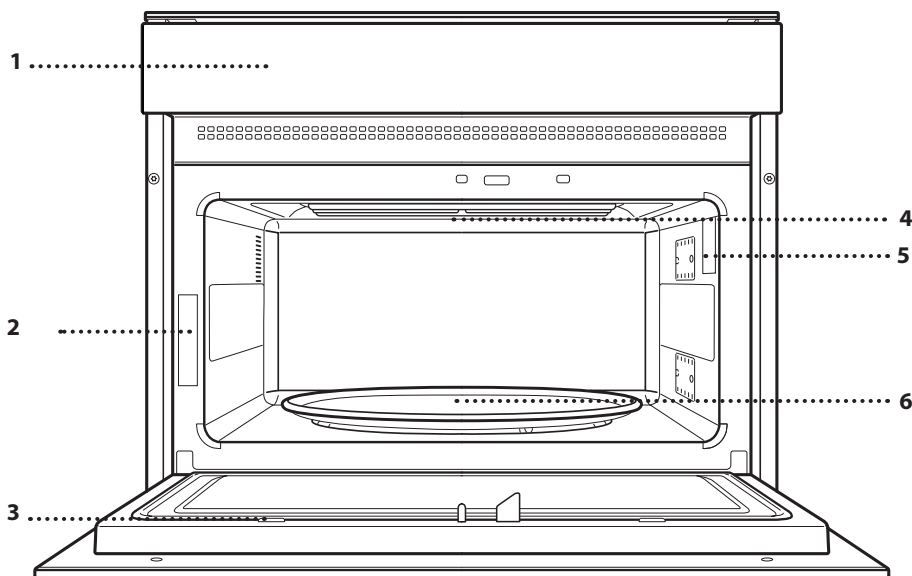

1. Панель керування
2. Ідентифікаційна табличка (не знімати)
3. Дверцята
4. Верхній нагрівальний елемент/гриль
5. Світло
6. Обертове блюдо

## ПАНЕЛЬ КЕРУВАННЯ

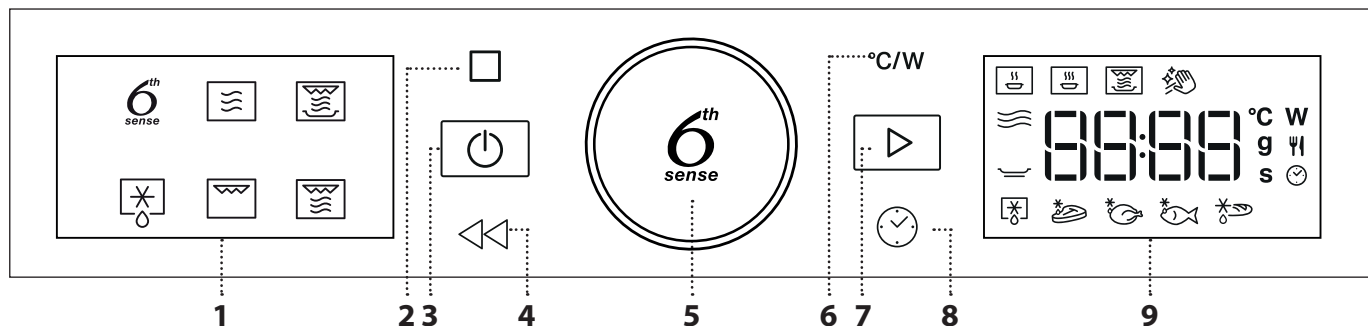

### 1. ЛІВИЙ ДИСПЛЕЙ

### 2. ПАУЗА

Для призупинення циклу приготування

### 3. УВІМКНЕННЯ/ВИМКНЕННЯ

Для вмикання на вимикання духової шафи та для зупинки активної функції в будь-який час.

### 4. НАЗАД

Для повернення до попереднього кроку. Тривале натискання (5 с) вмикає/вимикає функцію блокування клавіш.

### 5. ПОВОРОТНА КНОПКА / КНОПКА 6<sup>th</sup> SENSE

Повертайте її для переходу між функціями та налаштування всіх параметрів приготування. Натискайте  для вибору, встановлення, отримання доступу до функцій або параметрів та їх підтвердження, а також для запуску програми приготування.

### 6. ПОТУЖНІСТЬ

Для налаштування рівня потужності гриля чи мікрохвильового випромінювання.

### 7. ПУСК

Запуск функцій і підтвердження налаштувань

### 8. ЧАС

Для встановлення часу, а також налаштування або регулювання часу приготування.

### 9. ПРАВИЙ ДИСПЛЕЙ

# ПРИЛАДДЯ

На ринку представлена ціла низка приладдя. Перед придбанням переконайтеся, що вони підходять для використання в мікрохвильовій печі та витримують температуру духової шафи.

Ніколи не використовуйте металеві контейнери для їжі та напоїв під час готування в мікрохвильовій печі.

Завжди перевіряйте, чи не торкається їжа й приладдя внутрішніх стінок духової шафи.

Перед пуском шафи завжди перевіряйте, щоб обертове блюдо вільно оберталося. Будьте обережні, щоб не зсунути з місця обертове блюдо, уставляючи чи знімаючи інші аксесуари.

Аксесуари під час роботи в мікрохвильовій печі можуть нагріватися. Рекомендується використовувати захист для роботи з аксесуарами в кінці циклу.

## ОБЕРТОВЕ БЛЮДО

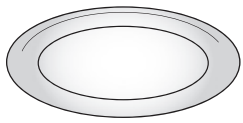

Скляне обертове блюдо, що розташовується на підпорі, можна використовувати зі всіма методами готування. Обертове блюдо необхідно

завжди використовувати як основу для інших контейнерів й аксесуарів, за винятком прямокутного листа для випікання.

## ОПОРА ОБЕРТОВОГО БЛЮДА

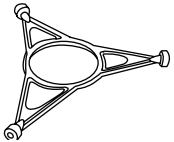

Використовуйте підпору лише для скляного обертового блюда. Не кладіть на опору інші аксесуари.

## БЛЮДО ДЛЯ ЗАПІКАННЯ CRISP

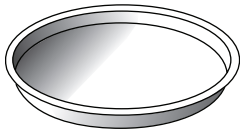

Лише для використання з відповідним функціями. Блюдо для запікання Crisp (для хрусткої скоринки) завжди необхідно розміщувати у центрі скляного обертового блюда,

та його можна попередньо нагріти, поки воно порожнє, використовуючи спеціальну функцію призначену тільки для цієї мети. Кладіть продукти безпосередньо на блюді для запікання Crisp.

## РУЧКА ДЛЯ БЛЮДА ДЛЯ ЗАПІКАННЯ CRISP

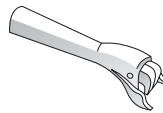

Застосовується для витягування гарячого блюда для запікання Crisp з духової шафи.

## РЕШІТКА

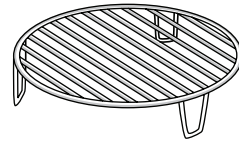

Дозволяє розміщувати продукти ближче до гриля для ідеального підрум'янювання страв і забезпечує оптимальну циркуляцію повітря.

Її потрібно використовувати як основу для блюда для запікання Crisp. Помістіть решітку на обертове блюдо, слідкуючи за тим, щоб воно не контактувало з іншими поверхнями.

Кількість і тип приладдя можуть відрізнятися залежно від придбаної моделі.

Інші види приладдя не входять до комплекту постачання, проте їх можна придбати окремо в центрі післяпродажного обслуговування.

# ФУНКЦІЇ

## 6<sup>th</sup> ФУНКЦІЇ 6<sup>th</sup> SENSE

У разі використання функцій 6th Sense для досягнення найкращих результатів необхідно просто обрати тип і вагу або кількість продукту. Духова шафа автоматично визначить оптимальні налаштування та продовжить змінювати їх у процесі готування. Щоб якнайкраще застосувати функцію, дотримуйтесь вказівок, наведених у відповідній таблиці готування.

### 6<sup>th</sup> SENSE — РОЗІГРІВАННЯ

Використовується для розігрівання готових страв, які мають кімнатну температуру або заморожені. Духова шафа автоматично визначає необхідні параметри для досягнення найкращих результатів за найкоротший час. Покладіть страву на термостійку тарілку або блюдо, призначене для використання в мікрохвильовій печі.

КАТЕГОРІЯ	ПРОДУКТ	ВАГА
1	Страва на тарілці	250 - 800 г
2*	Заморожена лазанья	400 г - 1 кг
3*	Заморожена порція	250 - 800 г
4	Молоко/вода	100 - 500 г
5	Суп	200 - 800 г

### 6<sup>th</sup> SENSE — ГОТУВАННЯ

Для швидкого приготування та досягнення оптимального результату. Покладіть страву на термостійку тарілку або блюдо, призначене для використання в мікрохвильовій печі.

КАТЕГОРІЯ	ПРОДУКТ	ВАГА
1	Печена картопля	200 г - 1 кг
2*	Фаршировані овочі	600 г - 2,2 кг
3*	Частини курки	400 - 1,2 кг
4	Омлет	100 - 500 г
5	Попкорн	80 - 100 г

### 6<sup>th</sup> SENSE — CRISP

Для швидкого розігрівання і приготування заморожених продуктів і надання їм золотистої, хрусткої скоринки. Використовуйте цю функцію лише з блюдом для запікання, що входить до комплекту печі. Переверніть продукти, коли буде запропоновано.

КАТЕГОРІЯ	ПРОДУКТ	ВАГА
1*	Гамбургери	100 - 500 г
2*	Нагетси з курятини	100 - 500 г
3*	Піца	350 - 600 г
4*	Рибні палички в паніровці	100 - 500 г
5*	Картопля фрі	100 - 500 г

Необхідне приладдя: Блюдо для запікання Crisp, ручка для блюда для запікання Crisp.

### САМООЧИЩЕННЯ

Дія пари, яка вивільнюється у цьому спеціальному циклі чищення, дозволяє легко видалити бруд і залишки їжі. Налийте склянку питної води в посудину для мікрохвильової печі та активуйте функцію.

### МІКРОХВИЛІ

Використовуйте функцію мікрохвиль тільки з їжею або напоями всередині, щоб зберегти належну функціональність виробу.

ПОТУЖНІСТЬ (Вт)	РЕКОМЕНДОВАНО ДЛЯ
900	Швидке розігрівання напоїв або страв із високим умістом води.
750	Готування овочів.
650	Приготування м'яса та риби.
500	Приготування м'ясних соусів або соусів, що містять сир чи яйця. Доведення до готовності пирогів з м'ясом або запіканки з макаронами.
350	Приготування на повільному вогні. Ідеально підходить для розплавлення масла або шоколаду.
160	Розморожування заморожених продуктів або розм'якшення масла та сиру.
90	Розм'якшення морозива.

ОПЕРАЦІЯ	ПРОДУКТ	ПОТУЖНІСТЬ (Вт)	ТРИВАЛІСТЬ (ХВ.)
Підігрівання	2 чашки	900	1 - 2
Підігрівання	Картопляне пюре 1 кг	900	10 - 12
Розморожування	М'ясний фарш 500 г	160	15 - 16
Готування	Бісквітний торт	750	7 - 8
Готування	Ячний крем	500	13 - 16
Готування	М'ясний рулет	750	17 - 20

### CRISP

Для ідеального підрум'янювання страви як зверху, так і знизу. Цю функцію слід використовувати лише із спеціальним блюдом для запікання Crisp.

ПРОДУКТ	ТРИВАЛІСТЬ (ХВ.)
Дріжджовий пиріг	7 - 8
Гамбургер	8 - 10*

\* Переверніть страву через половину часу приготування.

Необхідне приладдя: Блюдо для запікання Crisp, ручка для блюда для запікання Crisp.

### РОЗМОРОЖУВАННЯ

Використовується для швидкого розморожування різних типів їжі. Необхідно лише вказати вагу. Для досягнення найкращих результатів завжди кладіть продукти безпосередньо на скляне обертове блюдо.

#### РОЗМОРОЖУВАННЯ ХРУСТКОГО ХЛІБА

Ця ексклюзивна функція від Whirlpool дозволяє розморожувати заморожений хліб. Завдяки поєднанню технологій Defrost (Розморожування) та Crisp хліб буде смачним і ніби свіжоспеченим. Використовуйте цю функцію для швидкого розморожування і підігрівання заморожених булочок, багетів і круасанів. Разом з цією функцією слід використовувати блюдо для запікання Crisp.

КАТЕГОРІЯ	ПРОДУКТ	ВАГА
	Розморожування з таймером	-
	М'ясо	100 г - 2 кг
	Птиця	100 г - 3 кг
	Риба	100 г - 2 кг
	Розморожування хрусткого хліба	50 - 800 г



## ГРИЛЬ

Для підрум'янювання, утворення скоринки та приготування на грилі. Рекомендується перевертати їжу під час готування.

ПРОДУКТ	РІВЕНЬ ГРИЛЯ	ТРИВАЛІСТЬ (ХВ.)
Тост	Висока	5 - 6*
Великі креветки	Середня	18 - 22

\*Для товстих скибочок хліба розігрійте порожню мікрохвильову піч на високій потужності протягом 3 хвилин.

Рекомендоване приладдя: Решітка



## ГРИЛЬ+М/ХВИЛЬ

Для швидкого приготування та запікання страв із використанням мікрохвиль у поєднанні з функціями грилю.

ПРОДУКТ	ПОТУЖНІСТЬ (ВТ)	РІВЕНЬ ГРИЛЯ	ТРИВАЛІСТЬ (ХВ.)
Картопляна запіканка	650	Середня	20 - 22
Картопля в мундирах	650	Висока	10 - 12

Рекомендоване приладдя: Решітка

# ПЕРЕД ПОЧАТКОМ ВИКОРИСТАННЯ

## 1. НАЛАШТУВАННЯ ЧАСУ

Після першого вмикання духової шафи вам необхідно буде налаштувати час.



Почнуть миготіти дві цифри години: Повертайте перемикач, щоб встановити час, а потім натисніть для підтвердження.



Почнуть блимати дві цифри хвилин. Обертаючи перемикач, установіть хвилини та для підтвердження натисніть .



Зверніть увагу: Щоб пізніше змінити час, із увімкненою піччю натисніть і утримуйте щонайменше секунду та повторіть кроки, описані вище. Після тривалого періоду відсутності живлення може знадобитися встановити час повторно.

## 2. ПРОГРІВАННЯ ДУХОВОЇ ШАФИ

Нова духовка шафа може виділяти запахи, що залишилися після її виготовлення; це не є несправністю. Тому, перш ніж готувати їжу, рекомендуємо прогріти порожню духову шафу, щоб усунути будь-які можливі запахи. Зніміть із духової шафи захисну картонну упаковку або прозору плівку та витягніть з неї все приладдя. Якщо духовка порожня, увімкніть функцію ГРИЛЬ з максимальною потужністю, щонайменше на 15 хвилин. Дотримуйтесь інструкцій, щоб правильно налаштувати функцію. Неприємні запахи та дим є нормальним явищем під час першого використання духовки або коли вона сильно забруднена. Зверніть увагу: рекомендується провітрити приміщення після першого використання приладу.

# ЩОДЕННЕ ВИКОРИСТАННЯ

## 1. ВИБІР ФУНКЦІЇ

На дисплеї вимкненої духової шафи відображається лише час. Натисніть і утримуйте , щоб увімкнути духову шафу. Поверніть *перемикач*, щоб переглянути головні функції, доступні на лівому дисплеї. Функція, яку ви вибрали, буде блимати, і перестане блимати після натискання кнопки (тобто після її вибору). Виберіть функцію та натисніть .



Щоб обрати другорядну функцію (за необхідності), оберіть головну функції, підтвердьте за допомогою  та перейдіть до меню функцій.



Поверніть *перемикач*, щоб обрати одну з другорядних функцій, доступних на правому дисплеї, та потім натисніть  для підтвердження. Підфункція у виборі буде блимати до її підтвердження.



## 2. НАЛАШТУВАННЯ ФУНКЦІЇ

### . АВТОМАТИЧНІ ФУНКЦІЇ / JET DEFROST

#### КЛАС ПРОДУКТІВ

Як тільки ви оберете одну з автоматичних функцій, вам буде необхідно обрати категорію для їжі, яку ви готуєте.





Коли почне миготіти значок , поверніть *перемикач*, щоб обрати потрібну вам категорію, та потім натисніть  для підтвердження.

#### ВАГА

Для досягнення найкращих результатів, для автоматичних функцій (та Jet Defrost) необхідно, щоб ви ввели вагу продуктів, обравши один зі стандартних параметрів: піч розрахує ідеальну тривалість роботи функції для кожної категорії продуктів.



Коли на дисплеї з'являться стандартні параметри та почне миготіти значок , поверніть *перемикач*, щоб встановити вагу, і тоді натисніть  для підтвердження.



### . РУЧНІ ФУНКЦІЇ

Вибравши необхідну функцію, ви можете змінити її налаштування.

На дисплеї по чергово з'являтимуться налаштування, які можна змінити.

#### ПОТУЖНІСТЬ МІКРОХВИЛЬНОЇ ЕНЕРГІЇ



Коли значок  миготітиме на дисплеї, поверніть *перемикач*, щоб відрегулювати параметр, та потім натисніть  для підтвердження, після цього можна налаштувати наступний параметр (якщо це можливо).

Зверніть увагу: Як тільки функція буде активована, потужність можна змінити, натиснувши  для переходу в меню налаштувань, а потім натиснувши *перемикач* для зміни параметру.

#### ПОТУЖНІСТЬ ГРИЛЯ



Для смаження на грилі передбачено три рівня потужності: 1 (низька), 2 (середня), 3 (висока). Значення за замовченням відображається між двох символів «- -», що миготять.





Поверніть ручку та оберіть потрібну програму та підтвердьте, натиснувши на ручку .

#### ТРИВАЛІСТЬ





Коли на дисплеї миготить значок , за допомогою *перемикача* встановіть бажаний час готування, а потім натисніть кнопку  для підтвердження.

Не потрібно задавати час готування, якщо ви бажаєте керувати готуванням вручну: Натисніть кнопку , щоб підтвердити та запустити функцію.

Примітка: Під час приготування їжі ви можете легко налаштувати час приготування, повернувши *перемикач*; кожне натискання  збільшує час приготування на 30 секунд.



## 3. АКТИВАЦІЯ ФУНКЦІЇ

Застосувавши потрібні налаштування, натисніть , щоб активувати функцію.

При кожному повторному натисканні кнопки  час приготування буде збільшуватися ще на 30 секунд (для функцій з використанням мікрохвиль) або на 5 хвилин (для функцій без використання мікрохвиль).

Зверніть увагу: Ви можете в будь-який час натиснути , щоб зупинити активну функцію.

## . JET START

Коли піч вимкнена, можна запустити цикл мікрохвильового нагрівання, натиснувши кнопку Start (Пуск). Кожне додаткове натискання кнопки  збільшує час на 30 секунд. Наприклад, можна запустити функцію мікрохвильової печі тривалістю 90 секунд, тричі натиснувши кнопку , навіть не вмикаючи духову шафу.

## . БЛОКУВАННЯ ДЛЯ БЕЗПЕКИ

Ця функція автоматично активується, щоб запобігти випадковій активації духової шафи.



Відкрийте та закрийте дверцята, а потім натисніть кнопку  для запуску функції.

### 4. ПАУЗА

Щоб призупинити активну функцію, наприклад, щоб помішати або перевернути продукти, просто відкрийте дверцята.

Для повторного запуску функції закрийте дверцята та знову натисніть кнопку .

### АВТОМАТИЧНА ПАУЗА

(ПЕРЕМІШАТИ АБО ПЕРЕВЕРНУТИ СТРАВУ)

Певні функції будуть призупинені, щоб ви мали можливість перевернути або перемішати страву.



Коли роботу духової шафи буде призупинено, відкрийте дверцята та виконайте запропоновану дію перед тим, як знову закрити дверцята, і натисніть кнопку , щоб продовжити готування.

### 5. ЧАС ЗАВЕРШЕННЯ ПРИГОТУВАННЯ

Пролунає звуковий сигнал і на дисплеї з'явиться повідомлення про те, що процес приготування завершено.



Щоб подовжити тривалість готування, не змінюючи налаштування, обертанням *перемикача* встановіть нову тривалість готування та натисніть .

## . ОХОЛОДЖЕННЯ

Після вимкнення функції прилад може виконати процедуру охолодження.

На дисплеї з'являється індикація «Cool On» (Охолодження).



Після виконання цієї процедури піч автоматично вимикається.

Зверніть увагу: процедуру охолодження можна перервати, якщо відкрити дверцята, а потім активувати в разі необхідності, якщо знову закрити дверцята.

## . БЛОКУВАННЯ КНОПОК

Щоб заблокувати кнопки, натисніть і утримуйте << щонайменше протягом 5 секунд.



Повторіть цю дію, щоб розблокувати кнопки.

Зверніть увагу: Блокування кнопок також може активуватися під час готування.

З міркувань безпеки духову шафу можна вимкнути будь-коли, натиснувши й утримуючи кнопку .

# ОЧИЩЕННЯ ТА ОБСЛУГОВУВАННЯ

**Перш ніж виконувати обслуговування або очищення, переконайтеся, що прилад охолонув.**  
**Забороняється застосовувати пароочисники.**

**Забороняється використовувати дротяні мочалки або засоби для чищення з абразивною чи корозійною дією, оскільки вони можуть пошкодити поверхні виробу.**

## ВНУТРІШНІ ТА ЗОВНІШНІ ПОВЕРХНІ

- Протирайте поверхні вологою тканиною з мікрофібри. Якщо вони дуже брудні, додайте кілька крапель рН-нейтрального мийного засобу. На завершення протріть сухою серветкою.
- Скло дверцят мийте відповідним рідким мийним засобом.
- Активуйте функцію «Самоочищення мікрохвильової печі» для оптимального очищення внутрішніх поверхонь.
- Періодично або в разі розливу рідини слід знімати обертове блюдо та його підпору, щоб можна було очистити нижню частину духової шафи, видаливши з неї всі залишки їжі.
- Не потрібно очищати гриль, оскільки внаслідок сильного нагрівання згорає весь бруд. Використовуйте цю функцію регулярно.

## ПРИЛАДДЯ

У посудомийній машині можна безпечно мити усе приладдя за винятком блюда для запікання Crisp. Блюдо для запікання Crisp слід мити розчином м'якого мийного засобу у воді. Для видалення бруду обережно протріть його тканиною. Перш ніж мити блюдо для запікання Crisp, завжди дайте йому спершу охолонути.

# ПОШУК І УСУНЕННЯ НЕСПРАВНОСТЕЙ

Проблема	Можлива причина	Рішення
Піч не вмикається.	Відключення живлення. Від'єднання від електромережі.	Перевірте, чи є напруга в електромережі, а також чи підключено духову шафу до електромережі. Вимкніть духову шафу і знову увімкніть її, щоб перевірити, чи зникла несправність.
Піч шумить, навіть коли вимкнена.	Працює охолоджувальний вентилятор.	Відкрийте дверцята або натисніть  .
На дисплеї відображається літера «F» і число чи інша літера після неї.	Помилка програмного забезпечення.	Зверніться до найближчого центру післяпродажного обслуговування і повідомте літеру або число, яке відображається після літери «F».
Клавіатура не працює так, як передбачено. На дисплеї з'являється незрозуміла візуалізація.	Блокування клавіш активовано (див. розділ Блокування клавіш).	Вимкніть блокування клавіш, дотримуючись вказівок у розділі «Блокування клавіш».
Духова шафа не нагрівається.	Коли режим «ДЕМО» увімкнено, всі команди є активними, а меню доступними, але духову шафу не нагрівається.	Щоб вийти з режиму «ДЕМО», виконайте цю процедуру: послідовно натисніть  ,  ,  ,  (всього 6 натискань). Ви почуєте звуковий сигнал, що операція пройшла успішно. Годинник блимає, чекаючи на встановлення часу. На цьому етапі шафа готова до використання.

**З правилами, стандартною документацією та додатковою інформацією про виріб можна ознайомитися наступним чином:**

- За допомогою QR-коду на вашому виробі
- Відвідавши наш веб-сайт [docs.whirlpool.eu/docs](https://docs.whirlpool.eu/docs)
- Або **зверніться до нашого центру післяпродажного обслуговування клієнтів** (номер телефону зазначено у гарантійному талоні). Звертаючись до центру післяпродажного обслуговування, повідомте коди, зазначені на паспортній табличці виробу.



®/TM/© 2024 Whirlpool. Виготовлено за ліцензією.

# Whirlpool

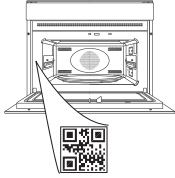

אנא סרוק את קוד ה-QR  
במכשיר למידע נוסף

תודה שקנית מוצר של WHIRLPOOL  
כדי לקבל סיוע טוב יותר, יש לרשום את המוצר בכתובת  
[www.register10.eu](http://www.register10.eu)



לפני השימוש במכשיר יש לקרוא בעיון את הוראות הבטיחות.



## תיאור המוצר

1. לוח בקרה
2. לוחית זיהוי (אין להסיר)
3. דלת
4. גוף חימום עליון/גריל
5. קלה
6. צלחת מסתובבת

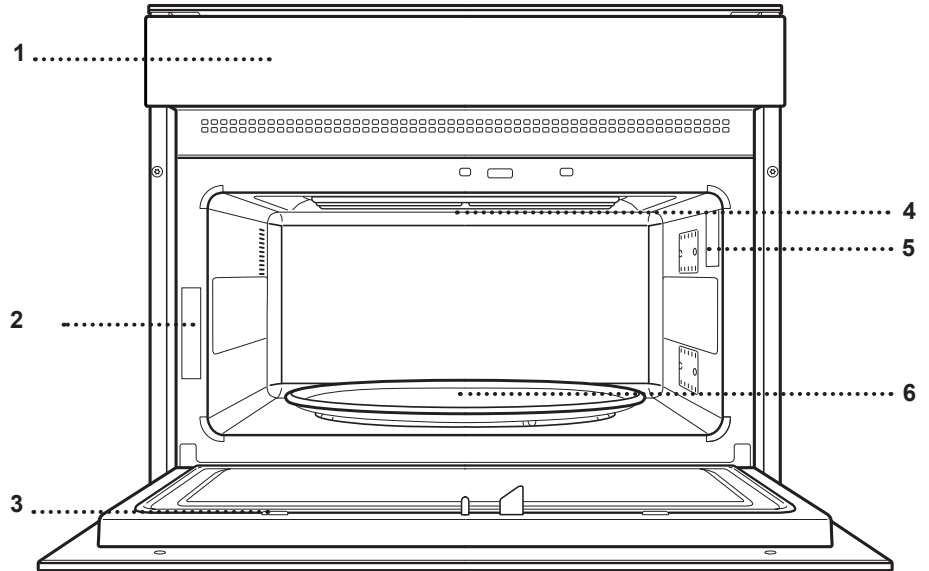

## לוח בקרה

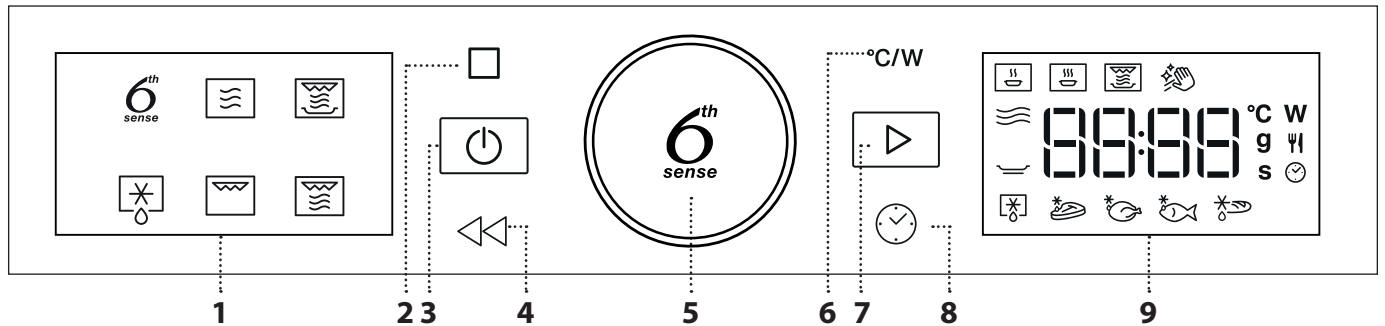

1. תצוגה שמאלית
2. השהה  
כדי להשהות את מחזור הבישול
3. הפעלה/כיבוי  
להפעלה ולכיבוי של התנור ולעצירת פונקציה פעילה בכל עת.
4. חזרה  
לחזרה לשלב הקודם. לחיצה ארוכה (5 שניות) מפעילה/משביתה את פונקציות נעילת המקשים.
5. כפתור מסתובב/ 6<sup>th</sup> SENSE כפתור  
סובב אותו לניווט בפונקציות וכוונן את כל פרמטרי הבישול. לחץ על 6 כדי לבחור, להגדיר, לגשת או לאשר פונקציות או פרמטרים ובסופו של דבר להתחיל את תוכנית הבישול.
6. POWER (הספק)  
לכוונן רמת הגריל או עוצמת המיקרוגל.
7. START (התחלה)  
להתחלת פונקציות ולאישור הגדרות
8. TIME (זמן)  
להגדרת השעה וכן הגדרה או כוונן של זמן הבישול.
9. תצוגה ימנית



בחופשיות לפני הפעלת התנור. יש להיזהר שלא להוציא את הצלחת המסתובבת מהמקום בעת הכנסת אביזרים אחרים או הוצאתם.

במהלך פעולת המיקרוגל האביזרים עלולים לעלות את הטמפרטורה. מומלץ להשתמש בהגנה לטיפול באביזרים בסוף המחזור.

ישנם בשוק מספר אביזרי עזה. לפני הקנייה, יש לוודא שהם מתאימים לשימוש במיקרוגל וחסונים לטמפרטורות התנור.

לעולם אין להשתמש בכלי מתכת למזון ולמשקאות בבישול במיקרוגל.

יש תמיד לוודא שמזון ואביזרים אינם באים במגע עם הדפנות הפנימיות של התנור.

יש לוודא תמיד שהצלחת המסתובבת יכולה להסתובב

## ידית לצלחת ה-CRISP

שימושית להוצאת צלחת הפריכות מהתנור.

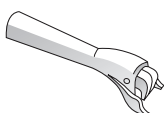

## צלחת מסתובבת

כשהצלחת המסתובבת מונחת על התמיכה, ניתן להשתמש בה עבור כל שיטות הבישול. יש להשתמש בצלחת המסתובבת רק כבסיס עבור כלים או אביזרים אחרים, למעט תבנית האפייה המלבנית.

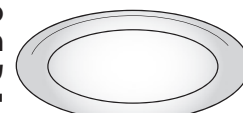

## רשת מתכת

מאפשרת למקם מזון קרוב יותר לגריל, להשחמה מושלמת של המנה ולסחרור אוויר אופטימלי.

זה חייב לשמש כבסיס לצלחת crisp. הנח את רשת המתכת על הצלחת המסתובבת, וודא שהיא לא באה במגע עם משטחים אחרים.

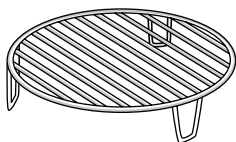

## תמיכה בצלחת המסתובבת

יש להשתמש רק בתמיכה עבור צלחת הזכוכית המסתובבת. אין להניח אביזרים אחרים על התמיכה.

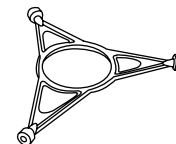

## צלחת פריכות

לשימוש רק עם הפונקציות הייעודיות. את צלחת ה-CRISP יש תמיד למקם במרכז צלחת הזכוכית המסתובבת או מתלה הזכוכית וניתן לחמם אותה מראש כשהיא ריקה תוך שימוש בפונקציה המיועדת למטרה זו בלבד. יש להניח את המזון ישירות על צלחת ה-CRISP.

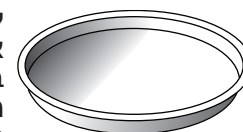

מספר האביזרים וסוגם עשוי להשתנות בהתאם לדגם שנרכש. אביזרים אחרים שאינם מסופקים, ניתן לקנות בנפרד מהשירות שלאחר המכירה.

## 6<sup>th</sup> פונקציות חוש שישי



עם פונקציות החוש השישי, פשוט בחר את הסוג והמשקל או את כמות פריטי המזון כדי לקבל את התוצאות הטובות ביותר. התנור יחשב באופן אוטומטי את ההגדרות האופטימליות וימשיך לשנות אותן עם התקדמות הבישול. כדי להשתמש בפונקציה זו באופן הטוב ביותר, יש לעיין בחיוויים בטבלת הבישול בהתאמה.

### 6<sup>th</sup> SENSE חימום חוזר



עבור חימום מחדש של מזון מוכן קפוא או בטמפרטורת החדר. התנור מחשב באופן אוטומטי את ההגדרות הנחוצות לקבלת התוצאה הטובה ביותר בזמן הקצר ביותר. הנח מזון על צלחת או בכלי העמידים בחום ומתאימים לשימוש במיקרוגל.

משקל	FOOD	קטגוריה
250 - 800 ג'	ארוחה מצולחתת	1
400 ג' - 1 ק"ג	לזניה קפואה	*2
250 - 800 ג'	מנה קפואה	*3
100 - 500 ג'	חלב/מים	4
200 - 800 ג'	מרק	5

### 6<sup>th</sup> SENSE בישול



לבישול מזון מהיר והשגת תוצאה מיטבית. הנח מזון על צלחת או בכלי העמידים בחום ומתאימים לשימוש במיקרוגל.

משקל	FOOD	קטגוריה
200 גרם - 1 ק"ג	תפוחי אדמה אפויים	1
600 גרם - 2.2 ק"ג	ירקות ממולאים	*2
400 - 1.2 ק"ג	חלקי עוף	*3
100 - 500 ג'	ביצים מקושקות	4
80 - 100 ג'	פופקורן	5

### 6<sup>th</sup> SENSE סוגנים



עבור חימום מחדש ובישול של מזון קפוא והענקת חלק עליון מוזהב וקראנצ'י. יש להשתמש בפונקציה זו רק עם צלחת הפריכות המסופקת. יש להפוך את המזון בהתאם להנחיות.

משקל	FOOD	קטגוריה
100 - 500 ג'	המבורגרים	*1
100 - 500 ג'	נגיסי עוף	*2
350 - 600 ג'	פיצה	*3
100 - 500 ג'	אצבעות דג	*4
100 - 500 ג'	צ'יפס	*5

crisp, ידית עבור צלחת crisp אביזרים נדרשים: צלחת

### MW MW SELF CLEAN (ניקוי עצמי)



פעולת האדים המשתחררים במהלך מחזור ניקוי מיוחד זה מאפשרת הסרה קלה של לכלוך ומשקעי מזון. מזגו כוס מי שתייה לתוך מיכל עמיד למיקרוגל והפעילו את הפונקציה.

## MICROWAVE (מיקרוגל)



השתמש בפונקציית מיקרוגל רק עם מזון או משקאות בפנים כדי לשמור על הפונקציונליות הנכונה של המוצר.

מומלץ עבור	הספק (ואט)
חימום מחדש מהיר של משקאות או מזון בעל תכולת מים גבוהה.	900
בישול ירקות.	750
בישול בשר ודגים.	650
בישול רטבים בשריים או רטבים המכילים גבינה או ביצים. לסיים פאי בשר או מאפה פסטה.	500
בישול איטי ועדין. מעולה להמסת חמאה או שוקולד.	350
הפשרת מזון קפוא או ריכוך חמאה וגבינה.	160
ריכוך גלידה.	90

פעולה	מזון	הספק (ואט)	משך (דק')
חימום מחדש	2 כוסות	900	1 - 2
חימום מחדש	פירה תפוחי אדמה 1 ק"ג	900	10 - 12
הפשרה	בשר טחון 500 ג'	160	15 - 16
בישול	עוגת ספוג	750	7 - 8
בישול	רפרפת ביצים	500	13 - 16
בישול	קציץ בשר	750	17 - 20

## CRISP (פריך)



להשחמה מושלמת של מנה, מעל למזון ובתחתיתו. יש להשתמש בפונקציה זו רק עם צלחת הפריכות המיוחדת.

משך (דק')	FOOD
7 - 8	עודה מותפחת
8 - 10*	המבורגר

\* מומלץ להפוך את המזון באמצע הבישול.

crisp, ידית עבור צלחת crisp אביזרים נדרשים: צלחת

## DEFROST (הפשרה)



להפשרה מהירה של סודי מזון שונים על-ידי ציון משקלם. יש להניח תמיד את המזון ישירות על צלחת הזכוכית המסותבת כדי לקבל את התוצאות הטובות ביותר. פונקציה בלעדית זו של Whirlpool מאפשרת הפשרה של לחם קפוא. שילוב הטכנולוגיות 'הפשרה' ו'פריכות' יעניק ללחם לטעם ולתחושה של אפייה טרייה. יש להשתמש בפונקציה זו להפשרה מהירה ולחימום של לחמניות, בגטים וקראסונים. חובה להשתמש ב'צלחת ה-Crisp' יחד עם פונקציה זו.

משקל	FOOD	קטגוריה
—	הפשרה מתוזמנת	☒
100 גרם - 2 ק"ג	בשר	*☑
100 גרם - 3 ק"ג	עופות	*☑
100 גרם - 2 ק"ג	דגים	*☑
50 - 800 ג'	הפרשת לחם Crisp	*☑

## GRILL+MW (גריל + מיקרוגל)



ובישול מהיר וביצוע גרטן של מנות, שילוב פונקציות הגריל והמיקרוגל.

מסך (דק')	רמת גריל	הספק (ואט)	FOOD
20 - 22	בינוני	650	גרטן תפוחי אדמה
10 - 12	גבוהה	650	תפוחי אדמה אפויים בקליפתם

אביזרים מומלצים: רשת מתכת

## GRILL (גריל)



להשחמה, גריל וגרטן. אנו ממליצים להפוך את המזון במהלך הבישול.

מסך (דק')	רמת גריל	מזון
5 - 6*	גבוהה	טוסט

\*לפרוסות לחם עבות מחממים את המיקרוגל הריק עם גריל גבוה דקות 3. למשך אביזרים מומלצים: מדף רשת

## שימוש ראשון

### 2. חימום התנור

תנור חדש עשוי לפלוט ריחות שנותרו בו בזמן הייצור: זוהי אינה תקלה. לכן, לפני שמתחילים לבשל מזון מומלץ לחמם את התנור כשהוא ריק כדי לסלק את הריחות האפשריים. הוצא את קרטוני המגן או היריעות השקופות מהתנור ואת כל האביזרים שבתוכו. כשהתנור ריק, הפעל את פונקציית GRILL ברמה הגבוהה ביותר, למשך 15 דקות לפחות. פעל לפי ההוראות כדי להגדיר את הפונקציה נכון. ריחות ועשן הם נורמליים כאשר התנור בשימוש בפעמים הראשונות, או כאשר הוא מלוכלך מאוד. הערות: מומלץ לאוורר את החדר אחרי שימוש במכשיר בפעם הראשונה.

### 1. כיוון השעה

בהפעלה הראשונה של התנור, יהיה עליך לכוון את השעה.





שתי ספרות השעה יתחילו להבהב: סובב את הכפתור כדי להגדיר את השעה ולאחר מכן לחץ על כדי לאשר.





שתי הספרות של הדקות יבהבו. סובב את הכפתור כדי להגדיר את הדקות ולחץ על כדי לאשר. הערות: כדי לשנות את השעה במועד מאוחר יותר, לחץ והחזק את למשך לפחות שנייה אחת בזמן שהתנור כבוי וחזור על השלבים שלעיל. ייתכן שיהיה צורך להגדיר שוב את השעה לאחר הפסקת חשמל.

## 1. בחירת פונקציה

כאשר התנור כבוי, רק השעה תופיע בתצוגה. לחץ והחזק את  כדי להפעיל את התנור. סובב את הכפתור כדי להציג את הפונקציות בעיקריות הזמינות בתצוגה השמאלית. הפונקציה שנמצאת כעת בבחירה תהבהב, ותפסיק להבהב לאחר לחיצה על הכפתור (כלומר לאחר בחירתה). בחר אחת ולחץ על .

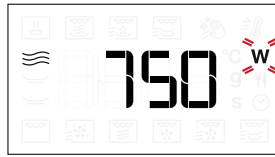
## עוצמת מיקרוגל



כאשר Wהסמל מהבהב בתצוגה, סובב את הכפתור כדי לכוון את הגדרת ההספק ולאחר מכן לחץ על  כדי לאשר ולהמשיך לשנות את ההגדרות הבאות (אם אפשר).

הערות: לאחר הפעלת הפונקציה, ניתן לשנות את הכוח על ידי לחיצה על  $^{\circ}C/W$  כדי לגשת לתפריט ההגדרות, ולאחר מכן סיבוב הכפתור כדי לשנות את ההגדרה.



כדי לבחור פונקציית משנה (כאשר זמינה), בחר את הפונקציה הראשית ולאחר מכן לחץ על  כדי לאשר ולעבור לתפריט הפונקציה.

## GRILL POWER

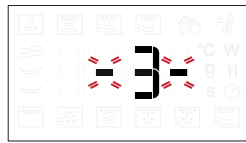

יש 3 רמות עוצמה לגריל: 1 (נמוך), 2 (אמצעי), 3 (גבוה). ערך ברירת המחדל מוצג בין שני סמלי "-" מהבהבים.





סובב את הכפתור כדי להגדיר את השעה לאחר מכן לחץ על  כדי לאשר.

משך



כאשר הסמל  מהבהב בתצוגה, יש להשתמש בכפתור כדי להגדיר את זמן הבישול הרצוי, ולאחר מכן ללחוץ על  כדי לאשר.

אין צורך להגדיר את משך הבישול אם הכוונה לנהל את הבישול באופן ידני: יש ללחוץ על  כדי לאשר ולהתחיל את הפונקציה.

הערה: במהלך הבישול, ניתן להתאים את זמן הבישול על ידי שניות. 30 סיבוב הכפתור; כל לחיצה , מאריכה את הזמן ב-



## 3. הפעלת הפונקציה

לאחר החלת ההגדרות הרצויות, יש ללחוץ על  כדי להפעיל את הפונקציה.

בכל פעם  שהלחצן נלחץ שוב, זמן הבישול יגדל ב-30 שניות נוספות (לפונקציות המשתמשות במיקרוגל) או ב-5 דקות (לפונקציות שאינן משתמשות במיקרוגל).

הערות: ניתן ללחוץ על  בכל רגע כדי לעצור את הפונקציה הפעילה.

## התחלת סילון



כאשר התנור כבוי, ניתן להתחיל מחזור מיקרוגל על ידי לחיצה על כפתור התחל. כל לחיצה נוספת על  הכפתור תגדיל את הזמן ב-30 שניות נוספות. לדוגמה, ניתן להפעיל פונקציית מיקרוגל הנמשכת 90 שניות, על ידי לחיצה  שלוש פעמים על הכפתור, אפילו ללא צורך בהפעלת התנור.

## 2. הגדרת פונקציה

### פונקציות אוטומטיות / הפשרה מהירה

FOOD CLASS סיווג המזון לאחר שבחרתם באחת מהפונקציות האוטומטיות, תצטרכו לבחור קטגוריה עבור האוכל שאתם מבשלים.



כאשר  הסמל מהבהב, סובב את הכפתור כדי לבחור את הקטגוריה הרצויה ולאחר מכן לחץ על  כדי לאשר.

משקל

כדי להשיג את התוצאות הטובות ביותר, הפונקציות האוטומטיות (והפשרה מהירה) מחייבות אותך להזין את משקל המזון, לבחור מבין הגדרות ברירת המחדל: התנור יחשב את משך הזמן האידיאלי להפעלת הפונקציה עבור כל קטגוריה של מזון.



כאשר הגדרת ברירת המחדל מופיעה בתצוגה והסמל מהבהב, סובב את הכפתור כדי להגדיר את המשקל ולאחר מכן לחץ על  כדי לאשר.

### פונקציות ידניות

לאחר בחירת הפונקציה הרצויה, ניתן לשנות את ההגדרות שלה.

בתצוגה יופיעו ברצף ההגדרות שניתן לשנות.

## . מנעול בטיחות

פונקציה זו מופעלת באופן אוטומטי כדי למנוע הפעלתו של התנור בשוגג.

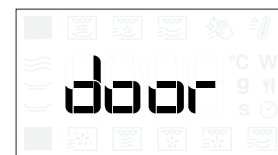

## . נעילת מקשים

כדי לנעול את לוח המקשים, לחץ והחזק את למשך לפחות חמש שניות.



יש בצע זאת שוב כדי לשחרר את לוח המקשים.

הערות: ניתן להפעיל את נעילת המקשים גם במהלך תהליך הבישול.

מסיבות בטיחות, ניתן לכבות את התנור בכל עת על-ידי לחיצה והחזקה על .

פתח את הדלת, ולאחר מכן לחץ על כדי להתחיל את הפונקציה.

## 4.השהה

כדי להשהות פונקציה פעילה, לדוגמה כדי לערבב את המזון או כדי להפוך אותו, יש לפתוח את הדלת.

כדי להפעיל מחדש, יש לסגור את הדלת וללחוץ על .

השהייה אוטומטית (ערבוב או הפיכת המזון)

פונקציות מסוימות יושהו כדי לאפשר לך להפוך או לערבב את המזון.



לאחר שהתנור השהה את הבישול, פתח את הדלת ובצע את הפעולה שתבקש לעשות לפני שתסגור שוב את הדלת ותלחץ על כדי להמשיך בבישול.

## 5.זמן סיום הבישול

התצוגה תידלק ויישמע צפצוף כדי לציין שהבישול הסתיים.



כדי להאריך את משך הבישול מבלי לשנות את ההגדרות, סובב את הכפתור למשך בישול חדש ולחץ על .

## . קירור

כאשר פונקציה עם אוויר חם מסתיימת, המכשיר עשוי לבצע הליך קירור.

בתצוגה מוצג "Cool On" (קירור):



לאחר מכן, התנור יכבה באופן אוטומטי.

הערות: ניתן להפסיק את הליך הקירור על ידי פתיחת הדלת ובסופו של דבר יופעל מחדש, במידת הצורך, על ידי סגירתה שוב.

# תחזוקה וניקוי

אין להשתמש בצמר פלדה, כלים שוחקים או חומרי ניקוי שוחקים/מאכלים, מכיוון שהם עלולים לגרום נזק למשטחי המכשיר.

יש לוודא שהמכשיר התקרר לפני ביצוע כל פעולת תחזוקה או ניקוי.  
אין להשתמש במכשירי ניקוי בקיטור.

## אביזרים

את כל האביזרים למעט צלחת הפריכות ניתן לשטוף במדיח כלים.  
יש לנקות את צלחת הפריכות באמצעות מים וסבון עדין.  
לכלוך עיקש יש לשפשף בעדינות במטלית. יש תמיד לאפשר לצלחת הפריכות להתקרר לפני הניקוי.

## משטחים פנימיים וחיצוניים

יש לנקות את המשטחים במטלית מיקרופיבר לכה. אם הם מלוכלכים מאוד, הוסף מספר טיפות של חומר ניקוי עם רמת חומציות ניטרלית. יש לסיים את הניקוי במטלית יבשה.  
יש לנקות את זכוכית הדלת באמצעות סבון נוזלי מתאים.  
יש להפעיל את הפונקציה 'ניקוי עצמי MW' לניקוי אופטימלי של המשטחים הפנימיים.  
במרווחי זמן קבועים, או במכרה של שפיקה, יש להסיר את הצלחת המסתובבת ואת התמיכה שלה כדי לנקות את תחתית התנור ולהסיר את כל משקעי המזון.  
אין צורך לנקות את הגריל מכיוון שהחום הרב שורף כל לכלוך. יש להשתמש בפונקציה זו על בסיס קבוע.

## פתרון בעיות

בעיה	סיבה אפשרית	פתרון
התנור לא נדלק.	יש הפסקת חשמל. המכשיר מנותק מהחשמל.	וודא שיש מתח חשמלי ושהתנור מחובר לאספקת חשמל. כבה את התנור והפעל מחדש כדי לראות אם התקלה נמשכת.
התנור משמיע קולות גם כשהוא כבוי.	מאוורר קירור פעיל.	פתח את הדלת או לחץ על  .
בתצוגה תופיע האות F ואחריה מספר או אות.	תקלת תוכנה.	פנה למרכז שירות הלקוחות הקרוב למקום מגוריך וציין "F. את האות או המספר שמופיעים אחרי האות".
לוח המקשים אינו פועל כצפוי. התצוגה מציגה הדמיה משונה.	נעילת המקשים הופעלה (ראה סעיף נעילת מקשים).	השבת את נעילת המקשים על ידי ביצוע האינדיקציות בסעיף נעילת המקשים.
התנור לא מתחמם.	כאשר מצב 'הדגמה' מופעל, כל הפקודות פעילות וכל התפריטים שזמינים אבל התנור לא יתחמם.	, בצע את ההליך הבא: לחץ על DEMO כדי לצאת ממצב לחיצות 6,  , ברצף  ,  ,  ,  ,  ,  ,  ,  ,  ,  ,  ,  ,  ,  ,  ,  ,  ,  ,  ,  ,  ,  ,  ,



---

Whirlpool



400020021159