

COMPONENTE ȘI CARACTERISTICI

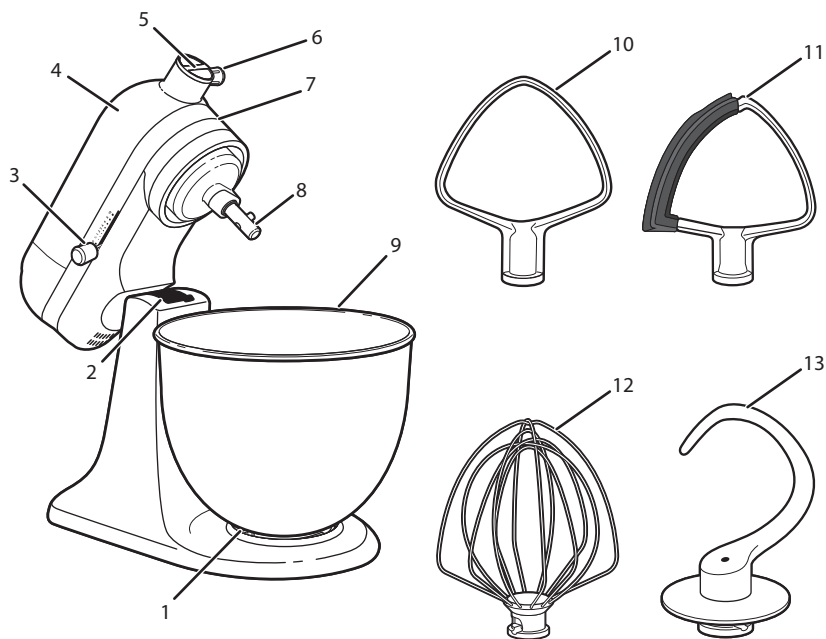

1. Placă de fixare a bolului
2. Șurub de reglare a înălțimii paletelor (nu este ilustrat)
3. Manetă pentru controlul vitezei
4. Cap motor
5. Ax de atașare
6. Buton ax de atașare
7. Cap motor (maneta pentru blocare nu este ilustrată)

8. Ax paletă
9. Bol
10. Paletă
11. Paletă cu margine flexibilă*
12. Tel cu fire
13. Cârlig pentru aluat

*Accesorii se comercializează separat.

SIGURANȚA PRODUSULUI

Siguranța dvs. și a celorlalți este foarte importantă.

Am furnizat multe mesaje de siguranță importante în acest manual și pe aparatul dvs. Citiți și respectați întotdeauna toate mesajele de siguranță.



Acesta este simbolul de alertă privind siguranță.

Acest simbol vă avertizează asupra potențialelor pericole care pot cauza decesul sau rănirea dvs. sau a altora.

Toate mesajele de siguranță vor urma după simbolul de alertă de siguranță și cuvântul „PERICOL” sau „AVERTISMENT”. Aceste cuvinte înseamnă:

⚠ PERICOL

Puteți să muriți sau să vă răniți grav dacă nu urmați imediat instrucțiunile.

⚠ AVERTISMENT

Puteți să muriți sau să vă răniți grav dacă nu urmați instrucțiunile.

Toate mesajele de siguranță vă vor spune care este pericolul potențial, cum să reduceți șansele de rănire și ce se poate întâmpla dacă instrucțiunile nu sunt respectate.

MĂSURI DE PRECAUȚIE IMPORTANTE

La utilizarea aparatelor electrice, trebuie respectate întotdeauna precauțiile de siguranță de bază, inclusiv următoarele:

1. Citiți toate instrucțiunile. Utilizarea incorectă a aparatului poate duce la leziuni corporale.
2. Pentru a vă proteja de riscul de electrocutare, nu puneți mixerul cu suport în apă sau într-un alt lichid.
3. Numai în Uniunea Europeană: Acest aparat nu trebuie utilizat de copii. Nu lăsați aparatul și cablul acestuia la îndemâna copiilor.
4. Numai în Uniunea Europeană: Aparatele pot fi utilizate de persoane cu capacități fizice, senzoriale sau mintale reduse sau cu lipsă de experiență și cunoștințe dacă sunt supravegheate sau instruite cu privire la utilizarea aparatului în mod sigur și înțeleg pericolele implicate.

5. Acest aparat nu este destinat utilizării de către persoane (inclusiv copii) cu capacități fizice, senzoriale sau mintale reduse sau care nu au experiență și cunoștințe, cu excepția cazului în care sunt supravegheate sau instruite cu privire la utilizarea aparatului de către o persoană responsabilă de siguranța lor.
6. Copiii trebuie supravegheați pentru a asigura faptul că nu se joacă cu aparatul.
7. Opriți (0) aparatul, apoi scoateți-l din priză atunci când nu este în uz, înainte de asamblarea sau dezasamblarea componentelor și înainte de curățare. Pentru scoatere din priză, apucați ștecărul și trageți din priză. Nu trageți niciodată de cablul de alimentare.
8. Evitați contactul cu piesele în mișcare. Țineți mâinile, părul și îmbrăcămintea, precum și spatulele și alte ustensile departe de paletă în timpul funcționării, pentru a reduce riscul de rănire a persoanelor și/sau deteriorare a mixerului cu suport.
9. Nu utilizați niciun aparat care are cablul sau ștecărul deteriorat sau dacă aparatul se defectează, a căzut sau a fost deteriorat în orice fel. Returnați aparatul la cel mai apropiat centru de service autorizat în vederea examinării, reparării sau reglării electrice ori mecanice.
10. În cazul în care cablul de alimentare este deteriorat, acesta trebuie înlocuit de KitchenAid, de reprezentantul de service sau de persoane calificate în mod similar, pentru a evita pericolele.
11. Utilizarea accesoriilor care nu sunt recomandate sau comercializate de către KitchenAid poate provoca incendii, electrocutări sau rănirea persoanelor.
12. Nu utilizați aparatul în exterior.
13. Nu lăsați cablul să atârne peste marginea mesei sau a blatului de bucătărie.
14. Scoateți paleta, paleta cu margine flexibilă, telul cu fire sau cârligul pentru aluat din mixerul cu suport înainte de a le spăla.
15. Nu lăsați niciodată aparatul nesupravegheat în timp ce funcționează.
16. Lăsați aparatul să se răcească complet înainte de a adăuga sau scoate componente și înainte de curățare.

17. Pentru a evita deteriorarea produsului, nu utilizați bolurile mixerului cu suport în zone cu căldură ridicată, cum ar fi un cuptor, cuptor cu microunde sau pe o plită.
18. Consultați secțiunea „Îngrijirea și curățarea” pentru instrucțiuni privind curățarea suprafețelor care vin în contact cu alimentele.
19. Acest aparat este destinat utilizării în aplicații casnice și similare, cum ar fi:
- zone de bucătărie destinate angajaților din magazine, birouri și alte medii de lucru;
 - ferme;
 - de către clienți în hoteluri, moteluri și alte medii de tip rezidențial;
 - medii de tip pensiune.

PĂSTRAȚI ACESTE INSTRUCȚIUNI

NOTE: consultați secțiunea „Ghidul pentru controlul vitezei” pentru viteza maximă per preparat și secțiunea „Utilizarea produsului” pentru cantitatea maximă de ingrediente.

Pentru detalii complete privind informații despre produs, instrucțiuni și videoclipuri, inclusiv informații despre garanție, vizitați www.KitchenAid.eu.

CERINȚE ELECTRICE

⚠️ AVERTISMENT

Pericol de electrocutare



Conectați la o priză cu împământare.

Nu scoateți pinul de împământare.

Nu utilizați adaptor.

Nu utilizați prelungitor.

Nerespectarea acestor instrucțiuni pot duce la deces, incendiu sau electrocutare.

Tensiune: 220-240 V

Frecvență: 50-60 Hz

Putere: 250 W

NOTĂ: puterea nominală a mixerului cu suport este imprimată pe plăcuța de serie.

Nu utilizați prelungitor. În cazul în care cablul de alimentare este prea scurt, solicitați unui electrician calificat sau unui tehnician de service să instaleze o priză lângă aparat.

Puterea maximă se bazează pe accesoriul cu cea mai mare sarcină (putere). Alte accesorii recomandate pot necesita o putere semnificativ mai mică.

GHID PENTRU CONTROLUL VITEZEI

Toate vitezele sunt prevăzute cu o funcție de Pornire treptată, care pornește în mod automat mixerul cu suport la o treaptă inferioară de viteză pentru a ajuta la evitarea împrăstierii ingredientelor și ridicării făinii la pornire și care ajunge apoi la rapid viteza selectată pentru performanță optimă.

VITEZĂ	ACCESORII	FUNCȚIE	DESCRIERE
1/2	Paletă, paletă cu margine flexibilă*	Amestecare	Pentru amestecare lentă, combinare, pentru a face piure, începerea tuturor procedurilor de mixare. Se utilizează pentru adăugarea făinii și ingredientelor uscate în aluat și pentru adăugarea lichidelor la ingredientele uscate. Nu utilizați treapta 1 de viteză pentru a amesteca sau frământa aluaturi cu drojdie.
1			
2	Paletă, cârlig pentru aluat	Mixare lentă	Pentru mixare lentă, pasare, amestecare mai rapidă. Se utilizează pentru amestecarea și frământarea aluaturilor cu drojdie, a compozițiilor dense și a dulciurilor; începerea pasării cartofilor sau a altor legume, introducerea grăsimii în făină sau amestecarea compozițiilor mai puțin dense sau apoase.
4	Paletă cu margine flexibilă*, tel cu fire	Mixare, batere	Pentru mixarea compozițiilor semidense, precum cea pentru fursecuri. Se utilizează pentru a omogeniza zahărul și grăsimea și pentru adăugarea zahărului la albușurile de ou pentru bezele. Viteză medie pentru compozițiile pentru prăjituri. Se utilizează cu accesoriile: mașină de tocat, aparat de feliat/măruntit pentru pregătire proaspătă și storcător pentru fructe/legume.
6	Paletă, tel cu fire	Batere, omogenizare	Pentru baterea ingredientelor (omogenizarea) sau amestecare la viteză medie-mare. Se utilizează pentru finalizarea mixării compozițiilor pentru prăjituri, gogoși și a altor compoziții. Viteză mare pentru compozițiile pentru prăjituri. Se utilizează cu accesoriul storcător de citrice.
8	Tel cu fire	Batere, amestecare rapidă	Pentru baterea frișcăi, albușurilor de ou și pentru glazuri fierte.
10	Tel cu fire	Prepararea rapidă a cremelor	Pentru baterea unor cantități mici de smântână și albușuri de ou. Se utilizează cu accesoriile aparat de făcut paste și râșniță de cereale.

NOTĂ: controlul vitezei poate fi setat pentru a se obține vitezele 1, 3, 5, 7 și 9 dacă este nevoie de procesare mai fină. Nu depășiți treapta 2 de viteză când preparați aluaturi cu drojdie deoarece acest lucru poate deteriora mixerul cu suport.

NOTĂ: consultați secțiunea „Utilizarea produsului” pentru cantitățile maxime recomandate per tip de aliment.

*Accesoriul se comercializează separat.

GHIDUL ACCESORIILOR

ACCESORII	FOLOȘII PENTRU A AMESTECA	PREPARATE SUGERATE
Paletă, paletă cu margine flexibilă*	Amestecuri normale până la dense	Prăjituri, glazuri cremoase, dulciuri, fursecuri, biscuiți, foitaj pentru plăcinte, ruladă din carne tocată, piure de cartofi.
Tel cu fire	Compoziții în care trebuie să încorporați aer	Ouă, albușuri de ou, smântână grasă, glazuri fierte, checuri, maioneză, anumite dulciuri.
Cârlig pentru aluat	Amestecarea și frământarea aluaturilor cu drojdie.	Pâine, rulouri, aluat de pizza, chifle, checuri.

ASAMBLAREA PRODUSULUI

1. Oprii poziția (0) mixerul cu suport și scoateți-l din priză.

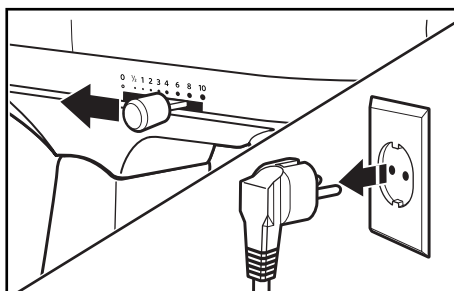

2. Deblocați și ridicați capul motorului. Apoi, blocați** capul pentru a-l menține ridicat.

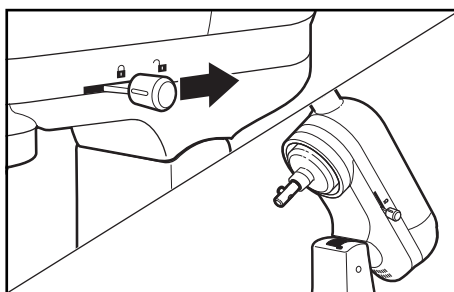

*Accesorii se comercializează separat.

**Opțiunea de blocare este disponibilă la modelele selectate.

3. Așezați bolul pe placa de fixare și răsușiți în sensul acelor de ceasornic pentru a-l bloca în poziție.

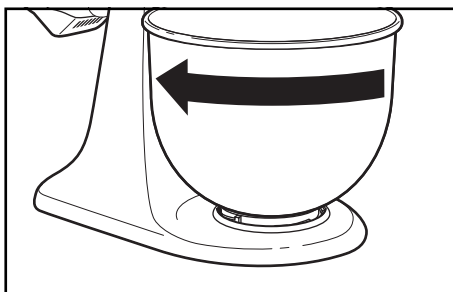

4. Cu capul motor ridicat și blocat, glisați accesoriul peste ax, aliniind cu pinul și apoi rotiți în sensul acelor de ceasornic pentru a-l prinde peste pinul de pe ax.

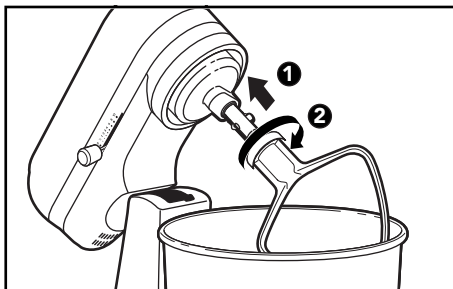

5. Deblocați capul motor și mișcați-l în jos. Apoi, blocați** capul pentru a-l menține jos. Înainte de mixare, verificați dacă s-a blocat capul motor**, încercând să îl ridicați.

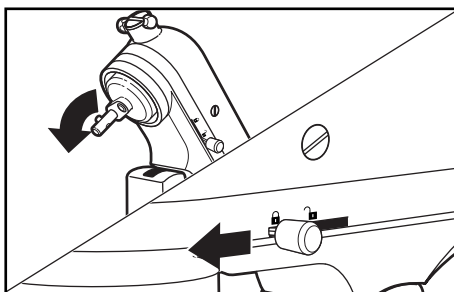

(OPȚIONAL) Ajustarea distanței dintre paletă și bol: Înclinați și blocați** capul motor în spate. Identificați șurubul descoperit sub capul motor. Rotiți șurubul ușor în sens invers acelor de ceasornic (stânga) pentru a ridica paleta sau în sensul acelor de ceasornic (dreapta) pentru a coborî paleta

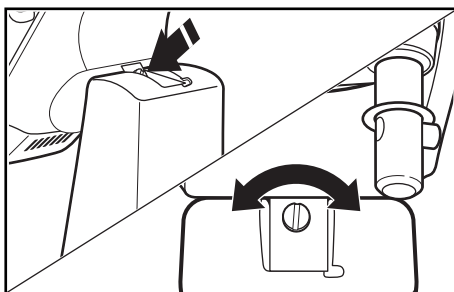

NOTĂ: atunci când este reglată corespunzător, paleta nu va lovi fundul sau lateralul bolului. Dacă paleta sau telul cu fire este atât de aproape încât lovește fundul bolului, este posibil ca paleta sau telul să se uzeze.

NOTĂ: dacă strângeți șurubul prea tare, este posibil ca maneta de blocare a bolului să nu se blocheze corespunzător.

**Opțiunea de blocare este disponibilă la modelele selectate.

⚠️ AVERTISMENT



Pericol de electrocutare

Conectați la o priză cu împământare.

Nu scoateți pinul de împământare.

Nu utilizați adaptor.

Nu utilizați prelungitor.

Nerespectarea acestor instrucțiuni pot duce la deces, incendiu sau electrocutare.

1. Conectați-l la o priză cu împământare. Începeți cu o treaptă de viteză mai mică pentru a evita stropirea și măriți viteza treptat. Consultați „Ghidul pentru controlul vitezei”.

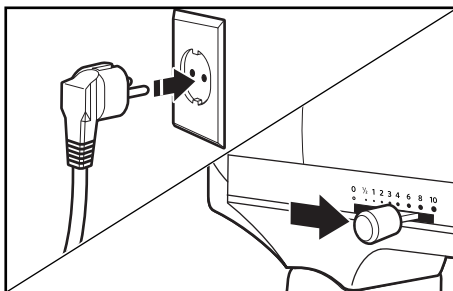

⚠️ AVERTISMENT

Pericol de rănire

Scoatei mixerul din priză înainte de a atinge telurile.

Nerespectarea poate duce la oase rupte, tăieturi sau vânătăi.

2. Nu răzuți bolul în timpul funcționării. Răzuirea bolului o dată sau de două ori în timpul mixării este de obicei suficientă.

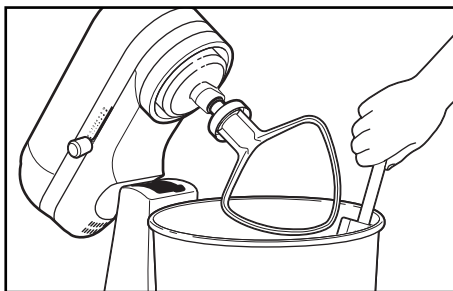

TABEL CAPACITATE

Tip de aliment	Făină	Albușuri de ou
Capacitate maximă	680 g	8 ouă

IMPORTANT: Mixerul cu suport se poate încălzi în timpul utilizării. La compoziții dense cu timp îndelungat de amestecare, partea de sus a aparatului poate deveni fierbinte. Acest lucru este normal.

DEZASAMBLAREA PRODUSULUI

1. Oprțiți (poziția 0) mixerul cu suport și scoateți-l din priză. Deblocați și ridicați capul motorului. Apoi, blocați** capul pentru a-l menține ridicat.

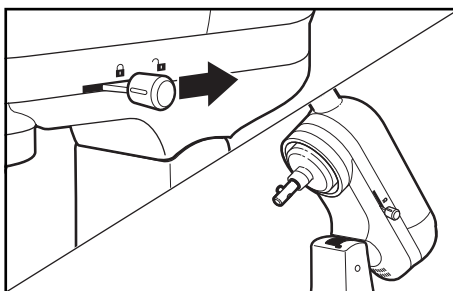

**Opțiunea de blocare este disponibilă la modelele selectate.

2. Apăsați accesoriul în sus, rotiți-l, apoi trageți-l în direcția opusă axului paletelor.

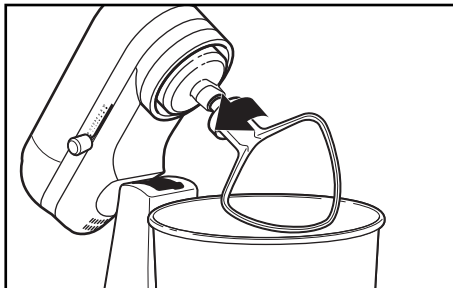

3. Răsuciți pentru a debloca bolul de pe placa de fixare.

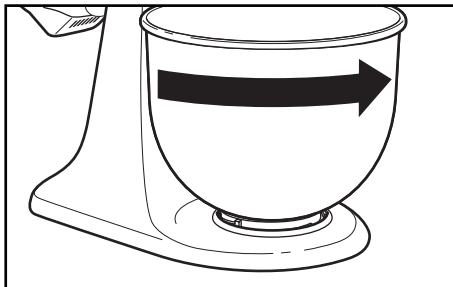

ACCESORII OPȚIONALE

KitchenAid oferă o gamă vastă de accesorii opționale precum dispozitive de tăiat în spirală, dispozitive de tăiat paste sau mașini de tocat care pot fi atașate la arborele de atașare al mixerului cu suport, după cum este ilustrat aici.

1. Opriți (poziția 0) mixerul cu suport și scoateți-l din priză.

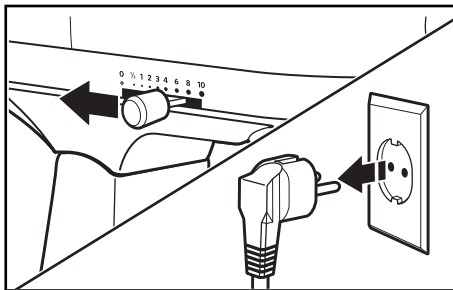

2. Scoateți capacul axului de atașare.

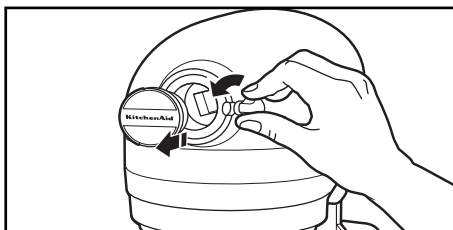

3. Introduceți accesoriul în axul de atașare, asigurându-vă că arborele de atașare încapă în orificiul pătrat al axului de atașare.

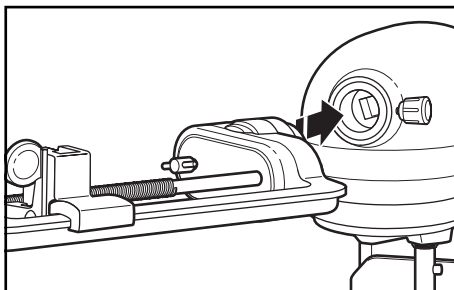

4. Strângeți butonul axului de atașare în sensul acelor de ceasornic până când accesoriul este fixat pe mixerul cu suport.

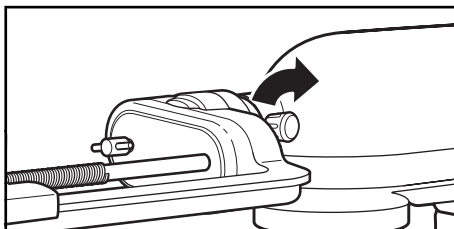

ÎNGRIJIREA ȘI CURĂȚAREA

IMPORTANT: nu scufundați corpul mixerului cu suport în apă sau în alte lichide. Lăsați aparatul să se răcească complet înainte de a adăuga sau scoate componente și înainte de curățare.

1. Opiți (poziția 0) mixerul cu suport și scoateți-l din priză.

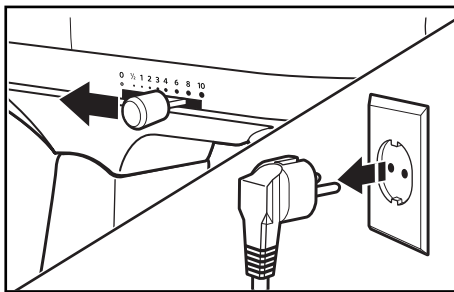

2. **Componente care se pot spăla în mașina de spălat vase, numai în sertarul de sus:** bolul din oțel inoxidabil, paleta, cârligul pentru aluat și paleta cu margine flexibilă*.

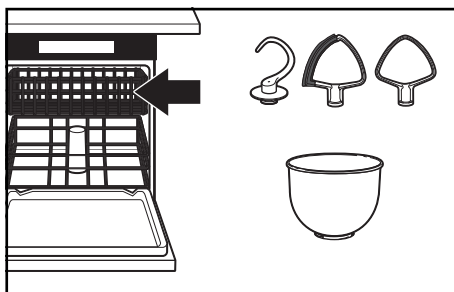

3. Ștergeți corpul mixerului cu suport cu o lavetă moale și umedă.

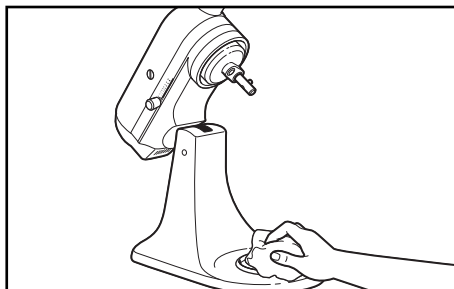

4. Spălați bine telul cu fire de mână.

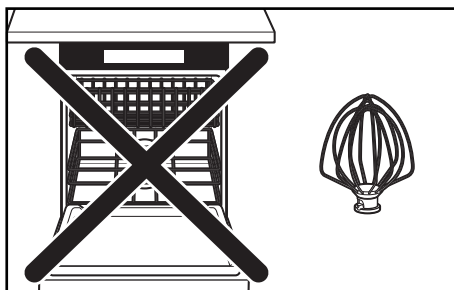

*Accesorii se comercializează separat.

GHID DE DEPANARE

AVERTISMENT



Pericol de electrocutare

Conectați la o priză cu împământare.

Nu scoateți pinul de împământare.

Nu utilizați adaptor.

Nu utilizați prelungitor.

Nerespectarea acestor instrucțiuni pot duce la deces, incendiu sau electrocutare.

PROBLEMĂ	SOLUȚIE
Dacă mixerul cu suport se încălzește în timpul utilizării	La compoziții dense cu perioade de amestecare îndelungate, este posibil să nu puteți atinge în mod confortabil partea de sus a aparatului. Acest lucru este normal.
Dacă paleta lovește bolul	Opriti mixerul cu suport. Consultați secțiunea „Asamblarea produsului” și reglați distanța dintre paletă și bol.
Dacă mânerul de control al vitezei nu se mișcă cu ușurință	Pentru a mișca cu ușurință mânerul de control al vitezei, trageți-l ușor în sus în timp ce îl mișcați între setări în orice direcție.
Dacă mixerul cu suport nu mai funcționează, verificați următoarele	Este mixerul cu suport în priză?
	Siguranța electrică din circuitul mixerului cu suport funcționează corect? Dacă aveți un întrerupător de circuit electric, asigurați-vă că acel circuit este închis.
	Opriti (0) mixerul cu suport timp de 10-15 secunde, apoi reporniți-l. Dacă mixerul cu suport tot nu pornește, lăsați-l să se răcească 30 de minute înainte de a-l reporni.
Dacă problema nu poate fi rezolvată	Consultați secțiunea „Termenii garanției KitchenAid („Garanția”)”. Nu returnați mixerul cu suport distribuitorului; distribuitorii nu asigură lucrări de service.

ELIMINAREA DEȘEURILOR DE ECHIPAMENTE ELECTRICE

ELIMINAREA MATERIALELOR DE AMBALARE

Materialele de ambalare sunt reciclabile și sunt marcate cu simbolul reciclării ♻. Diferitele componente ale ambalajului trebuie eliminate în mod responsabil, respectând reglementările autorităților locale privind eliminarea deșeurilor.

RECICLAREA PRODUSULUI

- Acest aparat este prevăzut cu un marcaj conform cu legile din UE și Regatul Unit privind deșeurile de echipamente electrice și electronice (DEEE).
- Prin eliminarea corectă a acestui produs, veți ajuta la prevenirea posibilelor efecte negative asupra mediului și sănătății umane, care ar putea fi cauzate de manevrarea necorespunzătoare a deșeurilor acestui produs.
- Simbolul  de pe produs sau de pe documentele care îl însoțesc arată că acesta nu poate fi aruncat împreună cu deșeurile menajere, ci trebuie predat la punctul de colectare corespunzător pentru reciclarea aparatelor electrice și electronice.

Pentru informații mai detaliate despre tratarea, recuperarea și reciclarea acestui produs, vă rugăm să contactați primăria locală, serviciul de eliminare a deșeurilor menajere sau magazinul de unde ați achiziționat produsul.

DECLARAȚIE DE CONFORMITATE

PENTRU UNIUNEA EUROPEANĂ

Acest aparat a fost proiectat, construit și distribuit în conformitate cu cerințele de siguranță ale directivelor CE: Directiva 2014/35/UE privind tensiunea joasă, Directiva 2014/30/UE privind compatibilitatea electromagnetică, Directiva 2009/125/CE privind proiectarea ecologică, Directiva 2011/65/UE RoHS și modificările ulterioare.

CONDIȚIILE GARANȚIEI KITCHENAID („GARANȚIA”)

KitchenAid Europa, Inc., Nijverheidslaan 3, Box 5, 1853 Strombeek-Bever, Belgia („garantul”) acordă clientului final, care este un consumator, o garanție în baza condițiilor de mai jos.

Garanția se aplică în plus față de drepturile legale de garanție ale clientului final oferite de vânzătorul produsului și nu limitează sau afectează aceste drepturi.

1. DOMENIUL DE APLICARE ȘI CONDIȚIILE GARANȚIEI

- a) Garantul acordă garanția pentru produsele menționate la punctul 1.b), pe care un consumator le-a achiziționat de la un vânzător sau de la o companie a Grupului KitchenAid din țările Spațiului Economic European, Moldova, Muntenegru, Elveția sau Turcia.
- b) Perioada de garanție depinde de produsul achiziționat și este după cum urmează:
 - 5KSM3310X: Doi ani de garanție de la data achiziționării.**
 - 5KSM3311X: Cinci ani de garanție de la data achiziționării.**
- c) Perioada de garanție începe la data livrării produsului, adică data la care un consumator a primit produsul achiziționat de la un distribuitor sau de la o companie a Grupului KitchenAid.
- d) Garanția acoperă caracterul lipsit de defecte al produsului.
- e) Garantul furnizează consumatorului următoarele servicii în temeiul prezentei garanții, la alegerea garantului, în cazul în care intervine o defecțiune în perioada de garanție:
 - Repararea produsului defect sau a piesei de produs defecte sau
 - Înlocuirea produsului defect sau a piesei de produs defecte. În cazul în care un produs nu mai este disponibil, garantul are dreptul de a schimba produsul cu unul care are o valoare egală sau mai mare.
- f) În cazul în care consumatorul dorește să facă o cerere în temeiul garanției, consumatorul trebuie să contacteze centrele de service KitchenAid din țara respectivă sau garantul;

Kitchenshop

Str. Sinaia 53-53B

077175, ȘTEFANESTII DE JOS, ILFOV

Pentru întrebări generale despre electrocasnicele mici, vă rugăm să apelați :

0722 677 096

direct la adresa KitchenAid Europa, Inc. Nijverheidslaan 3, Box 5, 1853 Strombeek-Bever, Belgia.

g) Costurile de reparare, inclusiv piesele de schimb, și costurile poștale pentru livrarea unui produs sau a unei piese de produs fără defecte sunt suportate de garant. Garantul suportă, de asemenea, costurile poștale pentru returnarea produsului defect sau a piesei de produs defecte în cazul în care garantul sau centrul de service pentru clienți KitchenAid Europa din țara respectivă a solicitat returnarea produsului defect sau a piesei de produs defecte.

h) Pentru a putea face o cerere în temeiul garanției, consumatorul trebuie să prezinte chitanța sau factura achiziției produsului.

2. LIMITĂRILE GARANȚIEI

- a) Garanția se aplică numai produselor utilizate în scopuri private și nu în scopuri profesionale sau comerciale.
- b) Garanția nu se aplică în cazul uzurii normale, al utilizării necorespunzătoare sau abuzive, al nerespectării instrucțiunilor de utilizare, al utilizării produsului la o tensiune electrică greșită, al instalării și al funcționării cu încălcarea reglementărilor electrice aplicabile și al utilizării forței (de exemplu, lovituri).
- c) Garanția nu se aplică în cazul în care produsul a fost modificat sau transformat, de exemplu, transformări de la produse de 120 V la produse de 220-240 V.

După expirarea perioadei de garanție sau, în cazul produselor pentru care nu se aplică garanția, centrele de service pentru clienți KitchenAid sunt încă disponibile clienților finali pentru întrebări și informații. Mai multe informații sunt disponibile și pe site-ul nostru web: www.kitchenaid.eu

ÎNREGISTRAREA PRODUSULUI

Înregistrați noul dvs. aparat KitchenAid acum: <http://www.kitchenaid.eu/register>