

ALKATRÉSZEK ÉS JELLEMZŐK

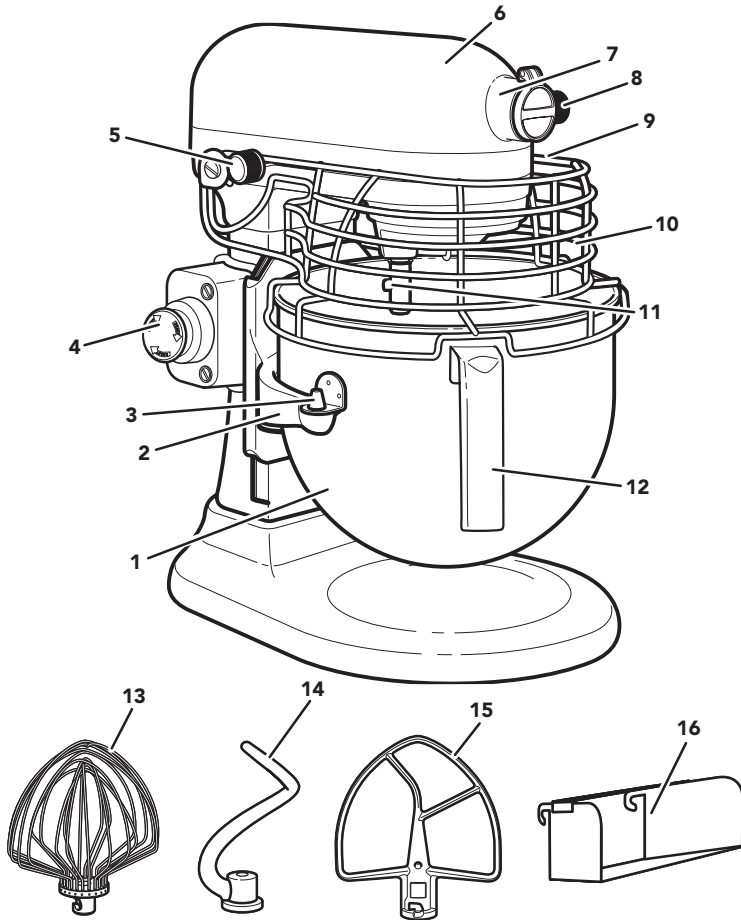

- | | |
|---------------------------------------|--|
| 1. 6,9 literes Rozsdamentes acél tál* | 9. Tálemelő kar (nincs feltüntetve) |
| 2. Támasztókar | 10. Tálvédő** |
| 3. Rögzítő tűskék | 11. Keverőtartozék-csatlakozó |
| 4. Stopgomb | 12. Keverőtál fogantyúja* |
| 5. Sebességszabályozó kar | 13. Elliptikus, 11 huzalos rozsdamentes acél habverő |
| 6. Motorfej | 14. Rozsdamentes acél spirál dagasztókar |
| 7. Tartozékcsatlakozó | 15. Rozsdamentes acél lapos keverőfej |
| 8. Tartozékfej gombja | 16. Eltávolítható beöntőgarat** |

*A keverőtál típusa eltérhet. A keverőtálak különálló tartozékként is megvásárolhatók.

**Csak bizonyos modellek esetében tartozék. A kép/stílus az adott modellel függően eltérhet a tényleges terméktől.

Az Ön és mások biztonsága rendkívül fontos.

Számos fontos biztonsági üzenetet helyeztünk el ebben a kézikönyvben és a készüléken. Mindig olvassa el az összes biztonsági üzenetet, és tartsa be azokat.



Ez egy biztonsági figyelmeztető jel.

Ez a jel azokra a potenciális veszélyekre figyelmezteti Önt, amelyek Ön vagy mások halálos vagy súlyos sérülését okozhatják.

Minden biztonsági üzenetet követi a biztonsági figyelmeztető jel, valamint a „VESZÉLY” vagy a „VIGYÁZAT” szó. Ezek a szavak a következőt jelentik:

! VESZÉLY

Halálos vagy súlyos sérülést szenvedhet, ha nem követi azonnal az utasításokat.

! VIGYÁZAT

Halálos vagy súlyos sérülést szenvedhet, ha nem követi az utasításokat.

Minden biztonsági üzenet közli, mi a potenciális veszély, közli, hogyan lehet csökkenteni a sérülés esélyét, és közli, mi történhet, ha az utasításokat nem tartják be.

FONTOS ÓVINTÉZKEDÉSEK

Elektromos készülékek használata közben mindig be kell tartani az alapvető biztonsági óvintézkedéseket, ezen belül az alábbiakat:

1. Olvassa el az összes utasítást. A készülék helytelen használata személyi sérülést okozhat.
2. Az áramütés kockázatának elkerülése érdekében ne helyezze a robotgépet vízbe vagy egyéb folyadékba.
3. Csak az Európai Unió: Gyermekek nem használhatják a készüléket. Tartsa a készüléket és a tápkábelt gyermekektől elzárt helyen.
4. Kapcsolja ki (0) a készüléket, és húzza ki a vezetéket az aljzathoz, amikor nem használja, tisztítás előtt, illetve amikor alkatrészeket szerel ki- és be a készülékbe. A kihúzásnál erősen fogja meg, majd húzza ki a dugaszt az aljzathoz. Soha ne a hálózati tápkábelt húzza.

5. Ne érjen a mozgó alkatrészekhez. Ügyeljen rá, hogy működés közben ne érhesse kéz, haj, ruha, spatula vagy egyéb evőeszköz a krémkeverőhöz; ezzel csökkentheti a személyi sérülés és/vagy a robotgép károsodásának veszélyét.
6. Ne működtesse a készüléket sérült vezetékkel vagy dugóval, ha a készülék meghibásodott, leesett vagy bármilyen módon károsodott. Vigye vissza a készüléket a legközelebbi hivatalos szervizbe vizsgálatra, javításra vagy motorbeállításra.
7. A nem a KitchenAid által ajánlott vagy értékesített tartozékok/ kiegészítők használata tüzet, áramütést vagy sérülést okozhat.
8. Ha a hálózati tápkábel megsérült, a veszélyek elkerülése érdekében a cseréjét a KitchenAidnek, a vevőszolgálat munkatársának vagy egy hasonlóan szakképzett személynek kell elvégeznie.
9. Soha ne hagyja felügyelet nélkül a működésben lévő készüléket.
10. A készüléket ne használja a szabadban.
11. Ne hagyja, hogy a tápkábel lelógjon az asztalról vagy a konyhapultról.
12. A termék károsodásának elkerülése érdekében ne használja a robotgépet nagy hőt kibocsájtó eszközök, például sütő és mikrohullámú sütő környezetében vagy tűzhelyen.
13. Mosogatás előtt távolítsa el a lapos krémkeverőt, a huzalos habverőt és a spirál dagasztókart a robotgépről.
14. Az alkatrészek leszerelése, csatlakoztatása, illetve a készülék tisztítása előtt várja meg, hogy az alkatrészek lehűljenek.
15. Az élelmiszerral érintkező felületek tisztítására vonatkozó utasításokért lapozza fel az „Ápolás és tisztítás” című részt.
16. A készüléket tilos vízszaggal tisztítani.
17. A készülék kereskedelmi alkalmazásra, például éttermi, étkezdei és kórházi konyhákban, továbbá kereskedelmi vállalkozásokban, például pékségekben, hentesüzletekben, stb. való használatra szolgál, és nem folyamatos és nagy mennyiségű étel-előállításra.

ŐRIZZE MEG A HASZNÁLATI UTASÍTÁST

A termékadatokkal, az útmutatókkal és a videókkal kapcsolatos részletes tudnivalók, a garanciainformációkat is beleértve, a www.KitchenAid.eu weboldalakon érhetők el.

ELEKTROMOS KÖVETELMÉNYEK

⚠ VIGYÁZAT

Áramütés veszélye



Csatlakoztassa egy földelt aljzatba.

Ne távolítsa el a földelővillát.

Ne használjon adaptert.

Ne használjon hosszabbító kábelt.

Az itt leírt utasítások be nem tartása halált, tüzet vagy áramütést eredményezhet.

Feszültség: Kb. 220–240 V

Frekvencia: 50–60 Hz

Teljesítmény: 325 W

Javasolt működési idő:

1–30 perc, 10 percnyi bekapcsolt /15 percnyi kikapcsolt működési ciklussal.

Ne használjon hosszabbító kábelt. Ha a tápkábel túl rövid, megfelelően képzett villanyszerelővel vagy technikussal szereltesse fel egy aljzatot a készülék közelében.

A termékhez Y-típusú hálózati tápvezeték tartozik. Ha a tápvezeték megsérült, cseréjét a KitchenAidnek vagy egy vevőszolgálat munkatársnak kell elvégeznie a veszélyek elkerülése érdekében.

A PrEN 454 vizsgálati kódnak megfelelően mért akusztikus hangnyomásszint kevesebb mint 70 dBA.

TARTOZÉK-ÚTMUTATÓ

TARTOZÉK	KEVERÉSHEZ	LEÍRÁS	MŰKÖDÉSI IDŐ
Rozsdamentes acél lapos keverőfej	Normál – sűrű keverékek	Torták, krémes mázak, cukorkák, süтик, kekszek, pítetésztaк, gyors kenyértésztaк, fasirt, krumplipüré.	1-10 perc
Rozsdamentes acél spirál dagasztókar	Kelt tésztaк keverése és dagasztása	Kenyér, zsemle, pizzatészta, kávészütemény, buci.	1-10 perc
Elliptikus, 11 huzalos rozsdamentes acél habverő	Levegős keverékekhez	Tojás, tojásfehérje, sűrű krém, főtt máz, piskóta, angyaltorta, majonéz, bizonyos cukorkák.	1-30 perc

ÚTMUTATÓ A SEBESSÉGSZABÁLYOZÓHOZ

Minden sebességfokozat lágyindító funkcióval van állítva, ami lehetővé teszi, hogy a robotgép alacsonyabb fordulatszámra induljon el, így megakadályozva, hogy kezdetben a hozzávalók kifröccsenjenek, vagy a liszt szétszóródjon; ezután a kiválasztott sebességre gyorsul.

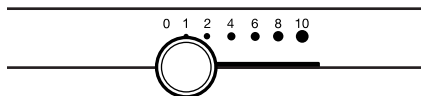

SEBES-SÉG	TARTOZÉKOK	MŰKÖDÉSI IDŐ	MŰVE-LET	LEÍRÁS
1	Rozsdamentes acél lapos keverőfej	1-10 perc	Keverés	Lassú keveréshez, elegyítéshez, pürésítéshez, valamint bármilyen keverés megkezdéséhez. Használja liszt és száraz hozzávalók hozzáadásakor, illetve amikor folyadékot önt a száraz hozzávalókhöz. Ne használja 1. sebességfokozatban kelt tészta keveréséhez vagy dagasztásához.
2	Rozsdamentes acél lapos keverőfej	1-10 perc	Lassú keverés, dagasztás	Lassú keveréshez, pürésítéshez és gyorsabb keveréshez. Használja kelt tészta, sűrű tészták és keveréséhez és dagasztásához, cukorkákhoz, krumpli- és más zöldségpürék készítéséhez, zsiradék liszthez keveréséhez, illetve híg és kifröccsenő tészták kikeveréséhez.
	Rozsdamentes acél spirál dagasztókar			
4	Rozsdamentes acél lapos keverőfej	1-10 perc	Mixelés, krémkeverés	Közepesen sűrű, például sütitészták keveréséhez. Cukor és zsiradékok összekeveréséhez, illetve cukor tojásfehérjébe keveréséhez habcsók készítésekor. Közepes sebesség tortakeverékek készítésekor. A következőkkel használatos: Ételdaráló, rotoros szeletelő/daráló, tésztanyújtó és gyümölcs-/zöldségpasszírozó.
	Elliptikus, 11 huzalos rozsdamentes acél habverő	1-30 perc		

SEBES-SÉG	TARTOZÉKOK	MŰKÖDÉSI IDŐ	MŰVELET	LEÍRÁS
6	Rozsdamentes acél lapos keverőfej	1-10 perc	Habverés, krémesítés	Közepes-gyors keveréshez (krémesítéshez) és habveréshez. Torta, fánk és más tészták készre keveréséhez. Nagy sebesség tortakeverékek készítéséhez.
	Elliptikus, 11 huzalos rozsdamentes acél habverő	1-30 perc		
8–10	Elliptikus, 11 huzalos rozsdamentes acél habverő	1-30 perc	Gyors krémkeverés, habverés	Tejszín és tojásfehérje felveréséhez és főtt mázak készítéséhez. Kis mennyiségű krém és tojásfehérje felveréséhez, vagy krumplipüré készre keveréséhez.

MEGJEGYZÉS: Kelt tészták dagasztásához a 2. sebességfokozatot használja. Bármely más sebességfokozat használata a robotgép meghibásodását okozhatja. A rozsdamentes acélból készült PowerKnead spirális dagasztókkal a legtöbb kelt tésztát kevesebb mint 4 perc alatt hatékonyan kidagaszthatja.

ÚRTARTALOM-TÁBLÁZAT

6,9 LITERES TÁL	
Finomliszt	2-2,2 kg
Kenyér	8 db 450 g-os kenyér
Aprósütemények/sütik	160 darab
Tört burgonya	3,5 kg

A TERMÉK ÖSSZESZERELÉSE

1. Állítsa a robotgépet „ki” (0) állásba, és húzza ki a hálózati csatlakozóját.

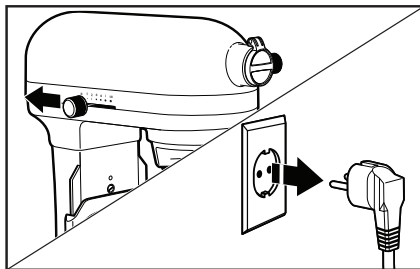

2. Állítsa a tálemelő kart alsó állásba.

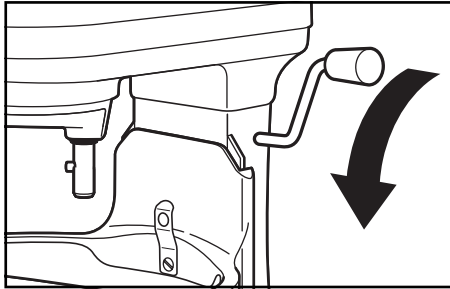

3. **A keverőtál csatlakoztatása:** Illesse a keverőtál támasztókarjait a rögzítőtüskékre, és nyomja le a tál hátsó részét, amíg a tál tüskéje be nem pattan a rugós zárba.

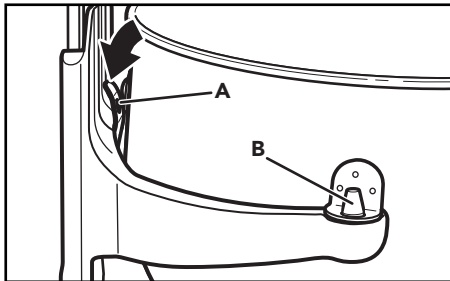

A. Rugós zár
B. Rögzítő tüske

FONTOS: Ha a keverőtál nincs stabilan a helyére rögzítve, instabillá válik, és imbolyogni fog használat közben.

4. **A tartozék csatlakoztatása:** Csúsztassa a tartozékot a tengelyre, és nyomja fölfelé, amennyire lehet. Az óramutató járásának megfelelően forgassa el a tartozékot, hogy ráakadjon a tengelyen lévő tüskére.

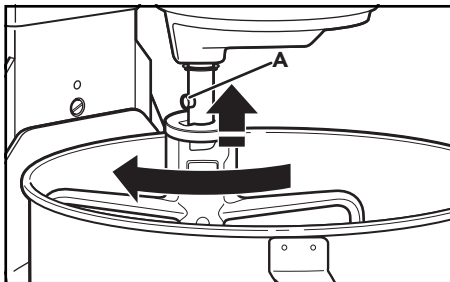

A. Tüske

5. **A keverőtál felemelése:** Forgassa a tálemelő kart a felső helyzetbe. Keveréskor a tálnak mindig felemelt állásban kell lennie.

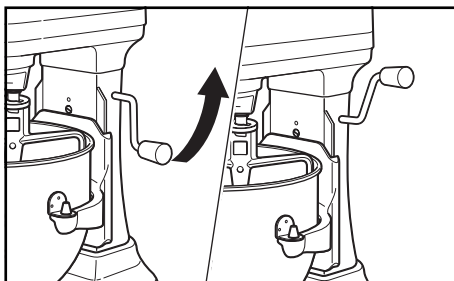

A BEÖNTŐGARAT*** HASZNÁLATA

1. **A beöntőgarat*** felhelyezése:** Csatlakoztassa a beöntőgaratot*** a tálvédő elejére. Így a hozzávalók kényelmesen adagolhatók a robotgép táljába.

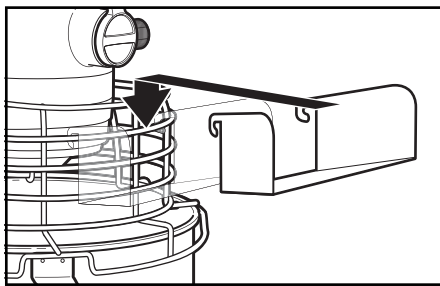

Automatikus visszaállású motorvédelem: Ha a robotgép túlterhelés miatt leáll, állítsa a sebességszabályozó kart „ki” (0) állásba, és húzza ki a robotgép tápvezetékét. Néhány perc elteltével a robotgép automatikusan alaphelyzetbe áll. Csatlakoztassa újra a robotgépet az áramforráshoz, majd állítsa a sebességszabályozó kart a kívánt sebességszabályozó kart a kívánt sebességre, és folytassa a keverést. Ha a robotgép nem indul újra, húzza ki hosszabb időre és hagyja lehűlni. Ezt követően csatlakoztassa és indítsa újra.

***Csak bizonyos típusok esetén, valamint külön megvásárolható tartozékként elérhető.

A TERMÉK HASZNÁLATA

⚠ VIGYÁZAT



Áramütés veszélye

Csatlakoztassa egy földelt aljzatba.

Ne távolítsa el a földelővillát.

Ne használjon adaptert.

Ne használjon hosszabbító kábelt.

Az itt leírt utasítások be nem tartása halált, tüzet vagy áramütést eredményezhet.

1. Csatlakoztassa egy földelt aljzatba. A kifröccsenés megakadályozása érdekében a keverést kezdje alacsony sebességfokozaton, majd fokozatosan emelje a sebességet. Olvassa el az "Útmutató a sebességszabályozóhoz" című részt.

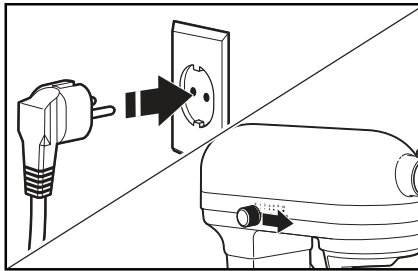

2. **A keverő és a tál közötti távolság ellenőrzése:** Csatlakoztassa a robotgép vezetékét földelt aljzatba. Kapcsolja be a robotgépet, és ellenőrizze az egyes sebességfokozatokat, ügyelve rá, hogy a keverő működés közben ne érjen a tálhoz. Ha a keverő túl messze van a tál aljától vagy a tálnak ütközik, folytassa a következő lépéssel a szükséges beállítások elvégzéséhez.

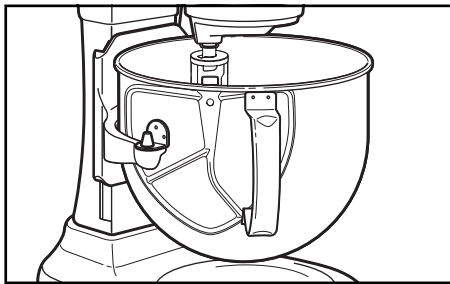

3. **(OPCIONÁLIS) A keverő és a tál közötti távolság beállítása:** Engedje le a tálat az alsó állásba. Keresse meg a tál leengedett állapotában láthatóvá váló csavart.

MEGJEGYZÉS: Ne állítson a rugós záron lévő csavaron.

A keverő megemeléséhez finoman fordítsa el a csavart az óramutató járásával ellentétes irányba (balra), leengedéséhez pedig az óramutató járásával megegyező irányba (jobbra). Állítsa be úgy a keverőt, hogy az éppen csak minimális távolságra legyen a tál felületétől. Ellenőrizze ismét a keverő és a tál közötti távolságot.

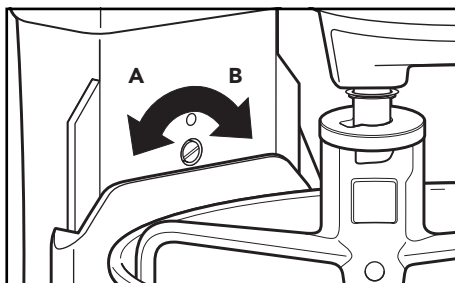

- A. Keverőtál felemelése*
B. Keverőtál leengedése

FONTOS: Megfelelő beállítás esetén a rozsdamentes acélból készült lapos krémkeverő nem ütközik a tál aljához vagy oldalához. Ha a lapos keverő vagy a habverő olyan közel van a tál aljához, hogy nekiütődik, lekophat a keverő bevonata, vagy elhasználódhatnak a habverő huzalai.

4. **A tálvédő csatlakoztatása***:** A robotgép használatba vétele előtt ellenőrizze, hogy a védőelem visszatért-e az alsó állásba. A robotgép nem fog működni, ha a tálvédő nem a megfelelő helyzetben van.

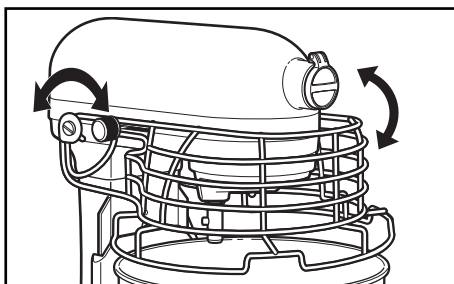

Stop gomb: Ha használat közben azonnal le kell állítania a robotgépet, nyomja meg a Stop gombot. A használat folytatásához állítsa vissza a sebességszabályozó kart „ki” (0) állásba, és húzza ki a Stop gombot. Ekkor a robotgép ismét a megszokott módon használható.

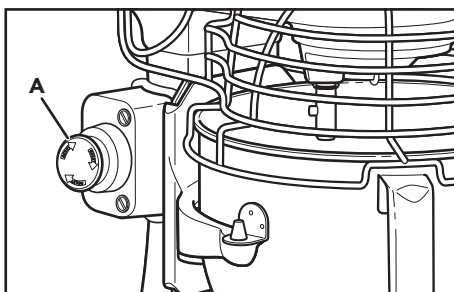

A. Stop gomb

***Csak bizonyos típusok esetén, valamint külön megvásárolható tartozékként elérhető.

⚠ VIGYÁZAT

Sérülésveszély

Húzza ki a hálózati csatlakozót, mielőtt a keverőfejekhez érne.

Ennek elmulasztása csonttörést, vágási sérüléseket vagy zúzódásokat eredményezhet.

5. Működtetés közben ne kaparja le a hozzávalókat a tál oldaláról. Általában elegendő, ha keverés közben egyszer vagy kétszer kaparja le a tál oldalát.

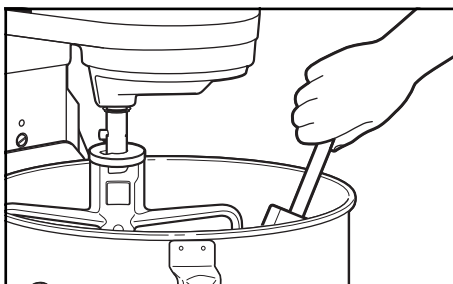

FONTOS: A robotgép használat közben fellemelegedhet. Nagy mennyiség és hosszan tartó keverés esetén előfordulhat, hogy a gép teteje felforrósodik. Ez normális jelenség.

A TERMÉK SZÉTSZERELÉSE

1. Állítsa a robotgépet „ki” (0) állásba, és húzza ki a hálózati csatlakozóját.

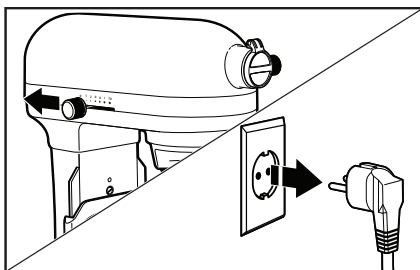

2. Állítsa a tálemelő kart alsó állásba.

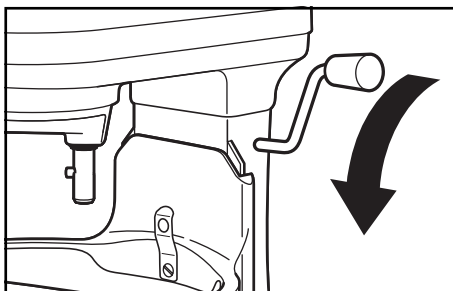

3. **A tartozék eltávolítása:** Nyomja fölfelé a tartozékot, majd fordítsa el balra. Húzza le a tartozékot a habverő csatlakozóról.

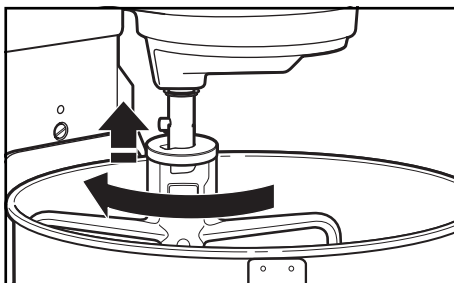

4. **A keverőtál eltávolítása:** Állítsa a tálemelő kart alsó állásba. Fogja meg a tál fogantyúját, és emelje le a rögzítő tuskékről.

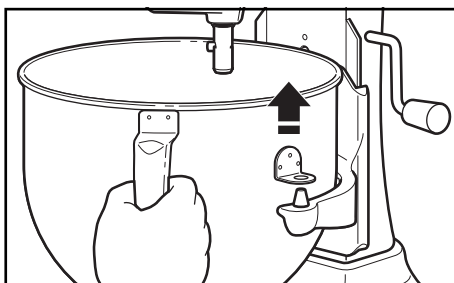

ÁPOLÁS ÉS TISZTÍTÁS

FONTOS: Ne merítse a robotgépet vízbe vagy egyéb folyadékba. A készüléket tilos vízsugárral tisztítani.

1. Állítsa a robotgépet „ki” (0) állásba, és húzza ki a hálózati csatlakozóját.

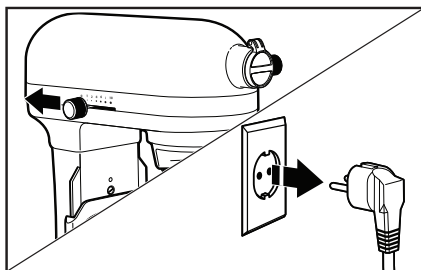

FONTOS: Az alkatrészek leszerelése, csatlakoztatása, illetve a készülék tisztítása előtt várja meg, hogy az alkatrészek lehűljenek.

2. Törölje tisztára a robotgépet egy puha, nedves törülkövel.

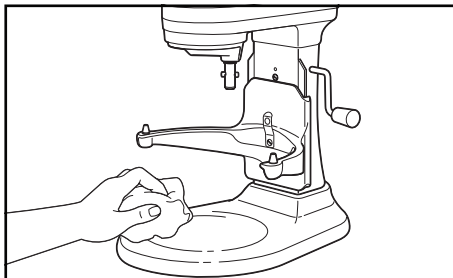

3. Az alábbi alkatrészek mosogatógépben moshatók (kizárólag annak felső kosarában): Keverőtál, rozsdamentes acél lapos krémkeverő, rozsdamentes acél spirál dagasztókar, eltávolítható beöntőgarat***.

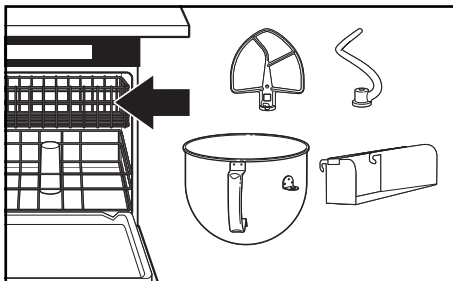

4. Az alábbi alkatrész csak kézzel mosogatható, meleg, mosogatószeres víz használatával és alapos szárítást végezve: Elliptikus, 11 huzalos rozsdamentes acél habverő.

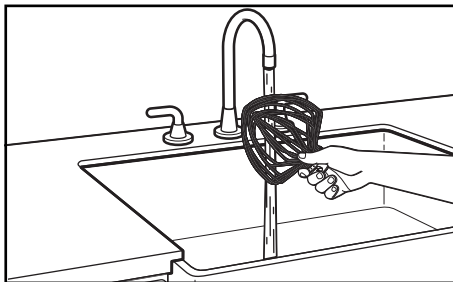

***Csak bizonyos típusok esetén, valamint külön megvásárolható tartozékként elérhető.

HIBAEELHÁRÍTÁS

⚠ VIGYÁZAT

Áramütés veszélye



Csatlakoztassa egy földelt aljzatba.

Ne távolítsa el a földelővillát.

Ne használjon adaptert.

Ne használjon hosszabbító kábelt.

Az itt leírt utasítások be nem tartása halált, tüzet vagy áramütést eredményezhet.

PROBLÉMA	MEGOLDÁS
Ha a robotgép használat közben felmelegszik	Nagy mennyiség és hosszan tartó keverés esetén előfordulhat, hogy kellemetlen érzés megérinteni a gép tetejét. Ez normális jelenség.
Ha a robotgépnek furcsa szaga van	Ez jellemző az elektromos motorokra, különösen amikor még újak.
Ha a rozsdamentes acél lapos keverő a tálhoz ütődik	Állítsa le a robotgépet. A keverő és a tál közötti távolság beállításához olvassa el „A termék használata” című részt.
Ha a robotgép nem működik, ellenőrizze az alábbiakat	Csatlakoztatva van a robotgép az elektromos aljzathoz?
	A robotgéphez használt áramkör biztosítóka megfelelően működik? Ha rendelkezik elektromos elosztódobozzal, ellenőrizze, hogy az áramkör nincs-e megszakítva.
	Kapcsolja ki („0”) a robotgépet 10–15 másodpercre, majd ismét kapcsolja be. Ha a robotgép még mindig nem működik, 30 percig hagyja hűlni, mielőtt ismét bekapcsolná.
Ha a problémát nem sikerül kijavítani	Lásd a „KitchenAid Garanciális feltételek („Garancia”)” című részt. Ne vigye vissza a robotgépet a kereskedőhöz, mivel a kereskedő nem nyújt szervizszolgáltatásokat.

Az elektromos berendezés hulladékkezelése

A CSOMAGOLÓANYAG ÁRTALMATLANÍTÁSA

A csomagolóanyag újrahasznosítható, és szerepel rajta az újrahasznosítást jelző szimbólum ♻. Ezért a csomagolás különböző részeinek hulladékkezeléséről felelősen, a helyi, hulladékártalmatlanítással foglalkozó hatósági rendeleteknek teljes mértékben megfelelően kell gondoskodni.

A TERMÉK ÚJRAHASZNOSÍTÁSA

- Ez a készülék az Európai Unió és az Egyesült Királyság elektromos és elektronikus berendezések hulladékairól szóló irányelvei (WEEE) szerinti jelölést hordozza.
- A hulladékká vált termék szabályszerű elhelyezésével Ön segít elkerülni a környezettel és az emberi egészséggel kapcsolatos azon esetleges negatív következményeket, amelyeket a termék nem megfelelő hulladékkezelése egyébként okozhatna.
- A terméken vagy a kísérő dokumentációban lévő  szimbólum azt jelzi, hogy ezt a terméket nem szabad háztartási hulladékként kezelni, hanem el kell szállítani az elektromos és elektronikus berendezések újrahasznosítását végző megfelelő gyűjtőpontra.

A termék kezelésével, hasznosításával és újrahasznosításával kapcsolatos bővebb tájékoztatásért forduljon a lakóhelye szerinti polgármesteri hivatalhoz, a háztartási hulladékok kezelését végző társasághoz vagy ahhoz az üzlethez, ahol a terméket vásárolta.

MEGFELELŐSÉGI NYILATKOZAT

EURÓPAI UNIÓ

Ezt a készüléket a következő EK-irányelveiben foglalt biztonsági követelményeknek megfelelően tervezték, gyártották és forgalmazzák: 2014/35/EU (alacsony feszültségről szóló irányelv), 2014/30/EU (elektromágneses összeférhetőségről szóló irányelv), 2009/125/EK (környezetbarát tervezésről szóló irányelv), 2011/65/EU (egyes veszélyes anyagok elektromos és elektronikus berendezésekben való alkalmazásának korlátozásáról szóló RoHS-irányelv), és ezek kiegészítései.

KITCHENAID GARANCIÁLIS FELTÉTELEK (A TOVÁBBIKBAN: „GARANCIA”)

A KitchenAid Europa Inc., Nijverheidslaan 3, Box 5, 1853 Strombeek-Bever, Belgium (a továbbiakban: „Garanciavállaló”) az alábbi feltételek szerint ad Garanciát a fogyasztónak minősülő végfelhasználónak:

A Garancia a végfelhasználó által a termék értékesítőjével szemben érvényesíthető, jogszabály szerint kötelező jótállás és garanciális jogok kiegészítéseként értelmezendő, és sem nem korlátozza, sem nem befolyásolja ezeket.

1. A GARANCIA HATÓKÖRE ÉS FELTÉTELEI

- a) A Garanciavállaló a Garanciát azokra az 1.b) pont alatt említett termékekre vállalja, amelyeket a fogyasztó valamely értékesítőtől vagy a KitchenAid Csoport valamely vállalatától vásárolta az Európai Gazdasági Térség valamely országában, Moldovában, Montenegróban, Oroszországban, Svájcban vagy Törökországban.
- b) A garanciális időtartam a vásárolt terméktől függ, az alábbiak szerint:

Teljes körű garancia a vásárlás dátumától számított egy évig.

- c) A garanciális időszak a vásárlás dátumával veszi kezdetét, tehát attól a naptól, amikor valamely fogyasztó a terméket egy értékesítőtől vagy a KitchenAid Csoport valamely vállalatától megvásárolta.
- d) A Garancia a termék hibátlan állapotára vonatkozik.
- e) A Garanciavállaló saját döntése alapján az alábbi szolgáltatásokat köteles biztosítani a fogyasztó számára a jelen Garancia értelmében, amennyiben a garanciális időszak alatt meghibásodás lépne fel:
 - A meghibásodott termék vagy termékalkatrész javítása, vagy
 - A meghibásodott termék vagy termékalkatrész cseréje. Amennyiben egy termék már nem áll rendelkezésre, a Garanciavállaló jogosult valamely azonos vagy magasabb értékű termékre cserélni a meghibásodott terméket.
- f) Ha a fogyasztó szeretne keresetet indítani a Garancia hatálya alatt, forduljon az adott ország KitchenAid szervizközpontjához: Duisberg Kft. 1105 Budapest, Gergely utca 13-15, telefonszám: +36 70 519 4000, vagy pedig közvetlenül a Garanciavállalóhoz: KitchenAid Europa, Inc. Nijverheidslaan 3, Box 5, 1853 Strombeek-Bever, Belgium.
- g) A javítás költségeit, a pótkalkatrészeket is beleértve, valamint a hibátlan termék vagy termékalkatrész kiszállításának postai költségeit a Garanciavállaló köteles állni. A Garanciavállaló emellett köteles viselni a meghibásodott termék vagy termékalkatrész visszajuttatásának postai költségeit is, amennyiben a Garanciavállaló vagy az adott ország KitchenAid ügyfélszolgálat a meghibásodott termék vagy termékalkatrész visszaküldése mellett döntött. Ezzel szemben a fogyasztó köteles viselni a meghibásodott termék vagy termékalkatrész visszaküldéséhez szükséges megfelelő csomagolás költségeit.
- h) A fogyasztó köteles bemutatni a termék vásárlását igazoló nyugtát vagy számlát annak érdekében, hogy keresetet indíthasson a Garancia hatálya alatt.

2. KORLÁTOZOTT JÓTÁLLÁS

- a) A Garancia kizárólag személyes célokra használt termékekre vonatkozik, és nem vonatkozik professzionális vagy kereskedelmi célokra használt termékekre.
- b) A Garancia nem vonatkozik a normális jelenségként tekintendő elhasználódás vagy kopás, a nem megfelelő használat vagy visszaélés, a használati utasítások betartásának hiánya, a termék nem megfelelő elektromos feszültség melletti használata, a vonatkozó elektromossági előírások megsértésével végzett telepítés és működtetés, valamint erőszakos használat (pl. ütések) esetére.
- c) A Garancia érvényét veszti, amennyiben a terméket módosították vagy átalakították, pl. 120 volttal működő termékeket 220–240 volttal működő termékekké.
- d) A garanciális szolgáltatások iránti igény kizárólag a garanciális időszakon belül érvényesíthető, és az igénybe vételt követően nem veszi kezdetét új garanciális időszak. A beszerelt pótalkatrészekre vonatkozó garanciális időszak a teljes termékre vonatkozó garanciális időszakkal véget ér.

A garanciális időszak lejártaát követően, illetve azon termékekkel kapcsolatban, amelyekre nem vonatkozik a Garancia, a végfelhasználó kérdés esetén vagy további információ kérése céljából ugyanúgy fordulhat a KitchenAid ügyfélszolgálati központokhoz. További információkat webhelyünkön is talál: www.kitchenaid.eu

TERMÉKREGISZTRÁCIÓ

Regisztrálja KitchenAid készülékét most: <http://www.kitchenaid.eu/register>