

# WHCN 94 F LM X/1

12NC: 859991652120

EAN-code: 8003437636721

Whirlpool

SENSING THE DIFFERENCE



## Whirlpool wanddampkap - WHCN 94 F LM X/1

Kenmerken van deze Whirlpool wanddampkap: vaatwasserbestendige vetfilters in aluminium. LED-verlichting voor een ideale verlichting. Een uitstekende dampkap, voor een frisse en vetvrije kookomgeving. Apparaat tussen 60 cm en 90 cm breed. Nieuw design dat een extra stille werking garandeert.

### LED-verlichting

Mooi en efficiënt. Het LED-verlichtingssysteem gaat 10 keer langer mee dan traditionele verlichting en verbruikt wel 90% minder energie.

### Geïntegreerde koolstoffilter

Geniet van frisse lucht in uw keuken. Deze Whirlpool dampkap is voorzien van een koolstoffilter, die uw keuken effectief beschermt tegen kookgeurtjes en vet.

### Afvoer of recyclage

Flexibele installatiemogelijkheden. Deze Whirlpool dampkap kan zowel rechtstreeks lucht afvoeren als recirculeren (filter vereist), zodat u volledige vrijheid heeft bij de inrichting van uw keuken.

### 3 standen

Deze Whirlpool dampkap is uitgerust met 3 verschillende standen, zodat u volledige controle heeft over het afzuigvermogen.

### Wandmontage

Deze Whirlpool dampkap is zeer eenvoudig tegen een wand te monteren.

### Uitstekende energie-efficiëntie

Uitstekende resultaten en buitengewone besparingen. De Whirlpool dampkappen zijn ontworpen om uitstekende resultaten te leveren tegenover een laag energieverbruik.

### Analoge bediening

Moeiteloze bediening. Deze Whirlpool dampkap beschikt over analoge bedieningselementen, ontworpen voor eenvoudig gebruik.

### 2 lampen

Perfekte verlichting. Deze Whirlpool dampkap is voorzien van twee lampen voor een ideale verlichting zodat u altijd perfect zicht heeft op uw gerechten.

### Energieklasse B

Energie-efficiëntie. Dit is een apparaat met energieklasse B.

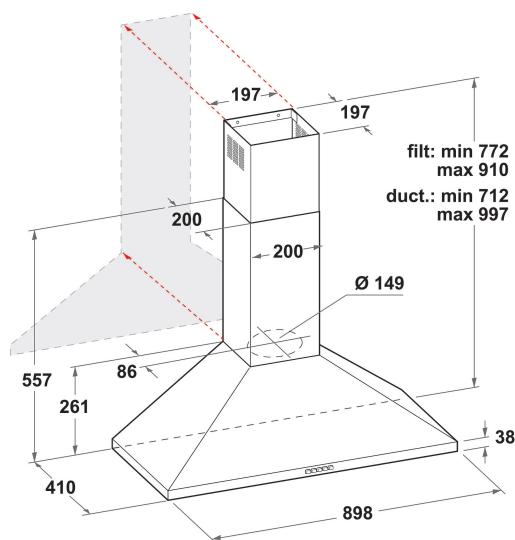

- Geluidsniveau afvoer: 68 dBA
- Geluidsniveau afvoer: 46-68 dBA
- Maximale extractiesnelheid: 600 (m3/u)
- Energieklasse B
- Extractie-/recirculatiesnelheid %Z\_REQ\_MAX\_OUT\_EXTRACTION% / 350 m3/u
- 3 snelheden
- 2LED,5 W lampen
- 1 motor: 175 W
- Mechanisch Toetsen
- 3 Roestvrijstaal wasbaar filters
- Efficiëntieklasse vetfilter: C
- Efficiëntieklasse verlichting: A
- Efficiëntieklasse vloeistofdynamiek: C
- Werkingsmodus: Luchtafvoer, recirculatie
- Roestvrij staal Afwerking
- 1 Motor

# WHCN 94 F LM X/1

12NC: 859991652120

EAN-code: 8003437636721

Whirlpool

SENSING THE DIFFERENCE

## BELANGRIJKSTE KENMERKEN

Productgroep	Afzuigkap
Kleur ombouw	Roestvrij staal
Materiaal ombouw	roestvrij staal
Kleur afvoerkanaal	Roestvrij staal
Materiaal afvoerkanaal	n.v.t
Type	Wandmontage
Type installatie	Wandmodel
Type besturing	Mechanisch
Type bedienings- en signaleringselementen	-
Opties frontpaneel	n.v.t
Positie motor	Motor geïntegreerd in afvoerkanaal afzuigkap
Bedieningsmodus	Omschakelbaar
Aansluitwaarde (W)	180
Stroom	0,8
Spanning	220-240
Frequentie	50/60
Lengte elektriciteitsnoer	205
Type stekker	Schuko
Chimney height (mm)	-
Hoogte van het product, zonder afvoerkanaal	261
Hoogte van het product	997
Breedte van het product	898
Diepte van het product	411
Minimale nishoogte	0
Minimale nisbreedte	0
Nisdiepte	0
Nettogewicht	9,2

## TECHNISCHE KENMERKEN

Type handmatige bedieningsinrichtingen	Toetsen
Type automatische bedieningsinrichtingen	-
Aantal motoren	1
Totaal vermogen motoren (W)	175
Aantal snelheidsinstellingen	3
Boost presence	Nee
Maximale afzuigcapaciteit	600
Afzuigcapaciteit intensiefstand	0
Maximale luchtcirculatie	350
Maximale luchtcirculatie intensiefstand	0
Type bediening verlichting	Aan/uit
Aantal verlichtingspunten	2
Type gebruikte lampen	LED
Totaal vermogen verlichting	5
Diameter luchtafvoer	150
Terugslagklep	Ja
Materiaal vetfilter	Roestvrijstaal wasbaar
Geurfilter	Ja

## VERBRUIKSWAARDEN

Geluidsvermogen bij min. snelheid (2010/30/EU)	46
Geluidsvermogen bij max. snelheid (2010/30/EU)	68
Geluidsniveau bij intensiefstand (dB(A) re 1 pW)	66

