



DĖKOJAME, KAD ĮSIGIJOTE „WHIRLPOOL“ GAMINĮ.

Kad galėtumėte pasinaudoti visapuse technine priežiūra ir palaikymu, užregistruokite savo prietaisą svetainėje: www.whirlpool.eu/register



Prieš pradėdami naudotis prietaisu, atidžiai perskaitykite sveikatos ir saugos vadovą. Šios indaplovės valdymo skydelis suaktyvinamas paspaudus ĮJUNGIMO / IŠJUNGIMO mygtuką. Kad taupytų energiją, valdymo skydelis automatiškai išsijungia po 10 minučių, jei nepaleidžiamas ciklas.

GAMINIO APRAŠYMAS

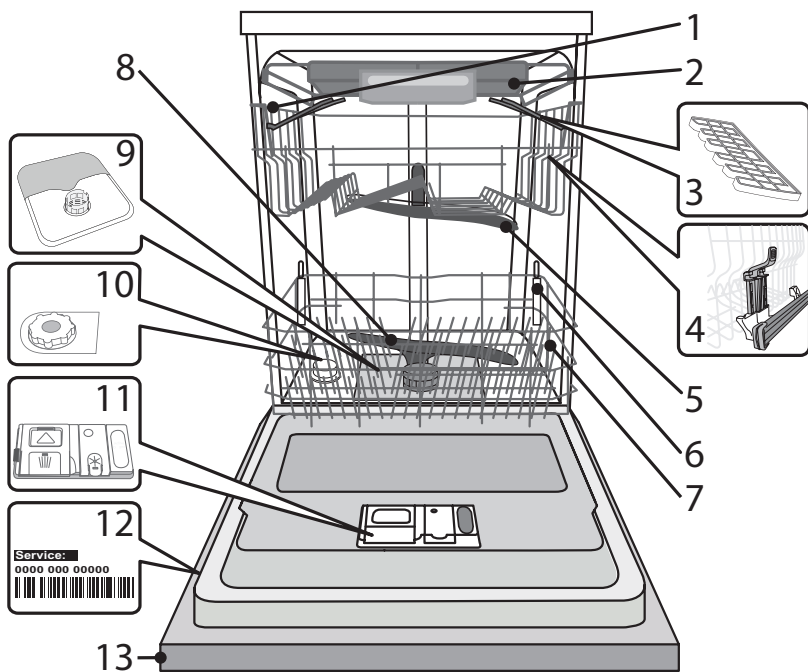

1. Viršutinė lentynėlė
2. Įrankių lentynėlė
3. Užlenkiami skydeliai
4. Viršutinės lentynėlės aukščio reguliatorius
5. Viršutinė purkštukų alkūnė
6. „Power Clean“ atrama
7. Apatinė lentynėlė
8. Apatinė purkštukų alkūnė
9. Filtrų blokas
10. Druskos talpykla
11. Ploviklio ir skalavimo skysčio dozatorius
12. Duomenų plokštelė
13. Valdymo skydelis

VALDYMO SKYDELIS

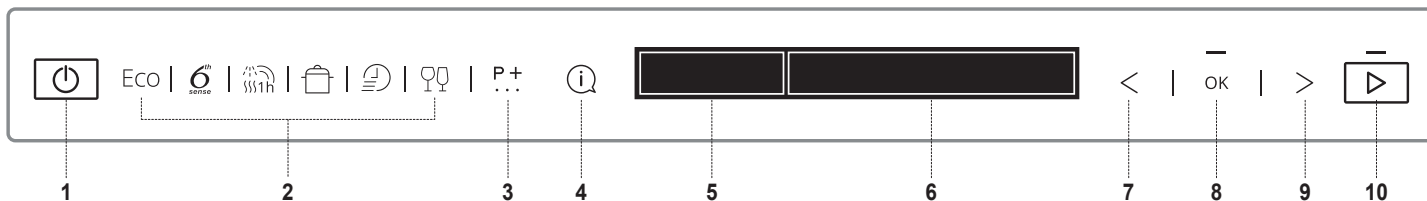

1. ĮJUNGIMO / IŠJUNGIMO mygtukas
2. CIKLAI. 6 mygtukai tiesioginei prieigai prie populiariausių ciklų
3. PAPILDOMŲ CIKLŲ mygtukas. Prieigai prie kitų ciklų
4. INFORMACINIS mygtukas. Pateikia informacijos apie pasirinktą ciklą
5. EKRAMAS. Indikatorių sritis
6. EKRAMAS. Informacinė sritis
7. ANKSTESNIS. Parinkčių / nustatymų mygtukas
8. „OK“ mygtukas. Parinkčių ir nustatymų pasirinkimas / keitimas
9. KITAS. Parinkčių / nustatymų mygtukas
10. PALEIDIMO mygtukas

EKRANAS – INDIKATORIAI

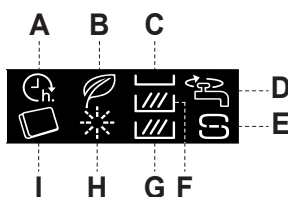

- A. PALEIDIMO DELSA
- B. EKO CIKLAS
- C. MULTIZONE – Įrankių lentynėlė
- D. UŽSUKTAS VANDENS ČIAUPAS
- E. ĮPILTI DRUSKOS
- F. MULTIZONE – Viršutinė lentynėlė
- G. MULTIZONE – Apatinė lentynėlė
- H. ĮPILTI SKALAVIMO PRIEMONĖS
- I. TABLETĖ

NAUDOJIMAS PIRMĄ KARTĄ

Prijungus prietaisą prie elektros tinklo pirmą kartą, ekrane pateikiamos instrukcijos padės nustatyti prietaisą pirmam naudojimui.

1. Kalbos pasirinkimas

LANGUAGE: ENGLISH?
 <> = CHANGE OK = YES
 ENGLISH
 SELECTED

Norėdami pasirinkti norimą kalbą, paspauskite mygtuką „<“ arba „>“. Patvirtinkite paspaudę mygtuką „OK“.

Patvirtinus kalbą, konfigūracijos meniu nustatomi pirmą kartą naudojamo prietaiso nustatymai.

2. Vandens kietumo nustatymas

WATER HARDNESS
 1=MIN, 5=MAX

Pagal numatytąjį nustatymą vandens kietumo lygis yra 3. Norėdami keisti vandens kietumo lygį, kelis kartus paspauskite mygtuką „<“ arba „>“.

WATER HARDNESS = 3
 <> = CHANGE OK = YES

Norėdami patvirtinti pasirinkimą, paspauskite mygtuką „OK“. Lygį reikia nustatyti, kaip nurodyta lentelėje žemiau.

Kad vandens minkštino jtaisas veiktų tinkamai, labai svarbu, kad vandens kietumas būtų nustatytas pagal tikrąjį vandens kietumą jūsų namuose. Šią informaciją galite gauti iš vietinio vandens tiekėjo.

Vandens kietumo lentelė

Lygis	Vokiškėji laipsn. °dH	Prancūziškėji laipsn. °fH
1 Minkštas	0–6	0–10
2 Vidutinis	7–11	11–20
3 Vidurkis	12–17	21–30
4 Kietas	17–34	31–60
5 Labai kietas	35–50	61–90

3. Vandens minkštiklio įpylimas

POUR WATER OPERATION
 INSERT 1,5 LITER OF WATER IN THE WATER SOFTENER
 OK = DONE

Kai vandens kietumas yra nustatytas, reikia pripildyti vandens minkštiklio rezervuarą vandens ir specialios regeneracinės druskos. Išimkite apatinę lentynėlę ir atsukite talpyklos dangtelį (sukite prieš laikrodžio rodyklę).

Visų pirma, į rezervuarą reikia įpilti švaraus vandens (~1,5 l). Baigę paspauskite mygtuką „OK“ ir pereikite į kitą etapą.

INSERT SALT OPERATION
 ADD 1KG OF SALT IN THE SALT DISPENSER
 OK = DONE

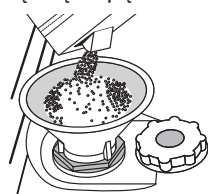

Įstatykite piltuvėlį (žr. paveikslėlį) ir pripildykite druskos talpyklą iki pat jos kraštų (apie 1 kg); gali išsilieti šiek tiek vandens.

Išimkite piltuvėlį ir nušluostykite druskos likučius nuo angos.

Dangtelį būtina gerai užsukite, kad veikiant plovimo programai į talpyklą nepatektų ploviklis (tai gali nepataisomai sugadinti vandens minkštino jtaisa).

Baigę paspauskite mygtuką „OK“ ir pereikite į kitą etapą.

Naudokite tik specialiai indaplovėms skirtą druską.

Prireikus papildyti druskos rekomenduojame tai atlikti prieš paleidžiant plovimo ciklą.

Likę druskos tirpalas arba grūdėliai gali nulemti koroziją, kuri nepataisomai sugadins nerūdijančiojo plieno komponentus.

Garantija netaikoma, jei gedimai nulemiami tokių aplinkybių. Jei nebus pripildyta druskos talpykla, dėl to gali būti pažeistas vandens minkštino ir kaitino elementas.

4. Ryškumo lygio nustatymas

ADJUST BRIGHTNESS
 1=MIN, 5=MAX

Pagal numatytąjį nustatymą ryškumo lygis yra 5. Norėdami keisti ryškumo lygį, kelis kartus paspauskite mygtuką „<“ arba „>“

BRIGHTNESS = 5
 <> = CHANGE OK = YES

Norėdami patvirtinti pasirinkimą, paspauskite mygtuką „OK“.

5. Ploviklio tipo nustatymas

DETERGENT TYPE OPERATION

Šiame veiksmo labai svarbu pasirinkti, kokio tipo ploviklį naudosite (tabletą / kapsulę ar gelį / miltelius).

DO YOU USE
 <> = NO OK = YES

Jei plovimui renkatės keliais etapais veikiančią ploviklį tableteje ar kapsulėje, paspauskite „OK“ ir pereikite prie **7 veiksmo. Atsukto čiaupo naudojimas** kitame puslapyje.

“ALL IN ONE”
 <> = NO OK = YES

DETERGENT?
 <> = NO OK = YES

Ekrane švies simbolis . Jei plovimui renkatės gelį arba miltelius, paspauskite „<“ arba „>“ ir pereikite prie **6 veiksmo. Skalavimo priemonės naudojimas**.

6. Skalavimo priemonės naudojimas*

*Jei ankstesniame veiksmo pasirinkote ploviklį „Viskas viename“, prietaisas šį veiksmą praleis.

RINSE AID OPERATION
 INSERT RINSE AID IN THE DISPENSER
 OK = DONE

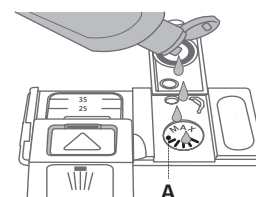
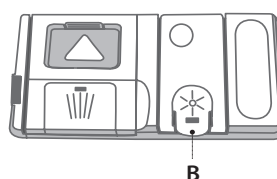

1. Paspausdami ir patraukdami aukštyn dangtelio fiksatorių atidarykite dozatorių **B**.
2. Atsargiai įpilkite skalavimo skysčio iki maksimalaus (110 ml) lygio žymos **A** – nepripilkite per daug. Jei taip kartais nutiktų, iškart nuvalykite išsipylusį skystį sausa šluoste.
3. Uždarydami paspauskite dangtelį, kad pasigirstų spragtelėjimas.
4. Patvirtinkite operaciją paspaudę mygtuką „OK“.

Skalavimo skysčio NIEKADA nepilkite tiesiai į indaplovę.

Skalavimo priemonės lygio nustatymas

(nereikia, kai naudojamos tabletės / kapsulės)

Skalavimo priemonės dozę galima pritaikyti pagal naudojamą ploviklį. Kuo žemesnis nustatymas, tuo mažiau skalavimo skysčio bus naudojama. Gamykliškai yra nustatytas (4) lygis. Norėdami pakeisti vykdykite skyriuje „NUSTATYMAI / MENU“ pateikiamas instrukcijas.

7. Atsukto čiaupo naudojimas

OPEN TAP OPERATION
OPEN THE OK = DONE
WATER TAP OK = DONE



Patikrinkite, ar atsuktas vandens čiaupas. Jei jis užsuktas, atsukite ir patvirtinkite paspausdami mygtuką „OK“.

8. Pirmojo ciklo paleidimas

FIRST CYCLE OPERATION
REMEMBER TO RUN THE OK = DONE
INTENSIVE CYCLE OK = DONE
WITH EMPTY BASKETS OK = DONE
TO COMPLETE OK = DONE
THE FIRST SET UP OK = EXIT

Prieš įprastai naudojant prietaisą rekomenduojama iš pradžių paleisti „Intensive“ ciklą prietaisui sukalibruoti.

Įdėkite plovimo priemonę į dozatoriaus talpą **B** (žr. žemiau), tada paspauskite mygtuką „OK“.

Bus automatiškai pasirinktas intensyvus ciklas. Dar kartą paspauskite mygtuką „PALEISTI“  ir uždarykite prietaiso dureles.

Šis pirmasis ciklas gali trukti iki 20 minučių ilgiau, nes vyksta automatinis kalibravimas.

Po šios procedūros prietaisas bus paruoštas naudoti.

PLOVIMO PRIEMONĖS PRIDĖJIMAS

Naudokite tik specialiai indaplovėms skirtą ploviklį.

Jei norite pasiekti geriausių plovimo ir džiovavimo rezultatų, būtina naudoti ploviklį, skalavimo skystį ir rafinuotą druską. Rekomenduojame naudoti tokius ploviklius, kuriuose nėra fosfatų ar chloro, nes šie produktai neigiamai veikia aplinką.

Gerai plovimo rezultatai priklauso ir nuo tinkamo naudojamo ploviklio kiekio.

Viršijus nurodytą kiekį indai neplaunami geriau, be to, labiau teršiama aplinka.

Kiekį galima reguliuoti pagal indų nešvarumo lygį. Jei indai nešvarūs įprastai, naudokite maždaug 35g (ploviklio milteliais) arba 35ml (skysto ploviklio), o tiesiai į indaplovę papildomai įpilkite šaukštelį ploviklio. Jei naudojate tabletes, vienos tabletės pakaks.

Jei indai sutepti tik šiek tiek arba jei juos nuskalavote vandeniu prieš dėdami į indaplovę, atitinkamai sumažinkite naudojamą ploviklio kiekį (min. 25 g/ml), pvz., nebedėkite miltelių / želės į indaplovės vidų.

Jei norite atidaryti ploviklio dozatorių, paspauskite mygtuką **A**. Ploviklio pilkite tik į sausą dozatorių **B**. Parengiamojo plovimo ploviklio kiekį įdėkite tiesiai į indaplovę.

1. Matuodami ploviklio kiekį vadovaukitės anksčiau pateikta informacija, kad įdėtumėte tinkamą jo kiekį. Dozatoriaus **B** viduje yra žymos, kurios padės pasirinkti tinkamą ploviklio kiekį.
2. Pašalinkite ploviklio likučius iš dozatoriaus kampe, tada uždarykite dangtelį taip, kad jis spragtelėtų.
3. Traukdami aukštyn, kol uždarymo įtaisas užsifiksuos vietoje, uždarykite ploviklio dozatoriaus dangtelį.

Ploviklio dozatorius automatiškai atsidarys reikiamu metu vykdant programą.

Jei naudojate universalius ploviklius, vis tiek rekomenduojame įpilti druskos, ypač jei vanduo yra kietas arba labai kietas (vadovaukitės ant pakuotės pateikiamomis instrukcijomis).

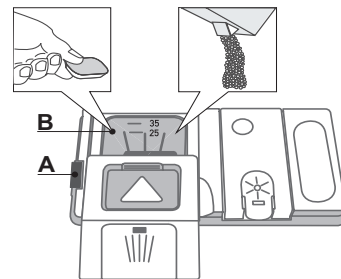

PATARIMAI IR REKOMENDACIJOS

PATARIMAI

Prieš dėdami į krepšius nuo indų pašalinkite visus maisto likučius, o stiklines išpilkite. Skalauti po tekančiu vandeniu nereikia.

Indus sudėkite taip, kad jie tvirtai laikytųsi vietoje ir neapvirėtų; indus sudėkite angomis žemyn, o įgaubtas / išgaubtas dalis – įstrižai, taip vanduo pasieks visus paviršius ir galės laisvai tekėti.

Perspėjimas: dangteliai, rankenėlės, padėklai ir kepimo skardos netrukdo mentėms su purkštukais sukis.

Visus smulkius daiktus sudėkite į įrankių krepšį.

Stipriai nešvarius indus ir keptuves dėkite į apatinį krepšį, nes šiame skyriuje vandens srovė yra stipresnė, todėl plaunama intensyviau.

Sukrovę indus į prietaisą įsitikinkite, ar laisvai sukasi mentės su purkštukais.

HIGIENA

Kad išvengtumėte kvapų ir indaplovėje susikaupusių nešvarumų, bent kartą per mėnesį paleiskite aukštos temperatūros programą. Įdėkite šaukštelį ploviklio ir paleiskite programą be įkrovos, kad prietaisą išplautumėte.

NETINKAMI INDAI

- Mediniai indai ir įrankiai.
- Jautrios dekoruotos stiklinės, meno dirbiniai ir antikvariniai indai. Šių indų papuošimai nėra atsparūs.

- Dalys iš sintetinių medžiagų nėra atsparios aukštai temperatūrai.

- Variniai ir aluminiai indai.

- Indai sutepti pelenais, vašku, tepalu ar rašalu.

Plaunant stiklinių indų spalvoti papuošimai ir aliumininės / sidabro detalės gali pakeisti spalvą ir išblukti. Be to, po kelių plovimo ciklų tam tikrų tipų stiklo (pvz., kristolo) indai gali tapti matniais.

STIKLO IR INDŲ PAŽEIDIMAI

- Naudokite tik stiklinius ir porcelianinius indus, kurių gamintojas nurodo, jog juos saugu plauti indaplovėje.

- Naudokite švelnų ploviklį, kuris tinka indams.

- Stiklines, taures ar indus iš indaplovės išimkite kuo greičiau pasibaigus plovimo ciklui.

DĖJIMAS Į LENTYNĖLES

ĮRANKIŲ LENTYNĖLĖ

Trečioji lentynėlė skirta specialiai įrankiams sudėti.

Įrankius sudėkite taip, kaip parodyta paveikslėlyje.

Įrankius sudėjus atskirame skyriuje lengviau juos surinkti baigus plauti, be to, pagerinami plovimo ir džiovavimo rezultatai.

Peilius ir kitus aštrius įrankius būtina dėkite ašmenimis žemyn.

Lentynėlės geometrinė forma leidžia jos viduryje sudėti tokius nedidelius indus kaip kavos puodeliai.

Įrankių krepšyje yra du stumdomieji šoniniai padėklai, kad galėtumėte išnaudoti visą apatinės dalies aukštį, o viršutinėje lentynėlėje galėtumėte sudėti aukštus indus.

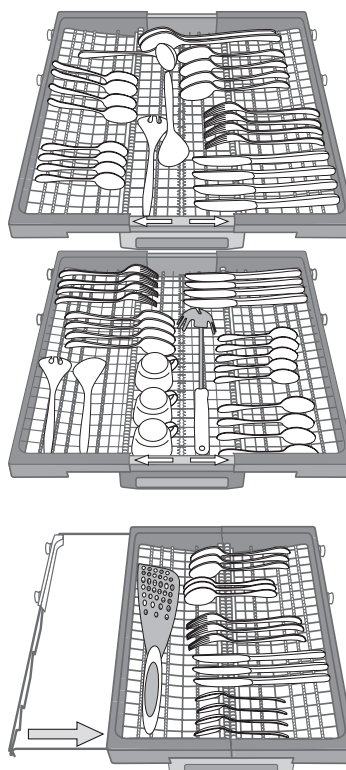

VIRŠUTINĖ LENTYNĖLĖ

Sudėkite jautrius ir lengvus indus: stiklines, puodelius, lėkšteles, žemas salotines.

Viršutinėje lentynėlėje yra pakeliamas atramos, kurias galima naudoti vertikaloje padėtyje, kai reikia sudėti puodelius / deserto lėkšteles, arba nuleisti, kad būtų galima sudėti dubenėlius ir maisto indelius.

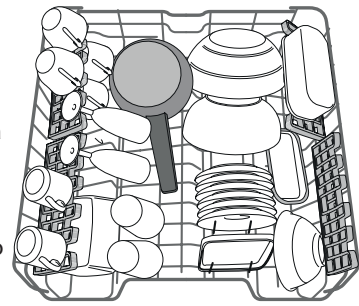

(indų dėjimo viršutinėje lentynėlėje pavyzdys)

REGULIUOJAMOS PADĖTIES UŽLENKIAMI SKYDELIAI

Šoninius užlenkiamus skydelius galima nustatyti trijuose skirtinguose aukščiuose, kad būtų patogiau sudėti indus lentynėlės viduje. Vyno taures galima saugiai dėti į užlenkiamus skydelius – tiesiog kiekvienos taurės kojelę įstatykite į atitinkamą angą. Kad džiovinama būtų efektyviai, užlenkiamus skydelius labiau palenkite. Jei norite pakeisti palenkimo kampą, pakelkite skydelį aukšty, stipriai pastumkite jį ir nustatykite reikiamą padėtį.

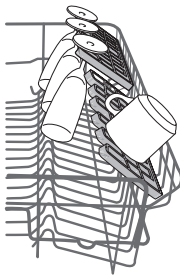

VIRŠUTINĖS LENTYNĖLĖS AUKŠČIO REGULIAVIMAS

Viršutinės lentynėlės aukštį galima reguliuoti: viršutinė padėtis yra skirta dideliems indams apatiniame krepšyje sudėti, o apatinė – kad išnaudotumėte visas atlenkiamas atramas ir sukurtumėte daugiau vietos viršuje, o apatinėje lentynėlėje sudėti daiktai nesiliestų. Viršutinėje lentynėlėje yra įrengtas **aukščio reguliatorius** (žr. pav.), nespausdami svirčių kelkite ją aukšty tiesiog laikydami už lentynėlės kraštų, kol ji stabiliai užsifiksuos viršutinėje padėtyje.

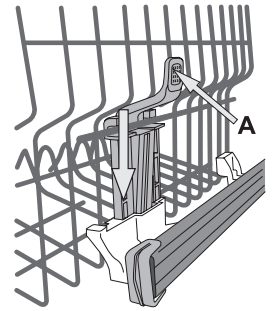

Jei lentynėlę vėl norite nuleisti, paspauskite svirtis **A** lentynėlės šonuose ir nuleiskite krepšį žemyn.

Primygtinai rekomenduojame lentynėlės aukščio nereguliuoti, kai ji pilna.

NIEKADA nebandykite lentynėlės nuleisti ar pakelti tik vienoje pusėje.

APATINĖ LENTYNĖLĖ

Puodams, dangčiams, lėkštėms, salotinėms, įrankiams ir pan. Dideles lėkštes ir dangčius geriausia dėti kraštuose, kad jie netrukdytų mentėms su purkštukais.

Apatinėje lentynėlėje yra pakeliamas atramos, kurias galima naudoti vertikaloje padėtyje, kai reikia sudėti lėkštes, arba horizontalioje padėtyje, kad būtų galima sudėti keptuves ir salotines.

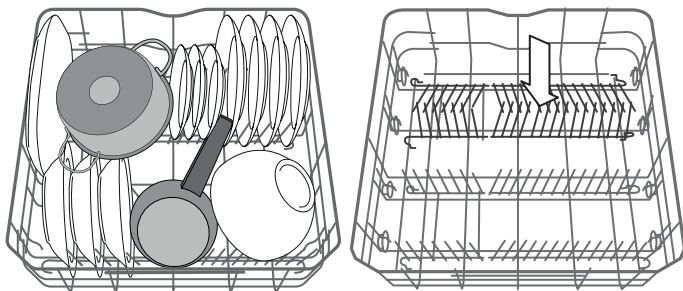

(indų dėjimo apatinėje lentynėlėje pavyzdys)

STIKLINIŲ INDŲ PRIEŽIŪRA

Specialus priedas, kurį naudodami galėsite saugiai sudėti skirtingas taures apatinėje lentynėlėje.

Dėl optimalios ir stabilios taurių padėties užtikrinami neprikaištingi taurių valymo ir džiovinimo rezultatai.

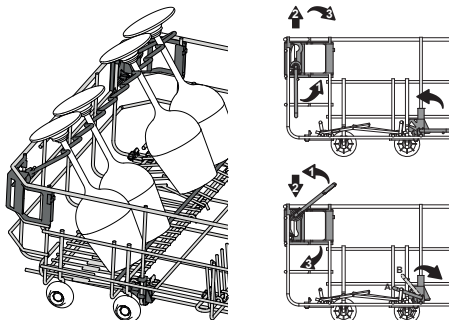

„POWER CLEAN“ APATINĖJE LENTYNĖLĖJE

„Power Clean“ funkcija pasitelkdama specialias vandens sroves angos galinėje dalyje intensyviau plauna stipriai nešvarius indus.

Jei puodus / troškintuvus įdėsite nukreipę į „Power Clean“, skydelyje įjunkite funkciją **POWER CLEAN**.

Apatinėje lentynėlėje yra „Power Clean“ – speciali ištraukiamą atrama lentynėlės gale, kurią galima naudoti norint paremti keptuves ar kepimo skardas ir išlaikyti jas stačias, kad jos užimtų mažiau vietos.

Kaip naudoti „Power Clean“:

1. Sureguliuokite „Power Clean“ sritį (G) – nulenkite galinius lėkščių laikiklius, kad galėtumėte sudėti puodus.
2. Puodus ir troškintuvus „Power Clean“ srityje sudėkite vertikaliai šiek tiek pakreipdami. Puodai turi būti atsukti link vandens purkštukų.

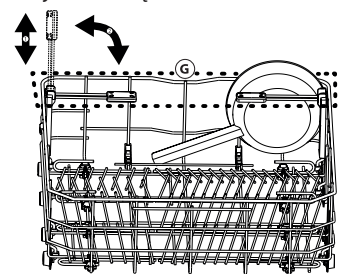
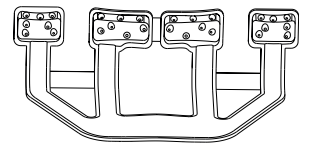

CIKLO IR PARINKČIŲ PASIRINKIMAS

Programų ir parinkčių sąrašas pateikiamas **Ciklų lentelėje** kitame puslapyje. Pagal numatytuosius nustatymus pasirenkamas Eko ciklas. Jei norite, kad pagal numatytuosius nustatymus būtų pasirenkamas paskutinis naudotas ciklas, tai galite pakeisti „Nustatymų meniu“.

Ciklą galima pasirinkti paspaudžiant 1 iš 6 tiesioginės prieigos mygtukų arba pakartotinai paspaudžiant mygtuką „Extra Cycles“ (Papildomi ciklai) Pasiekus paskutinįjį, spaudžiant toliau grįžtama prie pirmojo ciklo.

Vadovaudamiesi Ciklų lentelės rekomendacijomis ir paspausdami ciklo mygtuką pasirinkite ciklą pagal indų nešvarumo lygį. Ekrane bus rodoma informacija:

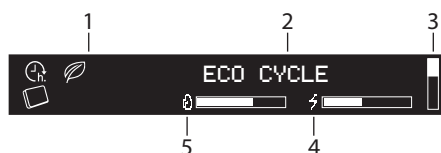

1. Indikatoriai
2. Pasirinkto ciklo pavadinimas
3. Vertikali juosta rodo tik papildomų ciklų sąrašo padėtį
4. Pasirinkto ciklo energijos sąnaudos
5. Pasirinkto ciklo vandens sąnaudos

50° **3:40_n** Praėjus trims sekundėms po ciklo pasirinkimo bus rodomas jo laikas ir temperatūra (jei yra).

Paspauskite mygtuką „INFORMACIJA“ (i), kad būtų parodytas trumpas ciklo aprašymas ir jo vandens / energijos sąnaudos.



Pasirinkimo etapo metu mirksi LED indikatorius „PALEISTI“ (▶).

Daugumai ciklų galima pasirinkti papildomas parinktis (žr. skyrių „Parinktys ir nustatymai“). Pasirinkus bet kurią parinktį, jos pavadinimas rodomas dešinėje esančiame ekrane.

50° **3:40_n** **POWER CLEAN** Jei pasirenkama daugiau nei viena parinktis, prie kiekvienos parinktės rodomas vienas langelis. Kiekvienos parinktės pavadinimas rodomas 3 sek., pažymint jos langelį.

Baigę ciklo ir parinkčių pasirinkimą paspauskite mygtuką „PALEISTI“ (▶) ir per 4 sekundes uždarykite dureles, kad pasirinktas ciklas būtų pradėtas.

VEIKIANČIOS PROGRAMOS KOREGAVIMAS

Jei pasirinkote netinkamą programą, ją galima pakeisti, jei ji ką tik prasidėjo: atidarykite dureles, paspauskite ir palaikykite ĮJUNGIMO / IŠJUNGIMO (⏻) mygtuką, kad išjungtumėte mašiną.

Prietaisą vėl įjunkite paspausdami ĮJUNGIMO / IŠJUNGIMO (⏻) mygtuką ir pasirinkite naują plovimo ciklą ir reikiamas parinktis; paleiskite ciklą paspausdami mygtuką „PALEISTI“ (▶) ir uždarydami dureles.

CIKLO PRISTABDYMAS (PAPILDOMŲ ELEMENTŲ ĮDĖJIMAS)

Atidarykite dureles ir sudėkite indus į indaplovę (saugokitės KARŠTŲ garų!). Paspauskite mygtuką „PALEISTI“ (▶) ir per 4 sekundes uždarykite duris, kad ciklas būtų tęsiamas nuo ten, kur jis buvo nutrauktas.

ATSITIKTINIAI CIKLO PERTRAUKIMAI

Jei plovimo ciklo metu atidarysite dureles arba nutrūks elektros tiekimas, ciklas bus sustabdytas. Jei ciklą norite tęsti nuo jo pertraukimo vietos, paspauskite mygtuką „PRADĖTI“ (▶) ir uždarykite dureles per 4 sek.

Ciklui pasibaigus pasigirsta garsinis signalas ir ekrane rodoma:



Ekrane gali būti rodoma papildoma informacija:







- ADD SALT (patikrinkite druskos kiekį) – įpilkite į rezervuarą druskos.
- ADD RINSE AID (patikrinkite skalavimo priemonės kiekį) – įpilkite skalavimo priemonės.
- DEGREASE AND CLEAN MACHINE WE RECOMMEND WPRO (pašalinkite riebalus ir išvalykite mašiną naudodami WPRO) – kas 50 ciklų rekomenduojame naudoti WPRO valymo priemonę (pagal naudojimo instrukcijas).

Atidarykite prietaiso dureles (saugokitės karšto garų!) ir išimkite indus iš lentynėlių, pradėdami nuo apatinės lentynėlės.

Jei reikia į rezervuarą įpilti druskos arba plovimo priemonės į dozatorių, rekomenduojama tai atlikti iškart prieš pradėdant kitą ciklą.

Po 10 minučių prietaisas išsijungs.

CIKLŲ LENTELĖ

CIKLAS	Galimos parinktys *	Ploviklio dozatorius		Plovimo ciklo trukmė (h:min)*	Vandens sąnaudos (l/ciklui)	Energijos sąnaudos (kWh/ciklui)	Džiovinimo fazė
		B	KUBILAS				
ECO ECO 50°	TABLET, START DELAY, POWER CLEAN	✓	✓	3:40	9,5	0,74	✓
 6TH SENSE 50–60°	TABLET, START DELAY, MULTIZONE, POWER CLEAN, TURBO	✓	✓	1:25 - 3:00	7,0 - 14,0	0,90 - 1,40	✓
 1H WASH & DRY 55°	TABLET, START DELAY, MULTIZONE	✓	-	1:00	10,5	1,20	✓
 INTENSIVE 65°	TABLET, START DELAY, MULTIZONE, POWER CLEAN, TURBO	✓	-	2:50	16,0	1,60	✓
 RAPID 30' 50°	TABLET, START DELAY	✓	-	0:30	9,0	0,55	-
 CRISTALS 45°	TABLET, START DELAY, MULTIZONE	✓	-	1:40	11,5	1,20	✓
EXTRA CYCLES (PAPILDOMI CIKLAI) – pasiekiami paspaudus  mygtuką							
DAILY 50°	TABLET, START DELAY, MULTIZONE	✓	-	1:30	13,0	1,15	✓
SILENT 50°	TABLET, START DELAY	✓	-	3:30	15,0	1,15	✓
PRE-WASH cold	START DELAY, MULTIZONE	-	-	0:12	4,5	0,01	-
SANITIZING 65°	START DELAY	✓	-	1:40	10,0	1,30	✓
SELF CLEAN 65°	START DELAY	✓	-	0:50	8,0	0,85	✓

- ECO (EKO) – Įprastai nešvarūs indai. standartinė programa efektyviausiai veikia tada, kai suvartojamas kombinuotas energijos ir vandens kiekis.
- 6TH SENSE – Įprastai nešvariems indams, ant kurių yra pridžiuvusių maisto likučių. Nustatomas indų nešvarumo lygis ir atitinkamai sureguliuojama programa.
- 1H WASH & DRY (1 VAL. PLOVIMAS IR DŽIOVINIMAS) – Šiek tiek arba įprastai nešvarūs indai. Kasdienė programa, kurią galite naudoti nepridžiuvusiems ir šviežiams nešvarumams; indai išplaunami ir išdžiovinami per 60 min.
- INTENSIVE (INTENSYVI) – Programą rekomenduojama naudoti labai nešvariems indams, ypač keptuvėms ir prikaistuviams (nenaudoti jautriems indams).
- RAPID 30' (SPARČIOJI 30') - Programą rekomenduojama naudoti šiek tiek nešvariems indams, prie kurių nėra pridžiuvusių maisto likučių.
- CRISTALS (KRIŠTOLAS) - Programa, skirta jautriems indams, kurie jautriau reaguoja į aukštą temperatūrą, pvz., stiklinės, taurės ir puodeliai.

EXTRA CYCLES (PAPILDOMI CIKLAI)

- DAILY (KASDIENĖ) - Įprastai nešvarūs indai. Kasdienis ciklas, užtikrinantis optimalią švarą per trumpesnę laiką.
- SILENT (TYLUSIS) - Tinka, kai prietaisą įjungiate nakčiai. Užtikrinamas optimalus veikimas.
- PRE-WASH (PARENGIAMASIS PLOVIMAS) - Indai bus plaunami vėliau. Šiai programai nenaudojama jokie ploviklio.
- SANITIZING (SANITARINĖ) - Įprastai arba stipriai nešvarūs indai, kai reikia papildomo antibakterinio plovimo.
- SELF CLEAN (SAVAIMINIO VALYMO) - Ciklas gali būti naudojamas atliekant indaplovės techninę priežiūrą. Šios programos metu karštu vandeniu išplaunamas prietaiso vidus.

Pastabos.

Jei norite dar labiau sumažinti sąnaudas, indaplovę paleiskite tik ją visiškai pripildę. Atkreipkite dėmesį, kad ciklai „Spartusis plovimas“ arba „Greitas plovimas“ tinka tik šiek tiek nešvariems indams.

Ekonominės programos duomenys yra apskaičiuoti laboratorijos sąlygomis vadovaujantis Europos standarto EN 50242 reikalavimais.

* Vienu metu galima naudoti ne visas parinktis.

** Ekrane arba lankstinuke nurodoma programos trukmė yra apytiksliai apskaičiuota esant standartinėms sąlygoms. Tikrasis laikas gali keistis dėl daugelio veiksnių, pvz., tiekiamo vandens temperatūros ir slėgio, patalpos temperatūros, ploviklio kiekio, įkrovos kiekio ir tipo, įkrovos paskirstymo, papildomai pasirinktų parinkčių ir jutiklio kalibravimo. Dėl jutiklio kalibravimo programos trukmė gali pailgėti iki 20 min.

Sąnaudos budėjimo režimu: Sąnaudos palikus prietaisą įjungtą: 5 W – sąnaudos išjungus: 0,5 W

PARINKTYS IR NUSTATYMAI

Kiekviename cikle galima naudoti papildomas parinktis. Visų galimų parinkčių atskiriems ciklams sąrašas pateikiamas **Ciklų lentelėje** ankstesniame puslapyje. Aktyvios parinkty yra rodomos ekrane.

Norėdami nustatyti parinktį paspauskite mygtuką „OK“. SET OPTIONS (NUSTATYTOS PARINKTYS) pranešimas rodomas kelias sekundes. Parinkčių sąrašą naršykite naudodamiesi mygtukais „<“ arba „>“. Norėdami pasirinkti parinktį paspauskite mygtuką „OK“, o nustatymų meniu virš mygtuko „OK“ užsidegs LED indikatorius. Jei parinktis negalima, ji vis tiek bus matoma, bet bus su „“

TABLET All-in-one (TABLET viskas viename)

Šis nustatymas leidžia optimaliai sureguliuoti ciklą pagal naudojamo ploviklio tipą. Įjunkite jį, jei naudojate kombinuotas ploviklių tabletes (skalavimo priemonė, druska ir ploviklis 1 tableteje).

TABLET	OFF
TABLET	ON
TABLET	ON

Jei norite nustatyti ciklą „Tablet“, paspauskite mygtuką „OK“, kad patektumėte į nustatymų meniu ir naršykite mygtukais „<“ arba „>“, kol bus parodyta parinktis „TABLET“, tada paspauskite mygtuką „OK“.

START DELAY (ATIDĖTAS PALEIDIMAS)

Ciklo paleidimas gali būti atidėtas pasirinktam laikui.

Norėdami nustatyti atidėjimą paspauskite mygtuką „OK“, kad patektumėte į nustatymų meniu ir naršykite mygtukais „<“ arba „>“, kol bus parodyta parinktis ATIDĖTAS PALEIDIMAS, tada paspauskite mygtuką „OK“.

Kaskart spaudžiant mygtuką „>“ arba „<“, atidėjimas padidinamas:

- po 0:30, jei parinktis mažesnė nei 4 valandos,
- po 1:00, jei parinktis mažesnė nei 12 valandų,
- po 2 valandas, jei parinktis didesnė nei 12 valandų.

START DELAY	OFF
<STARTS IN h>	OFF
<STARTS IN h>	4:00
<STARTS IN h>	4:00

Numatytoji reikšmė IŠJUNGTA.

Jei pasirinktas atidėjimas,  šviečia. Kai paspaudžiamas mygtukas „OK“, atidėjimas patvirtinamas ir mašina grįžta į ciklo pasirinkimo ekraną, kuriame rodomas atidėjimo laikas.

Paspauskite mygtuką „PALEISTI“  ir per 4 sekundes uždarykite duris, kad būtų pradėtas atidėjimas.

Jei norite anuliuoti atidėjimą, slinkite, kol ekrane bus rodoma „IŠJUNGTA“ (po 24.00 val., paspaudus mygtuką „>“ turi būti rodoma „IŠJUNGTA“).

MULTIZONE

Jei plaunamų indų nedaug, juos galima sudėti į vieną lentynėlę. Naudodamiesi šia parinktimi galite pasirinkti, kuri lentynėlė bus plaunama.

Norėdami nustatyti „MULTIZONE“, paspauskite mygtuką „OK“, kad patektumėte į nustatymų meniu, ir naršykite mygtukais „<“ arba „>“, kol bus parodyta parinktis „MULTIZONE“, tada paspauskite mygtuką „OK“.

MULTIZONE	OK
<ALL RACKS>	<>
<LOW ONLY>	<>
<HIGH ONLY>	<>
<CUTLERY ONLY>	<>
<CUTLERY ONLY>	

Pagal numatytuosius nustatymus „MULTIZONE“ neaktyvi ir šviečia visų lentynėlių piktogramos.

Užsidega „MULTIZONE“ piktograma.

Užsidega „MULTIZONE“ piktograma.

Užsidega „MULTIZONE“ piktograma.

POWER CLEAN

Dėl papildomų vandens purkštukų šioje srityje ši programa intensyviau plauna apatinėje lentynėlėje konkrečioje vietoje sudėtus indus.

POWER CLEAN	OFF
POWER CLEAN	ON
POWER CLEAN	ON

Numatytoji reikšmė IŠJUNGTA.

Norėdami nustatyti „Power Clean“, paspauskite mygtuką „OK“, kad patektumėte į nustatymų meniu, ir naršykite mygtukais „<“ arba „>“, kol bus parodyta parinktis „POWER CLEAN“, tada paspauskite mygtuką „OK“.

TURBO

Šią parinktį galima naudoti siekiant sutrumpinti pagrindinių ciklų trukmę, tačiau išlaikyti tokius pat plovimo ir džiovinimo rezultatus.

TURBO	OFF
TURBO	ON
TURBO	ON

Norėdami nustatyti „TURBO“, paspauskite mygtuką „OK“, kad patektumėte į nustatymų meniu, ir naršykite mygtukais „<“ arba „>“, kol bus parodyta parinktis „TURBO“, tada paspauskite mygtuką „OK“.

Kaskart spaudžiant mygtuką „>“ arba „<“, parinktis ĮJUNGIAMA arba IŠJUNGIAMA. Patvirtinkite paspaudę mygtuką „OK“.

FLOOR LIGHT (GRINDŲ LEMPUTĖ)

LED indikatorius projekcija ant grindų nurodo, kad indaplovė veikia. Lemputė dega ciklo metu ir užgesta jam pasibaigus.

Ši funkcija įjungiama pagal numatytuosius nustatymus, tačiau ją galima išjungti NUSTATYMŲ MENIU.

TUB LIGHT (KUBILO LEMPUTĖ)

Kai funkcija įjungta, kubo LED indikatoriai automatiškai įjungiami / išjungiami, kai tik atidaromos / uždaromos durėlės. Jei durėlės lieka atidarytos ilgiau nei 10 min., kubo LED indikatoriai išsijungia (kad jie vėl būtų įjungti, reikia atidaryti ir vėl uždaryti durėles). Ši funkcija įjungiama pagal numatytuosius nustatymus, tačiau ją galima išjungti NUSTATYMŲ MENIU.

SETTINGS MENU

Jei norite pakeisti mašinos nustatymus, eikite į Nustatymų meniu.

Paspauskite mygtuką „OK“ ir naršykite mygtukais „<“ arba „>“, kol bus parodyta parinktis **SETTINGS** (NUSTATYMAI), tada paspauskite mygtuką „OK“. Norėdami išeiti iš Nustatymų meniu, paspauskite bet kurį ciklo mygtuką arba spauskite mygtukus „<“, „>“, kol bus parodyta parinktis **EXIT** (IŠEITI), tada paspauskite mygtuką „OK“.

Language (Kalba)

1. LANGUAGE	OK	Norėdami pakeisti kalbą, paspauskite mygtuką „OK“, kad patektumėte į Nustatymų meniu, ir naršykite mygtukais „<“, „>“, kol bus parodyta parinktis „LANGUAGE“ (KALBA), tada paspauskite mygtuką „OK“.
1. ENGLISH	<>	
1. ITALIAN		

First cycle (Pirmasis ciklas)

2. FIRST CYCLE	OK	Ijungę prietaisą galite pasirinkti, kuris ciklas bus pasirenkamas pagal numatytuosius nustatymus: <i>EKO</i> arba <i>LAST USED</i> (Paskutinis naudotas).
2. <ECO>	<>	Norėdami pakeisti pirmąjį ciklą, paspauskite mygtuką „OK“, kad patektumėte į Nustatymų meniu, ir naršykite mygtukais „<“, „>“, kol bus parodyta parinktis „FIRST CYCLE“ (PIRMASIS CIKLAS), tada paspauskite mygtuką „OK“.
2. <LAST USED>		

Sounds (Garsai)

3. SOUNDS	OK	Norėdami pakeisti garsus, paspauskite mygtuką „OK“, kad patektumėte į Nustatymų meniu, ir naršykite mygtukais „<“, „>“, kol bus parodyta parinktis „SOUNDS“ (GARSAI), tada paspauskite mygtuką „OK“.
3. <HIGHT>	<>	Galite rinktis iš 2 lygių: <i>High</i> (Aukštas) ; <i>Low</i> (Žemas). Gali būti ir <i>OFF</i> (Išjungtas).
3. <OFF>		

Water Hardness (Vandens kietumas)

4. WATER HARDNESS	3	Norėdami pakeisti vandens kietumo lygį, paspauskite mygtuką „OK“, kad patektumėte į Nustatymų meniu, ir naršykite mygtukais „<“, „>“, kol bus parodyta parinktis „WATER HARDNESS“ (VANDENS KIETUMAS), tada paspauskite mygtuką „OK“.
4. WATER HARDNESS	4	

Norėdami nustatyti tinkamą lygį pagal vandens kietumą, žr. lentelę 17 psl.

Screen Brightness (Ekranų ryškumas)

5. SCREEN BRIGHT.	5	Norėdami pakeisti ekranų ryškumo lygį, paspauskite mygtuką „OK“, kad patektumėte į Nustatymų meniu, ir naršykite mygtukais „<“, „>“, kol bus parodyta parinktis „SCREEN BRIGHT“ (EKRANO RYŠKUMAS), tada paspauskite mygtuką „OK“.
5. SCREEN BRIGHT.	3	

Galite rinktis iš penkių lygių: 1, 2, 3, 4 ir 5.

Floor Light (Grindų lemputė)

6. FLOOR LIGHT	ON	Norėdami pakeisti grindų apšvietimą, paspauskite mygtuką „OK“, kad patektumėte į Nustatymų meniu, ir naršykite mygtukais „<“, „>“, kol bus parodyta parinktis „FLOOR LIGHT“ (GRINDŲ LEMPUTĖ), tada paspauskite mygtuką „OK“.
6. FLOOR LIGHT	OFF	

Tub Light (Kubilo lemputė)

6. TUB LIGHT	ON	Norėdami pakeisti kubilo apšvietimą, paspauskite mygtuką „OK“, kad patektumėte į Nustatymų meniu, ir naršykite mygtukais „<“, „>“, kol bus parodyta parinktis „TUB LIGHT“ (KUBILO LEMPUTĖ), tada paspauskite mygtuką „OK“.
6. TUB LIGHT	OFF	

Rinse Aid level (Skalavimo priemonės lygis)

8. RINSE AID LEV.	4	Norėdami pakeisti skalavimo priemonės lygį, paspauskite mygtuką „OK“, kad patektumėte į Nustatymų meniu, ir naršykite mygtukais „<“, „>“, kol bus parodyta parinktis „RINSE AID LEVEL“ (SKALAVIMO PRIEMONĖS LYGIS), tada paspauskite mygtuką „OK“.
8. RINSE AID LEV.	5	

Galite rinktis iš penkių lygių: 1, 2, 3, 4 ir 5.

Jei nustatysite 1 skalavimo skysčio lygį, skalavimo skystis nebus naudojamas. Pasibaigus skalavimo skysčiui ŽEMO SKALAVIMO SKYSČIO LYGIO indikatorius lemputė neužsidegs.

Gamykliškai yra nustatytas (4) lygis.

- Jei ant indų matote melsvus dryžius, nustatykite žemesnį skaičių (2-3).
- Jei ant indų matote vandens lašelius arba kalkių nuosėdų žymes, nustatykite didesnį skaičių (4-5).

Demo Mode (Demonstracinis režimas)

9. DEMO MODE	ON	Norėdami peržiūrėti demonstraciją, paspauskite mygtuką „OK“, kad patektumėte į nustatymų meniu, ir naršykite mygtukais „<“ arba „>“, kol bus parodyta parinktis „DEMO MODE“ (DEMONSTRACINIS REŽIMAS), tada paspauskite mygtuką „OK“.
9. DEMO MODE	OFF	

Reset to factory default

(Atstatymas į gamyklinius nustatymus)

10. RESET TO DEF.	OK	Norėdami atkuri gamyklinius nustatymus, paspauskite mygtuką „OK“, kad patektumėte į Nustatymų meniu, ir naršykite mygtukais „<“, „>“, kol bus parodyta parinktis „RESET TO DEF.“ (ATKURI NUMATYTUOSIUS), tada paspauskite mygtuką „OK“.
10. ON	<>	
10. OFF		

Išėjimas

10. EXIT	< >	Norėdami išeiti iš Nustatymų meniu, paspauskite bet kurį ciklo mygtuką arba spauskite mygtukus „<“, „>“, kol bus parodyta parinktis EXIT (IŠEITI), tada paspauskite mygtuką „OK“.
----------	-----	--

PRIEŽIŪRA IR TECHNINĖ PRIEŽIŪRA

DĖMESIO. Valydami arba atlikdami techninės priežiūros darbus prietaisą visada atjunkite nuo maitinimo lizdo. Valydami mašiną nenaudokite degių skysčių.

INDAPLOVĖS VALYMAS

Visus nešvarumus indaplovės viduje galima nuvalyti šluoste, sudrėkinta vandeniu ir šiek tiek acto. Išorinius prietaiso paviršius ir valdymo skydelį valykite naudodami nešiuurkščią šluostę, kurią prieš tai sudrėkinkite vandeniu. Nenaudokite skiediklių ir šveičiamųjų priemonių.



APSAUGA NUO NEMALONIŲ KVAPŲ

Prietaiso dureles visada laikykite praviras, kad viduje susikaupusi drėgmė neužsilaikytų indaplovėje. Drėgna kempine reguliariai valykite sandarinamąsias gumas aplink dureles ir ploviklio dozatorių. Taip sandarinamosiose gumose nesikaups maisto likučiai ir pašalinsite pagrindinę nemalonių kvapų atsiradimo priežastį.

VANDENS TIEKIMO ŽARNOS PATIKRA

Reguliariai tikrinkite, ar vandens įleidimo žarnoje nėra įtrūkimų ir sutrūkinėjusių vietų. Jei žarna pažeista, pakeiskite ją nauja; naują vandens įleidimo žarną galima įsigyti techninės priežiūros centre arba pas įgaliotąjį atstovą. Atsižvelgiant į žarnos tipą:

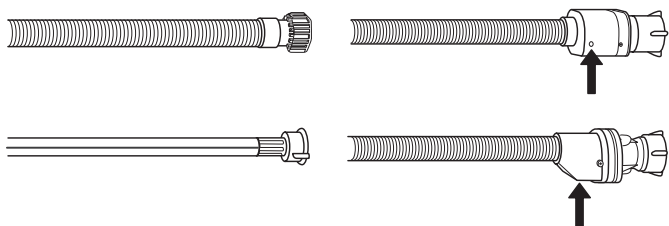

Jei vandens įleidimo žarna yra skaidri, reguliariai tikrinkite, ar tam tikrose vietose nesikeičia spalva. Jei taip, žarna gali praleisti vandenį; tokią žarną reikia pakeisti. Žarnos su vandens sustabdymo vožtuvu: tikrinkite mažą apsauginio vožtuvo patikros langelį (žr. rodyklę). Jei langelis raudonas, vandens sustabdymo vožtuvas sugedo ir žarną būtina pakeisti nauja. Norėdami atsukti šią žarną, atsukimo metu turėsite nuspausti atlaisvinimo mygtuką.

VANDENS ĮLEIDIMO ŽARNOS VALYMAS

Jei vandens žarnos yra naujos arba buvo ilgai nenaudojamos, prieš prijungdami reikiamose vietose paleiskite vandenį ir patikrinkite, ar jis švarus ir jame nėra nešvarumų. Jei nesiimsite šių atsargumo priemonių, vandens įleidimo anga gali užsikimšti, o indaplovė gali sugesti.

FILTRŲ BLOKO VALYMAS

Reguliariai valykite filtras, kad jie neužsikimštų ir tinkamai ištekėtų panaudotas vanduo. Filtrų bloką sudaro trys filtri, kurie iš plovimo vandens pašalina maisto likučius ir recirkuliuoja vandenį: kad plaunama būtų tinkamai, turite pasirūpinti, kad būtų švarūs. **Indaplovę draudžiama naudoti be filtrų arba netinkamai pritvirtintus filtras.**

Po kelių plovimų patikrinkite filtrų bloką ir prireikus jį gerai išplaukite po tekančiu vandeniu naudodami nemetalinį šepetėlį ir laikydamiesi toliau pateikiamų nurodymų:

1. Pasukite cilindro formos filtrą **A** prieš laikrodžio rodyklę ir ištraukite jį (1 pav.).
2. Nuimkite filtro dangtelį **B** šiek tiek paspausdami šoninius fiksatorius (2 pav.).
3. Ištraukite nerūdijančiojo plieno plokštelės filtrą **C** (3 pav.).
4. Patikrinkite ir pašalinkite susikaupusius maisto likučius. **NIEKADA NENUIMKITE** plovimo ciklo siurblio apsaugos (juodos detalės) (4 pav.).

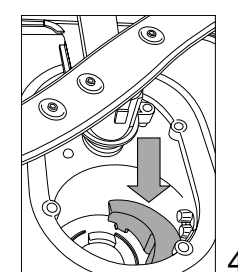
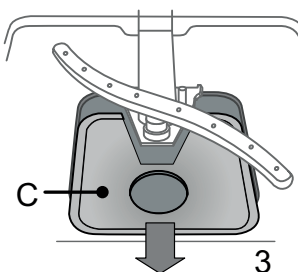
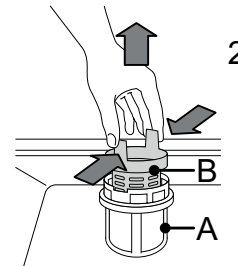
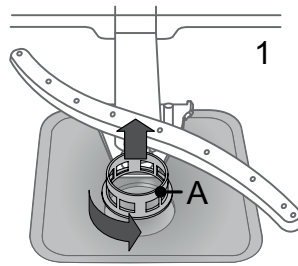

Išplovę filtras vėl įstatykite filtrų bloką ir tinkamai užfiksukite jį vietoje. Tai labai svarbu norint užtikrinti tinkamą indaplovės veikimą.

PURKŠTUKŲ ALKŪNIŲ VALYMAS

Kartais maisto likučiai gali įstrigti purkštukų alkūnėse ir užkirsti angas, per kurias purškiamas vanduo. Todėl rekomenduojama kartkartėmis patikrinti alkūnes ir nuvalyti jas nedideliu nemetaliniu šepetėliu.

Jei reikia nuimti viršutinę purkštukų alkūnę, pasukite plastikinį fiksavimo žiedą prieš laikrodžio rodyklę. Viršutinę purkštukų alkūnę reikia įstatyti taip, kad pusė su daugiau angų būtų nukreipta aukštyn.

Apatinę purkštukų alkūnę galima nuimti patraukiant aukštyn.

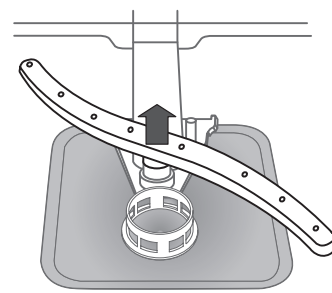
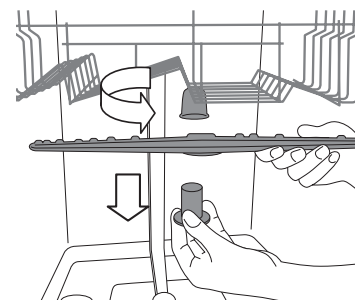

ĮRENGIMAS

DĖMESIO. Jei prietaisą reikia perkelti, jį būtina išlaikyti vertikaliaje padėtyje; jei tikrai būtina, prietaisą galima paversti ant užpakalinės dalies.

VANDENS TIEKIMO PRIJUNGIMAS

Prietaiso vandens tiekimo prijungimo darbus turi atlikti kvalifikuotas specialistas.

Vandens įleidimo ir išleidimo žarnos gali būti nukreiptos į dešinę ar kairę pusę, kad montuoti būtų patogiau.

Įsitikinkite, ar indaplovė neužlenkė ar neprispaudė žarnų.

VANDENS ĮLEIDIMO ŽARNOS PRIJUNGIMAS

- Leiskite vandeni, kol pradės tekėti visiškai švarus vanduo.
- Tvirtai prisukite įleidimo žarną ir atidarykite čiaupą.

Jei nepakanka įleidimo žarnos ilgio, kreipkitės į specializuotą parduotuvę ar kvalifikuotą specialistą.

Vandens slėgis turi atitikti techninių duomenų lentelėje nurodomas reikšmes – kitaip indaplovė galite veikti netinkamai.

Įsitikinkite, kad žarna nėra užlenkta ar prispausta.

VANDENS TIEKIMO ŽARNOS PRIJUNGIMO TECHNINIAI REIKALAVIMAI:

VANDENS TIEKIMAS	šaltas arba karštas (maks. 60 °C)
VANDENS ĮLEIDIMAS	3/4"
VANDENS SPAUDIMAS	0,05 ÷ 1 MPa (0,5 ÷ 10 bar) 7,25–145 psi

VANDENS IŠLEIDIMO ŽARNOS PRIJUNGIMAS

Išleidimo žarną prijunkite prie išleidimo angos, kurios diametras turi būti ne mažesnis kaip 2 cm **A**

Išleidimo žarnos jungtis turi būti 40–80 cm aukštyje nuo grindų ar paviršiaus, ant kurio pastatyta indaplovė.

Prieš prijungdami vandens išleidimo žarną prie praustuvo išleidimo angos, nuimkite plastikinį kaištį **B**.

APSAUGOS NUO VANDENS IŠSILIEJIMO

Apsauga nuo vandens išsiliejimo. Kad vanduo neišsiliėtų, indaplovėje:

- yra įrengta speciali sistema, kuri išjungia vandens tiekimą, jei prietaisas veikia netinkamai arba iš prietaiso vidaus pradeda tekėti vanduo.

Kai kuriuose modeliuose taip pat įrengtas papildomas **apsaugos nuo vandens išsiliejimo įrenginys**, kuris garantuoja apsauga nuo vandens išsiliejimo net trūkus vandens tiekimo žarnai.

Jokiais būdais negalima vandens įleidimo žarnos pjauti, nes joje yra elektros sistemos dalių.

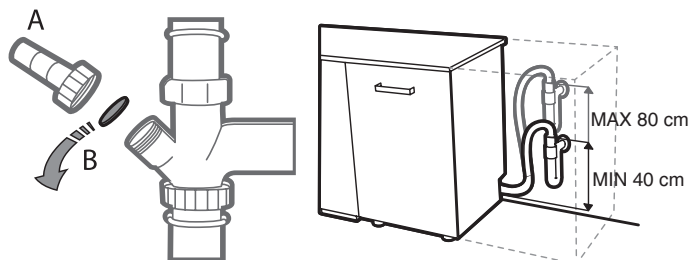

ELEKTROS ĮVADAS

⚡ PERSPĖJIMAS. Jokiais būdais negalima vandens įleidimo žarnos pjauti, nes joje yra elektros sistemos dalių.

Prieš prijungdami kištuką prie maitinimo lizdo, įsitikinkite, ar:

- Lizdas **įžemintas** \perp ir atitinka šiuo metu galiojančius reikalavimus;
- Lizdas gali atlaikyti didžiausią prietaiso apkrovą, kuri nurodoma duomenų lentelėje durelių vidinėje dalyje (žr. *PRODUKTO APRAŠYMA*).
- Elektros tiekimo įtampa atitinka duomenų lentelėje durelių vidinėje dalyje nurodytas reikšmes.
- Lizdas atitinka kištuką.

Jei taip nėra, kreipkitės į kvalifikuotą specialistą, kad jis kištuką pakeistų (žr. *skyrių TECHNINĖS PRIEŽIŪROS CENTRAS*). Nenaudokite ilginamųjų laidų ar lizdo šakotuvų. Įrengus prietaisą maitinimo laidas ir elektros lizdas turi būti lengvai pasiekiami.

Laidas negali būti užlinkęs ar prispaustas.

Jei maitinimo laidas yra pažeistas, pasirūpinkite, kad jį pakeistų gamintojas arba įgaliotojo techninės priežiūros centro specialistai – taip apsisaugosite nuo visų galimų pavojų.

Įmonės nėra atsakinga už jokių įvykių, jei nesilaikoma šių taisyklių.

STATYMO VIETA IR IŠLYGINIMAS

1. Indaplovę statykite ant lygių, tvirtų grindų. Jei grindys nelygios, priekines prietaiso kojeles galima reguliuoti, kad prietaisas taptų horizontalus. Jei prietaisą tinkamai išlyginsite, jis bus stabilus ir mažiau tikėtina, kad jis veikdamas pradės judėti ar vibruoti ir kelti triukšmą.
2. Prieš įmontuodami indaplovę po medine lentyna priklijuokite skaidrios lipnios juostos juostelę, kad apsaugotumėte ją nuo galinčio susikaupti kondensato.
3. Indaplovę pastatykite taip, kad jos šonai ar galas liestųsi prie šalia esančių spintelėlių ar sienos. Šis prietaisas gali būti įmontuojamas po vienu stalviršiu.
4. Jei norite sureguliuoti galinių kojelių aukštį, sukite raudoną šešiakampę veržlę indaplovės apatinės dalies centre naudodami šešiakampį 8 mm raktą. Sukite raktą pagal laikrodžio rodyklę, jei reikia aukštį padidinti, arba prieš laikrodžio rodyklę, jei jį reikia sumažinti.

IŠMATAVIMAI IR TALPA

PLOTIS	598 mm
AUKŠTIS	820 mm
GYLIS	555 mm
TALPA	14 standartiniai talpos nustatymai

TRIKČIŲ ŠALINIMAS

Indaplovė gali neveikti tinkamai.

Prieš kreipdamiesi į techninės priežiūros centrą, pabandykite problemą išspręsti naudojantis toliau pateikiamu sąrašu.

PROBLEMOS	GALIMOS PRIEŽASTYS	SPRENDIMAI
Ekrane rodoma: CHECK SALT arba ADD SALT	Druskos rezervuaras yra tuščias.	Įpilkite į rezervuarą druskos (žr. 17 psl.). Nustatykite vandens kietumą (žr. 17 psl.).
Ekrane rodoma: CHECK RINSE AID arba ADD RINSE AID	Skalavimo skysčio dozatorius yra tuščias.	Įpilkite į dozatorių skalavimo skysčio (žr. 17 psl.).
...neveikia / nepasileidžia.	Prietaisą reikia įjungti.	Patikrinkite, ar namuose nedingusi elektra.
	Neužsidaro prietaiso durelės.	Patikrinkite, ar uždarytos prietaiso durelės.
	„Atidėto paleidimo“ funkcija ĮJUNGTA.	Patikrinkite, ar pasirinkta „Atidėto paleidimo“ funkcija. Jei funkcija įjungta, prietaisas pradės veikti tik praėjus nustatytam laikui. Dabartinį ciklą iš naujo galite nustatyti indaplovę išjungdami, tada vėl įjungdami, pasirinkdami naują ciklą, paspausdami mygtuką PALEISTI ir uždarydami dureles.
Ekrane rodoma: F6  ekranerodomas simbolis	Per žemas vandens slėgis.	Vandens čiaupas prie vandens tiekimo linijos turi būti iki galo atsuktas (minimalus tiekimo greitis: 0,5 litro per minutę).
	Susiraičiusi vandens tiekimo žarna arba užsikimšo tiekimo linijos filtrai.	Vandens tiekimo žarna neturi būti susiraičiusi, o tiekimo filtras ant vandens čiaupo jungties turi būti švarus ir neužsikimšęs.
Ekrane rodoma: F3	Purvini filtrai.	Nuvalykite filtrus.
	Susiraičiusi išleidimo žarna.	Išleidimo žarna neturi būti susiraičiusi.
	Užsukta sifono žarnos jungtis.	Nuo sifono žarnos jungties nuimkite uždarymo diską.
Ekrane rodoma: F2	Purvini filtrai arba purškimo alkūnės.	Nuvalykite filtrus ir purškimo alkūnes.
	Per mažai vandens prietaiso sistemoje.	Indai su įdubomis (pvz., puodeliai, dubenėliai) ant lentynos turi būti sudėti apversti.
	Netinkamai prijungta išleidimo žarna.	Turi būti tinkamai prijungta išleidimo žarna (aukščiau montuojamiems prietaisams nuo apatinio prietaiso krašto reikia palikti bent 200–400 mm) – žr. Montavimo instrukcijas.
	Viduje daug putų.	Pakartokite be ploviklio arba palaukite, kol putos išsisklaidys.
	Per žemas vandens slėgis.	Vandens čiaupas prie vandens tiekimo linijos turi būti iki galo atsuktas (minimalus tiekimo greitis: 0,5 litro per minutę).
	Susiraičiusi vandens tiekimo žarna arba užsikimšo tiekimo linijos filtrai.	Vandens tiekimo žarna neturi būti susiraičiusi, o tiekimo filtras ant vandens čiaupo jungties turi būti švarus ir neužsikimšęs.
Ekrane rodoma: PRESS START AND CLOSE THE DOOR	Durelės neuždaromos per 4 sekundes po to, kai paspaudžiamas mygtukas.	Dar kartą paspauskite ir uždarykite prietaiso dureles per 4 sekundes.
Ekrane rodoma: OPEN AND CLOSE THE DOOR	Durelės tarp ciklų nebuvo atidarytos.	Išimkite indus iš prietaiso (jei to dar nepadarėte), atidarykite ir uždarykite dureles.
Ekrane rodoma: Fx	Prietaiso techninis defektas.	Kreipkitės į klientų aptarnavimo centrą (pateikite nurodomą triktį). Užsukite vandens čiaupą.

PROBLEMAS	GALIMOS PRIEŽASTYS	SPRENDIMAI
Durelės neužsifiksuoja.	Ne iki galo pastumtos lentynėlės.	Patikrinkite, ar lentynėlės pastumtos iki galo.
	Durelės neužsifiksuoja.	Stipriai pastumkite dureles, kad pasigirstų <i>spragtelėjimas</i> .
Indaplovė skleidžia didelį triukšmą.	Vienas į kitą daužosi indai.	Indus sudėkite tinkamai (žr. <i>Dėjimas į lentynėles</i>).
	Susidarė didžiulis kiekis putų.	Netinkamai pamatavote ploviklio kiekį arba jis netinkamas indaplovėms (žr. <i>Ploviklio dozatoriaus pildymas</i>). Dabartinį ciklą iš naujo galite nustatyti indaplovę išjungdami, tada vėl įjungdami, pasirinkdami naują programą, paspausdami mygtuką PRADĖTI ir uždarydami dureles. Nepilkite ploviklio.
Indai nebuvo išdžiovinti.	Pasirinktoje programoje nėra džiovinimo etapo.	Pasitikrinkite programų lentelėje, ar pasirinktoje programoje yra džiovinimo etapas.
	Pasibaigė skalavimo skystis arba skalavimas nepakankamas.	Papildykite skalavimo skysčio arba sureguliuokite dozavimo lygį pasirinkdami aukštesnį (žr. <i>Skalavimo skysčio dozatoriaus pripildymas</i>).
	Indai yra pagaminti nelipnios medžiagos ar plastiko.	Normalu, kad ant indų yra vandens lašelių (žr. <i>Patarimai</i>).
Indai nešvarūs.	Indai buvo netinkamai sudėti.	Indus sudėkite tinkamai (žr. <i>Dėjimas į lentynėles</i>).
	Purkštukų alkūnės negali laisvai sukstis, joms trukdo indai.	Indus sudėkite tinkamai (žr. <i>Dėjimas į lentynėles</i>).
	Plovimo ciklas per švelnus ir (arba) neefektyvus ploviklis.	Pasirinkite tinkamą plovimo ciklą (žr. <i>PROGRAMŲ LENTELĖ</i>).
	Susidarė didžiulis kiekis putų (žr. <i>TECHNINĖS PRIEŽIŪROS CENTRAS</i>).	Netinkamai pamatavote ploviklio kiekį arba jis netinkamas indaplovėms (žr. <i>Ploviklio dozatoriaus pildymas</i>). Dabartinį ciklą iš naujo galite nustatyti indaplovę išjungdami, tada vėl įjungdami, pasirinkdami naują programą, paspausdami mygtuką PRADĖTI ir uždarydami dureles. Nepilkite ploviklio.
	Netinkamai uždarėte skalavimo skysčio skyriaus dangtelį.	Patikrinkite, ar uždarytas skalavimo skysčio dozatoriaus dangtelis.
	Filtrai yra nešvarūs arba užsikūšę.	Išplaukite filtrų bloką (žr. <i>Priežiūra ir techninė priežiūra</i>).
	Nebėra druskos.	Pripildykite druskos talpyklą (žr. <i>„Druskos talpyklos pildymas“</i>).
Indai ir stiklinės ar taurės yra apnešti kalkių nuosėdomis arba aptraukti balta plėvele.	Per mažai druskos.	Pripildykite druskos talpyklą (žr. <i>„Druskos talpyklos pildymas“</i>).
	Netinkamai sureguliuotas vandens kietumas.	Padidinkite reikšmes (žr. <i>vandens kietumo lentelę</i>).
	Netinkamai uždarytas druskos talpyklos dangtelis.	Patikrinkite, ar tinkamai uždarytas druskos talpyklos dangtelis.
	Išnaudojote skalavimo skystį arba dozuojamas nepakankamas jo kiekis.	Papildykite skalavimo skysčio arba sureguliuokite dozavimo lygį pasirinkdami aukštesnį.
Ant indų ir stiklinių, taurių matomos melsvos žymės arba melsvas atspalvis.	Naudojama per daug skalavimo skysčio.	Sureguliuokite skysčio dozavimą pasirinkdami mažesnį kiekį.

PRODUKTO INFORMACIJA

Techninius duomenis su energijos sąnaudų informacija galima atsisiųsti iš svetainės: docs.whirlpool.eu

SUSISIEKIMAS SU TECHNINĖS PRIEŽIŪROS CENTRU

Visą kontaktinę informaciją rasite garantijos sąlygų lankstinuke. Kreipiantis į techninės priežiūros centrą būtina pateikti gaminio duomenų plokštelėje nurodytus kodus.

