

AKZM 8910/IXL

12NC: 852589101100

Código EAN: 8003437827761

Whirlpool

SENSING THE DIFFERENCE



Horno eléctrico de encastre Whirlpool: color inox - AKZM 8910/IXL

Las características de este horno de encastre Whirlpool: tecnología avanzada que te permite cocinar ahorrando energía. Lámpara halógena para un menor consumo de energía. Exclusiva tecnología 6th SENSE que te permite seleccionar entre diferentes recetas predefinidas, para que luego tu horno ajuste automáticamente los parámetros de cocción, temperatura y tiempo, asegurando resultados perfectos. Innovadora función Cook3, que permite cocinar hasta 3 diferentes platos simultáneamente, sin el riesgo de mezclar los olores. Sin transmisión de olores entre los platos. Puerta del horno con cierre suave, para facilitar el uso.

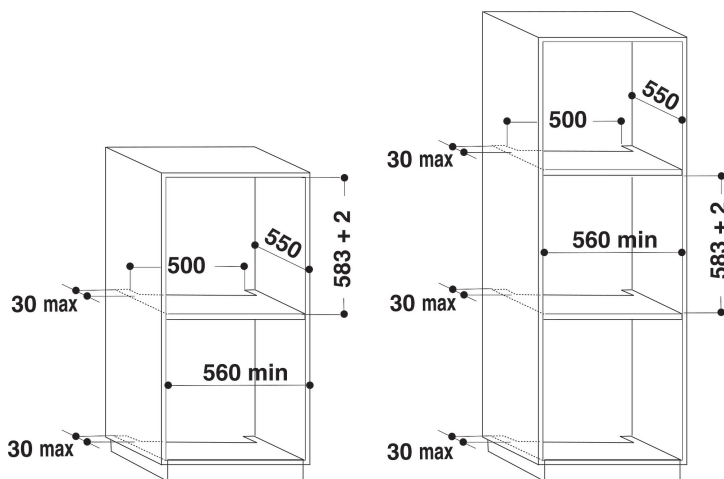

- Tecnología 6th Sense
- 30 Recetas
- Clase energética: A+
- Capacidad de litros 73 L
- Función Cook 3
- Función Ready 2 Cook
- Función de descongelación
- Cocción con ventilador de aire forzado
- Grill
- Bandeja de inducción
- Interior esmaltado de fácil limpieza
- Función Turbo grill
- Maxi cocción
- Función pastelería
- Cierre de la puerta Soft closing
- Tecnología de inducción 6TH Sense
- Recetas favoritas



Inducción 6th SENSE

El innovador horno de inducción Whirlpool tiene un estante de inducción, que calienta tu comida directamente en la placa para una cocción muy eficiente y precisa. Funciona gracias a un campo magnético situado en el estante de inducción, que trabaja directamente con la placa de inducción para calentar la comida. La comida está calentada directamente desde el estante de inducción, a través de la base entera de la placa de inducción permitiendo así una cocción uniforme y un reducido consumo energético. El grill superior además dora la comida desde arriba. El horno de inducción permite ahorrar hasta un 50% en tiempo y energía, comparado con un horno Whirlpool tradicional: ¡quiere decir ahorrar dinero!



6TH SENSE Technology

Recetas listas para usar. Seleccione uno de los 20 ciclos de cocción preestablecidos, y su horno seleccionará automáticamente la mejor función y ajustará la temperatura o el nivel de potencia y los ajustes de tiempo, mientras monitorea continuamente sus platos, para garantizar resultados perfectos.



Ready2Cook

El pre-calentamiento no es necesario. La función Ready2Cook utiliza un potente sistema de convección para alcanzar rápidamente la temperatura adecuada, eliminando completamente la necesidad de un precalentamiento.



iXelium

Belleza duradera. El innovador tratamiento iXelium, fruto de la nanotecnología, protege tu horno de los rasguños y siempre asegura un brillo impecable. Y es fácil de limpiar: necesitas sólo un paño húmedo.

AKZM 8910/IXL

12NC: 852589101100

Código EAN: 8003437827761

Whirlpool

SENSING THE DIFFERENCE

CARACTERÍSTICAS PRINCIPALES

Grupo de producto	Horno
Código comercial del producto	AKZM 8910/IXL
Color principal del producto	Inox
Tipo de construcción	Integrable
Tipo de control	Electrónica
Control e indicadores	-
Controles de placa de cocina integrados	No
Tipos de placa de cocina regulables	-
Programa automático	Si
Intensidad corriente eléctrica	16
Tensión	220-240
Frecuencia	50/60
Longitud del cable de alimentación eléctrica	180
Tipo de clavija	No
Fondo con puerta abierta a 90 grados	-
Altura del producto	595
Anchura del producto	595
Fondo del producto	564
Altura mínima del hueco	0
Anchura mínima del nicho	0
Fondo del hueco	0
Peso neto	46
Volúmen útil (de la cavidad)	73
Sistema de limpieza integrado	No
Rejillas	2
Bandejas	1

CARACTERÍSTICAS TÉCNICAS

Temporizador	-
Control de tiempo	Electrónica
Opciones de ajuste de tiempo	Iniciar y detener
Dispositivo de seguridad	-
Luz interior	Si
Número de luces internas	1
Posición de luces internas	Invariable
Raíles del horno	Parrillas
Sonda térmica	No

DATOS DE CONSUMO

Entrada de energía	Eléctrico
Tipo de energía - Cavidad 1	Electricidad
Clasificación de eficiencia energética - NUEVA (2010/30/EU)	A+
Consumo de energía por ciclo convencional - NUEVO (2010/30/CE)	0.91
Consumo de energía por ciclo de convección por aire forzado - NUEVO (2010/30/CE)	0.7

ENERG Y UA
енергия · ενεργεια IE IA

WHIRLPOOL
AKZM 8910/IXL

A+++
A++
A+
A
B
C
D

A+

73 L

0.91 kWh/cycle*

0.7 kWh/cycle*

* ημερησίο - cyklus - portion - zykus - ημερησική - ciclo - tsükkel - ohjelma - ciklus - cikls - ciklu - cyklus - cykl - ciclu - program - cykel

65/2014