



## Πλυντήριο ρούχων

Εγχειρίδιο Χρήστη

### Perilica Rublja

Perilica posuđa



IM 1064B MY TIME EE

## Παρακαλούμε διαβάστε πρώτα αυτό το εγχειρίδιο οδηγιών!

Αγαπητέ Πελάτη,







Ευχαριστούμε που επιλέξατε ένα προϊόν Indesit . Ελπίζουμε να έχετε τα καλύτερα αποτελέσματα από το προϊόν αυτό, το οποίο έχει κατασκευαστεί με υψηλή ποιότητα και τεχνολογία αιχμής. Επομένως, διαβάστε στην ολότητά του και προσεκτικά και αυτό το εγχειρίδιο χρήσης και όλα τα άλλα συνοδευτικά έγγραφα, πριν χρησιμοποιήσετε αυτό το προϊόν.

Τηρείτε όλες τις προειδοποιήσεις και πληροφορίες που αναφέρονται στο εγχειρίδιο χρήσης. Με αυτό τον τρόπο προστατεύετε τον εαυτό σας και το προϊόν από πιθανούς κινδύνους.

Φυλάξτε το εγχειρίδιο χρήσης. Αν παραδώσετε το προϊόν σε κάποιον άλλον, παραδώστε μαζί και το εγχειρίδιο χρήσης. Μπορείτε να βρείτε τους όρους εγγύησης, καθώς και τις μεθόδους χρήσης και αντιμετώπισης προβλημάτων στις οδηγίες χρήσης.

### Σύμβολα και ορισμοί

Στις οδηγίες χρήσης χρησιμοποιούνται τα εξής σύμβολα:

	Κίνδυνος που θα μπορούσε να έχει ως αποτέλεσμα θάνατο ή τραυματισμό.
	Σημαντικές πληροφορίες ή χρήσιμες υποδείξεις σχετικά με τη χρήση.
	Διαβάστε το εγχειρίδιο χρήσης.
	Ανακυκλώσιμα υλικά.
	Προειδοποίηση για καυτή επιφάνεια.
	
<b>ΠΡΟΕΙΔΟ-ΠΟΙΗΣΗ</b>	Κίνδυνος που θα μπορούσε να έχει ως αποτέλεσμα υλικές ζημιές στο προϊόν ή το περιβάλλον του.

## Πίνακας περιεχομένων

<b>1 Οδηγίες ασφαλείας</b> .....	<b>4</b>	6.1 Πίνακας ελέγχου .....	22
1.1 Προβλεπόμενη χρήση .....	4	6.2 Σύμβολα στην οθόνη ενδείξεων ...	23
1.2 Ασφάλεια παιδιών, ευάλωτων ατόμων και κατοικιδίων .....	4	6.3 Πίνακας προγραμμάτων και κατανalύσεων.....	24
1.3 Ασφάλεια χρήσης ηλεκτρικού ρεύματος .....	5	6.4 Επιλογή προγράμματος.....	26
1.4 Ασφάλεια χειρισμών .....	6	6.5 Προγράμματα .....	26
1.5 Ασφάλεια κατά την εγκατάσταση.	6	6.6 Επιλογή θερμοκρασίας .....	28
1.6 Ασφάλεια κατά τη λειτουργία .....	8	6.7 Επιλογή αριθμού στροφών στυψίματος .....	28
1.7 Ασφάλεια κατά τη συντήρηση και τον καθαρισμό .....	10	6.8 Επιλογή βοηθητικών λειτουργιών	29
<b>2 Σημαντικές οδηγίες για το περιβάλλον</b> .....	<b>11</b>	6.8.1 Βοηθητικές λειτουργίες .....	29
2.1 Συμμόρφωση με την Οδηγία περί αποβλήτων ηλεκτρικού και ηλεκτρονικού εξοπλισμού (ΑΗΕΕ).....	11	6.8.2 Λειτουργίες/Προγράμματα που επιλέγονται πατώντας τα κουμπιά λειτουργιών για 3 δευτερόλεπτα .....	30
2.2 Πληροφορίες για τη συσκευασία .	11	6.9 Ώρα Λήξης .....	31
<b>3 Τεχνικές προδιαγραφές</b> .....	<b>12</b>	6.10 Έναρξη του προγράμματος .....	31
<b>4 Εγκατάσταση</b> .....	<b>13</b>	6.11 Κλειδώμα της πόρτας φόρτωσης .	32
4.1 Κατάλληλη θέση εγκατάστασης... ..	13	6.12 Αλλαγή των επιλογών αφού έχει ξεκινήσει το πρόγραμμα.....	32
4.2 Εγκατάσταση των κάτω καλυμμάτων πάνελ .....	13	6.13 Ακύρωση του προγράμματος.....	33
4.3 Αφαίρεση των μπουλονιών ασφαλείας μεταφοράς .....	14	6.14 Τέλος προγράμματος .....	33
4.4 Σύνδεση σε παροχή νερού .....	14	<b>7 Συντήρηση και καθαρισμός</b> .....	<b>34</b>
4.5 Σύνδεση του εύκαμπτου σωλήνα αποστράγγισης στην αποχέτευση	15	7.1 Καθαρισμός του συρταριού απορρυπαντικού .....	34
4.6 Ρύθμιση των ποδιών .....	16	7.2 Καθαρισμός της πόρτας φόρτωσης και του τυμπάνου .....	34
4.7 Ηλεκτρική σύνδεση .....	16	7.3 Καθαρισμός του σώματος της συσκευής και του πίνακα ελέγχου....	35
4.8 Έναρξη λειτουργίας .....	16	7.4 Καθαρισμός των φίλτρων εισόδου νερού .....	35
<b>5 Προκαταρκτική προετοιμασία</b> .....	<b>17</b>	7.5 Αποστράγγιση υπολειπόμενου νερού και καθαρισμός του φίλτρου της αντλίας.....	35
5.1 Ταξινόμηση των ρούχων .....	17	<b>8 Αντιμετώπιση προβλημάτων</b> .....	<b>36</b>
5.2 Προετοιμασία των ρούχων για πλύσιμο .....	17	<b>9 ΑΠΟΠΟΙΗΣΗ ΕΥΘΥΝΗΣ / ΠΡΟΕΙΔΟΠΟΙΗΣΗ</b> .....	<b>41</b>
5.3 Συμβουλές εξοικονόμησης ενέργειας και νερού .....	17		
5.4 Τοποθέτηση των ρούχων στη συσκευή.....	17		
5.5 Σωστή ποσότητα ρούχων.....	18		
5.6 Χρήση απορρυπαντικού και μαλακτικού .....	18		
5.7 Συμβουλές για αποτελεσματικό πλύσιμο .....	20		
5.8 Εμφανιζόμενη διάρκεια προγράμματος .....	21		
<b>6 Χειρισμός της συσκευής</b> .....	<b>22</b>		

## 1 Οδηγίες ασφαλείας

Αυτή η ενότητα περιλαμβάνει τις οδηγίες ασφαλείας που χρειάζονται για την αποτροπή του κινδύνου τραυματισμών ή υλικών ζημιών.

Η εταιρεία μας δεν θα φέρει καμία ευθύνη για ζημίες που ενδέχεται να προκύψουν αν δεν τηρηθούν οι παρούσες οδηγίες.

- Οι εργασίες εγκατάστασης και επισκευής πρέπει πάντα να πραγματοποιούνται από Εξουσιοδοτημένο Σέρβις.
- Χρησιμοποιείτε μόνο γνήσια ανταλλακτικά και αξεσουάρ.
- Μην επισκευάσετε ή αντικαταστήσετε κανένα εξάρτημα του προϊόντος εκτός αν αυτό προβλέπεται ρητά στο εγχειρίδιο χρήστη.
- Μην τροποποιήσετε το προϊόν.

### 1.1 Προβλεπόμενη χρήση

- Το προϊόν αυτό έχει σχεδιαστεί για οικιακή χρήση. Δεν προορίζεται για επαγγελματικούς σκοπούς και δεν θα πρέπει να χρησιμοποιείται για χρήσεις εκτός της προβλεπόμενης.
- Αυτό το προϊόν πρέπει να χρησιμοποιείται μόνο για το πλύσιμο και ξέβγαλμα ρούχων που φέρουν την αντίστοιχη σήμανση

- Αυτή η συσκευή προορίζεται να χρησιμοποιείται σε οικιακές και παρόμοιες εφαρμογές. Για παράδειγμα:

- Σε κουζίνες προσωπικού καταστημάτων, γραφείων και άλλων χώρων εργασίας.
- Αγροικίες.
- Από πελάτες σε ξενοδοχεία, μοτέλ και άλλους τύπους καταλυμάτων.
- Περιβάλλοντα τύπου ενοικιαζόμενων δωματίων με πρωινό, τύπου ξενώνα.
- Κοινόχρηστους χώρους πολυκατοικιών ή δωμάτια πλυτηρίων.

### 1.2 Ασφάλεια παιδιών, ευάλωτων ατόμων και κατοικιδίων

- Το προϊόν αυτό επιτρέπεται να χρησιμοποιείται από παιδιά 8 ετών και άνω και από άτομα με μειωμένες σωματικές, αισθητηριακές ή διανοητικές ικανότητες ή με έλλειψη εμπειρίας και γνώσης, αν στα άτομα αυτά έχει δοθεί επιτήρηση ή εκπαίδευση σχετικά με την ασφαλή χρήση της συσκευής και τους κινδύνους που ενέχονται.
- Πρέπει να κρατάτε μακριά τα παιδιά κάτω των 3 ετών, εκτός αν βρίσκονται υπό συνεχή επίβλεψη.

- Οι ηλεκτρικές συσκευές είναι επικίνδυνες για τα παιδιά και τα κατοικίδια. Τα παιδιά και τα κατοικίδια δεν επιτρέπεται να παίζουν με τη συσκευή, να ανεβαίνουν πάνω της ή να μπαίνουν μέσα στη συσκευή. Ελέγχετε το εσωτερικό της συσκευής πριν τη χρήση.
- Χρησιμοποιείτε το κλειδωμα για παιδιά για να εμποδίζετε τα παιδιά να επεμβαίνουν στη συσκευή.
- Μην παραλείπετε να κλείνετε την πόρτα φόρτωσης όταν φεύγετε από τον χώρο όπου βρίσκεται η συσκευή. Παιδιά και κατοικίδια μπορεί να κλειδωθούν μέσα στη συσκευή και να πνιγούν.
- Οι εργασίες καθαρισμού και συντήρησης από τον χρήστη δεν πρέπει να γίνονται από παιδιά χωρίς επίβλεψη από ενήλικα.
- Κρατάτε τα υλικά συσκευασίας μακριά από παιδιά. Κίνδυνος τραυματισμού και ασφυξίας.
- Κρατάτε μακριά από παιδιά όλα τα απορρυπαντικά και τα πρόσθετα που χρησιμοποιούνται για τη συσκευή.
- Για λόγους ασφάλειας των παιδιών, κόψτε το καλώδιο ρεύματος και αχρηστέψτε τον μηχανισμό ασφάλισης της πόρτας ώστε να είναι μη λειτουργική,

πριν απορρίψετε τη συσκευή στο τέλος της ωφέλιμης ζωής της.



### 1.3 Ασφάλεια χρήσης ηλεκτρικού ρεύματος

- Η συσκευή πρέπει να είναι αποσυνδεδεμένη από την πρίζα κατά τη διάρκεια των εργασιών εγκατάστασης, συντήρησης, καθαρισμού και επισκευών. Αποσυνδέστε τη συσκευή από την πρίζα ή απενεργοποιήστε την ασφάλεια.
- Τα καλώδια ρεύματος που έχουν υποστεί ζημιά πρέπει να αντικαθίστανται από το εξουσιοδοτημένο σέρβις, για την αποτροπή ενδεχόμενου κινδύνου.
- Μη συμπιέσετε το καλώδιο κάτω από τη συσκευή ή πίσω από τη συσκευή. Μην τοποθετείτε βαριά αντικείμενα πάνω στο καλώδιο ρεύματος. Μην τσακίζετε ή συμπιέζετε το καλώδιο και μην το φέρνετε σε επαφή με πηγές θερμότητας.
- Χρησιμοποιείτε μόνο το γνήσιο καλώδιο. Μη χρησιμοποιείτε καλώδια που είναι κομμένα ή έχουν υποστεί ζημιά.
- Μη χρησιμοποιείτε καλώδιο επέκτασης, πολύπριζο ή αντάππορα για τη λειτουργία του προϊόντος.
- Καλώδια προέκτασης, πολύπριζα, προσαρμογείς ή φορητά τροφοδοτικά μπορεί να

υπερθερμανθούν και να προκαλέσουν φωτιά. Βεβαιωθείτε να μην τοποθετείτε πρίζες και φορητά τροφοδοτικά κοντά ή πίσω από το προϊόν.

- Το φως θα πρέπει να είναι εύκολα προσπελάσιμο. Αν αυτό δεν είναι εφικτό, πρέπει να υπάρχει διαθέσιμος στην ηλεκτρική εγκατάσταση ένα μηχανισμός που συμμορφώνεται με τη νομοθεσία περί ηλεκτρικών εγκαταστάσεων και αποσυνδέει όλους τους ακροδέκτες από την παροχή ρεύματος δικτύου (ασφάλεια, διακόπτης, γενικός διακόπτης κλπ.).
- Μην αγγίζετε το φως με υγρά χέρια.
- Κατά την αποσύνδεση της συσκευής από την πρίζα, μην τραβάτε το καλώδιο ρεύματος, αλλά το φως.
- Βεβαιωθείτε ότι το φως δεν είναι υγρό, λερωμένο ή σκονισμένο.
- Ποτέ μη συνδέσετε το προϊόν σε διατάξεις εξοικονόμησης ηλεκτρικού ρεύματος. Αυτά τα συστήματα είναι επιβλαβή για το προϊόν.

#### 1.4 Ασφάλεια χειρισμών

- Πριν μεταφέρετε τη συσκευή, αποσυνδέστε την από την πρίζα και αφαιρέστε τις συνδέσεις αποστράγγισης νερού και πα-

ροχής νερού. Αποστραγγίστε τυχόν νερό που έχει παραμείνει μέσα στη συσκευή.

- Η συσκευή είναι βαριά και δεν πρέπει να τη μετακινείτε μόνοι σας. Αν η συσκευή πέσει πάνω σας, μπορεί να σας προκαλέσει τραυματισμούς. Μη χτυπήσετε και ρίξετε τη συσκευή κατά τη μεταφορά.
- Για την ανύψωση και μεταφορά της συσκευής, μην την κρατάτε από μέρη της όπως η πόρτα φόρτωσης ρούχων. Το πάνω πάνελ πρέπει να είναι σφιχτά στερεωμένο για τη μετακίνηση.
- Μεταφέρετε τη συσκευή σε όρθια θέση. Αν δεν είναι εφικτό να τη μεταφέρετε όρθια, γείρετέ την προς τη δεξιά πλευρά όπως φαίνεται από μπροστά.
- Βεβαιωθείτε ότι οι εύκαμπτοι σωλήνες καθώς και το καλώδιο ρεύματος, δεν θα διπλώσουν, τσακίσουν ή συμπιεστούν καθώς τοποθετείτε τη συσκευή στη θέση της μετά τις διαδικασίες εγκατάστασης ή καθαρισμού.

#### 1.5 Ασφάλεια κατά την εγκατάσταση

- Για να προετοιμάσετε τη συσκευή για εγκατάσταση, διαβάστε τις πληροφορίες που δίνονται στο εγχειρίδιο χρήσης και τις οδηγίες εγκατάστασης, και βεβαιωθείτε ότι είναι κατάλ-

- ληλο το δίκτυο ρεύματος, το δίκτυο παροχής νερού και η σύνδεση αποχέτευσης. Εάν όχι, καλέστε ειδικευμένο ηλεκτρολόγο και υδραυλικό για να κάνουν τις απαραίτητες εργασίες. Υπεύθυνος για τις εργασίες αυτές είναι ο πελάτης.
- Πριν αρχίσετε την εγκατάσταση, βεβαιωθείτε να απενεργοποιήσετε την ασφάλεια για να διακόψετε την παροχή ρεύματος για τη γραμμή στην οποία θα συνδεθεί το προϊόν.
  - Αυτό το προϊόν προορίζεται για χρήση σε υψόμετρο μικρότερο από 2000 μέτρα από την επιφάνεια της θάλασσας.
  - Ελέγξτε τη συσκευή για τυχόν ζημιά, πριν την εγκατάστασή της. Μην επιτρέψετε την εγκατάσταση της συσκευής αν έχει υποστεί ζημιά.
  - Πάντα φοράτε ατομικό προστατευτικό εξοπλισμό (γάντια κλπ.) κατά την εγκατάσταση, τη συντήρηση και την επισκευή του προϊόντος. Υπάρχει κίνδυνος τραυματισμού.
  - Μπορεί να προκύψουν τραυματισμοί αν τα χέρια σας μπουν κατά λάθος σε ακάλυπτες εγκοπές. Κλείστε τις οπές των μπουλονιών ασφαλείας μεταφοράς με πλαστικά πώματα.
  - Μην εγκαταστήσετε ή αφήσετε τη συσκευή σε μέρος όπου θα είναι εκτεθειμένη σε συνθήκες εξωτερικού χώρου.
  - Μην εγκαταστήσετε τη συσκευή σε μέρος όπου η θερμοκρασία πέφτει κάτω από τους 0 °C.
  - Μην τοποθετήσετε τη συσκευή πάνω σε χαλί ή παρόμοια επιφάνεια. Κάτι τέτοιο θα δημιουργήσει κίνδυνο φωτιάς επειδή η συσκευή δεν μπορεί να αεριστεί από το κάτω μέρος.
  - Τοποθετήστε τη συσκευή πάνω σε ένα καθαρό, οριζόντιο και σκληρό δάπεδο και ισοροπήστε την χρησιμοποιώντας τα ρυθμιζόμενα πόδια.
  - Συνδέστε τη συσκευή σε γειωμένη πρίζα που προστατεύεται από ασφάλεια κατάλληλη για τις τιμές ρεύματος που αναφέρονται στην πινακίδα τύπου. Βεβαιωθείτε ότι η γείωση θα γίνει από ειδικευμένο ηλεκτρολόγο. Μην χρησιμοποιήσετε τη συσκευή χωρίς κατάλληλη γείωση που συμμορφώνεται με τους τοπικούς/εθνικούς κανονισμούς.
  - Συνδέστε τη συσκευή σε μια πρίζα με χαρακτηριστικά τάσης και συχνότητας που συμφωνούν με τα αναφερόμενα στην πινακίδα τύπου.

- Μη συνδέετε τη συσκευή σε πρίζες που είναι λασκαρισμένες, σπασμένες, λερωμένες, καλυμμένες με λάδια και λίπη ή πρίζες που έχουν αποκολληθεί από τη θέση τους ή που είναι σε κίνδυνο επαφής με νερό.
- Χρησιμοποιήστε το καινούργιο σετ εύκαμπτων σωλήνων που συνοδεύει τη συσκευή. Μην επαναχρησιμοποιείτε παλιά σετ εύκαμπτων σωλήνων. Μην τοποθετείτε προσθήκες στους εύκαμπτους σωλήνες.
- Συνδέστε τον εύκαμπτο σωλήνα εισόδου νερού στον διακόπτη παροχής νερού. Η πίεση στον διακόπτη παροχής νερού θα πρέπει να είναι τουλάχιστον 0,1 MPa (1 bar) και το πολύ 1 MPa (10 bar). Για να λειτουργεί σωστά η συσκευή, η παροχή θα πρέπει να ανέρχεται σε 10 έως 80 λίτρα νερού ανά λεπτό. Αν η πίεση του νερού είναι πάνω από 1 MPa (10 bar) θα πρέπει ενδιάμεσα να συνδεθεί βαλβίδα μείωσης της πίεσης. Η μέγιστη επιτρεπόμενη θερμοκρασία είναι 25 °C.
- Τοποθετήστε το άκρο του εύκαμπτου σωλήνα εξαγωγής νερού μέσα σε αναμονή αποχέτευσης, νιπτήρα ή μπανιέρα.
- Περνάτε το καλώδιο ρεύματος και τους εύκαμπτους σωλήνες από θέσεις όπου δεν προκαλούν κίνδυνο παραπατήματος.
- Μην εγκαθιστάτε τη συσκευή πίσω από πόρτα, συρόμενη πόρτα ή άλλη θέση όπου θα εμποδίζεται το πλήρες άνοιγμα της πόρτας της συσκευής.
- Αν πρόκειται να τοποθετηθεί ένα στεγνωτήριο πάνω στη συσκευή, σταθεροποιήστε το με μια κατάλληλη διάταξη σύνδεσης που μπορείτε να αποκτήσετε από το εξουσιοδοτημένο σέρβις.
- Υπάρχει κίνδυνος επαφής με ηλεκτρικά εξαρτήματα όταν έχουν αφαιρεθεί τα πάνω πάνελ. Μην αφαιρέσετε το πάνω πάνελ της συσκευής.
- Τοποθετήστε τη συσκευή σε απόσταση τουλάχιστον 1 cm από τις πλευρές επίπλων.



## 1.6 Ασφάλεια κατά τη λειτουργία

- Χρησιμοποιείτε στη συσκευή μόνο απορρυπαντικά, μαλακτικά και πρόσθετα που είναι κατάλληλα για πλυντήρια ρούχων.
- Μη χρησιμοποιείτε χημικούς διαλύτες στη συσκευή. Αυτά τα υλικά δημιουργούν κίνδυνο έκρηξης.
- Μη χρησιμοποιήσετε τη συσκευή αν έχει οποιαδήποτε ζημιά ή βλάβη. Αποσυνδέστε τη συσκευή από την πρίζα (ή απενεργοποιήστε την ασφάλεια με την οποία συνδέε-

ται), κλείστε τον διακόπτη παροχής νερού και καλέστε ένα εξουσιοδοτημένο σέρβις.

- Μην τοποθετείτε πάνω ή κοντά στη συσκευή πηγές ανάφλεξης (αναμμένο κερί, τσιγάρα κλπ.) ή πηγές θερμότητας (ηλεκτρικό σίδερο, φουρνάκι, εστίες μαγειρέματος κλπ.). Μην τοποθετείτε εύφλεκτα/ εκρηκτικά υλικά κοντά στη συσκευή.
  - Μην ανεβαίνετε πάνω στη συσκευή.
  - Αποσυνδέστε τη συσκευή από την πρίζα και κλείστε τον διακόπτη παροχής νερού αν σκοπεύετε να μη χρησιμοποιήσετε τη συσκευή για μεγάλο χρονικό διάστημα.
  - Μπορεί να πεταχτεί απορρυπαντικό/ υλικά συντήρησης από το συρτάρι απορρυπαντικού, αν αυτό ανοιχτεί ενώ είναι σε λειτουργία η συσκευή. Η επαφή απορρυπαντικού με το δέρμα και τα μάτια είναι επικίνδυνη.
  - Βεβαιωθείτε ότι δεν εισέρχονται κατοικίδια ζώα μέσα στη συσκευή. Ελέγχετε το εσωτερικό της συσκευής πριν τη χρήση.
  - Μην επιχειρήσετε να ανοίξετε με τη βία την ασφαλισμένη πόρτα φόρτωσης. Η πόρτα θα ανοίξει όταν ολοκληρωθεί το πλύσιμο. Αν η πόρτα δεν ανοίγει, εφαρμόστε τις λύσεις που προτείνονται στην ενότητα
- Αντιμετώπιση προβλημάτων για το σφάλμα "Η πόρτα φόρτωσης δεν ανοίγει".
  - Μην πλένετε είδη που έχουν λερωθεί με βενζίνη, κηροζίνη, βενζόλιο, αναγωγικές ουσίες, αλκοόλες ή άλλα εύφλεκτα ή εκρηκτικά υλικά και βιομηχανικά χημικά.
  - Μη χρησιμοποιείτε απευθείας απορρυπαντικό ξηρού καθαρισμού, και μην πλένετε, ξεβγάζετε ή στύβετε στο πλυντήριο ρούχα που έχουν λερωθεί με απορρυπαντικό ξηρού καθαρισμού.
  - Μην τοποθετείτε τα χέρια σας μέσα στο περιστρεφόμενο τύμπανο. Περιμένετε έως ότου το τύμπανο δεν περιστρέφεται πλέον.
  - Αν πλένετε ρούχα σε υψηλές θερμοκρασίες, το νερό πλυσίματος που αποστραγγίζεται θα μπορούσε να κάψει το δέρμα σας αν έρθει σε επαφή με τα χέρια σας, για παράδειγμα όταν ο εύκαμπτος σωλήνας αποστράγγισης είναι συνδεδεμένος με τη βρύση. Μην έρχεστε σε επαφή με το νερό που αποστραγγίζεται.
  - Πάρτε τα ακόλουθα μέτρα προφύλαξης για να αποτρέψετε την ανάπτυξη βιολογικών μεμβρανών και τη δημιουργία δυσοσμίας:

- Βεβαιωθείτε ότι το δωμάτιο όπου είναι τοποθετημένο το πλυντήριο ρούχων διαθέτει καλό αερισμό.
- Στο τέλος του προγράμματος σκουπίστε την στεγανοποίηση και το τζάμι της πόρτας φόρτωσης χρησιμοποιώντας ένα στεγνό και καθαρό πανί.
- Το τζάμι της πόρτας φόρτωσης θα θερμανθεί αρκετά κατά το πλύσιμο σε υψηλές θερμοκρασίες. Επομένως, μην αφήνετε κανέναν, ειδικά παιδιά, να αγγίζουν το γυάλινο τμήμα της πόρτας φόρτωσης κατά το πλύσιμο.
- Πριν απορρίψετε φθαρμένες και αχρηστευμένες συσκευές:
  1. Αποσυνδέστε το φιν από την πρίζα.
  2. Κόψτε το καλώδιο ρεύματος και αποσυνδέστε μαζί με το φιν από τη συσκευή.
  3. Αχρηστέψτε τον μηχανισμό ασφάλισης της πόρτας φόρτωσης για να μη λειτουργεί πλέον η ασφάλιση.
  4. Μην αφήνετε παιδιά να παίξουν με το άχρηστο προϊόν.



## 1.7 Ασφάλεια κατά τη συντήρηση και τον καθαρισμό

- Πριν από εργασίες καθαρισμού ή σέρβις στο πλυντήριο ρούχων, αποσυνδέστε το από την πρίζα ή διακόψτε την τροφοδοσία από την ασφάλεια.
- Αν χρειαστεί να μετακινήσετε το προϊόν για καθαρισμό, μην τραβήξετε το κάλυμμα. Το κάλυμμα μπορεί να σπάσει και να προκαλέσει τραυματισμό!
- Μην τοποθετείτε χέρια, πόδια και μεταλλικά αντικείμενα κάτω ή πίσω από το προϊόν. Αυτό μπορεί να προκαλέσει ενσφύνωση, και οποιοδήποτε αιχμηρό άκρο μπορεί να προκαλέσει τραυματισμό.
- Χρησιμοποιήστε ένα καθαρό, στεγνό πανί για να καθαρίσετε ξένα υλικά ή σκόνη από τα άκρα του φιν. Όταν καθαρίζετε το φιν, μη χρησιμοποιείτε υγρό ή βρεγμένο πανί. Διαφορετικά, υπάρχει κίνδυνος φωτιάς ή ηλεκτροπληξίας.
- Μην πλένετε τη συσκευή με πλυστικά μηχανήματα πίεσης, ατμοκαθαριστές ή με απευθείας εφαρμογή νερού. Υπάρχει κίνδυνος ηλεκτροπληξίας.
- Μη χρησιμοποιείτε αιχμηρά εργαλεία και εργαλεία που χαράζουν, για να καθαρίσετε τη συσκευή. Μη χρησιμοποιείτε οικιακά καθαριστικά, σαπούνι,

απορρυπαντικό, αέριο, βενζίνη, αραιωτικά χρωμάτων, αλκοόλη, βερνίκι κλπ. κατά τον καθαρισμό.

- Τα καθαριστικά που περιέχουν διαλύτες μπορεί να αναδίδουν τοξικές αναθυμιάσεις (π.χ. διαλύτες καθαρισμού). Μη χρησιμοποιείτε καθαριστικά που περιέχουν διαλύτες.
- Ενδέχεται να υπάρχουν κατάλοιπα απορρυπαντικού μέσα στο συρτάρι απορρυπαντικού όταν το ανοίγετε για καθαρισμό.

- Μην αφαιρέσετε το φίλτρο της αντλίας αποστράγγισης ενώ είναι σε λειτουργία η συσκευή.
- Η θερμοκρασία μέσα στη συσκευή μπορεί να αυξηθεί ως τους 90 °C. Καθαρίζετε το φίλτρο νερού αφού κρυώσει το νερό που υπάρχει μέσα στη συσκευή, για να αποφύγετε τον κίνδυνο εγκαυμάτων.

## 2 Σημαντικές οδηγίες για το περιβάλλον

### 2.1 Συμμόρφωση με την Οδηγία περί αποβλήτων ηλεκτρικού και ηλεκτρονικού εξοπλισμού (ΑΗΕΕ)



Το προϊόν αυτό συμμορφώνεται με την Οδηγία ΑΗΕΕ της ΕΕ (2012/19/ΕΕ). Αυτό το προϊόν φέρει ένα σύμβολο ταξινόμησης για απόβλητα ηλεκτρικού και ηλεκτρονικού εξοπλισμού (ΑΗΕΕ).

Το προϊόν αυτό έχει κατασκευαστεί με εξαρτήματα υψηλής ποιότητας και υλικά που μπορούν να επαναχρησιμοποιηθούν και είναι κατάλληλα για ανακύκλωση. Στο τέλος της ωφέλιμης ζωής του προϊόντος, μην το απορρίψετε μαζί με τα κανονικά οικιακά και άλλα απόβλητα. Παραδώστε το σε κέντρο συλλογής για την ανακύκλωση ηλεκτρικού και ηλεκτρονικού εξοπλισμού. Για να μάθετε περισσότερα σχετικά με αυτά τα κέντρα συλλογής, απευθυνθείτε στις τοπικές σας αρχές.

Το προϊόν που έχετε προμηθευτεί συμμορφώνεται με την Οδηγία RoHS της ΕΕ (2011/65/ΕΕ). Δεν περιέχει επιβλαβή και απαγορευμένα υλικά που καθορίζονται στην Οδηγία.

### 2.2 Πληροφορίες για τη συσκευασία

Τα υλικά συσκευασίας του προϊόντος είναι κατασκευασμένα από ανακυκλώσιμα υλικά σύμφωνα με τους Εθνικούς μας Κανονισμούς για το Περιβάλλον. Μην απορρίψετε τα υλικά συσκευασίας μαζί με οικιακά ή άλλα απορρίμματα. Παραδώστε τα στα σημεία συλλογής υλικών συσκευασίας που έχουν οριστεί από τις τοπικές αρχές.

### Συμμόρφωση με την Οδηγία RoHS:

### 3 Τεχνικές προδιαγραφές

Όνομα προμηθευτή ή μάρκα	INDESIT
Όνομα μοντέλου συσκευής	IM 1064B MY TIME EE
	859991698840
Ονομαστική χωρητικότητα (kg)	10
Μέγιστη ταχύτητα στυψίματος (στροφές/λεπτό)	1400
Εντοιχιζόμενο	No
Ύψος (cm)	84.5
Πλάτος (cm)	60
Βάθος (cm)	58
Μονή είσοδος νερού / Διπλή είσοδος νερού	+ / -
Ηλεκτρική σύνδεση (V/Hz)	230 V / 50Hz
Συνολικό ρεύμα (A)	10
Συνολική ισχύς (W)	2200
Κύριος κωδικός μοντέλου	1821



# ENERGY



**SUPPLIER'S NAME**                      **MODEL IDENTIFIER** → (\*)

















A

A

Η πρόσβαση στις πληροφορίες για το μοντέλο όπως είναι αποθηκευμένες στη βάση δεδομένων για τα προϊόντα είναι εφικτή με την είσοδο στον παρακάτω ιστότοπο και την αναζήτηση για το αναγνωριστικό του μοντέλου (\*) της συσκευής σας που αναφέρεται στην ετικέτα ενεργειακής σήμανσης.

<https://eprel.ec.europa.eu/>

#### Πίνακας Συμβόλων

											
Θερμοκρασία	Ενεργοποίηση / Απενεργοποίηση	Εναρξη / Πάυση	Κλείδωμα Προστασίας	Δεν υπάρχει νερό	Στύψιμο	Όχι Στύψιμο	Αναμονή για Ξέβγαλμα	Τελειώνει σε	Κλείδωμα Προστασίας	Στύψιμο+ Στράγγισμα	Επιπλέον Ξέβγαλμα
											
Πρόπλυση	Ατμός	Γρήγορο	Νερό ±	Εξοικονόμηση Νερού							



Διαβάστε πρώτα την ενότητα "Οδηγίες ασφαλείας"!



Όταν επιλέγετε ένα πρόγραμμα, το πλυντήριο ρούχων σας ανιχνεύει αυτόματα την ποσότητα των ρούχων που έχουν τοποθετηθεί στο εσωτερικό του.

Κατά την εγκατάσταση του προϊόντος, πριν την πρώτη χρήση, θα πρέπει να πραγματοποιηθεί βαθμονόμηση για να διασφαλιστεί ότι η ποσότητα των ρούχων ανιχνεύεται με τη μεγαλύτερη δυνατή ακρίβεια. Για να το κάνετε αυτό, επιλέξτε το πρόγραμμα Καθαρισμός τυμπάνου\* και ακυρώστε τη λειτουργία στυψίματος. Ξεκινήστε το πρόγραμμα χωρίς ρούχα. Περιμένετε να τελειώσει το πρόγραμμα, περίπου σε 15 λεπτά.

\*Το όνομα του προγράμματος μπορεί να διαφέρει ανάλογα με το μοντέλο. Για την επιλογή του κατάλληλου προγράμματος, μελετήστε το τμήμα περιγραφών προγραμμάτων.

- Η προετοιμασία της θέσης και των παροχών ρεύματος και νερού δικτύου, καθώς και η αποχέτευση στη θέση εγκατάστασης της συσκευής αποτελούν ευθύνη του πελάτη.
- Βεβαιωθείτε ότι οι εύκαμπτοι σωλήνες νερού και αποστράγγισης, καθώς και το καλώδιο ρεύματος, δεν θα διπλώσουν, τσακίσουν ή συμπιεστούν καθώς σπρώχνετε τη συσκευή στη θέση της μετά τις διαδικασίες εγκατάστασης ή καθαρισμού.
- Πριν την εγκατάσταση, ελέγξτε οπτικά αν η συσκευή παρουσιάζει οποιοδήποτε ελάττωμα. Μην επιτρέψετε την εγκατάσταση της συσκευής αν έχει υποστεί ζημιά. Οι συσκευές που έχουν υποστεί ζημιά δημιουργούν κινδύνους για την ασφάλειά σας.

### 4.1 Κατάλληλη θέση εγκατάστασης

- Τοποθετήστε τη συσκευή πάνω σε σταθερό και οριζόντιο δάπεδο. Μην την τοποθετήσετε πάνω σε χαλί με παχύ πέλος ή σε άλλες παρόμοιες επιφάνειες. Η τοποθέτηση σε ακατάλληλο δάπεδο θα προκαλέσει προβλήματα θορύβου και κραδασμών.
- Το συνολικό βάρος του πλυντηρίου και του στεγνωτηρίου -με πλήρες φορτίο- αν τοποθετηθούν το ένα πάνω στο άλλο, φθάνει περίπου τα 180 κιλά. Τοποθετήστε τη συσκευή πάνω σε ανθεκτικό και επίπεδο δάπεδο που έχει επαρκή φέρουσα ικανότητα φορτίου.
- Μην τοποθετήσετε τη συσκευή πάνω στο καλώδιο ρεύματος.
- Μην εγκαταστήσετε το προϊόν σε μέρος όπου η θερμοκρασία μπορεί να πέσει κάτω από τους 5 °C. Ο παγετός μπορεί να προξενήσει ζημιά στη συσκευή.
- Αφήστε ελάχιστη απόσταση 1 εκατοστό ανάμεσα στη συσκευή και το έπιπλο.
- Αν πρόκειται να εγκαταστήσετε τη συσκευή πάνω σε επιφάνεια που περιλαμβάνει σκαλοπάτια, ποτέ μην την τοποθετήσετε κοντά στην άκρη.
- Μην τοποθετήσετε τη συσκευή πάνω σε κανενός είδους πλατφόρμα.
- Μην τοποθετείτε πάνω στο πλυντήριο ρούχων πηγές θερμότητας, όπως εστία μαγειρέματος, σίδερο σιδερώματος, φουρνάκι, σόμπα κλπ., και μη χρησιμοποιείτε αυτά τα είδη πάνω στη συσκευή.

### 4.2 Εγκατάσταση των κάτω καλυμμάτων πάνελ



Σε ορισμένα μοντέλα, τα τμήματα βάσης των προϊόντων είναι τελείως κλειστά. Αυτά τα προϊόντα δεν έχουν πώματα και καλύμματα.

- Για να αυξήσετε την ηχητική άνεση της συσκευής, εγκαταστήστε το κάλυμμα Α αφού αφαιρέσετε το αφρώδες υλικό συσκευασίας.

## Κάλυμμα Α

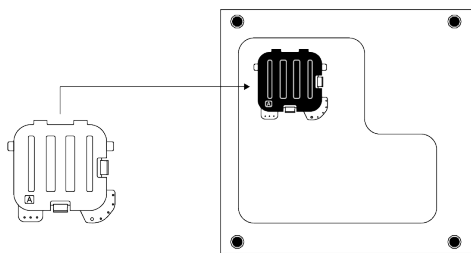

Γείρετε τη συσκευή ελαφρά προς τα πίσω. Τοποθετήστε τις προεξοχές του καλύμματος Α πάνω στο κάτω πάνελ. Ολοκληρώστε την τοποθέτηση περιστρέφοντας το κάλυμμα.

- Το κάλυμμα Β και το καπάκι είναι προαιρετικά. Αν διατίθενται, εγκαταστήστε το κάλυμμα Β και το καπάκι.

## Κάλυμμα Β

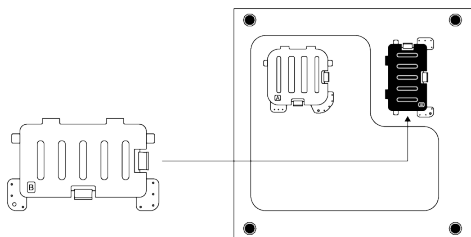

Τοποθετήστε τις προεξοχές του καλύμματος Β πάνω στο κάτω πάνελ. Ολοκληρώστε την τοποθέτηση περιστρέφοντας το κάλυμμα.

## Καπάκι

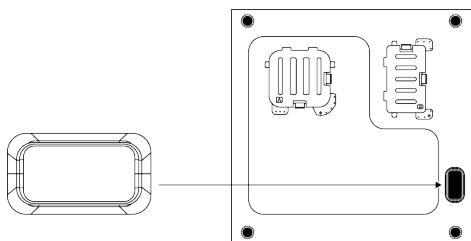

Εισάγετε το καπάκι πιέζοντάς το με το δάκτυλό σας.

### 4.3 Αφαίρεση των μπουλονιών ασφαλείας μεταφοράς

1. Λασκάρτε όλα τα μπουλόνια ασφαλείας μεταφοράς με ένα κατάλληλο κλειδί έως ότου περιστρέφονται ελεύθερα.

2. Λυγίστε το εσωτερικό τμήμα πιέζοντάς το στις περιοχές λαβής και τραβήξτε έξω το τμήμα.
3. Τοποθετήστε στις οπές στο πίσω πάνελ τα πλαστικά καλύμματα που υπάρχουν στη σακούλα του εγχειριδίου χρήστη.

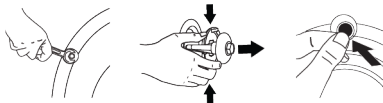

#### ΕΙΔΟΠΟΙΗΣΗ

Αφαιρέστε τα μπουλόνια ασφαλείας μεταφοράς πριν θέσετε σε λειτουργία τη συσκευή. Διαφορετικά, η συσκευή θα υποστεί ζημιά.



#### ΕΙΔΟΠΟΙΗΣΗ

Φυλάξτε τα μπουλόνια ασφαλείας μεταφοράς σε ασφαλές μέρος για να τα χρησιμοποιήσετε πάλι στο μέλλον αν το πλυντήριο χρειάζεται να μετακινηθεί.

Εγκαταστήστε τα μπουλόνια ασφαλείας μεταφοράς με σειρά ενεργειών αντίστροφη από της διαδικασίας αφαίρεσης.

Ποτέ μη μετακινήσετε τη συσκευή χωρίς τα μπουλόνια ασφαλείας μεταφοράς σωστά τοποθετημένα στη θέση τους.

## 4.4 Σύνδεση σε παροχή νερού



#### ΕΙΔΟΠΟΙΗΣΗ

Στα μοντέλα με μία μόνο είσοδο νερού, αυτή δεν θα πρέπει να συνδέεται στην παροχή ζεστού νερού. Σε μια τέτοια περίπτωση, τα ρούχα θα υποστούν ζημιά ή η συσκευή θα μεταβεί σε κατάσταση προστασίας και δεν θα λειτουργεί.

Μη χρησιμοποιήσετε παλιούς ή μεταχειρισμένους εύκαμπτους σωλήνες εισόδου νερού σε καινούργια συσκευή. Αυτό μπορεί να προκαλέσει διαρροή νερού από το πλυντήριο και κηλίδες στα ρούχα σας.

1. Σφίξτε όλα τα παξιμάδια ασφάλισης εύκαμπτων σωλήνων με το χέρι. Ποτέ μη χρησιμοποιήσετε εργαλείο όταν συσφίγγετε τα παξιμάδια.
2. Αφού συνδέσετε τους εύκαμπτους σωλήνες, ανοίξτε πλήρως τους διακόπτες παροχής νερού για να ελέγξετε για διαρροές νερού στα σημεία σύνδεσης. Αν εμφανιστεί οποιαδήποτε διαρροή, κλείστε τον αντίστοιχο διακόπτη παροχής νερού και αφαιρέστε το παξιμάδι. Ελέγξτε το στεγανοποιητικό και σφίξτε πάλι προσεκτικά το παξιμάδι. Για να αποτρέψετε τις διαρροές νερού και τις βλάβες που αυτές μπορούν να προκαλέσουν, κλείνετε τους διακόπτες παροχής νερού όταν δεν χρησιμοποιείτε τη συσκευή.

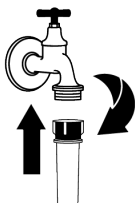
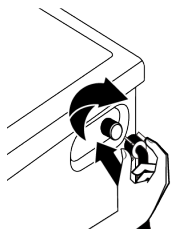

#### 4.5 Σύνδεση του εύκαμπτου σωλήνα αποστράγγισης στην αποχέτευση

1. Συνδέστε το άκρο του εύκαμπτου σωλήνα αποστράγγισης απευθείας σε αναμονή αποχέτευσης, ή σε νιπτήρα ή μπανιέρα.



Αν ο εύκαμπος σωλήνας φύγει από τη θέση του κατά την αποστράγγιση του νερού, μπορεί να προκληθεί πλημμύρα στο σπίτι σας. Υπάρχει επίσης κίνδυνος εγκαυμάτων λόγω υψηλών θερμοκρασιών πλυσίματος. Για να αποτρέψετε τέτοιες καταστάσεις και να βεβαιωθείτε ότι δεν θα υπάρξει πρόβλημα στην πρόσληψη και αποστράγγιση νερού από τη συσκευή, στερεώστε καλά τον εύκαμπο σωλήνα αποστράγγισης.

2. Συνδέστε τον εύκαμπο σωλήνα αποστράγγισης σε ελάχιστο ύψος 40 εκατοστών και μέγιστο ύψος 100 εκατοστών.
3. Η εγκατάσταση του εύκαμπτου σωλήνα αποστράγγισης νερού στο επίπεδο του δαπέδου ή κοντά στο δάπεδο (κάτω από 40 εκατοστά) και κατόπιν η ανύψωσή τους δυσκολεύει την αποστράγγιση του νερού και τα ρούχα μπορεί να είναι πολύ υγρά όταν βγουν. Για τον λόγο αυτό, τηρείται τα ύψη που παρέχονται στην εικόνα.

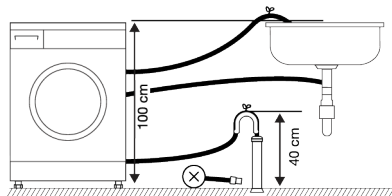

4. Για να αποτρέψετε την επιστροφή των απόβρωτων στη συσκευή και να διασφαλίσετε την εύκολη αποστράγγιση, μη βυθίσετε το άκρο του εύκαμπτου σωλήνα αποστράγγισης στα απόβρωτα και μην τον εισάγετε στην αναμονή αποχέτευσης περισσότερο από 15 εκ. Αν είναι πολύ μακρύς, κόψτε τον για να τον κοτύνητε.
5. Το άκρο του εύκαμπτου σωλήνα δεν πρέπει να είναι λυγισμένο ή να πατιέται και ο σωλήνας δεν πρέπει να είναι συμπιεσμένος ανάμεσα στην αποχέτευση και τη συσκευή. Διαφορετικά μπορεί να προκληθούν προβλήματα αποστράγγισης του νερού.
6. Αν το μήκος του εύκαμπτου σωλήνα είναι πολύ μικρό, μπορείτε να προσθέσετε έναν γνήσιο εύκαμπο σωλήνα επέκτασης. Το μήκος του εύκαμπτου σωλήνα δεν πρέπει να είναι μεγαλύτερο από 3,2 μέτρα. Για να αποφύγετε διαρροές νερού, πάντα ασφαλίστε τη σύνδεση ανάμεσα στον εύκαμπο σωλήνα επέκτασης και τον εύκαμπο σωλήνα αποστράγγισης της συσκευής με έναν κατάλληλο σφιγκτήρα, ώστε να μην μπορεί να αποσυνδεθεί και να προκαλέσει διαρροές.

## 4.6 Ρύθμιση των ποδιών



### ΠΡΟΕΙΔΟΠΟΙΗΣΗ

Για να εξασφαλίσετε λειτουργία με λιγότερο θόρυβο και χωρίς κραδασμούς, η συσκευή πρέπει να είναι οριζοντιωμένη και να στηρίζεται σταθερά στα πόδια της. Ρυθμίστε τα πόδια για να εξασφαλίσετε την ευστάθεια της συσκευής. Διαφορετικά, η συσκευή μπορεί να μετακινηθεί από τη θέση της και να προκαλέσει προβλήματα σύνθλιψης, θορύβου και κραδασμών.

Για να αποφύγετε ζημιές στα παξιμάδια ασφάλισης, μη χρησιμοποιείτε κανένα εργαλείο για να λασκάρετε τα παξιμάδια.

1. Λασκάρετε με το χέρι τα παξιμάδια ασφάλισης στα πόδια.
2. Ρυθμίστε τα πόδια έως ότου η συσκευή είναι σε οριζόντια και ευσταθή θέση.
3. Σφίξτε όλα τα παξιμάδια ασφάλισης πάλι με το χέρι.

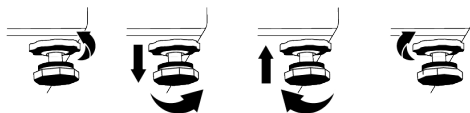

## 4.7 Ηλεκτρική σύνδεση

Συνδέστε τη συσκευή σε γειωμένη πρίζα η οποία προστατεύεται από ασφάλεια 16 A. Η εταιρία μας δεν θα φέρει την ευθύνη για ζημιές που μπορεί να προκληθούν λόγω χρήσης της συσκευής χωρίς γείωση σύμφωνα με τους τοπικούς κανονισμούς.

- Η σύνδεση πρέπει να συμμορφώνεται με τους εθνικούς κανονισμούς.
- Η ηλεκτρική εγκατάσταση όπου συνδέεται η συσκευή πρέπει να είναι επαρκής και κατάλληλη για τις απαιτήσεις της συσκευής. Συνιστάται η χρήση συσκευής προστασίας από ρεύμα διαρροής.
- Το φως του καλωδίου ρεύματος θα πρέπει να είναι εύκολα προσπελάσιμο μετά την εγκατάσταση.

- Αν η τιμή ρεύματος της ασφάλειας ή του ασφαλειοδιακόπτη στην ηλεκτρική εγκατάσταση του σπιτιού είναι μικρότερη από 16 A, αναθέστε σε εξειδικευμένο ηλεκτρολόγο να εγκαταστήσει μια ασφάλεια 16 A.
- Η ηλεκτρική τάση όπως καθορίζεται στην ενότητα "Τεχνικές προδιαγραφές" πρέπει να είναι ίδια με την τάση δικτύου σας.
- Μην πραγματοποιείτε συνδέσεις μέσω καλωδίων επέκτασης ή πολύπριζων. Μπορεί να προκύψει υπερθέρμανση και φωτιά λόγω του καλωδίου σύνδεσης.



Τα καλώδια ρεύματος που έχουν υποστεί ζημιά πρέπει να αντικαθίστανται από το εξουσιοδοτημένο σέρβις, για την αποτροπή ενδεχόμενου κινδύνου.

## 4.8 Έναρξη λειτουργίας

Πριν αρχίσετε να χρησιμοποιείτε τη συσκευή, βεβαιωθείτε ότι ολοκληρώθηκαν σωστά οι προετοιμασίες που περιγράφονται στην ενότητα "Οδηγίες για το περιβάλλον" και "Εγκατάσταση". Για να προετοιμάσετε τη συσκευή για το πλύσιμο ρούχων, εκτελέστε πρώτα έναν πρώτο κύκλο λειτουργίας στο πρόγραμμα Καθαρισμός τυμπάνου. Αν αυτό το πρόγραμμα δεν είναι διαθέσιμο στη δική σας συσκευή, εφαρμόστε τη μέθοδο που περιγράφεται στην ενότητα "Καθαρισμός της πόρτας φόρτωσης και του τυμπάνου".

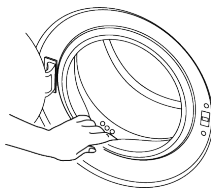

Ενδέχεται να έχει παραμείνει στη συσκευή σας μικρή ποσότητα νερού λόγω των διαδικασιών ελέγχου ποιότητας κατά την παραγωγή. Αυτό δεν είναι επιβλαβές για τη συσκευή.



Διαβάστε πρώτα την ενότητα "Οδηγίες ασφαλείας"!

### 5.1 Ταξινόμηση των ρούχων

- Ταξινομείτε τα ρούχα ανάλογα με τον τύπο του υφάσματος, το χρώμα, τον βαθμό λερώματος και την επιτρεπόμενη θερμοκρασία πλυσίματος.
- Τηρείτε πάντα τις οδηγίες που αναφέρονται στις ετικέτες φροντίδας των ρούχων.

### 5.2 Προετοιμασία των ρούχων για πλύσιμο

- Ρούχα με μεταλλικά εξαρτήματα όπως π.χ. στηθόδεσμοι με μπανέλες, ζώνες με αγκράφες ή ρούχα με μεταλλικά κουμπιά, θα προκαλέσουν ζημιά στη συσκευή. Αφαιρείτε τα μεταλλικά εξαρτήματα αν είναι εφικτό ή πλένετε αυτά τα ρούχα αφού τα τοποθετήσετε μέσα σε σάκο πλυντηρίου ή μαξιλαροθήκη.
- Αφαιρείτε όλα τα αντικείμενα από τις τσέπες, όπως κέρματα, στυλό και συνδετήρες και αναποδογυρίζετε τις τσέπες και βουρτσίζετε τις. Αντικείμενα αυτού του είδους μπορούν να προκαλέσουν ζημιά στη συσκευή ή πρόβλημα θορύβου.
- Τοποθετείτε τα ρούχα μικρού μεγέθους, όπως παιδικές κάλτσες και καλσόν, μέσα σε σάκο πλυντηρίου ή μαξιλαροθήκη.
- Τοποθετείτε τις κουρτίνες στο πλυντήριο χωρίς να τις συμπιέζετε. Αφαιρείτε τα εξαρτήματα ανάρτησης των κουρτινών. Τα εξαρτήματα ανάρτησης κουρτινών μπορεί να προκαλέσουν τράβηγμα και σχίσιμο της κουρτίνας.
- Κλείστε τα φερμουάρ, ράψτε τα χαλαρά κουμπιά και επιδιορθώστε ξηλώματα και σχισίματα.
- Πλένετε με κατάλληλο πρόγραμμα τα ρούχα με σήμανση "Machine washable" (πλένεται στο πλυντήριο) ή "Hand washable" (πλύσιμο στο χέρι).
- Μην πλένετε μαζί χρωματιστά και λευκά ρούχα. Τα καινούργια, σκούρα βαμβακερά ξεβάφουν πολύ. Πλένετέ τα ξεχωριστά.
- Οι δύσκολοι λεκέδες πρέπει να προετοιμάζονται κατάλληλα πριν την πλύση.

- Πλένετε τα παντελόνια και τα ευαίσθητα ρούχα γυρισμένα το μέσα έξω.
- Ρούχα που έχουν λερωθεί σε μεγάλο βαθμό με υλικά όπως αλεύρι, γύψο, σκόνη γάλακτος κλπ. πρέπει να πιναχτούν πριν τοποθετηθούν μέσα στη συσκευή. Αυτού του είδους οι σκόνες στα ρούχα μπορούν με την πάροδο του χρόνου να συσσωρευτούν στα εσωτερικά μέρη του πλυντηρίου και να προκαλέσουν ζημιά.

### 5.3 Συμβουλές εξοικονόμησης ενέργειας και νερού

Οι παρακάτω πληροφορίες θα σας βοηθήσουν να χρησιμοποιείτε τη συσκευή με οικολογικό τρόπο με εξοικονόμηση ενέργειας/νερού.

- Χρησιμοποιείτε τη συσκευή στη μεγαλύτερη χωρητικότητα που επιτρέπεται για το πρόγραμμα που έχετε επιλέξει, χωρίς να την υπερφορτώνετε. Βλ. "Πίνακας προγραμμάτων και καταναλώσεων"
- Τηρείτε τις οδηγίες θερμοκρασίας που αναγράφονται στη συσκευασία του απορρυπαντικού.
- Πλένετε τα ελαφρά λερωμένα ρούχα σε χαμηλές θερμοκρασίες.
- Χρησιμοποιείτε συντομότερα προγράμματα για μικρές ποσότητες ελαφρά λερωμένων ρούχων.
- Μη χρησιμοποιείτε πρόπλυση και υψηλές θερμοκρασίες για ρούχα που δεν είναι πολύ λερωμένα ή λεκιασμένα.
- Αν σκοπεύετε να στεγνώσετε τα ρούχα σας σε στεγνωτήριο, κατά τη διαδικασία πλυσίματος επιλέξτε τον υψηλότερο συνιστώμενο αριθμό στροφών στυψίματος.
- Μη χρησιμοποιείτε περισσότερο απορρυπαντικό από αυτό που συνιστάται στη συσκευασία του απορρυπαντικού.

### 5.4 Τοποθέτηση των ρούχων στη συσκευή

1. Ανοίξτε την πόρτα φόρτωσης.
2. Τοποθετήστε τα ρούχα μέσα στη συσκευή χωρίς να τα συμπιέσετε.

3. Πιέστε την πόρτα φόρτωσης για να κλείσει, έως ότου ακούσετε έναν ήχο ασφάλισης. Βεβαιωθείτε ότι δεν έχουν πιαστεί ρούχα στην πόρτα. Η πόρτα φόρτωσης είναι κλειδωμένη όσο εκτελείται ένα πρόγραμμα. Η κλειδαριά της πόρτας θα ανοίξει όταν ολοκληρωθεί το πλύσιμο. Κατόπιν μπορείτε να ανοίξετε την πόρτα φόρτωσης. Αν η πόρτα δεν ανοίγει, εφαρμόστε τις λύσεις που προτείνονται στην ενότητα Αντιμετώπιση προβλημάτων, για το σφάλμα "Η πόρτα φόρτωσης δεν ανοίγει".

### 5.5 Σωστή ποσότητα ρούχων

Η μέγιστη επιτρεπόμενη ποσότητα φορτίου εξαρτάται από τον τύπο των ρούχων, τον βαθμό λερώματος και το πρόγραμμα πλυσίματος που επιθυμείτε.

Η συσκευή ρυθμίζει αυτόματα την ποσότητα του νερού σύμφωνα με το βάρος των ρούχων μέσα στη συσκευή.



Ακολουθήστε τις οδηγίες στον "Πίνακα προγραμμάτων και καταναλώσεων". Αν υπερφορτωθεί το πλυντήριο, θα υποβαθμιστούν τα αποτελέσματα του πλυσίματος. Επιπλέον, μπορεί να προκύψουν προβλήματα θορύβου και κραδασμών.

### 5.6 Χρήση απορρυπαντικού και μαλακτικού



#### ΣΗΜΕΙΩΣΗ

Όταν χρησιμοποιείτε απορρυπαντικό, μαλακτικό, κόλλα κολλαρίσματος, λευκαντικό και προϊόν αποχρωματισμού, προϊόν κατά των αλάτων, διαβάστε τις οδηγίες του κατασκευαστή πάνω στη συσκευασία και ακολουθείτε τις προτεινόμενες τιμές δΟΣΟΛΟΓΙΑΣ. Χρησιμοποιείτε μεζούρα, όταν υπάρχει.

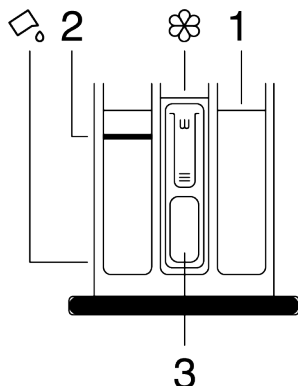

Το συρτάρι απορρυπαντικού περιλαμβάνει τρία διαμερίσματα:

- (1) για πρόπλυση,
- (2) για την κύρια πλύση,
- (3) για μαλακτικό,
- (☼) εξάρτημα σιφωνίου μέσα στο διαμέρισμα μαλακτικού,
- (☞) στο διαμέρισμα κύριας πλύσης υπάρχει μια διάταξη υγρού απορρυπαντικού για την περίπτωση χρήσης υγρού απορρυπαντικού.

#### Απορρυπαντικό, μαλακτικό και άλλα προϊόντα καθαρισμού

- Προσθέστε απορρυπαντικό και μαλακτικό πριν την έναρξη του προγράμματος πλυσίματος.
- Μην αφήνετε ανοικτό το συρτάρι προσθήκης απορρυπαντικού ενώ είναι ενεργό το πρόγραμμα πλυσίματος.
- Αν χρησιμοποιείτε πρόγραμμα χωρίς πρόπλυση, μην προσθέσετε απορρυπαντικό στο διαμέρισμα πρόπλυσης (διαμέρισμα αρ. "1").
- Αν χρησιμοποιείτε πρόγραμμα με πρόπλυση, ξεκινήστε το πλυντήριο μετά την προσθήκη απορρυπαντικού σε σκόνη στα διαμερίσματα απορρυπαντικού πρόπλυσης και κύριας πλύσης (διαμερίσματα 1 και 2).
- Μην επιλέξετε πρόγραμμα με πρόπλυση αν χρησιμοποιείτε απορρυπαντικό σε σακουλάκι ή μπαλάκι διανομής. Μπορείτε να τοποθετήσετε το σακουλάκι ή το μπαλάκι διανομής του απορρυπαντικού απ' ευθείας ανάμεσα στα ρούχα, στο εσωτερικό της συσκευής.

- Αν χρησιμοποιείτε υγρό απορρυπαντικό, ακολουθήστε τις οδηγίες στο τμήμα "Χρήση υγρού απορρυπαντικού" και μην ξεχάσετε να φέρετε τη διάταξη υγρού απορρυπαντικού στη σωστή θέση.

### Επιλογή τύπου απορρυπαντικού

Ο τύπος απορρυπαντικού που πρέπει να χρησιμοποιηθεί εξαρτάται από το πρόγραμμα πλυσίματος, καθώς και τον τύπο και το χρώμα του υφάσματος.

- Χρησιμοποιείτε διαφορετικά απορρυπαντικά για χρωματιστά και λευκά ρούχα.
- Πλένετε τα ευαίσθητα ρούχα σας μόνο με ειδικά απορρυπαντικά (υγρό απορρυπαντικό, σαμπουάν για μάλλινα κλπ.), τα οποία προορίζονται αποκλειστικά για ευαίσθητα ρούχα, και στα συνιστώμενα προγράμματα.
- Όταν πλένετε σκούρα χρωματιστά ρούχα και παπλώματα, συνιστάται να χρησιμοποιείτε υγρό απορρυπαντικό.
- Πλένετε τα μάλλινα στο συνιστώμενο πρόγραμμα με ειδικό απορρυπαντικό παρασκευασμένο ειδικά για μάλλινα.
- Δείτε το τμήμα περιγραφών των προγραμμάτων σχετικά με το πρόγραμμα που συνιστάται για τα διάφορα είδη υφασμάτων.
- Όλες οι προτάσεις σχετικά με τα απορρυπαντικά ισχύουν για το εύρος επιλέξιμων θερμοκρασιών των προγραμμάτων.



Πρέπει να χρησιμοποιούνται μόνο απορρυπαντικά, μαλακτικά και πρόσθετα που είναι κατάλληλα για πλυντήρια ρούχων.  
Μη χρησιμοποιείτε σαπούνι σε σκόνη.

### Ρύθμιση της ποσότητας απορρυπαντικού

Η ποσότητα του απορρυπαντικού που πρέπει να χρησιμοποιήσετε εξαρτάται από την ποσότητα των ρούχων, το βαθμό λερώματος και τη σκληρότητα του νερού.

- Μη χρησιμοποιείτε ποσότητες μεγαλύτερες από τις συνιστώμενες στη συσκευασία του απορρυπαντικού, για να αποφύγετε προβλήματα υπερβολικού αφρισμού και κακής ποιότητας ξεβγάλματος, καθώς και για λόγους οικονομίας και προστασίας του περιβάλλοντος.

- Για μικρότερες ποσότητες ρούχων ή λιγότερο λερωμένα ρούχα χρησιμοποιείτε λιγότερο απορρυπαντικό.

### Χρήση μαλακτικών

Προσθέστε το μαλακτικό στο διαμέρισμα μαλακτικού του συρταριού απορρυπαντικού.

- Μην υπερβείτε την ένδειξη στάθμης (>max<) στο διαμέρισμα μαλακτικού.
- Αν το μαλακτικό δεν είναι αρκετά λεπτόρρευστο, αραιώστε το με νερό πριν το τοποθετήσετε στο διαμέρισμα μαλακτικού.



#### ΣΗΜΕΙΩΣΗ

Μη χρησιμοποιείτε σαν μαλακτικό υγρά απορρυπαντικά ή άλλα υλικά με ιδιότητες καθαρισμού, αν αυτά δεν προορίζονται για χρήση σε πλυντήρια.

### Χρήση υγρών απορρυπαντικών

#### Αν η συσκευή διαθέτει διάταξη χρήσης υγρού απορρυπαντικού

- Πιέστε και περιστρέψτε τη διάταξη εκεί που δείχνει η εικόνα όταν θέλετε να χρησιμοποιήσετε υγρά απορρυπαντικά. Το τμήμα που πέφτει κάτω θα χρησιμεύσει ως φραγμός για το υγρό απορρυπαντικό.
- Καθαρίζετε τη διάταξη επιτόπια με νερό ή αφού την αφαιρέσετε από τη θέση της αν χρειάζεται. Μην παραλείψετε να τοποθετήσετε τη διάταξη μέσα στο διαμέρισμα κύριας πλύσης (διαμέρισμα αρ. "2") μετά τον καθαρισμό.
- Η διάταξη πρέπει να είναι στην πάνω θέση αν θέλετε να χρησιμοποιήσετε απορρυπαντικό σε σκόνη.

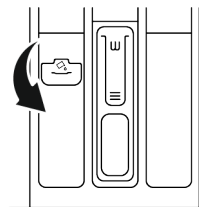

#### Χρήση απορρυπαντικών σε μορφή τζελ και ταμπλέτας

- Αν το απορρυπαντικό σε τζελ δεν είναι υγρό ή αν έχετε ταμπλέτα υγρού σε κάψουλα, τοποθετήστε το απευθείας μέσα στο τύμπανο πριν το πλύσιμο.

- Τοποθετήστε την ταμπλέτα απορροπτικού απευθείας μέσα στο τύμπανο αμέσως πριν το πλύσιμο.
- Μετά τη χρήση κόλλας κολλαρίσματος, σκουπίστε το εσωτερικό της συσκευής με ένα ελαφρά υγρό και καθαρό πανί.

### Χρήση κόλλας κολλαρίσματος

- Προσθέστε την υγρή κόλλα κολλαρίσματος, την κόλλα σε σκόνη ή τη βαφή υφασμάτων στο διαμέρισμα μαλακτικού.
- Μη χρησιμοποιείτε μαλακτικό και κόλλα κολλαρίσματος στο ίδιο πρόγραμμα πλύσιματος ταυτόχρονα.

### Χρήση προϊόντος κατά των αλάτων

- Όταν χρειάζεται, χρησιμοποιείτε προϊόν κατά των αλάτων που έχει παρασκευαστεί για χρήση σε πλυντήρια ρούχων.

## 5.7 Συμβουλές για αποτελεσματικό πλύσιμο

	Ρούχα			
	Ανοιχτόχρωμα και λευκά	Χρωματιστά	Μαύρα/Σκούρα χρωματιστά	Ευαίσθητα/Μάλινα/Μεταξωτά
	(Συνιστώμενη περιοχή θερμοκρασιών ανάλογα με τον βαθμό λερώματος: 40-90 °C)	(Συνιστώμενη περιοχή θερμοκρασιών ανάλογα με το βαθμό λερώματος: κρύο -40 °C)	(Συνιστώμενη περιοχή θερμοκρασιών ανάλογα με το βαθμό λερώματος: κρύο -40 °C)	(Συνιστώμενη περιοχή θερμοκρασιών ανάλογα με το βαθμό λερώματος: κρύο -30 °C)

Βαθμός λερωμάτος	<p><b>Πολύ λερωμένα</b></p> <p>(δύσκολοι λεκέδες, όπως από γρασίδι, καφέ, φρούτα και αίμα)</p>	<p>Μπορεί να χρειαστεί προεπεξεργασία των λεκέδων ή να περιληφθεί φάση πρόπλυσης.</p> <p>Μπορούν να χρησιμοποιηθούν απορρυπαντικά σε σκόνη και υγρά απορρυπαντικά που συνιστώνται για λευκά, σε δόσεις που συνιστώνται για πολύ λερωμένα ρούχα. Συνιστάται να χρησιμοποιείτε απορρυπαντικά σε σκόνη για τον καθαρισμό λεκέδων από λάσπη και χύμα και λεκέδων με ευαισθησία σε λευκαντικά.</p>	<p>Μπορούν να χρησιμοποιηθούν απορρυπαντικά σε σκόνη και υγρά απορρυπαντικά που συνιστώνται για χρωματιστά, σε δόσεις που συνιστώνται για πολύ λερωμένα ρούχα. Συνιστάται να χρησιμοποιείτε απορρυπαντικά σε σκόνη για τον καθαρισμό λεκέδων από λάσπη και χύμα και λεκέδων με ευαισθησία σε λευκαντικά. Πρέπει να χρησιμοποιούνται απορρυπαντικά που δεν περιέχουν προϊόν αποχρωματισμού.</p>	<p>Μπορούν να χρησιμοποιηθούν υγρά απορρυπαντικά που είναι κατάλληλα για χρωματιστά και μαύρα/σκουρα χρωματιστά, σε δόσεις που συνιστώνται για πολύ λερωμένα ρούχα.</p>	<p>Προτιμάτε υγρά απορρυπαντικά σχεδιασμένα για ευαίσθητα ρούχα. Τα μάλλινα και μεταξωτά ρούχα πρέπει να πλένονται με ειδικά απορρυπαντικά για μάλλινα.</p>
	<p><b>Κανονικά λερωμένα</b></p> <p>(Για παράδειγμα, σωματικοί λεκέδες σε κολλάρα και μανίκια)</p>	<p>Μπορούν να χρησιμοποιηθούν απορρυπαντικά σε σκόνη και υγρά απορρυπαντικά που συνιστώνται για λευκά, σε δόσεις που συνιστώνται για κανονικά λερωμένα ρούχα.</p>	<p>Μπορούν να χρησιμοποιηθούν απορρυπαντικά σε σκόνη και υγρά απορρυπαντικά που συνιστώνται για χρωματιστά, σε δόσεις που συνιστώνται για κανονικά λερωμένα ρούχα. Πρέπει να χρησιμοποιούνται απορρυπαντικά που δεν περιέχουν προϊόν αποχρωματισμού.</p>	<p>Μπορούν να χρησιμοποιηθούν υγρά απορρυπαντικά που είναι κατάλληλα για χρωματιστά και μαύρα/σκουρα χρωματιστά, σε δόσεις που συνιστώνται για μέτρια λερωμένα ρούχα.</p>	<p>Προτιμάτε υγρά απορρυπαντικά σχεδιασμένα για ευαίσθητα ρούχα. Τα μάλλινα και μεταξωτά ρούχα πρέπει να πλένονται με ειδικά απορρυπαντικά για μάλλινα.</p>
	<p><b>Ελαφρά λερωμένα</b></p> <p>(Δεν υπάρχουν ορατοί λεκέδες.)</p>	<p>Μπορούν να χρησιμοποιηθούν απορρυπαντικά σε σκόνη και υγρά απορρυπαντικά που συνιστώνται για λευκά, σε δόσεις που συνιστώνται για ελαφρά λερωμένα ρούχα.</p>	<p>Μπορούν να χρησιμοποιηθούν απορρυπαντικά σε σκόνη και υγρά απορρυπαντικά που συνιστώνται για χρωματιστά, σε δόσεις που συνιστώνται για ελαφρά λερωμένα ρούχα. Πρέπει να χρησιμοποιούνται απορρυπαντικά που δεν περιέχουν προϊόν αποχρωματισμού.</p>	<p>Μπορούν να χρησιμοποιηθούν υγρά απορρυπαντικά που είναι κατάλληλα για χρωματιστά και μαύρα/σκουρα χρωματιστά, σε δόσεις που συνιστώνται για ελαφρά λερωμένα ρούχα.</p>	<p>Προτιμάτε υγρά απορρυπαντικά σχεδιασμένα για ευαίσθητα ρούχα. Τα μάλλινα και μεταξωτά ρούχα πρέπει να πλένονται με ειδικά απορρυπαντικά για μάλλινα.</p>

## 5.8 Εμφανιζόμενη διάρκεια προγράμματος

Μπορείτε να δείτε στην οθόνη ενδειξέων της συσκευής τη διάρκεια του προγράμματος ενώ επιλέγετε ένα πρόγραμμα. Ανάλογα με την ποσότητα ρούχων που έχετε τοποθετήσει στη συσκευή, τον βαθμό αφρισμού, τις συνθήκες ανομοιόμορφης κατανομής των ρούχων, τις διακυμάνσεις στην παροχή ρεύματος, την πίεση του νερού και τις ρυθμίσεις του προγράμματος, η διάρκεια του προγράμματος προσαρμόζεται αυτόματα κατά την εκτέλεση του προγράμματος.

**ΕΙΔΙΚΗ ΠΕΡΙΠΤΩΣΗ:** Στην έναρξη του προγράμματος, στα προγράμματα Βαμβακερά και Βαμβακερά Eco, η οθόνη ενδειξέων δείχνει τη διάρκεια μισού φορτίου. Είναι η πιο συνηθισμένη περίπτωση χρήσης. Αφού ξεκινήσει το πρόγραμμα, σε 20-25 λεπτά ανιχνεύεται το πραγματικό φορτίο από τη συσκευή. Και αν το ανιχνευόμενο φορτίο είναι μεγαλύτερο από το μισό φορτίο, το πρόγραμμα πλυσίματος θα προσαρμοστεί αυτόματα και η διάρκεια του προγράμματος θα αυξηθεί αυτόματα. Μπορείτε να παρακολουθήσετε αυτή τη μεταβολή στην οθόνη ενδειξέων.



Διαβάστε πρώτα την ενότητα "Οδηγίες ασφαλείας"!

### 6.1 Πίνακας ελέγχου

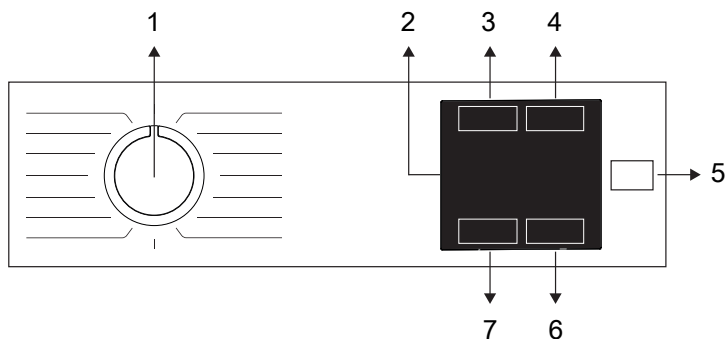

- 1 Κουμπί Επιλογής προγράμματος
- 3 Κουμπί Βοηθητικής λειτουργίας
- 5 Κουμπί Έναρξης / Παύσης
- 7 Κουμπί ρύθμισης Αριθμού στροφών στυψίματος

- 2 Οθόνη ενδείξεων
- 4 Κουμπί ρύθμισης Ώρας Λήξης
- 6 Κουμπί ρύθμισης Θερμοκρασίας

## 6.2 Σύμβολα στην οθόνη ενδείξεων

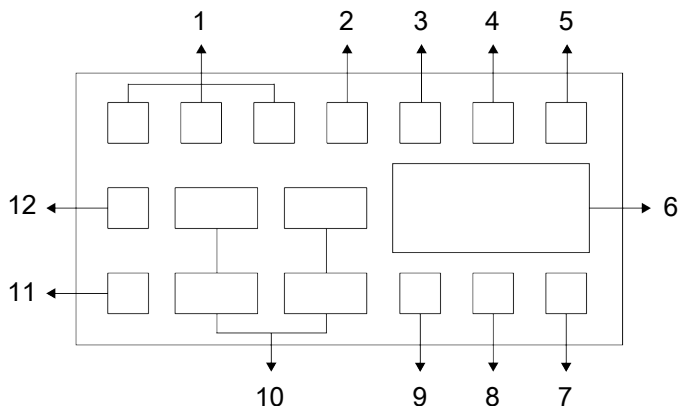

- |                                    |  |
|------------------------------------|--|
| 1 Ενδείξεις Βοηθητικών λειτουργιών | 2 Ένδειξη Δεν υπάρχει νερό                       |
| 3 Σύμβολο Κλειδωμένης πόρτας       | 4 Ένδειξη Ενεργοποιημένη Καθυστέρηση έναρξης     |
| 5 Ένδειξη Έναρξη / Παύση           | 6 Πληροφορίες Διάρκειας                          |
| 7 Σύμβολο Θερμοκρασίας             | 8 Σύμβολο Ενεργοποιημένου Κλειδώματος για παιδιά |
| 9 Ένδειξη Βοηθητικής λειτουργίας   | 10 Ενδείξεις Αριθμού στροφών στυψίματος          |
| 11 Ένδειξη Χωρίς Στύψιμο           | 12 Ένδειξη Ξέβγαλμα & Αναμονή                    |



Οι εικόνες που χρησιμοποιούνται για την περιγραφή της συσκευής στην ενότητα αυτή είναι σχηματικές και μπορεί να μην ταιριάζουν ακριβώς με τα χαρακτηριστικά της συσκευής σας.

### 6.3 Πίνακας προγραμμάτων και καταναλώσεων

Πρόγραμμα						Βοηθητικές λειτουργίες				Εύρος θερμοκρασίας °C
	Θερμοκρασία °C	Μέγ. φορτίο (kg)	Κατανάλωση νερού (l)	Κατανάλωση Ενέργειας (kWh)	Μέγ. ταχύτητα	Fast Mode	Εξοικονόμηση Νερού	Πρόσθετο ξέβγαλμα	Ατμός	
Cotton	90	10	98	2,75	1400	•	•	•	•	Κρύο - 90
	60	10	98	2,00	1400	•	•	•	•	Κρύο - 90
	40	10	95	1,20	1400	•	•	•	•	Κρύο - 90
Eco 40-60	40***	10,0	67,0	0,820	1400					40-60
	40***	5,0	56,0	0,556	1400					40-60
	40***	2,5	38,0	0,276	1400					40-60
Full Load 59'	60	10	98	1,60	1400		•	•	•	Κρύο - 60
Mixed 59'	40	4	83	0,55	800				•	Κρύο - 40
Synthetics 59'	40	4	74	0,65	1200		•	•	•	Κρύο - 40
Cotton 28'	90	10	75	2,30	1400			•	•	Κρύο - 90
	60	10	75	1,30	1400			•	•	Κρύο - 90
	30	10	75	0,25	1400			•	•	Κρύο - 90
Express 14'	30	2	45	0,15	1400	*		•	•	Κρύο - 90
Drum Clean	90	-	80	2,60	600				*	90
Wool & Delicates	40	2	60	0,60	800			•		Κρύο - 40
Cotton with Prewash	60	10	118	2,05	1400	•	•	•	•	Κρύο - 90
20°C	20	10	95	0,75	1400	•	•	•	•	20
Mixed	40	4	83	1,10	800	•			•	Κρύο - 40
Stain Removal	60	5	86	1,85	1400	•				30-60

• : Μπορείτε να το επιλέξετε.

\*: Επιλέγεται αυτόματα, δεν μπορείτε να το ακυρώσετε.

\*\*\*: Το πρόγραμμα Eco 40-60 είναι ένα πρόγραμμα δοκιμής σύμφωνα με την επιλογή θερμοκρασίας 40 °C, κανονισμός ΕΕ / 2019/2014 και πρότυπο EN 60456: 2016 / A11: 2020.

-: Για το μέγιστο φορτίο, δείτε την περιγραφή του προγράμματος.



Διαβάστε στο εγχειρίδιο χρήσης την ενότητα Εγκατάσταση, πριν την πρώτη χρήση.

Οι βοηθητικές λειτουργίες στον πίνακα ενδέχεται να διαφέρουν, ανάλογα με το μοντέλο της συσκευής σας.

Η κατανάλωση νερού και ενέργειας ενδέχεται να διαφέρει, ανάλογα με τις μεταβολές στην πίεση, τη σκληρότητα και τη θερμοκρασία του νερού, τη θερμοκρασία περιβάλλοντος, το είδος και την ποσότητα των ρούχων, την επιλογή βοηθητικών λειτουργιών, τον αριθμό στροφών στυψίματος, καθώς και ανάλογα με τις μεταβολές της τάσης του ρεύματος.

Τα σχήματα επιλογής βοηθητικών λειτουργιών μπορεί να τροποποιηθούν από την κατασκευάστρια εταιρεία. Μπορεί να προστεθούν νέα σχήματα επιλογών ή τα υφιστάμενα μπορεί να καταργηθούν.

Ο αριθμός στροφών στυψίματος της συσκευής σας μπορεί να διαφέρει μεταξύ προγραμμάτων, ωστόσο δεν μπορεί να υπερβεί τον μέγιστο αριθμό στροφών στυψίματος για τη συσκευή σας.

Τα επίπεδα θορύβου και υπολειπόμενης υγρασίας διαφέρουν ανάλογα με τον αριθμό στροφών στυψίματος. Όταν επιλέγετε υψηλότερο αριθμό στροφών στη φάση στυψίματος, θα έχετε ρούχα με λιγότερη υγρασία στο τέλος του προγράμματος, αλλά θα παράγεται περισσότερος θόρυβος.



Μπορείτε να δείτε στην οθόνη ενδείξεων της συσκευής τη διάρκεια πλυσίματος, ενώ επιλέγετε ένα πρόγραμμα. Ανάλογα με την ποσότητα των ρούχων που έχετε τοποθετήσει στο πλυντήριο, μπορεί να υπάρχει διαφορά 1-1,5 ώρας ανάμεσα στη διάρκεια που εμφανίζεται στην οθόνη ενδείξεων και την πραγματική διάρκεια του κύκλου πλύσης. Η διάρκεια θα ενημερωθεί αυτόματα αμέσως μόλις αρχίσει το πλύσιμο.

Πάντα να επιλέγετε τη χαμηλότερη κατάλληλη θερμοκρασία. Τα πιο αποτελεσματικά προγράμματα από την άποψη της κατανάλωσης ενέργειας είναι γενικά αυτά που πλένουν σε χαμηλότερες θερμοκρασίες για περισσότερη ώρα.

Οι πληροφορίες αριθμού στροφών στυψίματος που αναφέρονται στον πίνακα προγραμμάτων υποδεικνύουν την επιλογή αριθμού στροφών στυψίματος που εμφανίζεται στον πίνακα χειρισμού.

Τιμές κατανάλωσης (EL)

	Επιλογή θερμοκρασίας °C	Ταχύτητα στυψίματος (στροφές/λεπτό)	Χωρητικότητα (kg)	Διάρκεια προγράμματος (ω:λλ)	Κατανάλωση Ενέργειας (kWh/κύκλο)	Κατανάλωση νερού (λίτρα/κύκλο)	Θερμοκρασία πλύσης (°C)	Υπολειπόμενη υγρασία (%)
Eco 40-60	40	1351	10,0	03:58	0,870	68,0	33	52,0
	40	1351	5,0	02:59	0,575	59,0	31	52,0
	40	1351	2,5	02:59	0,280	40,0	22	56,0
Cotton	20	1400	10,0	03:40	0,750	95,0	20	53,9
Cotton	60	1400	10,0	03:40	2,000	98,0	60	53,9

Synthetics 59'	40	1200	4,0	00:59	0,650	74,0	40	40,0
Cotton 28'	30	1400	10,0	00:28	0,250	75,0	23	62,0

Οι τιμές κατανάλωσης που παρέχονται για προγράμματα άλλα από το πρόγραμμα Eco 40-60 είναι μόνο ενδεικτικές.

## 6.4 Επιλογή προγράμματος

1. Επιλέξτε το πρόγραμμα που είναι κατάλληλο για τον τύπο, την ποσότητα και το βαθμό λερώματος των ρούχων, σύμφωνα με τον «Πίνακα προγραμμάτων και καταναλώσεων».



Στα προγράμματα υπάρχει περιορισμός στις ανώτατες στροφές στυψίματος, ανάλογα με το συγκεκριμένο είδος υφάσματος.

Όταν επιλέγετε ένα πρόγραμμα, πάντα να λαμβάνετε υπόψη σας τον τύπο του υφάσματος, το χρώμα του, το βαθμό λερώματος και την επιτρεπόμενη θερμοκρασία νερού.

2. Επιλέξτε το επιθυμητό πρόγραμμα με το περιστροφικό κουμπί Επιλογής προγράμματος.

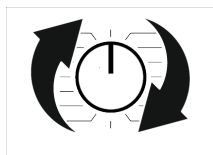

## 6.5 Προγράμματα

### • Eco 40-60

Στο πρόγραμμα Eco 40-60 μπορείτε να πλένετε κανονικά λερωμένα βαμβακερά ρούχα που επιτρέπεται να πλένονται μαζί στους 40 °C ή 60 °C. Αυτό το πρόγραμμα είναι το τυποποιημένο πρόγραμμα δοκιμής σύμφωνα με τους κανονισμούς της ΕΕ περί οικολογικού σχεδιασμού και ενεργειακής σήμανσης.

Παρόλο που αυτό το πρόγραμμα έχει μεγαλύτερη διάρκεια πλύσης από τα άλλα προγράμματα πλύσης, είναι πιο αποτελεσματικό από την άποψη της κατανάλωσης ενέργειας και νερού. Η πραγματική θερμοκρασία του νερού μπορεί να διαφέρει από την αναφερόμενη θερμοκρασία πλύσης. Αν τοποθετήσετε στη συσκευή λιγότερα ρούχα (π.χ. ½ χωρητικότητα ή λιγότερα), η διάρκεια φάσεων του προγράμματος μπορεί να

μειωθεί αυτόματα. Με αυτόν τον τρόπο, η κατανάλωση ενέργειας και νερού θα είναι πολύ μικρότερη.

### • Full Load 59'

Χρησιμοποιείτε αυτό το πρόγραμμα για να πλένετε γρήγορα τα ελαφρά λερωμένα βαμβακερά ρούχα σας.

### • Mixed 59'

Χρησιμοποιείτε αυτό το πρόγραμμα για να πλένετε γρήγορα τα ελαφρά λερωμένα βαμβακερά και συνθετικά ρούχα σας χωρίς να τα ξεχωρίζετε.

### • Synthetics 59'

Χρησιμοποιείτε αυτό το πρόγραμμα για να πλένετε σε λιγότερο από μία ώρα τα ελαφρά λερωμένα ρούχα σας από συνθετικές ίνες.

### • Cotton 28'

Χρησιμοποιείτε αυτό το πρόγραμμα για να πλύνετε σε σύντομο χρόνο ελαφρά λερωμένα ή όχι λεκιασμένα βαμβακερά ρούχα.

### • Express 14'

Χρησιμοποιείτε αυτό το πρόγραμμα για να πλύνετε σε σύντομο χρόνο ελαφρά λερωμένα ή όχι λεκιασμένα βαμβακερά ρούχα. Επιτρέπεται να πλυθούν το πολύ 2 (δύο) κιλά ρούχα.

### • Cotton

Μπορείτε να πλύνετε τα ανθεκτικά βαμβακερά ρούχα σας (σεντόνια, κλινোসκεπάσματα, πετσέτες, μπουρνούζια, εσώρουχα κλπ.) σε αυτό το πρόγραμμα. Όταν πατηθεί το κουμπί της λειτουργίας γρήγορης πλύσης, η διάρκεια του προγράμματος συντομεύει αισθητά αλλά εξασφαλίζεται αποτελεσματική απόδοση πλυσίματος με εντατικές κινήσεις πλυσίματος. Αν δεν έχει επιλεγεί η λειτουργία γρήγορης πλύσης, διασφαλίζεται η ανώτερη απόδοση πλύσης και ξεβγάλματος για τα πολύ λερωμένα ρούχα σας.

### • Wool & Delicates

Χρησιμοποιείτε το για να πλένετε τα μάλλινα/ευαίσθητα ρούχα σας. Επιλέξτε την κατάλληλη θερμοκρασία σύμφωνα με τις πλη-

ροφορίες στις ετικέτες των ρούχων σας. Τα ρούχα σας θα πλυθούν με πολύ απαλές κινήσεις για να μην υποστούν φθορά.

#### • Cotton with Prewash

Επιλέγεται αυτό το πρόγραμμα μόνο για έντονα λερωμένα βαμβακερά ρούχα. Προσθέστε απορρυπαντικό στο διαμέρισμα πρόπλυσης.

#### • Spin+Drain

Μπορείτε να χρησιμοποιείτε αυτό το πρόγραμμα για να αφαιρείτε το νερό από τα ρούχα/το εσωτερικό του πλυντηρίου.

#### • Rinse

Χρησιμοποιείτε το όταν θέλετε ξεχωριστό ξέβγαλμα ή κολλάρισμα.

#### • Drum Clean

Πραγματοποιείτε τον καθαρισμό τυμπάνου τακτικά (κάθε 1 έως 2 μήνες) για να διασφαλίζετε την απαιτούμενη υγιεινή. Πριν το πρόγραμμα χρησιμοποιείται ατμός για να μαλακώσει τα κατάλοιπα μέσα στο κάδο. Ενεργοποιήστε αυτό το πρόγραμμα όταν η συσκευή είναι εντελώς κενή. Για καλύτερα αποτελέσματα, χρησιμοποιείτε προϊόν σε σκόνη για τον καθαρισμό αλάτων (υλικό καθαρισμού τυμπάνου) το οποίο είναι κατάλληλο για πλυντήρια ρούχων όταν έχει επιλεγεί η λειτουργία απορρυπαντικού σε σκόνη. Αφού τελειώσει το πρόγραμμα αφήστε την πόρτα φόρτωσης μισάνοιχτη, για να στεγνώσει το εσωτερικό της συσκευής.



Αυτό δεν είναι πρόγραμμα πλυσίματος. Είναι πρόγραμμα συντήρησης.

Μη χρησιμοποιείτε αυτό το πρόγραμμα όταν υπάρχει κάτι μέσα στο πλυντήριο. Αν επιχειρήσετε να το χρησιμοποιήσετε, η συσκευή ανιχνεύει την ύπαρξη φορτίου στο εσωτερικό της και μπορεί να σταματήσει ή να συνεχίσει το πρόγραμμα ανάλογα με το μοντέλο της συσκευής. Αν το πρόγραμμα σταματήσει και συνεχιστεί δεν επιτυγχάνεται αποτελεσματικός καθαρισμός.

#### • Mixed

Χρησιμοποιείτε το για να πλένετε τα συνθετικά και βαμβακερά ρούχα σας μαζί χωρίς να τα ξεχωρίζετε.

#### • 20°C

Στο πρόγραμμα αυτό μπορείτε να πλένετε τα ελαφρά λερωμένα βαμβακερά σας ρούχα.

#### • Stain Removal

Η συσκευή διαθέτει ένα ειδικό πρόγραμμα καθαρισμού λεκέδων που επιτρέπει την απομάκρυνση διάφορων τύπων λεκέδων με τον πιο αποτελεσματικό τρόπο. Χρησιμοποιείτε αυτό το πρόγραμμα μόνο για ανθεκτικά βαμβακερά ρούχα με σταθερά χρώματα. Μην πλένετε με αυτό το πρόγραμμα ρούχα και άλλα είδη που είναι ευαίσθητα και ξεβάφουν. Πριν το πλύσιμο, βεβαιωθείτε να ελέγξετε τις ετικέτες των ρούχων (συνιστάται για βαμβακερά πουκάμισα, παντελόνια, σορτσάκια, φανελάκια, μωρουδιακά, πυτζάμες, ποδιές, τραπεζομάντιλα, σεντόνια, παπλωματοθήκες, μαξιλαροθήκες, πετσέτες μπάνιου-παραλίας, πετσέτες, κάλτσες, βαμβακερά εσώρουχα που είναι κατάλληλα για πλύσιμο σε υψηλή θερμοκρασία και για μεγάλη διάρκεια). Στο αυτόματο πρόγραμμα για λεκέδες, μπορείτε να πλύνετε 24 τύπους λεκέδων που έχουν διαιρεθεί σε δύο διαφορετικές ομάδες ανάλογα με την επιλογή της λειτουργίας "Γρήγορη πλύση". Ανάλογα με τη επιλεγμένη ομάδα λεκέδων, χρησιμοποιείται ειδικό πρόγραμμα πλυσίματος με τροποποίηση της διάρκειας ξεβγάλματος και αναμονής, της μηχανικής δράσης πλυσίματος και της διάρκειας πλυσίματος και ξεβγάλματος.

**Μπορείτε να δείτε τις ομάδες λεκέδων που μπορείτε να επιλέξετε με το κουμπι "Γρήγορη πλύση".**

**Εάν δεν έχει επιλεγεί "Γρήγορη πλύση":**

Βούτυρο γρασίδι, λάσπη, κόλα, ιδρώτας, ρύποι κολάρου, τροφές, μαγιονέζα, σος σαλάτας, μέικ απ, λάδι μηχανής, τροφές μωρών.

**Εάν έχει επιλεγεί "Γρήγορη πλύση":**

Αίμα, σοκολάτα, μείγμα κέικ, αυγά, τσάι, καφές, χυμός, κέτσαπ, κόκκινο κρασί, κάρι, μαρμελάδα, κάρβουνο.

1. Επιλέξτε το πρόγραμμα λεκέδων.
2. Επιλέξτε το είδος των λεκέδων που θέλετε να καθαρίσετε εντοπίζοντάς τις στις παραπάνω ομάδες και επιλέγοντας τη σχετική ομάδα με το κουμπί βοηθητικής λειτουργίας Γρήγορη πλύση.
3. Διαβάστε προσεκτικά την ετικέτα του ρούχου και βεβαιωθείτε ότι έχουν επιλεγεί οι σωστές τιμές θερμοκρασίας και αριθμού στροφών στυψίματος.

## 6.6 Επιλογή θερμοκρασίας



Όταν επιλέγετε ένα νέο πρόγραμμα, μετά από ορισμένο χρονικό διάστημα στην ένδειξη διάρκειας εμφανίζεται η συνιστώμενη θερμοκρασία για το πρόγραμμα. Ενδέχεται η συνιστώμενη τιμή θερμοκρασίας να μην είναι η μέγιστη θερμοκρασία που μπορεί να επιλεγεί για το τρέχον πρόγραμμα.

Για να αλλάξετε τη θερμοκρασία, πιάστε πάλι το κουμπί Ρύθμισης θερμοκρασίας. Η θερμοκρασία μειώνεται βαθμιαία.

Για να δείτε την τρέχουσα επιλεγμένη τιμή θερμοκρασίας πατήστε το κουμπί Ρύθμισης θερμοκρασίας.



Δεν μπορεί να γίνει καμία αλλαγή σε προγράμματα όπου δεν επιτρέπεται η ρύθμιση της θερμοκρασίας.

Μπορείτε επίσης να αλλάξετε τη θερμοκρασία και αφού αρχίσει το πλύσιμο. Αυτή η αλλαγή μπορεί να γίνει αν την επιτρέπουν οι φάσεις πλυσίματος.

## 6.7 Επιλογή αριθμού στροφών στυψίματος

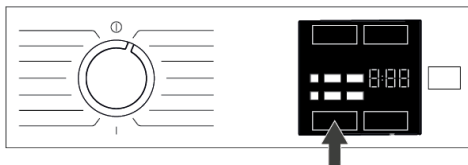

Όταν επιλέγετε ένα νέο πρόγραμμα, στην ένδειξη Αριθμού στροφών στυψίματος εμφανίζεται ο συνιστώμενος αριθμός στροφών στυψίματος για το επιλεγμένο πρόγραμμα. Ενδέχεται η συνιστώμενη τιμή αριθμού στροφών στυψίματος να μην είναι ο μέγιστος αριθμός στροφών στυψίματος που μπορεί να επιλεγεί για το τρέχον πρόγραμμα.

Για να αλλάξετε τον αριθμό στροφών στυψίματος, πατήστε το κουμπί Ρύθμισης αριθμού στροφών στυψίματος. Ο αριθμός στροφών στυψίματος μειώνεται βαθμιαία. Τότε, ανάλογα με το μοντέλο της συσκευής, στην οθόνη ενδείξεων εμφανίζονται οι επιλογές "Ξέβγαλμα & Αναμονή" και "Χωρίς στύψιμο".

Αν δεν θέλετε να αφαιρέσετε τα ρούχα αμέσως μετά το τέλος του προγράμματος, μπορείτε να χρησιμοποιήσετε τη λειτουργία Ξέβγαλμα & Αναμονή ώστε να αποτρέψετε το τσαλάκωμά τους αν παραμείνουν μέσα στο πλυντήριο χωρίς νερό.

Η λειτουργία αυτή διατηρεί τα ρούχα μέσα στο νερό του τελευταίου ξεβγάλματος. Αν θέλετε να στύψετε τα ρούχα σας μετά τη λειτουργία Ξέβγαλμα & Αναμονή:

1. Ρυθμίστε τις Στροφές στυψίματος.
2. Πατήστε το κουμπί Έναρξη/Παύση. Το πρόγραμμα θα συνεχίσει από το σημείο που σταμάτησε. Η συσκευή αδειάζει το νερό και στύβει τα ρούχα.

Αν θέλετε στο τέλος του προγράμματος να αποστραγγίσετε το νερό χωρίς στύψιμο, χρησιμοποιήστε τη λειτουργία Χωρίς Στύψιμο.



Δεν μπορεί να γίνει καμία αλλαγή σε προγράμματα όπου δεν επιτρέπεται η ρύθμιση του αριθμού στροφών στυψίματος.

Μπορείτε επίσης να αλλάξετε τον αριθμό στροφών στυψίματος και αφού αρχίσει το πλύσιμο. Δεν μπορούν να γίνουν αλλαγές αν δεν το επιτρέπουν οι φάσεις του προγράμματος.

## Ξέβγαλμα & Αναμονή

Εάν δεν σκοπεύετε να αφαιρέσετε τα ρούχα αμέσως μετά την ολοκλήρωση του προγράμματος, μπορείτε να χρησιμοποιήσετε τη λειτουργία Ξέβγαλμα & Αναμονή και να διατηρήσετε τα ρούχα μέσα στο νερό του τελικού ξεβγάλματος, ώστε να μην τσαλακωθούν εάν παραμείνουν στο πλυντήριο χωρίς νερό. Μετά από αυτή τη διαδικασία πατήστε το κουμπί Έναρξη/Παύση εάν θέλετε να αποστραγγίσετε το νερό χωρίς στύψιμο των ρούχων σας. Το πρόγραμμα θα συνεχιστεί και θα ολοκληρωθεί μετά την αποστράγγιση του νερού.

Εάν θέλετε να στύψετε τα ρούχα σας που είχαν παραμείνει στο νερό, ρυθμίστε τον Αριθμό στροφών στυψίματος και πατήστε το κουμπί Έναρξη/Παύση. Το πρόγραμμα θα συνεχίσει από το σημείο που σταμάτησε. Το πλυντήριο αδειάζει το νερό, στύβει τα ρούχα και το πρόγραμμα ολοκληρώνεται.

## 6.8 Επιλογή βοηθητικών λειτουργιών

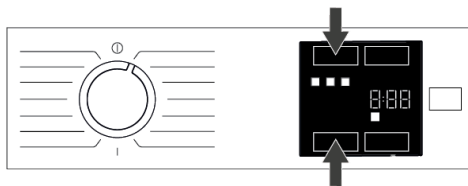

Επιλέξτε τις επιθυμητές βοηθητικές λειτουργίες πριν ξεκινήσετε το πρόγραμμα. Όταν επιλέγετε ένα πρόγραμμα, ανάβουν τα εικονίδια των συμβόλων των βοηθητικών λειτουργιών που έχουν επιλεγεί μαζί με αυτό.



Αν πατήσετε το κουμπί μιας βοηθητικής λειτουργίας που δεν μπορεί να επιλεγεί με το τρέχον πρόγραμμα, το πλυντήριο ρούχων παράγει έναν ήχο προειδοποίησης.

Ορισμένες λειτουργίες δεν μπορούν να επιλεγούν μαζί. Αν επιλεγεί μια δεύτερη βοηθητική λειτουργία που αντιβαίνει με την πρώτη που επιλέχτηκε πριν την εκκίνηση της συσκευής, η λειτουργία που επιλέχτηκε πρώτη θα ακυρωθεί και θα παραμείνει ενεργή η δεύτερη βοηθητική λειτουργία που επιλέχτηκε.

Δεν μπορεί να επιλεγεί βοηθητική λειτουργία που δεν είναι συμβατή με το πρόγραμμα (Βλ «Πίνακας προγραμμάτων και καταναλώσεων»)

Ορισμένα προγράμματα διαθέτουν βοηθητικές λειτουργίες που πρέπει να χρησιμοποιούνται ταυτόχρονα. Αυτές οι λειτουργίες δεν μπορούν να ακυρωθούν.

## 6.8.1 Βοηθητικές λειτουργίες

### • Fast Mode

Η διάρκεια των προγραμμάτων μπορεί να είναι μειωμένη κατά 50% όταν έχει επιλεγεί αυτή η λειτουργία.

Χάρη στις βελτιστοποιημένες φάσεις πλυσίματος, την έντονη μηχανική δράση και τη βέλτιστη κατανάλωση νερού, επιτυγχάνεται υψηλή απόδοση πλυσίματος παρά τη μειωμένη διάρκεια.

Για να επιλέξετε ή να ακυρώσετε αυτή τη λειτουργία, πατήστε ταυτόχρονα τα πλήκτρα λειτουργιών που επισημαίνονται στον πίνακα ή πατήστε ένα πλήκτρο ενώ είναι πατημένο το άλλο.

### • Λειτουργία Νερού

Αυτό το πλήκτρο βοηθητικής λειτουργίας σας επιτρέπει να επιλέξετε τις πρόσθετες λειτουργίες Εξοικονόμηση νερού, Πρόπλυση και Πρόσθετο ξέβγαλμα ή Πρόσθετο νερό ανάλογα με το μοντέλο της συσκευής. Μπορείτε να βρείτε λεπτομερείς πληροφορίες σχετικά με την επιλογή στην περιγραφή της αντίστοιχης βοηθητικής λειτουργίας.

## • Εξοικονόμηση Νερού

Επιλέξτε αυτή τη λειτουργία πατώντας το πλήκτρο πρόσθετης λειτουργίας Λειτουργία Νερού μία φορά, για όλα τα προγράμματα που μπορούν να επιλεγούν σύμφωνα με τον Πίνακα Προγραμμάτων και καταναλώσεων.

Αυτή η λειτουργία προορίζεται για ελαφρά λερωμένα ρούχα που χρειάζονται μόνο μικρή ποσότητα απορρυπαντικού (βλ. "Συμβουλές για σωστό πλύσιμο"). Επιτρέπεται πλύσιμο φιλικό προς το περιβάλλον με μείωση της ποσότητας νερού που χρησιμοποιείται, χωρίς μείωση της απόδοσης πλύσιματος.

## • Πρόσθετο ξέβγαλμα

Μπορείτε να χρησιμοποιείτε αυτή τη λειτουργία για όλα τα προγράμματα που μπορούν να επιλεγούν σύμφωνα με τον Πίνακα Προγραμμάτων και καταναλώσεων. Επιλέξτε αυτή τη λειτουργία πατώντας δύο φορές το πλήκτρο Λειτουργία Νερού για προγράμματα όπου μπορεί να επιλεγεί η πρόσθετη λειτουργία Εξοικονόμηση νερού, ή πατώντας το πλήκτρο Λειτουργία Νερού μία φορά για προγράμματα όπου δεν μπορεί να επιλεγεί η πρόσθετη λειτουργία Εξοικονόμηση νερού.

Η λειτουργία αυτή επιτρέπει στη συσκευή να πραγματοποιήσει ένα πρόσθετο ξέβγαλμα, επιπλέον αυτού που ήδη έγινε μετά την κύρια πλύση. Έτσι μπορεί να μειωθεί ο κίνδυνος να επηρεαστούν τα ευαίσθητα δέρματα (μωρών, αλλεργικών ατόμων κλπ.) από τα ελάχιστα κατάλοιπα απορρυπαντικού.

## 6.8.2 Λειτουργίες/Προγράμματα που επιλέγονται πατώντας τα κουμπιά λειτουργιών για 3 δευτερόλεπτα

### • Ατμός 3"

Μπορείτε να επιλέξετε αυτή τη λειτουργία πατώντας παρατεταμένα για 3 δευτερόλεπτα το σχετικό κουμπί βοηθητικής λειτουργίας.

Αυτή η λειτουργία βοηθά στη μείωση του τσαλακώματος στα ρούχα σας από βαμβάκερες, συνθετικές και ανάμεικτες ίνες, τη

μείωση του χρόνου που απαιτείται για το σιδέρωμα και στην αφαίρεση των ρύπων με μαλάκωμα των ρούχων.

\*Τα ρούχα σας μπορεί να είναι πιο καυτά στο τέλος του κύκλου πλυσίματος όταν χρησιμοποιείται η λειτουργία ατμού στο τέλος του προγράμματος. Αυτή είναι μια αναμενόμενη κατάσταση εντός των συνθηκών λειτουργίας του προγράμματος.

### • Κλειδωμα για παιδιά 3"

Χρησιμοποιείτε τη λειτουργία Κλειδωμα για παιδιά για να εμποδίζετε τα παιδιά να πειράζουν τις ρυθμίσεις στη συσκευή. Έτσι μπορείτε να αποφύγετε αλλαγές σε ένα πρόγραμμα που εκτελείται.



Όταν είναι ενεργή η λειτουργία Κλειδωμα για παιδιά, μπορείτε να ενεργοποιήσετε και να απενεργοποιήσετε τη συσκευή με το κουμπί ενεργοποίησης / απενεργοποίησης. Όταν ενεργοποιήσετε πάλι τη συσκευή, το πρόγραμμα θα συνεχιστεί από το σημείο που σταμάτησε. Όταν είναι ενεργοποιημένη η λειτουργία Κλειδωμα για παιδιά, θα παράγεται μια ηχητική ειδοποίηση όταν πατάτε τα κουμπιά. Η ηχητική ειδοποίηση θα ακυρωθεί αν τα κουμπιά πατηθούν πέντε φορές στη σειρά.

### Για να ενεργοποιήσετε τη λειτουργία Κλειδωμα για παιδιά:

Πατήστε παρατεταμένα για 3 δευτερόλεπτα το σχετικό κουμπί βοηθητικής λειτουργίας. Αφού τελειώσει στην οθόνη η αντίστροφη μέτρηση της μορφής «3-2-1», εμφανίζεται στην οθόνη το σύμβολο Κλειδωμα για παιδιά. Όταν εμφανιστεί αυτή η προειδοποίηση, μπορείτε να αφήσετε ελεύθερο το κουμπί Βοηθητικής λειτουργίας 3.

### Για να απενεργοποιήσετε τη λειτουργία Κλειδωμα για παιδιά:

Πατήστε παρατεταμένα για 3 δευτερόλεπτα το σχετικό κουμπί βοηθητικής λειτουργίας. Αφού τελειώσει στην οθόνη ενδείξεων η αντίστροφη μέτρηση της μορφής «3-2-1», παύει να εμφανίζεται στην οθόνη το σύμβολο Κλειδωμα για παιδιά.

## 6.9 Ώρα Λήξης

### Ένδειξη χρόνου/ώρας

Όταν έχει επιλεγεί η λειτουργία Ώρα λήξης, εμφανίζεται ο υπολειπόμενος χρόνος έως την έναρξη του προγράμματος σε ώρες, με τη μορφή 1h, 2h, ενώ μετά την έναρξη, ο υπολειπόμενος χρόνος για την ολοκλήρωση του προγράμματος εμφανίζεται σε ώρες και λεπτά όπως για παράδειγμα 01:30.



Η διάρκεια του προγράμματος μπορεί να διαφέρει από τις τιμές στον "Πίνακα προγραμμάτων και καταναλώσεων", ανάλογα με τις μεταβολές στην πίεση, τη σκληρότητα και τη θερμοκρασία του νερού, τη θερμοκρασία περιβάλλοντος, το είδος και την ποσότητα των ρούχων, την επιλογή βοηθητικών λειτουργιών και την τάση του ρεύματος δικτύου. Μετά από ορισμένο χρονικό διάστημα από την ενεργοποίηση της λειτουργίας Ώρα λήξης, η συσκευή μεταβαίνει σε λειτουργία αναμονής και ορισμένες LED στις ενδείξεις σβήνουν. Αν υπάρξει οποιαδήποτε ενέργεια χειρισμού από τον χρήστη, οι LED θα ανάψουν πάλι.

Με τη λειτουργία Ώρα λήξης, μπορείτε να καθυστερήσετε την ώρα λήξης του προγράμματος έως και 24 ώρες. Αφού πατήσετε το κουμπί Ώρα λήξης, θα εμφανιστεί η εκτιμώμενη ώρα λήξης του προγράμματος. Αν έχει ρυθμιστεί η Ώρα λήξης, θα ανάψει η ένδειξη Ώρας λήξης.



Για να ενεργοποιηθεί η λειτουργία Ώρα λήξης και να ολοκληρωθεί το πρόγραμμα στο τέλος του καθορισμένου χρόνου, πρέπει να πατήσετε το κουμπί Έναρξη/ Παύση αφού ρυθμίσετε την επιθυμητή ώρα.



Αν θέλετε να ακυρώσετε τη λειτουργία Ώρα λήξης, απενεργοποιήστε και ενεργοποιήστε τη συσκευή, γυρίζοντας το περιστροφικό κουμπί επιλογής προγράμματος στη θέση On/Off.



Όταν έχετε ενεργοποιήσει τη λειτουργία Ώρα λήξης, μην προσθέσετε υγρό απορρυπαντικό στο διαμέρισμα αρ. 2 του συρταριού απορρυπαντικού. Υπάρχει κίνδυνος να σχηματιστούν λεκέδες στα ρούχα

1. Ανοίξτε την πόρτα φόρτωσης, τοποθετήστε τα ρούχα στο πλυντήριο και προσθέστε απορρυπαντικό κλπ.
2. Επιλέξτε το πρόγραμμα πλυσίματος, τη θερμοκρασία, τον αριθμό στροφών στυψίματος και βοηθητικές λειτουργίες, αν απαιτούνται.
3. Ρυθμίστε την επιθυμητή Ώρα λήξης, πατώντας το κουμπί Ώρα λήξης. Ανάβει η ένδειξη Ώρα λήξης.
4. Πατήστε το κουμπί Έναρξη/Παύση. Αρχίζει η αντίστροφη μέτρηση χρόνου.



Κατά το χρόνο αντίστροφης μέτρησης της ώρας λήξης μπορούν να προστεθούν ρούχα στη συσκευή. Στο τέλος της αντίστροφης μέτρησης, η ένδειξη Ώρα λήξης θα σβήσει, ο κύκλος πλυσίματος θα αρχίσει και στην οθόνη ενδείξεων θα εμφανιστεί η διάρκεια του επιλεγμένου προγράμματος.

## 6.10 Έναρξη του προγράμματος

1. Πατήστε το κουμπί Έναρξη/Παύση για να ξεκινήσετε το πρόγραμμα.



2. Η λυχνία του κουμπιού Έναρξη/Παύση που πριν ήταν σβηστή ανάβει μόνιμα, υποδεικνύοντας ότι το πρόγραμμα έχει ξεκινήσει.
3. Η πόρτα φόρτισης ασφαλίσει. Αφού ασφαλίσει η πόρτα φόρτωσης, στην οθόνη ενδείξεων εμφανίζεται το σύμβολο κλειδαριάς πόρτας.

### 6.11 Κλειδωμα της πόρτας φόρτωσης

Στην πόρτα φόρτωσης της συσκευής διατίθεται σύστημα κλειδώματος που εμποδίζει το άνοιγμα της πόρτας φόρτωσης σε περιπτώσεις που η στάθμη του νερού δεν είναι κατάλληλη.

Όταν είναι κλειδωμένη η πόρτα φόρτωσης, στην οθόνη ενδείξεων εμφανίζεται το σύμβολο "Πόρτα κλειδωμένη".



**Άνοιγμα της πόρτας φόρτωσης σε περίπτωση διακοπής ρεύματος:**

**i** Σε περίπτωση διακοπής ρεύματος, μπορείτε να χρησιμοποιήσετε τη λαβή ανάγκης της πόρτας φόρτωσης, κάτω από το καπάκι του φίλτρου αντλίας, για να ανοίξετε χειροκίνητα την πόρτα φόρτωσης.

**!** Για να αποφύγετε τυχόν υπερχειλίση νερού, πριν ανοίξετε την πόρτα φόρτωσης βεβαιωθείτε ότι δεν έχει παραμείνει νερό μέσα στη συσκευή.

1. Απενεργοποιήστε τη συσκευή και αποσυνδέστε την από την πρίζα.
2. Ανοίξτε το κάλυμμα του φίλτρου αντλίας.

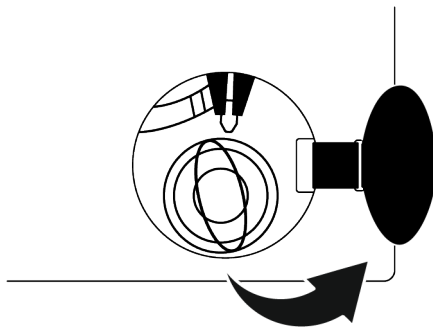

3. Με ένα εργαλείο τραβήξτε τη λαβή ανάγκης της πόρτας φόρτωσης και αφήστε την πάλι. Κατόπιν ανοίξτε την πόρτα φόρτωσης.
4. Αν η πόρτα φόρτωσης δεν ανοίξει, επαναλάβετε το προηγούμενο βήμα.

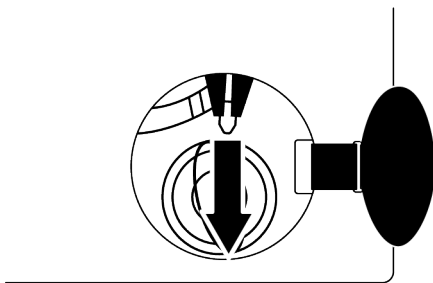

### 6.12 Αλλαγή των επιλογών αφού έχει ξεκινήσει το πρόγραμμα

**Προσθήκη ρούχων αφού έχει ξεκινήσει το πρόγραμμα:**

Αν είναι κατάλληλη η στάθμη του νερού μέσα στη συσκευή όταν πατήσετε το κουμπί Έναρξη/Παύση, το κλειδωμα πόρτας θα απενεργοποιηθεί και η πόρτα θα ανοίξει, επιτρέποντάς σας να προσθέσετε ρούχα. Το εικονίδιο κλειδώματος πόρτας στην οθόνη σβήνει όταν απενεργοποιηθεί το κλειδωμα πόρτας. Μετά την προσθήκη ρούχων, κλείστε την πόρτα και πατήστε πάλι το κουμπί Έναρξη/Παύση μία φορά, για να συνεχίσετε τον κύκλο πλυσίματος.



Αν η στάθμη του νερού μέσα στη συσκευή δεν είναι κατάλληλη όταν πατήσετε το κουμπί Έναρξη/Παύση, το κλειδωμα της πόρτας δεν μπορεί να απενεργοποιηθεί και το εικονίδιο κλειδώματος πόρτας στην οθόνη θα παραμείνει αναμμένο.



Αν η θερμοκρασία του νερού μέσα στη συσκευή είναι πάνω από τους 50 °C, για λόγους ασφαλείας δεν μπορείτε να απενεργοποιήσετε το κλειδωμα της πόρτας, ακόμα και αν η στάθμη του νερού είναι κατάλληλη.

### Θέση της συσκευής σε κατάσταση παύσης:

Πατήστε το κουμπί Έναρξη/Παύση για να θέσετε το πλυντήριό σας σε κατάσταση παύσης. Στην οθόνη ενδείξεων θα αναβοσβήνει το σύμβολο Παύσης.



### Αλλαγή της επιλογής προγράμματος αφού έχει ξεκινήσει το πρόγραμμα:

Η αλλαγή προγράμματος επιτρέπεται όταν εκτελείται το τρέχον πρόγραμμα, εκτός αν έχει ενεργοποιηθεί το Κλειδωμα για παιδιά. Με αυτή την ενέργεια ακυρώνεται το τρέχον πρόγραμμα.



Το επιλεγμένο πρόγραμμα ξεκινά από την αρχή.

### Αλλαγή βοηθητικής λειτουργίας, αριθμού στροφών στυψίματος και θερμοκρασίας:

Ανάλογα με τη φάση όπου έχει φθάσει το πρόγραμμα, μπορείτε να ακυρώσετε ή να ενεργοποιήσετε τις βοηθητικές λειτουργίες. Βλ. "Επιλογή βοηθητικής λειτουργίας". Μπορείτε επίσης να αλλάξετε τις ρυθμίσεις αριθμού στροφών στυψίματος και θερμοκρασίας. Βλ. "Επιλογή αριθμού στροφών στυψίματος" και "Επιλογή θερμοκρασίας".



Η πόρτα φόρτωσης δεν θα ανοίγει αν είναι υψηλή η θερμοκρασία του νερού μέσα στη συσκευή ή αν η στάθμη του νερού είναι πάνω από τη γραμμή βάσης της πόρτας φόρτωσης.

### 6.13 Ακύρωση του προγράμματος

Το πρόγραμμα ακυρώνεται όταν το περιστροφικό κουμπί Επιλογής προγράμματος γυρίσετε σε διαφορετική πρόγραμμα ή η συσκευή απενεργοποιηθεί και ενεργοποιηθεί πάλι με χρήση του περιστροφικού κουμπιού επιλογής προγράμματος.



Αν γυρίσετε το περιστροφικό κουμπί Επιλογής προγράμματος όταν είναι ενεργό το Κλειδωμα για παιδιά, το πρόγραμμα δεν θα ακυρωθεί. Θα πρέπει πρώτα να ακυρώσετε τη λειτουργία Κλειδωμα για παιδιά.

Αν θέλετε να ανοίξετε την πόρτα φόρτωσης αφού έχετε ακυρώσει το πρόγραμμα, αλλά η πόρτα φόρτωσης δεν ανοίγει επειδή η στάθμη του νερού είναι πάνω από τη γραμμή βάσης της πόρτας φόρτωσης, τότε γυρίστε το περιστροφικό κουμπί Επιλογής προγράμματος στο πρόγραμμα Άντληση+Στύψιμο και αποστραγγίστε το νερό από τη συσκευή.

### 6.14 Τέλος προγράμματος

Στην οθόνη ενδείξεων το σύμβολο τέλους όταν έχει ολοκληρωθεί το πρόγραμμα.

Αν δεν πατήσετε κανένα πλήκτρο για 10 λεπτά, η συσκευή θα μεταβεί σε κατάσταση Απενεργοποίησης. Η οθόνη ενδείξεων και όλες οι ενδεικτικές λυχνίες απενεργοποιούνται.

Οι φάσεις του προγράμματος που έχουν ολοκληρωθεί θα εμφανίζονται όταν πατήσετε το κουμπί On/Off.



Διαβάστε πρώτα την ενότητα "Οδηγίες ασφαλείας"!

Η ωφέλιμη διάρκεια ζωής της συσκευής σας παρατείνεται και συχνά προβλήματα μειώνονται αν η συσκευή καθαρίζεται σε τακτά διαστήματα.

### 7.1 Καθαρισμός του συρταριού απορρυπαντικού

Καθαρίζετε το συρτάρι απορρυπαντικού σε τακτά διαστήματα (μία φορά κάθε 4 έως 5 κύκλους πλυσίματος), με τον τρόπο που αναφέρεται παρακάτω, για να αποτρέψετε τη συσσώρευση καταλοίπων απορρυπαντικού σε σκόνη.

Καθαρίζετε το σιφώνιο του συρταριού απορρυπαντικού αν παραμένουν στο διαμέρισμα μαλακτικού υπερβολικές ποσότητες μείγματος νερού και μαλακτικού.

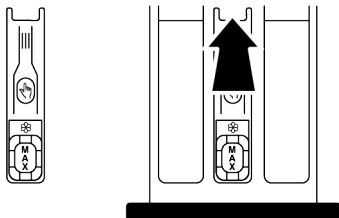

1. Πιέστε το επισημαινόμενο τμήμα του σιφωνιού μέσα στο διαμέρισμα μαλακτικού και κατόπιν τραβήξτε το συρτάρι προς το μέρος σας για να το αφαιρέσετε.
2. Ανυψώστε και αφαιρέστε το σιφώνιο από το πίσω μέρος, όπως δείχνει η εικόνα.
3. Ξεπλύνετε το συρτάρι και το σιφώνιο στο νεροχύτη χρησιμοποιώντας άφθονο χλιαρό νερό. Χρησιμοποιήστε γάντια ή κατάλληλη βούρτσα για να αποτρέψετε επαφή των καταλοίπων από το συρτάρι με το δέρμα σας.
4. Εφαρμόστε σφιχτά το σιφώνιο και το συρτάρι πάλι στη θέση τους μετά τον καθαρισμό.

### 7.2 Καθαρισμός της πόρτας φόρτωσης και του τυμπάνου

Για συσκευές που διαθέτουν πρόγραμμα καθαρισμού τυμπάνου, δείτε την ενότητα Χειρισμός της συσκευής.



Επαναλαμβάνετε τη διαδικασία Καθαρισμού τυμπάνου κάθε 2 μήνες.  
**ΕΙΔΟΠΟΙΗΣΗ:** Χρησιμοποιείτε προϊόν κατά των καταλατώσεων κατάλληλο για πλυντήρια ρούχων.

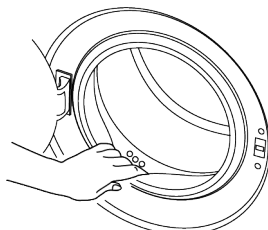

Μετά από κάθε πλύσιμο να βεβαιώνεστε ότι δεν έχουν παραμείνει στο τύμπανο ξένα υλικά.

Αν είναι φραγμένες οι οπές στη στεγανοποίηση που φαίνεται στην εικόνα, ανοίξτε τις οπές χρησιμοποιώντας μια οδοντογλυφίδα.

Ξένα μεταλλικά σώματα θα προκαλέσουν κηλίδες σκουριάς στο τύμπανο. Καθαρίστε τις κηλίδες στην επιφάνεια του τυμπάνου χρησιμοποιώντας καθαριστικά για ανοξείδωτο χάλυβα.

Ποτέ μη χρησιμοποιήσετε σύρμα ή σπόγγους τριψίματος. Αυτά θα προξενήσουν ζημιά στις βαμμένες, τις επιχρωμιωμένες και τις πλαστικές επιφάνειες.

Στο τέλος του προγράμματος συνιστούμε να σκουπίσετε τη στεγανοποίηση της πόρτας φόρτωσης με ένα στεγνό και καθαρό πανί. Με αυτόν τον τρόπο θα αφαιρεθούν κατάλοιπα στη στεγανοποίηση της πόρτας φόρτωσης της συσκευής σας και θα προληφθεί η ανάπτυξη δυσοσμίας.

### 7.3 Καθαρισμός του σώματος της συσκευής και του πίνακα ελέγχου

Σκουπίστε όπως χρειάζεται το σώμα της συσκευής με σαπουνόνερο ή με μη διαβρωτικά, ήπια απορρυπαντικά σε τζελ, και στεγνώστε με ένα μαλακό πανί.

Για να καθαρίσετε τον πίνακα ελέγχου χρησιμοποιήστε μόνο ένα απαλό και ελαφρά υγρό πανί. Μη χρησιμοποιείτε καθαριστικά που περιέχουν χλωρίνη.

### 7.4 Καθαρισμός των φίλτρων εισόδου νερού

Στην άκρη κάθε μιας από τις βαλβίδες εισόδου νερού στο πίσω μέρος του μηχανήματος και επίσης στο άκρο κάθε εύκαμπτου σωλήνα εισόδου νερού, εκεί όπου συνδέονται στο διακόπτη παροχής, υπάρχει ένα φίλτρο. Αυτά τα φίλτρα εμποδίζουν ξένα υλικά και ακαθαρσίες να εισχωρήσουν στη συσκευή μαζί με το νερό. Τα φίλτρα πρέπει να καθαρίζονται όταν έχουν λερωθεί.

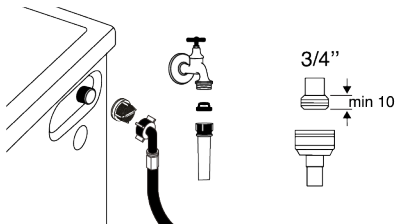

1. Κλείστε τους διακόπτες παροχής νερού.
2. Αφαιρέστε τα παξιμάδια των εύκαμπτων σωλήνων εισόδου νερού για να αποκτήσετε πρόσβαση στα φίλτρα στις βαλβίδες εισαγωγής νερού και καθαρίστε τα με μια κατάλληλη βούρτσα. Αν τα φίλτρα είναι υπερβολικά λερωμένα, αφαιρέστε τα από τις θέσεις τους με μια πένσα και καθαρίστε τα.
3. Αφαιρέστε τα φίλτρα από τα ίσια άκρα των εύκαμπτων σωλήνων εισόδου νερού μαζί με τα στεγανοποιητικά και καθαρίστε τα σχολαστικά σε τρεχούμενο νερό.
4. Επανατοποθετήστε προσεκτικά τα στεγανοποιητικά και τα φίλτρα και σφίξτε τα παξιμάδια τους με το χέρι.

### 7.5 Αποστράγγιση υπολειπόμενου νερού και καθαρισμός του φίλτρου της αντλίας

Το σύστημα φίλτρου στο πλυντήριο σας εμποδίζει στερεά σώματα όπως κουμπιά, κέρματα και ίνες υφασμάτων να φράξουν τη φτερωτή της αντλίας κατά την αποστράγγιση του νερού πλυσίματος. Έτσι η αποστράγγιση του νερού θα γίνεται χωρίς πρόβλημα και θα επεκταθεί η διάρκεια ωφέλιμης ζωής της αντλίας.

Αν η συσκευή δεν μπορεί να αποστραγγίσει το νερό, τότε είναι φραγμένο το φίλτρο της αντλίας. Το φίλτρο θα πρέπει να καθαρίζεται όταν αποφράσσεται ή κάθε 3 μήνες. Για να καθαριστεί το φίλτρο της αντλίας, θα πρέπει να αποστραγγιστεί πρώτα το νερό. Επιπλέον, θα πρέπει να αποστραγγιστεί πλήρως το νερό πριν τη μεταφορά της συσκευής (π.χ. κατά τη μετακόμιση σε άλλο σπίτι).



#### ΣΗΜΕΙΩΣΗ:

Ξένα υλικά που παραμένουν στο φίλτρο της αντλίας μπορεί να προξενήσουν ζημιά στη συσκευή σας ή να προκαλέσουν πρόβλημα θορύβου.

Αν ζείτε σε περιοχές ευπαθείς σε παγετό, θυμηθείτε να κλείνετε τον διακόπτη παροχής νερού, να αποσυνδέετε τον εύκαμπτο σωλήνα παροχής νερού δικτύου και να αποστραγγίζετε το νερό από το προϊόν όταν δεν το χρησιμοποιείτε.

Μετά από κάθε χρήση, κλείνετε τον διακόπτη παροχής νερού στον οποίο είναι συνδεδεμένος ο εύκαμπτος σωλήνας εισόδου νερού δικτύου.

#### Για να καθαρίσετε το λερωμένο φίλτρο και να αποστραγγίσετε το νερό:

1. Αποσυνδέστε τη συσκευή από την πρίζα για να διακόψετε την παροχή ρεύματος.



Η θερμοκρασία του νερού μέσα στη συσκευή μπορεί να φθάσει και τους 90 °C. Για να αποφύγετε τον κίνδυνο ζεματίσματος, καθαρίζετε το φίλτρο αφού πρώτα κρυώσει το νερό μέσα στη συσκευή.

2. Ανοίξτε το κάλυμμα φίλτρου.

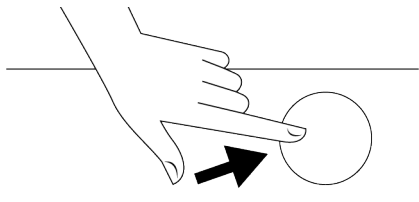

3. Ακολουθήστε τις παρακάτω διαδικασίες για να αποστραγγίσετε το νερό.

**Αν η συσκευή δεν διαθέτει εύκαμπτο σωλήνα αποστράγγισης νερού έκτακτης ανάγκης, για να αποστραγγίσετε το νερό:**

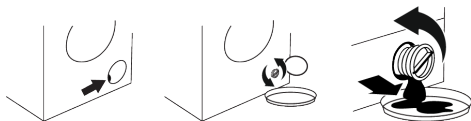

## 8 Αντιμέτωπιση προβλημάτων



Διαβάστε πρώτα την ενότητα "Οδηγίες ασφαλείας"!

**Δεν ξεκινούν προγράμματα μετά το κλείσιμο της πόρτας φόρτωσης.**

- Δεν έχει πατηθεί το κουμπί Έναρξη / Παύση / Ακύρωση. >>> Πατήστε το κουμπί Έναρξη / Παύση / Ακύρωση.
- Μπορεί να είναι δύσκολο να κλείσετε την πόρτα φόρτωσης σε περίπτωση υπερβολικής φόρτωσης. >>> Μειώστε την ποσότητα των ρούχων και βεβαιωθείτε ότι η πόρτα φόρτωσης έχει κλείσει σωστά.

**Πρόγραμμα δεν μπορεί να ξεκινήσει ή επιλεγεί.**

- Η συσκευή έχει μεταβεί σε λειτουργία αυτοπροστασίας λόγω προβλήματος σε παροχή (όπως σε τάση δικτύου ρεύματος, πίεση νερού κλπ.). >>> Ανάλογα με το μοντέλο της συσκευής, επιλέξτε ένα άλλο πρόγραμμα γυρίζοντας το κουμπί Επιλο-

- Τοποθετήστε ένα μεγάλο δοχείο στο άκρο του εύκαμπτου σωλήνα, για να συλλέξετε το νερό από το φίλτρο.
  - Όταν αρχίσει να διαρρέει νερό από το φίλτρο της αντλίας, λασκάρτε το περιστρέφοντάς το (αριστερόστροφα). Κατευθύνετε τη ροή του νερού στο δοχείο που τοποθετήσατε μπροστά από το φίλτρο. Έχετε έτοιμο ένα πανί για να καθαρίσετε το νερό που ενδέχεται να χυθεί.
  - Ξεβιδώστε τελειώς και αφαιρέστε το φίλτρο της αντλίας όταν διαρρέει το νερό που υπάρχει μέσα στη συσκευή.
1. Καθαρίστε τυχόν κατάλοιπα στο εσωτερικό του φίλτρου καθώς και τυχόν ίνες, αν υπάρχουν, γύρω από την περιοχή της φτερωτής της αντλίας.
  2. Επανατοποθετήστε το φίλτρο.
  3. Αν το καπάκι του φίλτρου αποτελείται από δύο τμήματα, κλείστε το καπάκι του φίλτρου πιέζοντας την προεξοχή. Αν είναι μονοκόμματο, τοποθετήστε πρώτα στις θέσεις τους τις προεξοχές του κάτω μέρους και πιέστε το πάνω τμήμα για να κλείσει.

γής προγράμματος ή πατώντας παρατεταμένα για 3 δευτερόλεπτα το κουμπί On/Off για να ακυρώσετε το πρόγραμμα. Το προηγούμενο πρόγραμμα θα ακυρωθεί. Βλ. Ακύρωση του προγράμματος [► 33]

**Νερό μέσα στη συσκευή.**

- Ενδέχεται να έχει παραμείνει στη συσκευή σας μικρή ποσότητα νερού λόγω των διαδικασιών ελέγχου ποιότητας κατά την παραγωγή. >>> Αυτό δεν αποτελεί ένδειξη βλάβης. Το νερό δεν είναι επιβλαβές για τη συσκευή.

**Η συσκευή δεν προσλαμβάνει νερό.**

- Ο διακόπτης νερού είναι κλεισμένος. >>> Ανοίξτε τους διακόπτες παροχής νερού.
- Ο εύκαμπτος σωλήνας εισόδου νερού είναι τσακισμένος. >>> Ισιώστε τον εύκαμπτο σωλήνα.
- Το φίλτρο εισόδου νερού είναι φραγμένο. >>> Καθαρίστε το φίλτρο.

- Η πόρτα φόρτωσης δεν είναι κλεισμένη. >>> Κλείστε την πόρτα φόρτωσης.

### Η συσκευή δεν αποστραγγίζει το νερό.

- Ο εύκαμπτος σωλήνας αποστράγγισης νερού έχει φράξει ή στρίψει. >>> Καθαρίστε ή ισιώστε τον εύκαμπτο σωλήνα.
- Το φίλτρο αντλίας είναι φραγμένο. >>> Καθαρίστε το φίλτρο αντλίας.

### Η συσκευή δονείται ή κάνει θόρυβο.

- Η συσκευή δεν έχει ευσταθή στήριξη. >>> Ρυθμίστε τα πόδια για να ισοροποτήσει σωστά η συσκευή.
- Έχει εισέλθει κάποιο σκληρό αντικείμενο στο φίλτρο αντλίας. >>> Καθαρίστε το φίλτρο αντλίας.
- Δεν αφαιρέθηκαν τα μπουλόνια ασφαλείας μεταφοράς. >>> Αφαιρέστε τα μπουλόνια ασφαλείας μεταφοράς.
- Η ποσότητα ρούχων στη συσκευή είναι πολύ μικρή. >>> Προσθέστε περισσότερα ρούχα στη συσκευή.
- Έχει φορτωθεί υπερβολική ποσότητα ρούχων στη συσκευή. >>> Αφαιρέστε μερικά από τα ρούχα από τη συσκευή ή μοιράστε με το χέρι το φορτίο ομοιόμορφα μέσα στη συσκευή.
- Η συσκευή έρχεται σε επαφή με σταθερό αντικείμενο. >>> Βεβαιωθείτε ότι η συσκευή δεν έρχεται σε επαφή με τίποτα.

### Υπάρχει διαρροή νερού από το κάτω μέρος της συσκευής.

- Ο εύκαμπτος σωλήνας αποστράγγισης νερού έχει φράξει ή στρίψει. >>> Καθαρίστε ή ισιώστε τον εύκαμπτο σωλήνα.
- Το φίλτρο αντλίας είναι φραγμένο. >>> Καθαρίστε το φίλτρο αντλίας.

### Η λειτουργία της συσκευής σταμάτησε σύντομα μετά την έναρξη του προγράμματος.

- Η λειτουργία σταμάτησε προσωρινά λόγω χαμηλής τάσης. >>> Η λειτουργία θα συνεχίσει όταν η τάση επανέλθει στο κανονικό επίπεδο.

### Η συσκευή αποστραγγίζει απευθείας το νερό που προσλαμβάνει.

- Ο εύκαμπτος σωλήνας αποστράγγισης δεν βρίσκεται σε επαρκές ύψος. >>> Συνδέστε τον εύκαμπτο σωλήνα αποστράγγισης όπως περιγράφεται στο εγχειρίδιο χρήσης.

### Δεν φαίνεται νερό μέσα στη συσκευή κατά το πλύσιμο.

- Το νερό είναι στο τμήμα της συσκευής που δεν είναι ορατό. >>> Αυτό δεν είναι βλάβη.

### Η πόρτα φόρτωσης δεν μπορεί να ανοίξει.

- Το κλειδωμα της πόρτας φόρτωσης έχει ενεργοποιηθεί λόγω της στάθμης του νερού μέσα στη συσκευή. >>> Αποστραγγίστε το νερό με χρήση του προγράμματος Άντληση ή Στύψιμο.
- Η συσκευή θερμαίνει το νερό ή είναι στη φάση στυψίματος. >>> Περιμένετε να ολοκληρωθεί το πρόγραμμα.
- Η πόρτα φόρτωσης μπορεί να έχει κολλήσει λόγω της πίεσης στην οποία υποβάλλεται. >>> Πιάστε τη λαβή και σπρώξτε και τραβήξτε την πόρτα φόρτωσης για να την ελευθερώσετε και να την ανοίξετε.
- Αν δεν υπάρχει παροχή ρεύματος, η πόρτα φόρτωσης της συσκευής δεν θα ανοίξει. >>> Για να ανοίξετε την πόρτα φόρτωσης, ανοίξτε το καπάκι του φίλτρου αντλίας και τραβήξτε προς τα κάτω τη λαβή έκτακτης ανάγκης που βρίσκεται στην πίσω πλευρά του καπακιού. Βλ. Κλειδωμα της πόρτας φόρτωσης [► 32]

### Το πλύσιμο διαρκεί περισσότερο χρόνο από αυτόν που αναφέρεται στο εγχειρίδιο χρήσης. (\*)

- Η πίεση του νερού είναι χαμηλή. >>> Η συσκευή περιμένει μέχρι να προσλάβει επαρκή ποσότητα νερού για να αποφευχθεί κακή ποιότητα πλυσίματος λόγω της μειωμένης ποσότητας νερού. Για αυτό το λόγο, ο χρόνος πλυσίματος παρατείνεται.
- Η ηλεκτρική τάση είναι χαμηλή. >>> Ο χρόνος πλυσίματος παρατείνεται για να αποφευχθούν άσχημα αποτελέσματα πλυσίματος όταν η τάση τροφοδοσίας είναι χαμηλή.

- Η θερμοκρασία εισόδου του νερού είναι χαμηλή. >>> Ο χρόνος που απαιτείται για τη θέρμανση του νερού παρατείνεται στις κρύες εποχές. Επίσης, μπορεί να αυξηθεί ο χρόνος πλυσίματος για να αποφευχθούν άσχημα αποτελέσματα πλυσίματος.
- Έχει αυξηθεί ο αριθμός των ξεβγαλμάτων και/ή η ποσότητα νερού στο ξεβγάλμα. >>> Η συσκευή αυξάνει την ποσότητα νερού ξεβγάλματος όταν απαιτείται καλό ξεβγάλμα και, αν είναι απαραίτητο, προσθέτει μία επιπλέον φάση ξεβγάλματος.
- Λόγω υπερβολικής χρήσης απορρυπαντικού έχει προκύψει υπερβολικός αφρισμός και έχει ενεργοποιηθεί το αυτόματο σύστημα απορρόφησης αφρού. >>> Χρησιμοποιείτε τη συνιστώμενη ποσότητα απορρυπαντικού.

#### **Δεν γίνεται αντίστροφη μέτρηση της διάρκειας του προγράμματος. (Σε μοντέλα με οθόνη ενδείξεων) (\*)**

- Το χρονόμετρο μπορεί να σταματήσει κατά την εισαγωγή νερού. >>> Δεν θα γίνεται αντίστροφη μέτρηση στο χρονόμετρο έως ότου η συσκευή γεμίσει με επαρκή ποσότητα νερού. Η συσκευή θα περιμένει μέχρι να προσλάβει επαρκή ποσότητα νερού για να αποφευχθεί κακή ποιότητα πλυσίματος λόγω έλλειψης νερού. Μετά από αυτό θα συνεχιστεί η αντίστροφη μέτρηση στην ένδειξη χρονόμετρου.
- Το χρονόμετρο μπορεί να σταματήσει κατά τη φάση θέρμανσης. >>> Δεν θα γίνεται αντίστροφη μέτρηση στο χρονόμετρο έως ότου η συσκευή επιτύχει την επιλεγμένη θερμοκρασία.
- Το χρονόμετρο μπορεί να σταματήσει κατά τη φάση στυψίματος. >>> Το αυτόματο σύστημα ανίχνευσης ανισοκατανομής φορτίου ενεργοποιήθηκε λόγω ανομοιόμορφης κατανομής των ρούχων μέσα στη συσκευή.

#### **Δεν γίνεται αντίστροφη μέτρηση της διάρκειας του προγράμματος. (\*)**

- Υπάρχει ανισοκατανομή φορτίου μέσα στη συσκευή. >>> Το αυτόματο σύστημα ανίχνευσης ανισοκατανομής φορτίου

ενεργοποιήθηκε λόγω ανομοιόμορφης κατανομής των ρούχων μέσα στη συσκευή.

#### **Η συσκευή δεν προχωράει στη φάση στυψίματος. (\*)**

- Υπάρχει ανισοκατανομή φορτίου μέσα στη συσκευή. >>> Το αυτόματο σύστημα ανίχνευσης ανισοκατανομής φορτίου ενεργοποιήθηκε λόγω ανομοιόμορφης κατανομής των ρούχων μέσα στη συσκευή.
- Η συσκευή δεν θα εκτελέσει στύψιμο αν το νερό δεν έχει αποστραγγιστεί τελείως. >>> Ελέγξτε το φίλτρο και τον εύκαμπτο σωλήνα αποστράγγισης.
- Λόγω υπερβολικής χρήσης απορρυπαντικού έχει προκύψει υπερβολικός αφρισμός και έχει ενεργοποιηθεί το αυτόματο σύστημα απορρόφησης αφρού. >>> Χρησιμοποιείτε τη συνιστώμενη ποσότητα απορρυπαντικού.

#### **Η απόδοση πλυσίματος δεν είναι ικανοποιητική: Τα ρούχα γίνονται γκριζα. (\*\*)**

- Χρησιμοποιήθηκε ανεπαρκής ποσότητα απορρυπαντικού για μεγάλη χρονική περίοδο. >>> Χρησιμοποιείτε τη συνιστώμενη ποσότητα απορρυπαντικού, κατάλληλη για τη σκληρότητα του νερού και τα ρούχα.
- Το πλύσιμο γινόταν σε χαμηλές θερμοκρασίες για μεγάλη χρονική περίοδο. >>> Επιλέγεται την κατάλληλη θερμοκρασία για τα ρούχα που πρόκειται να πλυθούν κάθε φορά.
- Χρησιμοποιείται ανεπαρκής ποσότητα απορρυπαντικού με σκληρό νερό. >>> Η χρήση ανεπαρκούς ποσότητας απορρυπαντικού κάνει τους ρύπους να προσκολλούνται στα ρούχα με αποτέλεσμα το χρώμα του υφάσματος να γίνεται γκριζο με την πάροδο του χρόνου. Είναι δύσκολο να εξαλειφθεί το γκριζο χρώμα αφού έχει συμβεί αυτό. Χρησιμοποιείτε τη συνιστώμενη ποσότητα απορρυπαντικού, κατάλληλη για τη σκληρότητα του νερού και τα ρούχα.
- Χρησιμοποιείται υπερβολική ποσότητα απορρυπαντικού. >>> Χρησιμοποιείτε τη συνιστώμενη ποσότητα απορρυπαντικού, κατάλληλη για τη σκληρότητα του νερού και τα ρούχα.

### **Η απόδοση πλυσίματος δεν είναι ικανοποιητική: Οι λεκέδες παραμένουν ή τα ρούχα δεν λευκαίνουν. (\*\*)**

- Χρησιμοποιείται ανεπαρκής ποσότητα απορρυπαντικού. >>> Χρησιμοποιείτε τη συνιστώμενη ποσότητα απορρυπαντικού, κατάλληλη για τη σκληρότητα του νερού και τα ρούχα.
- Έχει φορτωθεί υπερβολική ποσότητα ρούχων. >>> Μην υπερφορτώνετε τη συσκευή. Φορτώνετε τις ποσότητες που συνιστώνται στον "Πίνακα προγραμμάτων και καταναλώσεων".
- Επιλέχθηκαν λάθος πρόγραμμα και θερμοκρασία. >>> Επιλέγετε το κατάλληλο πρόγραμμα και θερμοκρασία για τα ρούχα που πρόκειται να πλυθούν.
- Χρησιμοποιείται λανθασμένος τύπος απορρυπαντικού. >>> Χρησιμοποιείτε γνήσιο απορρυπαντικό που είναι κατάλληλο για τη συσκευή.
- Χρησιμοποιείται υπερβολική ποσότητα απορρυπαντικού. >>> Τοποθετήστε το απορρυπαντικό στο σωστό διαμέρισμα. Μην αναμίξετε μεταξύ τους το λευκαντικό και το απορρυπαντικό.

### **Η απόδοση πλυσίματος δεν είναι ικανοποιητική: Στα ρούχα εμφανίζονται ελαιώδεις λεκέδες. (\*\*)**

- Δεν εφαρμόζεται τακτικός καθαρισμός τυμπάνου. >>> Καθαρίζετε το τύμπανο τακτικά. Για τη διαδικασία αυτή, βλ. Καθαρισμός της πόρτας φόρτωσης και του τυμπάνου [► 34]

### **Η απόδοση πλυσίματος δεν είναι ικανοποιητική: Τα ρούχα μυρίζουν άσχημα. (\*\*)**

- Στο τύμπανο δημιουργούνται οσμές και στρώσεις βακτηριδίων λόγω συνεχούς πλυσίματος σε χαμηλές θερμοκρασίες και/ή σε σύντομα προγράμματα. >>> Μετά από κάθε πλύση αφήνετε μισάνοιχτα το συρτάρι απορρυπαντικού και την πόρτα φόρτωσης. Έτσι, δεν θα αναπτυχθεί στην συσκευή ένα υγρό περιβάλλον κατάλληλο για την ανάπτυξη των βακτηρίων.

### **Ξεθώριασε το χρώμα των ρούχων. (\*\*)**

- Είχε φορτωθεί υπερβολική ποσότητα ρούχων. >>> Μην υπερφορτώνετε τη συσκευή.
- Το χρησιμοποιούμενο απορρυπαντικό είναι ελαφρά υγρό. >>> Διατηρείτε τα απορρυπαντικά κλειστά, σε περιβάλλον χωρίς υγρασία και μην τα εκθέτετε σε υπερβολικές θερμοκρασίες.
- Επιλέχθηκε υψηλότερη θερμοκρασία. >>> Επιλέξτε το κατάλληλο πρόγραμμα και την κατάλληλη θερμοκρασία σύμφωνα με τον τύπο και τον βαθμό λερώματος των ρούχων.

### **Το πλυντήριο ρούχων δεν ξεβγάζει καλά.**

- Η ποσότητα, η μάρκα και η συνθήκες φύλαξης του απορρυπαντικού είναι ακατάλληλες. >>> Χρησιμοποιείτε απορρυπαντικό κατάλληλο για το πλυντήριο και τα ρούχα σας. Διατηρείτε τα απορρυπαντικά κλειστά, σε περιβάλλον χωρίς υγρασία και μην τα εκθέτετε σε υπερβολικές θερμοκρασίες.
- Προστέθηκε απορρυπαντικό σε λάθος διαμέρισμα. >>> Αν έχει τοποθετηθεί απορρυπαντικό στο διαμέρισμα πρόπλυσης παράλο που δεν έχει επιλεγεί κύκλος πρόπλυσης, το πλυντήριο μπορεί να παραλάβει το απορρυπαντικό κατά τη διάρκεια της φάσης ξεβγάλματος ή μαλακτικού. Τοποθετείτε το απορρυπαντικό στο σωστό διαμέρισμα.
- Το φίλτρο αντλίας είναι φραγμένο. >>> Ελέγξτε το φίλτρο.
- Ο εύκαμπτος σωλήνας αποστράγγισης έχει τσακίσει. >>> Ελέγξτε τον εύκαμπτο σωλήνα αποστράγγισης.

### **Τα ρούχα σκλήρυναν μετά το πλύσιμο. (\*\*)**

- Χρησιμοποιείται ανεπαρκής ποσότητα απορρυπαντικού. >>> Η χρήση ανεπαρκούς ποσότητας απορρυπαντικού για την σκληρότητα του νερού μπορεί να κάνει τα ρούχα να σκληρύνουν με την πάροδο του χρόνου. Χρησιμοποιείτε την κατάλληλη ποσότητα απορρυπαντικού ανάλογα με τη σκληρότητα του νερού.
- Προστέθηκε απορρυπαντικό σε λάθος διαμέρισμα. >>> Αν έχει τοποθετηθεί απορρυπαντικό στο διαμέρισμα πρόπλυ-

σης παρόλο που δεν έχει επιλεγεί κύκλος πρόπλυσης, το πλυντήριο μπορεί να παραλάβει το απορρυπαντικό κατά τη διάρκεια της φάσης ξεβγάλματος ή μαλακτικού. Τοποθετείτε το απορρυπαντικό στο σωστό διαμέρισμα.

- Το απορρυπαντικό αναμίχθηκε με το μαλακτικό. >>> Μην αναμιγνύετε το μαλακτικό με το απορρυπαντικό. Πλύνετε και καθαρίστε το συρτάρι με ζεστό νερό.

#### **Τα ρούχα δεν μυρίζουν όπως το μαλακτικό. (\*\*)**

- Προστέθηκε απορρυπαντικό σε λάθος διαμέρισμα. >>> Αν έχει τοποθετηθεί απορρυπαντικό στο διαμέρισμα πρόπλυσης παρόλο που δεν έχει επιλεγεί κύκλος πρόπλυσης, το πλυντήριο μπορεί να παραλάβει αυτό το απορρυπαντικό κατά τη διάρκεια της φάσης ξεβγάλματος ή μαλακτικού. Πλύνετε και καθαρίστε το συρτάρι με ζεστό νερό. Τοποθετείτε το απορρυπαντικό στο σωστό διαμέρισμα.
- Το απορρυπαντικό αναμίχθηκε με το μαλακτικό. >>> Μην αναμιγνύετε το μαλακτικό με το απορρυπαντικό. Πλύνετε και καθαρίστε το συρτάρι με ζεστό νερό.

#### **Κατάλοιπα απορρυπαντικού στο συρτάρι απορρυπαντικού. (\*\*)**

- Το απορρυπαντικό τοποθετήθηκε σε υγρό συρτάρι. >>> Στεγνώνετε το συρτάρι απορρυπαντικού πριν την προσθήκη του απορρυπαντικού.
- Το απορρυπαντικό έχει υγρανθεί. >>> Διατηρείτε τα απορρυπαντικά κλειστά, σε περιβάλλον χωρίς υγρασία και μην τα εκθέτετε σε υπερβολικές θερμοκρασίες.
- Η πίεση του νερού είναι χαμηλή. >>> Ελέγξτε την πίεση του νερού.
- Το απορρυπαντικό μέσα στο διαμέρισμα κύριας πλύσης βράχθηκε κατά την πρόσληψη νερού πρόπλυσης. Οι οπές του διαμερίσματος απορρυπαντικού έχουν φράξει. >>> Ελέγξτε τις οπές και καθαρίστε τις αν έχουν φράξει.
- Υπάρχει πρόβλημα με τις βαλβίδες του συρταριού απορρυπαντικού. >>> Καλέστε το Εξουσιοδοτημένο κέντρο σέρβις.
- Το απορρυπαντικό αναμίχθηκε με το μαλακτικό. >>> Μην αναμιγνύετε το μαλακτικό με το απορρυπαντικό. Πλύνετε και καθαρίστε το συρτάρι με ζεστό νερό.

- Δεν εφαρμόζεται τακτικός καθαρισμός τυμπάνου. >>> Καθαρίζετε το τύμπανο τακτικά. Για τη διαδικασία αυτή, βλ. Καθαρισμός της πόρτας φόρτωσης και του τυμπάνου [► 34]

#### **Υπερβολικός αφρισμός μέσα στη συσκευή. (\*\*)**

- Χρησιμοποιούνται ακατάλληλα απορρυπαντικά για το πλυντήριο ρούχων. >>> Χρησιμοποιείτε απορρυπαντικά κατάλληλα για το πλυντήριο ρούχων.
- Χρησιμοποιείται υπερβολική ποσότητα απορρυπαντικού. >>> Χρησιμοποιείτε μόνο την απαραίτητη ποσότητα απορρυπαντικού.
- Το απορρυπαντικό φυλάχτηκε σε ακατάλληλες συνθήκες. >>> Φυλάσσετε το απορρυπαντικό σε κλειστό και ξηρό μέρος. Μην το φυλάσσετε σε υπερβολικά ζεστά μέρη.
- Μερικά ρούχα όπως από τούλι μπορεί να αφρίζουν υπερβολικά λόγω της δομής τους. >>> Χρησιμοποιείτε μικρότερες ποσότητες απορρυπαντικού για αυτά τα είδη ρούχων.
- Προστέθηκε απορρυπαντικό σε λάθος διαμέρισμα. >>> Βεβαιωθείτε ότι προσθέτετε το απορρυπαντικό στο σωστό διαμέρισμα.
- Η πρόσληψη του μαλακτικού έγινε νωρίτερα. >>> Μπορεί να υπάρχει πρόβλημα στην βαλβίδα ή στο συρτάρι προσθήκης του απορρυπαντικού. Καλέστε το Εξουσιοδοτημένο κέντρο σέρβις.

#### **Υπάρχει υπερχειλίση αφρού από το συρτάρι απορρυπαντικού.**

- Χρησιμοποιήθηκε υπερβολική ποσότητα απορρυπαντικού. >>> Αναμίξτε 1 κουταλιά της σούπας μαλακτικού και ½ λίτρο νερού και προσθέστε το στο διαμέρισμα κύριας πλύσης στο συρτάρι προσθήκης απορρυπαντικού. >>> Τοποθετείτε στη συσκευή απορρυπαντικό κατάλληλο για τα προγράμματα και τα μέγιστα φορτία όπως υποδεικνύεται στον "Πίνακα προγραμμάτων και καταναλώσεων". Όταν χρησιμοποιείτε πρόσθετα χημικά (παράγοντες αφαίρεσης λεκέδων, λευκαντικά κλπ.), μειώνετε την ποσότητα του απορρυπαντικού.

## Στο τέλος του προγράμματος τα ρούχα παραμένουν βρεγμένα. (\*)

- Λόγω υπερβολικής χρήσης απορρυπαντικού έχει προκύψει υπερβολικός αφρισμός και έχει ενεργοποιηθεί το αυτόματο σύστημα απορρόφησης αφρού. >>> Χρησιμοποιείτε τη συνιστώμενη ποσότητα απορρυπαντικού.

(\*) Η συσκευή δεν προχωράει στη φάση στύψιματος αν τα ρούχα δεν είναι ομοιόμορφα κατανεμημένα μέσα στο τύμπανο, για αποτροπή τυχόν ζημιάς στη συσκευή και στον περίγυρό της. Θα πρέπει να γίνει ανακατανομή των ρούχων και να επαληφθεί το στύψιμο.

(\*\*) Δεν εφαρμόζεται τακτικός καθαρισμός τυμπάνου. Καθαρίζετε το τύμπανο τακτικά. Βλ. Καθαρισμός της πόρτας φόρτωσης και του τυμπάνου [► 34]



Αν δεν μπορείτε να εξαλείψετε το πρόβλημα παρόλο που ακολουθείτε τις οδηγίες στην ενότητα αυτή, απευθυνθείτε στο συνεργαζόμενο έμπορο ή στον Εξουσιοδοτημένο Αντιπρόσωπο σέρβις. Σε καμία περίπτωση μην επιχειρήσετε να επισκευάσετε μόνοι σας μια συσκευή που παρουσιάζει βλάβη.

## 9 ΑΠΟΠΟΙΗΣΗ ΕΥΘΥΝΗΣ / ΠΡΟΕΙΔΟΠΟΙΗΣΗ

Ορισμένα (απλά) προβλήματα μπορούν να αντιμετωπιστούν ικανοποιητικά από τον τελικό χρήστη χωρίς να προκύπτει κάποιο πρόβλημα ασφάλειας ή μη ασφαλής χρήσης, εφόσον οι διορθωτικές ενέργειες πραγματοποιούνται μέσα στα όρια και σύμφωνα με τις οδηγίες που ακολουθούν (δείτε την ενότητα "Εξ ιδίων επισκευή").

Επομένως, εκτός αν επιτρέπεται διαφορετικά στην παρακάτω ενότητα "Εξ ιδίων επισκευή", οι επισκευές θα πρέπει να ανατίθενται σε αναγνωρισμένους επαγγελματίες τεχνικούς επισκευών, ώστε να αποφεύγονται προβλήματα με την ασφάλεια. Ένας αναγνωρισμένος επαγγελματίας τεχνικός επισκευών είναι ένας επαγγελματίας τεχνικός επισκευών στον οποίο έχει δοθεί από τον κατασκευαστή πρόσβαση στις οδηγίες και στη λίστα ανταλλακτικών του προϊόντος σύμφωνα με τις μεθόδους που περιγράφονται σε νομοθετικές πράξεις με βάση την Οδηγία 2009/125/EK.

**Ωστόσο, μόνο ο εκπρόσωπος σέρβις (δηλ. εξουσιοδοτημένοι επαγγελματίες τεχνικοί επισκευών) με τον οποίο μπορείτε να επικοινωνήσετε μέσω του αριθμού τηλεφώνου που αναφέρεται στο εγχειρίδιο χρήσης/στην κάρτα εγγύησης ή μέσω του τοπικού σας εξουσιοδοτημένου καταστήματος μπορεί να παρέχει σέρβις σύμφωνα με τους όρους της εγγύησης. Επομένως, έχετε υπόψη σας ότι οι επισκευές από επαγγελματίες τε-**

**χνικούς επισκευών (οι οποίοι δεν είναι εξουσιοδοτημένοι από τη Indesit ) θα καταστήσουν άκυρη την εγγύηση.**

### Εξ ιδίων επισκευή

Εξ ιδίων επισκευή μπορεί να γίνει από τον τελικό χρήστη όσον αφορά τα εξής ανταλλακτικά: πόρτα, μεντεσές και στεγανοποιήσεις πόρτας, άλλες στεγανοποιήσεις, συγκρότημα ασφάλισης πόρτας και πλαστικά περιφερειακά όπως διανομείς απορρυπαντικού (μια ενημερωμένη λίστα είναι διαθέσιμη και στη διεύθυνση [parts-selfservice.europeanappliances.com](http://parts-selfservice.europeanappliances.com) από 1η Μαρτίου 2021)

Επιπλέον, για τη διασφάλιση της ασφάλειας της συσκευής και για την αποτροπή κινδύνου σοβαρού τραυματισμού, η αναφερθείσα εξ ιδίων επισκευή θα γίνεται με τήρηση των οδηγιών στο εγχειρίδιο χρήστη σχετικά με την εξ ιδίων επισκευή ή των οδηγιών που είναι διαθέσιμες στη διεύθυνση [parts-selfservice.europeanappliances.com](http://parts-selfservice.europeanappliances.com) Για την ασφάλειά σας, αποσυνδέστε από την πρίζα το προϊόν πριν επιχειρήσετε οποιαδήποτε εξ ιδίων επισκευή.

Η επισκευή και οι προσπάθειες επισκευής από τελικούς χρήστες για εξαρτήματα που δεν περιλαμβάνονται σε μια τέτοια λίστα και/ή χωρίς τήρηση των οδηγιών στα εγχειρίδια χρήσης για εξ ιδίων επισκευή ή που δεν είναι διαθέσιμες στο [parts-selfservice.europeanappliances.com](http://parts-selfservice.europeanappliances.com) , μπορεί να προκαλέσει προβλήματα ασφάλειας

που δεν αποδίδονται στο [parts-selfservice.europeanappliances.com](http://parts-selfservice.europeanappliances.com), και θα ακυρώσουν την εγγύηση του προϊόντος. Επομένως, συνιστάται θερμά οι τελικοί χρήστες να απέχουν από προσπάθειες διενέργειας επισκευών που δεν εμπίπτουν στην αναφερθείσα λίστα ανταλλακτικών, απευθυνόμενοι σε αυτές τις περιπτώσεις σε εξουσιοδοτημένους επαγγελματίες τεχνικούς επισκευών ή σε αναγνωρισμένους επαγγελματίες τεχνικούς επισκευών. Αντιθέτως, τέτοιου είδους προσπάθειες από τελικούς χρήστες μπορεί να προκαλέσουν προβλήματα ασφάλειας και να προξενήσουν ζημιά στη συσκευή και συνεπώς να προκαλέσουν πυρκαγιά, πλημμύρα, ηλεκτροπληξία και σοβαρό τραυματισμό.

Για παράδειγμα, αλλά χωρίς περιορισμό σε αυτές, οι ακόλουθες επισκευές πρέπει να ανατίθενται σε εξουσιοδοτημένους επαγγελματίες τεχνικούς επισκευών ή σε αναγνωρισμένους επαγγελματίες τεχνικούς επισκευών: επισκευές σε μοτέρ, συγκρότημα αντλίας, κύρια πλακέτα, πλακέτα μοτέρ, πλακέτα οθόνης, αντιστάσεις θέρμανσης κλπ.

Ο κατασκευαστής/πωλητής δεν μπορεί να θεωρηθεί υπεύθυνος σε καμία περίπτωση μη συμμόρφωσης των τελικών χρηστών με τα οριζόμενα παραπάνω

Η περίοδος διαθεσιμότητας ανταλλακτικών του πλυντηρίου ρούχων ή πλυντηρίου-στεγνωτηρίου ρούχων που προμηθευτήκατε είναι 10 έτη. Στη διάρκεια αυτής της περιόδου θα υπάρχουν διαθέσιμα γνήσια ανταλλακτικά για τη σωστή λειτουργία του πλυντηρίου ρούχων ή πλυντηρίου-στεγνωτηρίου ρούχων.

## Πώς να αποκτήσετε πρόσβαση στους κύκλους πλύσης

Όταν η συσκευή είναι απενεργοποιημένη, πατώντας ταυτόχρονα και παρατεταμένα τα κουμπιά βοηθητικής λειτουργίας 1 και 2, εμφανίζεται μια αντίστροφη μέτρηση 3-2-1 και οι συνολικοί κύκλοι πλυσίματος που έχουν ολοκληρωθεί στη συσκευή.

Μετά την εμφάνιση των συνολικών κύκλων πλυσίματος, εμφανίζονται οι κωδικοί βλάβης, εάν υπάρχουν.

Χρησιμοποιήστε τον παρακάτω πίνακα για να ερμηνεύσετε τις πληροφορίες στην οθόνη.

Πληροφορίες στην οθόνη	Αιτία	Λύση
E99	Εκτελείται αλόγηθιμος ασφαλείας στη συσκευή	Περιμένετε να σβήσει το μήνυμα. Μετά το πάτημα των κουμπιών βοηθητικής λειτουργίας 1 και 2, δείτε τις πληροφορίες στην οθόνη.
SC	Το πρόβλημα δεν επιλύθηκε κατά τον έλεγχο.	Καλέστε το εξουσιοδοτημένο κέντρο σέρβις.
E5	Το φίλτρο της αντλίας ίσως είναι φραγμένο.	Καθαρίστε το φίλτρο της αντλίας. Βλ. τμήμα "Αποστράγγιση υπολειπόμενου νερού και καθαρισμός του φίλτρου της αντλίας". Δοκιμάστε με έναν κύκλο στυψίματος. Αν δεν λύθηκε το πρόβλημα, καλέστε το σέρβις.
E8	Ίσως το πλυντήριο δεν λαμβάνει νερό.	<ul style="list-style-type: none"> <li>• Ανοίξτε τους διακόπτες παροχής νερού.</li> <li>• Βεβαιωθείτε ότι δεν υπάρχει διακοπή νερού.</li> <li>• Ελέγξτε τη σύνδεση του εύκαμπτου σωλήνα εισόδου νερού, αν έχει τσακίσει ο εύκαμπτος σωλήνας ισώστε τον.</li> <li>• Καθαρίστε το φίλτρο της αντλίας. Βλ. τμήμα "Αποστράγγιση υπολειπόμενου νερού και καθαρισμός του φίλτρου της αντλίας".</li> <li>• Κλείστε το μπροστινό κάλυμμα της συσκευής. Βεβαιωθείτε ότι το κάλυμμα έχει ασφαλίσει. Δοκιμάστε άλλη μία φορά τη λειτουργία της συσκευής. Αν δεν λύθηκε το πρόβλημα, καλέστε το σέρβις.</li> </ul>
E29	Η συσκευή έχει μεταβεί σε λειτουργία αυτοπροστασίας λόγω προβλήματος σε παροχή (όπως σε τάση δικτύου ρεύματος, πίεση νερού κλπ.).	Για να ακυρώσετε το πρόγραμμα, γυρίστε το περιστροφικό κουμπί Επιλογής προγράμματος για να επιλέξετε άλλο πρόγραμμα. Το προηγούμενο πρόγραμμα θα ακυρωθεί. Βλ. "Ακύρωση του προγράμματος". Αν το πρόβλημα επιμένει, καλέστε το σέρβις.
E17	Υπάρχει υπερβολικός αφρός στο πλυντήριο μετά την ολοκλήρωση του κύκλου.	<ul style="list-style-type: none"> <li>• Φυλάσσετε το απορρυπαντικό σε κλειστό και ξηρό μέρος. Μην το φυλάσσετε σε υπερβολικά ζεστά μέρη.</li> <li>• Χρησιμοποιείτε μικρότερες ποσότητες απορρυπαντικού για πορώδη είδη όπως από τούλι.</li> <li>• Χρησιμοποιείτε ποσότητα απορρυπαντικού που είναι κατάλληλη για την ποσότητα των ρούχων και τον βαθμό λερώματος.</li> <li>• Χρησιμοποιείτε μόνο την απαραίτητη ποσότητα απορρυπαντικού.</li> <li>• Βεβαιωθείτε ότι προσθέτετε το απορρυπαντικό στο σωστό διαμέρισμα του συρταριού απορρυπαντικού.</li> <li>• Εκτελέστε το πρόγραμμα Καθαρισμός τυμπάνου με το πλυντήριο κενό. Βλ. πρόγραμμα "Καθαρισμός τυμπάνου" Αν η συσκευή σας δεν διαθέτει πρόγραμμα Καθαρισμός τυμπάνου, χρησιμοποιήστε το πρόγραμμα Βαμβακερά 90C.</li> <li>• Μετά την εκτέλεση ενός σύντομου προγράμματος χωρίς απορρυπαντικό, ελέγξτε το πλυντήριο. Αν το πρόβλημα επιμένει, καλέστε το σέρβις.</li> </ul>
E18	Ο κύκλος στυψίματος δεν λειτούργησε λόγω ανισοκατανομής των ρούχων στο πλυντήριο.	Ελέγξτε τα ρούχα μέσα στη συσκευή. Ίσως δεν επαρκεί η ποσότητα των ρούχων. Προσπαθήστε πάλι αυθάνοντας την ποσότητα των ρούχων. Ίσως τα ρούχα δεν είναι ομοιόμορφα κατανεμημένα, ξεχωρίστε τα με το χέρι και κατανείμτέ τα ομοιόμορφα μέσα στη συσκευή. Δοκιμάστε με έναν κύκλο στυψίματος.
E12	Ίσως υπάρχει νερό μέσα στη συσκευή.	Αποσυνδέστε τη συσκευή από την πρίζα. Ίσως υπάρχει νερό κάτω από τη συσκευή. Καθαρίστε το νερό κάτω από τη συσκευή. Συνδέστε πάλι τη συσκευή στην πρίζα. Δοκιμάστε τη συσκευή με ένα σύντομο πρόγραμμα. Αν το πρόβλημα επιμένει ή δείτε διαρροή νερού από έναν από τους εύκαμπτους σωλήνες, κλείστε τις βαλβίδες και καλέστε το σέρβις.
E27	Ελέγξτε την αποστράγγιση νερού της συσκευής.	Βλ. τμήμα "Σύνδεση του εύκαμπτου σωλήνα αποστράγγισης στην αποχέτευση".
E84	Δεν είναι εφικτή η δημιουργία σύνδεσης BLE.	Ελέγξτε, προσπαθήστε πάλι τη σύνδεση. Βλ. τμήμα "Λειτουργία HomeWhiz και λειτουργία τηλεχειρισμού". Αν το πρόβλημα επιμένει, καλέστε το σέρβις.



## Perilica Rublja

Perilica posuđa



IM 1064B MY TIME EE

## Molimo, prvo pročitajte ovaj priručni!

Poštovani korisniče,







Zahvaljujemo na odabiru proizvoda Indesit . Nadamo se da ćete biti zadovoljni sjajnim rezultatima ovog proizvoda koji je proizveden primjenom visokokvalitetne i najsuvremenije tehnologije. Stoga vas molimo, pročitajte pažljivo ovaj priručnik u cijelosti kao i ostalu isporučenu dokumentaciju prije uporabe proizvoda.

Pridržavajte se svih upozorenja i informacija u korisničkom priručniku. Tako štitite sebe i proizvod od mogućih opasnosti.

Čuvajte korisnički priručnik. Ako proizvod odlučite proslijediti nekom drugom tada mu prosljedite i ovaj priručnik. U uputama za upotrebu navedeni su pojmovi upozorenja, načini upotrebe i rješavanja poteškoća.

### Simboli i definicije

U ovom korisničkom priručniku korišteni su sljedeći simboli:

	Opasnost koja može rezultirati smrću ili ozljedom.
	Važne informacija i korisni savjeti o načinu korištenja.
	Pročitajte korisnički priručnik.
	Materijali koji se mogu reciklirati.
	Upozorenje na vruću površinu.
	
<b>UPOZORENJE</b>	Opasnost koja može rezultirati materijalnim oštećenjem proizvoda ili njegovog okruženja.

## Sadržaj

<b>1 Sigurnosne upute.....</b>	<b>46</b>	6.4 Odabir programa.....	64
1.1 Namjena.....	46	6.5 Programi.....	65
1.2 Sigurnost djece, ranjivih osoba i kućnih ljubimaca .....	46	6.6 Odabir temperature.....	66
1.3 Električna sigurnost.....	47	6.7 Odabir brzine centrifuge.....	67
1.4 Sigurno rukovanje.....	48	6.8 Izbor pomoćnih funkcija.....	67
1.5 Sigurna instalacija.....	48	6.8.1 Pomoćne funkcije .....	68
1.6 Sigurno rukovanje.....	50	6.8.2 Funkcije/Programi odabrani pritiskom funkcijskih tipki na 3 sekunde.....	68
1.7 Sigurno održavanje i čišćenje.....	51	6.9 Vrijeme završetka .....	69
<b>2 Važne napomene za zaštitu okoliša 52</b>		6.10 Pokretanje programa.....	70
2.1 Sukladnost s Direktivom o gospodarenju otpadnim električnim i elektroničkim uređajima i opremom (WEEE Directive): .....	52	6.11 Zaključavanje vrata perilice rublja	70
2.2 Informacija o pakiranju .....	52	6.12 Promjena odabira nakon početka rada programa .....	71
<b>3 Tehničke specifikacije .....</b>	<b>53</b>	6.13 Poništavanje programa .....	71
<b>4 Instalacija .....</b>	<b>54</b>	6.14 Završetak programa .....	71
4.1 Odgovarajuća lokacija za instalaciju.....	54	<b>7 Čišćenje i održavanje .....</b>	<b>72</b>
4.2 Sastavljanje poklopca donje ploče.....	54	7.1 Čišćenje ladice za deterdžent .....	72
4.3 Uklanjanje transportnih sigurnosnih vijaka.....	55	7.2 Čišćenje vrata perilice i bubnja .....	72
4.4 Spajanje na vodovod.....	55	7.3 Čišćenje kućišta i upravljačke ploče .....	72
4.5 Spajanje odvodnog crijeva na odvod .....	56	7.4 Čišćenje filtera za dovod vode.....	72
4.6 Podešavanje postolja.....	56	7.5 Pražnjenje preostale vode i čišćenje filtera pumpe .....	73
4.7 Priklučivanje na električnu mrežu	56	<b>8 Rješavanje problema.....</b>	<b>74</b>
4.8 Pokretanje.....	57	<b>9 ODRICANJE OD ODGOVORNOSTI / UPOZORENJE .....</b>	<b>78</b>
<b>5 Prethodna priprema .....</b>	<b>57</b>		
5.1 Sortiranje rublja .....	57		
5.2 Priprema rublja za pranje.....	57		
5.3 Savjeti o uštedi energije i vode .....	58		
5.4 Stavljanje rublja .....	58		
5.5 Ispravna količina rublja .....	58		
5.6 Upotreba deterdženta i omekšivača.....	58		
5.7 Savjeti za učinkovito pranje .....	60		
5.8 Prikazano trajanje programa .....	61		
<b>6 Rukovanje proizvodom.....</b>	<b>61</b>		
6.1 Upravljačka ploča .....	62		
6.2 Simboli na zaslonu .....	62		
6.3 Tablica programa i potrošnje .....	63		

## 1 Sigurnosne upute

Ovaj odjeljak sadrži sigurnosne upute neophodne za sprječavanje opasnosti od nastanka tjelesnih ozljeda i materijalnih oštećenja.

Naša tvrtka neće se smatrati odgovornom za štete koje mogu nastati zbog ne pridržavanja ovih uputa.

- Instalaciju i popravak uvijek treba izvršiti ovlašteni servis.
- Koristite samo originalne rezervne dijelove i pribor.
- Na popravljajte te ne zamjenjujte niti jedan dio proizvoda sami osim ako to nije izričito navedeno u korisničkom priručniku.
- Ne mijenjajte proizvod.

### 1.1 Namjena

- Ovaj proizvod napravljen je za uporabu u kućanstvu. Nije namijenjen za komercijalnu upotrebu i ne smije se upotrebljavati za bilo što osim za namijenjenu svrhu.
- Proizvod se smije koristiti samo za pranje i ispiranje rublja s odgovarajućim oznakama
- Ovaj uređaj namijenjen je uporabi u kućanstvu te za slične primjene. Na primjer;

- u kuhinjama za osoblje u robnim kućama, uredima ili drugim radnim prostorima;
- na farmama;
- za goste hotela, motela i drugih oblika smještaja,
- u pansionima i smještajnim objektima poput hostela,
- zajedničkim prostorijama u stambenim zgradama ili praonicama.

### 1.2 Sigurnost djece, ranjivih osoba i kućnih ljubimaca

- Ovaj proizvod mogu koristiti djeca starija od 8 godina te osobe sa smanjenim sa smanjenim tjelesnim, osjetilnim ili mentalnim sposobnostima ili s nedostatnim iskustvom i znanjem, ako su pod nadzorom osobe odgovorne za njihovu sigurnost ili ako im ona daje potrebne upute za rad s uređajem na siguran način te ako shvaćaju moguće opasnosti.
- Djeca mlađa od 3 godine moraju se udaljiti od uređaja osim ako nisu stalno pod nadzorom.

- Električni proizvodi su opasni za djecu i kućne ljubimce. Djeca i kućni ljubimci ne smiju se igrati s, penjati se na ili ulaziti u proizvod. Prije upotrebe provjerite unutrašnjost proizvoda.
- Koristite se zaključavanjem zbog djece kako biste spriječili djecu da diraju proizvod.
- Nemojte zaboraviti zatvoriti vrata za punjenje kad izlazite iz prostorije gdje se proizvod nalazi. Djeca i kućni ljubimci mogu se zaglaviti unutar proizvoda i ugušiti se.
- Djeca ne smiju obavljati čišćenje i korisničko održavanje bez nadzora odrasle osobe.
- Ambalažni materijal držite izvan dohvata djece. Opasnost od ozljede ili gušenja.
- Sve deterdžente i aditive koje koristite u proizvodu držite izvan dohvata djece.
- Zbog sigurnosti djece presijecite strujni kabel te slomite i deaktivirajte mehanizam brave na vratima prije zbrinjavanja proizvoda.



### 1.3 Električna sigurnost

- Proizvod se treba isključiti tijekom instalacije, održavanja, čišćenja i popravaka. Isključite proizvod ili isključite osigurač.
- Ako je strujni kabel oštećen mora ga zamijeniti osoblje ovlaštenog servisa kako bi se izbjegle moguće opasnosti.
- Ne gurajte strujni kabel ispod proizvoda ili stražnjeg dijela proizvoda. Na strujni kabel ne stavljajte teške predmete. Ne savijajte, ne gnječite i ne dodirujte strujni kabel s izvorom topline.
- Koristite samo originalni kabel. Ne koristite presječene ili oštećene kabele.
- Ne koristite produžni kabel, razdjelne utičnice ili adaptor za rukovanje proizvodom.
- Produžni kabeli, utičnice s više utičnica, adapteri ili prijenosni izvori napajanja mogu se pregrijati i izazvati požar. Pazite da utičnice i prijenosne izvore napajanja ne postavljate blizu ili iza proizvoda.
- Utikač treba biti lako dostupan. Ako to nije moguće, tada na električnu instalaciju treba postaviti mehanizam koji udovoljava električnim propisa

za odspajanje svih priključaka sa strujne mreže (osigurače, sklopke, glavnu sklopku, itd.).

- Utikač ne dirajte mokrim rukama.
- Prilikom iskopčavanja uređaja, ne držite strujni kabel, već utikač.
- Pripazite da utikač nije vlažan, prljav ili prašnjav.
- Nikada ne spajajte svoj proizvod na uređaje za uštedu električne energije. Takvi sustavi su štetni za proizvod.

#### 1.4 Sigurno rukovanje

- Iskopčajte proizvod isključite iz strujne mreže prije pomicanje, uklonite otvor za ispuštanje vode i priključke na vodovod. Ispustite svu vodu koja je preostala u proizvodu.
- Ovaj proizvod je težak, ne pomičite ga sami. Proizvod može izazvati ozljede ako padne na vas. Pazite da proizvod ne padne dok ga nosite.
- Za podizanje ili pomicanje proizvoda ne držite dijelove poput vrata proizvoda. Gornji dozator treba biti dobro pričvršćen prije pomicanja.

- Proizvod prenosite u uspravnom položaju. Ako se ne može nositi uspravno, nagnite ga na desnu stranu u pogledu sprijeda.
- Pazite da se crijeva kao i strujni kabel ne presavijaju, priključite ili zgnječite dok se uređaj postavlja na mjesto nakon instalacije ili čišćenja.

#### 1.5 Sigurna instalacija

- Pogledajte informacije u priručniku i upute za instalaciju te pripremite proizvod za instalaciju te pripazite je li električna mreža, voda iz vodovoda i priključak za vodu odgovarajući. Ako nisu, nazovite kvalificiranog električara ili vodoinstalatera koji će obaviti potrebne prilagodbe. Za ove postupke odgovoran je kupac.
- Prije početka instalacije obavezno isključite osigurač kako biste deaktivirali napajanje za vod na koji će se proizvod spojiti.
- Ovaj proizvod je namijenjen za korištenje na visinama koje ne prelaze 2000 metara nadmorske visine.
- Provjerite postoje li oštećenja na proizvodu prije same instalacije. Ne instalirajte uređaj koji je oštećen.

- Uvijek nosite osobnu zaštitnu opremu (rukavice, itd.) tijekom instalacije, održavanja i popravka proizvoda. Postoji opasnost od ozljeda.
- Ako ruke stavite u nepokrivene otvore, tada može doći do ozljeda. Zatvorite otvore namijenjene sigurnosnim transportnim vijcima s plastičnim čepovima.
- Ne instalirajte i ne ostavljajte proizvod na mjestima gdje će biti izložen vanjskim vremenskim uvjetima.
- Ne instalirajte proizvod na mjestima gdje temperatura pada ispod 0 °C.
- Ne stavljajte proizvode na tepih ili slične površine. To može izazvati opasnost od požara jer ispod proizvoda nema zraka.
- Proizvod postavite na ravnu i čvrstu površinu i uravnotežite ga pomoću podesivih nožica.
- Proizvod spojite na uzemljeni utikač zaštićen osiguračem odgovarajućeg napona u skladu s nazivnom oznakom. Pripazite neka uzemljenje obavi stručni električar. Ne koristite proizvod koji nije uzemljen u skladu s lokalnim/nacionalnim propisima.
- Proizvod ukopčajte u utičnicu čije vrijednosti napona i frekvencija odgovaraju onima naznačenim na nazivnoj pločici.
- Nemojte ukopčati proizvod u utičnice koje su labave, napukle, prljave, masne ili u utičnice koje su izvan otvora za utičnicu te kojima prijete opasnost od kontakta s vodom.
- S proizvodom trebate koristiti novi komplet crijeva, koji je isporučen s proizvodom. Ne koristite ponovno stare komplete crijeva. Ne radite priključke na crijeva.
- Crijevo za dovod vode spojite izravno na slavinu za vodu. Tlak iz slavine treba biti minimalno 0,1 MPa (1 bar) i maksimalno 1MPa (10 bara). Za ispravan rad proizvoda brzina protoka vode iz slavine treba biti 10 do 80 litara u minuti. Ako je tlak vode veći od 1 MPa (10 bara), tada treba pričvrstiti ventil za regulaciju tlaka. Maksimalna dozvoljena temperatura je 25°C.
- Kraj crijeva za ispuštanje vode pričvrstite na odvod prljave vode, umivaonik ili kadu.
- Strujni kabel i crijeva postavite tako da ne predstavljaju opasnost od spoticanja.

- Proizvod ne instalirajte iza vrata, kliznih vrata ili na mjestima gdje će spriječiti potpuno otvaranje vrata.
- Ako će se na proizvod postaviti sušilicu, pričvrstite potrebnu priključnu napravu koju možete nabaviti u ovlaštenom servisu.
- Postoji opasnost od kontakta električnih dijelova kada se ukloni gornji dozator. Ne rastavljajte gornji dozator proizvoda.
- Proizvodi postavite barem 1 cm dalje od rubova ostalog namještaja.

## 1.6 Sigurno rukovanje

- Kada koristite uređaj, koristite samo deterdžente, omekšivače i dodatke primjerene perilici rublja.
- Ne koristite kemijska otapala s ovim proizvodom. Ovi materijali predstavljaju opasnost od eksplozije.
- Ne koristite oštećeni ili neispravni proizvod. Iskopčajte proizvod (ili isključite osigurač na koji je spojen), zatvorite slavinu za vodu i nazovite ovlaštenu servis.
- Na ili pored proizvoda ne postavljajte izvore zapaljenja (svijeće koje gore, cigarete, itd.) ili izvore topline (glačala, peći, itd.). Pored proizvoda ne stavljajte zapaljive/eksplozivne materijale.
- Ne penjite se na proizvod.
- Iskopčajte proizvod i zatvorite slavinu ako proizvod nećete koristiti duže vrijeme.
- Iz dozatora za deterdžent mogu prskati deterdžent/materijali za održavanje ako se otvori dok uređaj radi. Opasno je ako deterdžent dođe u dodir s kožom i očima.
- Pripazite da kućni ljubimci ne uđu unutar proizvoda. Prije upotrebe provjerite unutrašnjost proizvoda.
- Nemojte na silu otvarati vrata za punjenje. Kada pranje završi vrata će se otvoriti. Ako se vrata ne otvore, primijenite rješenja za pogrešku „Vrata se ne mogu otvoriti.“ u odjeljku rješavanje problema.
- Ne perite odjeću zaprljanu benzinom, kerozinom, benzenom, razrjeđivačem, alkoholom ili drugim zapaljivim ili eksplozivnim materijalima ili industrijskim kemikalijama.
- Deterdžent za suho čišćenje ne koristite izravno te ne perite, ispirite i ne koristite centrifugu kod odjeću sa deterdžentom za suho pranje.

- Ruke ne stavljajte u okretni bubanj. Pričekajte dok se bubanj potpuno ne zaustavi.
- Ako se odjeća pere na visokim temperaturama, voda za pranje koja se ispušta opeći će vam kožu ako dođe u dodir s njom, npr. kada je odvodno crijevo spojeno na slavinu. Ne dirajte vodu koja se ispušta.
- Poduzmite sljedeće mjere opreza i spriječite stvaranje biofilma i neugodnih mirisa:
  - Pripazite da prostorija u kojoj se nalazi perilica rublja bude dobro prozračena.
  - Obrišite brtvu na vratima i staklo vrata sa suhom i čistom krpom na kraju programa.
- Staklo na vratima zagrijava se tijekom pranja na visokim temperaturama. Stoga, ne dirajte stakleni dio vrata tijekom pranja, posebno zabranite djeci da to rade.
- Prije odlaganja istrošenih i neupotrebljivih predmeta:
  1. Isključite utikač i izvadite ga iz utičnice.
  2. Odrežite kabel za napajanje i izvucite ga s utikačem iz uređaja.
  3. Razbijte mehanizam za zaključavanje vrata za punjenje kako biste ih učinili neispravnim.

4. Ne dopustite djeci da se igraju sa zastarjelim proizvodom.



### 1.7 Sigurno održavanje i čišćenje

- Prije čišćenja ili servisiranja perilice odspojite je iz utičnice ili prekinite napajanje na osiguraču.
- Ako trebate pomaknuti proizvod radi čišćenja, nemojte povlačiti poklopac. Poklopac se može slomiti i uzrokovati ozljede!
- Ne stavljajte ruke, noge i metalne predmete ispod ili iza proizvoda. To može prouzročiti zaglavljivanje, a svaki oštar rub može prouzročiti osobnu ozljedu.
- Čistom, suhom krpom obrišite strane materijale ili prašinu s krajeva utikača. Prilikom čišćenja utikača nemojte koristiti mokru ili vlažnu krp. U protivnom postoji opasnost od požara ili strujnog udara.
- Ne perite proizvod s uređajima za tlačnim peračima, prskanjem pare, vode ili lijevanjem vode. Postoji opasnost od strujnog udara.
- Ne koristite oštre ili abrazivne alate za čišćenje proizvoda. Prilikom čišćenja ne koristite

- sredstva za čišćenje namijenjena kućanstvu, sapun, deterdžent, plin, benzin, razrjeđivač, alkohol, polir, itd.
- Sredstva za čišćenje sadrže otapala koja mogu izazvati otrovne pare (npr. otapalo za čišćenje. Ne koristite sredstva za čišćenje koja sadrže otapala.

- Nakon čišćenja u ladici za deterdžent mogu preostati ostaci deterdženta.
- Ne rastavljajte filter niti pumpu za odvod dok proizvod radi.
- Temperatura u proizvodu može narasti do 90°C. Filter očistite nakon što se voda u uređaju ohladi i tako izbjegnite rizik od opekline.

## 2 Važne napomene za zaštitu okoliša

### 2.1 Sukladnost s Direktivom o gospodarenju otpadnim električnim i elektroničkim uređajima i opremom (WEEE Directive):



Ovaj proizvod je sukladan s Direktivom EU o gospodarenju otpadnim električnim i elektroničkim uređajima i opremom (EU WEEE Directive) (2012/19/EU). Na ovom

proizvodu nalazi se klasifikacijski simbol otpadne električne i elektroničke opreme (WEEE).

Ovaj proizvod proizveden je od visokokvalitetnih dijelova i materijala koji se mogu ponovo koristiti i koji su pogodni za recikliranje. Po završetku vijeka trajanja ne zbrinjavajte proizvod s normalnim kućanskim i drugim otpadom. Odnosite ga od sabirnog centra za recikliranje električne i elektroničke opreme. Za više informacija o sabirnim centrima molimo posavjetujte se s tijelima lokalnih vlasti.

### Sukladnost s Direktivom o ograničavanju opasnih tvari (RoHS Directive):

Ovaj proizvod je sukladan Direktivi EU o ograničavanju opasnih tvari (RoHS Directive) (2011/65/EU). Ne sadrži štetne i zabranjene tvari naznačene u Direktivi.

### 2.2 Informacija o pakiranju

















Ambalažni materijal proizvoda proizveden je od recikliranih materijala u skladu s nacionalnim odredbama o zaštiti okoliša. Ambalažni materijal ne zbrinjavajte zajedno s kućanskim i drugim otpadom. Odnosite ga u sabirne centre ambalažnog materijala koje su odredile lokalne vlasti.

### 3 Tehničke specifikacije

Naziv dobavljača ili komercijalna robna marka:	INDESIT
Naziv modela	IM 1064B MY TIME EE
	859991698840
Nazivni kapacitet (kg)	10
Maksimalna brzina centrifuge (ciklus/min)	1400
Ugrađena	No
Visina (cm)	84.5
Širina (cm)	60
Dubina (cm)	58
Pojedinačni/dvostruki otvor za dovod vode	+ / -
Električni priključak (V/Hz)	230 V / 50Hz
Ukupna struja (A)	10
Ukupna snaga (W)	2200
Šifra glavnog modela	1821

	Podaci o modelu pohranjeni su u bazi podataka proizvoda, a možete im pristupiti unosom sljedećih internetskih stranica i traženjem identifikacijske oznake modela (*) koja se nalazi na energetske oznaci. <a href="https://eprel.ec.europa.eu/">https://eprel.ec.europa.eu/</a>
	

Tablica simbola

											
Temperatura	Uključi / isključi	Start / Pauza	Zaključavanje zbog djece	Nema vode	Centrifuge	Bez Centrifuge	Zadržavanje ispiranja	Završava za	Zaključavanje zbog djece	Centrifuga + izbacivanje	Dodatno ispiranje
											
Pretpranje	Para	Brzo režim	vode ±	Ušteda vode							

## 4 Instalacija



Prvo pročitajte „Sigurnosne upute“!



Pri odabiru programa perilica rublja automatski prepoznaje stavljenju količinu rublja.

Tijekom ugradnje proizvoda, a prije prve upotrebe, treba izvršiti kalibraciju kako bi se omogućilo precizno detektiranje količine rublja.

U tu svrhu odaberite program Čišćenje bubnja\* i poništite funkciju centrifuge. Pokrenite program bez rublja. Pričekajte da program završi, što će trajati oko 15 minuta.

\*Naziv programa može se razlikovati ovisno o modelu. Za odgovarajući odabir programa pregledajte dio s opisom programa.

- Priprema lokacije i elektroinstalacija, instalacija vodovoda i kanalizacije na mjestu za instalaciju odgovornost su klijenta.
- Pazite da se crijeva za dovod i odvod vode kao i kabel napajanja ne presavijaju, priključite ili zgnječite dok se uređaj gura na mjesto nakon instalacije ili čišćenja.
- Prije instalacije vizualno provjerite postoje li nedostaci na proizvodu. Ne instalirajte uređaj koji je oštećen. Oštećeni proizvodi predstavljaju rizik za vašu sigurnost.

### 4.1 Odgovarajuća lokacija za instalaciju

- Stavite proizvod na čvrst i ravan pod. Ne stavljajte ga na tepih s dugim nitima ili na druge slične površine. Postavljanje na neodgovarajući pod može izazvati probleme s bukom i vibracijom.
- Ukupna težina perilice rublja i sušilice - potpuno napunjena - kada su montirane jedna iznad druge ne smije premašivati

približno 180 kilograma. Stavite proizvod na čvrst i ravan pod koji ima dovoljnu nosivost.

- Ne stavljajte proizvod na kabel napajanja.
- Ne instalirajte proizvod na mjestima gdje temperatura pada ispod 5 °C. Zamrzavanje može oštetiti proizvod.
- Ostavite minimalni razmak od 1 cm između proizvoda i namještaja.
- Ako proizvod instalirate na površinu sa stubama, nikad ga ne stavljajte blizu ruba.
- Ne stavljajte proizvode na povišene površine.
- Ne stavljajte izvore topline kao što su štednjaci, glačala, pećnice, grijalice, itd. na uređaj i ne upotrebljavajte ih na proizvodu.

### 4.2 Sastavljanje poklopca donje ploče



Kod nekih modela su osnovni dijelovi proizvoda potpuno zatvoreni. Ovi proizvodi nemaju utikače i poklopce.

- Za povećanje ugodnog zvuka proizvoda, pričvrstite poklopac A nakon što ste uklonili ambalažu od pjene.

#### Poklopac A

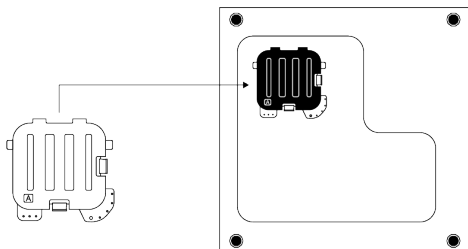

Lagano nagnite uređaj prema natrag. Naslonite jezičce poklopca A na donju ploču. Završite sastavljanje okretanjem poklopca

- Poklopac B i čep mogu se dodatno nabaviti. Ako je dostupno, pričvrstite poklopac B i čep.

## Poklopac B

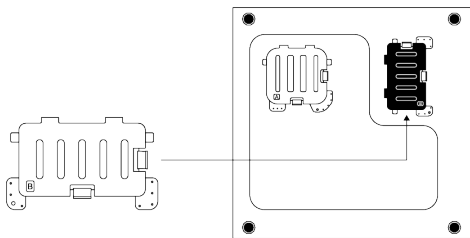

Naslonite jezičce poklopca B na donju ploču. Završite sastavljanje okretanjem poklopca

## Čep

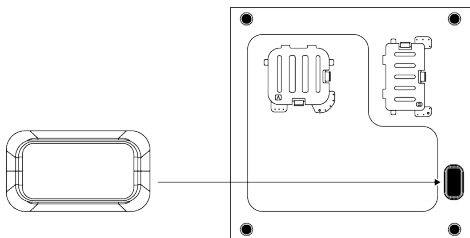

Umetnite čep gurajući ga prstima.

## 4.3 Uklanjanje transportnih sigurnosnih vijaka

1. Olabavite sve transportne sigurnosne vijke pomoću odgovarajućeg ključa dok se ne počnu lagano okretati.
2. Savijte unutarnji dio pritiskajući ga na dijelu za hvatanje i povucite taj dio van.
3. Plastične poklopce isporučene u vrećici s korisničkim priručnikom koristite za prekrivanje otvora na stražnjoj ploči.

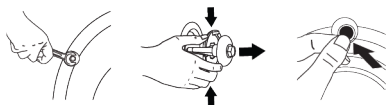

### OBAVIJEST

Uklonite transportne sigurnosne vijke prije početka rada proizvoda. U suprotnom, uređaj će se oštetiti.



### OBAVIJEST

Držite transportne sigurnosne vijke na sigurnom mjestu tako da ih možete ponovno koristiti ako u budućnosti budete premještali proizvod.

Instalirajte transportne sigurnosne vijke obrnutim redoslijedom od postupka rastavljanja.

Nikad ne pomičite proizvod bez montiranih transportnih sigurnosnih vijaka.

## 4.4 Spajanje na vodovod



### OBAVIJEST

Modeli s jednostrukim dovodom vode ne smiju se spajati na slavinu s toplom vodom. U tom slučaju rublje će se oštetiti ili će se proizvod prebaciti na zaštitni način rada i neće raditi.

Na novom proizvodu ne koristite stare ili korištene cijevi za dovod vode. To može izazvati curenje vode iz uređaja što će zaprljati rublje.

1. Rukom zategnite sve matice crijeva. Nikada nemojte upotrebljavati alat za zatezanje matice.
2. Do kraja otvorite slavine nakon što se spojili crijevo i provjerite curi li voda na priključnim točkama. Ako dolazi do curenja zatvorite slavinu i uklonite maticu. Provjerite brtvu i ponovno pažljivo zategnite maticu. Da biste spriječili curenje vode i posljedična oštećenja, zatvorite slavine kada se stroj ne upotrebljava.

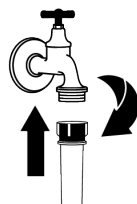
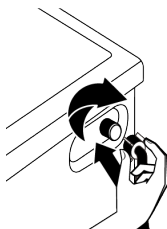

## 4.5 Spajanje odvodnog crijeva na odvod

1. Kraj odvodnog crijeva spojite izravno na odvod, umivaonik ili kadu.



Ako se tijekom pražnjenja crijevo za odvod vode pomakne to može izazvati poplavu. Postoji i opasnost od opeklina zbog velike temperature pranja. Kako bi se spriječile takve situacije i osiguralo da proizvod prima i ispušta vodu bez problema treba dobro pričvrstiti odvodnu cijev.

2. Spojite crijevo za odvod na najmanju visinu od 40 cm i najveću visinu od 100 cm.
3. Instaliranje crijeva za odvod vode u razini poda ili blizu poda (niže od 40 cm) i naknadno njegovo podizanje otežava odvod vode i zbog toga rublje može biti iznimno vlažno. Stoga se pridržavajte visina opisanih na slici.

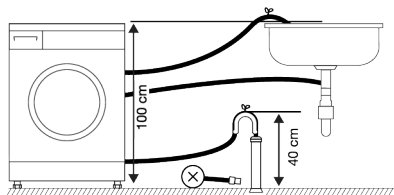

4. Da biste spriječili vraćanje prljave vode u proizvod i osigurali jednostavno izbacivanje vode, ne uranjajte kraj crijeva u prljavu vodu ili ga ne stavljajte u odvod više od 15 cm.
5. Kraj crijeva ne smije se savijati, na njega se ne smije stajati i ne smije ga se prignječiti između odvoda i proizvoda. U protivnom, može doći do problema s odvodom vode.
6. Ako je duljina crijeva prekratka, koristite ga tako da dodate originalno produžno crijevo. Ukupna dužina crijeva ne smije biti duža od 3,2 m. Spriječite curenje vode i uvijek dobro pričvrstite priključak između produžnog crijeva i odvodnog

crijeva proizvoda pomoću odgovarajuće spojnice tako da ne ispadne i tako izazove curenje.

## 4.6 Podešavanje postolja



### UPOZORENJE

Da biste osigurali tihi rad stroja s manje vibracija, on mora stajati ravno i u ravnoteži na svojim nožicama. Uravnotežite proizvod podešavanjem nožica. U suprotnom proizvod se može pomaknuti s mjesta i izazvati lom i probleme s vibracijom. Izbjegnite oštećenje osovinskih matica i ne koristite nikakav alat za otpuštanje matica.

1. Rukom otpustite vijke za zaključavanje na nožicama.
2. Prilagodite nožice dok proizvod ne stoji stabilno i u ravnoteži.
3. Sve sigurnosne matice ponovno zategnite rukom.

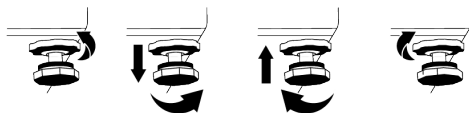

## 4.7 Priklučivanje na električnu mrežu

Spojite uređaj na uzemljenu utičnicu zaštićenu osiguračem od 16 A. Naša tvrtka neće biti odgovorna za štetu nastalu zbog korištenja proizvoda koji nije uzemljen u skladu s lokalnim propisima.

- Spajanje treba biti u skladu s nacionalnim odredbama.
- Kabela infrastruktura električnih priključaka proizvoda treba biti odgovarajuća i sukladna zahtjevima proizvoda. Preporučuje se koristiti zaštitnu strujnu sklopku.
- Kabel napajanja mora biti lako dostupan nakon instalacije.

- Ako je trenutna vrijednost osigurača ili sklopke u kući manja od 16 ampera, neka ovlašteni električar instalira osigurač od 16 ampera.
- Naponi navedeni u „Tehničkim specifikacijama” moraju biti jednaki naponu vaše mreže.
- Ne spajajte preko produžnih kabela ili razvodnika. Zbog priključnog kabela može doći do pregrijavanja ili izgaranja.



Ako je strujni kabel oštećen mora ga zamijeniti osoblje ovlaštenog servisa kako bi se izbjegle moguće opasnosti.

## 4.8 Pokretanje

Prije početka upotrebe proizvoda pripazite i provedite pripreme opisane u dijelu „Upute za zaštitu okoliša” i „Instalacija”. Da biste

pripremili proizvod za pranje rublja, prvo izvršite program za čišćenje bubnja. Ako ovaj program nije dostupan na proizvodu tada primijenite postupak opisan u odjeljku „Čišćenje vrata za stavljanje rublja i bubnja”.

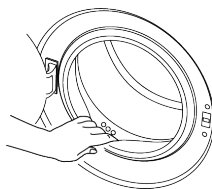

U perilici je ostalo malo vode zbog postupaka provjere kvalitete u proizvodnji. To nije štetno za proizvod.

## 5 Prethodna priprema



Prvo pročitajte „Sigurnosne upute”!

### 5.1 Sortiranje rublja

- Sortirajte rublje prema vrsti tkanine, boji, tome koliko je prljavo te dopuštenoj temperaturi vode.
- Uvijek se pridržavajte uputa navedenih na etiketama odjevnih predmeta.

### 5.2 Priprema rublja za pranje

- Rublje s metalnim dodacima kao što su žice, kopče remena ili metalni gumbi oštetit će perilicu. Uklonite metalne dijelove ili odjeću s metalnim dodacima perite tako da je stavite u vreću za pranje ili jastučnicu.
- Iz džepova izvadite sve predmete poput novčića, olovki i spajalica, preokrenite džepove i očerkajte ih. Takvi predmeti mogu oštetiti perilicu ili uzrokovati buku.
- Odjeću manje veličine, kao što su čarapice za bebe i najlonske čarape, stavite u vreću za pranje rublja ili jastučnicu.

- Zavjese stavite bez da ih sabijate. Uklonite vješalice za zavjese. Elementi pričvršćeni na zavjese mogu izazvati potezanje i kidanje zavjesa.
- Zakopčajte patentne zatvarače, zašijte labave gumbe te zakrpajte poderane i pohabane dijelove.
- Proizvode s oznakom „perivo u perilici” ili „perivo na ruke” perite samo odgovarajućim programom.
- Ne perite bijelo i obojeno rublje skupa. Novo, tamno pamučno rublje spušta puno boje. Perite ga odvojeno.
- Postojane mrlje moraju se pravilno tretirati prije pranja.
- Hlače i osjetljivo rublje perite okrenuto naopako.
- Rublje izloženo materijalima poput brašna, kamenca, prašine, mlijeka u prahu itd. potrebno je dobro istresti prije stavljanja u perilicu. Takva prašina i prah na rublju mogu se nakupiti na unutarnjim dijelovima perilice i uzrokovati oštećenje.

### 5.3 Savjeti o uštedi energije i vode

Sljedeće upute pomoći će vam upotrebljavati perilicu na ekološki i energetski (uštedi energije i vode) učinkovit način.

- Perilicu upotrebljavajte na najvišem dopuštenom kapacitetu opterećenja za odabrani program, ali nemojte je preopteretiti. Pogledajte „Tablica programa i potrošnje“
- Proučite upute o temperaturi na ambalaži deterdženta.
- Slabo prljavo rublje perite na niskim temperaturama.
- Za manje količine slabo prljavog rublja upotrebljavajte brže programe.
- Ne upotrebljavajte pretpranje i visoke temperature za rublje koje nije jako zaprljano.
- Ako rublje planirate sušiti u sušilici, odaberite najveću preporučenu brzinu centrifuge tijekom postupka pranja.
- Nemojte upotrebljavati više deterdženta od preporučene količine navedene na pakiranju.

### 5.4 Stavljanje rublja

1. Otvorite vrata za punjenje.
2. Rublje stavite u perilicu tako da ne bude zbijeno.
3. Pritisnite vrata za punjenje dok ne čujete zvuk zaključavanja. Pazite da ništa na zapne za vrata. Vrata za punjenje zaključana su dok program radi. Kada program završi s radom vrata će se otvoriti. Tada možete otvoriti vrata za punjenje. Ako se vrata ne otvore, primijenite rješenja za pogrešku „Vrata se ne mogu otvoriti.“ u odjeljku rješavanje problema.

### 5.5 Ispravna količina rublja

Maksimalni kapacitet punjenja ovisi o vrsti rublja, njegovom stupnju zaprljanosti i odabranom programu pranja. Perilica automatski prilagođava količinu vode težini rublja stavljenog u perilicu.



Slijedite upute u dijelu "Tablica programa i potrošnje energije. Učinak pranja smanjuje se kada je uređaj prepunjen. Štoviše, može doći do problema s bukom i vibracijom.

### 5.6 Upotreba deterdženta i omekšivača



#### NAPOMENA

Pročitajte upute proizvođača koje se nalaze na pakiranju kada koristite deterdžente, omekšivače, štirke, izbjeljivače i sredstva za uklanjanje boja, sredstva protiv vodenog kamena te se pridržavajte navedenih informacija o doziranju. Koristite mjernu posudicu, ako je dostupna.

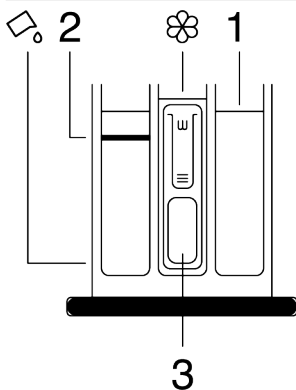

Ladica za deterdžent sastoji se od tri odjeljka:

- (1) za pretpranje,
  - (2) za glavno pranje,
  - (3) za omekšivač,
- (☼) dio sa sifonom u odjeljku omekšivača, (☼) u odjeljku za glavno pranje nalazi se naprava za tekući deterdžent kao se za pranje koristi tekući deterdžent.

#### Deterdžent, omekšivač i druga sredstva za pranje

- Prije pokretanja programa za pranje dodajte deterdžent i omekšivač.
- Nikad ne ostavljajte ladicu za deterdžent otvorenom kada radi program za pranje.

- Ako koristite program bez pretpranja, ne stavljajte deterdžent u odjeljak za pretpranje (odjeljak br. „1“).
- Ako koristite program s pretpranjem, pokrenite uređaj nakon dodavanja deterdženta u prahu u odjeljak pretpranja i glavnog pranja (odjeljci 1 i 2).
- Nemojte birati program s pretpranjem ako upotrebljavate vrećicu s deterdžentom ili loptu za raspršivanje. Vrećicu za deterdžent ili jednokratne kugle za doziranje stavite izravno s rubljem u proizvod.
- Ako koristite tekući deterdžent, tada se pridržavajte uputa navedenih u dijelu „Upotreba tekućeg deterdženta“ i ne zaboravite postaviti napravu za tekući deterdžent u ispravan položaj.
- Ne premašujte preporučene doze navedeni na pakiranju deterdženta i tako uklonite pretjeranu pjenu i probleme s lošim ispiranjem, uštedite novac i zaštitite okoliš.
- Manju količinu deterdženta koristite za manju količinu rublja ili za rublje koje nije puno zaprljano.

### Upotreba omekšivača

Ulijte omekšivač u odjeljak za omekšivač ladice za deterdžent.

- Nemojte prelaziti oznaku razine (>max<) na odjeljku omekšivača.
- Ako omekšivač nije tekući, razrijedite ga s vodom prije nego što ga stavite u odjeljak omekšivača.



### NAPOMENA

Ne koristite tekuće deterdžente ili druge materijale za čišćenje osim ako nisu namijenjeni za korištenje u perilici rublja za omekšavanje odjeće.

### Odabir vrste deterdženta

Tip deterdženta koji ćete upotrijebiti ovisi o programu pranja, tipu i boji tkanine.

- Upotrebljavajte različite deterdžente za obojeno i bijelo rublje.
- Osjetljivu odjeću perite posebnim deterdžentima (tekući deterdžent, šampon za vunu itd.) koji su namijenjeni samo za osjetljivu odjeću i preporučenim programima.
- Kad perete tamniju odjeću i pokrivače, preporučuje se upotreba tekućeg deterdženta.
- Vunu perite s preporučenim programom i s posebnim deterdžentom proizvedenim posebno za vunu..
- Molimo pregledajte dio opisa programa za preporučeni program za razne tkanine.
- Sve preporuke oko deterdženata vrijede za selektivne opsege temperature programa.

### Upotreba tekućih deterdženata

#### Ako perilica ima napravu za tekući deterdžent

- Pritisnite i okrenite napravu tamo gdje je označeno kada želite koristiti tekuće deterdžente. Dio koji se spusti služi kao prepreka za curenje tekućeg deterdženta.
- Očistite ga s vodom na njegovom mjestu ili ga uklonite s njegovog mjesta kada je to potrebno. Ne zaboravite vratiti napravu u odjeljak za glavno pranje (odjeljak br. „2“) nakon čišćenja.
- Naprava treba biti podignuta ako želite koristiti deterdžent u prahu.

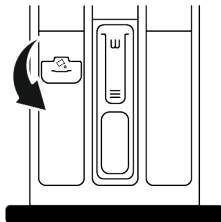

Trebate koristiti samo deterdžente, omekšivače i aditive prikladne za perilicu rublja. Nemojte upotrebljavati sapun u prahu.

### Podешavanje količine deterdženta

Količina deterdženta ovisi o količini rublja, o tome koliko je ono prljavo te o tvrdoći vode.

### Upotreba deterdženta u gelu ili u tabletama

- Ako deterdžent u gelu nije tekući ili je u kapsulama, tada ga stavite izravno u bubanj prije pranja.
- Stavite deterdžent u tableti izravno u bubanj prije pranja.

### Upotreba štirka

- Dodajte tekući štirak, štirak u prahu ili boju za tkaninu u odjeljak omekšivača.

- Omekšivač i štirku ne upotrebljavajte zajedno u ciklusu pranja.
- Unutrašnjost perilice obrišite vlažnom i čistom krpom nakon korištenja štirka.

### Upotreba sredstva protiv vodenog kamenca

- Kada je potrebno, koristite samo sredstva protiv vodenog kamenca posebno namijenjena perilicama rublja.

## 5.7 Savjeti za učinkovito pranje

Odjeća			
Svijetle boje i bijelo	Boje	Crno/tamne boje	Osjetljivo/vuna/svila
(Preporučeni raspon temperature na temelju razine zaprljanosti: 40-90 °C)	(Preporučeni raspon temperature na temelju razine zaprljanosti: hladno -40 °C)	(Preporučeni raspon temperature na temelju razine zaprljanosti: hladno -40 °C)	(Preporučeni raspon temperature na temelju razine zaprljanosti: hladno -30 °C)

Razina prljavosti	<b>Jako prljavo</b> (otporne mrlje kao što su mrlje od trave, kave, voća i krvi.)	Mrlje će možda trebati prethodno tretirati ili će trebati obaviti pretrpanje.  Za jako prljavu odjeću mogu se upotrebljavati preporučene doze deterdženta u prahu i tekućeg deterdženta preporučene za bijelo rublje. Preporučuje se upotreba deterdženata u prahu za čišćenje mrlja od gline i zemlje te mrlja koje su osjetljive na izbjeljivače.	Za jako prljavu odjeću mogu se upotrebljavati preporučene doze deterdženta u prašku i tekućeg deterdženta preporučenih za odjeću u boji. Preporučuje se upotreba deterdženata u prahu za čišćenje mrlja od gline i zemlje te mrlja koje su osjetljive na izbjeljivače. Preporučuje se upotreba deterdženata koji ne sadrže odstranjivač boje.	Za jako prljavu odjeću mogu se upotrebljavati preporučene doze tekućih deterdženata koji odgovaraju odjeći u boji i odjeći tamnih boja.	Preporučuje se upotreba tekućih deterdženata proizvedenih za osjetljivu odjeću. Odjeća od vune i svile mora se prati posebnim deterdžentima za vunu.
	<b>Uobičajeno zaprljana odjeća</b> (Na primjer, mrlje na ovratnicima i manžetama)	Za uobičajeno prljavu odjeću mogu se upotrebljavati preporučene doze deterdženta u prahu i tekućeg deterdženta za bijelo rublje.	Za uobičajeno prljavu odjeću mogu se upotrebljavati preporučene doze deterdženta u prašku i tekućeg deterdženta za rublje u boji. Preporučuje se upotreba deterdženata koji ne sadrže odstranjivač boje.	Za srednje prljavu odjeću mogu se upotrebljavati preporučene doze tekućih deterdženata koji odgovaraju odjeći u boji i odjeći tamnih boja.	Preporučuje se upotreba tekućih deterdženata proizvedenih za osjetljivu odjeću. Odjeća od vune i svile mora se prati posebnim deterdžentima za vunu.
	<b>Slabo zaprljana odjeća</b> (Nema vidljivih mrlja.)	Za slabo prljavu odjeću mogu se upotrebljavati preporučene doze deterdženta u prahu i tekućeg deterdženta preporučene za bijelo rublje.	Za slabo prljavu odjeću mogu se upotrebljavati preporučene doze deterdženta u prašku i tekućeg deterdženta koji odgovaraju odjeći u boji. Preporučuje se upotreba deterdženata koji ne sadrže odstranjivač boje.	Za slabo prljavu odjeću mogu se upotrebljavati preporučene doze tekućih deterdženata koji odgovaraju odjeći u boji i odjeći tamnih boja.	Preporučuje se upotreba tekućih deterdženata proizvedenih za osjetljivu odjeću. Odjeća od vune i svile mora se prati posebnim deterdžentima za vunu.

## 5.8 Prikazano trajanje programa

Dok odabirete program, na zaslonu uređaja prikazano je trajanje programa. Trajanje programa automatski se podešava za vrijeme njegova trajanja ovisno o količini rublja u perilici, količini pjene koja se stvara, neravnomjerno raspoređenom rublju u perilici, promjenama u strunom napajanju, tlaku vode i postavkama programa.

**POSEBNI SLUČAJ:** Na početku programa za pamuk i pamuk eco na zaslonu je prikazano vrijeme trajanja programa za do pola napunjenu perilicu. Što je uobičajeno punjenje za ovaj program. Stvarnu količinu rublja perilica će prepoznati 20 – 25 minuta nakon početka programa. Ako perilica prepozna da ste je napunili više od pola, program pranja automatski će se podesiti, a vrijeme trajanja programa produžiti. Promjenu možete pratiti na zaslonu.

## 6 Rukovanje proizvodom



Prvo pročitajte „Sigurnosne upute“!

## 6.1 Upravljačka ploča

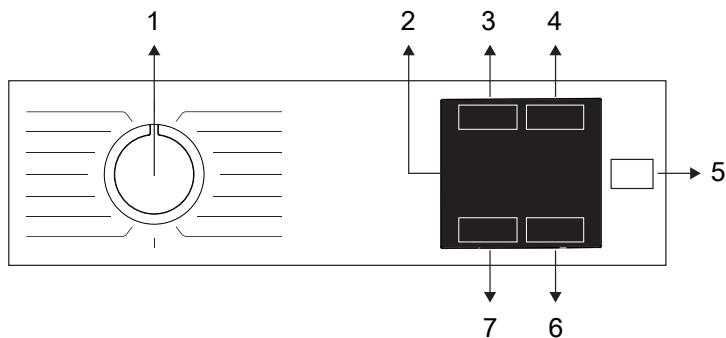

- |  |                                      |
|--|--------------------------------------|
| 1 Gumb odabira programa                  | 2 Zaslون                             |
| 3 Gumb za pomoćnu funkciju               | 4 Gumb podešavanja vremena završetka |
| 5 Tipka za početak rada / pauzu          | 6 Gumb podešavanja temperature       |
| 7 Gumb za postavljanje brzine centrifuge |                                      |

## 6.2 Simboli na zaslonu

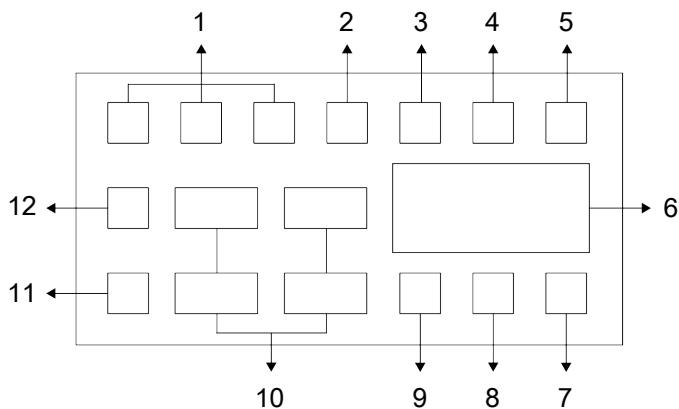

- |                                   |  |
|-----------------------------------|--|
| 1 Indikatori pomoćnih funkcija    | 2 Pokazatelj nedostatka vode               |
| 3 Simbol zaključanih vrata        | 4 Indikator aktivirane odgode početka rada |
| 5 Indikator pokretanja/pauze      | 6 Informacije o trajanju                   |
| 7 Simbol temperature              | 8 Simbol aktivirane blokade za djecu       |
| 9 Indikator pomoćne funkcije      | 10 Indikator brzine centrifuge             |
| 11 Pokazatelj rada bez centrifuge | 12 Pokazatelj zadržavanja ispiranja        |



Vizualni prikazi koji se upotrebljavaju za opis uređaja u ovom dijelu shematski su i možda ne odgovaraju u potpunosti svojstvima vašeg uređaja.

### 6.3 Tablica programa i potrošnje

Program						Pomoćne funkcije				Temperatura izborna (°C)
	Temperatura (°C)	Maks. težina (kg)	Potrošnja vode(l)	Potrošnja energije (kWh)	Maks. brzina	Fast Mode	Ušteda vode	Dodatno ispiranje	Para	
Cotton	90	10	98	2,75	1400	•	•	•	•	Hladno - 90
	60	10	98	2,00	1400	•	•	•	•	Hladno - 90
	40	10	95	1,20	1400	•	•	•	•	Hladno - 90
Eco 40-60	40***	10,0	67,0	0,820	1400					40-60
	40***	5,0	56,0	0,556	1400					40-60
	40***	2,5	38,0	0,276	1400					40-60
Full Load 59'	60	10	98	1,60	1400		•	•	•	Hladno - 60
Mixed 59'	40	4	83	0,55	800				•	Hladno - 40
Synthetics 59'	40	4	74	0,65	1200		•	•	•	Hladno - 40
Cotton 28'	90	10	75	2,30	1400			•	•	Hladno - 90
	60	10	75	1,30	1400			•	•	Hladno - 90
	30	10	75	0,25	1400			•	•	Hladno - 90
Express 14'	30	2	45	0,15	1400	*		•	•	Hladno - 90
Drum Clean	90	-	80	2,60	600				*	90
Wool & Delicates	40	2	60	0,60	800			•		Hladno - 40
Cotton with Prewash	60	10	118	2,05	1400	•	•	•	•	Hladno - 90
20°C	20	10	95	0,75	1400	•	•	•	•	20
Mixed	40	4	83	1,10	800	•			•	Hladno - 40
Stain Removal	60	5	86	1,85	1400	•				30-60

• : Može se odabrati.

\* : Automatski odabrano, ne može se opozvati.

\*\*\* : Program eco 40-60 je testni program u skladu s odabranom temperaturom od 40 ° C, EU odredba EU / 2019/2014 i EN 60456: 2016 / A11: 2020 standard.

- : Za maksimalno punjenje pogledajte opis programa.



Prije prve uporabe pročitajte dio o instalaciji u korisničkom priručniku. Pomoćne funkcije u tablici mogu se razlikovati ovisno o modelu vaše perilice.

Potrošnja vode i struje može se razlikovati od onih prikazanih u tablici, ovisno o promjenama u tlaku vode, tvrdoći i temperaturi vode, temperaturi okoline, vrsti i količini rublja, izboru dodatnih funkcija i brzine centrifuge te promjenama u naponu struje. Proizvođač može promijeniti obrazac odabira pomoćnih funkcija. Mogu se dodati novi uzorci odabira ili se mogu ukloniti postojeći.

Brzina centrifuge uređaja može se razlikovati ovisno o programu; ova brzina ne može prijeći maksimalnu brzinu centrifuge uređaja.

Količina buke i vlage varira ovisno o brzini centrifuge; kada je odabrana veća brzina centrifuge tijekom faze centrifuge, rublje sadrži manje vlage na kraju programa, ali se javlja veća buka.



Dok odabirete program na zaslonu perilice možete vidjeti trajanje pranja. Trajanje prikazano na zaslonu može se razlikovati od stvarnog trajanja ciklusa pranja za 1 – 1,5 sati u ovisno o količini rublja koju ste stavili u perilicu. Trajanje će se automatski ažurirati ubrzo nakon što pranje započne.

Uvijek odaberite najnižu prikladnu temperaturu. Najučinkovitiji programi u vezi s uštedom energije su općenito oni koji se izvode na niskim temperaturama i koji traju dulje.

Podaci o brzini centrifuge navedeni u tablici programa označavaju opciju brzine centrifuge prikazanu na upravljačkoj ploči.

Vrijednosti potrošnje (HR)

	Odabir temperature °C	Brzina centrifuge (ciklus/min)	Kapacitet (kg)	Trajanje programa (h: min)	Potrošnja energije (kWh/ciklus)	Potrošnja vode (litra/ciklus)	Temperatura rublja (°C)	Postotak preostale vlage (%)
Eco 40-60	40	1351	10,0	03:58	0,870	68,0	33	52,0
	40	1351	5,0	02:59	0,575	59,0	31	52,0
	40	1351	2,5	02:59	0,280	40,0	22	56,0
Cotton	20	1400	10,0	03:40	0,750	95,0	20	53,9
Cotton	60	1400	10,0	03:40	2,000	98,0	60	53,9
Synthetics 59'	40	1200	4,0	00:59	0,650	74,0	40	40,0
Cotton 28'	30	1400	10,0	00:28	0,250	75,0	23	62,0

Vrijednosti temperature navedene za programe, osim za program Eco 40-60, samo su informativne.

## 6.4 Odabir programa

1. Odaberite program koji odgovara vrsti, količini i razini prljavosti rublja u skladu s „Tablicom programa i potrošnje”.



Programi su ograničeni najvećom brzinom centrifuge koja odgovara određenoj vrsti tkanine.

Prilikom odabira programa uvijek pazite na vrstu tkanine, boju, stupanj zaprljanosti i dozvoljenu temperaturu vode.

2. Odaberite željeni program pomoću tipke za odabir programa.

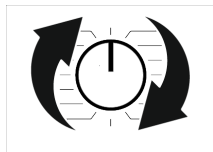

## 6.5 Programi

### • Eco 40-60

Kod programa eco 40-60, možete prati uobičajeno zaprljano pamučno rublje za koje je naznačeno da se pere zajedno na temperaturi od 40°C ili 60°C. Ovaj program je standardni testni program u skladu s EU ekološki prihvatljivim dizajnom te propisima o energetskim oznakama. Iako ovaj program pere dulje od drugih programa, on je učinkovitiji kada je riječ o potrošnji energije i vode. Stvarna temperatura vode može se razlikovati od navedene temperature pranja. Kada u perilicu stavite manje rublja (npr. ½ kapaciteta ili manje), trajanje programa može se automatski skratiti. Na ovaj način, potrošnja energije i vode biti će manja.

### • Full Load 59'

Koristite ovaj program za pranje malo zaprljanog pamučnog rublja u kratkom vremenu.

### • Mixed 59'

Koristite ovaj program za pranje malo zaprljanog pamučnog i sintetičkog rublja u kratkom vremenu bez razvrstavanja.

### • Synthetics 59'

Koristite ovaj program za pranje malo zaprljanog rublja od sintetičkih tkanina za manje od jednog sata.

### • Cotton 28'

Upotrebljavajte ovaj program za pranje malo prljave pamučne odjeće ili pamučne odjeće bez mrlja u kratkom vremenu.

### • Express 14'

Upotrebljavajte ovaj program za pranje malo prljave pamučne odjeće ili pamučne odjeće bez mrlja u kratkom vremenu. Maksimalno 2 (dva) kg rublja treba oprati.

### • Cotton

U ovom programu možete prati izdržljivo pamučno rublje (plahte, posteljinu, ručnike, kućne ogrtače, donje rublje itd.) Pritiskom na gumb funkcije brzog pranja znatno se skraćuje trajanje programa, ali intenzivnim pokretima pranja omogućuje se snažan učinak pranja. Ako funkcija brzog pranja nije odabrana, omogućit će se izvanredan učinak pranja i ispiranja za jako prljavo rublje.

### • Wool & Delicates

Upotrebljavajte za pranje vunenog/osjetljivog rublja. Odaberite odgovarajuću temperaturu koja je u skladu s etiketama na vašoj odjeći. Rublje će se oprati vrlo nježnim pokretima da se odjeća ne bi oštetila.

### • Cotton with Prewash

Odaberite ovaj program samo za jako zaprljano pamučno rublje. Stavite deterdžent u odjeljak za pretpranje.

### • Spin+Drain

Ovaj program možete koristiti za uklanjanje vode iz odjeće/unutrašnjosti uređaja.

### • Rinse

Ovaj program koristite kada želite obaviti odvojeno ispiranje ili štirkanje

### • Drum Clean

Kako bi se osigurala potrebna higijena redovito čistite bubanj (jednom svaka 1 ili 2 mjeseca). Prije programa se nanosi para kako bi se omekšali ostaci u bubnju. Ovaj program uključite kada je uređaj potpuno prazan. Za postizanje boljih rezultata koristite prašak za uklanjanje kamenca (sredstva za čišćenje bubnja) prikladan za

perilicu rublja, kad se odabere funkcija deterđenta u prahu. Vrata ostavite napola otvorena nakon što program završi kako bi se unutrašnjost stroja osušila.



Ovo nije program za pranje. Ovo je program za održavanje. Ne uključujte ovaj program kada je nešto u perilici. Kada pokušavate rukovati uređajem, on automatski prepoznaje postoji li rublje unutar bubnja te može prekinuti ili nastaviti rad programa ovisno o modelu uređaja. Ako se program nastaviti neće se postići učinkovito čišćenje.

#### • Mixed

U ovom programu možete zajedno prati pamučnu i sintetičku odjeću bez odvajanja.

#### • 20°C

U ovom programu možete prati slabo zaprljanu pamučnu odjeću.

#### • Stain Removal

Uređaj ima poseban program za uklanjanje mrlja koji osigurava najučinkovitije uklanjanje različitih vrsta mrlja.

Upotrebljavajte ovaj program samo za pamučno rublje postojanih boja. Nemojte prati osjetljivu i pigmentiranu odjeću i rublje ovim programom. Prije pranja potrebno je provjeriti etikete na odjeći (preporučuje se za pranje pamučnih košulja, hlača, kratkih hlača, majica, dječje odjeće, pidžama, pregača, stolnjaka, plahti, navlaka za pokrivače, jastučnice, ručnika za kupaonicu i plažu, čarapa, pamučnog donjeg rublja koje je prikladno za pranje na visokim temperaturama i duže vrijeme). U automatskom programu za uklanjanje mrlja možete prati 24 vrste mrlja podijeljene u dvije različite grupe u skladu s odabranom funkcijom „Brzog pranja“. Ovisno o odabranoj vrsti mrlja, pojavljuje se poseban program u kojem se modificira trajanje zadržavanja ispiranja, pranja te pranja i ispiranja.

**U nastavku se prikazuju skupine mrlja koje možete odabrati pomoću gumba funkcije „Brzog pranja“.**

**Kad brzo pranje nije odabrano;**

Maslac, trava, blato, kola, znoj, prljavština okovratnika, hrana, majoneza, preljev za salatu, šminka, strojno ulje, dječja hrana.

**Kada je odabrano “Brzo pranje”;**

Krv, čokolada, puding, jaja, čaj, kava, sok, kečap, crno vino, kari, džem, ugljen.

1. Odaberite program za mrlje.
2. Odaberite mrlju koju želite očistiti tako da je pronađete među navedenim grupama i odaberete povezanu grupu putem tipke brze pomoćne funkcije.
3. Pažljivo pročitajte etiketu na odjeći i odaberite prikladnu temperaturu i brzinu centrifuge.

## 6.6 Odabir temperature



Kad god se odabere novi program, nakon određenog vremena na indikatoru trajanja pojaviti će se informacije o preporučenoj temperaturi za program. Moguće je da preporučena vrijednost temperature nije maksimalna temperatura koja se može odabrati za trenutni program.

Pritisnite gumb podešavanje temperature i promijenite temperaturu. Temperatura će se postepeno smanjiti.

Pritisnite gumb za podešavanje temperature kako biste vidjeli trenutno odabranu vrijednost temperature.



U programima u kojima nije dopuštena promjena temperature ništa se ne može promijeniti.



Također, temperaturu možete promijeniti nakon početka pranja. Promjena je moguća ako to dopuštaju koraci pranja.

## 6.7 Odabir brzine centrifuge



Svaki put kad odaberete novi program pokazivač brzina centrifuge pokazuje preporučenu brzinu centrifuge odabranog programa. Kod odabira novog programa, preporučena brzina centrifuge odabranog programa prikazana je na pokazivaču brzine centrifuge.

Promijenite brzinu centrifuge pritiskom na gumb podešavanje brzine centrifuge.

Brzina centrifuge smanjuje se postupno. Zatim se, ovisno o modelu proizvođača na zaslonu prikazuju opcije „Zadržavanje ispiranja“  i „Bez centrifuge“ .

Ako nećete odmah izvaditi odjeću iz perilice nakon završetka programa tada možete koristiti funkciju zaustavljanje ispiranja i tako spriječite gužvanje odjeće kada u perilici nema ode.

Ova funkcija drži rublje u zadnjoj vodi za ispiranje. Ako želite staviti svoje rublje na centrifugu nakon funkcije za zadržavanje ispiranja:

1. Podesite brzinu centrifuge.
2. Pritisnite tipku za pokretanje/pauzu.  
Program će se nastaviti. Stroj ispušta vodu i rublje se stavlja na centrifugu.

Ako želite ispustiti vodu na kraju programa bez korištenja centrifuge tada koristite funkciju bez centrifuge.



U programima u kojima nije dopuštena promjena brzine centrifuge ništa se ne može promijeniti.

Možete promijeniti brzinu centrifuge nakon početka pranja ako to dopuštaju koraci pranja. Promjene nisu moguće ako to koraci ne dopuštaju.

## Zadržavanje ispiranja

Ako nećete odmah izvaditi odjeću iz perilice nakon završetka programa tada možete koristiti funkciju zaustavljanje ispiranja i zadržati rublje u zadnjoj vodi za ispiranje te spriječiti gužvanje odjeće kada u perilici nema vode. Pritisnite tipku Početak/Pauza nakon ovog procesa ako želite izbaciti vodu bez centrifuge. Program će se nastaviti i završiti nakon ispuštanja vode.

Ako želite staviti na centrifugu rublje koje je u vodi, prilagodite brzinu centrifuge i pritisnite gumb za početak/pauzu. Program će se nastaviti. Voda se ispušta, odjeća se cijedi, a program završava s radom.

## 6.8 Izbor pomoćnih funkcija

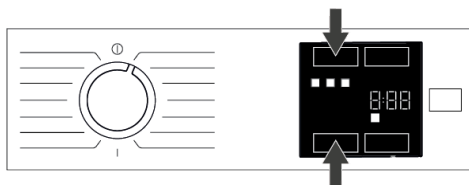

Odaberite željene dodatne funkcije prije početka programa. Kada odaberete program, zajedno s njim zasvijetlit će ikone simbola pomoćne funkcije koja je odabrana.



Kada se pritisne gumb pomoćne funkcije koja se ne može odabrati s trenutnim programom, tada će perilica rublja ispustiti zvučni signal upozorenja.

Neke se funkcije ne mogu zajedno odabrati. Ako je druga pomoćna funkcija u sukobu s prvom, ranije odabranom prije pokretanja perilice, opozvat će se prva odabrana funkcija, a druga pomoćna funkcija ostat će uključena.

Nije moguće odabrati pomoćnu funkciju koja nije kompatibilna s programom (pogledajte „Tablicu programa i potrošnje“)

Neki programi imaju pomoćne funkcije koje moraju raditi istodobno. Te se funkcije ne mogu opozvati.

## 6.8.1 Pomoćne funkcije

### • Fast Mode

Trajanje programa skraćuje se za 50% kada je odabrana ova funkcija.

Zahvaljujući optimiziranim koracima pranja, visokoj mehaničkoj agilnosti i optimalnoj potrošnji vode, postiže se visoka učinkovitost pranja unatoč kraćem trajanju. Za odabir ili poništavanje ove funkcije istovremeno pritisnite funkcijske tipke označene na ploči ili pritisnite jednu dok je druga pritisnuta.

### • Režim vode

Ova pomoćna funkcijska tipka omogućuje vam odabir dodatnih funkcija uštede vode, pretrpanja i dodatnog ispiranja ili dodatne vode, ovisno o modelu vašeg stroja. Detaljne informacije o odabiru možete pronaći u opisu odgovarajuće pomoćne funkcije.

### • Ušteda vode

Odaberite ovu funkciju pritiskom na dodatnu funkcijsku tipku WaterMode jednom za sve programe označene kao izborne u tablici programa i potrošnje.

Ova je funkcija namijenjena za malo zaprljano rublje koje zahtijeva samo malu količinu deterdženta (pogledajte “Savjeti za pravilno pranje”). Omogućuje ekološki prihvatljivo pranje smanjenjem količine korištene vode, bez ugrožavanja učinka pranja.

### • Dodatno ispiranje

Ovu funkciju možete koristiti za sve programe označene kao izborne u tablici programa i potrošnje. Odaberite ovu funkciju dvaput pritiskom na tipku Vodeni način rada za programe u kojima se može odabrati dodatna funkcija za uštedu vode ili pritiskom na tipku Vodeni način rada jednom za programe u kojima se ne može odabrati dodatna funkcija uštede vode.

Ova funkcija omogućuje proizvedu izvršavanje dodatnog ispiranja pored ispiranja obavljenog u glavnom pranju. Tako se može smanjiti rizik od utjecaja minimalnih ostataka deterdženta na rublju na osjetljivu kožu (bebe, alergiji sklona koža itd.).

## 6.8.2 Funkcije/Programi odabrani pritiskom funkcijskih tipki na 3 sekunde

### • Para 3"

Ova funkcija može se odabrati ako pritisnete i držite gumb odgovarajuće pomoćne funkcije na 3 sekunde.

Ova funkcija pomaže smanjiti gužvanje pamučne, sintetičke i miješane odjeće, skraćuje vrijeme glačanja i omekšavanjem uklanja prljavštinu.

\*Rublje može biti vruće na kraju ciklusa pranja kada se koristi funkcija pare na kraju programa. Ovo je očekivano u skladu s uvjetima rada programa.

### • Blokada za zaštitu djece 3"

Funkciju blokade za djecu koristite za sprječavanje da djeca diraju uređaj. Tako ćete izbjeći bilo kakvu promjenu programa.

**i** Možete uključiti i isključiti stroj uz pomoć tipke za uključivanje/isključivanje kada je zaključavanje zbog djece uključeno. Kad ponovno uključite stroj, program će nastaviti s mjesta gdje je stao. Kada je zaključavanje zbog djece omogućeno, začut će se zvučno upozorenje ako se pritisnu tipke. Zvučno upozorenje prestaje ako se gumbi pritisnu pet puta zaredom.

### Aktiviranje blokade za djecu:

Pritisnite i držite gumb odgovarajuće pomoćne funkcije 3 sekunde. Nakon što se završi prikazivanje odbrojavanja "3-2-1" na zaslonu će se prikazati simbol blokade za djecu. Kada je prikazano ovo upozorenje možete pustiti gumb dodatne funkcije 3.

### Deaktiviranje blokade za djecu:

Pritisnite i držite gumb odgovarajuće pomoćne funkcije 3 sekunde. Nakon što završi prikazivanje odbrojavanja "3-2-1" sa zaslona će nestati simbol blokade za djecu.

## 6.9 Vrijeme završetka

### Prikaz vremena

Kada se odabere funkcija vremena završetka, preostalo vrijeme do početka programa prikazuje se po satima poput 1h, 2h te se preostalo vrijeme potrebno za završetka programa nakon što ste pokrenuli program prikazuje u satima i minutama, na primjer 01:30.

**i** Trajanje programa može biti različito od vrijednosti u odjeljku „Tablica programa i potrošnje“ ovisno o tlaku vode, tvrdoći i temperaturi vode, sobnoj temperaturi, količini i vrsti rublja, odabranim pomoćnim funkcijama i promjenama napona. Nakon određenog razdoblja nakon aktiviranja funkcije vremena završetka, uređaj prelazi u način rada pripravnosti te neka LED svjetla na zaslonu više ne svijetle. Ako korisnik izvrši neki unos, tada će LED svjetla ponovno zasvijetliti.

Pomoću funkcije vremena završetka vrijeme završetka rada programa može se podesiti na 24 sata. Nakon što pritisnete gumb vrijeme završetka prikazuje se predviđeno vrijeme završetka. Ako je podešeno vrijeme završetka, tada svijetli pokazatelj vremena završetka.



Za aktiviranje funkcije vremena završetka i završavanje programa u određenom vremenu morate pritisnuti gumb početak/pauza nakon što ste podesili vrijeme.



Ako želite poništiti funkciju vremena završetka, isključite i uključite perilicu okretanjem gumba za odabir programa u položaj za uključivanje/isključivanje.

**i** Kad aktivirate funkciju Vrijeme završetka, nemojte dodati tekući deterđent u odjeljak za praškasti deterđent br. 2. Postoji opasnost da će na odjeći ostati mrlje

1. Otvorite vrata kroz koja stavljate rublje, stavite rublje u uređaj i ulijte deterdžent, itd..
2. Odaberite program za pranje, temperaturu, brzinu centrifuge i po potrebi pomoćne funkcije.
3. Po želji podesite vrijeme završetka pritiskom na gumb vrijeme završetka. Svijetli pokazatelj vremena završetka.
4. Pritisnite tipku za pokretanje/pauzu. Odbrojavanje vremena počinje.



Tijekom odbrojavanja vremena završetka možete dodati još rublja. Na kraju odbrojavanja isključuje se pokazivač vremena završetka, ciklus pranja počinje i vrijeme odabranog programa pojavljuje se na zaslonu.

## 6.10 Pokretanje programa

1. Pritisnite tipku početak / pauzu da biste pokrenuli program.



2. Svjetlo gumba početak/pauza koje nije svijetlilo prije početka rada programa sada neprekidno svijetli označavajući kako je program počeo s radom.
3. Vrata za punjenje su zaključana. Znak za zaključana vrata pojavljuje se na zaslonu nakon što se zaključaju vrata za punjenje.

## 6.11 Zaključavanje vrata perilice rublja

Na vratima perilice rublja postoji sustav za zaključavanje koji sprječava otvaranje vrata perilice rublja kada razina vode nije odgovarajuća.

Znak „Zaključana vrata” pojavljuje se na zaslonu kada su vrata za punjenje zaključana.



## Otvaranje vrata perilice rublja u slučaju nestanka struje:



U slučaju nestanka struje možete upotrijebiti ručicu za hitne slučajeve na vratima za punjenje ispod poklopac filtra pumpe da biste ručno otvorili vrata za punjenje.



Da biste izbjegli prelijevanje vode, prije nego što otvorite vrata za punjenje provjerite je li voda ostala u stroju.

1. Isključite i iskopčajte uređaj iz napajanja.
2. Otvorite poklopac filtra pumpe.

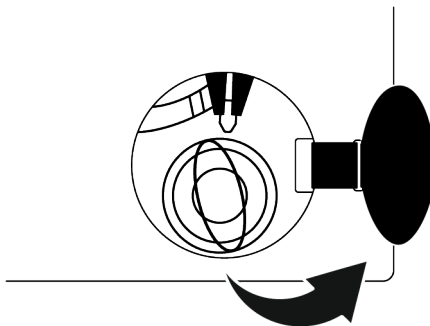

3. Gurnite prema dolje ručku za otvaranje perilice vrata u hitnom slučaju pomoću alata i oslobodite je. Zatim otvorite vrata perilice rublja.
4. Ako se vrata perilice rublja ne otvore, tada ponovite prethodni korak.

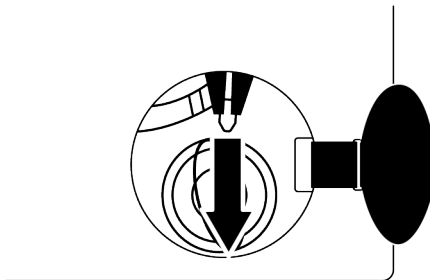

## 6.12 Promjena odabira nakon početka rada programa

### Dodavanje rublja nakon početka programa:

Ako je razina vode u uređaju odgovarajuća kad pritisnete gumb početak/pauza tada će se deaktivirati zaključavanje vrata, vrata će se otvoriti i vi ćete moći dodati rublje. Ikona za zaključavanje vrata na zaslonu isključit će se kad se zaključavanje vrata deaktivira. Nakon dodavanja rublja zatvorite vrata i ponovno pritisnete gumb početak/pauza za nastavak ciklusa pranja.



Ako razina vode u uređaju nije odgovarajuća kada pritisnete gumb početak/pauza tada se zaključavanje vrata ne može deaktivirati te ikona zaključavanja vrata na zaslonu i dalje svijetli.

**i** Ako je temperatura vode unutar stroja viša od 50°C, ne možete deaktivirati zaključavanje vrata zbog sigurnosnih razloga, čak i ako je razina vode odgovarajuća.

### Prebacivanje stroja na pasivni režim rada:

Pritisnite gumb početak/pauza i prebacite uređaj u način prekinutog rada. Znak za pauzu bljeskat će na zaslonu.



### Promjena odabira programa nakon početka programa:

Promjena programa dozvoljena je kada radi trenutni program ako blokada za zaštitu djece nije aktivirana. Taj postupak poništiti će trenutni program.

**i** Odabrani program kreće ispočetka.

### Promjena pomoćne funkcije, brzine i temperature:

Ovisno o korak do kojeg je program došao možete poništiti ili aktivirati dodatne funkcije. Pogledajte dio „Dodatne funkcije“. Također možete promijeniti postavke brzine i temperature. Pogledajte „Odabir brzine centrifuge“ i „Odabir temperature“.

**i** Vrata za punjenje neće se otvoriti ako je temperatura vode u stroju visoka ili ako je razina vode iznad osnovne linije vrata perlice rublja.

## 6.13 Poništavanje programa

Program je poništen kada se okretni gumb odabira programa okrene na različiti program ili se uređaj isključi i ponovno uključi pomoću okretnog gumba odabira programa.

**i** Ako okrenete okretni gumb odabira programa, kada je aktivirana blokada za zaštitu djece, tada se program neće poništiti. Trebate prvo poništiti blokadu za zaštitu djece.

Ako želite otvoriti vrata perilice rublja nakon što ste poništili program, ali ne možete otvoriti vrata perilice jer je razina vode u uređaju iznad osnovne linije vrata perilice rublja, tada okrenite okretni gumb odabira programa na program pumpa+centrifuga i ispustite vodu iz uređaja.

## 6.14 Završetak programa

Kada je program gotov, na zaslonu se pokazuje znak za završetak.

Ako ne pritisnete nijednu tipku 10 minuta, stroj će se isključiti. Isključeni su zaslon i svi pokazatelji.

Ako pritisnete tipku za uključivanje/isključivanje, prikazat će se dovršeni koraci programa.

## 7 Čišćenje i održavanje



Prvo pročitajte „Sigurnosne upute“!

Rok trajanja proizvoda produžit će se te će se umanjiti česti problemi ako se proizvod redovito čisti.

### 7.1 Čišćenje ladice za deterdžent

Redovito čistite ladicu za deterdžent (jednom svakih 4 ili 5 pranja) na dolje naveden način i tako spriječite nakupljanje deterdženta u prahu.

Očistite iz sifona ostatke mješavine vode i omekšivača tkanine u odjeljku omekšivača.

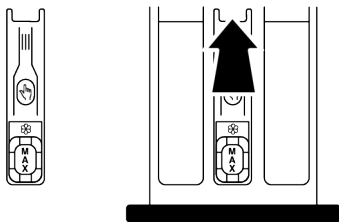

1. Pritisnite označeno dio u sredini ladice za deterdžent i zatim povucite ladicu prema sebi i izvadite je.
2. Podignite i uklonite sifon sa stražnje strane kako je prikazano.
3. Isperite ladicu i sifon u umivaoniku s puno tople vode. Koristite rukavice i odgovarajuću četku i tako spriječite kontakt ostatak u ladici s kožom.
4. Nakon čišćenja, čvrsto pričvrstite sifon i ladicu natrag.

### 7.2 Čišćenje vrata perilice i bubnja

Za proizvode koji imaju program za čišćenje bubnja, pogledajte dio rukovanje proizvodom.



Postupak čišćenja bubnja ponovite svaka 2 mjeseca.

**NAPOMENA:** Koristite sredstvo protiv kamenca koje je prikladno za perilice.

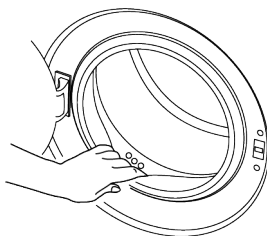

Nakon svakog pranja pripazite da u proizvodu ne ostane stranih tvari. Ako su otvori na brtvi vrata prikazani na slici dolje blokirani, otvorite otvore pomoću čačkalice.

Strane metalne tvari izazvat će mrlje od hrđe na bubnju. Očistite mrlje s površine bubnja pomoću sredstava za čišćenje nehrđajućeg čelika.

Nikad ne koristite čeličnu vunu ili žičanu vunu. One će oštetiti obojane, kromirane i plastične površine.

Preporučujemo obrisati brtvu na vratima suhom i čistom krpom na kraju programa. Ovo će ukloniti ostatke s brtve na vratima uređaja i spriječiti stvaranje neugodnih mirisa.

### 7.3 Čišćenje kućišta i upravljačke ploče

Kućište proizvoda obrišite sa sapunicom ili nekorozivnim blagim gel-deterdžentom ako je potrebno, zatim osušite s mekanom krpom.

Za čišćenje upravljačke ploče koristite samo mekanu i vlažnu krpom. Ne koristite sredstva za čišćenje koja sadrže izbjeljivač

### 7.4 Čišćenje filtera za dovod vode

Filter se nalazi na kraju svakog ventila za dovod vode sa stražnje strane proizvoda, a na kraju svakog crijeva za dovod vode nalazi se priključak za slavinu. Ovi filtri sprječavaju da strane tvari i prljavština iz vode prodru u proizvod. Filtri se trebaju očistiti ako se zaprljaju.

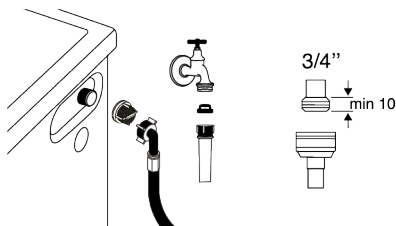

1. Zatvorite slavine.
2. Uklonite matice sa crijeva za dovod vode kako biste pristupili filtrima na ventilima za dovod vode i očistite ih s odgovarajućom četkom. Ako su filtri previše zaprljani, uklonite ih s njihovih mjesta pomoću kliješta i očistite ih na ovaj način.
3. Izvadite filtre na ravnom kraju crijeva za dovod vode zajedno s brtvama i dobro ih očistite tekućom vodom.
4. Pažljivo zamijenite brtve i filtre i rutomategnite njihove matice.

### 7.5 Pražnjenje preostale vode i čišćenje filtra pumpe

Sustav filtra u proizvodu sprječava da kruti predmeti poput gumba, kovanica i vlakna tkanina ne začepe impeler pumpe prilikom pražnjenja vode za pranje. Stoga će se voda ispuštiti bez problema i to će produžiti vijek trajanja pumpe.

Ako proizvod ne uspije ispuštiti vodu iz svoje unutrašnjosti, to znači da je filtar pumpe začepljen. Filtar se mora očistiti svaki put kada se začepe ili svaka 3 mjeseca. Voda se treba prvo ispuštiti kako bi se očistio filtar pumpe.

Pored toga, prije transportiranja proizvoda (npr. prilikom premještanja u drugu kuću) voda se treba potpuno ispuštiti.



#### NAPOMENA:

Strane tvari zaostale u filtru pumpe mogu oštetiti proizvod ili izazvati probleme s bukom.

Ako živite u područjima podložnim mrazu, ne zaboravite zatvoriti slavinu za vodu, odvojiti glavno crijevo i ispuštiti vodu iz proizvoda kada nije u upotrebi.

Nakon svake upotrebe, zatvorite slavinu na koju je priključeno glavno crijevo.

#### Za čišćenje prljavog filtra i ispuštanje vode:

1. Iskopčajte proizvod iz strujne utičnice i tako prekinite opskrbu strujom.



Temperatura vode u proizvodu može porasti do 90 °C. Izbjegnite opasnost od opekline i očistite filtar nakon što se voda u proizvodu ohladi.

2. Otvorite poklopac filtra.

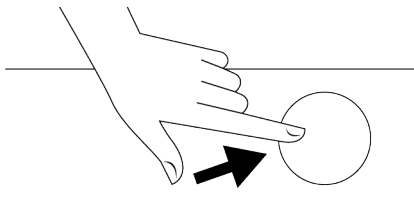

3. Za ispuštanje vode slijedite donje postupke.

#### Ako proizvod nema crijevo za odvod vode u hitnom slučaju, za ispuštanje vode:

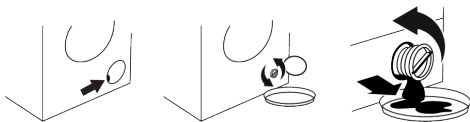

- Postavite veliku posudu na kraju crijeva i skupite vodu iz filtra.
- Kada filtar pumpe počne propuštati vodu olabavite ga okretanjem (u smjeru obrnutom od smjera kazaljke na satu). Posudu, koju ste stavili ispred filtra, napunite vodom koja istječe. Pripremite krpu za kupljenje vode koja se može izliti.

- Potpuno okrenite i uklonite filtar pumpe kada voda isteče iz proizvoda.
- 1. Očistite sve ostatke iz unutrašnjosti filtra poput vlakana, ako postoje, oko područja impelera pumpe.
- 2. Zamijenite filtar.
- 3. Ako čep filtra ima dva dijela, zatvorite čep filtra pritiskom na jezičac. Ako se sastoji od jednog dijela, prvo stavite donje jezičce na njihovo mjesto, a zatim pritisnite gornji dio kako bi se zatvorio.

## 8 Rješavanje problema



Prvo pročitajte „Sigurnosne upute“!

### Programi se ne pokreću nakon što se vrata perilice rublja zatvore.

- Gumb početak/pauza/poništenje nije pritisnut. >>>Pritisnite gumb početak / pauza / poništenje.
- Možda će biti teško zatvoriti vrata za punjenje u slučaju prevelike količine rublja. >>> Smanjite količinu rublja i provjerite jesu li vrata pravilno zatvorena.

### Program se ne može uključiti ili odabrati.

- Perilica se prebacila u način samozaštite zbog problema napajanja (kao što su napon, tlak vode itd.). >>> Ovisno o modelu proizvoda, odaberite drugi program okretanjem gumba za odabir programa ili pritisnite i držite gumb uključivanja/isključivanja 3 sekunde i poništite program. Prethodni program će se opozvati. Pogledajte Poništavanje programa [▶ 71]

### Voda unutar perilice.

- U perilici je ostalo malo vode zbog postupaka provjere kvalitete u proizvodnji. >>> To nije kvar jer voda ne šteti perilici.

### Perilica ne prima vodu.

- Slavina je zatvorena. >>>Otvorite slavine.
- Crijevo za dovod vode je savijeno. >>>Ispravite crijevo.
- Filtar za dovod vode je začepljen. >>> Očistite filtar.
- Vrata za punjenje nisu zatvorena. >>>Zatvorite vrata.

### Perilica ne cijedi vodu.

- Crijevo za ispuštanje vode začepljeno je ili presavijeno. >>>Očistite ili izravnajte crijevo.
- Filtar pumpe je začepljen. >>> Očistite filtar pumpe.

### Perilica vibrira ili stvara buku.

- Perilica stoji nedoravnato. >>> Podesite postolje i uravnotežite proizvod.
- Kruta tvar ušla je u filtar pumpe. >>> Očistite filtar pumpe.
- Transportni sigurnosni vijci nisu uklonjeni. >>>Uklonite transportne sigurnosne vijke.
- U perilici je premala količina rublja. >>>Dodajte još rublja u perilicu.
- U perilici je prevelika količina rublja. >>> Izvadite dio rublja iz perilice ili prerasporedite rublje rukom da se ravnomjerno rasporedili u perilici.
- Perilica se naslanja na tvrdi predmet. >>> Pazite da perilica nije naslonjena na nešto.

### Na dnu perilice curi voda.

- Crijevo za ispuštanje vode začepljeno je ili presavijeno. >>>Očistite ili izravnajte crijevo.
- Filtar pumpe je začepljen. >>> Očistite filtar pumpe.

### Perilica je stala ubrzo nakon početka programa.

- Perilica je privremeno prestala s radom zbog pada napona. >>> Perilica će nastaviti s radom kada se napon vrati na uobičajenu razinu.

### Proizvod izravno cijedi vodu koju primi.

- Crijevo za ispuštanje vode nije na odgovarajućoj visini. >>> Spojite crijevo za ispuštanje vode kako je opisano u korisničkom priručniku.

### Nema vidljive vode u perilici za vrijeme pranja.

- Voda se nalazi u nevidljivom dijelu perilice. >>>To nije kvar.

### Vrata za punjenje ne mogu se otvoriti.

- Vrata za punjenje zaključana su zbog razine vode u perilici. >>>Izbacite vodu pokretanjem programa izbacivanja vode ili centrifuge.
- Perilica zagrijava vodu ili centrifugira. >>> Pričekajte da završi program.
- Vrata za stavljanje rublja mogu se zaglaviti zbog pritiska kojem su izložena. >>>Uzmite ručicu i gurnite pa povucite vrata perilice kako bi se otpustila i otvorila.
- Ako nema napajanja, vrata za punjenje neće se otvoriti. >>> Za otvaranje vrata perilice, otvorite čep filtra pumpe i povucite prema dolje ručku za otvaranje u hitnom slučaju koja se nalazi sa stražnje strane navedenog čepa. Pogledajte Zaključavanje vrata perilice rublja [► 70]

### Pranje traje duže nego što je navedeno u korisničkom priručniku. (\*)

- Tlak vode je nizak. >>> Perilica čeka primanje dovoljne količine vode kako bi se spriječila loša kvaliteta pranja zbog smanjene količine vode. Stoga se povećava vrijeme pranja.
- Napon je nizak. >>>Vrijeme pranja se produžuje kako bi se izbjegli loši rezultati pranja pri niskom naponu.
- Dolazna temperatura vode niska je. >>>Vrijeme potrebno za zagrijavanje vode produžuje se u hladno doba godine. Vrijeme pranja može se produžiti i da bi se spriječili loši rezultati pranja.

- Povećao se broj ispiranja i/ili količina vode za ispiranje. >>> Perilica povećava količinu vode za ispiranje kad je potrebno dobro ispiranje i po potrebi dodaje dodatni korak ispiranja.
- Nastao je višak pjene zbog upotrebe previše deterdženta te se stoga uključio automatski sustav za apsorpciju pjene. >>> Upotrebjavajte preporučenu količinu deterdženta.

### Trajanje programa se ne odbrojava. (Na modelima sa zaslonom) (\*)

- Mjerač vremena može se zaustaviti tijekom uzimanja vode. >>> Pokazatelj mjerača vremena neće odbrojavati dok perilica ne primi dovoljnu količinu vode. Perilica će čekati dok u njoj ne bude dovoljne količine vode da bi izbjegla slabe rezultate pranja zbog nedostatka vode. Pokazatelj mjerača vremena nastavit će s odbrojanjem nakon toga.
- Mjerač vremena može se zaustaviti tijekom grijanja. >>> Pokazatelj mjerača vremena neće odbrojavati dok perilica ne dosegne odabranu temperaturu.
- Mjerač vremena može se zaustaviti tijekom centrifuge. >>> Sustav za automatsko otkrivanje neravnomjerno raspoređenog rublja uključen je zbog neravnomjerne raspodjele rublja u perilici.

### Trajanje programa se ne odbrojava. (\*)

- Postoji neravnoteža rublja u perilici. >>> Sustav za automatsko otkrivanje neravnomjerno raspoređenog rublja uključen je zbog neravnomjerne raspodjele rublja u perilici.

### Perilica se ne prebacuje na centrifugu. (\*)

- Postoji neravnoteža rublja u perilici. >>> Sustav za automatsko otkrivanje neravnomjerno raspoređenog rublja uključen je zbog neravnomjerne raspodjele rublja u perilici.
- Perilica neće centrifugirati ako voda nije do kraja ispuštena. >>>Provjerite filter i crijevo za odvod vode.

- Nastao je višak pjene zbog upotrebe previše deterdženta te se stoga uključio automatski sustav za apsorpciju pjene. >>> Upotrebljavajte preporučenu količinu deterdženta.

**Učinak pranja je loš: Rublje postaje sivo. (\*\*)**

- Upotrebljavana je nedovoljna količina deterdženta tijekom dužeg razdoblja. >>>Upotrebljavajte preporučenu količinu deterdženta koja odgovara tvrdoći vode i rublju.
- Duže se vrijeme pralo na niskim temperaturama. >>>Odaberite odgovarajuću temperaturu za pranje rublja.
- Upotrebljava se nedovoljna količina deterdženta za pranje s tvrdom vodom. >>> Upotreba nedovoljne količine deterdženta s tvrdom vodom uzrokuje lijepljenje prljavštine za tkaninu zbog čega tkanina s vremenom postaje siva. Teško je ukloniti sivi sloj jednom kad se stvori. Upotrebljavajte preporučenu količinu deterdženta koja odgovara tvrdoći vode i rublju.
- Upotrebljava se prevelika količina deterdženta. >>>Upotrebljavajte preporučenu količinu deterdženta koja odgovara tvrdoći vode i rublju.

**Učinak pranja je loš: Ostaju mrlje ili rublje nije bijelo. (\*\*)**

- Upotrebljava se nedovoljna količina deterdženta. >>>Upotrebljavajte preporučenu količinu deterdženta koja odgovara tvrdoći vode i rublju.
- U uređaj je stavljena prevelika količina rublja. >>> Ne preopterećujte sušilicu. Punite perilicu količinom preporučenom u „Tablici programa i potrošnje”.
- Odabrani su pogrešan program i temperatura. >>>Odaberite odgovarajući program i temperaturu za pranje rublja.
- Upotrebljava se pogrešna vrsta deterdženta. >>>Upotrebljavajte originalni deterdžent prikladan za perilicu.

- Upotrebljava se prevelika količina deterdženta. >>>Stavite deterdžent u odgovarajući odjeljak. Nemojte miješati izbjeljivač s deterdžentom.

**Učinak pranja je loš: Pojavile su se masne mrlje na rublju. (\*\*)**

- Ne primjenjuje se redovito čišćenje bubnja. >>>Redovito čistite bubanj. Za ovaj postupak pogledajte Čišćenje vrata perilice i bubnja [▶ 72]

**Učinak pranja je loš: Odjeća ima neugodan miris. (\*\*)**

- Na bubnju su se stvorili mirisi i slojevi bakterija kao rezultat neprekidnog pranja na niskim temperaturama i/ili na kratkim programima. >>>Ostavite ladicu za deterdžent i vrata perilice odškrinutima nakon svakog pranja. Tako se ne može stvoriti vlažna okolina u perilici koja je pogodna za razvoj bakterija.

**Boja odjeće je izbledjela. (\*\*)**

- U uređaj je stavljena prevelika količina rublja. >>> Ne preopterećujte sušilicu.
- Deterdžent koji se upotrebljava je vlažan. >>> Držite deterdžente zatvorenima u okolini u kojoj nema vlage i nemojte ih izlagati prekomjernim temperaturama.
- Odabrana je viša temperatura. >>> Odaberite odgovarajući program i temperaturu u skladu s vrstom i stupnjem zaprljanosti rublja.

**Perilica rublja ne ispire dobro.**

- Količina, marka i uvjeti skladištenja upotrijebljenog deterdženta nisu ispravni. >>>Upotrebljavajte deterdžent prikladan za perilicu rublja i rublje. Držite deterdžente zatvorenima u okolini u kojoj nema vlage i nemojte ih izlagati prevelikim temperaturama.
- Deterdžent je umetnut u pogrešan odjeljak. >>> Ako je deterdžent stavljen u odjeljak pretpranja iako ciklus pretpranja nije odabran, tada proizvod može iskoristiti ovaj deterdžent tijekom koraka ispiranja ili omekšavanja. Umetnite deterdžent u odgovarajući odjeljak.
- Filtar pumpe je začepljen. >>>Provjerite filter.

- Presavijeno je odvodno crijevo.  
>>>Provjerite odvodno crijevo.

### **Rublje je kruto nakon pranja. (\*\*)**

- Upotrebljava se nedovoljna količina deterdženta. >>> Uporaba nedovoljne količine deterdženta za odgovarajuću tvrdoću vode može prouzročiti da rublje s vremenom postane kruto. Upotrebljavajte prikladnu količinu deterdženta u skladu s tvrdoćom vode.
- Deterdžent je umetnut u pogrešan odjeljak. >>> Ako je deterdžent stavljen u odjeljak pretpranja iako ciklus pretpranja nije odabran, tada proizvod može iskoristiti ovaj deterdžent tijekom koraka ispiranja ili omekšavanja. Umetnite deterdžent u odgovarajući odjeljak.
- Deterdžent se pomiješao s omekšivačem. >>>Ne miješajte omekšivač s deterdžentom. Operite i očistite ladicu vrućom vodom.

### **Rublje nema miris omekšivača. (\*\*)**

- Deterdžent je umetnut u pogrešan odjeljak. >>> Ako je deterdžent stavljen u odjeljak pretpranja iako ciklus pretpranja nije odabran, tada se ovaj deterdžent može iskoristiti tijekom koraka ispiranja ili omekšavanja. Operite i očistite ladicu vrućom vodom. Umetnite deterdžent u odgovarajući odjeljak.
- Deterdžent se pomiješao s omekšivačem. >>>Ne miješajte omekšivač s deterdžentom. Operite i očistite ladicu vrućom vodom.

### **Ostaci deterdženta u ladici za deterdžent. (\*\*)**

- Deterdžent je umetnut u vlažnu ladicu. >>>Osušite ladicu za deterdžent prije stavljanja deterdženta.
- Deterdžent je vlažan. >>> Držite deterdžente zatvorenima u okolini u kojoj nema vlage i nemojte ih izlagati prekomjernim temperaturama.
- Tlak vode je nizak. >>>Provjerite tlak vode.

- Deterdžent u odjeljku za glavno pranje postao je vlažan dok je stroj primao vodu za pretpranje. Rupe odjeljka za deterdžent su začepljene. >>>Provjerite otvore i očistite ih ako su začepljeni.
- Postoji problem s ventilima ladice za deterdžent. >>>Pozovite ovlaštenog servisera.
- Deterdžent se pomiješao s omekšivačem. >>>Ne miješajte omekšivač s deterdžentom. Operite i očistite ladicu vrućom vodom.
- Ne primjenjuje se redovito čišćenje bubnja. >>>Redovito čistite bubanj. Za ovaj postupak pogledajte Čišćenje vrata perilice i bubnja [▶ 72]

### **Unutar perilice se stvara previše pjene. (\*\*)**

- Upotrebljavaju se neprikladni deterdženti za perilicu rublja. >>>Upotrebljavajte deterdžente prikladne za perilicu rublja.
- Upotrebljava se prevelika količina deterdženta. >>>Upotrebljavajte samo dovoljnu količinu deterdženta.
- Deterdžent je skladišten u neprikladnim uvjetima. >>>Deterdžent čuvajte na zatvorenom i suhom mjestu. Nemojte ga skladištiti na prevrućem mjestu.
- Mrežasto rublje kao što je til može zbog svoje teksture stvoriti previše pjene. >>>Upotrebljavajte manje količine deterdženta za ovu vrstu rublja.
- Deterdžent je umetnut u pogrešan odjeljak. >>> Obvezno stavite deterdžent u odgovarajući odjeljak.
- Perilica je prerano primila omekšivač. >>>Možda postoji problem s ventilima ili ladicom za deterdžent. Pozovite ovlaštenog servisera.

### **Iz ladice za deterdžent izlazi pjena.**

- Upotrebljava se prevelika količina deterdženta. >>> Pomiješajte 1 žlicu omekšivača i ½ litre vode i ulijte u odjeljak za glavno pranje u ladici za deterdžent. >>> U perilicu stavite deterdžent prikladan za programe i maksimalnu količinu rublja kako je označeno u „ Tablici programa i

potrošnje". Kad upotrebljavate dodatne kemikalije (sredstva za uklanjanje mrlja, bjelila itd.), smanjite količinu deterdženta.

### Rublje ostaje mokro na kraju programa. (\*)

- Nastao je višak pjene zbog upotrebe previše deterdženta te se stoga uključio automatski sustav za apsorpciju pjene. >>> Upotrebljavajte preporučenu količinu deterdženta.

(\*) Perilica se ne prebacuje na centrifugu kad rublje nije raspodijeljeno ravnomjerno u bubnju da bi se spriječilo oštećenje perilice

i njezine okoline. Rublje se treba ponovno preraspodijeliti i treba ponovno uključiti centrifugu.

(\*\*) Ne primjenjuje se redovito čišćenje bubnja. Čistite bubanj redovito. Pogledajte Čišćenje vrata perilice i bubnja ► 72]



Ako ne možete riješiti problem iako slijedite upute u ovom odjeljku, konzultirajte se s vašim dobavljačem ili ovlaštenim serviserom. Nikada nemojte sami pokušati popraviti proizvod koji ne radi.

## 9 ODRICANJE OD ODGOVORNOSTI / UPOZORENJE

Neke (jednostavne) kvarove može riješiti sam krajnji korisnik bez ikakvih sigurnosnih problema ili opasnosti koje mogu iskrsnuti uz uvjet da je to obavljeno u granicama i u skladu sa sljedećim uputama (pogledajte dio „Samopomoć“).

Stoga, osim ako nije drukčije određeno u donjem dijelu „Samopomoći“ popravke trebaju obaviti registrirani stručni servisi kako bi se izbjegli problemi sa sigurnosti. Registrirani stručni servis je stručni servis kojem je proizvođač odobrio pristup uputama i popisu rezervnih dijelova za ovaj proizvod u skladu s metodama opisanim u zakonskim aktima u skladu s Direktivom 2009/125/EC.

**Međutim, samo servisni zastupnik (tj. ovlašteni stručni servisi) kojeg možete kontaktirati na telefonski broj naveden u korisničkom priručniku/jamstvenom listu ili ovlašteni zastupnik mogu obaviti servis u skladu s uvjetima jamstva. Stoga vas upozoravamo kako će popravci koje su obavili stručni servisi (koje nije ovlastila tvrtka) Indesit ) poništiti jamstvo.**

### Samostalni popravak

Popravak može obaviti i sam krajnji korisnik koristeći sljedeće rezervne dijelove: vrata, šarke i brtve za vrata, ostale brtve, sklop brave vrata te plastične periferne dijelove poput dispnzera za deterdžent (ažurirani popis dostupan je i na

internetskim stranicama parts-selfservice.europeanappliances.com od 1. ožujka 2021.)

Pored toga, kako bi se osigurala sigurnost proizvoda i spriječila opasnost od teških ozljeda, spomenuta samopomoć treba se obaviti pridržavajući se uputa u korisničkom priručniku za samopomoć ili onih dostupnih na parts-selfservice.europeanappliances.com Zbog vaše sigurnosti, iskopčajte proizvod iz strujne mreže prije početka obavljanja bilo kakve samopomoći.

Popravak i pokušaj popravka koje obavljaju krajnji korisnici za dijelove koji nisu uključeni na popis i/ili ako se ne pridržavaju uputa u korisničkom priručniku ili onih dostupnih na internetskim stranicamaparts-selfservice.europeanappliances.com , mogu izazvati sigurnosne problema koji se ne mogu pripisati tvrtki parts-selfservice.europeanappliances.com te će poništiti jamstvo proizvoda.

Stoga, izričito se preporučuje da se krajnji korisnici suzdrže od pokušaja popravka koji ne uključuje spomenuti popis rezervnih dijelova te da u tom slučaju kontaktiraju ovlaštene stručne servise ili registrirane stručne servise. U suprotnom, takvi pokušaji koje poduzmu krajnji korisnici mogu izazvati sigurnosne probleme i

oštetiti proizvod te posljedično izazvati požar, poplavu, smrt zbog strujnog udara i teške tjelesne ozljede.

Na primjer, ali ne ograničavajući se na, sljedeće popravke moraju obaviti ovlašteni profesionalni serviseri ili registrirani profesionalni serviseri: motor, sklop pumpe, glavnu ploču, upravljačku ploču motora, ploču zaslona, grijače, itd.

Proizvođač/prodavač neće se smatrati odgovornim u slučaju da krajnji korisnici ne poštuju gore navedeno

Dostupnost rezervnih dijelova za perilicu rublja ili sušilicu rublja koju ste kupili je 10 godina. Tijekom ovog razdoblja originalni rezervni dijelovi bit će dostupni za ispravan rad perilice-sušilice rublja.

## Pristup brojaču ciklusa pranja

Kada se uređaj isključi, dugim pritiskanjem 1 i 2 gumba pomoćne funkcije, prikazuje se odbrojavanje 3-2-1 i ukupan broj ciklusa pranja izvršenih na uređaju.

Nakon prikazivanja ukupnog broj ciklusa pranja, prikazat će se kodovi grešaka ako postoje. Provjerite informacije na zaslonu preko donje tablice.

Informacije na zaslonu	Uzrok	Rješenje
Gr	Sigurnosni algoritam pokrenut je na uređaju.	Čekajte da prođe natpis. Nakon pritiskanja gumba pomoćne funkcije 1 i 2, provjerite informacije na zaslonu.
SC	Vaša reklamacija nije riješena tijekom provjere.	Pozovite ovlaštenog servisera.
E5	Možda je začepljen filtar pumpe.	Očistite filtar pumpe. Pogledajte dio "Pražnjenje preostale vode i čišćenje filtra pumpe". Isprobajte ciklus centrifuge. Ako problem nije riješen, nazovite servisni odjel.
E8	Stroj ne uzimati vodu.	<ul style="list-style-type: none"> <li>Uključite slavine</li> <li>Uvjerite se da ne dolazi do curenja vode</li> <li>Provjerite priključak crijeva za ulaz vode i zategnite crijevo ako je presavijeno.</li> <li>Očistite filtar pumpe. Pogledajte dio "Pražnjenje preostale vode i čišćenje filtra pumpe".</li> <li>Zatvorite prednji poklopac stroja. Uvjerite se da je poklopac zaključan.</li> </ul> Ponovno pokrenite stroj. Ako problem nije riješen, nazovite servisni odjel.
E29	Perilica se prebacila u način samozaštite zbog problema napajanja (kao što su napon, tlak vode itd.).	Za opoziv programa okrenite tipku za odabir programa te odaberite drugi program. Prethodni program će se opozvati. Pogledajte dio "Otkazivanje programa". Ako se problem i dalje ne otklanja, nazovite servisni odjel.
E17	Unutar stroja je višak pjene nakon dovršenog ciklusa.	<ul style="list-style-type: none"> <li>Skladištite deterđžent na zatvorenom i suhom mjestu. Nemojte ga skladištiti na prevrućem mjestu.</li> <li>Rabite manje količine deterđženta za propusno rublje poput tila.</li> <li>Rabite količinu deterđženta prikladnu za količinu rublja i razinu mrlje.</li> <li>Upotrebljavajte samo dovoljnu količinu deterđženta</li> <li>Obvezno stavite deterđžent u odgovarajući odjeljak</li> <li>Pokrenite program za čišćenje bubnja dok je stroj prazan. Pogledajte program „Čišćenje bubnja“</li> </ul> Ako vaš stroj ne sadrži program za čišćenje bubnja, možete koristiti program Pamuk 90C. <ul style="list-style-type: none"> <li>Nakon pokretanja kratkog programa bez deterđženta, provjerite stroj. Ako se problem i dalje ne otklanja, nazovite servisni odjel.</li> </ul>
E18	Ciklus centrifuge nije pokrenut zbog neravnoteže stroja.	Provjerite rublje unutar stroja. Možda nije dovoljna količina rublja. Pokušajte povećati količinu rublja. Rublje bi moglo izazvati neravnotežu; sortirajte rublje ručno i rasporedite ga ravnomjerno unutar stroja. Isprobajte ciklus centrifuge.
E12	Možda je voda ušla u stroj.	Iskopčajte stroj. Možda ima vode ispod stroja. Pokupite vodu ispod stroja. Ponovno ukopčajte stroj. Isprobajte kratki ciklus. Ako se problemi ne riješe ili uočite vodu koja curi iz jednog crijeva, zatvorite ventile i nazovite servisni odjel.
E27	Provjerite ispuštanje vode iz stroja.	Pogledajte dio "Spajanje odvodnog crijeva na odvod".
E84	Ne može se uspostaviti BLE priključak.	Pokušajte ga spojiti. Pogledajte dio "Značajka HomeWhiz i funkcija daljinskog upravljanja". Ako se problem i dalje ne otklanja, nazovite servisni odjel.





