



**THANK YOU FOR BUYING A WHIRLPOOL PRODUCT**  
 In order to receive a more complete assistance, please register your product on [www.whirlpool.eu/register](http://www.whirlpool.eu/register)



Before using the appliance carefully read the Safety Instruction.

**PLEASE SCAN THE QR CODE ON YOUR APPLIANCE IN ORDER TO REACH MORE INFORMATION**

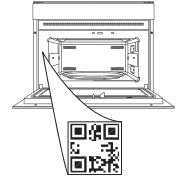

## PRODUCT DESCRIPTION

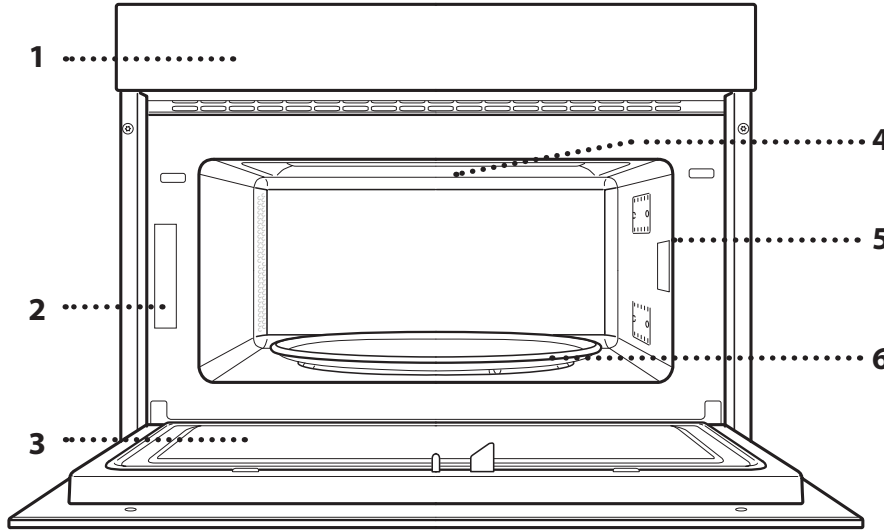

1. Control panel
2. Identification plate (do not remove)
3. Door
4. Upper heating element/grill
5. Light
6. Turntable

## CONTROL PANEL DESCRIPTION

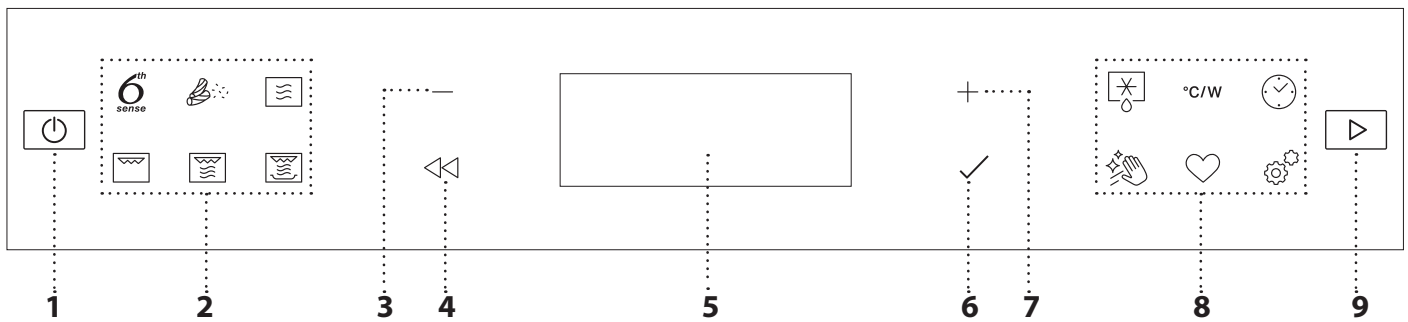

### 1. ON/OFF

For switching the oven on and off and for stopping an active function.

### 2. 6TH SENSE MENU / FUNCTIONS DIRECT ACCESS

For quick access to the functions and menu.

### 3. NAVIGATION BUTTON MINUS

For scrolling through a menu and decreasing the settings or values of a function.

### 4. BACK

For returning to the previous screen. During cooking, allows settings to be changed.

### 5. DISPLAY

### 6. OK

For confirming a selected function or a set value.

### 7. NAVIGATION BUTTON PLUS

For scrolling through a menu and increasing the settings or values of a function.

### 8. OPTIONS / FUNCTIONS DIRECT ACCESS

For quick access to the functions, settings and favorites.

### 9. START

For starting a function using the specified or basic settings.

# ACCESSORIES

## TURNTABLE

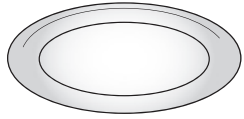

Placed on its support, the glass turntable can be used with all cooking methods.

The turntable must always be used as a base for other containers or accessories.

## TURNTABLE SUPPORT

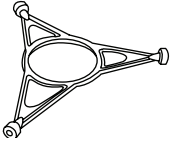

Only use the support for the glass turntable.

Do not rest other accessories on the support.

## WIRE RACK

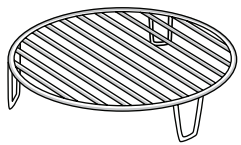

This allows you to place food closer to the grill, for perfectly browning your dish.

Place the wire rack on the turntable, making sure that it does not come

into contact with other surfaces.

## CRISP PLATE

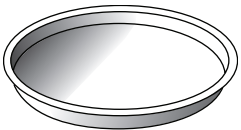

Only for use with the designated functions.

The Crisp plate must always be placed in the centre of the glass turntable and can be pre-heated

when empty, using the special function for this purpose only. Place the food directly on the Crisp plate.

## HANDLE FOR CRISP PLATE

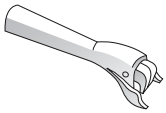

Useful for removing the hot Crisp plate from the oven.

The number and the type of accessories may vary depending on which model is purchased.

## STEAMER

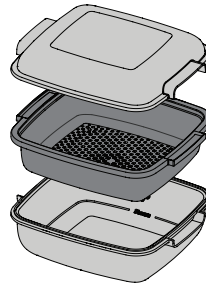

- .....1 To steam foods such as fish or vegetables, place these in the basket (2) and pour drinking water (100 ml) into the bottom of the steamer (3) to achieve the right amount of steam.
- .....2
- .....3 To boil foods such as potatoes, pasta, rice or cereals, place these directly on the bottom of the steamer (the basket is not

required) and add an appropriate amount of drinking water for the amount you are cooking.

For best results, cover the steamer with the lid (1) provided.

Always place the steamer on the glass turntable and only use it with the appropriate cooking functions, or with microwave function.

The steamer bottom has been designed also to be used in combination with the special Smart clean function.

Other accessories that are not supplied can be purchased separately from the After-sales Service.

**There are a number of accessories available on the market. Before you buy, ensure they are suitable for microwave use and resistant to oven temperatures.**

**Metallic containers for food or drink should never be used during microwave cooking.**

**Always ensure that foods and accessories do not come into contact with the inside walls of the oven.**

**Always ensure that the turntable is able to turn freely before starting the oven. Take care not to unseat the turntable whilst inserting or removing other accessories.**

## FUNCTIONS

### 6TH SENSE

These functions automatically select the best cooking method for all types of food.

### REHEAT

For reheating ready-made food that is either frozen or at room temperature. The oven automatically calculates the settings required to achieve the best results in the shortest amount of time. Place food on a microwave-safe and heatproof dinner plate or dish.

FOOD	WEIGHT (g)
PLATED MEAL	250 - 500
FROZEN LASAGNA	250 - 500
WATER	100 - 500
SOUP	200 - 800

### CRISP

For quickly reheating and cooking frozen foods and giving them a golden, crunchy top. Only use this function with the crisp plate provided. Turn the food when prompted.

FOOD	WEIGHT (g)
PIZZA [FROZEN]	200 - 800
BURGER PATTIES	200 - 600
POTATOES FRIED [FROZEN]	200 - 500
CHICKEN NUGGETS [FROZEN]	100 - 500
FISH FINGERS [FROZEN]	100 - 500

Required accessories: Crisp plate, handle for crisp plate

### COOK

For cooking foods quickly and achieving optimal results. Use a heatproof container suitable for microwave use.

FOOD	WEIGHT (g)
ROAST CHICKEN	800 - 1500
POTATOES GRATIN	200 - 1000
STUFFED VEGETABLES	200 - 800
PORK RIBS	200 - 800
SCRAMBLED EGGS	100 - 500
POPCORN	90

### STEAM







For steam-cooking foods such as vegetables or fish, using the steamer provided. Distribute evenly the food into the steamer basket and add drinking water (100 ml) into the bottom of the steamer. The oven automatically calculates the settings required to achieve perfect results. During the initial part of the cooking, microwaves generate steam, bringing the water add into the bottom of the steamer to boil.

FOOD	WEIGHT (g)
1 ROOTS VEGETABLES STEAMED	150 - 500
2 SOFT VEGETABLES STEAMED	150 - 500
3 VEGETABLES STEAMED [FROZEN]	150 - 500
4 FISH FILLETS STEAMED	150 - 500
5 POULTRY BREAST STEAMED	150 - 500

### RICE & PASTA

To quickly cook rice or pasta. This function must only be used in combination with the steamer.

Set recommended cook time for rice or pasta accordingly.

FOOD	PORTIONS	WEIGHT (g)
RICE		100
		200
		300
		400
PASTA BOIL		70
		140
		210

Required accessories: Steamer bottom and lid



## MICROWAVE

For quickly cooking and reheating food or drinks.

POWER (W)	RECOMMENDED FOR
1000	Quickly reheating drinks or other foods with a high water content.
800	Cooking vegetables.
650	Cooking meat and fish.
500	Cooking meaty sauces, or sauces containing cheese or egg. Finishing off meat pies or pasta bakes.
350	Slow, gently cooking. Perfect for melting butter or chocolate.
160	Defrosting frozen foods or softening butter and cheese.
90	Softening ice cream.

ACTION	FOOD	POWER (W)	DURATION (min.)
Reheat	2 cups	1000	1 - 2
Reheat	Mashed potatoes (1 kg)	1000	9 - 11
Defrost	Minced Meat (500 g)	160	13 - 14
Cook	Sponge cake	800	6 - 7
Cook	Egg custard	650	11 - 12
Cook	Meat loaf	800	18 - 20



## GRILL

For browning, grilling and gratins. We recommend turning the food during cooking.

FOOD	DURATION (min.)
Toast	5 - 6
Prawns	18 - 22

Recommended accessories: Wire rack



## GRILL+MW

For quickly cooking and gratinating dishes, combining the microwave and grill functions.

FOOD	POWER (W)	DURATION (min.)
Potatoes gratin	650	20 - 22
Roast chicken	650	40 - 45

Recommended accessories: Wire rack



## CRISP

For perfectly browning a dish, both on the top and bottom of the food. This function must only be used with the special Crisp plate.

FOOD	DURATION (min.)
Leavened cake	7 - 10
Hamburger	8 - 10 *

\* Turn food halfway through cooking.

Required accessories: Crisp plate, handle for the Crisp plate



## 6TH SENSE DEFROST

For quickly defrosting various different types of food simply by specifying their weight. Food should be placed directly on the glass turntable. Turn the food when prompted.

	FOOD	WEIGHT (g)
	TIMED DEFROST	-
	MEAT	100 - 2000
	POULTRY	100 - 2500
	FISH	100 - 1500
	CRISP BREAD DEFROST	50 - 500

## °C/W POWER (°C/W)

For editing function time values.



## TIMER/MINUTEMINDER

For editing function time values.



## Hydro Self Clean

The action of the steam released during this special cleaning cycle allows dirt and food residues to be removed with ease. Pour a cup of drinking water into a microwave proof container and activate the function.



## FAVORITES

For retrieving the list of 10 favorite functions.



## SETTINGS

For adjusting the oven settings.

When "ECO" mode is active the brightness of the display will be reduced to save energy and lamp switches off after 1 minute.

When "DEMO" is "On" all commands are active and menus available but the oven doesn't heat up. To deactivate this mode, access "DEMO" from "SETTINGS" menu and select "Off". By selecting "FACTORY RESET", the product switches off and then it returns to first switch on. All settings will be deleted.

## FIRST TIME USE

### 1. SELECT THE LANGUAGE

You will need to set the language and the time when you switch on the appliance for the first time: "English" will show on the display.

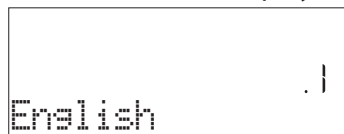

Press + or – to scroll through the list of available languages and select the one you require.

Press ✓ to confirm your selection.

Please note: The language can subsequently be changed by selecting "LANGUAGE" in "SETTINGS" menu, available by pressing ⚙️.

### 2. SET THE TIME

After selecting the language, you will need to set the current time: The two digits for the hour will flash on the display.



Press + or – to set the current hour and press ✓: The two digits for the minutes will flash on the display.

Press + or – to set the minutes and press ✓ to confirm.

Please note: You may need to set the time again following lengthy power outages. Select "CLOCK" in "SETTINGS" menu, available by pressing ⚙️.

### 3. CLEAN THE OVEN

A new oven may release odours that have been left behind during manufacturing: this is completely normal. Before starting to cook food, we therefore recommend cleaning the oven with it empty in order to remove any possible odours.

Remove any protective cardboard or transparent film from the oven and remove any accessories from inside it.

Activate the "Smart Clean" function. Follow the instructions for setting the function correctly.

Please note: It is advisable to air the room after using the appliance for the first time.

## DAILY USE

### 1. SELECT A FUNCTION

Press ⏻ to switch on the oven: the display will show the last running main function or the main menu.

The functions can be selected by pressing the icon for one of the main functions or by scrolling through a menu.

To select a function contained in a menu, press + or – to select the desired one, then press ✓ to confirm.

Please note: Once a function has been selected, the display will recommend the most suitable level for each function.

### 2. SET THE FUNCTION

After having selected the function you require, you can change its settings. The display will show the settings that can be changed in sequence. Pressing ⏪ allows you to change the previous setting again.

#### POWER



When the value flashes on the display, press + or – to change it, then press ✓ to confirm and continue with the settings that follow (if possible).

#### DURATION

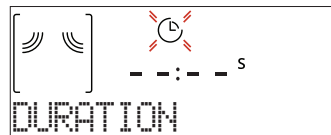

When the ⌚ icon flashes on the display, press + or – to set the cooking time you require and then press ✓ to confirm.

Please note: You can adjust the cooking time that has been set during cooking by pressing ⌚: press + or – to amend it and then press ✓ to confirm.

In non-microwave functions you do not have to set the cooking time if you want to manage cooking manually (untimed): Press ✓ or ▶️ to confirm and start the function.

By selecting this mode, you cannot program a delayed start.

#### . 6<sup>th</sup> SENSE

These functions automatically select the best cooking mode, power and duration for all the dishes available.

When required, simply indicate the characteristic of food to obtain an optimal result.

#### WEIGHT / PORTIONS

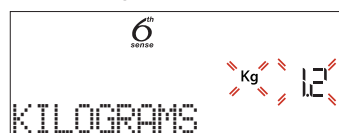

To set the function correctly, follow the indications on

the display, When prompted, press + or – to set the required value then press ✓ to confirm.

## DONENESS

In 6<sup>th</sup> Sense functions it is possible to adjust the doneness level.



When prompted, press + or – to select the desired level between Light/Low (-1) and Extra/High (+1). Press ✓ or ▶ to confirm and start the function.

## 3. ACTIVATE THE FUNCTION

At any time, if the default values are those desired or once you have applied the settings you require, press ▶ to activate the function.

Every time the ▶ is pressed again, the cooking time will be increased by a further 30 seconds.

During the delay phase, by pressing ▶ the oven will ask if you want to skip this phase, starting immediately the function.

Please note: At any time you can stop the function that has been activated by pressing ⊞.

If the oven is hot and the function requires a specific maximum temperature, a message will be shown on the display. Press ⏪ to return to previous screen and select a different function or wait for a complete cooling.

## JET START

When the oven is switched off, press ▶ to activate cooking with the microwave function set at full power (1000 W) for 30 seconds.

## 4. PAUSE COOKING / TURN OR STIR FOOD

### PAUSE

By opening the door, the cooking will be temporarily paused through deactivating heating elements.

To resume the cooking, close the door and press ▶.

Please note: During "6<sup>th</sup> Sense" functions open the door only when prompted.

### TURN OR STIR FOOD

Some 6<sup>th</sup> Sense Cook recipes will require the food to turn or stir the food during cooking.



An audible signal will sound and the display shows the action to be done.

Open the door, do the action prompted by the display and close the door, then press ▶ to continue cooking.

Please note: When turning or stirring is needed, after 2 minutes, even if no action is performed, the oven will resume the cooking.

## 5. END OF COOKING

An audible signal will sound and the display will indicate that cooking is complete.

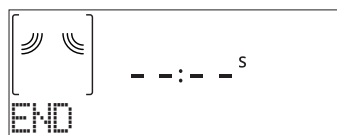

Press ▶ to continue cooking in manual mode adding time in steps of 30 seconds (in microwave functions) or 5 minutes (without microwave) or press + to extend the cooking time by setting a new duration. In both cases, the cooking parameters will be retained.

By pressing ✓ or ▶ the cooking starts again.

## . FAVORITES

To make the oven easier to use, it can save up to 10 of your favorite functions.

Once cooking is complete the display will prompt you to save the function in a number between 1 and 10 on your list of favorites.



If you would like to save a function as a favorite and store the current settings for future use, press ✓ otherwise, to ignore the request press ⏪.

Once ✓ has been pressed, press + or – to select the number position, then press ✓ to confirm.

Please note: If the memory is full or the number chosen has already been taken, the oven will ask you to confirm overwriting the previous function.

To call up the functions you have saved at a later time, press ♥: The display will show your list of favorite functions.

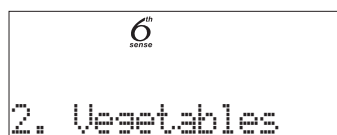

Press + or – to select the function, confirm by pressing ✓, and then press ▶ to activate.

## . SMART CLEAN

Remove all accessories (with the exception of the glass turntable) from the microwave oven before activating the function.

Press 🌀 to access the "Smart Clean" function.

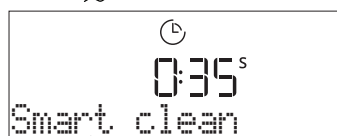

Press ▶ to activate the cleaning function: the display will prompt in sequence actions to be performed before starting the cleaning. Press ✓ anytime when done.

When required, pour a cup of drinking water into the supplied steamer bottom or in a microwave resistant container, then close the door.

After the last confirmation, press ▶ to start the cleaning cycle.

Once finished, remove the container, finish the cleaning with the help of a smooth cloth and then dry the oven cavity using a damp microfibre cloth.

## . MINUTEMINDER

When the oven is switched off, the display can be used as a timer. To activate this function, make sure that the oven is switched off and press + or — : The 🕒 icon will flash on the display.

Press + or — to set the length of time you require and then press ✓ to activate the timer.

An audible signal will sound and the display will indicate once the minuteminder has finished counting down the selected time.



Once the minuteminder has been activated, you can also select and activate a function. Press 🔌 to switch on the oven and then select the function you require.

Once the function has started, the timer will continue to count down independently without interfering with the function itself.

During this phase, it isn't possible to see the minuteminder (only the 🕒 icon will be displayed), that will continue counting down in background. To retrieve the minuteminder screen press 🔌 to stop the function that is currently active.

## . KEYLOCK

To lock the keypad, press and hold 🔒 for at least five seconds. Do this again to unlock the keypad.



Please note: This function can also be activated during cooking. For safety reasons, the oven can be switched off at any time by pressing 🔌.

# CLEANING

Make sure that the appliance has cooled down before carrying out any maintenance or cleaning.

Never use steam cleaning equipment.

Do not use wire wool, abrasive scourers or abrasive/corrosive cleaning agents, as these could damage the surfaces of the appliance.

## INTERIOR AND EXTERIOR SURFACES

- Clean the surfaces with a damp microfibre cloth. If they are very dirty, add a few drops of pH-neutral detergent. Finish off with a dry cloth.
- Clean the glass in the door with a suitable liquid detergent.
- At regular intervals, or in case of spills, remove the turntable and its support to clean the bottom of the oven, removing all food residue.
- Activate the "Smart clean" function for an optimum cleaning of the internal surfaces.
- The grill does not need to be cleaned as the intense heat burns away any dirt. Use this function on a regular basis.

## ACCESSORIES

All accessories are dishwasher safe with the exception of the Crisp plate.

The Crisp plate should be cleaned using water and a mild detergent. For stubborn dirt, rub gently with a cloth. Always leave the Crisp plate to cool down before cleaning.

# TROUBLESHOOTING

Problem	Possible cause	Solution
The oven is not working.	Power cut. Disconnection from the mains.	Check for the presence of mains electrical power and whether the oven is connected to the electricity supply. Turn off the oven and restart it to see if the fault persists.
The oven makes noises, even when it is switched off.	Cooling fan active.	Open the door or hold or wait until the cooling process has finished.
The display shows the letter "F" followed by a number.	Software fault.	Contact your nearest Client After-sales Service Centre and state the number following the letter "F".

**Policies, standard documentation and additional product information can be found by:**

- Using the QR on your product
- Visiting our website [docs.whirlpool.eu](https://docs.whirlpool.eu)
- Alternatively, **contact our After-sales Service** (See phone number in the warranty booklet). When contacting our After-sales Service, please state the codes provided on your product's identification plate.

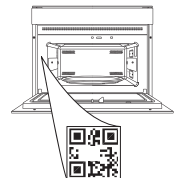



**OBRIGADO POR TER ADQUIRIDO UM PRODUTO WHIRLPOOL**

Para beneficiar de uma assistência mais completa, registe o seu produto em [www.whirlpool.eu/register](http://www.whirlpool.eu/register)

**PARA OBTER MAIS INFORMAÇÕES, LEIA O CÓDIGO QR NO SEU APARELHO**

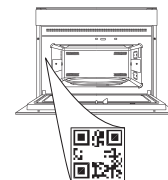

Leia as instruções de segurança com atenção antes de usar o aparelho.

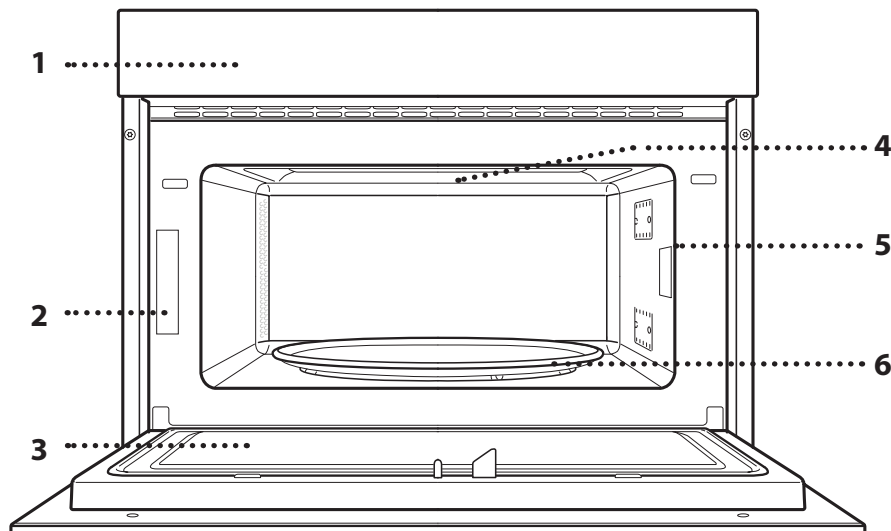
**DESCRIÇÃO DO PRODUTO**

1. Painel de controlo
2. Placa de identificação (não remover)
3. Porta
4. Resistência superior/grill
5. Luz
6. Prato rotativo

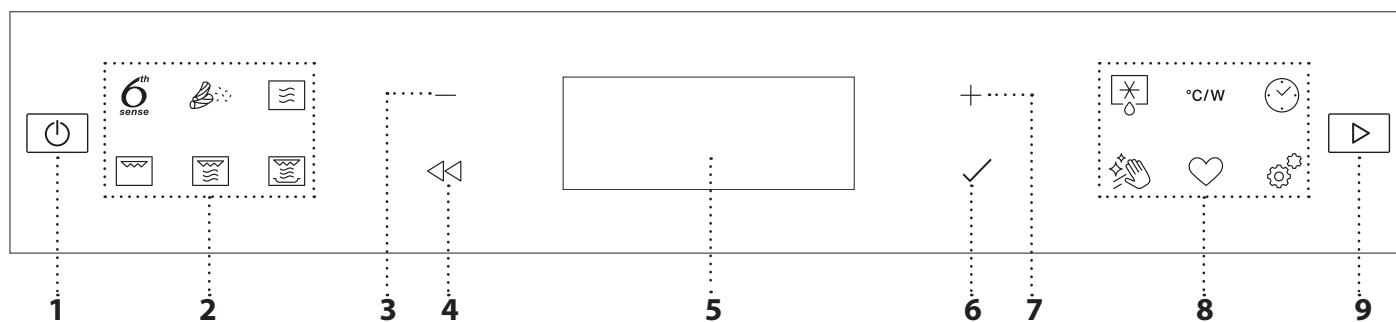
**DESCRIÇÃO DO PAINEL DE CONTROLO****1. LIGAR/DESLIGAR**

Para ligar e desligar o forno e parar uma função ativa.

**2. MENU 6TH SENSE / FUNÇÕES DE ACESSO DIRETO**

Para aceder rapidamente às funções e ao menu.

**3. BOTÃO DE NAVEGAÇÃO MENOS**

Para percorrer um menu e diminuir as definições, valores ou uma função.

**4. RETROCEDER**

Para regressar ao ecrã anterior. Permite mudar as definições durante a cozedura.

**5. VISOR**

6. OK  
Para confirmar a seleção de uma função ou de um valor definido.

**7. BOTÃO DE NAVEGAÇÃO MAIS**

Para percorrer um menu e aumentar as definições ou valores de uma função.

**8. OPÇÕES / ACESSO DIRETO ÀS FUNÇÕES**

Para aceder rapidamente às funções, configurações e favoritos.

**9. INICIAR**

Para iniciar uma função usando as definições especificadas ou básicas.

# ACESSÓRIOS

## PRATO ROTATIVO

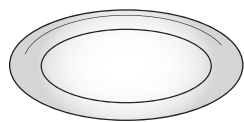

Colocado no respetivo suporte, o prato rotativo de vidro pode ser utilizado com todos os métodos de cozedura.

Deverá utilizar sempre o prato rotativo como base para todos os recipientes ou acessórios.

## SUPOORTE DO PRATO ROTATIVO

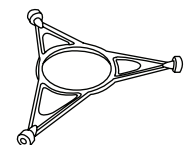

Utilize apenas o suporte para o prato rotativo de vidro.

Não apoie outros acessórios no suporte.

## GRELHA METÁLICA

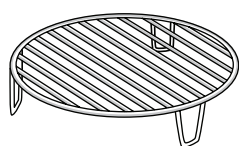

Permite-lhe colocar os alimentos mais próximos da grelha, para um acabamento dourado perfeito.

Coloque a grelha metálica sobre o prato rotativo, certificando-se de

que esta não entra em contacto com outras superfícies.

## PRATO CRISP

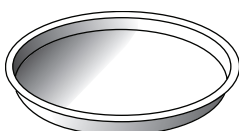

Apenas para utilização com as funções designadas.

O prato Crisp deve ser sempre posicionado no centro do prato rotativo de vidro e pode ser

preaquecido quando estiver vazio, utilizando a função especial para este efeito. Coloque os alimentos diretamente no prato Crisp.

## MANÍPULO PARA O PRATO CRISP

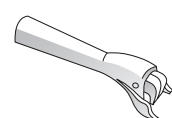

Útil para retirar o prato Crisp quente do forno.

O número e o tipo de acessórios pode variar de acordo com o modelo adquirido.

Pode adquirir separadamente no Serviço de Assistência

## VAPORIZADOR

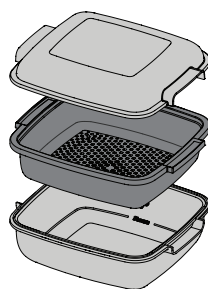

Para cozer alimentos a vapor, como peixe ou legumes, coloque-os no cesto (2) e deite água potável (100 ml) na parte inferior do vaporizador (3) de forma a obter a quantidade certa de vapor.

Para cozinhar alimentos, tais como batatas, massa, arroz ou cereais, coloque-os diretamente

na parte inferior do vaporizador (não é necessário o cesto) e junte a quantidade adequada de água potável para a quantidade de alimentos que pretende cozinhar.

Para obter os melhores resultados, tape o vaporizador com a tampa (1) fornecida.

Coloque sempre o vaporizador no prato rotativo de vidro e utilize-o apenas com as funções de cozedura adequadas ou com a função de micro-ondas.

A base do vaporizador foi concebida para ser utilizada também em conjunto com a função Smart Clean especial.

Técnica quaisquer outros acessórios que não sejam fornecidos.

**Existem vários acessórios disponíveis no mercado. Antes de os comprar, certifique-se de que estes são adequados para serem utilizados no micro-ondas e que são resistentes às temperaturas do forno.**

**Os recipientes metálicos para alimentos ou bebidas nunca devem ser utilizados na função de micro-ondas.**

**Certifique-se sempre de que os alimentos e os acessórios não entram em contacto com as paredes interiores do forno.**

**Antes de ligar o forno certifique-se sempre de que o prato rotativo consegue rodar livremente. Tenha cuidado para não retirar o prato rotativo da posição correta ao introduzir ou retirar outros acessórios.**

## FUNÇÕES

### 6TH SENSE

Estas funções selecionam automaticamente o melhor método de cozedura para todos os tipos de alimentos.

### REAQUECER

Para aquecer refeições prontas congeladas ou à temperatura ambiente. O forno calcula automaticamente os valores necessários para obter os melhores resultados no menor tempo possível. Coloque os alimentos numa travessa ou num prato resistente ao calor adequado para fornos micro-ondas.

ALIMENTO	PESO (g)
REFEIÇÃO EMPRATADA	250 - 500
LASANHA CONGELADA	250 - 500
ÁGUA	100 - 500
SOPA	200 - 800

### CRISP

Para aquecer rapidamente e cozinhar alimentos congelados, obtendo um tom dourado e uma cobertura estaladiça. Utilize apenas esta função com o prato Crisp fornecido. Vire os alimentos quando lhe for solicitado.

ALIMENTO	PESO (g)
PIZZA [CONGELADA]	200 - 800
HAMBÚRGUERES	200 - 600
BATATAS FRITAS [CONGELADAS]	200 - 500
NUGGETS DE FRANGO [CONGELADOS]	100 - 500
DOURADINHOS DE PEIXE [CONGELADOS]	100 - 500

Acessórios necessários: Prato Crisp, manípulo para o prato Crisp

### COZEDURA

Para cozinhar alimentos rapidamente e obter os melhores resultados. Utilize um prato resistente ao calor/recipiente adequado para utilização no micro-ondas.

ALIMENTO	PESO (g)
FRANGO ASSADO	800 - 1500
BATATAS GRATINADAS	200 - 1000
LEGUMES RECHEADOS	200 - 800
COSTELETAS DE PORCO	200 - 800
OVOS MEXIDOS	100 - 500
PIPOCAS	90

### VAPOR







Para cozinhar alimentos a vapor, tais como legumes ou peixe, utilizando o vaporizador fornecido. Distribua uniformemente a comida no cesto do vaporizador e verta água potável (100 ml) na parte inferior do vaporizador. O forno determina automaticamente as configurações necessárias para obter os melhores resultados de cozedura. Durante a parte inicial da cozedura, as micro-ondas geram vapor, levando a água adicionada à parte inferior do vaporizador a ferver.

ALIMENTO	PESO (g)
1 RAÍZES DE LEGUMES COZIDAS A VAPOR	150 - 500
2 LEGUMES MACIOS COZIDOS A VAPOR	150 - 500
3 LEGUMES COZIDOS A VAPOR [CONGELADOS]	150 - 500
4 FILETES DE PEIXE COZIDOS A VAPOR	150 - 500
5 PEITO DE AVES COZIDO A VAPOR	150 - 500

### ARROZ E MASSAS

Para cozinhar rapidamente arroz ou massas. Esta função deve ser utilizada unicamente em conjunto com o vaporizador.

Defina o tempo de cozedura recomendado para o arroz ou a massa em conformidade.

ALIMENTO	PORÇÕES	PESO (g)
ARROZ		100
		200
		300
		400
CALDEIRADA DE MASSA		70
		140
		210

Acessórios necessários: Base e tampa do vaporizador

## MICROONDAS

Para cozinhar rapidamente e aquecer alimentos ou bebidas.

POTÊNCIA (W)	RECOMENDADA PARA
1000	Aquecimento rápido de bebidas ou outros alimentos com elevado teor de água.
800	Cozinhar legumes.
650	Cozinhar carne e peixe.
500	Cozinhar molhos para carne ou molhos que contenham queijo ou ovos. Terminar tartes de carne ou gratinados de massa.
350	Cozedura lenta. Perfeito para derreter manteiga ou chocolate.
160	Descongelar alimentos congelados ou amolecer manteiga e queijo.
90	Amolecimento de gelados.

AÇÃO	ALIMENTO	POTÊNCIA (W)	DURAÇÃO (Min.)
Reaquecer	2 copos	1000	1 - 2
Reaquecer	Puré de batata (1 kg)	1000	9 - 11
descongelar	Carne picada (500 g)	160	13 - 14
Cozedura	Pão-de-ló	800	6 - 7
Cozedura	Creme de ovo	650	11 - 12
Cozedura	Rolo carne	800	18 - 20

## GRILL

Para alourar, grelhar e gratinar. Recomendamos que vire os alimentos durante a cozedura.

ALIMENTO	DURAÇÃO (Min.)
Pão torrado	5 - 6
Gambas	18 - 22

Acessórios recomendados: Grelha metálica

## GRELHADOR + MO

Para cozinhar rapidamente e para gratinar pratos, combinando as funções de micro-ondas e de grelhador.

ALIMENTO	POTÊNCIA (W)	DURAÇÃO (Min.)
Batatas gratinadas	650	20 - 22
Frango assado	650	40 - 45

Acessórios recomendados: Grelha metálica

## CRISP

Para dar um tom dourado perfeito a um prato, tanto na parte superior como na parte inferior dos alimentos. Esta função só pode ser utilizada com o prato especial Crisp.

ALIMENTO	DURAÇÃO (Min.)
Bolo levedado	7 - 10
Hambúguer	8 - 10 *

\* Vire o alimento a meio da cozedura.

Acessórios necessários: Prato Crisp, manípulo para o prato Crisp

## 6TH SENSE DEFROST

Para a descongelação rápida de diferentes tipos de alimentos, bastando para tal especificar o seu peso. Os alimentos devem ser colocados diretamente no prato rotativo de vidro. Vire os alimentos quando lhe for solicitado.

	ALIMENTO	PESO (g)
	DESCONGELAÇÃO TEMPORIZADA	-
	CARNE	100 - 2000
	AVES	100 - 2500
	PEIXE	100 - 1500
	CRISP BREAD DEFROST	50 - 500

## °C/W POTÊNCIA (°C/W)

Para editar os valores da função de tempo.



## TEMPORIZADOR/CONTADOR DOS MINUTOS

Para editar os valores da função de tempo.



## Hydro Self Clean

A ação do vapor libertado durante este ciclo de limpeza especial permite que a sujidade e os resíduos alimentares sejam removidos com facilidade. Verta um copo de água potável num recipiente próprio para micro-ondas e ative a função.



## FAVORITO

Para aceder à lista das 10 funções favoritas.



## DEFINIÇÕES

Para ajustar as definições do forno.

Quando o modo "ECO" está ativo, a luminosidade do visor é reduzida e as luzes desligam-se para poupar energia e a lâmpada desliga-se após 1 minuto.

Quando o modo "DEMO" está "ON" (Ligado), todos os comandos estão ativos e os menus disponíveis, mas o forno não aquece. Para desativar este modo, procure "DEMO" no menu "DEFINIÇÕES" e selecione "Off" (Desligado).

Ao selecionar "RESET FÁBRICA" (reposição das definições de fábrica), o produto desliga-se e volta a ligar-se como na primeira utilização. Todas as definições serão apagadas.

## UTILIZAR PELA PRIMEIRA VEZ

### 1. SELECIONAR O IDIOMA

Ao ligar o aparelho pela primeira vez, terá de definir o idioma e a hora: "PORTUGUÊS" surgirá no visor.



Prima + ou - para percorrer a lista dos idiomas disponíveis e selecionar aquele que pretende.

Prima ✓ para confirmar a sua seleção.

Nota: O idioma pode ser posteriormente alterado selecionando "LANGUAGE" no menu "SETTINGS", disponível premindo ⚙️.

### 2. ACERTAR A HORA

Após selecionar o idioma, terá de acertar a hora atual: No visor piscam os dois dígitos relativos à hora.



Prima + ou - para definir a hora atual e prima ✓: Os dois dígitos dos minutos piscarão no visor.

Prima + ou - para definir os minutos e pressione ✓ para confirmar.

Nota: Poderá ser necessário acertar novamente a hora após um longo corte de potência. Selecione a opção "RELÓGIO" no menu "DEFINIÇÃO", disponível ao premir ⚙️.

### 3. LIMPAR O FORNO

Um forno novo pode libertar odores residuais, resultantes do processo de fabrico: isto é perfeitamente normal. Assim, antes de começar a cozinhar os alimentos, recomendamos que limpe o forno, vazio, para eliminar eventuais odores.

Remova do forno qualquer elemento de proteção em cartão ou película transparente e retire quaisquer acessórios do respetivo interior.

Ative a função "Smart Clean". Siga as instruções para programar corretamente a função.

Nota: É aconselhável arejar a cozinha após a primeira utilização do aparelho.

## UTILIZAÇÃO DIÁRIA

### 1. SELECIONAR UMA FUNÇÃO

Prima [ ] para ligar o forno: o visor mostrará a última função principal utilizada ou o menu principal.

As funções podem ser selecionadas utilizando o ícone para uma das funções principais ou percorrendo o menu.

Para selecionar uma função integrada num menu, prima + ou - e, em seguida, prima ✓ para confirmar.

Nota: Depois de selecionada a função, o visor irá recomendar o nível mais apropriado para cada função.

### 2. DEFINIR UMA FUNÇÃO

Após selecionar uma função, é possível alterar as suas definições. O visor irá apresentar as definições que podem ser alteradas em sequência. Ao premir ⏪ poderá repor novamente a definição anterior.

#### POTÊNCIA



Quando o valor pisca no visor, prima + ou - para alterá-lo e prima ✓ para confirmar a sua seleção e continuar a alterar as definições seguintes (se possível).

#### DURAÇÃO

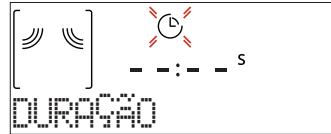

Quando o ícone ⌚ pisca no visor, prima + ou - para definir o tempo de cozedura pretendido e, em seguida, prima ✓ para confirmar.

Nota: Pode ajustar o tempo de cozedura definido durante a cozedura, premindo ⌚: prima + ou - para corrigi-lo e, em seguida, prima ✓ para confirmar.

Para as funções que não utilizam microondas, não é necessário definir o tempo de cozedura, caso pretenda gerir a cozedura manualmente (sem tempo): Prima ✓ ou [ ] para confirmar e iniciar a função.

Ao selecionar este modo, não pode programar um início diferido.

#### 6<sup>th</sup> SENSE

Estas funções selecionam automaticamente o melhor modo de cozedura, potência e duração da cozedura para todos os pratos disponíveis.

Quanto for necessário, basta indicar a característica dos alimentos para obter o melhor resultado.

#### PESO / PORÇÕES

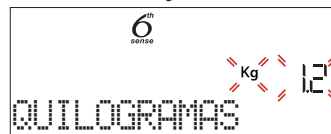

Para configurar corretamente a função, siga as indicações no visor, quando indicado, prima + ou -

para definir o valor necessário e, em seguida, prima ✓ para confirmar.

### PONTO COZEDURA

Nas funções 6<sup>th</sup> Sense é possível ajustar o grau de preparação.

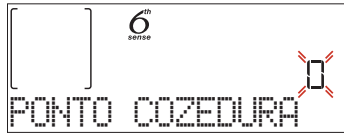

Quando indicado, prima + ou - para selecionar o nível desejado entre Suave/Baixo (-1) e Extra/Alto (+1). Prima ✓ ou ► para confirmar e iniciar a função.

### 3. ATIVAR A FUNÇÃO

A qualquer momento, se os valores de predefinição forem os desejados ou quando tiver aplicado as configurações requeridas, prima ► para ativar a função.

Sempre que premir novamente o botão ►, o tempo de cozadura aumenta mais 30 segundos.

Durante a fase de início diferido, ao premir ► o forno irá perguntar se deseja saltar esta fase, iniciando imediatamente a função.

Nota: Pode interromper a função ativada a qualquer altura, premindo ☹.

Se o forno estiver quente e a função necessitar de uma temperatura máxima específica, surgirá uma mensagem no visor. Prima ⏪ para voltar ao ecrã anterior e selecionar uma função diferente ou aguarde até que o forno arrefeça totalmente.

### JET START

Quando o forno estiver desligado, prima ► para ativar a cozadura com a função de micro-ondas na potência máxima (1000 W) durante 30 segundos.

### 4. PARAR COZEDURA / VIRAR OU MEXER ALIMENTOS

#### PAUSA

Ao abrir a porta, a cozadura é colocada em espera temporariamente, desativando os elementos de aquecimento.

Para concluir a cozadura, feche a porta e prima ►.

Nota: Durante a execução das funções "6<sup>th</sup> Sense", apenas deverá abrir a porta do forno quando tal lhe for solicitado.

#### VIRAR OU MEXER ALIMENTOS

Algumas receitas 6<sup>th</sup> Sense Cook requerem que vire ou mexa os alimentos durante a cozadura.



Será emitido um som e o visor indicará que ação deverá realizar.

Abra a porta, realize a ação indicada no visor e feche a porta, depois prima ► para continuar a cozinhar.

Nota: Sempre que for necessário virar ou mexer os alimentos e o utilizador não o faça no período de 2 minutos, o forno irá terminar a cozadura.

### 5. FIM DA COZEDURA

Será emitido um som e o visor indicará que a cozadura está concluída.

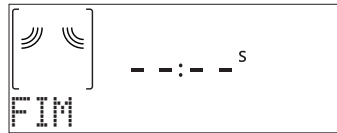

Prima ► para continuar no modo manual, adicionando mais tempo em passos de 30 segundos (com as funções que utilizam microondas) ou 5 minutos (sem microondas) ou prima + para prolongar o tempo de cozadura, definindo uma nova duração. Em ambos os casos, os parâmetros de cozadura serão mantidos.

Premindo ✓ ou ►, a cozadura começa novamente.

#### . FAVORITO

Para facilitar a utilização do forno, é possível guardar até 10 das suas funções favoritas.

Quando a cozadura estiver completa, o visor apresentará uma mensagem solicitando-lhe que guarde a função na sua lista de favoritos com um número entre 1 e 10.

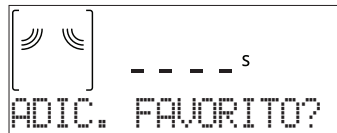

Se quiser guardar a função como favorita e guardar as configurações atuais para uso futuro, prima ✓, caso contrário, prima ⏪ para ignorar.

Uma vez premido ✓, prima + ou - para selecionar a posição do número e, em seguida, prima ✓ para confirmar.

Nota: Se a memória estiver cheia ou o número que pretende já tiver sido atribuído, o forno solicitar-lhe-á se deseja substituir a função anterior.

Para posterior acesso às funções que gravou, prima ♡: O visor apresentará a sua lista de funções favoritas.

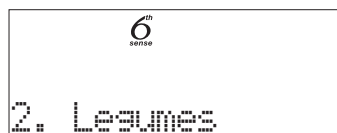

Prima + ou - para selecionar a função, confirme premindo ✓ e, em seguida, prima ► para ativar.

#### . SMART CLEAN

Remova todos os acessórios (à exceção do prato rotativo de vidro) do forno micro-ondas antes de ativar esta função.

Prima 🧽 para aceder à função "Smart Clean".

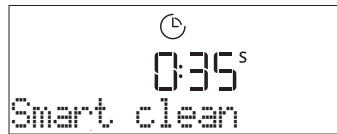

Prima ► para ativar a função de limpeza: o visor irá apresentar, em sequência, as ações a realizar antes de iniciar a limpeza. Prima ✓ em qualquer altura quando a função tiver terminado.

Quando requerido, verta um copo de água potável na base do vaporizador fornecida ou num recipiente adequado para fornos microondas e, em seguida, feche a porta.

Após a última confirmação, prima  para iniciar o ciclo de limpeza.

Uma vez terminada, conclua a limpeza com a ajuda de um pano suave e, em seguida, seque o interior do forno com um pano de microfibras húmido.

### . TEMPORIZADOR

Quando o forno é desligado, o visor pode ser utilizado como um temporizador. Para ativar a função, assegure-se de que o forno está desligado e prima  $+$  ou  $-$ : O ícone  começará a piscar no visor.



Prima  $+$  ou  $-$  para definir o tempo pretendido e, de seguida, prima  $\checkmark$  para ativar o temporizador.

Quando o temporizador terminar a contagem decrescente do tempo programado, ouvir-se-á um sinal sonoro e esta informação será apresentada no visor.



Uma vez ativado o temporizador, poderá também selecionar e ativar uma função. Prima  para ligar o forno e, em seguida, selecione a função pretendida.

Depois de iniciada a função, o temporizador continuará a sua contagem decrescente de forma independente, sem interferir com a função em si.

Durante esta fase, não é possível ver o temporizador (apenas o ícone  será apresentado), que continuará a contagem decrescente em segundo plano. Para voltar ao ecrã do temporizador prima  para parar a função que está atualmente ativa.

### . BLOQUEAR TECLADO

Para bloquear o teclado, prima e mantenha premido  $\ll$  durante, pelo menos, 5 segundos. Para desbloquear, repita o procedimento.

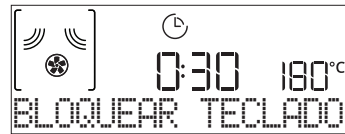

Nota: Esta função também pode ser ativada durante a cozedura. Por motivos de segurança, o forno pode ser desligado a qualquer altura premindo .

# LIMPEZA

Assegure-se de que o aparelho arrefece antes de executar qualquer operação de manutenção ou limpeza.

Nunca utilizar equipamento de limpeza a vapor. Não utilize um acessório de palha de aço, esfregões abrasivos ou produtos de limpeza abrasivos/corrosivos, pois estes podem danificar as superfícies do aparelho.

## SUPERFÍCIES INTERIOR E EXTERIOR

- Limpe as superfícies com um pano de microfibra húmido. Se estiverem muito sujas, acrescente algumas gotas de detergente com um pH neutro. Termine a limpeza com um pano seco.
- Limpe o vidro da porta com um detergente líquido adequado.
- Periodicamente, ou quando houver derrames, retire o prato rotativo e o respetivo suporte para limpar o fundo do forno, retirando todos os restos de alimentos.
- Ative a função "Smart Clean" para obter os melhores resultados de limpeza das superfícies internas do forno.
- O grelhador não precisa de ser limpo, uma vez que o calor intenso queima qualquer sujidade. Utilize esta função regularmente.

## ACESSÓRIOS

Todos os acessórios podem ser lavados na máquina de lavar louça, exceto o prato Crisp.

O prato Crisp deve ser lavado com água e um detergente suave. Para sujidade difícil, esfregue suavemente com um pano. Deixe sempre que o prato Crisp arrefeça antes de o limpar.

## RESOLUÇÃO DE PROBLEMAS

Problema	Causa possível	Solução
O forno não está a funcionar.	Corte de energia. Desativação da rede elétrica.	Verifique se existe energia elétrica proveniente da rede e se o forno está ligado à tomada elétrica. Desligue e reinicie o forno, para verificar se o problema ficou resolvido.
O forno emite ruídos, mesmo quando está desligado.	O ventilador de refrigeração está ativado.	Abra a porta ou aguarde até que o processo de arrefecimento esteja concluído.
O visor apresenta a letra apresenta a letra "F", seguida de um número.	Falha de software.	Contacte o seu Serviço Técnico de Pós-Venda mais próximo e indique o número que acompanha a letra "F".

As políticas, a documentação padrão e as informações de produto adicionais poderão ser consultadas:

- Utilizando o QR no seu produto
- visitando o nosso sítio Web [docs.whirlpool.pt](http://docs.whirlpool.pt)
- Em alternativa, **contacte o nosso Serviço Pós-Venda** (através do número de telefone contido no livrete da garantia). Ao contactar o nosso Serviço Pós-Venda, indique os códigos fornecidos na placa de identificação do seu produto.

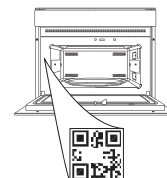





**БЛАГОДАРИМ ВИ, ЧЕ ЗАКУПИХТЕ ПРОДУКТ НА WHIRLPOOL**

За да получавате по-пълно съдействие, моля, регистрирайте вашия продукт на [www.whirlpool.eu/register](http://www.whirlpool.eu/register)

**МОЛЯ, СКАНИРАЙТЕ QR КОДА НА ВАШИЯ УРЕД, ЗА ДА ПОЛУЧИТЕ ПОВЕЧЕ ИНФОРМАЦИЯ**

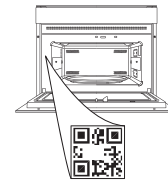

Преди да използвате уреда, прочетете внимателно инструкциите за безопасност.

## ОПИСАНИЕ НА УРЕДА

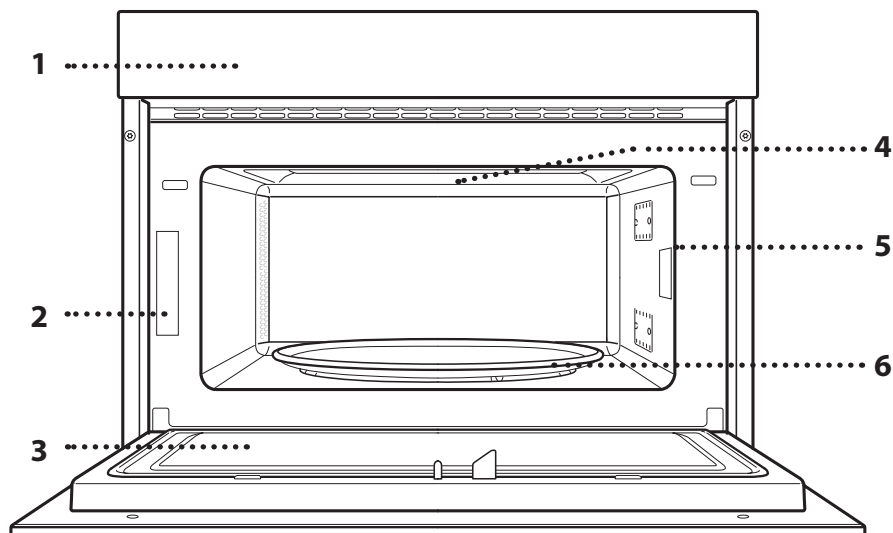

1. Табло за управление
2. Идентификационна табелка (да не се сваля)
3. Вратичка
4. Горен нагревателен елемент/грил
5. Осветление
6. Въртяща се поставка

## ОПИСАНИЕ НА КОМАНДНОТО ТАБЛО

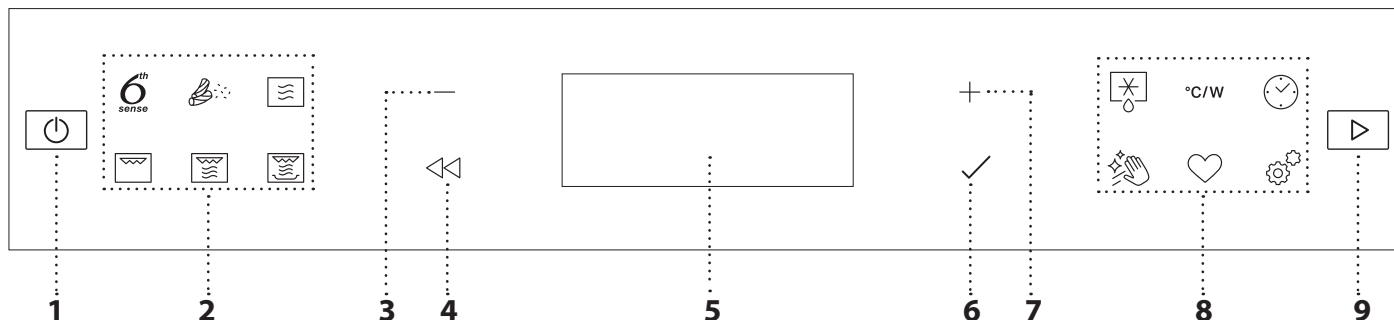

### 1. ВКЛ/ИЗКЛ

За включване и изключване на фурната и спиране на изпълняваната функция.

### 2. 6TH SENSE МЕНЮ / ФУНКЦИИ ДИРЕКТЕН ДОСТЪП

За бърз достъп до функциите и менюто.

### 3. БУТОН ЗА ПРИДВИЖВАНЕ МИНУС

За придвижване в меню и за намаляване на настройките или стойностите на дадена функция.

### 4. НАЗАД

За връщане към предходния екран.

Позволява промяна на настройките по време на готвене.

### 5. ДИСПЛЕЙ

### 6. ДА

За потвърждаване на избрана функция или зададена стойност.

### 7. БУТОН ЗА ПРИДВИЖВАНЕ ПЛЮС

За придвижване в меню и за увеличаване на настройките или стойностите на дадена функция.

### 8. ДИРЕКТЕН ДОСТЪП ДО ОПЦИИ / ФУНКЦИИ

За бърз достъп до функциите, настройките и предпочитаните стойности.

### 9. СТАРТ

За стартиране на функция с посочените или базови настройки.

# ПРИНАДЛЕЖНОСТИ

## ВЪРТЯЩА СЕ ПОСТАВКА

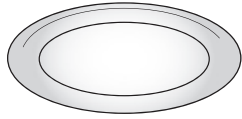

Поставена върху стойката си, стъклената въртяща се поставка може да се използва при всички методи на готвене.

Въртящата се поставка трябва винаги да се използва като основа за други съдове или принадлежности.

## СТОЙКА НА ВЪРТЯЩАТА СЕ ПОСТАВКА

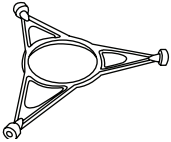

Използвайте стойката само за стъклената въртяща се поставка. Не поставяйте други принадлежности върху стойката.

## РЕШЕТЪЧЕН РАФТ

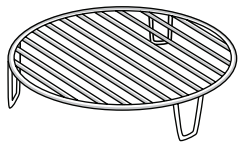

Той Ви позволява да поставите храната по-близо до грила, за перфектно препичане на Вашите ястия.

Поставете решетъчния рафт на въртящата се поставка, като се уверите, че не влиза в контакт с други повърхности.

## ТАВИЧКА CRISP

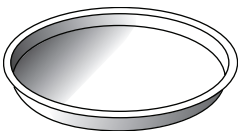

Използва се само за посочените функции.

Тавичката Crisp трябва винаги да се поставя в центъра на стъклената въртяща се поставка и може да се подгръва предварително, когато е празна, със специалната функция само за тази цел. Поставяйте храната направо върху тавичката Crisp.

## РЪКОХВАТКА ЗА ТАВИЧКАТА CRISP

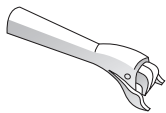

Удобна за изваждане на горещата тавичка Crisp от фурната.

Броят и видът на принадлежностите може да е различен в зависимост от закупения модел.

Други принадлежности, които не са включени в

## ПРИБОР ЗА ЗАПАРВАНЕ

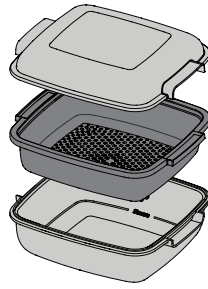

- За запарване на продукти като риба или зеленчуци ги поставяйте в кошницата (2) и наливайте питейна вода (100 ml) на дъното на прибора за запарване (3) за постигане на нужното количество пара.
- .....1
  - .....2
  - .....3

За да варите продукти като картофи, паста, ориз или зърнени храни, ги поставяйте

директно на дъното на уреда за готвене на пара (кошницата не е необходима) и добавяйте подходящо количество питейна вода според количеството продукти, които готвите.

За най-добри резултати покривайте уреда за готвене на пара с предоставения капак (1).

Винаги поставяйте прибора за запарване върху стъклената въртяща се поставка и го използвайте само с подходящи функции за готвене или микровълнови функции.

Дъното на прибора за запарване е направено така, че да се използва в комбинация със специалната функция за почистване Smart clean.

доставката, могат да бъдат закупени отделно от отдела за следпродажбено обслужване.

**В търговската мрежа са налични голям брой принадлежности. Преди покупка се уверете, че са подходящи за употреба в микровълнова фурна и устойчиви на температурите във фурната.**

**Никога не използвайте метални съдове за храна или напитки при микровълново готвене.**

**Винаги се уверявайте, че храните и**

**принадлежностите не влизат в допир с вътрешните стени на фурната.**

**Винаги проверявайте дали въртящата се поставка се върти свободно, преди да включите фурната. Внимавайте да не отместите въртящата се поставка, докато поставяте или премахвате други принадлежности.**

## ФУНКЦИИ

### 6TH SENSE

Тези функции автоматично избират най-добрия метод за готвене за всички видове храни.

### ПРЕТОПЛЯНЕ

За претопляне на полуготови храни, които са замразени или на стайна температура. Фурната автоматично изчислява необходимите настройки за постигане на най-добрите резултати за най-кратко време. Поставете храната върху огнеупорна чиния или друг съд, предназначен за микровълнови фурни.

ХРАНА	ТЕГЛО (g)
ХРАНА В ЧИНИЯ	250 - 500
ЗАМРАЗЕНА ЛАЗАНЯ	250 - 500
ВОДА	100 - 500
СУПА	200 - 800

### CRISP

За бързо претопляне и приготвяне на замразени храни и златиста и хрупкава коричка. Използвайте тази функция само с предоставената тавичка Crisp. Обърнете храната, когато бъдете подканени.

ХРАНА	ТЕГЛО (g)
ПИЦА [ЗАМРАЗЕНА]	200 - 800
КЮФТЕНЦА ЗА БУРГЕР	200 - 600
ПЪРЖЕНИ КАРТОФКИ [ЗАМРАЗЕНИ]	200 - 500
ПИЛЕШКИ ХАПКИ [ЗАМРАЗЕНИ]	100 - 500
РИБНИ РОЛЦА [ЗАМРАЗЕНИ]	100 - 500

Необходими принадлежности: Тавичка Crisp, дръжка за тавичка Crisp

### ГОТВЕНЕ

За бързо приготвяне на храни и постигане на оптимални резултати. Използвайте топлоустойчив съд, подходящ за микровълнови фурни.

ХРАНА	ТЕГЛО (g)
ПЕЧЕНО ПИЛЕ	800 - 1500
КАРТОФЕН ОГРЕТЕН	200 - 1000
ПЪЛНЕНИ ЗЕЛЕНЧУЦИ	200 - 800
СВИНСКИ РЕБЪРЦА	200 - 800
БЪРКАНИ ЯЙЦА	100 - 500
ПУКАНКИ	90

### ПАРА







За готвене на пара на продукти като зеленчуци или риба с приложения прибор за запарване. Разпределете храната по равно в кошницата на прибора за запарване и налейте питейна вода (100 ml) на дъното на прибора за запарване. Фурната автоматично изчислява необходимите настройки за постигане на най-добрите резултати. По време на първоначалния етап от готвенето микровълните образуват пара, която кара водата на дъното на прибора за запарване да заври.

ХРАНА	ТЕГЛО (g)
1 КОРЕНОПЛОДНИ ЗЕЛЕНЧУЦИ НА ПАРА	150 - 500
2 МЕКИ ЗЕЛЕНЧУЦИ НА ПАРА	150 - 500
3 ЗЕЛЕНЧУЦИ НА ПАРА [ЗАМРАЗЕНИ]	150 - 500
4 РИБНО ФИЛЕ НА ПАРА	150 - 500
5 ПТИЧИ ГЪРДИ НА ПАРА	150 - 500

### ОРИЗ И ПАСТА

За бързо приготвяне на ориз или паста. Тази функция трябва да се използва само в комбинация с прибора за запарване.

Задайте времето, което се препоръчва за приготвяне на ориза или пастата.

ХРАНА	ПОРЦИИ	ТЕГЛО (g)
ОРИЗ		100
		200
		300
		400
ВАРЕНЕ ПАСТА		70
		140
		210

Необходими принадлежности: Дъно на прибора за запарване и капак

## МИКРОВЪЛНИ

За бързо приготвяне и претопляне на храни и напитки.

МОЩНОСТ (W)	ПРЕПОРЪЧАНА ЗА
1000	Бързо претопляне на напитки или други храни с високо съдържание на вода.
800	Готвене на зеленчуци.
650	Готвене на месо и риба.
500	Готвене на месни сосове или сосове със сирене или яйца. Финална фаза за месни пайове или печена паста.
350	Бавно, щадящо готвене. Идеално за разтапяне на масло или шоколад.
160	Размразяване на замразени храни или размекване на масло и сирене.
90	Разтопяване на сладолед.

ДЕЙСТВИЕ	ХРАНА	МОЩНОСТ (W)	ПРОДЪЛЖИТЕЛНОСТ (мин.)
Претопляне	2 чаши	1000	1 - 2
Претопляне	Картофено пюре (1 kg)	1000	9 - 11
Размразяване	Кайма (500 g)	160	13 - 14
Готвене	Пандишпанов кейк	800	6 - 7
Готвене	Яйчен крем	650	11 - 12
Готвене	Руло "Стефани"	800	18 - 20

## ГРИЛ

За запичане, гриловане и гратиниране. Препоръчваме да обръщате храната по време на готвенето.

ХРАНА	ПРОДЪЛЖИТЕЛНОСТ (мин.)
Препечен хляб	5 - 6
Prawns (Кралски скариди)	18 - 22

Препоръчителни принадлежности: Решетъчен рафт

## ГРИЛ + МИКРОВЪЛНИ

За бързо приготвяне на ястия, комбинирайки микровълновата функция с грил.

ХРАНА	МОЩНОСТ (W)	ПРОДЪЛЖИТЕЛНОСТ (мин.)
Картофен огретен	650	20 - 22
Печено пиле	650	40 - 45

Препоръчителни принадлежности: Решетъчен рафт

## CRISP

За перфектно запичане на ястие от горната и долната страна на храната. Тази функция трябва да се използва само със специалната тавичка Crisp.

ХРАНА	ПРОДЪЛЖИТЕЛНОСТ (мин.)
Пандишпанов кейк	7 - 10
Hamburger (Хамбургер)	8 - 10 *

\* Обърнете храната при изтичане на половината от времето за готвене.

Необходими принадлежности: Тавичка Crisp, дръжка за тавичка Crisp

## 6TH SENSE DEFROST (РАЗМРАЗЯВАНЕ)

За бързо размразяване на различни видове продукти само с посочване на теглото им. Храната следва да се поставя направо върху стъклената въртяща се поставка. Обърнете храната, когато бъдете подканени.

	ХРАНА	ТЕГЛО (g)
	РАЗМРАЗЯВАНЕ С ВРЕМЕ	-
	МЕСО	100 - 2000
	ПТИЧЕ МЕСО	100 - 2500
	РИБА	100 - 1500
	CRISP BREAD DEFROST (ХРУПКАВ ХЛЯБ РАЗМРАЗЕН)	50 - 500

## °C/W МОЩНОСТ (°C/W)

За редактиране на стойностите на времето за дадена функция.



## ТАЙМЕР/МИНУТНО НАПОМНЯНЕ

За редактиране на стойностите на времето за дадена функция.



## Hydro Self Clean

Действието на парата, която се отделя по време на този специален цикъл на почистване позволява на мръсотията и остатъците от храна да се отстраняват с лекота. Налейте чаша вода за пиене в подходящ за микровълнова фурна съд и активирайте функцията.



## ПРЕДПОЧИТАНИ

За показване на списъка с 10 предпочитани функции.



## НАСТРОЙКИ

За регулиране на настройките на фурната.

Когато е активиран режим "ECO", яркостта на дисплея намалява, а осветлението се изключва след 1 минута с цел пестене на енергия.

Когато режим "DEMO" е на "On", са активни всички команди, менютата са достъпни, но фурната не загрява. За да деактивирате този режим, влезте в "DEMO" от меню "НАСТРОЙКИ" и изберете "Off".

Ако изберете "FACTORY RESET", уредът се изключва и се връща на настройките, когато е бил включен за първи път. Всички настройки ще бъдат изтрети.

## ИЗПОЛЗВАНЕ ЗА ПЪРВИ ПЪТ

### 1. ИЗБЕРЕТЕ ЕЗИК

Когато включите уреда за първи път, трябва да изберете език и да сверите часовника: На дисплея ще се покаже "English".

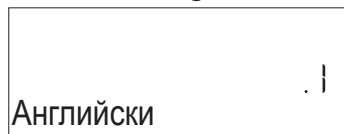

Натиснете + или — , за да се придвижите по списъка с наличните езици и изберете желанието от Вас език.

Натиснете ✓ , за да потвърдите избора си.

Моля, имайте предвид: Езикът може да бъде променен впоследствие, като изберете "ЕЗИК" в меню "НАСТРОЙКИ", достъпно чрез натискане на

### 2. СВЕРЯВАНЕ НА ЧАСОВНИКА

След като изберете език, трябва да сверите часовника: Двете цифри за часа ще мигат на дисплея.

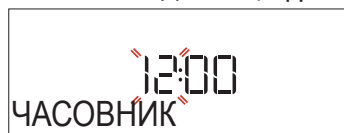

Натиснете + или — , за да зададете точния час, и натиснете ✓ : Двете цифри за минутите ще мигат на дисплея.

## ВСЕКИДНЕВНА УПОТРЕБА

### 1. ИЗБИРАНЕ НА ФУНКЦИЯ

Натиснете , за да включите фурната: дисплеят ще покаже последната активна основна функция или главното меню.

Функциите могат да се изберат, като се натисне иконата за някоя от основните функции или като се придвижвате в някое меню.

За да изберете функция, която се съдържа в дадено меню, натиснете + или — , за да изберете желаната функция, след което натиснете ✓ , за да потвърдите.

Моля, имайте предвид: След като бъде избрана функция, дисплеят ще покаже препоръчителното ниво за всяка функция.

### 2. НАСТРОЙВАНЕ НА ФУНКЦИЯТА

След като сте избрали желаната функция, можете да промените настройките ѝ. Дисплеят показва последователно настройките, които могат да се променят. Натискането на « Ви позволява да промените предходната настройка отново.

#### МОЩНОСТ



Когато стойността мига на дисплея, натиснете + или — , за да я промените, след което натиснете ✓ за потвърждение и продължете, за да промените следващите настройки (ако е възможно).

Натиснете + или — , за да зададете минутите, и натиснете ✓ , за да потвърдите.

Моля, имайте предвид: След продължително прекъсване на електрозахранването може да се наложи да сверите часовника отново. Изберете "CLOCK" в меню "НАСТРОЙКИ", достъпно чрез натискане на

### 3. ПОЧИСТВАНЕ НА ФУРНАТА

Новата фурна може да изпуска миризми, свързани с процеса на нейното производство: това е напълно нормално. Преди да започнете да готвите храна във фурната, препоръчваме да почистите фурната, като я нагреете празна, за да премахнете остатъчните миризми.

Свалете предпазния картон или прозрачното фолио от фурната и извадете намиращите се в нея принадлежности.

Активирайте функцията "Smart Clean". Спазвайте указанията за правилно настройване на функцията.

Моля, имайте предвид: След първото използване на уреда се препоръчва да проветрите помещението.

### ПРОДЪЛЖИТЕЛНОСТ



Когато иконата мига на дисплея, натиснете + или — , за да изберете необходимото време за готвене, и след това натиснете ✓ за потвърждение.

Моля, имайте предвид: По време на готвенето може да промените зададената в началото продължителност на готвене; за целта натиснете : натиснете + или — , за да я промените, и натиснете ✓ за потвърждение.

При използване на функции без микровълни не е необходимо да задавате времето за готвене, ако искате да управлявате готвенето ръчно (без зададено време): Натиснете ✓ или , за да потвърдите и да стартирате функцията.

Ако сте избрали този режим, не можете да програмирате отложен старт.

### . 6<sup>th</sup> SENSE

Тези функции избират автоматично най-добрия режим на готвене, мощност, температура и продължителност за всички налични ястия.

Когато е необходимо, просто посочете характеристиката на храната, за да постигнете оптимален резултат.

## ТЕГЛО / ПОРЦИИ



За да зададете функцията правилно, следвайте индикациите на дисплея. Когато бъдете подканени, натиснете + или —, за да зададете необходимата стойност, и натиснете ✓ за потвърждение.

### СТЕПЕН ПРИГОТВ

При функциите 6<sup>th</sup> Sense е възможно да регулирате степента на сготвяне на храната.



Когато бъдете подканени, натиснете + или —, за да изберете желаната степен между Light/Low (-1) и Extra/High (+1). Натиснете ✓ или ▷, за да потвърдите и да стартирате функцията.

### 3. АКТИВИРАНЕ НА ФУНКЦИЯТА

По всяко време, ако стойностите по подразбиране са желаните от Вас стойности или след като сте задали желаните настройки, натиснете ▷, за да активирате функцията.

Всеки път когато натиснете ▷, към времето за готвене се прибавят още 30 секунди.

По време на фазата на отлагане ако натиснете ▷, фурната ще Ви "попита" дали желаете да пропуснете тази фаза и ще стартира функцията незабавно.

Моля, имайте предвид: Можете да спрете по всяко време активираната функция с натискане на ⏏.

Ако фурната е гореща и функцията изисква специална максимална температура, на дисплея ще се изведе съобщение. Натиснете ⏪, за да се върнете на предишния екран, и изберете различна функция или изчакайте до пълното охлаждане на фурната.

### JET START

Когато фурната е изключена, натиснете ▷, за да активирате готвене с микровълнова функция на пълна мощност (1000 W) за 30 секунди.

### 4. ПОСТАВЯНЕ НА ГОТВЕНЕТО НА ПАУЗА / ОБРЪЩАНЕ ИЛИ РАЗБЪРКВАНЕ НА ХРАНАТА

#### ПАУЗА

Отварянето на вратичката ще постави временно готвенето на пауза, а нагревателните елементи ще се изключат.

За да подновите процеса на готвене, затворете вратичката и натиснете ▷.

Моля, имайте предвид: По време на функции "6<sup>th</sup> Sense" отваряйте вратичката само ако бъдете подканени за това.

### TURN OR STIR FOOD

#### (ОБРЪЩАНЕ ИЛИ РАЗБЪРКВАНЕ НА ХРАНАТА)

Някои от готварските рецепти 6<sup>th</sup> Sense изискват храната да бъде обърната или разбъркана по време на готвене.



Ще чуете сигнал и на дисплея ще се изпише съответното действие.

Отворете вратичката, извършете действието, което се показва на дисплея, затворете вратичката и натиснете ▷, за да продължите готвенето.

Моля, имайте предвид: Когато е необходимо обръщане или разбъркване, ако действието не бъде извършено в рамките на 2 минути, фурната ще продължи готвенето.

### 5. КРАЙ НА ГОТВЕНЕТО

Прозвучава сигнал и дисплеят показва, че готвенето е завършило.

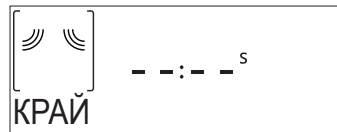

Натиснете ▷, за да продължите готвенето в ръчен режим, като добавяте време на стъпки от по 30 секунди (при микровълнови функции) или 5 минути (без микровълни) или натиснете +, за да увеличите времето на готвене, като зададете нова продължителност. И в двата случая параметрите на готвенето ще се запазят.

С натискане на ✓ или ▷ готвенето започва отново.

### . ПРЕДПОЧИТАНИ

За по-лесно използване на фурната е предвидено тя да може да запамята до 10 предпочитани от Вас функции.

След завършване на готвенето дисплеят ще Ви подкани да запаметите функцията на номер между 1 и 10 във Вашия списък с предпочитани функции.



Ако желаете да запаметите определена функция като предпочитана и да запишете текущите настройки за използване и в бъдеще, натиснете ✓; в противен случай натиснете ⏪, за да игнорирате това искане.

След като натиснете ✓, натиснете + или —, за да изберете номер на позиция, и натиснете ✓ за потвърждение.

Моля, имайте предвид: Ако в паметта няма свободно място или номерът вече се използва, фурната ще Ви "попита" желаете ли да запишете новата функция на мястото на старата.

Когато след време поискате да използвате запаметена функция, натиснете ♥: На дисплея се извежда списъкът с предпочитаните функции.





Натиснете + или —, за да изберете функцията, потвърдете с натискане на ✓, след което натиснете ▷, за да я активирате.

## . SMART CLEAN

Извадете всички принадлежности (с изключение на стъклената въртяща се поставка) от микровълновата фурна, преди да активирате функцията.

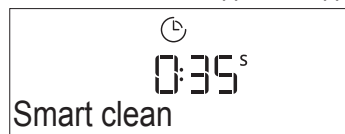
Натиснете  за достъп до функцията "Smart Clean".





Натиснете , за да активирате почистващата функция: дисплеят ще изписва последователните действия, които трябва да се извършат, преди да започне почистването. Натиснете  по всяко време, когато сте готови.



Когато бъдете подканени, налейте чаша питейна вода на дъното на предоставения прибор за запарване или в подходящ за микровълнова фурна съд, след което затворете вратичката.

След последното потвърждение натиснете , за да стартирате цикъла на почистване.

След като цикълът завърши, извадете съда, довършете почистването с мек парцал и изсушете вътрешността на фурната с леко влажен микрофибърен парцал.

## . БРОЯЧ НА МИНУТИ

Когато фурната е изключена, дисплеят може да се използва като таймер. За да активирате функцията, проверете дали фурната е изключена и натиснете  или  : Иконата  мига на дисплея.



Чрез  или  изберете продължителността на изчакването и след това натиснете , за да активирате таймера.

Ще се чуе звуков сигнал и ще се изведе индикация на дисплея след като таймерът завърши обратното отброяване на избраното време.



След като броячът на минути е бил активиран, можете също да изберете и активирате функция. Натиснете , за да включите фурната, след което изберете желаната функция.

След стартиране на функцията таймерът продължава да отброява независимо, без да се намесва в работата на функцията.

По време на тази фаза е невъзможно да видите брояча на минути (само иконата  ще се показва на дисплея), който ще продължи да отброява на заден фон. За да възстановите екрана на брояча на минути, натиснете , за да спрете активната в момента функция.

## . ЗАКЛЮЧВАНЕ НА БУТОНИТЕ

За да заключите бутоните, натиснете и задръжте  за поне пет секунди. Направете същото, за да отключите бутоните.

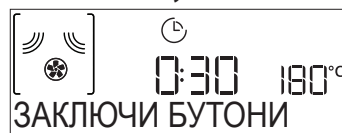

Моля имайте предвид: Тази функция може да се активира и по време на готвене. От съображения, свързани с безопасността, фурната може да се изключи по всяко време с натискане на  .

# ПОЧИСТВАНЕ

Преди да пристъпите към поддръжка или почистване на уреда, се убедете, че той не е горещ.

Никога не използвайте уреди за почистване с пара.

Не използвайте стоманена вълна, стъргалки или абразивни/разяждащи почистващи препарати, тъй като те могат да повредят повърхностите на уреда.

## ВЪТРЕШНИ И ВЪНШНИ ПОВЪРХНОСТИ

- Почиствайте повърхностите с влажна микрофибърна кърпа. Ако са много замърсени, добавете няколко капки почистващ препарат с неутрално рН. Накрая забършете със суха кърпа.
- Почистете стъклото на вратичката с подходящ течен препарат.
- На равни интервали или в случай на разливане отстранявайте въртящата се поставка и стойката ѝ, за да почистите дъното на фурната, премахвайки всички остатъци от храна.
- Активирайте функцията "Smart clean" за оптимално почистване на вътрешните повърхности.
- Грилът няма нужда от почистване, тъй като силната топлина изгаря замърсяванията. Използвайте тази функция редовно.

## ПРИНАДЛЕЖНОСТИ

Всички принадлежности, с изключение на тавичката Crisp, са подходящи за почистване в съдомиялна машина.

Тавичката Crisp трябва да се почиства с вода и слаб препарат. За упорити замърсявания търкайте внимателно с кърпа. Винаги оставайте тавичката Crisp да се охлади преди почистване.

## ОТКРИВАНЕ И ОТСТРАНЯВАНЕ НА НЕИЗПРАВНОСТИ

Проблем	Възможна причина	Решение
Фурната не работи.	Няма захранване с електроенергия. Уредът е изключен от мрежата.	Проверете дали има напрежение в мрежата и дали фурната е включена към мрежата. Изключете и включете уреда отново, за да видите дали проблемът не е отстранен.
Фурната шуми дори когато е изключена.	Вентилаторът за охлаждане работи.	Отворете вратичката или изчакайте процесът на охлаждане да завърши.
На дисплея се изписва буквата F и число.	Софтуерна неизправност.	Свържете се с най-близкия център за следпродажбено обслужване на клиенти и съобщете числото след буквата F.

Правилата, стандартната документация и допълнителна информация за продукта можете да намерите, като:

- Използване на QR върху вашия продукт
- Посетите нашия уебсайт [docs.whirlpool.eu](https://docs.whirlpool.eu)
- **Или като се свържете с отдела за следпродажбено обслужване** (вижте телефонния номер в гаранционната книжка). При контакт с отдела за следпродажбено обслужване съобщавайте кодовете, посочени на идентификационната табелка на вашия уред.

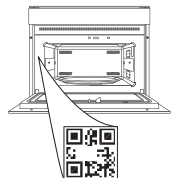





**ZAHVALJUJEMO VAM NA KUPOVINI PROIZVODA  
WHIRLPOOL**

Kako bismo vam mogli pružiti potpuniju pomoć, registrirajte svoj uređaj na adresi [www.whirlpool.eu/register](http://www.whirlpool.eu/register)

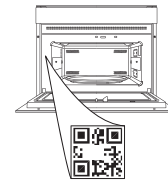
**SKENIRAJTE QR KOD NA SVOM  
UREĐAJU DA BISTE DOBILI VIŠE  
INFORMACIJA**



**Pažljivo pročitajte sigurnosne upute prije upotrebe uređaja.**

## OPIS PROIZVODA

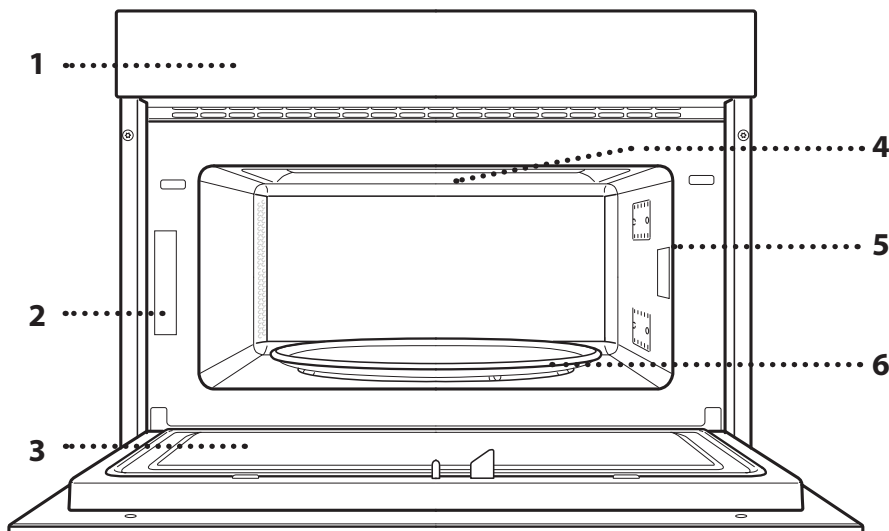

1. Upravljačka ploča
2. Identifikacijska pločica (ne skidati)
3. Vrata
4. Gornji grijač/grill
5. Light (Svjetlo)
6. Okretni tanjur

## OPIS UPRAVLJAČKE PLOČE

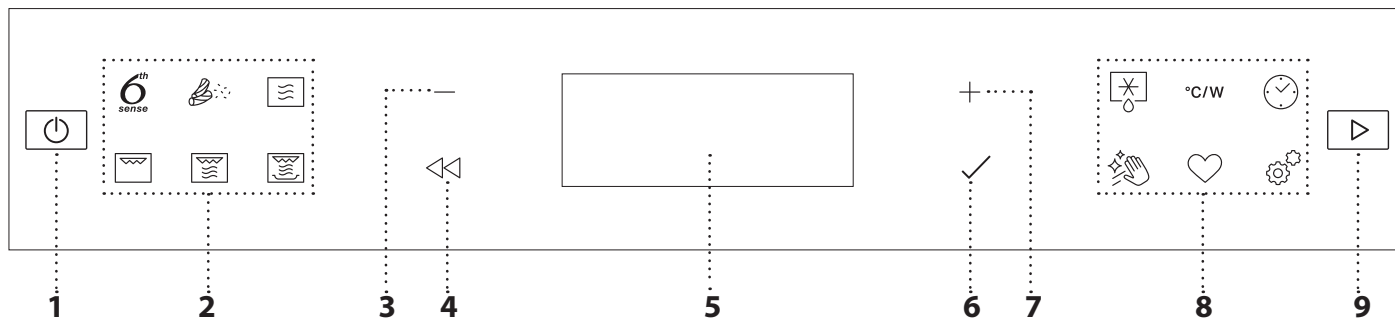

### 1. UKLJUČIVANJE/ISKLJUČIVANJE

Za uključivanje i isključivanje pećnice ili zaustavljanje uključene funkcije.

### 2. IZBORNIK 6TH SENSE/IZRAVAN PRISTUP FUNKCIJAMA

Za brz pristup funkcijama i izborniku.

### 3. GUMB ZA KRETANJE MINUS

Za pregledavanje izbornika i smanjenje postavki ili vrijednosti funkcije.

### 4. NATRAG

Za povratak na prethodni zaslon. Tijekom kuhanja omogućava promjenu postavki.

### 5. ZASLON

Za potvrdu odabrane funkcije ili postavljene vrijednosti.

### 6. U REDU

Za potvrdu odabrane funkcije ili postavljene vrijednosti.

### 7. GUMB ZA KRETANJE PLUS

Za pregledavanje izbornika i povećanje postavki ili vrijednosti funkcije.

### 8. IZRAVAN PRISTUP IZBORNIKU/FUNKCIJAMA

Za brz pristup funkcijama, postavkama i omiljenim programima.

### 9. POKRETANJE

Za pokretanje funkcije pomoću određenih ili osnovnih postavki.

## DODATNI PRIBOR

### OKRETNI TANJUR

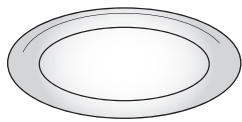

Postavljen na nosač okretni tanjur može se upotrebljavati u svim načinima kuhanja.

Okretni tanjur mora se uvijek upotrebljavati kao postolje za ostale spremnike i dodatni pribor.

### NOSAČ OKRETNOG TANJURA

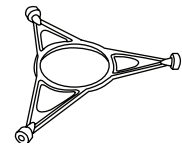

Nosač upotrebljavajte samo za okretni tanjur.

Na nosač ne postavljajte ostali pribor.

### ŽIČANA POLICA

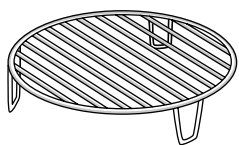

To omogućuje postavljanje jela bliže roštilju za savršeno zapečena jela.

Rešetku postavite na okretni tanjur pazeći da ne dolazi u doticaj s drugim površinama.

### CRISP TANJUR

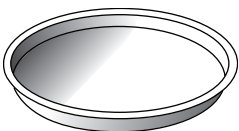

Upotrebljava se samo s namijenjenom funkcijom.

Crisp tanjur uvijek se mora postaviti u središte okretnog tanjura i može se zagrijati kada je prazan koristeći

posebnu, tome namijenjenu, funkciju. Namirnice stavite izravno na Crisp tanjur.

### RUČICA CRISP TANJURA

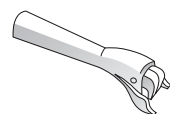

Korisna prilikom vađenja vrućeg Crisp tanjura iz pećnice.

Broj komada i vrsta dodatnog pribora može varirati, ovisno o kupljenom modelu.

### POSUDA ZA KUHANJE NA PARI

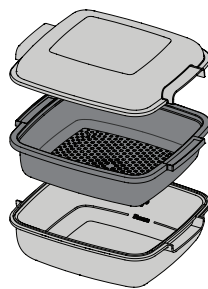

- Za kuhanje na pari namirnica kao što je riba ili povrće, postavite ih u košare (2) i ulijte pitku vodu (100 ml) na dno posude za kuhanje na pari (3) kako bi se dobila prava količina pare.
- .....1
  - .....2
  - .....3

Namirnice kao što su tjestenina, riža, krumpiri ili žitarice kuhajte tako da ih stavite izravno na

dno posude za kuhanje na pari (košara nije potrebna) i dodajte količinu pitke vode koja odgovara količini koju kuhate.

Za najbolje rezultate posudu za kuhanje na pari pokrijte isporučenim poklopcem (1).

Posudu za kuhanje na pari uvijek postavljajte na okretni stakleni tanjur i upotrebljavajte je samo s odgovarajućim funkcijama kuhanja ili funkcijama mikrovalne pećnice.

Dno posude za kuhanje na pari napravljeno je tako da se može upotrebljavati s određenim funkcijama Smart clean.

Dodatni pribor koji se ne isporučuje kupuje se odvojeno u postprodajnom servisu.

**Na tržištu je raspoloživ brojni pribor. Prije kupovine provjerite jesu li prikladni za upotrebu u mikrovalnim pećnicama i otporni na temperature pećnice.**

**Metalni spremnici za jelo ili piće nikada se ne smiju upotrebljavati prilikom kuhanja u mikrovalnoj pećnici.**

**Uvijek provjerite da jelo i pribor ne dolaze u doticaj s unutarnjim stjenakama pećnice.**

**Uvijek osigurajte da se okretni tanjur slobodno okreće prije aktiviranja pećnice. Pazite da okretni tanjur ne sklizne s ležišta prilikom umetanja ili vađenja drugog pribora.**

## FUNKCIJE

### 6TH SENSE

Te funkcije automatski odabiru najbolji način kuhanja za sve vrste namirnica.

### PODGRIJAVANJE

Za zagrijavanje gotove hrane koja je bila zamrznuta ili na sobnoj temperaturi. Pećnica automatski izračunava postavke za postizanje najboljih mogućih rezultata u najkraćem vremenu. Stavite namirnice u zdjelu ili na tanjur, prikladne za mikrovalove i otporne na toplinu.

JELO	TEŽINA (g)
GOTOVA JELA	250 - 500
SMRZNUTE LAZANJE	250 - 500
VODA	100 - 500
JUHA	200 - 800

### CRISP

Za brzo zagrijavanje i kuhanje zamrznute hrane, stvaranje zlaćane, hrskave korice. Za ovu funkciju upotrebljavajte isključivo s isporučenim Crisp tanjurom. Okrenite namirnice kada se to zatraži.

JELO	TEŽINA (g)
PIZZA [ZAMRZNUTA]	200 - 800
ODREZAK ZA HAMBURGERE	200 - 600
PRŽENI KRUMPIRIĆI [ZAMRZNUTI]	200 - 500
PILEĆI MEDALJONI [ZAMRZNUTI]	100 - 500
RIBLJI ŠTAPIĆI [ZAMRZNUTI]	100 - 500

Potreban pribor: Crisp tanjur, ručica Crisp tanjura

### KUHANJE

Za brzu pripremu jela i dobivanje optimalnih rezultata. Upotrebljavajte spremnik otporan na toplinu prikladan za upotrebu u mikrovalnoj pećnici.

JELO	TEŽINA (g)
PEČENA PILETINA	800 - 1500
GRATINIRANI KRUMPIR	200 - 1000
PUNJENO POVRĆE	200 - 800
SVINJSKA REBRA	200 - 800
KAJGANA	100 - 500
POPCORN (KOKICE)	90

### PARA







Za kuhanje na pari namirnica kao što su povrće ili riba upotrebljavajući isporučenu posudu za kuhanje na pari. Ravnomjerno rasporedite namirnice u posudu za kuhanje na pari i ulijte pitku vodu (100 ml) na dno posude za kuhanje na pari. Pećnica automatski izračunava postavke potrebne za savršene rezultate. Na početku kuhanja mikrovalna pećnica stvara paru tako da zavrije vodu dodanu na dno posude za kuhanje na pari.

JELO		TEŽINA (g)
1	KORJENASTO POVRĆE PRIPREMLJENO NA PARI	150 - 500
2	MEKO POVRĆE PRIPREMLJENO NA PARI	150 - 500
3	POVRĆE PRIPREMLJENO NA PARI [ZAMRZNUTO]	150 - 500
4	RIBLJI FILETI PRIPREMLJENI NA PARI	150 - 500
5	PRSA PERADI PRIPREMLJENA NA PARI	150 - 500

### RIŽA I TJEST.

Za brzo kuhanje riže i tjestenine. Ova se funkcija mora upotrebljavati samo u kombinaciji s posudom za kuhanje na pari.

Postavite preporučeno vrijeme za kuhanje riže ili tjestenine.

JELO	OBROCI	TEŽINA (g)
RIŽA		100
		200
		300
		400
KUHANJE TJESTENINE		70
		140
		210

Potreban pribor: Dno i poklopac posude za kuhanje na pari



## MICROWAVE (MIKROVALOVI)

Za brzo kuhanje ili zagrijavanje jela ili napitaka.

SNAGA (W)	PREPORUČUJE SE ZA
1000	Brzo zagrijavanje napitaka ili drugih jela s visokim udjelom vode.
800	Kuhanje povrća.
650	Kuhanje mesa i ribe.
500	Kuhanje mesnih umaka ili umaka koji sadrže sir ili jaje. Završavanje mesnih pita ili zapečene tjestenine.
350	Sporo, lagano kuhanje. Savršeno za otapanje maslaca ili čokolade.
160	Odležavanje zamrznutih jela ili omekšavanje maslaca i sira.
90	Omekšavanje sladoleda.

RADNJA	JELO	SNAGA (W)	TRAJANJE (min)
Podgrijavanje	2 šalice	1000	1 - 2
Podgrijavanje	Pire krumpir (1 kg)	1000	9 - 11
Odmrzavanje	Mljeveno meso (500 g)	160	13 - 14
Kuhanje	Biskvit	800	6 - 7
Kuhanje	Egg custard (Krema od jaja)	650	11 - 12
Kuhanje	Mesna štruga	800	18 - 20



## GRILL

Za stvaranje korice, roštiljanje i gratinirana jela.

Preporučujemo okretanje jela prilikom pečenja.

JELO	TRAJANJE (min)
Tost	5 - 6
Prawns (Rakovi)	18 - 22

Preporučeni pribor: Žičana polica



## GRILL + MIKROV

Za brzo kuhanje i gratiniranje jela uz kombinaciju funkcija mikrovalova i roštilja.

JELO	SNAGA (W)	TRAJANJE (min)
Gratinirani krumpir	650	20 - 22
Pečena piletina	650	40 - 45

Preporučeni pribor: Žičana polica



## CRISP

Za savršeno zapečena jela, s gornje i donje strane jela. Ova se funkcija mora upotrebljavati samo s posebnim Crisp tanjurom.

JELO	TRAJANJE (min)
Kolač od dizanog tijesta	7 - 10
Hamburger	8 - 10 *

\* Okrenite hranu na polovici pečenja.

Potreban pribor: Crisp tanjur, ručica Crisp tanjura



## 6TH SENSE DEFROST (ODMRZAVANJE 6TH SENSE)

Za brzo odmrzavanje različitih vrsta jela navodeći njihovu težinu. Namirnice treba postaviti izravno na okretni tanjur. Okrenite namirnice kada se to zatraži.

JELO	TEŽINA (g)
VREMENSKI ODGOĐENO ODMRZAVANJE	—
MESO	100 - 2000
PERAD	100 - 2500
RIBA	100 - 1500
ODLEĐIVANJE KRUHA CRISP	50 - 500

## °C/W SNAGA (°C/W)

Za uređivanje funkcije vrijednosti vremena.



## PROGRAMATOR/MJERAČ VREMENA

Za uređivanje funkcije vrijednosti vremena.



## Hydro Self Clean (HIDRO SAMOČIŠĆENJE)

Djelovanje pare koja se otpušta tijekom ovog posebnog ciklusa čišćenja omogućava da se prljavština i ostaci hrane

lako uklone. Ulijte čašu pitke vode u spremnik prikladan za mikrovalne pećnice i uključite ovu funkciju.



## OMILJENI

Za pronalaženja popisa 10 omiljenih funkcija.



## POSTAVKE

Za podešavanje postavki pećnice.

Kada je uključen način rada „EKO“, svjetlina zaslona smanjit će se nakon nekoliko sekundi kako bi se uštedjela energija i svjetlo će se isključiti nakon 1 minute.

Kada je uključen način rada „DEMO“, sve su komande aktivne i izbornici su dostupni, no pećnica se ne zagrijava. Taj način rada isključite tako da pristupite funkciji „DEMO“ na izborniku „POSTAVKE“ i odaberete isključivanje „Off“.

Odabirom „FACTORY RESET“ (Tvor. postavlj.) proizvod se isključuje i vraća se na prvo uključivanje. Sve će se postavke izbrisati.

## PRVA UPOTREBA

### 1. ODABERITE JEZIK

Morat ćete postaviti jezik i vrijeme kada prvi put uključujete uređaj: Na zaslonu će se prikazati „English“.

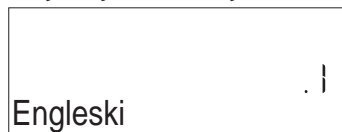

Pritisnite + ili – za pregled popisa dostupnih jezika i odaberite željeni jezik.

Pritisnite ✓ za potvrdu odabira.

Napomena: Jezik se zatim može promijeniti tako da odaberete „JEZIK“ u izborniku „POSTAVKE“ koji je dostupan pritiskom na .

### 2. POSTAVITE VRIJEME

Nakon odabira jezika trebat ćete postaviti trenutno vrijeme: Na zaslonu će treptati dvije znamenke za sate.



Pritisnite + ili – za postavljanje trenutnog sata i pritisnite ✓ : Dvije znamenke za minute treperit će na zaslonu.

## SVAKODNEVNA UPORABA

### 1. ODABERITE FUNKCIJU

Pritisnite za uključivanje pećnice: na zaslonu će se prikazati posljednja uključena funkcija ili glavni izbornik.

Funkcije se mogu odabrati pritiskom na ikonu jedne od glavnih funkcija ili kretanjem kroz izbornik.

Funkciju u izborniku odaberite tako da pritisnete + ili – za odabir željene funkcije i zatim pritisnete ✓ za potvrdu.

Napomena: kada se funkcija odabere na zaslonu će se prikazati najprikladnija razina za svaku funkciju.

### 2. POSTAVLJANJE FUNKCIJE

Nakon odabira željene funkcije možete promijeniti njezine postavke. Na zaslonu će se prikazati postavke koje možete redom mijenjati. Pritiskom na možete ponovno promijeniti prethodnu postavku.

#### SNAGA



Kada vrijednost treperi na zaslonu pritisnite + ili – kako biste je promijenili i zatim pritisnite ✓ za potvrdu te nastavite s ostalim postavkama (ako je moguće).

Pritisnite + ili – da biste postavili minute i pritisnite ✓ da biste potvrdili.

Napomena: Vrijeme ćete možda trebati ponovno namjestiti nakon duljih nestanaka struje. Odaberite „SAT“ u izborniku „POSTAVKE“ koji je dostupan pritiskom na .

### 3. ČIŠĆENJE PEĆNICE

Nova pećnica može ispuštati mirise koji su nastali tijekom proizvodnje: to je potpuno uobičajeno. Stoga preporučujemo da prije početka pripreme jela pećnicu zagrijete dok je prazna kako bi se uklonili mogući neugodni mirisi.

Uklonite zaštitne kartone ili prozirne folije iz pećnice i izvadite dodatni pribor koji se nalazi u pećnici.

Uključite funkciju „Smart Clean“. Slijedite upute za ispravno postavljanje funkcije.

Napomena: preporučuje se prozračiti prostoriju nakon prve upotrebe uređaja.

### TRAJANJE



Kada ikona treperi na zaslonu, pritisnite + ili – kako biste postavili potrebno vrijeme kuhanja i zatim pritisnite ✓ za potvrdu.

Napomena: Vrijeme kuhanja koje je postavljeno možete prilagoditi za vrijeme kuhanja pritiskom na : pritisnite + ili – za ispravak i zatim pritisnite ✓ za potvrdu.

U funkcijama bez mikrovalova ne morate postavljati vrijeme kuhanja ako želite ručno upravljati kuhanjem (bez vremenskog ograničenja): Pritisnite ✓ ili za potvrdu i pokrenite funkciju.

Ako se odabere ovaj način rada tada se ne može programirati odgoda pokretanja.

### . 6<sup>th</sup> SENSE

Te funkcije automatski odabiru najbolji način kuhanja, snagu, temperaturu i trajanje za sva dostupna jela.

Kada je to potrebno samo navedite karakteristike namirnica kako biste dobili optimalne rezultate.

### TEŽINA / OBROCI



Funkcija se ispravno postavlja tako da se prate informacije na zaslonu. Kada se to zatraži, pritisnite

+ ili – za postavljanje tražene vrijednosti i zatim pritisnite ✓ za potvrdu.

### STUPANJ PRIPREME

U funkcijama 6<sup>th</sup> Sense može se prilagoditi stupanj pripreme.



Kada se to zatraži pritisnite + ili – za odabir željene razine između lagane/niske (-1) i ekstra/visoke (+1). Pritisnite ✓ ili ► za potvrdu i pokrenite funkciju.

### 3. UKLJUČIVANJE FUNKCIJE

U bilo koje vrijeme, ako su zadane vrijednosti one željene ili kada se primijene sve postavke koje želite, pritisnite ► za uključivanje funkcije.

Svakim ponovnim pritiskom na ► vrijeme kuhanja povećava se za dodatnih 30 sekundi.

Tijekom faze odgode, ako pritisnete ► pećnica će upitati želite li preskočiti tu fazu i odmah pokrenuti funkciju.

Napomena: U bilo kojem trenutku uključenu funkciju možete isključiti pritiskom na ☐.

Ako je pećnica vruća i funkcija zahtijeva određenu maksimalnu temperaturu, na zaslonu će se prikazati poruka. Pritisnite ⏪ za povratak na prethodni zaslon i odabir druge funkcije ili pričekajte do potpunog hlađenja.

### JET START

Kada je pećnica isključena pritisnite ► za pokretanje kuhanja s funkcijom mikrovalova pune snage (1000 W) u trajanju od 30 sekundi.

### 4. PAUZIRANJE KUHANJA / OKRETANJE ILI MIJEŠANJE JELA

#### PAUZA

Otvaranjem vrata kuhanje će se privremeno prekinuti isključujući grijače.

Kako biste nastavili postupak kuhanja, zatvorite vrata i pritisnite ►.

Napomena: Tijekom funkcija „6<sup>th</sup> Sense“ vrata otvorite samo kada se to zatraži.

#### TURN OR STIR FOOD (OKRETANJE ILI MIJEŠANJE JELA)

U nekim receptima 6<sup>th</sup> Sense Cook namirnice treba okrenuti ili promiješati tijekom kuhanja.



Oglasit će se zvučni signal i na zaslonu će se prikazati radnje koje treba obaviti.

Otvorite vrata, napravite što se traži na zaslonu i zatvorite vrata te zatim pritisnite ► za nastavak kuhanja.

Napomena: kada je potrebno okretanje ili miješanje, ako se ništa ne napravi u roku od 2 minute, pećnica nastavlja s kuhanjem.

### 5. KRAJ KUHANJA

Oglasit će se zvučni signal i na zaslonu će se označiti da je pečenje završeno.

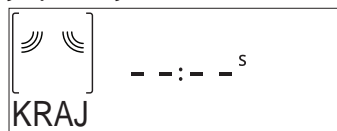

Pritisnite ► za nastavak kuhanja u ručnom načinu rada dodajući vrijeme u koracima od 30 sekundi (u funkcijama s mikrovalovima) ili 5 minuta (bez mikrovalova) ili pritisnite + za produljenje vremena kuhanja postavljajući ovo trajanje. U oba slučaju zadržat će se postavke kuhanja.

Pritiskom na ✓ ili ► kuhanje ponovno započinje.

#### . OMILJENI

Radi još lakše upotrebe pećnice možete pohraniti najviše 10 omiljenih funkcija.

Kada kuhanje završi na zaslonu će se zatražiti da spremite funkciju pod brojem od 1 do 10 na popisu omiljenih funkcija.

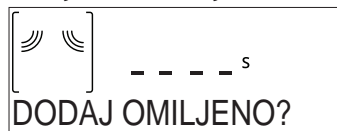

Ako funkciju želite spremati kao omiljenu i spremati trenutačne postavke za buduću upotrebu, pritisnite ✓, u protivnom za njihovo zanemarivanje pritisnite ⏪.

Nakon što pritisnete ✓, pritisnite + ili – za odabir broja te zatim pritisnite ✓ za potvrdu.

Napomena: ako je memorija puna ili je odabrani broj već zauzet, pećnica će od vas zatražiti da potvrdite prepisivanje prethodne funkcije.

Spremljenu funkciju kasnije možete pozvati tako da pritisnete ♥: Na zaslonu će se prikazati popis omiljenih funkcija.

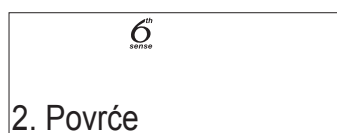

Nakon što pritisnete pritisnite + ili – za odabir funkcije, potvrdite pritiskom na ✓ i zatim uključite pritiskom na ►.

#### . SMART CLEAN

Izvadite sav dodatni pribor (osim staklenog okretnog tanjura) iz mikrovalne pećnice prije uključivanja funkcije.

Pritisnite 🌀 za pristup funkciji „Smart Clean“ (Pametno čišćenje).

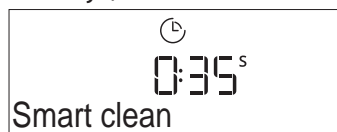

Pritisnite ► za uključivanje funkcije čišćenja: na zaslonu će se zatražiti slijed radnji koje treba obaviti prije pokretanja čišćenja. Pritisnite ✓ kada god ih obavite.

Kada se to zatraži, ulijte čašu pitke vode u isporučenu

donju posudu za kuhanje na pari ili u posudu prikladnu za upotrebu u mikrovalnoj pećnici pa zatvorite vrata.

Nakon posljednje potvrde pritisnite  za pokretanje ciklusa čišćenja.

Po završetku izvadite posudu i čišćenje završite mekom krpom te zatim osušite unutrašnjost pećnice vlažnom krpom od mikro vlakana.

### . MJERAČ VREMENA

Kada je pećnica isključena zaslon se može upotrebljavati kao mjerač vremena. Za uključivanje ove funkcije povjerite je li pećnica isključena i zatim pritisnite + ili — : Ikona  treperit će na zaslonu.



Pritisnite + ili — za postavljanje vremena koje trebate i zatim pritisnite  za uključivanje mjerača vremena.

Kada mjerač vremena završi s odbrojanjem odabranog trajanja oglasit će se zvučni signal i prikazat će se na zaslonu.



Nakon uključivanja mjerača vremena možete odabrati i uključiti funkciju. Pritisnite  za uključivanje pećnice i odaberite željenu funkciju.

Kada se funkcija pokrene, mjerač će samostalno nastaviti s odbrojanjem, a da ne ometa samu funkciju.

Tijekom te faze nije moguće prikazati mjerač vremena (prikazuje se samo ikona  ) koji će u pozadini nastaviti odbrojavati. Na zaslon mjerača vremena možete se vratiti tako da pritisnete  za zaustavljanje trenutčno uključene funkcije.

### . TIPKA

Tipkovnicu zaključajte tako da pritisnete i držite pritisnutim gumb  na najmanje pet sekundi. Isto ponovite za otključavanje tipki.

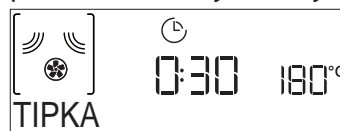

Napomena: Funkcija se može aktivirati i tijekom pripreme jela. Iz sigurnosnih razloga, pećnica se u bilo kojem trenutku može isključiti pritiskom na .

# ČIŠĆENJE

Provjerite je li se uređaj ohladio prije obavljanja zahvata održavanja ili čišćenja.

Nikada nemojte upotrebljavati uređaje za čišćenje parom.

Nemojte upotrebljavati čeličnu vunu, abrazivne žice ili abrazivna/korozivna sredstva za čišćenje jer bi to moglo oštetiti površinu uređaja.

## UNUTARNJE I VANJSKE POVRŠINE

- Površine čistite vlažnom krpom od mikro vlakana. Ako su jako prljave, dodajte vodi nekoliko kapi pH neutralnog deterdženta. Dovršite suhom krpom.
- Staklo vrata čistite odgovarajućim tekućim deterdžentom.
- U redovitim intervalima ili u slučaju prskanja, izvadite okretni tanjur i nosač kako biste očistili dno pećnice i uklonili sve ostatke hrane.
- Uključite funkciju „Smart clean“ za optimalno čišćenje unutarnjih površina.
- Roštilj ne treba čistiti jer visoka temperatura sagorijeva prljavštinu. Tu funkciju redovito upotrebljavajte.

## DODATNI PRIBOR

- Sav pribor može se prati u perilici posuđa osim Crisp tanjura.
- Crisp tanjur treba prati vodom i blagim deterdžentom. Tvrdokornu prljavštinu lagano istrljajte krpom. Uvijek ostavite Crisp tanjur da se ohladi prije čišćenja.

## RJEŠAVANJE PROBLEMA

Problem	Mogući uzrok	Rješenje
Pećnica ne radi.	Nestalo je struje. Došlo je do isključenja iz mreže.	Provjerite ima li struje u mreži i je li pećnica ukopčana u struju. Isključite i ponovno uključite pećnicu kako biste provjerili javlja li se kvar i dalje.
Pećnica stvara zvukove čak i kada je isključena.	Uključen ventilator za hlađenje.	Otvorite vrata ili pričekajte da završi postupak hlađenja.
Ako zaslon pokazuje slovo „F“ iza kojeg slijedi broj.	Softverska pogreška.	Obratite se najbližem postprodajnom servisu za korisnike i navedite broj iza kojeg slijedi slovo „F“.

### Pravila, standardne dokumente i dodatne informacije o proizvodu možete pronaći tako da:

- Upotreba QR koda na proizvodu
- Posjetite naše web-mjesto **docs.whirlpool.eu**
- Možete i **kontaktirati naš postprodajni servis** (broj telefona potražite u knjižici jamstva).  
Kada se obraćate našem postprodajnom servisu navedite kodove navedene na identifikacijskoj pločici proizvoda.

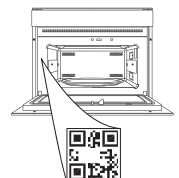





**DĚKUJEME VÁM, ŽE JSTE SI ZAKOUPILI VÝROBEK ZNAČKY WHIRLPOOL**

Přejete-li si získat plnou podporu, zaregistrujte svůj výrobek na [www.whirlpool.eu/register](http://www.whirlpool.eu/register)

**ABYSTE ZÍSKALI VÍCE INFORMACÍ, NASKENUJTE PROSÍM QR KÓD NA VAŠEM SPOTŘEBIČI**

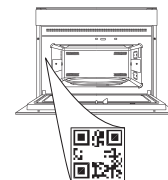

Před použitím spotřebiče si pečlivě přečtěte bezpečnostní pokyny.

## POPIS PRODUKTU

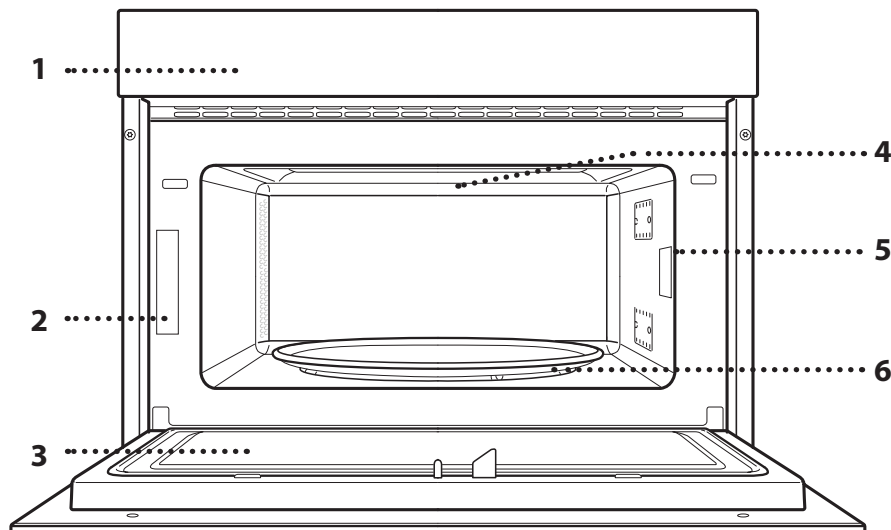

1. Ovládací panel
2. Identifikační štítek (neodstraňujte)
3. Dvířka
4. Horní topné těleso / gril
5. Světlo
6. Otočný talíř

## POPIS OVLÁDACÍHO PANELU

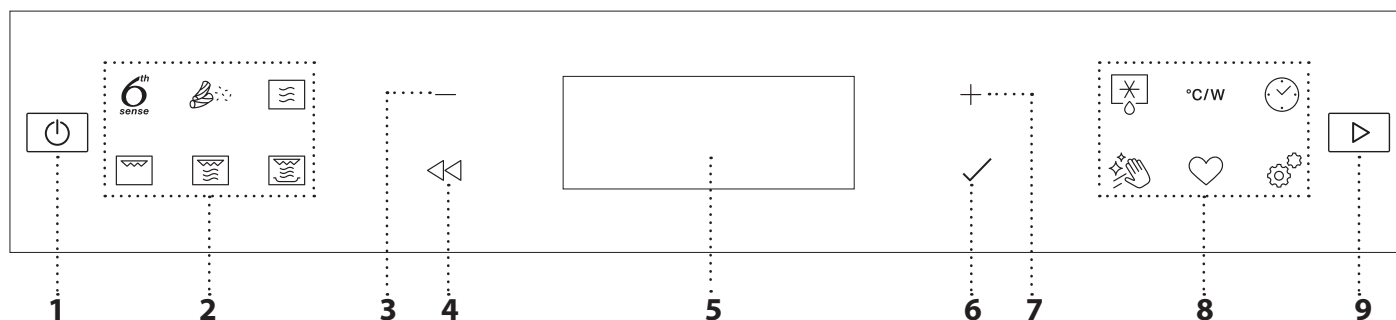

### 1. ON/OFF

Zapnutí nebo vypnutí trouby a přerušení nebo vypnutí aktivní funkce.

### 2. NABÍDKA 6TH SENSE / FUNKCE RYCHLÉHO PŘÍSTUPU

Pro rychlý přístup k funkcím a nabídce.

### 3. NAVIGAČNÍ TLAČÍTKO SE ZNAMÉNEM MINUS

Pro procházení nabídkou a snížení parametrů nastavení nebo hodnot dané funkce.

### 4. ZPĚT

Návrat na předcházející obrazovku. Umožňuje změnit nastavení v průběhu vaření.

### 5. DISPLEJ

### 6. OK

Pro potvrzení vybrané funkce nebo nastavené hodnoty.

### 7. NAVIGAČNÍ TLAČÍTKO SE ZNAMÉNEM PLUS

Pro procházení nabídkou a zvýšení parametrů nastavení nebo hodnot dané funkce.

### 8. VOLBY / FUNKCE RYCHLÉHO PŘÍSTUPU

Pro rychlý přístup k funkcím, nastavení a oblíbeným položkám.

### 9. START

Pro spuštění funkce pomocí speciálního nebo základního nastavení.

# PŘÍSLUŠENSTVÍ

## OTOČNÝ TALÍŘ

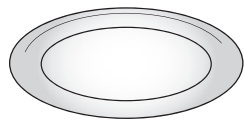

Je-li umístěn v držáku, otočné sklo lze využívat při všech metodách vaření/pečení.

Otočný talíř musí být vždy

použit jako základna pro umístění dalších nádob a příslušenství.

## DRŽÁK OTOČNÉHO TALÍŘE

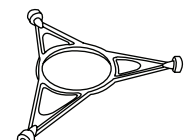

Skleněný otočný talíř pokládejte pouze na držák otočného talíře.

Na držák nepokládejte jiné příslušenství.

## MŘÍŽKA

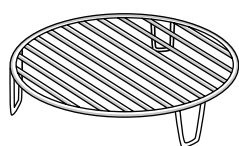

To vám umožní umístit jídlo výše, tedy blíže ke grilu, pro dosažení dokonalého zhnědnutí pokrmu.

Mřížku umístěte na otočný talíř a ujistěte se, že se nedotýká jiných

ploch.

## TALÍŘ CRISP

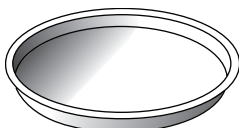

Pouze pro použití s určenou funkcí.

Talíř Crisp musí být vždy umístěn uprostřed otočného skleněného podstavce a je-li prázdný, lze jej předehřívat, a to použitím speciální

funkce určené výhradně pro tento účel. Jídlo položte rovnou na talíř Crisp.

## RUKOJEŤ PRO TALÍŘ CRISP

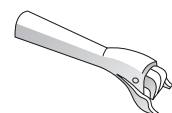

Je užitečná při vyndávání horkého talíře „Crisp“ z trouby.

Počet kusů a typ příslušenství se může v závislosti na zakoupeném modelu lišit.

**Na trhu je mnoho různých druhů doplňků. Před nákupem se vždy ujistěte, že dané příslušenství je vhodné pro použití v mikrovlnné troubě a že je odolné vůči teplotám uvnitř trouby.**

**Kovové nádoby na jídlo nebo nápoje by se neměly nikdy používat při vaření pomocí mikrovln.**

## PAŘÁK

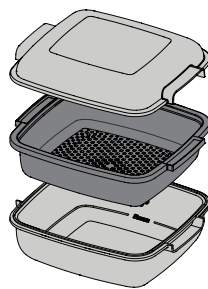

- .....1 Pro přípravu jídla v páře, jako jsou ryby nebo zelenina, umístěte potraviny do košíku (2)
- .....2 a do spodní části pařáku (3) nalijte pitnou vodu (100 ml), aby bylo zajištěno dostatečné množství vody pro tvorbu potřebného množství páry.
- .....3

Přejete-li si připravovat jídla, jako např. těstoviny, rýži nebo

obiloviny, umístěte je přímo na dno pařáku (košík není nutný) a přidejte adekvátní množství pitné vody, které odpovídá množství potraviny, kterou vaříte.

Pro dosažení co nejlepších výsledků přikryjte pařák dodaným víkem (1).

Pařák pokládejte vždy na otočný skleněný talíř a používejte jej pouze v kombinaci s příslušnými funkcemi určenými pro vaření nebo s mikrovlnami.

Dno pařáku bylo navrženo i pro použití v kombinaci se speciální funkcí „Smart clean“ (snadné čištění).

Další příslušenství, jež není součástí výbavy, lze zakoupit zvlášť prostřednictvím servisního centra.

**Vždy se ujistěte o tom, že se potraviny ani příslušenství trouby nedostanou do styku s vnitřními stěnami trouby.**

**Před zapnutím trouby se vždy ujistěte, že se otočný talíř může volně otáčet. Při vkládání nebo vyjímání jiného příslušenství buďte opatrní, abyste omylem nevsadili otočný talíř z jeho držáku.**

## FUNKCE

### 6<sup>th</sup> SENSE

Tyto funkce automaticky vybírají nejvhodnější způsob přípravy, a to u všech druhů jídel.

### OHŘEV

Slouží k ohřevu již hotových mražených či chlazených jídel nebo jídel o pokojové teplotě. Trouba automaticky vypočítává hodnoty nezbytné k dosažení co nejlepších výsledků v co nejkratším čase. Jídlo vložte do trouby v žáruvzdorném talíři nebo míse vhodné do mikrovlnné trouby.

JÍDLO	HMOTNOST (g)
PŘIPRAVENÁ PORCE JÍDLA NA TALÍŘI	250–500
MRAŽENÉ LASAGNE	250–500
VODA	100–500
POLÉVKA	200–800

### CRISP

Pro rychlý ohřev a pečení zmrazených jídel se zlatým a křupavým povrchem. Tuto funkci používejte jen s talířem Crisp, jenž je součástí vybavení. Jakmile vás trouba vyzve, jídlo obraťte.

JÍDLO	HMOTNOST (g)
PIZZA [MRAŽENÁ]	200–800
BURGERY / KARBANÁTKY (PLÁTKY MASA)	200–600
SMAŽENÉ HRANOLKY [MRAŽENÉ]	200–500
KUŘECÍ NUGETY [MRAŽENÉ]	100–500
RYBÍ PRSTY [MRAŽENÉ]	100–500

Požadované příslušenství: Talíř „Crisp“, rukojeť pro talíř „Crisp“

### VAŘENÍ

Pro rychlou přípravu jídel v troubě s optimálními výsledky. Použijte žáruvzdornou nádobu vhodnou pro použití v mikrovlnné troubě.

JÍDLO	HMOTNOST (g)
PEČENÉ KUŘE	800 - 1500
ZAPEČENÉ BRAMBORY	200–1 000
NADÍVANÁ ZELENINA	200–800
VEPŘOVÁ ŽEBRA	200–800
MÍCHANÁ VEJCE	100–500
POPCORN	90







### PÁRA

Pro vaření jídel v páře, jako je například zelenina nebo ryby, použijte pařák, který je součástí příslušenství. Rovnoměrně rozložte potraviny do koše pařáku a na jeho dno nalijte pitnou vodu (100 ml). Trouba automaticky vypočítá hodnoty nezbytné k dosažení co nejlepších výsledků. V počáteční fázi přípravy se bude tvořit pára tím, že se voda na dně pařáku začne vařit.

JÍDLO	HMOTNOST (g)
1 KOŘENOVÁ ZELENINA V PÁŘE	150 - 500
2 MĚKKÁ ZELENINA V PÁŘE	150 - 500
3 ZELENINA V PÁŘE [MRAŽENÁ]	150 - 500
4 RYBÍ FILETY V PÁŘE	150 - 500
5 DRŮBEŽÍ PRSA VAŘENÁ V PÁŘE	150 - 500

### RÝŽE A TĚSTOVINY

Pro rychlou přípravu rýže nebo těstovin. Tuto funkci je nutné používat výhradně s pařákem. Nastavte doporučenou dobu vaření pro rýži nebo těstoviny.

JÍDLO	PORCE	HMOTNOST (g)
RÝŽE		100
		200
		300
		400
VAŘENÍ TĚSTOVIN		70
		140
		210

Požadované příslušenství: Dno pařáku a víko



## MIKROVLŇNÝ

Pro rychlou přípravu a opětovné ohřátí jídel a nápojů.

VÝKON (W)	DOPORUČENO PRO
1000	Rychlý ohřev nápojů nebo jídel s vysokým obsahem vody.
800	Příprava zeleniny.
650	Příprava masa a ryb.
500	Vaření masových omáček nebo omáček s obsahem sýra nebo vajec. Dopečení masových koláčů nebo zapečených těstovin.
350	Pomalé, mírné vaření. Velmi se hodí pro rozpouštění másla nebo čokolády.
160	Rozmrazování jídel nebo změknutí másla a sýrů.
90	Změknutí zmrzliny.

ČINNOST	JÍDLO	VÝKON (W)	DOBA TRVÁNÍ (min)
Ohřev	2 hrnky	1000	1 - 2
Ohřev	Šťouchané brambory (1 kg)	1000	9-11
Rozmrazování	Mleté maso (500 g)	160	13-14
Vaření	Piškotový koláč	800	6 - 7
Vaření	Vaječný krém	650	11-12
Vaření	Sekaná	800	18-20



## GRILL

Pro osmahnutí dozlatova, grilování a gratinování. Doporučujeme jídlo během grilování obracet.

JÍDLO	DOBA TRVÁNÍ (min)
Topinky/toasty	5-6
Prawns (Krevety)	18-22

Doporučené příslušenství: mřížka



## GRIL + MIKROVLŇNÝ

Pro rychlé uvaření a gratinování s využitím kombinovaných funkcí mikrovln a grilu.

JÍDLO	VÝKON (W)	DOBA TRVÁNÍ (min)
Gratinované brambory	650	20-22
Pečené kuře	650	40-45

Doporučené příslušenství: mřížka



## CRISP

Pro dokonalé osmahnutí pokrmu dozlatova, a to jak na povrchu, tak vespod. Tuto funkci je nutné používat výhradně se speciálním talířem Crisp.

JÍDLO	DOBA TRVÁNÍ (min)
Moučník z kynutého těsta	7-10
Hamburger	8-10 *

\* V polovině doby pečení jídlo obraťte.

Požadované příslušenství: talíř Crisp, rukojeť pro talíř Crisp



## 6TH SENSE ROZMRAZOVÁNÍ

Pro rychlé rozmrazování různých druhů jídel se zadáním pouze jejich hmotnosti. Jídlo je třeba položit přímo na otočný talíř. Jakmile vás trouba vyzve, jídlo obraťte.

JÍDLO	HMOTNOST (g)
ČASOVANÉ ROZMRAZOVÁNÍ	-
MASO	100-2 000
DRŮBEŽ	100-2 500
RYBY	100-1 500
CRISP BREAD DEFROST (ROZMRAZENÍ CHLEBA FUNKCÍ CRISP)	50 - 500

## °C/W VÝKON (°C/W)

Pro úpravu nastavení časových hodnot funkcí.



## ČASOVAČ/MINUTKA

Pro úpravu nastavení časových hodnot funkcí.

## FUNKCE SAMOČIŠTĚNÍ VODOU



## Hydro Self Clean

Působení páry tohoto

uvolňované během

speciálního čistícího cyklu umožňuje snadné odstranění nečistot a zbytků jídel. Nalejte hrnek pitné vody do nádoby vhodné pro použití v mikrovlnné troubě a zapněte funkci.



## FAVORITES (OBLÍBENÉ)

Pro vyvolání seznamu 10 oblíbených funkcí.



## NASTAVENÍ

Pro přizpůsobení nastavení trouby.

Je-li aktivní úsporný režim „ECO“, jas displeje se za účelem úspory energie ztlumí a světlo po uplynutí 1 minuty zhasne.

Je-li zapnuta funkce „DEMO“, aktivní jsou všechny ovládací prvky a nabídky, trouba však nehřeje. Pro deaktivaci tohoto režimu vyberte v nabídce „NASTAVENÍ“ položku „DEMO“ a zvolte „Off“ (vypnout).

Výběrem položky „TOVÁRNÍ NASTAV.“ se spotřebič vypne a vrátí se do režimu prvního zapnutí. Veškerá nastavení budou vymazána.

## PŘED PRVNÍM POUŽITÍM

### 1. VOLBA JAZYKA

Při prvním zapnutí spotřebiče budete muset nastavit jazyk a čas: Na displeji se zobrazí položka „Čeština“.



K procházení seznamem dostupných jazyků stiskněte **+** nebo **-** a z nich vyberte ten, který požadujete.

Pro potvrzení své volby stiskněte **✓**.

Upozornění: Jazyk lze následně změnit výběrem položky „JAZYK“ v nabídce „NASTAVENÍ“, která je dostupná po stisknutí **☰**.

### 2. NASTAVENÍ ČASU

Po volbě jazyka budete muset nastavit aktuální čas: Na displeji budou blikat dvě číslice pro hodinu.



Stiskněte **+** nebo **-** a nastavte aktuální hodinu. Poté stiskněte **✓**: Na displeji budou blikat dvě číslice minut.

Stisknutím **+** nebo **-** nastavte minuty a stisknutím **✓** potvrďte.

Upozornění: Čas může být nutné nastavit znovu po delším výpadku napájení. V nabídce „NASTAVENÍ“ vyberte položku „HODINY“, která je dostupná po stisknutí **☰**.

### 3. ČIŠTĚNÍ TROUBY

Z nové trouby se mohou uvolňovat pachy, které souvisejí s proběhlým procesem výroby: Jedná se o zcela běžný jev. Před započítím vaření tedy doporučujeme ještě prázdnou troubu vyčistit, aby se odstranil jakýkoli případný zápach.

Z trouby odstraňte všechny ochranné kartóny nebo fólie a vyjměte rovněž i veškeré uvnitř uložené příslušenství.

Zapněte funkci snadného čištění „Smart Clean“.

Dodržujte instrukce pro správné nastavení funkce.

Upozornění: Při prvním použití trouby doporučujeme prostor větrat.

## BĚŽNÉ POUŽÍVÁNÍ

### 1. ZVOLTE FUNKCI

Pro zapnutí trouby stiskněte **☰**: Na displeji se zobrazí poslední probíhající hlavní funkce nebo hlavní nabídka.

Funkce lze vybrat stiskem ikony jedné z hlavních funkcí nebo procházením nabídky.

Pro výběr funkce obsažené v nabídce stiskněte **+** nebo **-** a vyberte požadovanou funkci. Pro potvrzení následně stiskněte **✓**.

Upozornění: Po provedení výběru funkce se na displeji zobrazí doporučení nevhodnější úrovně každé funkce.

### 2. NASTAVENÍ FUNKCE

Nastavení můžete měnit po provedení výběru požadované funkce. Na displeji se zobrazí nastavení, které lze postupně měnit. Předchozí nastavení lze opětovně změnit stisknutím **◀**.

#### VÝKON



Jakmile požadované hodnoty blikají na displeji, stiskněte **+** nebo **-** pro provedení změny a poté, pro potvrzení volby, stiskněte **✓** a pokračujte v provádění následujícího nastavení (je-li to možné).

#### DOBA TRVÁNÍ



Jakmile ikona **⌚** bliká na displeji, stiskněte **+** nebo **-** pro nastavení požadované doby přípravy a poté, pro potvrzení, stiskněte **✓**.

Upozornění: Čas pečení, který jste nastavili během pečení, můžete nastavit stisknutím **⌚**: stiskněte **+** nebo **-** pro opravu a poté, pro potvrzení, stiskněte **✓**.

U funkcí, které nevyužívají mikrovlny, nemusíte čas pečení nastavovat v případě, že chcete pečení řídit ručně (bez časování): Stiskněte **✓** nebo **▶** pro potvrzení a aktivujte funkci.

V tomto režimu nelze naprogramovat odložený start.

#### . 6<sup>th</sup> SENSE

Tyto funkce automaticky vybírají nevhodnější režim přípravy, výkon, teplotu a dobu trvání pro všechny dostupné druhy jídel.

Pro dosažení optimálních výsledků jednoduše zadejte charakteristiku potravin.

#### HMOTNOST / PORCE



Pro správné nastavení funkce se řiďte pokyny na displeji. Po výzvě stiskněte **+** nebo **-** a nastavte požadovanou hodnotu. Pro potvrzení následně stiskněte **✓**.

## STUPEŇ VAŘENÍ

U funkcí „6<sup>th</sup> Sense“ je možné nastavit úroveň propečení.



Po vyzvání stiskněte **+** nebo **-** a zvolte si požadovanou úroveň od mírné/nízké (-1) a extra/vysoké (+1). Stiskněte **✓** nebo **▶** pro potvrzení a aktivujte funkci.

### 3. AKTIVUJTE FUNKCI

Pokud výchozí hodnoty odpovídají požadovaným, popřípadě jakmile provedete požadovaná nastavení, stiskněte **▶** a kdykoli funkci aktivujte.

Při každém dalším stisku tlačítka **▶** se doba přípravy prodlouží o dalších 30 sekund.

Během fáze odložení se po stisku **▶** trouba dotáže, zda si přejete tuto fázi přeskočit, a okamžitě spustí funkci.

Upozornění: Zastavit spuštěnou funkci můžete stisknutím **⏻**.

Je-li trouba horká a funkce vyžaduje zvláštní maximální teplotu, na displeji se zobrazí zpráva. Stiskněte **⏪** pro návrat na předchozí obrazovku a zvolte jinou funkci, popřípadě vyčkejte až do úplného vychladnutí.

### JET START

Je-li trouba vypnutá, pro zahájení přípravy pomocí mikrovln stiskněte **▶** a na dobu 30 sekund nastavte plný výkon (1 000 W).

## 4. PŘERUŠENÍ PŘÍPRAVY / OTOČENÍ NEBO PROMÍCHÁNÍ JÍDLA

### PAUZA

Otevřením dvířek dojde k dočasnému pozastavení přípravy deaktivací vyhřívacích prvků.

Pokud si přejete proces přípravy obnovit, dvířka zavřete a stiskněte **▶**.

Upozornění: U funkcí „6<sup>th</sup> Sense“ otevírejte dvířka, jen pokud jste k tomu vyzváni.

### OTOČENÍ NEBO PROMÍCHÁNÍ JÍDLA

Některé recepty v rámci funkce 6<sup>th</sup> Sense budou během přípravy vyžadovat otočení nebo promíchání jídla.



Zazní zvukový signál a displej bude indikovat ukončení akce.

Otevřete dvířka, proveďte krok požadovaný displejem, uzavřete dvířka a poté pokračujte v přípravě stiskem **▶**.

Upozornění: Po výzvě k obrácení nebo promíchání trouba obnoví proces přípravy po uplynutí 2 minut, a to i v případě, že z vaší strany nebyla provedena žádná akce.

### 5. KONEC PEČENÍ

Zazní zvukový signál a na displeji se zobrazí, že je pečení ukončeno.

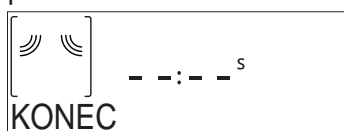

Stiskněte **▶** pro pokračování v přípravě v manuálním režimu a přidávejte čas v intervalech po 30 sekundách (u funkcí s mikrovlnami) nebo 5 minutách (u funkcí bez mikrovln), popřípadě stiskněte **+** pro prodloužení doby přípravy nastavením nové doby trvání. V obou případech budou nastavené parametry pro přípravu zachovány.

Stiskem **✓** nebo **▶** se proces přípravy opět obnoví.

### . OBLÍBENÉ

Pro usnadnění ovládání může trouba uložit až 10 z vašich oblíbených funkcí.

Po ukončení přípravy vás displej vyzve k uložení funkce na váš seznam oblíbených funkcí pod číslem 1 až 10.



Přejete-li si uložit funkci jako oblíbenou a uchovat aktuální nastavení pro použití v budoucnu, stiskněte **✓**. V opačném případě tento požadavek ignorujte stisknutím **⏪**.

Poté, co stisknete **✓**, stiskněte **+** nebo **-** a vyberte číslo pozice. Následně pro potvrzení stiskněte **✓**.

Upozornění: Je-li paměť plná, nebo pokud je zvolené číslo již obsazeno, trouba se vás dotáže na potvrzení přepsání předchozí funkce.

Pro vyvolání funkcí, které jste uložili naposledy, stiskněte **♥**: Na displeji se zobrazí seznam vašich oblíbených funkcí.



Pro výběr funkce stiskněte **+** nebo **-**, potvrďte stiskem **✓** a poté, pro spuštění, stiskněte **▶**.

### . SMART CLEAN

Před spuštěním funkce z mikrovlnné trouby vyjměte veškeré příslušenství (s výjimkou otočného skleněného talíře).

Pro přístup k funkci snadného čištění „Smart Clean“ stiskněte **☞**.

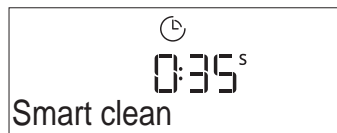

Pro spuštění funkce čištění stiskněte **▶**: displej vás bude postupně vyzývat k provedení kroků, které je třeba učinit před zahájením čištění. Po dokončení kdykoli stiskněte **✓**.

V případě potřeby pouze do dna dodaného pařáku nalijte hrnek pitné vody, popřípadě použijte nádobu vhodnou do mikrovlnné trouby a poté zavřete dvířka.

Po provedení posledního potvrzení a pro spuštění cyklu čištění stiskněte **▶**.

Po jeho dokončení odstraňte nádobu a dočistěte pomocí měkkého hadříku a poté vnitřek trouby vysušte pomocí vlhké textilie z mikrovláken.

## . MINUTKA

Když je trouba vypnutá, displej je možné používat jako samostatný časový spínač. Pokud chcete funkci aktivovat, ujistěte se, že trouba je vypnutá, a poté stiskněte **+** nebo **-**: Na displeji začne blikat ikona .

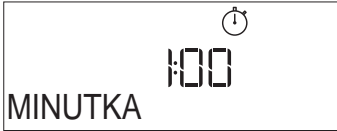

K nastavení požadované doby stiskněte **+** nebo **-** a časový spínač aktivujte stiskem .

Po ukončení odpočítávání času nastaveného na minutce zazní signál a na displeji se zobrazí upozornění.



Poté, co byla minutka aktivována, můžete vybrat a spustit funkci. Pro zapnutí trouby stiskněte  a následně vyberte požadovanou funkci.

Po spuštění funkce časový spínač pokračuje nezávisle v odpočtu a do samotné funkce nezasahuje.

Během této fáze není možné vidět minutku (bude zobrazena pouze ikona ) , která bude pokračovat v odpočítávání na pozadí. Pro opětovné zobrazení minutky stiskněte , čímž zastavíte právě probíhající funkci.

## . ZÁMEK KLÁVES

Pro uzamknutí tlačítek stiskněte a alespoň na pět sekund podržte . Stejným postupem klávesnici odemknete.



Upozornění: Tuto funkci lze zapnout také během pečení. Z bezpečnostních důvodů lze troubu kdykoliv vypnout stisknutím .

# ČIŠTĚNÍ

Před prováděním jakékoliv údržby a čištění se ujistěte, že spotřebič vychladl.

Nepoužívejte parní čističe.

Nepoužívejte drátěnku, drsné houbičky nebo abrazivní/žíravé prostředky, protože by mohlo dojít k poškození povrchu spotřebiče.

## VNITŘNÍ A VNĚJŠÍ POVRCHY

- Povrchy čistěte vlhkým hadříkem z mikrovlákna. Jsou-li velmi znečištěné, přidejte několik kapek pH neutrálního čisticího prostředku. Nakonec je otřete suchým hadříkem.
- Sklo dveří čistěte vhodným tekutým prostředkem.
- V pravidelných intervalech nebo v případě rozlití odstraňte otočný talíř i s držákem, abyste vyčistili dno trouby a odstranili veškeré zbytky jídla.
- Aktivujte funkci snadného čištění „Smart Clean“ pro optimální čištění vnitřních povrchů.
- Gril není třeba čistit, neboť intenzivní teplotou se veškeré nečistoty vypalují. Tuto funkci používejte pravidelně.

## PŘÍSLUŠENSTVÍ

Veškeré příslušenství s výjimkou talíře Crisp lze mýt v myčce nádobí.

Talíř Crisp omývejte ve vlažné vodě s přidáním jemného mycího prostředku. Odolné nečistoty jemně vydrhněte hadříkem. Před čištěním vždy nechejte talíř Crisp vychladnout.

## ODSTRAŇOVÁNÍ ZÁVAD

Problém	Možná příčina	Řešení
Trouba nefunguje.	Přerušení napájení. Odpojení od elektrické sítě.	Zkontrolujte, zda je síť pod napětím a zda je trouba připojená k elektrickému napájení. Vypněte a opět zapněte troubu. Zjistíte tak, zda porucha přetrvává.
Trouba generuje hluk i přesto, že je vypnutá.	Chladicí ventilátor je v chodu.	Otevřete dvířka, podržte či vyčkejte, dokud proces ochlazování neskončí.
Na displeji je písmeno „F“ následované číslem.	Softwarová chyba.	Kontaktujte nejbližší centrum poprodejních služeb pro zákazníky a uveďte číslo následující za písmenem „F“.

### Zásady, standardní dokumentaci a další informace o výrobku naleznete:

- Použitím QR kódu na vašem výrobku
- na naší webové stránce [docs.whirlpool.eu](https://docs.whirlpool.eu),
- případně **kontaktujte náš poprodejní servis** (telefonní číslo naleznete v záručním listě).  
Při kontaktování našeho poprodejního servisu prosím uveďte kódy na identifikačním štítku produktu.

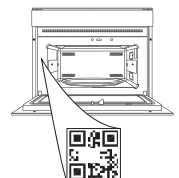





**TÄNAME, ET OSTSITE WHIRLPOOLI TOOTE**  
Parema tugiteenuse saamiseks registreerige oma  
toode aadressil [www.whirlpool.eu/register](http://www.whirlpool.eu/register)

**PALUN SKANEERIGE OMA  
SEADMEL OLEV QR-KOOD, ET  
SAADA LISATEAVET**

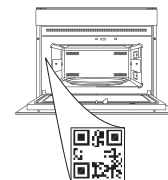

Enne seadme kasutamist lugege hoolikalt läbi  
ohutusjuhend.

## TOOTE KIRJELDUS

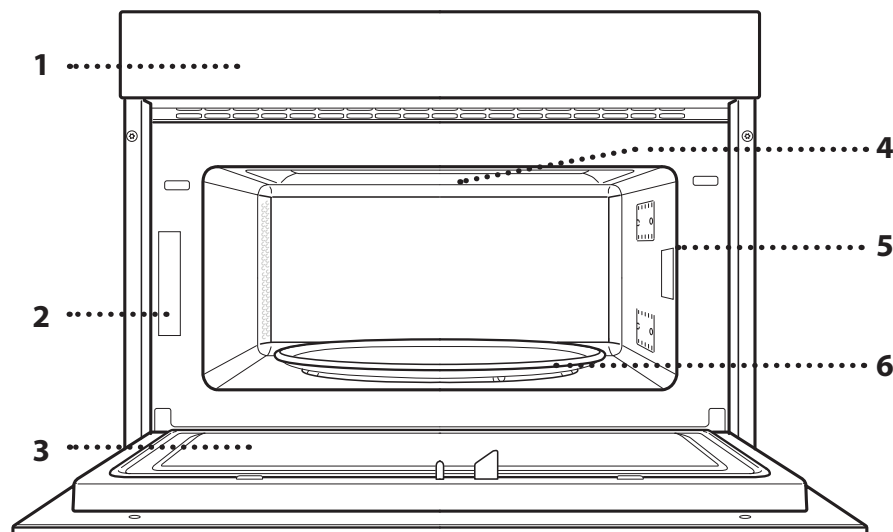

1. Juhtpaneel
2. Andmeplaat (ärge eemaldage)
3. Uks
4. Ülemine kütteelement/grill
5. Light (valgustus)
6. Pöördalus

## JUHTPANEELI KIRJELDUS

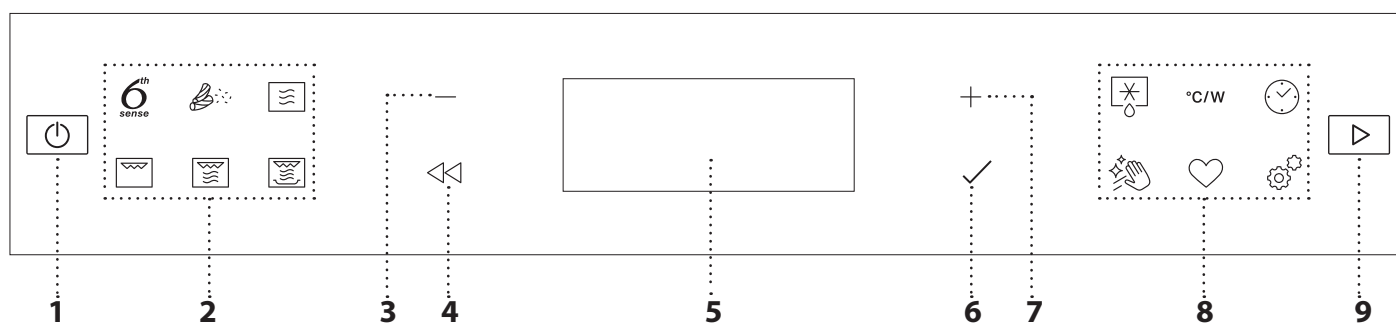

### 1. ON/OFF

Ahju sisse- ja väljalülitamiseks või aktiivse funktsiooni peatamiseks.

### 2. OTSEJUURDEPÄÄS MENÜÜSSE 6TH SENSE / FUNKTSIOONIDELE

Otsejuurdepääsuks funktsioonidele ja menüüle.

### 3. NAVIGEERIMISNUPP MIINUS

Menüüs kerimiseks ning funktsiooni seadete ja väärtuste vähendamiseks.

### 4. TAGASI

Tagasi eelmisele kuvale minekuks. Küpsetamise ajal on seadeid võimalik muuta.

### 5. EKRAAN

### 6. OK

Valitud funktsiooni või seatud väärtuse kinnitamiseks.

### 7. NAVIGEERIMISNUPP PLUS

Menüü kerimiseks ning funktsiooni seadete ja väärtuste suurendamiseks.

### 8. SUVANDID / OTSEJUURDEPÄÄS FUNKTSIOONIDELE

Kiirtee funktsioonide, seadistuste ja lemmikute juurde.

### 9. KÄIVITUS

Funktsiooni käivitamiseks määratud seadete või põhiseadetega.

# TARVIKUD

## PÖÖRDALUS

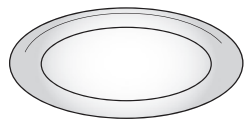

Klaasist pöördalus asetseb oma toel ja seda võib kasutada kõikide küpsetusviisidega.

Kõik ahjunõud ja tarvikud tuleb alati

asetada pöördalusele.

## PÖÖRDALUSE TUGI

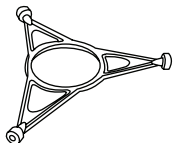

Tugi on mõeldud ainult klaasist pöördaluse jaoks.

Ärge asetage toele muid tarvikuid.

## TRAAATREST

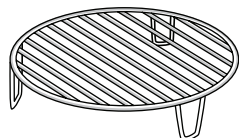

See võimaldab asetada toidu grillile lähemale, et toitu hästi pruunistada.

Asetage traatrest pöördalusele ja veenduge, et see ei puutu kokku muude pindadega.

## PRUUNISTUSPLAAT

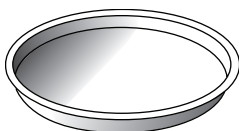

Kasutage seda ainult koos vastava funktsiooniga.

Pruunistusplaadi peab alati asetama klaasist pöördaluse keskele ning selle võib tühjana eelsoojendada,

kasutades vaid selleks eesmärgiks mõeldud spetsiaalset funktsiooni. Asetage alati toit otse pruunistusplaadile.

## PRUUNISTUSPLAADI KÄEPIDE

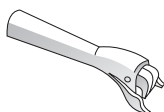

Käepidet kasutatakse kuuma pruunistusplaadi ahjust väljavõtmiseks.

Tarvikute arv ja tüübid võivad erineda sõltuvalt ostetud mudelist.

**Turul on saadaval palju tarvikuid. Enne ostmist veenduge, et need sobivad mikrolaineahjule ja peavad vastu ahju kõrgetele temperatuuridele.**

**Mikrolainetega küpsetamise ajal ei tohi kunagi kasutada metallnõusid.**

## AURUTI

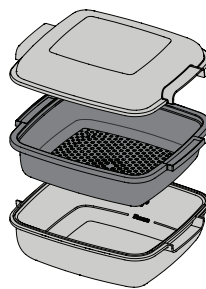

- .....1 Toidu (nt kala või köögiviljad) aurutamiseks pange see korvi (2) ja valage õige aurukoguse saavutamiseks auruti (3) põhja 100 ml joogivett.
- .....2
- .....3 Kartulite, pasta, riisi või teraviljade aurutamiseks pange need otse auruti põhja (korvi pole tarvis kasutada) ja lisage küpsetatava toidu kogusele

vastav kogus joogivett.

Parima tulemuse saavutamiseks pange aurutile peale kaasas olev kaas (1).

Pange auruti alati klaasist pöördalusele ja kasutage seda ainult koos sobivate küpsetusfunktsioonidega või mikrolainefunktsiooniga.

Auruti põhi on konstrueeritud selliselt, et seda tuleb kasutada koos spetsiaalse puhastusfunktsiooniga Smart Clean.

Muid tarvikuid, mida tootega kaasas pole, saab teenindusest eraldi juurde osta.

**Veenduge alati, et toit ja tarvikud ei puutu vastu ahju siseseinu.**

**Enne ahju käivitamist veenduge alati, et pöördalus saab vabalt liikuda. Jälgige, et te tarvikuid ahju pannes ja välja võttes pöördalust oma toelt maha ei lükkaks.**

## FUNKTSIOONID



### 6TH SENSE

Need funktsioonid valivad automaatselt parima küpsetusviisi igat liiki toidu küpsetamiseks.



### SOOJENDAMINE

Külmutatud või toatemperatuuril valmistoidu ülessoojendamiseks. Ahi arvutab automaatselt lühima ajaga parima võimaliku tulemuse saavutamiseks vajalikud seaded. Asetage toit mikrolaineaju ja kuumuskindlale taldrikule või nõusse.

TOIT	KAAL (g)
TALDRIKUL TOIT	250 - 500
SÜGAVKÜLMUTATUD LASANJE	250 - 500
VESI	100 - 500
SUPP	200 - 800



### CRISP

Külmutatud toidu kiireks soojendamiseks ja küpsetamiseks nii, et see jääks pealt kuldne ja krõbe. Seda funktsiooni kasutage ainult koos kaasasoleva pruunistusplaadiga. Kui ahi märku annab, pöörake toit ümber.

TOIT	KAAL (g)
PITSA [KÜLMUTATUD]	200 - 800
BURGERIKOTLETID	200 - 600
PRAEKARTULID [KÜLMUTATUD]	200 - 500
KANANAGITSAD [KÜLMUTATUD]	100 - 500
KALAPULGAD [KÜLMUTATUD]	100 - 500

Nõutavad tarvikud: Pruunistusplaat koos käepidemega



### KÜPSETAMINE

Roogade parimate tulemustega ja kiireks valmistamiseks. Kasutage kuumuskindlat nõu, mis sobib mikrolaineahjus kasutamiseks.

TOIT	KAAL (g)
KANAPRAAD	800 - 1500
KARTULIVORM	200 - 1000
TÄIDETUD KÖÖGIVILJAD	200 - 800
SEARIBID	200 - 800
MUNAPUDER	100 - 500
PAISUMAIS	90



### AUR

Toidu (nt kala ja köögiviljad) aurutamiseks kaasasoleva auruti abil. Laotage toiduained ühtlaselt auruti korvi ja valage auruti põhja joogivett (100 ml). Ahi arvutab automaatselt parima võimaliku tulemuse saavutamiseks vajalikud seaded. Küpsetamist alustades toodavad mikrolained auru, mille mõjul tõuseb põhja lisatud vesi keema.

TOIT	KAAL (g)
1 AURUTATUD JUURVILJAD	150 - 500
2 AURUTATUD PEHMED KÖÖGIVILJAD	150 - 500
3 AURUTATUD KÜLMUTATUD KÖÖGIVILJAD	150 - 500
4 AURUTATUD KALAFIILEED	150 - 500
5 AURUTATUD KODULINNU RIND	150 - 500



### RIISI JA PASTA

Riisi või pasta kiireks keetmiseks. Seda funktsiooni tohib kasutada ainult koos aurutiga.

Määrake riisi või pasta jaoks sobiv valmistusaeg.

TOIT	PORTSJONID	KAAL (g)
RIIS	1	100
	2	200
	3	300
	4	400
PASTA KEETMINE	1	70
	2	140
	3	210

Nõutud tarvikud: Auruti alus ja kaas



## MIKROLAINED

Toidu või joogi kiireks soojendamiseks.

VÖIMSUS (W)	SOOVITATAV KASUTUS
1000	Suure veesisaldusega toitude ja jookide kiire soojendamine.
800	Köögiviljade valmistamine.
650	Liha ja kala valmistamine.
500	Lihakastmete ja juustu või muna sisaldavate kastmete valmistamine. Lihapirikate või ahjupasta viimistlemine.
350	Aeglane, õrn küpsetus. Sobib šokolaadi ja või sulatamiseks.
160	Külmutatud toidu sulatamine, või ja juustu pehmemdamine.
90	Jäätise pehmemdamine.

TOIMING	TOIT	VÖIMSUS (W)	KESTUS (min)
Soojendamine	2 tassi	1000	1 - 2
Soojendamine	Kartulipuder (1 kg)	1000	9 - 11
Sulatus	Hakkliha (500 g)	160	13 - 14
Küpsetamine	Biskviitkook	800	6 - 7
Küpsetamine	Munakreem	650	11 - 12
Küpsetamine	Meat loaf (Pikkpoiss)	800	18 - 20



## GRILL

Pruunistamiseks, grillimiseks ja gratineerimiseks.

Soovitame toitu küpsetamise ajal pöörata.

TOIT	KESTUS (min)
Toast (Röstleib ja -sai)	5 - 6
Prawns (Krevetid)	18 - 22

Soovitavad tarvikud: Traatrest



## GRILL + MIKRO

Toitude kiire küpsetamine ja gratineerimine, ühendades mikrolaine- ja grillifunktsioonid.

TOIT	VÖIMSUS (W)	KESTUS (min)
Kartuligratään	650	20 - 22
Rõstitud kana	650	40 - 45

Soovitavad tarvikud: Traatrest



## CRISP

Toidu täiuslikuks pruunistamiseks, nii pealt kui alt. Seda funktsiooni võib kasutada vaid spetsiaalse pruunistusplaadiga.

TOIT	KESTUS (min)
Eelkergitatud kook	7 - 10
Hamburger	8 - 10 *

\* Pöörake toitu poole küpsetusaja möödudes.

Nõutud tarvikud: Crisp plate (pruunistusplaat) koos käepidemega



## 6TH SENSE'I SULATAMINE

Eri tüüpi toiduainete kiireks ülessulatamiseks, sisestades lihtsalt nende kaalu. Toit tuleb asetada otse klaasist pöördalusele. Kui ahi märku annab, pöörake toit ümber.

TOIT	KAAL (g)
AJASTATUD SULATAMINE	—
LIHA	100 - 2000
LINNULIHA	100 - 2500
KALA	100 - 1500
CRISP LEIVA SULATAMINE	50 - 500

## °C/W VÖIMSUS (°C/W)

Funktsiooni ajaväärtuste muutmiseks.



## TAIMER/MINUTILUGEJA

Funktsiooni ajaväärtuste muutmiseks.



## Hydro Self Clean

Selle eripuhastustsükli käigus vabanev aur lihtsustab mustuse ja toidujääkide eemaldamist. Valage klaasitäis joogivett mikrolainekindlasse anumasse ja aktiveerige funktsioon.



## LEMMIKUD

Kümne lemmikfunktsiooni loetelu kuvamiseks.



## SEADED

Ahju seadete muutmiseks.

Kui ÖKO-režiim on aktiivne, siis vähendatakse energiat säästmiseks ekraani heledust ning lamp lülitub 1 minuti möödudes välja.

Kui „DEMO“ funktsioon on sisse lülitatud, siis on kõik käsklused aktiivsed ja menüüd kasutatavad, kuid ahi ei soojene. Selle režiimi sisselülitamiseks sisenege menüüst „SETTINGS“ (Seaded) funktsiooni „DEMO“ ja valige „Off“ (Väljas).

Kui valite TEHASELÄHTESTUSE, siis lülitub seade välja ja seejärel taastatakse esimese lülituse olek. Kõik seaded kustutatakse.

## ESIMEST KORDA KASUTAMINE

### 1. VALIGE KEEL

Seadme esimesel sisselülitamisel tuleb määrata keel ja kellaaeg: Ekraanil kuvatakse inglise keel „English“.



Vajutage nuppu + või – , et liikuda mööda pakutavate keelte loendit ja valige soovitud keel.

Valiku kinnitamiseks vajutage nuppu ✓ .

Pange tähele: Keelt saab hiljem muuta, kui avate nupuga ⚙️ menüü „SEADED“ ja valite sellest üksuse „KEEL“.

### 2. MÄÄRAKE AEG

Pärast keele määramist tuleb sisestada kellaaeg: Ekraanil vilguvad tunninäidu kaks numbrit.



Vajutage tunni määramiseks nuppu + või – ja vajutage nuppu ✓ : Näidikul vilguvad kaks minuteid tähistavat numbrit.

## IGAPÄEVANE KASUTAMINE

### 1. VALIGE FUNKTSIOON

Ahju sisselülitamiseks vajutage nuppu ⏻ : ekraanile kuvatakse viimane põhifunktsioon või peamenüü.

Funktsiooni valimiseks vajutada ikoonile või kerida mööda menüüd.

Menüüs sisalduva funktsiooni valimiseks vajutage + või – , et valida soovitud funktsioon ja seejärel vajutage kinnitamiseks ✓ .

Pange tähele: Kui funktsioon on valitud, näitab ekraan iga funktsiooni jaoks kõige sobivamat tasandit.

### 2. MUUTKE FUNKTSIOONI SEADEID

Pärast soovitud funktsiooni valimist saab muuta selle seadeid. Ekraanile kuvatakse järjekorras seaded, mida saab muuta. Nupu ⏪ vajutamine võimaldab uuesti eelnevat seadet muuta.

#### VÖIMSUS



Kui väärtus ekraanil vilgub, vajutage muutmiseks nuppu + või – , ja seejärel vajutage kinnitamiseks nuppu ✓ . Pärast seda muutke järgnevaid seadeid (kui on võimalik).

Minutite seadmiseks vajutage + või – ja kinnitamiseks vajutage ✓ .

Pange tähele: Võimalik, et pärast pikemat voolukatkestust tuleb kellaaeg uuesti määrata. Valige menüüs SEADED suvand KELL, milleks vajutage nuppu ⚙️ .

### 3. AHJU PUHASTAMINE

Uus ahi võib eraldada tootmisest jäänud lõhnu: see on täiesti tavapärane. Soovitame enne esimest küpsetamist ahju tühjalt puhastada, et eemalduksid võimalikud lõhnad.

Eemaldage ahju pealt kõik kile- ja pappkatted ja seest kõik tarvikud.

Funktsiooni Smart Clean aktiveerimine. Funktsiooni õigesti kasutamiseks järgige juhiseid.

Pange tähele: Pärast seadme esmakordset kasutamist on soovitatav ruumi tuulutada.

#### KESTUS

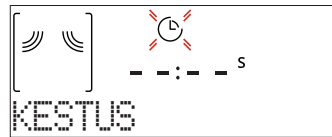

Kui ekraanil vilgub ikoon ⏻ , saate soovitud küpsetusaja määrata nuppudega + või – ja kinnitada nupuga ✓ .

Pange tähele: Küpsetamise ajal saab määratud küpsetusaega muuta nupuga ⏻ : vajutage muutmiseks nuppu + või – ja seejärel vajutage kinnitamiseks nuppu ✓ .

Kui soovite küpsetamist käsitsi juhtida, ei pea te ilma mikrolaineteta funktsioonides küpsetusaega määrama (aeg määramata): Vajutage kinnitamiseks nuppu ✓ või ⏻ ja käivitage funktsioon.

Selle režiimi valimisel ei saa viitstarti programmeerida.

#### 6<sup>th</sup> SENSE

Need funktsioonid valivad automaatselt parima küpsetusrežiimi, võimsuse ja kestuse kõigi saadaolevate roogade jaoks.

Vajaduse korral lihtsalt näidake lihtsalt toidu omadus, et saavutada optimaalne tulemus.

#### KAAL / PORTSJONID



Funktsiooni õigeks seadistamiseks järgige ekraanil kuvatavat, kui ahi annab märku, vajutage + või – , et seada vajalik väärtus ja seejärel vajutage kinnitamiseks ✓ .

## VALMIDUSASTE

Funktsioonis 6<sup>th</sup> Sense saab küpsuse taset muuta.



Kui ahi annab märku, vajutage + või -, et valida soovitud aste kerge/madala (-1) ja ekstra/kõrge (+1) vahel. Vajutage kinnitamiseks nuppu ✓ või [▶] ja käivitage funktsioon.

### 3. FUNKTSIOONI AKTIVEERIMINE

Kui vaikeväärtused on need, mida soovite, või kui olete vajaminevad seaded määranud, siis vajutage funktsiooni käivitamiseks nuppu [▶].

Igal nupu [▶] uuesti vajutamisel pikendatakse küpsetusaega 30 sekundi võrra.

Kui vajutate viitfaasis nuppu [▶], siis küsib ahi, kas jätta selle etapi vahele, ja funktsioon käivitub kohe.

Pange tähele: Võite aktiveeritud funktsiooni mis tahes ajal peatada, selleks vajutage nuppu [⏻].

Kui ahi on kuum ja funktsioon nõuab konkreetset maksimaalset temperatuuri, kuvatakse ekraanil sõnum. Vajutage eelmisele kuvale naasmiseks nuppu « ja valige mõni teine funktsioon või oodake täieliku jahtumiseni.

### JET START

Kui ahi on välja lülitatud, vajutage [▶], see aktiveerib mikrolaineahju 30 sekundiks täisvõimsusel (1000 W).

### 4. KÜPSETAMISE SEISKAMINE / TOIDU PÖÖRAMINE VÕI SEGAMINE

#### PAUS

Ukse avades peatatakse ajutiselt küpsetamine, lülitades kütteelemendid välja.

Küpsetamise jätkamiseks sulgege uks ja vajutage [▶].

Pange tähele: Funktsiooni 6<sup>th</sup> Sense ajal avage uks ainult siis, kui ahi selleks märku annab.

#### TURN OR STIR FOOD (TOIDU PÖÖRAMINE JA SEGAMINE)

Mõned 6<sup>th</sup> Sense Cook retseptid näevad ette toidu pöörämist või segamist küpsetamise ajal.



Kõlab helisignaal ja ekraan annab teada, mis toiming tuleb teha.

Avage uks, tehke palutud toiming ja sulgege uks, seejärel vajutage küpsetamise jätkamiseks nuppu [▶].

Pange tähele: Kui toitu on vaja pöörata või segada, siis 2 minuti möödumisel jätkab ahi küpsetamist ka siis, kui te midagi ei tee.

### 5. KÜPSETAMISE LÖPP

Kõlab helisignaal ja ekraan annab teada, et küpsetamine on lõppenud.

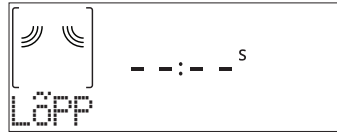

Vajutage käsitsirežiimis küpsetamise jätkamiseks [▶], lisades aega 30 sekundi (mikrolainefunktsioonides) või 5 minuti (ilma mikrolaineteta) kaupa või vajutage +, et küpsetamise aega pikendada uue kestuse määramise teel. Mõlemal juhul säilitatakse küpsetusparameetrid. Kui vajutate ✓ või [▶], siis küpsetamine jätkub.

### . LEMMIKUD

Et ahju oleks lihtsam kasutada, oskab see salvestada kuni 10 lemmikfunktsiooni.

Kui küpsetamine on lõppenud, kuvatakse viip funktsiooni salvestamiseks lemmikute loendisse numbriga vahemikus 1 kuni 10.

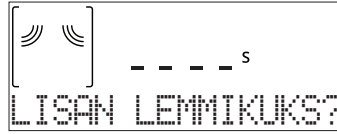

Kui soovite funktsiooni hetke seadetega lemmikuks salvestada, vajutage nuppu ✓, muul juhul vajutage palve eiramiseks nuppu «.

Kui olete vajutanud ✓, vajutage + või -, et valida mälupeesa, ja seejärel vajutage kinnitamiseks ✓.

Pange tähele: Kui mälu on täis või valitud number on juba kasutusel, palub ahi teil eelmise funktsiooni ülekirjutamist kinnitada.

Salvestatud funktsioonide kuvamiseks vajutage nuppu ♥: Ekraanile kuvatakse lemmikfunktsioonide loend.

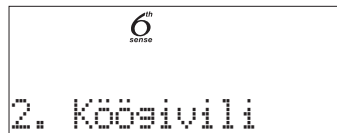

Funktsiooni valimiseks vajutage nuppu + või -, kinnitamiseks vajutage nuppu ✓, ja seejärel vajutage aktiveerimiseks nuppu [▶].

### . SMART CLEAN

Enne funktsiooni käivitamist eemaldage kõik tarvikud (välja arvatud klaasist pöördalus) mikrolaineahjust.

Vajutage [▶] funktsioonile Smart Clean juurdepääsemiseks.



Vajutage [▶] puhastusfunktsiooni aktiveerimiseks: ekraanil kuvatakse järjest toimingud, mis tuleb enne puhastamist teostada. Valmimisel vajutage ✓.

Vajaduse korral valage komplektis oleva auruti põhja või mikrolaineahjukindlasse anumasse tass joogivett ja sulgege uks.

Pärast viimast kinnitust, vajutage puhastustsükli käivitamiseks [▶].

Kui see on lõppenud, lõpetage puhastamine sileda lapiga ja kuivatage ahju sisemus niiske mikrokiust lapiga.

## . MINUTILUGEJA

Kui ahi on välja lülitatud, saab ekraani kasutada taimerina. Funktsiooni käivitamiseks veenduge, et ahi on välja lülitatud, ja seejärel vajutage nuppu + või – : ekraanil vilgub ikoon ☹.

Soovitud kestuse seadmiseks vajutage nuppu + või – ja seejärel vajutage taimeri aktiveerimiseks nuppu ✓.

Kui minutilugeja on seatud aja lugemisel jõudnud nulli, kõlab helisignaali ja ekraanile kuvatakse teade.



Kui minutilugeja on juba aktiveeritud, saate ka valida ja aktiveerida mõne funktsiooni. Vajutage nuppu ☹ ahju sisselülitamiseks ja valige siis soovitud funktsioon.

Kui funktsioon on käivitatud, jätkab taimer sellest sõltumata aja arvestamist, mõjutamata funktsiooni tööd.

Selles etapis ei ole minutilugejat võimalik näha (kuvatakse ainult ikooni ☹), mis jätkab taustal minutite lugemist. Minutilugeja ekraani leidmiseks vajutage nuppu ☹, et peatada hetkel aktiivne funktsioon.

## . KLAHVILUKK

Klahvide lukustamiseks hoidke vähemalt 5 sekundit all nuppu ⏪. Nuppude avamiseks korrake toimingut.



Pange tähele: Selle funktsiooni saab aktiveerida ka küpsetamise ajal. Ohutuse tagamiseks on võimalik ahi igal ajal välja lülitada, selleks vajutage nuppu ☹.

# PUHASTAMINE

Enne hooldamist või puhastamist veenduge, et seade oleks maha jahtunud.

Ärge kasutage kunagi aurupuhastit.  
Ärge kasutage traatnuustikut, abrasiivseid küürimispastasid ega abrasiivseid/söövitavaid puhastusvahendeid, kuna need võivad kahjustada seadme pinda.

## SISE- JA VÄLISPINNAD

- Puhastage pindu niiske mikrofiiberlapiga. Kui need on väga mustad, kasutage mõni tilk pH-neutraalset puhastusvahendit. Lõpetage puhastamine kuiva lapiga.
- Puhastage ukseklaasi sobiva vedela puhastusvahendiga.
- Ahju põhja puhastamiseks toidujääkidest eemaldage pöördalus koos toega. Puhastage ahju regulaarselt või siis, kui sisepinnale on tekkinud pritsmeid.
- Sisepindade parimaks puhastamiseks aktiveerige funktsioon Smart Clean.
- Grilli pole tarvis puhastada, kuna suur kuumus põletab ära igasuguse mustuse. Kasutage seda funktsiooni regulaarselt.

## TARVIKUD

Kõiki lisatarvikuid väljaarvatud pruunistusplaat, võib nõudepesumasinas pesta.  
Pruunistusplaati tuleb puhastada vee ja pehmetoimelise pesuainelahusega. Tugevat mustust hõõruge õrnalt lapiga. Pruunistusplaat peab enne puhastamist olema täielikult jahtunud.

## RIKKEOTSING

Probleem	Võimalik põhjus	Lahendus
Ahi ei tööta.	Voolukatkestus. Vooluvõrgust lahti ühendatud.	Kontrollige, kas vool on olemas ja kas ahi on vooluvõrku ühendatud. Lülitage ahi välja ja uuesti sisse, et näha, kas viga püsib.
Ahjust kostab müra isegi siis, kui see on välja lülitatud.	Jahutusventilaator aktiivne.	Avage ahju uks või hoidke seda lahti ja oodake, kuni jahutamine jõuab lõpule.
Ekraanil on kuvatud täht F ja selle järel number.	Tarkvara viga.	Võtke ühendust lähima teenindusega ja öelge neile F-tähele järgnev number.

### Poliitika, standardite dokumentatsiooni ja toote lisateabe lugemiseks tehke järgmist:

- Kasutage toote QR-koodi
- Külastage meie veebisaiti [docs.whirlpool.eu](https://docs.whirlpool.eu)
- teise võimalusena **võtke ühendust meie müüjijärgse teeninduskeskusega** (vt telefoninumbrit garantiikirjas). Kui võtate ühendust müüjijärgse teenindusega, siis teatage neile oma toote andmeplaadil olevad koodid.

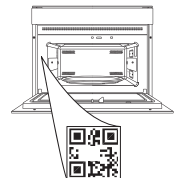





**ΣΑΣ ΕΥΧΑΡΙΣΤΟΥΜΕ ΠΟΥ ΑΓΟΡΑΣΑΤΕ ΕΝΑ ΠΡΟΪΟΝ WHIRLPOOL**

Για να λάβετε πλήρη τεχνική υποστήριξη, παρακαλούμε να καταχωρίσετε τη συσκευή σας στην ιστοσελίδα [www.whirlpool.eu/register](http://www.whirlpool.eu/register)

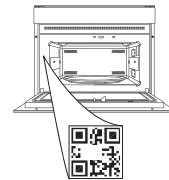
**ΣΑΡΩΣΤΕ ΤΟΝ ΚΩΔΙΚΟ QR ΣΤΗ ΣΥΣΚΕΥΗ ΣΑΣ ΓΙΑ ΠΕΡΙΣΣΟΤΕΡΕΣ ΠΛΗΡΟΦΟΡΙΕΣ**



Διαβάστε τις οδηγίες για την ασφάλεια προσεκτικά πριν χρησιμοποιήσετε τη συσκευή.

## ΠΕΡΙΓΡΑΦΗ ΠΡΟΪΟΝΤΟΣ

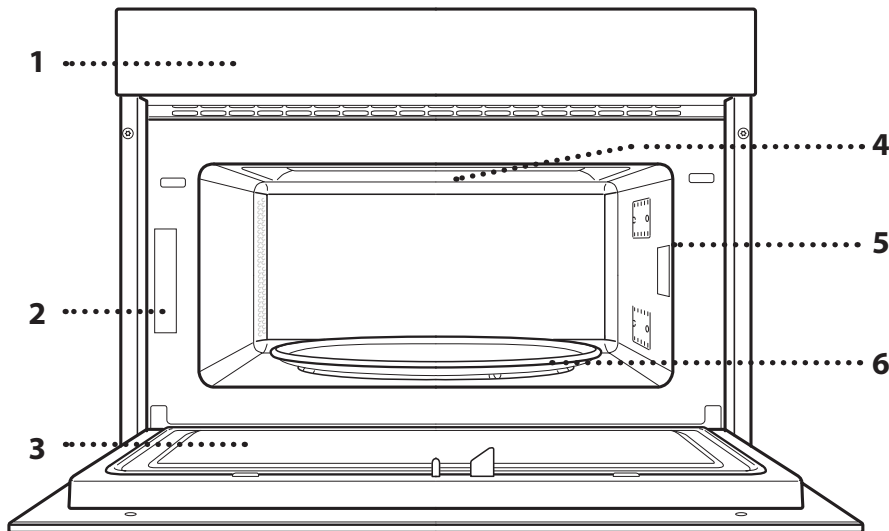

1. Πίνακας ελέγχου
2. Πινακίδα αναγνώρισης (να μην αφαιρείται)
3. Πόρτα
4. Άνω αντίσταση/γκριλ
5. Φως
6. Περιστρεφόμενος δίσκος

## ΠΕΡΙΓΡΑΦΗ ΤΟΥ ΠΙΝΑΚΑ ΕΛΕΓΧΟΥ

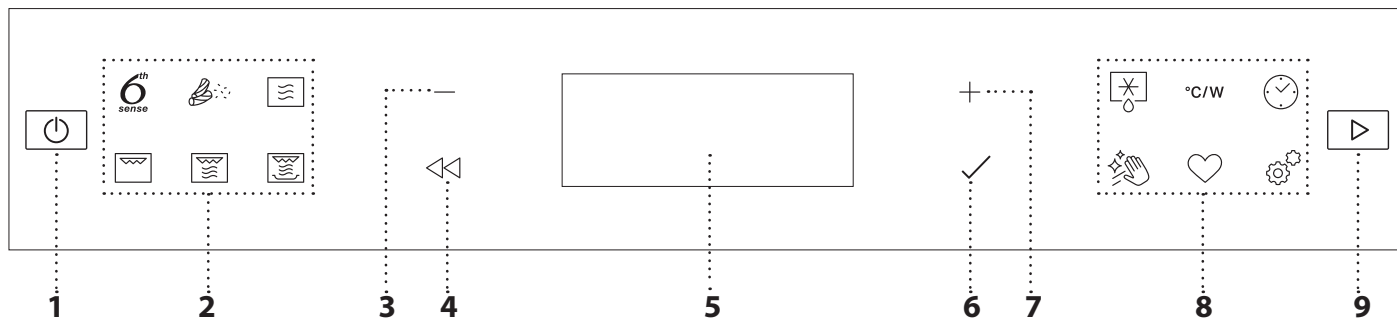

### 1. ON/OFF

Για το άναμμα ή το σβήσιμο του φούρνου και για την παύση ή τη διακοπή λειτουργίας.

### 2. ΜΕΝΟΥ 6TH SENSE / ΑΜΕΣΗ ΠΡΟΣΒΑΣΗ ΣΤΙΣ ΛΕΙΤΟΥΡΓΙΕΣ

Για γρήγορη πρόσβαση στις λειτουργίες και το μενού.

### 3. ΚΟΥΜΠΙ ΠΛΟΗΓΗΣΗΣ MINUS (ΜΕΙΟΝ)

Για κύλιση του μενού και μείωση των ρυθμίσεων ή των τιμών μιας λειτουργίας.

### 4. ΠΙΣΩ

Για επιστροφή στην προηγούμενη οθόνη.

Κατά τη διάρκεια μαγειρέματος, επιτρέπει την αλλαγή των ρυθμίσεων.

### 5. ΟΘΟΝΗ

### 6. OK

Για επιβεβαίωση της επιλογής μιας λειτουργίας ή μιας επιλεγμένης τιμής.

### 7. ΚΟΥΜΠΙ ΠΛΟΗΓΗΣΗΣ PLUS (ΣΥΝ)

Για κύλιση του μενού και αύξηση των ρυθμίσεων ή των τιμών μιας λειτουργίας.

### 8. ΑΜΕΣΗ ΠΡΟΣΒΑΣΗ ΣΤΙΣ ΕΠΙΛΟΓΕΣ / ΛΕΙΤΟΥΡΓΙΕΣ

Για γρήγορη πρόσβαση στις λειτουργίες, ρυθμίσεις και τα αγαπημένα.

### 9. ΕΝΑΡΞΗ

Για να ξεκινήσετε μια λειτουργία χρησιμοποιώντας τις ειδικές ή βασικές ρυθμίσεις.

# ΑΞΕΣΟΥΑΡ

## ΠΕΡΙΣΤΡΕΦΟΜΕΝΟΣ ΔΙΣΚΟΣ

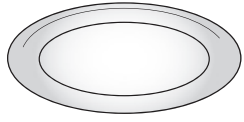

Τοποθετημένος στη βάση του, ο περιστρεφόμενος γυάλινος δίσκος μπορεί να χρησιμοποιηθεί με όλους τους τρόπους μαγειρέματος.

Ο περιστρεφόμενος δίσκος πρέπει πάντα να χρησιμοποιείται ως δίσκος βάση για άλλα σκεύη και εξαρτήματα.

## ΒΑΣΗ ΠΕΡΙΣΤΡΕΦΟΜΕΝΟΥ ΔΙΣΚΟΥ

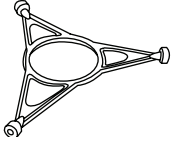

Χρησιμοποιείτε μόνο το γυάλινο περιστρεφόμενο δίσκο πάν στη βάση.

Μην ακουμπάτε άλλα εξαρτήματα στη βάση.

## ΣΧΑΡΑ

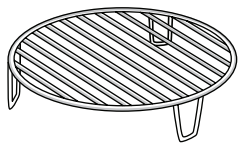

Αυτό σας επιτρέπει να τοποθετήσετε το φαγητό πιο κοντά στο γκριλ, για να ροδοκοκκινίσει τέλεια το πιάτο σας.

Τοποθετήστε τη σχάρα στον περιστρεφόμενο δίσκο και βεβαιωθείτε ότι δεν έρχεται σε επαφή με άλλες επιφάνειες.

## ΠΛΑΚΑ ΓΙΑ ΤΡΑΓΑΝΑ ΦΑΓΗΤΑ

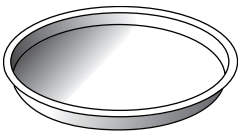

Για χρήση μόνο για τη λειτουργία για την οποία προορίζεται.

Η πλάκα για τραγανά τρόφιμα πρέπει πάντα να τοποθετείται στο κέντρο του περιστρεφόμενου

δίσκου και όταν είναι άδεια μπορεί να ζεσταθεί χρησιμοποιώντας την ειδική λειτουργία μόνο για το συγκεκριμένο σκοπό. Τοποθετήστε το φαγητό απευθείας στην πλάκα για τραγανά φαγητά.

## ΧΕΙΡΟΛΑΒΗ ΠΛΑΚΑΣ ΓΙΑ ΤΡΑΓΑΝΑ ΦΑΓΗΤΑ

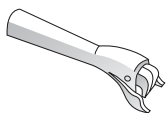

Χρήσιμη για να αφαιρείτε την Crisp plate (πλάκα για τραγανά τρόφιμα) από το φούρνο όταν καίει.

Ο αριθμός και ο τύπος των εξαρτημάτων μπορεί να διαφέρει ανάλογα με το μοντέλο που αγοράσατε.

Διατίθενται διάφορα εξαρτήματα στην αγορά. Πριν αγοράσετε κάποιο εξάρτημα, βεβαιωθείτε ότι είναι κατάλληλο για χρήση σε φούρνο μικροκυμάτων και ανθεκτικό στις θερμοκρασίες του φούρνου.

Μεταλλικά δοχεία για φαγητό ή ποτό ποτέ δεν πρέπει να χρησιμοποιούνται κατά τη διάρκεια μαγειρέματος με μικροκύματα.

## ΧΥΤΡΑ ΑΤΜΟΥ

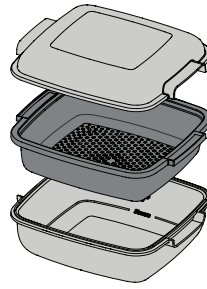

Για να ψήσετε στον ατμό ψάρια ή λαχανικά, τοποθετήστε τα στο καλάθι (2) και ρίξτε πόσιμο νερό (100 ml) στο κάτω τμήμα της χύτρας (3) για να μπορέσετε να έχετε τη σωστή ποσότητα ατμού.

Για να βράσετε τρόφιμα όπως πατάτες, μακαρόνια, ρύζι ή δημητριακά, τοποθετήστε τα

απευθείας στο κάτω τμήμα της χύτρας (δεν χρειάζεται το καλάθι) και προσθέστε την κατάλληλη ποσότητα πόσιμου νερού ανάλογα με την ποσότητα που μαγειρεύετε.

Για να έχετε καλύτερα αποτελέσματα, καλύψτε τη χύτρα με το παρεχόμενο καπάκι (1).

Τοποθετείτε πάντα τη χύτρα πάνω στον περιστρεφόμενο γυάλινο δίσκο και να την χρησιμοποιείτε με τις κατάλληλες λειτουργίες ψήσιματος ή τη λειτουργία φούρνου μικροκυμάτων.

Η κάτω πλευρά της χύτρας έχει σχεδιαστεί για να μπορεί να χρησιμοποιείται σε συνδυασμό με την ειδική λειτουργία Smart clean.

Μπορείτε να αγοράσετε ξεχωριστά και άλλα αξεσουάρ από την υπηρεσία εξυπηρέτησης πελατών.

Να βεβαιώνετε πάντα ότι τα τρόφιμα και τα εξαρτήματα δεν έρχονται σε επαφή με τα εσωτερικά τοιχώματα του φούρνου.

Να ελέγχετε πάντα εάν ο περιστρεφόμενος δίσκος μπορεί να γυρίζει ελεύθερα, πριν ανάψετε το φούρνο. Δώστε προσοχή ώστε να μην μετακινήσετε τον περιστρεφόμενο δίσκο από τη θέση του όταν τοποθετείτε ή αφαιρείτε άλλα εξαρτήματα.

## ΛΕΙΤΟΥΡΓΙΕΣ

### 6<sup>th</sup> SENSE 6TH SENSE

Αυτές οι λειτουργίες επιλέγουν αυτόματα το καλύτερο τρόπο μαγειρέματος για όλους τους τύπους φαγητών.

### ΖΕΣΤΑΜΑ

Για εκ νέου ζέσταμα έτοιμων φαγητών που είναι κατεψυγμένα ή σε θερμοκρασία δωματίου. Ο φούρνος υπολογίζει αυτόματα τις τιμές που είναι απαραίτητες για να επιτευχθεί το καλύτερο δυνατό αποτέλεσμα, στο συντομότερο χρονικό διάστημα. Τοποθετήστε το φαγητό σε ένα πυρίμαχο ρηχό πιάτο κατάλληλο για μικροκύματα.

ΦΑΓΗΤΟ	ΒΑΡΟΣ (γρ.)
ΓΕΥΜΑ ΣΕ ΠΙΑΤΟ	250 - 500
ΚΑΤΕΨΥΓΜΕΝΑ ΛΑΖΑΝΙΑ	250 - 500
ΝΕΡΟ	100 - 500
ΣΟΥΠΑ	200 - 800

### CRISP

Για γρήγορο ζέσταμα και μαγείρεμα κατεψυγμένων τροφίμων, για ροδοκοκκινισμένη, τραγανή επάνω πλευρά. Χρησιμοποιείτε τη συγκεκριμένη λειτουργία μόνο με την παρεχόμενη πλάκα για τραγανά φαγητά. Γυρίστε τα τρόφιμα όταν σας ζητηθεί.

ΦΑΓΗΤΟ	ΒΑΡΟΣ (γρ.)
PIZZA [ΚΑΤΕΨΥΓΜΕΝΗ]	200 - 800
BURGER PATTIES	200 - 600
ΤΗΓΑΝΗΤΕΣ ΠΑΤΑΤΕΣ [ΚΑΤΕΨΥΓΜΕΝΕΣ]	200 - 500
ΚΟΤΟΜΠΟΥΚΙΕΣ [ΚΑΤΕΨΥΓΜΕΝΕΣ]	100 - 500
ΨΑΡΟΚΡΟΚΕΤΕΣ [ΚΑΤΕΨΥΓΜΕΝΕΣ]	100 - 500

Απαιτούμενα εξαρτήματα: Πλάκα για τραγανά φαγητά, λαβή για την πλάκα για τραγανά φαγητά

### ΜΑΓΕΙΡΕΜΑ

Για γρήγορο ψήσιμο φαγητών και επίτευξη βέλτιστων αποτελεσμάτων. Χρησιμοποιήστε πυρίμαχο σκεύος κατάλληλο για χρήση σε φούρνο μικροκυμάτων.

ΦΑΓΗΤΟ	ΒΑΡΟΣ (γρ.)
ΨΗΤΟ ΚΟΤΟΠΟΥΛΟ	800 - 1500
ΠΑΤΑΤΕΣ ΟΓΚΡΑΤΕΝ	200 - 1000
ΓΕΜΙΣΤΑ ΛΑΧΑΝΙΚΑ	200 - 800
ΧΟΙΡΙΝΑ ΠΑΪΔΑΚΙΑ	200 - 800
ΑΥΓΑ ΟΜΕΛΕΤΑ	100 - 500
ΠΟΠ ΚΟΡΝ	90

### ΑΤΜΟΣ

Για μαγείρεμα τροφίμων σε ατμό όπως λαχανικά ή ψάρια, χρησιμοποιώντας την παρεχόμενη χύτρα. Απλώστε ομοιόμορφα τα τρόφιμα στο καλάθι της χύτρας και ρίξτε πόσιμο νερό (100 ml) μέσα στη χύτρα. Ο φούρνος υπολογίζει αυτόματα τις απαιτούμενες ρυθμίσεις για τέλειο αποτέλεσμα. Στη αρχή του μαγειρέματος, τα μικροκύματα παράγουν ατμό, φτάνοντας το νερό που βρίσκεται στην κάτω πλευρά της χύτρας σε βρασμό.

ΦΑΓΗΤΟ	ΒΑΡΟΣ (γρ.)
1 ΡΙΖΕΣ ΛΑΧΑΝΙΚΩΝ ΣΤΟΝ ΑΤΜΟ	150 - 500
2 ΜΑΛΑΚΑ ΛΑΧΑΝΙΚΑ ΣΤΟΝ ΑΤΜΟ	150 - 500
3 ΛΑΧΑΝΙΚΑ ΣΤΟΝ ΑΤΜΟ [ΚΑΤΕΨΥΓΜΕΝΑ]	150 - 500
4 ΦΙΛΕΤΑ ΨΑΡΙΟΥ ΣΤΟΝ ΑΤΜΟ	150 - 500
5 ΣΤΗΘΟΣ ΠΟΥΛΕΡΙΚΩΝ ΣΤΟΝ ΑΤΜΟ	150 - 500

### ΡΥΖΙ ΚΑΙ ΖΥΜΑΡΙΚΑ

Για γρήγορο μαγείρεμα ρυζιού και ζυμαρικών. Η λειτουργία αυτή πρέπει να χρησιμοποιείται μόνο σε συνδυασμό με τη χύτρα.

Ρυθμίστε ανάλογα τον συνιστώμενο χρόνο μαγειρέματος για ρύζι ή ζυμαρικά.

ΦΑΓΗΤΟ	ΜΕΡΙΔΕΣ	ΒΑΡΟΣ (γρ.)
ΡΥΖΙ	1	100
	2	200
	3	300
	4	400
PASTA BOIL	1	70
	2	140
	3	210

Απαιτούμενα εξαρτήματα: χύτρα και καπάκι



## ΦΟΥΡΝ. ΜΙΚΡΟΚΥΜ.

Για γρήγορο μαγείρεμα και για ζέσταμα φαγητού ή ποτών.

ΙΣΧΥΣ (W)	ΣΥΝΙΣΤΑΤΑΙ ΓΙΑ
1000	Γρήγορο ζέσταμα ποτών ή άλλων τροφίμων με υψηλή περιεκτικότητα σε νερό.
800	Μαγείρεμα λαχανικών.
650	Μαγείρεμα κρέατος και ψαριού.
500	Μαγείρεμα σάλτσας κρέατος ή σάλτσας που περιέχει τυρί και αυγά. Ολοκλήρωση κρεατόπιτας ή ψησίματος ζυμαρικών.
350	Αργό, ελαφρύ ψήσιμο. Ιδανικό για λιώσιμο βουτύρου ή σοκολάτας.
160	Απόψυξη κατεψυγμένων τροφίμων ή μαλάκωμα βουτύρου και τυριού.
90	Για να μαλακώσετε παγωτό.

ΕΝΕΡΓΕΙΑ	ΦΑΓΗΤΟ	ΙΣΧΥΣ (W)	ΔΙΑΡΚΕΙΑ (λεπτά)
Ζέσταμα	2 φλιτζάνια	1000	1 - 2
Ζέσταμα	Πουρέ (1 kg)	1000	9 - 11
Απόψυξη	Κιμάς (500 γρ.)	160	13 - 14
Μαγείρεμα	Αφράτο κέικ	800	6 - 7
Μαγείρεμα	κρέμα κάσταρντ	650	11 - 12
Μαγείρεμα	Ρολό κρέατος	800	18 - 20



## ΓΚΡΙΛ

Για ροδοκοκκίνισμα, γκριλ και ογκρατέν. Συνιστάται να γυρίζετε το φαγητό κατά τη διάρκεια ψησίματος.

ΦΑΓΗΤΟ	ΔΙΑΡΚΕΙΑ (λεπτά)
Φρυγανισμένο ψωμί	5 - 6
Prawns (Γαρίδες)	18 - 22

Συνιστώμενα εξαρτήματα: Σχάρα



## GRILL + ΦΜ

Για γρήγορο ψήσιμο και πιάτα ογκρατέν, συνδυασμός λειτουργιών μικροκυμάτων και γκριλ.

ΦΑΓΗΤΟ	ΙΣΧΥΣ (W)	ΔΙΑΡΚΕΙΑ (λεπτά)
Πατάτες γκρατέν	650	20 - 22
Ψητό κοτόπουλο	650	40 - 45

Συνιστώμενα εξαρτήματα: Σχάρα



## CRISP

Για τέλειο ροδοκοκκίνισμα ενός πιάτου, τόσο από πάνω όσο και από κάτω από το φαγητό. Η λειτουργία αυτή πρέπει να χρησιμοποιείται μόνο με την ειδική Crisp plate (πλάκα για τραγανά φαγητά).

ΦΑΓΗΤΟ	ΔΙΑΡΚΕΙΑ (λεπτά)
Φουσκωμένο κέικ	7 - 10
Χάμπουργκερ	8 - 10 *

\* Γυρίστε το φαγητό στο μέσο του συνολικού χρόνου ψησίματος.

Απαιτούμενα εξαρτήματα: Crisp plate (πλάκα για τραγανά φαγητά), λαβή για την πλάκα για τραγανά φαγητά



## ΞΕΠΑΓΩΜΑ 6TH SENSE

Για γρήγορη απόψυξη διαφορετικών τροφίμων απλά αναφέροντας το βάρος τους. Το φαγητό πρέπει να τοποθετείται απευθείας πάνω στον περιστρεφόμενο γυάλινο δίσκο. Γυρίστε τα τρόφιμα όταν σας ζητηθεί.

	ΦΑΓΗΤΟ	ΒΑΡΟΣ (γρ.)
	ΧΡΟΝΟΜΕΤΡΗΜΕΝΗ ΑΠΟΨΥΞΗ	—
	ΚΡΕΑΣ	100 - 2000
	ΠΟΥΛΕΡΙΚΑ	100 - 2500
	ΨΑΡΙΑ	100 - 1500
	ΞΕΠΑΓΩΜΑ ΦΡΥΓΑΝΙΑΣ	50 - 500

## °C/W ΙΣΧΥΣ (°C/W)

Για επεξεργασία τις τιμές των χρόνων λειτουργίας.



## TIMER/ΧΡΟΝΟΔΙΑΚΟΠΤΗΣ ΛΕΠΤΩΝ

Για επεξεργασία τις τιμές των χρόνων λειτουργίας.



## Αυτόματος υδροκαθαρισμός

Η δράση του ατμού που απελευθερώνεται κατά τη διάρκεια αυτού του ειδικού κύκλου καθαρισμού επιτρέπει στη βρωμιά και τα υπολείμματα τροφών να αφαιρούνται με ευκολία. Ρίξτε ένα φλιτζάνι πόσιμο νερό σε ένα δοχείο ανθεκτικό στα μικροκύματα και ενεργοποιήστε τη λειτουργία.



## ΑΓΑΠΗΜΕΝΑ

Για εμφάνιση της λίστας των 10 αγαπημένων λειτουργιών.



## ΡΥΘΜΙΣΕΙΣ

Για προσαρμογή των ρυθμίσεων του φούρνου.

Όταν είναι ενεργή η λειτουργία "ECO", η φωτεινότητα της οθόνης μειώνεται και το φως σβήνει μετά από 1 λεπτό για εξοικονόμηση ενέργειας.

Όταν είναι ενεργοποιημένη "On" η λειτουργία "ΔΟΚΙΜΗ" όλα τα χειριστήρια είναι ενεργοποιημένα και τα μενού διαθέσιμα αλλά ο φούρνος δεν θερμαίνεται. Για να απενεργοποιήσετε αυτή τη λειτουργία, αποκτήστε πρόσβαση στη λειτουργία "ΔΟΚΙΜΗ" από το μενού "ΡΥΘΜΙΣΕΙΣ" και επιλέξτε "Off".

Επιλέγοντας "ΕΠΑΝΑΦ. ΕΡΓΟΣΤ.", το προϊόν απενεργοποιείται και στη συνέχεια επιστρέφει στην πρώτη ενεργοποίηση. Όλες οι ρυθμίσεις διαγράφονται.

## ΠΡΩΤΗ ΧΡΗΣΗ

### 1. ΕΠΙΛΕΞΤΕ ΓΛΩΣΣΑ

Θα χρειαστεί να ρυθμίσετε τη γλώσσα και την ώρα όταν ανάψετε τη συσκευή για πρώτη φορά: Στην οθόνη εμφανίζεται η ένδειξη «English».

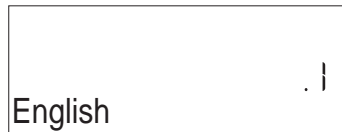

Πατήστε το **+** ή το **-** για να κυλήσετε τη λίστα με τις διαθέσιμες γλώσσες και επιλέξτε αυτήν που θέλετε.

Πατήστε το **✓** για επιβεβαίωση της επιλογής.

Σημείωση: Η αλλαγή της γλώσσας μπορεί να γίνει και στη συνέχεια επιλέγοντας «ΓΛΩΣΣΑ» στο μενού «ΡΥΘΜΙΣΕΙΣ», που είναι διαθέσιμο πατώντας το

### 2. ΡΥΘΜΙΣΤΕ ΤΗΝ ΩΡΑ

Μετά την επιλογή της γλώσσας, θα χρειαστεί να ρυθμίσετε και την τρέχουσα ώρα: Στην οθόνη αναβοσβήνουν τα δύο ψηφία για την ώρα.



πατήστε το **+** ή το **-** για να ρυθμίσετε την ώρα και πατήστε το **✓**: Τα δύο ψηφία για τα λεπτά θα αναβοσβήνουν στην οθόνη.

## ΚΑΘΗΜΕΡΙΝΗ ΧΡΗΣΗ

### 1. ΕΠΙΛΟΓΗ ΛΕΙΤΟΥΡΓΙΑΣ

Πατήστε το για να ανάψετε το φούρνο: Στην οθόνη εμφανίζεται η τελευταία κύρια λειτουργία που χρησιμοποιήθηκε ή το κύριο μενού.

Μπορείτε να επιλέξετε τις λειτουργίες πατώντας το εικονίδιο για μία από τις κύριες λειτουργίες ή με κύλιση του μενού.

Για να επιλέξετε μια λειτουργία από το μενού, πατήστε το **+** ή το **-** για να επιλέξετε αυτήν που επιθυμείτε, στη συνέχεια πατήστε το **✓** για επιβεβαίωση.

Σημείωση: Μόλις επιλέξετε μια λειτουργία, η οθόνη θα προτείνει το καταλληλότερο επίπεδο για κάθε λειτουργία.

### 2. ΡΥΘΜΙΣΤΕ ΤΗ ΛΕΙΤΟΥΡΓΙΑ

Αφού επιλέξετε τη λειτουργία που θέλετε, μπορείτε να αλλάξετε τις ρυθμίσεις. Στην οθόνη θα εμφανιστούν οι ρυθμίσεις που μπορούν να αλλάξουν διαδοχικά. Πιέζοντας το **<** μπορείτε να αλλάξετε την προηγούμενη ρύθμιση ξανά.

#### ΙΣΧΥΣ

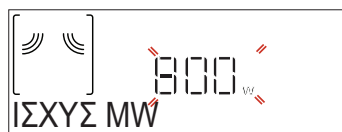

Όταν η τιμή αρχίσει να αναβοσβήνει στην οθόνη, πατήστε το **+** ή το **-** για να την αλλάξετε, στη συνέχεια πατήστε το **✓** για επιβεβαίωση και για να συνεχίσετε σε αλλαγή των ρυθμίσεων που ακολουθούν (εφόσον είναι δυνατό).

Πατήστε **+** ή **-** για να ρυθμίσετε τα λεπτά και πατήστε **✓** για επιβεβαίωση.

Σημείωση: Ενδέχεται να χρειαστεί να ρυθμίσετε ξανά την ώρα έπειτα από διακοπές ρεύματος μεγάλης διάρκειας. Επιλέξτε «ΡΟΛΟΙ» στο μενού «ΡΥΘΜΙΣΕΙΣ», που είναι διαθέσιμο πατώντας το .

### 3. ΚΑΘΑΡΙΣΜΟΣ ΤΟΥ ΦΟΥΡΝΟΥ

Ένας καινούργιος φούρνος μπορεί να εκλύει οσμές που έχουν παραμείνει από την διαδικασία κατασκευής: Αυτό είναι απόλυτα φυσιολογικό. Πριν ξεκινήσετε το μαγείρεμα φαγητού, σας συνιστούμε να καθαρίζετε το φούρνο όσο είναι άδειος για να απομακρυνθούν κάθε είδους οσμές.

Αφαιρέστε τα χαρτόνια ή τυχόν πλαστικό φιλμ από το φούρνο και αφαιρέστε από μέσα τα εξαρτήματα.

Ενεργοποιήστε τη λειτουργία «Smart Clean».

Ακολουθήστε τις οδηγίες για τη σωστή ρύθμιση της λειτουργίας.

Σημείωση: Συνιστάται να αερίσετε το χώρο μετά τη χρήση της συσκευής για πρώτη φορά.

#### ΔΙΑΡΚΕΙΑ



Όταν αναβοσβήνει το εικονίδιο στην οθόνη, πατήστε το **+** ή το **-** για να ρυθμίσετε το χρόνο που απαιτείται για να ολοκληρωθεί το μαγείρεμα, στη συνέχεια πατήστε το **✓** για επιβεβαίωση.

Σημείωση: Μπορείτε να προσαρμόσετε το χρόνο μαγειρέματος που ρυθμίστηκε κατά τη διάρκεια μαγειρέματος πιέζοντας το : πατήστε το **+** ή το **-** να τον τροποποιήσετε και μετά πατήστε το **✓** για επιβεβαίωση.

Στις λειτουργίες φούρνου μικροκυμάτων, δεν είναι απαραίτητο να ρυθμίσετε το χρόνο μαγειρέματος αν σκοπεύετε να χειριστείτε το μαγείρεμα χειροκίνητα (χωρίς χρόνο): Πατήστε το **✓** ή το για επιβεβαίωση και έναρξη της λειτουργίας.

Επιλέγοντας αυτή τη λειτουργία, δεν μπορείτε να προγραμματίσετε καθυστερημένη έναρξη της λειτουργίας.

#### 6<sup>th</sup> SENSE

Αυτές οι λειτουργίες επιλέγουν αυτόματα τον καλύτερο τρόπο μαγειρέματος, την ισχύ, τη θερμοκρασία και τη διάρκεια για όλα τα διαθέσιμα φαγητά.

Όταν απαιτείται, απλά υποδείξτε τα χαρακτηριστικά του φαγητού για να έχετε το καλύτερο αποτέλεσμα.

## ΒΑΡΟΣ / ΜΕΡΙΔΕΣ



Για να ρυθμίσετε τη λειτουργία σωστά, ακολουθήστε τις οδηγίες στην οθόνη, όταν σας ζητηθεί, πατήστε το + ή το - για να ρυθμίσετε την απαιτούμενη τιμή και μετά πατήστε το ✓ για επιβεβαίωση.

### ΕΠΙΠΕΔΟ ΨΗΣΙΜΑΤΟΣ

Στις λειτουργίες 6<sup>th</sup> Sense μπορείτε να ρυθμίσετε το επίπεδο ψησίματος.



Όταν σας ζητηθεί, πατήστε το + ή το - για να επιλέξετε το επιθυμητό επίπεδο ανάμεσα σε Χαμηλό/Υψηλό (-1) και Έξτρα/υψηλό (+1). Πατήστε το ✓ ή το ► για επιβεβαίωση και έναρξη της λειτουργίας.

### 3. ΕΝΕΡΓΟΠΟΙΗΣΗ ΛΕΙΤΟΥΡΓΙΑΣ

Σε οποιαδήποτε στιγμή, αν οι προεπιλεγμένες τιμές είναι αυτές που επιθυμείτε ή μόλις εφαρμόσετε τις ρυθμίσεις που επιθυμείτε, πατήστε το ► για να ενεργοποιήσετε τη λειτουργία.

Κάθε φορά που πατάτε το κουμπί ► ξανά, ο χρόνος ψησίματος θα αυξάνεται για επιπλέον 30 δευτερόλεπτα.

Κατά τη φάση καθυστέρησης, πατώντας το ► ο φούρνος θα ζητήσει αν θέλετε να παρακάμψετε αυτήν τη φάση, ξεκινώντας άμεσα τη λειτουργία.

Σημείωση: Μπορείτε να σταματήσετε τη λειτουργία οποιαδήποτε στιγμή πατώντας το κουμπί ◻.

Εάν ο φούρνος είναι ζεστός και η λειτουργία απαιτεί μια συγκεκριμένη μέγιστη θερμοκρασία, θα εμφανιστεί ένα μήνυμα στην οθόνη. Πατήστε το ◀ για επιστροφή στην προηγούμενη οθόνη και επιλέξτε διαφορετική λειτουργία ή περιμένετε να κρυώσει εντελώς.

### JET START

Όταν ο φούρνος είναι σβηστός, πατήστε το ► για να ξεκινήσει το μαγείρεμα με τη λειτουργία μικροκυμάτων ρυθμισμένη σε πλήρη ισχύ (1000 W) για 30 δευτερόλεπτα.

### 4. ΔΙΑΚΟΨΤΕ ΤΟ ΜΑΓΕΙΡΕΜΑ / ΓΥΡΙΣΤΕ Η ΑΝΑΚΑΤΕΨΤΕ ΤΟ ΦΑΓΗΤΟ

#### ΠΑΥΣΗ

Ανοίγοντας την πόρτα, το μαγείρεμα διακόπτεται προσωρινά σβήνοντας τις αντιστάσεις.

Για να συνεχίσετε τη διαδικασία μαγειρέματος, κλείστε την πόρτα και πατήστε ►.

Σημείωση: κατά τη διάρκεια των λειτουργιών "6<sup>th</sup> Sense" να ανοίγετε την πόρτα μόνο όταν σας ζητηθεί.

#### TURN OR STIR FOOD (ΓΥΡΙΣΤΕ Ή ΑΝΑΚΑΤΕΨΤΕ ΤΟ ΦΑΓΗΤΟ)

Ορισμένες συνταγές μαγειρέματος 6<sup>th</sup> Sense απαιτούν το γύρισμα ή το ανακάτεμα του φαγητού κατά τη διάρκεια μαγειρέματος.

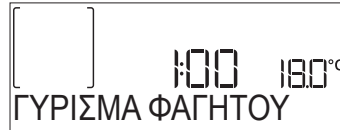

Ένα ηχητικό σήμα θα ηχήσει και η οθόνη εμφανίζει την ενέργεια που πρέπει να γίνει.

Ανοίξτε την πόρτα, κάντε την ενέργεια που σας ζητήθηκε και κλείστε την πόρτα, στη συνέχεια πατήστε το ► για να συνεχίσει το μαγείρεμα.

Σημείωση: Όταν απαιτείται να γυρίσετε ή ανακατέψετε το φαγητό, αν δεν γίνει καμία ενέργεια μετά από 2 λεπτά, ο φούρνος θα συνεχίσει το μαγείρεμα.

### 5. ΤΕΛΟΣ ΨΗΣΙΜΑΤΟΣ

Εκπέμπεται ένα ηχητικό σήμα και στην οθόνη εμφανίζεται η ένδειξη ότι το μαγείρεμα ολοκληρώθηκε.

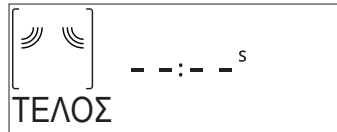

Πατήστε το ► για να συνεχίσετε το μαγείρεμα με τη χειροκίνητη λειτουργία προσθέτοντας χρόνο σε βήματα των 30 δευτερολέπτων (στις λειτουργίες μικροκυμάτων) ή 5 λεπτών (χωρίς μικροκύματα) ή πατήστε το + για να παρατείνετε το χρόνο μαγειρέματος ρυθμίζοντας μια νέα διάρκεια. Και στις δύο περιπτώσεις, οι παράμετροι μαγειρέματος θα διατηρηθούν.

Πατώντας το ✓ ή ► το μαγείρεμα ξεκινάει ξανά.

### . ΑΓΑΠΗΜΕΝΑ

Για να γίνει πιο εύκολη η χρήση του φούρνου, παρέχει τη δυνατότητα αποθήκευσης έως και 10 λειτουργίες που χρησιμοποιείτε περισσότερο.

Μόλις ολοκληρωθεί το μαγείρεμα, η οθόνη θα σας προτρέψει να αποθηκεύσετε τη λειτουργία σε έναν αριθμό από το 1 έως το 10 στη λίστα αγαπημένων.

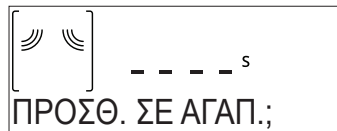

Αν θέλετε να αποθηκεύσετε μια λειτουργία στα αγαπημένα και να αποθηκεύσετε τις τρέχουσες ρυθμίσεις για μελλοντική χρήση, πατήστε το ✓ διαφορετικά, για να την αγνοήσετε πατήστε το ◀.

Μόλις πατηθεί το ✓, πατήστε το + ή το - για να επιλέξετε τον αριθμό θέσης, μετά πατήστε το ✓ για επιβεβαίωση.

Σημείωση: Εάν η μνήμη είναι γεμάτη ή ο επιλεγμένος αριθμός ήδη χρησιμοποιείται, ο φούρνος θα σας ζητήσει να διαγραφεί η προηγούμενη λειτουργία για να αποθηκευτεί η νέα.

Για να εμφανίσετε σε μεταγενέστερο χρόνο τις λειτουργίες που αποθηκεύσατε, πιάστε το ♥: Η οθόνη εμφανίζει τη λίστα αγαπημένων σας λειτουργιών.





Πατήστε το + ή το - για να επιλέξετε τη λειτουργία και επιβεβαιώστε πατώντας το ✓, στη συνέχεια πατήστε το ► για ενεργοποίηση.

## SMART CLEAN

Αφαιρέστε τα εξαρτήματα (εκτός από τον γυάλινο περιστρεφόμενο δίσκο) από το φούρνο μικροκυμάτων πριν ενεργοποιήσετε τη λειτουργία.

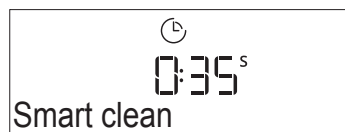
Πατήστε το  για πρόσβαση στη λειτουργία "Smart Clean".





Πατήστε το  για να ενεργοποιηθεί η λειτουργία καθαρισμού: από την οθόνη θα σας ζητηθεί να κάνετε μια σειρά από ενέργειες πριν ξεκινήσετε τον καθαρισμό. Πατήστε το  οποιαδήποτε στιγμή μετά την ολοκλήρωση.



Όταν απαιτείται, ρίξτε ένα φλιτζάνι πόσιμο νερό στην παρεχόμενη χύτρα ή σε ένα δοχείο κατάλληλο για μικροκύματα και στη συνέχεια κλείστε την πόρτα.

Μετά από την τελευταία επιβεβαίωση, πατήστε το  για να ξεκινήσει ο κύκλος καθαρισμού.

Μόλις τελειώσετε, αφαιρέστε το δοχείο, ολοκληρώστε τον καθαρισμό με τη βοήθεια ενός λείου υφάσματος και στη συνέχεια στεγνώστε την κοιλότητα του φούρνου χρησιμοποιώντας ένα υγρό πανί μικροϊνών.

## ΧΡΟΝΟΔΙΑΚΟΠΤΗΣ ΛΕΠΤΩΝ

Όταν ο φούρνος είναι σβηστός, η οθόνη μπορεί να χρησιμοποιηθεί ως χρονοδιακόπτης. Για να ενεργοποιήσετε αυτή τη λειτουργία, βεβαιωθείτε ότι ο φούρνος είναι σβηστός και μετά πατήστε το  ή το  : Στην οθόνη αναβοσβήνει το εικονίδιο .



Πατήστε το  ή το  για να ρυθμίσετε τη χρονική διάρκεια που χρειάζεστε και στη συνέχεια πατήστε το  για να ενεργοποιήσετε το χρονοδιακόπτη.

Θα παραχθεί ένα ηχητικό σήμα και θα υποδειχθεί στην οθόνη μόλις η υπενθύμιση λεπτών ολοκληρώσει την αντίστροφη μέτρηση του επιλεγμένου χρόνου.



Μόλις ενεργοποιηθεί η υπενθύμιση λεπτών, μπορείτε επίσης να επιλέξετε και να ενεργοποιήσετε μια λειτουργία. Πιέστε το  για να ενεργοποιήσετε το φούρνο, στη συνέχεια επιλέξτε την επιθυμητή λειτουργία.

Μόλις ξεκινήσει η λειτουργία, ο χρονοδιακόπτης θα συνεχίσει να μετράει αντίστροφα χωρίς να παρεμβάλλεται με την ίδια τη λειτουργία.

Κατά τη διάρκεια αυτής της φάσης, δεν μπορείτε να δείτε το μετρητή λεπτών (εμφανίζεται μόνο το εικονίδιο ) , ωστόσο, η αντίστροφη μέτρηση συνεχίζεται. Για εμφάνιση της οθόνης υπενθύμισης λεπτών πατήστε το  για διακοπή της τρέχουσας ενεργής λειτουργίας.

## ΚΛΕΙΔ. ΠΛΗΚΤΡΩΝ

Για να κλειδώσετε το πληκτρολόγιο, κρατήστε πατημένο το  για τουλάχιστον πέντε δευτερόλεπτα. Επαναλάβετε για να ξεκλειδώσετε το πληκτρολόγιο.

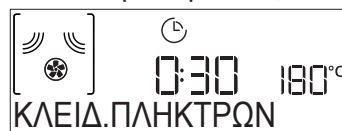

Σημείωση: Η λειτουργία αυτή μπορεί να ενεργοποιηθεί και στη διάρκεια του ψησίματος. Για λόγους ασφάλειας, μπορεί να σβήσει οποιαδήποτε στιγμή πατώντας το κουμπί .

# ΚΑΘΑΡΙΣΜΟΣ

Βεβαιωθείτε ότι η συσκευή έχει κρυώσει πριν προχωρήσετε σε συντήρηση και καθαρισμό.

Ποτέ μην χρησιμοποιείτε εξοπλισμό καθαρισμού με ατμό.

Μην χρησιμοποιείτε μεταλλικά σφουγγαράκια, λειαντικά συρματάκια ή λειαντικά/διαβρωτικά καθαριστικά, καθώς μπορεί να καταστρέψουν τις επιφάνειες της συσκευής.

## ΕΣΩΤΕΡΙΚΗ ΚΑΙ ΕΞΩΤΕΡΙΚΗ ΕΠΙΦΑΝΕΙΑ

- Καθαρίστε τις επιφάνειες με ένα υγρό πανί με μικροΐνες. Εάν υπάρχουν πολλές ακαθαρσίες, προσθέστε στο νερό λίγες σταγόνες απορρυπαντικού με ουδέτερο pH. Σκουπίστε με ένα στεγνό πανί.
- Καθαρίζετε το κρύσταλλο της πόρτας με ειδικό υγρό απορρυπαντικό.
- Σε τακτικά διαστήματα ή σε περιπτώσεις που χύθηκε φαγητό, αφαιρέστε τον περιστρεφόμενο γυάλινο δίσκο και τη βάση του για να καθαρίσετε το φούρνο και να αφαιρέσετε όλα τα υπολείμματα τροφών.
- Ενεργοποιήστε τη λειτουργία "Smart clean" για βέλτιστο καθαρισμό των εσωτερικών επιφανειών.
- Το γκριλ δεν χρειάζεται να το καθαρίσετε καθώς η έντονη θερμότητα καίει οποιαδήποτε βρομιά. Χρησιμοποιείτε αυτή τη λειτουργία σε τακτικά διαστήματα.

## ΑΞΕΣΟΥΑΡ

Όλα τα αξεσουάρ μπορούν να πλυθούν σε πλυντήριο πιάτων με εξαίρεση την πλάκα για τραγανά φαγητά. Η πλάκα για τραγανά τρόφιμα πρέπει να καθαρίζεται με ήπιο απορρυπαντικό και νερό. Για δύσκολη βρομιά, τρίψτε ελαφρά με ένα πανί. Να αφήνετε πάντα την πλάκα για τραγανά τρόφιμα να κρυώσει πριν την καθαρίσετε.

## ΑΝΤΙΜΕΤΩΠΙΣΗ ΠΡΟΒΛΗΜΑΤΩΝ

Πρόβλημα	Πιθανή αιτία	Λύση
Ο φούρνος δεν λειτουργεί.	Διακοπή ρεύματος. Αποσύνδεση από την παροχή ρεύματος.	Βεβαιωθείτε ότι ο φούρνος τροφοδοτείται με ρεύμα και ότι είναι σωστά συνδεδεμένος στην πρίζα. Σβήστε και ανάψτε ξανά το φούρνο για να διαπιστώσετε εάν η βλάβη παραμένει.
Ο φούρνος κάνει θόρυβο, ακόμη και όταν είναι σβηστός.	Ανεμιστήρας ψύξης ενεργοποιημένος.	Ανοίξτε την πόρτα ή κρατήστε ή περιμένετε έως ότου ολοκληρωθεί η διαδικασία κρυώματος.
Στην οθόνη εμφανίζεται το γράμμα "F" ακολουθούμενο από έναν αριθμό.	Σφάλμα λογισμικού.	Επικοινωνήστε με το πλησιέστερο Κέντρο Εξυπηρέτησης Πελατών και αναφέρετε τον αριθμό μετά το γράμμα "F".

Μπορείτε να βρείτε πολιτικές, τυπική τεκμηρίωση και πρόσθετες πληροφορίες προϊόντος:

- Χρήση του QR στο προϊόν σας
- Μεταβαίνοντας στην ιστοσελίδα μας [docs.whirlpool.eu](https://docs.whirlpool.eu)
- Εναλλακτικά, **μπορείτε να επικοινωνήσετε με την Υπηρεσία εξυπηρέτησης πελατών** (βλ. τηλεφωνικό αριθμό στο βιβλιαράκι εγγύησης). Όταν επικοινωνείτε με το Κέντρο εξυπηρέτησης πελατών, αναφέρατε τους κωδικούς που αναγράφονται στην ετικέτα αναγνώρισης προϊόντος.

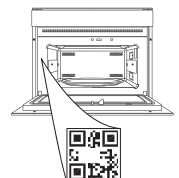





**KÖSZÖNJÜK, HOGY A WHIRLPOOL TERMÉKÉT VÁLASZTOTTA**

Teljes körű szolgáltatásaink eléréséhez, kérjük, regisztrálja termékét honlapunkon: [www.whirlpool.eu/register](http://www.whirlpool.eu/register).

**A TOVÁBBI INFORMÁCIÓK ELÉRÉSÉHEZ OLVASSA BE A KÉSZÜLÉKÉN TALÁLHATÓ QR-KÓDOT**

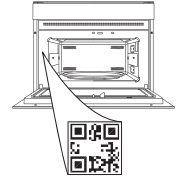

A készülék használata előtt olvassa el figyelmesen a Biztonsági útmutatót.

## TERMÉKLEÍRÁS

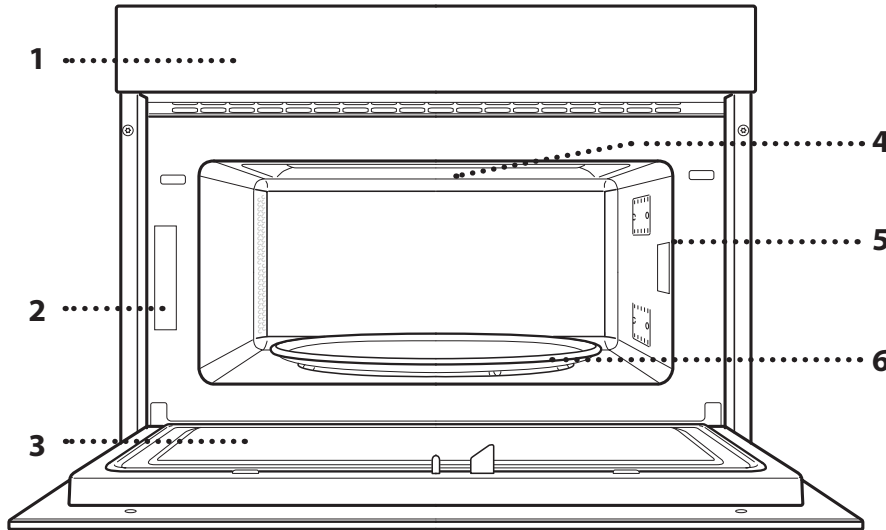

1. Kezelőpanel
2. Azonosító tábla (ne távolítsa el)
3. Ajtó
4. Felső fűtőelem/grill
5. Világítás
6. Forgótányér

## A KEZELŐPANEL BEMUTATÁSA

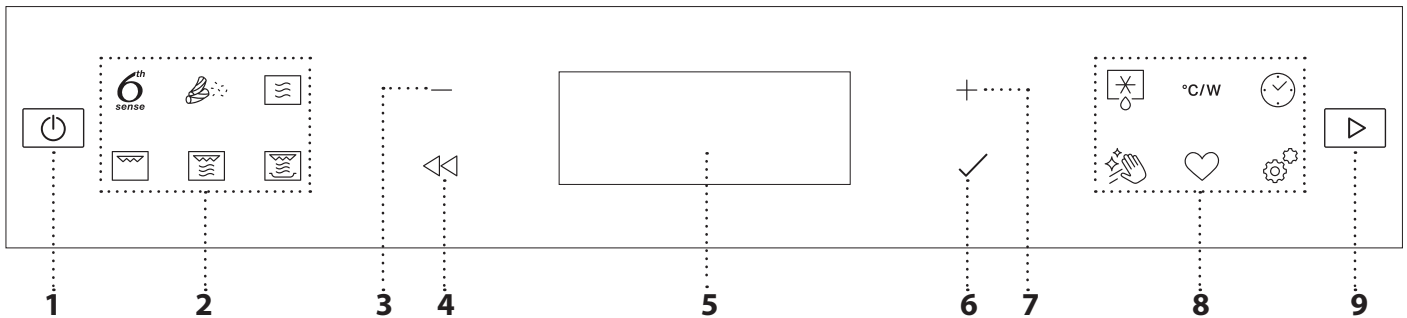

### 1. BE/KI

A sütő be- és kikapcsolása vagy funkciók leállítása.

### 2. 6TH SENSE MENÜ / FUNKCIÓK KÖZVETLEN ELÉRÉSE

A funkciók és a menü gyors elérése.

### 3. MÍNUSZ NAVIGÁCIÓS GOMB

Léptetés a menüben, valamint a funkciókhoz tartozó beállítások vagy értékek csökkentése.

### 4. VISSZA

Visszatérés az előző menübe. A beállítások módosítása sütés közben.

### 5. KIJELZŐ

### 6. OK

A kiválasztott funkció vagy érték jóváhagyása.

### 7. PLUSZ NAVIGÁCIÓS GOMB

Léptetés a menüben, valamint a funkciókhoz tartozó beállítások vagy értékek növelése.

### 8. OPCÍÓK/FUNKCIÓK KÖZVETLEN ELÉRÉSE

A funkciók, a beállítások és a kedvezmények gyors elérése.

### 9. INDÍTÁS

Funkció indítására szolgál a megadott vagy a gyári beállításokkal.

# TARTOZÉKOK

## FORGÓTÁNYÉR

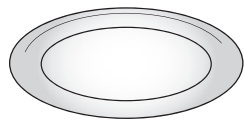

A tányértartóra helyezett üveg forgótányér mindegyik sütési módszerhez használható.

Az edényeket és tartozékokat minden esetben a forgótányérra kell helyezni.

## FORGÓTÁNYÉRTARTÓ

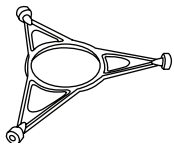

Ezt a tányértartót kizárólag a forgótányérhoz használja.

Ne tegyen rá más tartozékokat.

## SÜTŐRÁCS

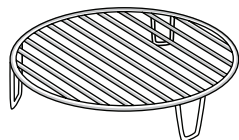

Ennek segítségével közelebb teheti az ételt a grillhez, így az étel tökéletesen megpirul.

Helyezze a sütőrácst a forgótányérra, és ügyeljen rá, hogy

ne érjen hozzá a sütőtér más felületeihez.

## CRISP TÁLCA

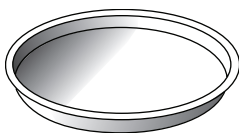

Csak azokra a célokra használja, amelyekre tervezték.

A Crisp tálcat mindig az üveg forgótányér közepére kell helyezni, és üres állapotban előmelegíthető

a kifejezetten erre a célra való funkcióval. Az ételt közvetlenül a Crisp tálcára helyezze.

## A CRISP TÁLCA FOGANTYÚJA

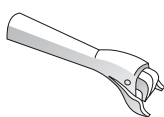

A forró Crisp tálcat ezzel lehet kivenni a sütőből.

A tartozékok száma és típusa a megvásárolt modelltől függ.

A kereskedelmi forgalomban különböző tartozékok kaphatók. Vásárlás előtt győződjön meg róla, hogy a tartozék hőálló és mikrohullámú sütőben is használható.

Mikrohullámú sütéshez nem lehet fémedényeket használni.

## PÁROLÓ

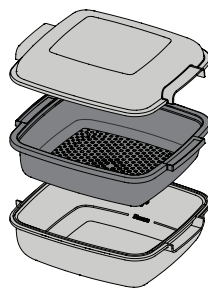

.....1 Az olyan ételek, mint a hal vagy zöldségek párolásához, tegye azokat a kosárba (2), és öntsön ivóvizet (100 ml) a pároló (3) aljába, hogy megfelelő mennyiségű gőz képződjön.

.....2 Burgonya, tészta, rizs, gabonafélék és hasonló élelmiszerek főzéséhez tegye az ételt közvetlenül a pároló

aljára (a kosárra nincs szükség), és adjon hozzá az étel mennyiségének megfelelő mennyiségű ivóvizet.

A legjobb eredmény érdekében tegye rá a párolóra a mellékelt fedet (1).

A párolót mindig az üveg forgótányérra tegye, és csak a megfelelő sütési funkciókkal vagy a mikrohullámú funkcióval használja.

A pároló alját úgy tervezték, hogy alkalmas legyen a speciális Smart clean funkcióhoz.

Azok a tartozékok, amelyek nem részei a csomagnak, külön vásárolhatók meg a vevőszolgálaton.

Mindig ügyeljen rá, hogy az ételek és tartozékok ne érjenek hozzá a sütő belső falához.

A sütő beindítása előtt mindig győződjön meg arról, hogy a forgótányér szabadon tud-e forogni. Vigyázzon, nehogy elmozduljon a forgótányér a tartón, amikor egyéb tartozékokat betesz vagy kivesz a sütőből.

## FUNKCIÓK



### 6TH SENSE

Ezek a funkciók automatikusan kiválasztják az egyes ételtípusokhoz megfelelő főzési módot.



### MELEGÍTÉS

Fagyasztott vagy szobahőmérsékletű készételek újramelegítéséhez. A sütő automatikusan kiszámolja a legrövidebb idő alatt elérhető legjobb eredményhez szükséges értékeket. Helyezze az ételt egy hőálló, a mikrohullámú sütőben használható tányérra vagy tálba.

ÉTEL	SÚLY (g)
MENÜTÁLCÁS ÉTEL	250-500
FAGYASZTOTT LASAGNE	250-500
VÍZ	100-500
LEVES	200-800



### CRISP

Fagyasztott ételek újramelegítéséhez vagy sütéséhez. Az étel teteje aranybarna és ropogós lesz. Kizárólag a sütőhöz mellékelt Crisp tálcát használja ennél a funkciónál. Fordítsa meg az ételt, amikor erre a sütő utasítást ad.

ÉTEL	SÚLY (g)
PIZZA [FAGYASZTOTT]	200-800
BURGER HÚSPOGÁCSA	200-600
SÜLT BURGONYA – FAGYASZTOTT	200-500
CSIRKEFALATOK [FAGYASZTOTT]	100-500
HALRUDAK [FAGYASZTOTT]	100-500

Szükséges tartozékok: Crisp tálca, a Crisp tálca fogantyúja



### SÜTÉS

Ételek gyors és optimális sütéséhez. Használjon hőálló és mikrohullámú sütőben használható edényt.

ÉTEL	SÚLY (g)
SÜLT CSIRKE	800 - 1500
CSŐBENSÜLT BURGONYA	200-1000
TÖLTÖTT ZÖLDSÉGEK	200-800
SERTÉSOLDALAS	200-800
RÁNTOTTA	100-500
PATTOGATOTT KUKORICA	90



### PÁROLÁS

Zöldségek vagy hal párolásához használja a mellékelt párolót. Oszlassa el egyenletesen az élelmiszert a pároló kosarában, és öntsön ivóvizet (100 ml-t) a pároló aljába. A sütő automatikusan kiszámolja a tökéletes eredményhez szükséges értékeket. A sütés kezdeti fázisában a mikrohullámok hatására gőz képződik, mivel a pároló aljába öntött víz felforr.

ÉTEL	SÚLY (g)
1 GYÖKÉRZÖLDSÉGEK PÁROLVA	150 - 500
2 LÁGY ZÖLDSÉGEK PÁROLVA	150 - 500
3 PÁROLT ZÖLDSÉGEK [FAGYASZTOTT]	150 - 500
4 PÁROLT HALFILÉ	150 - 500
5 PÁROLT BAROMFIMELL	150 - 500



### RIZS ÉS TÉSZTA

Rizs és tészta gyors főzéséhez. Ez a funkció kizárólag a párolóval használható.

Állítsa be a rizshez vagy tésztahoz javasolt főzési időt.

ÉTEL	ADAG	SÚLY (g)
RIZS	1 személy	100
	2 személy	200
	3 személy	300
	4 személy	400
TÉSZTA	1 személy	70
	2 személy	140
	3 személy	210

Szükséges tartozékok: Pároló alsó része és fedő



## MIKROHULLÁM

Gyors sütéshez vagy ételek és italok újramelegítéséhez.

TELJESÍTMÉNY (W)	JAVASOLT HASZNÁLAT
1000	Italok vagy magas víztartalmú ételek gyors felmelegítése.
800	Zöldségek elkészítése.
650	Hús és hal sütése.
500	Szaft vagy sajt- vagy tojástartalmú szószok főzése. Húsos piték, csőben sült tészták készre sütése.
350	Lassú sütés alacsony hőmérsékleten. Ideális vaj és csokoládé olvasztásához.
160	Fagyasztott ételek kiolvasztásához, vaj és sajt puhításához.
90	Fagylalt kiolvasztásához.

MŰVELET	ÉTEL	TELJESÍTMÉNY (W)	IDŐTARTAM (perc)
Melegítés	2 csésze	1000	1-2
Melegítés	Burgonyapüré (1 kg)	1000	9-11
Kiolvasztás	Darált hús (500 g)	160	13-14
Sütés	Piskóta	800	6-7
Sütés	Tejsodó	650	11-12
Sütés	Fasírt	800	18-20



## GRILL

Pirításhoz, grillezéshez és csőben sült fogásokhoz. Javasoljuk, hogy sütés közben forgassa meg az ételt.

ÉTEL	IDŐTARTAM (perc)
Pirítós	5-6
Garnéla	18-22

Javasolt tartozékok: Sütőrács



## GRILL+MW (GRILL + MIKRÓ)

Ételek gyors sütéséhez, csőben sütéshez, mikrohullámú és grill funkciók kombinálásához.

ÉTEL	TELJESÍTMÉNY (W)	IDŐTARTAM (perc)
Csőbensült burgonya	650	20-22
Sült csirke	650	40-45

Javasolt tartozékok: Sütőrács



## CRISP

Ételek aljának és tetejének tökéletesre pirításához. Ehhez a funkcióhoz mindenképpen szükség van a speciális Crisp tálcára.

ÉTEL	IDŐTARTAM (perc)
Kelt tésztás sütemény	7-10
Hamburger	8-10 *

\* A sütési idő felénél fordítsa meg az ételt.

Szükséges tartozékok: Crisp tálca, a Crisp tálca fogantyúja



## 6TH SENSE KIOLVASZTÁS

Itt az étel gyors kiolvasztásához elegendő megadni az étel súlyát. Az ételt közvetlenül az üveg forgótányérra tegye. Fordítsa meg az ételt, amikor erre a sütő utasítást ad.

ÉTEL

SÚLY (g)



IDŐZÍTETT KIOLVASZTÁS

-



HÚS

100-2000



BAROMFI

100-2500



HAL

100-1500



ROPOGÓS KENYÉR KIOLVASZTÁSA

50 - 500

## °C/W TELJESÍTMÉNY (°C/W)

A funkcióhoz tartozó időtartamok módosítása.



## IDŐZÍTŐ/PERCSZÁMLÁLÓ

A funkcióhoz tartozó időtartamok módosítása.



## Hydro öntisztítás

A speciális tisztítási ciklus során kibocsátott gőz megkönnyíti a szennyeződés és az ételmaradékok eltávolítását. Öntsön egy csésze ivóvizet egy mikrohullámú sütőbe való edénybe, majd kapcsolja be a funkciót.



## FAVORITES (KEDVENCEK)

Itt tárolható a 10 kedvenc funkció.



## BEÁLLÍTÁSOK

A sütő beállításainak módosítása.

Ha az „ECO” üzemmód aktív, energiatakarékosági okokból a kijelző fényereje csökken, és a világítás 1 perc elteltével kikapcsol.

Ha a „DEMO” üzemmód aktív, minden parancs és menüpont használható, de a sütő nem melegszik fel. Az üzemmód kikapcsolásához lépjen a „DEMO” menüpontra a „BEÁLLÍTÁSOK” menüben, és válassza a „Ki” lehetőséget. A „GYÁRI ÉRTÉKEK” lehetőség kiválasztásakor a készülék kikapcsol, és visszatér az első használatkor érvényes beállításokhoz. Minden beállítás törlődik.

## ELSŐ HASZNÁLAT

### 1. A NYELV KIVÁLASZTÁSA

A készülék első bekapcsolásakor be kell állítani a kívánt nyelvet és a pontos időt: a kijelzőn az „English” beállítás látható.



A + és – gombokkal lépkedhet a választható nyelvek listájában. Válassza ki a kívánt nyelvet, majd nyomja meg a ✓ gombot a jóváhagyáshoz.

Ne feledje: A nyelv bármikor módosítható a „BEÁLLÍTÁSOK” menüben lévő „NYELV” lehetőségnél. Ehhez nyomja meg a ⚙️ gombot.

### 2. AZ IDŐ BEÁLLÍTÁSA

A nyelv kiválasztása után be kell állítani a pontos időt: A kijelzőn villog az órát jelző két számjegy.

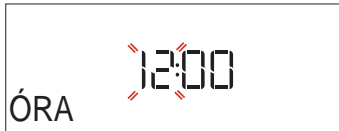

Állítsa be az órát a + és – gombokkal, majd nyomja meg a ✓ gombot: A kijelzőn villog a percek jelző két számjegy.

## NAPI HASZNÁLAT

### 1. A FUNKCIÓ KIVÁLASZTÁSA

Kapcsolja be a sütőt a ⏻ gombbal: a kijelzőn az utoljára használt elsődleges funkció vagy a főmenü látható.

A funkciók kiválasztásához nyomja meg az egyik elsődleges funkcióhoz tartozó szimbólumot, vagy válasszon beállítást az egyik menüben.

A menükben található funkciók használatához válassza ki a kívánt opciót a + és – gombokkal, majd nyomja meg a ✓ gombot a jóváhagyáshoz.

Ne feledje: A funkció kiválasztása után a kijelzőn megjelenik az ahhoz javasolt optimális szint.

### 2. FUNKCIÓ BEÁLLÍTÁSA

A kívánt funkció kiválasztása után megváltoztathatja a funkció beállításait. A kijelzőn egymás után megjelennek a módosítható beállítások. A ⏪ gombbal módosítható az előző beállítás.

#### TELJESÍTMÉNY



Ha az érték villog a kijelzőn, módosításához használja a + és – gombokat, majd nyomja meg a ✓ gombot a jóváhagyáshoz. Ezután továbbléphet a következő beállításokra (ha vannak).

Állítsa be a percet a + vagy – gombokkal, majd nyomja meg a ✓ gombot a jóváhagyáshoz.

Ne feledje: Hosszabb áramkimaradások után valószínűleg újra be kell majd állítania az időt. Válassza az „ÓRA” lehetőséget a „BEÁLLÍTÁSOK” menüben. Ehhez nyomja meg a ⚙️ gombot.

### 3. A SÜTŐ TISZTÍTÁSA

Az új sütő a gyártásból visszamaradt szagot bocsáthat ki: ez teljesen normális. Ezért mielőtt a sütőt étel készítésére használná, azt javasoljuk, hogy tisztítsa ki üresen a lehetséges szagok eltávolítása érdekében.

Távolítson el minden védőkartont vagy átlátszó filmréteget a sütőről, és távolítson el minden tartozékot a belsejéből.

Kapcsolja be a „Smart Clean” funkciót. Kövesse a funkció megfelelő beállításához szükséges utasításokat.

Ne feledje: A készülék első használatát követően érdemes kiszellőztetni a helyiséget.

### IDŐTARTAM

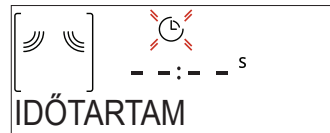

Ha az ⏻ szimbólum villog a kijelzőn, állítsa be a kívánt sütemési időt a + és – gombokkal, majd nyomja meg a ✓ gombot a jóváhagyáshoz.

Ne feledje: A beállított sütemési idő módosítható sütemés közben az ⏻ gombbal: a módosításhoz használja a + és – gombokat, majd nyomja meg a ✓ gombot a jóváhagyáshoz.

Ha nem mikrohullámú funkciókat használ, és végig felügyelni kívánja a sütemést (időzítés használata nélkül), nem kell beállítania a sütemési időt: Nyomja meg a ✓ vagy ⏻ gombot a jóváhagyáshoz és a funkció indításához. Ennél az üzemmódnál nem állítható be késleltetett indítás.

### . 6<sup>th</sup> SENSE

Ezekkel a funkcióval automatikusan beállítható az elérhető ételek elkészítéséhez optimális üzemmód, teljesítmény és időtartam.

Szükség esetén az optimális eredmény érdekében adja meg az étel jellemzőit.

## SÚLY / ADAG



A funkció megfelelő beállításához kövesse a kijelzőn megjelenő utasításokat. Ha a készülék jelez, a + és – gombokkal állítsa be a kívánt értéket, majd nyomja meg a ✓ gombot a jóváhagyáshoz.

### KÉSZENLÉTI SZINT

A 6<sup>th</sup> Sense funkciók használatakor beállítható az étel készülségi foka.



Ha a készülék jelez, a + és – gombokkal állítsa be a kívánt készülségi fokot az Enyhe/Alacsony (-1) és az Extra/Magas (+1) szintek között. Nyomja meg a ✓ vagy ▶ gombot a jóváhagyáshoz és a funkció indításához.

### 3. A FUNKCIÓ AKTIVÁLÁSA

Ha az alapértelmezett beállítások megfelelőek, vagy megadta a kívánt beállításokat, nyomja meg a ▶ gombot a funkció bekapcsolásához.

A ▶ gomb minden újabb megnyomásakor 30 másodperccel nő a sütési idő.

Ha a késleltetés ideje alatt megnyomja a ▶ gombot, a sütő rákérdez, hogy törli-e a késleltetést, és helyette azonnal elindítja-e a funkciót.

Ne feledje: A bekapcsolt funkció bármikor leállítható a ⏻ gombbal.

Ha a sütő forró, de a funkcióhoz adott maximális hőmérséklet szükséges, megjelenik egy üzenet a kijelzőn. A ⏪ gombbal lépjen vissza az előző képernyőre, és válasszon másik funkciót, vagy várja meg, amíg a sütő teljesen lehűl.

### JET START

Ha a sütő ki van kapcsolva, nyomja meg a ▶ gombot: ekkor bekapcsol a mikrohullámú sütési funkció a legmagasabb teljesítményen (1000 W), 30 másodpercre.

### 4. SÜTÉS SZÜNETELTETÉSE / ÉTEL MEGFORDÍTÁSA VAGY MEGKEVERÉSE

#### SZÜNET

Az ajtó nyitáskor a sütés ideiglenesen leáll (ehhez a készülék kikapcsolja a fűtőelemeket).

A sütés folytatásához csukja be az ajtót, és nyomja meg a ▶ gombot.

Ne feledje: A „6<sup>th</sup> Sense” funkciók használatakor csak akkor nyissa ki az ajtót, ha a készülék erre kéri.

#### ÉTEL MEGFORDÍTÁSA VAGY MEGKEVERÉSE

A 6<sup>th</sup> Sense sütés recepteknél előfordulhat, hogy sütés közben meg kell fordítani vagy keverni az ételt.



Hangjelzés hallatszik, és a kijelzőn látható a szükséges művelet.

Nyissa ki az ajtót, hajtsa végre a kijelzőn látható műveletet, majd csukja be az ajtót, és nyomja meg a ▶ gombot a sütés folytatásához.

Ne feledje: Ha a készülék az étel megfordítására vagy megkeverésére figyelmeztet, 2 perc elteltével folytatódik a sütés akkor is, ha Ön nem végzi el a kért műveletet.

### 5. A SÜTÉS VÉGE

Hangjelzés hallatszik, és a kijelző jelzi, hogy a sütés befejeződött.

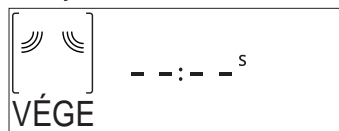

A sütés kézi üzemmódban történő folytatásához nyomja meg a ▶ gombot: ekkor 30 másodperces (mikrohullámú funkció esetén) vagy 5 perces (mikrohullámú funkció nélkül) lépésekben növelheti az időt, vagy a + gombbal hosszabb sütési időt állíthat be új időtartam megadásával. A sütési beállítások mindkét esetben változatlanok maradnak.

A sütés ismételt indításához nyomja meg a ✓ vagy ▶ gombot.

### . KEDVENC

A sütő használatának megkönnyítése érdekében a 10 leggyakrabban használt funkció elmenthető.

A sütés végeztével a kijelzőn megjelenik a kérdés, hogy kívánja-e menteni a funkciót a kedvencek listájára (1–10. pozícióba).

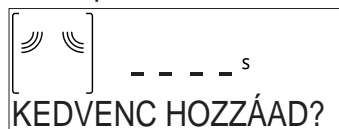

Ha kedvencként kíván elmenteni egy funkciót, és tárolni szeretné az aktuális beállításokat későbbi használatra, nyomja meg a ✓ gombot; ha nem kíván élni a lehetőséggel, nyomja meg a ⏪ gombot.

A ✓ gomb megnyomása után válassza ki a pozíciót a + és – gombokkal, majd nyomja meg a ✓ gombot a jóváhagyáshoz.

Ne feledje: Ha a memória megtelt, vagy a választott pozíció már foglalt, a sütő rákérdez, hogy felülírja-e a korábban mentett funkciót.

A mentett funkciók későbbi előhívásához nyomja meg a ♥ gombot: a kijelzőn megjelenik a kedvenc funkciók listája.



Válassza ki a funkciót a + és – gombokkal, hagyja jóvá a beállítást a ✓ gombbal, majd nyomja meg a ▶ gombot a bekapcsoláshoz.

### . SMART CLEAN

A funkció bekapcsolása előtt vegyen ki minden tartozékot a mikrohullámú sütőből (az üveg forgótányér kivételével).

A „Smart Clean” funkció megnyitásához nyomja meg a 🧼 gombot.

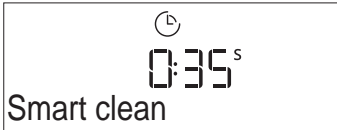

Kapcsolja be a tisztítási funkciót a gombbal: a kijelző figyelmeztet a tisztítás megkezdése előtt végrehajtandó műveletekre. Ha elkészült, nyomja meg a gombot.

Ha szükséges, öntsön egy csésze ivóvizet a mellékelt pároló alsó elemébe vagy egy mikrohullámú sütőben használható edénybe, majd csukja be az ajtót.

Az utolsó jóváhagyás után nyomja meg a gombot a tisztítás indításához.

A folyamat végén vegye ki az edényt, fejezze be a tisztítást egy puha ronggyal, majd törölje át a sütőteret egy nedves mikroszálas törölkendővel.

## . PERCSZÁMLÁLÓ

Ha a sütő ki van kapcsolva, a kijelzőt időzítőként is használhatja. A funkció bekapcsolása előtt ellenőrizze, hogy a sütő ki van-e kapcsolva, majd nyomja meg a vagy gombot: A kijelzőn az szimbólum villog.

Állítsa be a kívánt időtartamot a és gombokkal, majd nyomja meg a gombot az időzítő bekapcsolásához.

Ha a percszámlálón beállított idő letelt, hangjelzés hallható, és a kijelzőn megjelenik a vonatkozó jelzés.



A percszámláló bekapcsolása után kiválaszthat és aktiválhat funkciókat. Nyomja meg a gombot a sütő bekapcsolásához, majd válassza ki a kívánt funkciót.

A funkció indítása után az időzítő a funkciótól függetlenül folytatja a visszaszámlálást.

Ebben a szakaszban a percszámláló nem látható (csak az szimbólum látható a kijelzőn), a visszaszámlálás a háttérben zajlik. A percszámláló megjelenítéséhez, azaz az aktív funkció leállításához nyomja meg a gombot.

## . GOMBZÁR

A gombzár aktiválásához nyomja meg és tartsa lenyomva legalább öt másodpercig a gombot. A gombzár ugyanilyen módon feloldható.



Megjegyzés: Ez a funkció ételkészítés közben is aktiválható. Biztonsági okból a sütő bármikor kikapcsolható a gombbal.

# TISZTÍTÁS

Bármilyen karbantartási vagy tisztítási művelet előtt győződjön meg róla, hogy a készülék teljesen kihűlt.

Soha ne használjon gőzzel tisztító berendezéseket. Ne használjon acélgyapotot, súrolókefét vagy dörzshatású/maró hatású tisztítószeret, mivel ezek károsíthatják a készülék felületeit.

## KÜLSŐ ÉS BELSŐ FELÜLETEK

- A felületeket nedves, mikroszálás törölkendővel tisztítsa. Ha erősen szennyezett a felület, pár csepp pH-semleges tisztítószerrel tegyen a kendőre. Törölje le egy száraz törölkendővel.
- Az ajtó üvegét megfelelő folyékony tisztítószerrel tisztítsa.
- Rendszeresen, vagy ha az étel kiömlött, vegye ki a forgótányért és annak tartóját, és tisztítsa meg a sütőtér alját – minden ételmaradékot távolítsa el.
- A belső felületek optimális tisztításához használja a „Smart clean” funkciót.
- A grill tisztítására nincs szükség, hiszen az intenzív hő minden szennyeződést leéget róla. Ezért javasoljuk, hogy rendszeresen használja a grill funkciót.

## TARTOZÉKOK

Minden tartozék mosogatógépben mosható, kivéve a Crisp tálcát. A Crisp tálca enyhén mosószeres vízben tisztítható. A makacs szennyeződéseket egy ronggyal óvatosan dörzsölje le. Tisztítás előtt mindig hagyja kihűlni a Crisp tálcát.

## A PROBLÉMÁK MEGOLDÁSA

Probléma	Lehetséges ok	Megoldás
A készülék nem működik.	Áramkimaradás. Nincs csatlakoztatva a hálózathoz.	Ellenőrizze, hogy van-e hálózati feszültség, és hogy a sütő elektromos bekötése megtörtént-e. Kapcsolja ki a sütőt, majd kapcsolja be újra, hogy lássa, fennáll-e még a probléma.
A sütő akkor is zajokat ad ki, amikor ki van kapcsolva.	A hűtőventilátor bekapcsolva.	Nyissa ki az ajtót, vagy várjon, amíg a hűtési folyamat leáll.
A kijelzőn az „F” betű és egy szám látszik.	Szoftverhiba.	Hívja a legközelebbi ügyfélszolgálatot, és olvassa be az „F” betű után látható számot.

### A szabályzatok, a szabványos dokumentáció és a termékkel kapcsolatos további információk elérhetők:

- a termékén lévő QR-kód használatával
- a [docs.whirlpool.eu](http://docs.whirlpool.eu) honlapon
- Vagy **vegye fel a kapcsolatot a vevőszolgálattal** (a telefonszámot lásd a garanciafüzetben). Amennyiben a vevőszolgálathoz fordul, kérjük, adja meg a termék adattábláján feltüntetett kódokat.

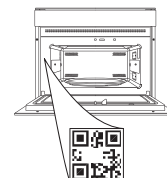





**GRAZIE PER AVERE ACQUISTATO UN PRODOTTO WHIRLPOOL**

Per ricevere un'assistenza più completa, registrare il prodotto su [www.whirlpool.eu/register](http://www.whirlpool.eu/register)

**SCANSIONARE IL CODICE QR SUL PROPRIO APPARECCHIO PER OTTENERE MAGGIORI INFORMAZIONI**

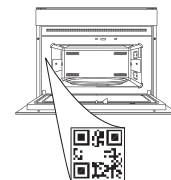

Prima di utilizzare l'apparecchio leggere attentamente le istruzioni di sicurezza.

## DESCRIZIONE DEL PRODOTTO

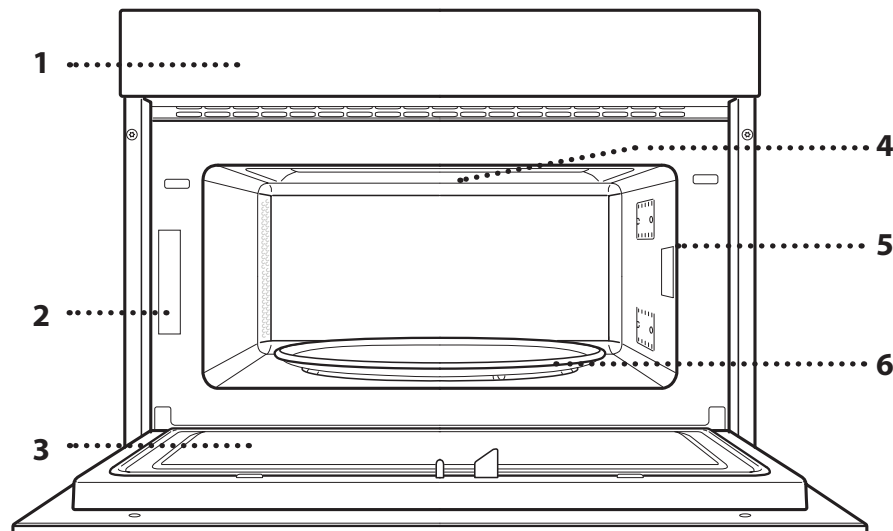

1. Pannello comandi
2. Targhetta matricola (da non rimuovere)
3. Porta
4. Resistenza superiore / grill
5. Luce
6. Piatto rotante

## DESCRIZIONE DEL PANNELLO COMANDI

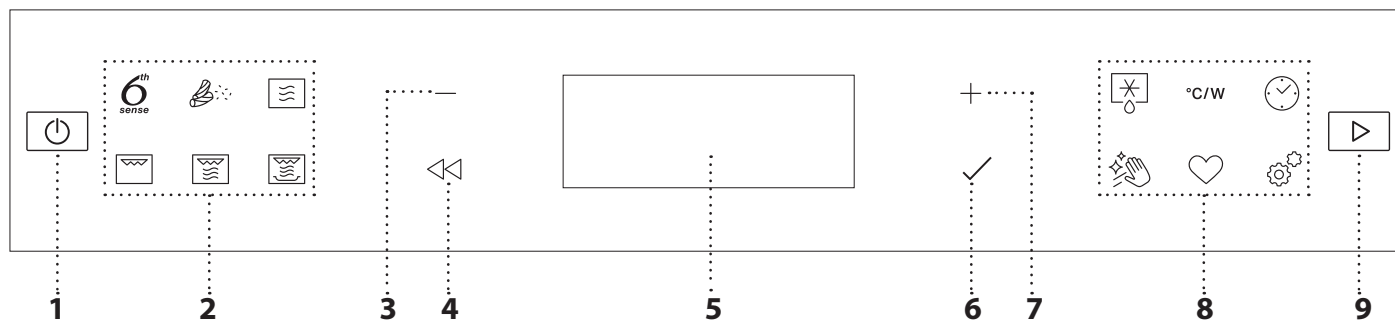

### 1. ON/OFF

Per accendere e spegnere il forno o arrestare un funzione attiva.

### 2. TASTI DI ACCESSO DIRETTO A MENU 6TH SENSE E FUNZIONI

Per accedere rapidamente alle funzioni e al menu.

### 3. TASTO DI NAVIGAZIONE MENO

Per scorrere i menu e ridurre le impostazioni o i valori delle funzioni.

### 4. INDIETRO

Per tornare alla schermata precedente.

Durante la cottura, permette di modificare le impostazioni.

### 5. DISPLAY

### 6. OK

Per confermare la selezione di una funzione o un valore impostato.

### 7. TASTO DI NAVIGAZIONE PIÙ

Per scorrere i menu e aumentare le impostazioni o i valori delle funzioni.

### 8. TASTI DI ACCESSO DIRETTO A OPZIONI E FUNZIONI

Per impostare rapidamente le funzioni, le impostazioni e i preferiti.

### 9. AVVIO

Per avviare una funzione utilizzando le impostazioni specificate o quelle di base.

## ACCESSORI

### PIATTO ROTANTE

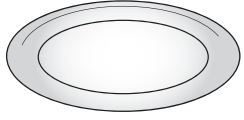

Appoggiato sull'apposito supporto, il piatto rotante in vetro può essere utilizzato in tutte le modalità di cottura.

Il piatto rotante va sempre usato come base per altri contenitori o accessori.

### SUPPORTO PER PIATTO ROTANTE

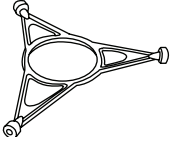

Utilizzare il supporto soltanto per il piatto rotante in vetro. Non appoggiare altri accessori sul supporto.

### GRIGLIA

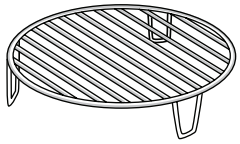

Permette di avvicinare il cibo al grill, assicurandone una piacevole doratura.

Appoggiare la griglia sul piatto rotante, evitando che venga a

contatto con altre superfici.

### PIATTO CRISP

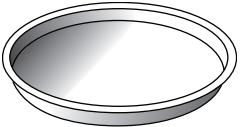

Da utilizzare solo con le funzioni designate.

Il piatto Crisp deve essere sempre appoggiato al centro del piatto rotante in vetro e può essere

preriscaldato a vuoto, utilizzando solo la speciale funzione dedicata. Disporre gli alimenti direttamente sul piatto Crisp.

### IMPUGNATURA PER PIATTO CRISP

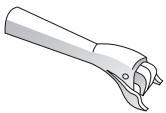

Utile per rimuovere il piatto Crisp caldo dal forno.

Il numero e il tipo di accessori possono variare a seconda del modello acquistato.

### VAPORIERA

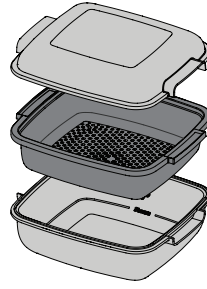

- .....1 Per cuocere a vapore alimenti come pesce o verdure, appoggiarli sul cestello (2) e
- .....2 versare acqua potabile (100 ml) sul fondo della vaporiera (3) per ottenere una corretta quantità di vapore.
- .....3

Per lessare alimenti come patate, pasta, riso o cereali, disporli direttamente sul

fondo della vaporiera (non è necessario il cestello) aggiungendo una quantità proporzionata di acqua potabile.

Per ottenere un risultato ottimale si consiglia di chiudere la vaporiera con l'apposito coperchio (1).

Appoggiare sempre la vaporiera sul piatto rotante in vetro e usarla esclusivamente con le funzioni di cottura dedicate o con le microonde.

Il fondo della vaporiera è studiato anche per essere usato con la speciale funzione Smart clean.

Gli altri accessori non in dotazione possono essere acquistati separatamente presso il Servizio Assistenza Tecnica.

**In commercio sono disponibili diversi accessori. Prima di acquistarli, accertarsi che siano idonei alla cottura a microonde e in forno.**

**Contenitori metallici per cibi o bevande non vanno mai usati durante una cottura a microonde.**

**Verificare che alimenti e accessori non tocchino le pareti interne del forno.**

**Prima di avviare il forno, assicurarsi sempre che il piatto rotante possa ruotare liberamente. Fare attenzione a non spostare il piatto rotante dalla sua sede mentre si inseriscono o rimuovono altri accessori.**

## FUNZIONI



### 6<sup>th</sup> SENSE

Queste funzioni selezionano automaticamente la modalità di cottura ottimale per qualsiasi tipo di alimento.



### RISCALDAMENTO

Per riscaldare cibi pronti, sia surgelati che a temperatura ambiente. Il forno calcolerà automaticamente i valori necessari per ottenere i migliori risultati possibili nel minor tempo. Disporrà il cibo su un piatto piano resistente al calore e alle microonde.

ALIMENTO	PESO (g)
PIATTO PRONTO	250 - 500
LASAGNE SURGELATE	250 - 500
ACQUA	100 - 500
MINESTRE	200 - 800



### CRISP

Per riscaldare e cuocere rapidamente alimenti surgelati, creando una superficie dorata e croccante. Usare la funzione solo in combinazione con il piatto Crisp in dotazione. Quando richiesto, girare gli alimenti.

ALIMENTO	PESO (g)
Pizza [surgelata]	200 - 800
HAMBURGER	200 - 600
PATATE FRITTE [SURGELATE]	200 - 500
NUGGET DI POLLO [SURGELATI]	100 - 500
BASTONCINI DI PESCE [SURGELATI]	100 - 500

Accessori richiesti: piatto crisp, maniglia per piatto crisp



### COTTURA

Per ottenere una rapida e ottimale cottura degli alimenti. Utilizzare un contenitore resistente al calore e adatto alla cottura a microonde.

ALIMENTO	PESO (g)
POLLO ARROSTO	800 - 1500
GRATIN DI PATATE	200 - 1000
VERDURE RIPIENE	200 - 800
COSTOLETTE DI MAIALE	200 - 800
Uova strapazzate	100 - 500
POPCORN	90



### VAPORE

Per cuocere al vapore cibi come verdure o pesce, utilizzando la vaporiera in dotazione. Distribuire gli alimenti in modo uniforme nel cestello della vaporiera e versare sul fondo 100 ml di acqua potabile. Il forno calcola automaticamente le impostazioni richieste per ottenere un risultato ottimale. Nella parte iniziale della cottura le microonde generano vapore, portando a ebollizione l'acqua presente sul fondo della vaporiera.

ALIMENTO		PESO (g)
1	RADICI DI VERDURE A VAPORE	150 - 500
2	VERDURE A VAPORE MORBIDE	150 - 500
3	VERDURE A VAPORE [SURGELATE]	150 - 500
4	FILETTI DI PESCE AL VAPORE	150 - 500
5	PETTO DI POLLO AL VAPORE	150 - 500



### RISO & PASTA

Per cuocere velocemente riso o pasta. Questa funzione deve essere usata solo con la vaporiera. Impostare di conseguenza il tempo di cottura consigliato per il riso o la pasta.

ALIMENTO	PORZIONI	PESO (g)
RISO		100
		200
		300
		400
PASTA		70
		140
		210

Accessori necessari: Fondo vaporiera e coperchio



## MICROONDE

Per cuocere e riscaldare rapidamente alimenti o bevande.

POTENZA (W)	CONSIGLIATA PER
1000	Riscaldamento rapido di bevande o altri alimenti ad alto contenuto di acqua.
800	Cottura di verdure.
650	Cottura di carne e pesce.
500	Cottura di sughi di carne, salse con formaggio o uova. Finitura di sformati di carne o paste al forno..
350	Cotture lente e delicate. Per fondere burro o cioccolato.
160	Scongelare alimenti surgelati o ammorbidire burro e formaggi.
90	Per ammorbidire i gelati.

AZIONE	ALIMENTO	POTENZA (W)	DURATA (min.)
Riscaldamento	2 tazze	1000	1 - 2
Riscaldamento	Puré di patate (1 kg)	1000	9 - 11
Scongelare	Carne macinata (500 g)	160	13 - 14
Cottura	Sponge cake (Pan di spagna)	800	6 - 7
Cottura	Crema all'uovo	650	11 - 12
Cottura	Polpettone	800	18 - 20



## GRILL

Per dorare, grigliare o gratinare le pietanze. Si consiglia di girare gli alimenti durante la cottura.

ALIMENTO	DURATA (min.)
Pane tostato	5 - 6
Gamberetti	18 - 22

Accessori consigliati: Griglia



## GRILL+MICROONDE

Per cuocere e gratinare rapidamente le pietanze combinando le microonde con il grill.

ALIMENTO	POTENZA (W)	DURATA (min.)
Gratin di patate	650	20 - 22
Pollo arrosto	650	40 - 45

Accessori consigliati: Griglia



## CRISP

Per ottenere una doratura perfetta sia sulla superficie superiore che su quella inferiore del cibo. Questa funzione deve essere usata solo con lo speciale piatto Crisp.

ALIMENTO	DURATA (min.)
Torte lievitate	7 - 10
Hamburger	8 - 10 *

\* Girare il cibo a metà cottura.

Accessori necessari: piatto Crisp, impugnatura per piatto Crisp



## SCONGELAMENTO 6TH SENSE

Per scongelare rapidamente diverse categorie di alimenti specificandone solamente il peso. Si consiglia di disporre gli alimenti direttamente sul piatto rotante in vetro. Quando richiesto, girare gli alimenti.

	ALIMENTO	PESO (g)
	SCONGELAMENTO PROGRAMMATO	-
	CARNE	100 - 2000
	POLLAME	100 - 2500
	PESCE	100 - 1500
	SCONGELAMENTO PANE CON CRISP	50 - 500

## °C/W POTENZA (°C/W)

Per modificare i tempi di cottura delle funzioni.



## TIMER/CONTAMINUTI

Per modificare i tempi di cottura delle funzioni.



## Auto idro-pulizia

L'azione del vapore rilasciato durante questo speciale ciclo di pulizia consente di eliminare lo sporco e i residui di cibo

con facilità. Versare una tazza di acqua potabile in un contenitore adatto al microonde e attivare la funzione.



## FAVORITES (PREFERITI)

Per richiamare la lista delle 10 funzioni preferite.



## IMPOSTAZIONI

Per regolare le impostazioni del forno.

Attivando la modalità "ECO", la luminosità del display si riduce e la luce si spegne dopo 1 minuto per risparmiare energia.

Se la modalità "DEMO" è impostata su "On", tutti i comandi sono operativi e i menu sono disponibili ma il forno non viene riscaldato. Per disattivare questa modalità, accedere a "DEMO" dal menu "IMPOSTAZIONI" e scegliere "Off".

Selezionando "RESET", l'apparecchio si spegne e vengono ripristinate le impostazioni della prima accensione. Tutte le impostazioni successive vengono cancellate.

## PRIMO UTILIZZO

### 1. SELEZIONE DELLA LINGUA

Alla prima accensione, è necessario impostare lingua e ora: Sul display compare "English".

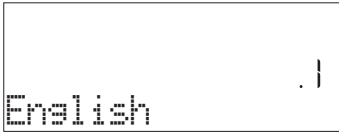

Premere + o — per scorrere tra le lingue disponibili e selezionare quella desiderata.

Premere ✓ per confermare la selezione.

Note: La lingua può essere successivamente modificata selezionando "LINGUA" nel menu "IMPOSTAZIONI", disponibile premendo ⚙️.

### 2. IMPOSTARE L'ORA

Dopo aver selezionato la lingua, sarà necessario impostare l'ora corrente: sul display lampeggiano le due cifre relative all'ora.



Premere + o — per impostare l'ora corrente e premere ✓: sul display lampeggiano le due cifre relative ai minuti.

Premere + o — per impostare i minuti e premere ✓ per confermare.

Note: dopo una prolungata interruzione di corrente potrebbe essere necessario impostare nuovamente l'ora. Selezionare "OROLOGIO" nel menu "IMPOSTAZIONI", accessibile premendo ⚙️.

### 3. PULIRE IL FORNO

Un nuovo forno può rilasciare degli odori dovuti alla lavorazione di fabbrica: questo è normale. Prima di iniziare la cottura, perciò, si raccomanda di pulire il forno vuoto per eliminare il più possibile gli odori.

Rimuovere protezioni di cartone o pellicole trasparenti e togliere gli accessori dal forno.

Attivare la funzione "Smart Clean". Seguire le istruzioni per impostare correttamente la funzione.

Note: si consiglia di arieggiare il locale dopo il primo utilizzo dell'apparecchio.

## USO QUOTIDIANO

### 1. SELEZIONARE UNA FUNZIONE

Premere ⏻ per accendere il forno: il display mostrerà l'ultima funzione utilizzata o il menu principale.

Per selezionare una funzione è possibile premere l'icona corrispondente (per le funzioni principali) oppure scegliere la voce desiderata da un menu.

Per selezionare una funzione da un menu, premere + o — per selezionare la voce desiderata, quindi premere ✓ per confermare.

Note: dopo avere selezionato una funzione, il display consiglia il livello più adatto per quella funzione.

### 2. IMPOSTARE LA FUNZIONE

Dopo avere selezionato la funzione desiderata è possibile modificarne le impostazioni. Il display mostra in sequenza le impostazioni che è possibile modificare. Premendo ⏪ è possibile modificare nuovamente l'impostazione precedente.

#### POTENZA



Quando il valore lampeggia sul display, premere + o — per regolarlo, quindi premere ✓ per confermare e procedere con le impostazioni seguenti (per i valori che è possibile modificare).

#### DURATA

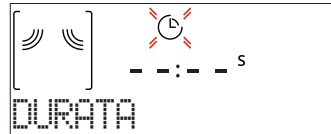

Quando l'icona ⌚ lampeggia sul display, premere + o — per impostare il tempo di cottura desiderato, quindi premere ✓ per confermare.

Note: durante la cottura, premendo ⌚ è possibile regolare il tempo impostato: premere + o — per modificare il valore, quindi premere ✓ per confermare.

Nelle funzioni che non utilizzano le microonde è possibile non impostare la durata e gestire manualmente il tempo di cottura: premere ✓ o ▶ per confermare e avviare la funzione.

Selezionando questa modalità non è possibile programmare un avvio ritardato.

#### . 6<sup>th</sup> SENSE

Queste funzioni selezionano automaticamente la modalità, la potenza e la durata di cottura più adatte per le varie pietanze.

Alla richiesta, sarà sufficiente indicare le caratteristiche degli alimenti per ottenere un risultato ottimale.

## PESO / PORZIONI



Per impostare questa funzione correttamente, seguire le indicazioni che compaiono sul display, impostare i valori desiderati premendo + o -, quindi premere ✓ per confermare.

## GRADO DI COTTURA

Nelle funzioni 6<sup>th</sup> Sense è possibile regolare il grado di cottura.

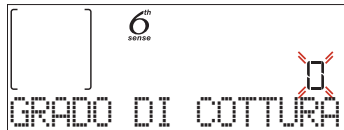

Alla richiesta, premere + o - per selezionare il livello desiderato tra Leggero/Basso (-1) e Extra/Alto (+1). premere ✓ o ► per confermare e avviare la funzione.

## 3. AVVIARE LA FUNZIONE

Dopo avere confermato i valori predefiniti o avere applicato le impostazioni preferite, premere ► per attivare la funzione prescelta.

Ad ogni pressione del tasto ► la durata di cottura aumenterà di 30 secondi.

Se è stato impostato un ritardo, premendo ► sarà possibile saltare questa fase per avviare subito la funzione programmata.

Note: la funzione avviata può essere interrotta in qualsiasi momento premendo ◻.

Se il forno è caldo e la funzione prevede una determinata temperatura massima, sul display compare un messaggio corrispondente. Premere ◀ per tornare alla schermata precedente e scegliere un'altra funzione, oppure attendere il completo raffreddamento del forno.

## JET START

A forno spento, premere ► per avviare la cottura con la funzione a microonde impostata alla potenza massima (1000 W) per 30 secondi.

## 4. METTERE IN PAUSA LA COTTURA / GIRARE O MESCOLARE GLI ALIMENTI

### PAUSA

Aperto la porta, le resistenze vengono disattivate e la cottura viene temporaneamente interrotta.

Per riprendere la cottura, chiudere lo sportello e premere ►.

Note: durante le funzioni "6<sup>th</sup> Sense", aprire la porta solo se richiesto.

### GIRARE O MESCOLARE IL CIBO

In alcune preparazioni 6<sup>th</sup> Sense Cottura viene chiesto di girare o mescolare gli alimenti durante la cottura.



Questa richiesta sarà segnalata da un segnale acustico e da un messaggio corrispondente sul display.

Aprire la porta, eseguire l'operazione indicata sul display, chiudere la porta e premere ► per continuare la cottura.

Note: se compare la richiesta di girare o mescolare gli alimenti ma l'operazione richiesta non viene eseguita entro 2 minuti, il forno riprende automaticamente la cottura.

## 5. FINE COTTURA

Allo scadere del tempo programmato, un segnale acustico e il display indicheranno che la cottura è terminata.

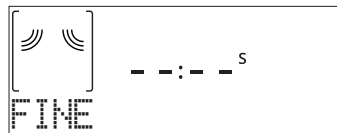

Premere ► per continuare la cottura in modalità manuale aumentando il tempo di 30 secondi alla volta (nelle funzioni a microonde) o di 5 minuti alla volta (senza microonde), oppure premere + per prolungare il tempo di cottura impostando una nuova durata. In entrambi i casi, i parametri di cottura saranno mantenuti.

Premere ✓ o ► per riprendere la cottura.

## . PREFERITI

Per una maggiore facilità d'uso, è possibile memorizzare fino a 10 funzioni preferite.

Al termine della cottura, sul display compare un messaggio che propone di salvare la funzione nella lista dei preferiti con un numero da 1 a 10.

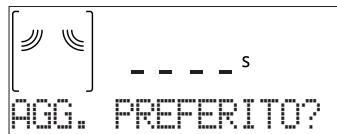

Se si desidera salvare la funzione tra i preferiti e memorizzare le impostazioni correnti per usi successivi premere ✓, oppure premere ◀ per ignorare la richiesta.

Dopo avere premuto ✓, premere + o - per selezionare il numero di posizione, quindi premere ✓ per confermare.

Note: se la memoria è piena o la posizione è già occupata, viene chiesto di confermare la sovrascrittura della funzione precedente.

Per richiamare successivamente le funzioni salvate premere ♥: il display mostrerà la lista delle funzioni preferite.

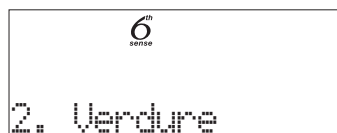

Premere + o - per selezionare la funzione, confermarla premendo ✓ e attivarla premendo ►.

## . SMART CLEAN

Prima di attivare questa funzione si raccomanda di rimuovere tutti gli accessori dal forno a microonde (ad eccezione del piatto rotante in vetro).

Premere ☞ per accedere alla funzione "Smart Clean".



Premere per attivare la funzione: il display mostrerà in sequenza le operazioni da eseguire prima di avviare la pulizia. Una volta completate le operazioni preliminari, premere .

Alla richiesta, versare una tazza d'acqua potabile sul fondo della vaporiera in dotazione o in un recipiente resistente alle microonde, quindi chiudere la porta.

Dopo l'ultima conferma, premere per avviare il ciclo di pulizia.

Al termine, rimuovere il recipiente, ultimare la pulizia con un panno liscio e asciugare la cavità del forno con un panno di microfibra inumidito.

### . CONTA MINUTI

Quando il forno è spento, il display può essere utilizzato come contaminuti. Per attivare questa funzione, assicurarsi che il forno sia spento e premere  $+$  o  $-$  : sul display lampeggerà l'icona .

Premere  $+$  o  $-$  per impostare il tempo desiderato, quindi premere per attivare il timer.

Un segnale acustico e il display avviseranno che il conto alla rovescia è terminato.



Dopo avere attivato il conta minuti, è anche possibile selezionare e attivare una funzione. Premere per accendere il forno, quindi selezionare la funzione desiderata.

Una volta avviata la funzione, il timer continuerà autonomamente il conto alla rovescia senza interferire sulla funzione stessa.

Durante questa fase non sarà possibile vedere il contaminuti (sarà visualizzata solo l'icona ) , ma il conto alla rovescia continuerà. Per tornare a visualizzare il contaminuti, premere per interrompere la funzione correntemente attiva.

### . BLOCCO TASTI

Per bloccare i tasti, tenere premuto per almeno cinque secondi. Per disattivare, ripetere la stessa procedura.



Nota: questa funzione può essere attivata anche durante la cottura. Per ragioni di sicurezza, è possibile spegnere il forno in qualsiasi momento premendo .

# PULIZIA

Attendere che l'apparecchio si sia raffreddato prima di eseguire qualsiasi operazione di pulizia o manutenzione.

Non usare in nessun caso pulitrici a getto di vapore. Non usare pagliette metalliche, panni abrasivi e detersivi abrasivi o corrosivi che possano danneggiare le superfici.

## SUPERFICI INTERNE ED ESTERNE

- Pulire le superfici con un panno in microfibra umido. Se molto sporche, aggiungere qualche goccia di detersivo con pH neutro. Asciugare con un panno.
- Pulire il vetro della porta con detersivi liquidi specifici.
- A intervalli regolari o in caso di tracimazioni, togliere il piatto rotante e il suo supporto per pulire la base del forno, rimuovendo tutti i residui di cibo.
- Attivare la funzione "Smart clean" per una pulizia ottimale delle superfici interne.
- Il grill non necessita di alcuna pulizia perché il calore intenso brucia direttamente lo sporco: attivare la funzione a intervalli regolari.

## ACCESSORI

È possibile lavare in lavastoviglie tutti gli accessori ad eccezione del piatto Crisp. Il piatto Crisp deve essere pulito con acqua e un detersivo neutro. Per lo sporco più tenace, strofinare delicatamente con un panno. Far raffreddare il piatto Crisp prima di lavarlo.

## RISOLUZIONE DEI PROBLEMI

Problema	Possibile causa	Soluzione
Il forno non funziona.	Interruzione di corrente elettrica. Disconnessione dalla rete principale.	Verificare che ci sia tensione in rete e che il forno sia collegato all'alimentazione elettrica. Spegner e riaccendere il forno e verificare se l'inconveniente persiste.
Il forno fa rumore anche se spento.	Ventola di raffreddamento attiva.	Aprire la porta o attendere il completo raffreddamento del forno.
Il display mostra la lettera "F" seguita da un numero.	Guasto software.	Contattare il Servizio Assistenza Tecnica Clienti più vicino e indicare il numero che segue la lettera "F".

### Per le linee guida, la documentazione standard e altre informazioni sui prodotti:

- Utilizzare il QR sul proprio prodotto
- Visitare il nostro sito web [docs.whirlpool.eu](http://docs.whirlpool.eu)
- Oppure, **contattare il Servizio Assistenza Tecnica** (al numero di telefono riportato sul libretto di garanzia). Prima di contattare il Servizio Assistenza Clienti, prepararsi a fornire i codici riportati sulla targhetta matricola del prodotto.

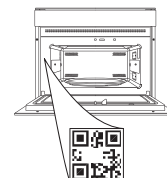





**PALDIES, KA IEGĀDĀJĀTIES WHIRLPOOL IZSTRĀDĀJUMU!**

Lai saņemtu pilnvērtīgu palīdzību, lūdzu, reģistrējiet savu produktu vietnē [www.whirlpool.eu/register](http://www.whirlpool.eu/register)

**LŪDZU, NOSKENĒJIET IERĪCES QR KODU, LAI SAŅEMTU VAIRĀK INFORMĀCIJAS**

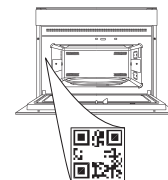

Pirms ierīces lietošanas rūpīgi izlasiet drošības norādījumus.

## PRODUKTA APRAKSTS

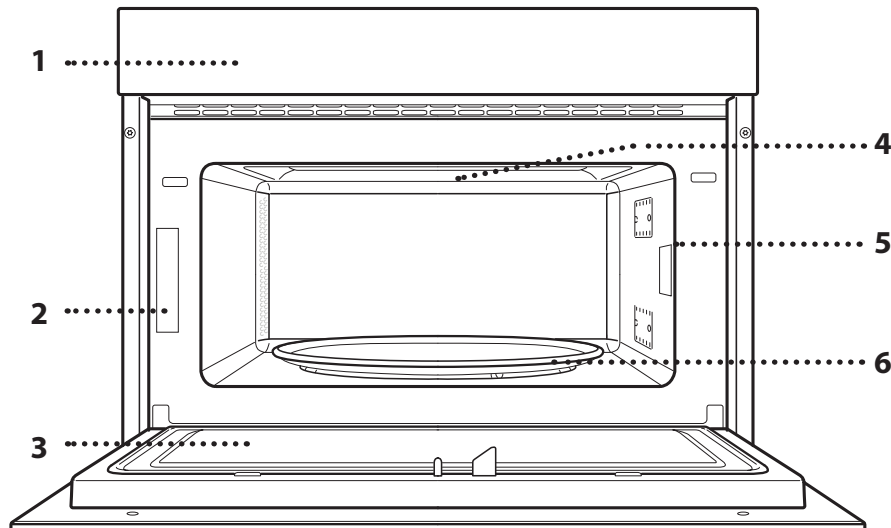

1. Vadības panelis
2. Datu plāksnīte (neņemiet)
3. Durvis
4. Augšējais sildelements/grils
5. Apgaismojums
6. Rotējošā plate

## VADĪBAS PANEĻA APRAKSTS

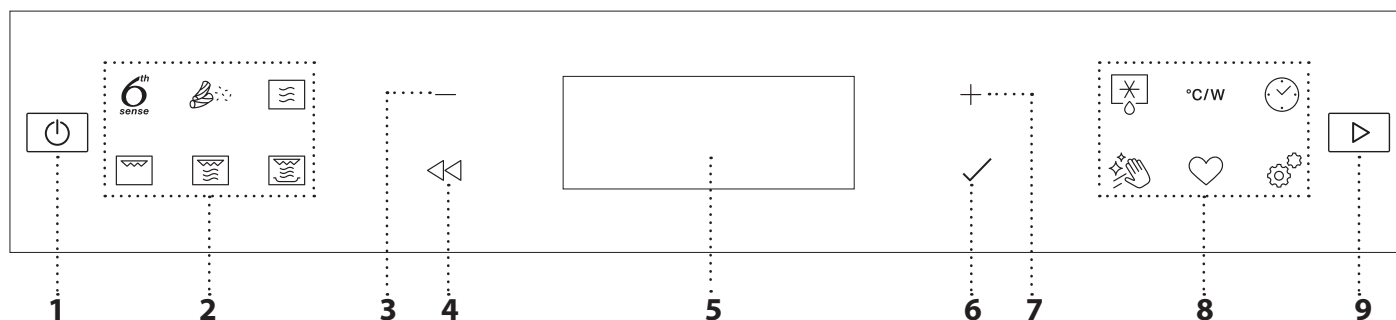

### 1. IESL./IZSL

Lai ieslēgtu vai izslēgtu mikroviļņu krāsni un apturētu aktīvo funkciju.

### 2. 6TH SENSE IZVĒLNE / TIEŠĀ PIEKĻUVE FUNKCIJĀM

Lai ātri piekļūtu funkcijai un izvēlei.

### 3. NAVIGĀCIJAS POGA MĪNUSS

Izvēlnes ritināšanai un funkcijas iestatījumu vai vērtību samazināšanai.

### 4. ATPAKAĻ

Lai atgrieztos pie iepriekšējā ekrāna. Ļauj mainīt iestatījumus gatavojot.

### 5. DISPLEJS

### 6. LABI

Lai apstiprinātu atlasītu funkciju vai iestatītu vērtību.

### 7. NAVIGĀCIJAS POGA PLUS

Izvēlnes ritināšanai un funkcijas iestatījumu vai vērtību palielināšanai.

### 8. TIEŠĀ PIEKĻUVE OPCIJĀM/ FUNKCIJĀM

Lai ātri piekļūtu funkcijām, iestatījumiem un izlasei.

### 9. SĀKT

Lai palaistu funkciju, izmantojot īpašus vai pamata iestatījumus.

# PIEDERUMI

## ROTĒJOŠĀ PLĀKSNE

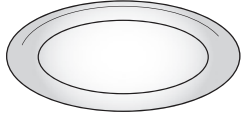

Izmantojiet rotējošo stikla plati visiem gatavošanas veidiem, novietojiet to uz īpašās pamatnes. Rotējošā plāksne vienmēr jāizmanto kā pamatne citiem traukiem un piederumiem.

## ROTĒJOŠĀS PLĀKSNES PAMATNE

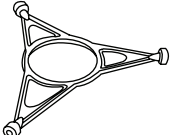

Pamatni izmantojiet tikai rotējošajai stikla plātei. Nenovietojiet uz pamatnes citus piederumus.

## STIEPĻU REŽĢIS

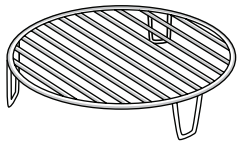

Tas ļauj novietot ēdienu tuvāk grilam, lai perfekti apbrūninātu to. Novietojiet stieplu režģi uz rotējošās plāksnes un pārlicinieties, ka tas nesaskaras ar citām virsmām.

## KRAUKŠĶU ŠĶĪVIS

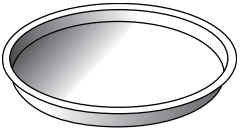

Paredzēta tikai izmantošanai ar atsevišķām funkcijām. Kraukšķu šķīvīšs jānovieto rotējošās stikla plāksnes vidū, un, kad tā ir tukša, to ir iespējams uzsildīt, izmantojot īpašo funkciju, kas paredzēta tikai šim mērķim. Novietojiet ēdienu tieši uz kraukšķu šķīvja.

## KRAUKŠĶU ŠĶĪVJA ROKTURIS

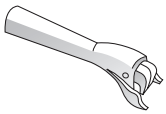

Lietojiet, lai izņemtu kraukšķu plati no krāsns.

Piederumu veids un skaits var atšķirties atkarībā no iegādātā modeļa.

**Tirdzniecībā ir pieejami dažādi piederumi. Pirms iegādes pārlicinieties, vai tie ir piemēroti izmantošanai mikroviļņu krāsnī.**

**Gatavojot ar mikroviļņu funkciju, nedrīkst izmantot metāla traukus, kas paredzēti ēdienam vai dzērieniem.**

## TVAICĒTĀJS

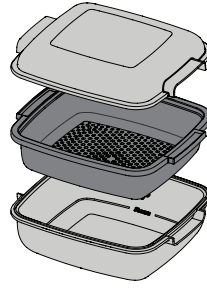

.....1 Lai tvaicētu tādus produktus kā zivis vai dārzeņus, ievietojiet tos grozā (2) un ielejiet 100 ml dzeramā ūdens tvaicētāja apakšā (3), tādējādi nodrošinot nepieciešamo tvaika daudzumu.

.....2 Lai vārītu tādus produktus kā makaroni, rīsi vai kartupeļi, novietojiet tos tieši tvaicētāja

apakšā (grozis nav nepieciešams) un pievienojiet gatavošanai nepieciešamo dzeramā ūdens daudzumu. Lai iegūtu vēl labākus rezultātus, aplājiet tvaicētāju ar komplektā iekļauto vāku (1).

Vienmēr novietojiet tvaicētāju uz rotējošās stikla plāksnes, un izmantojiet to tikai ar atbilstošām gatavošanas vai mikroviļņu funkcijām.

Tvaicētāja pamatne izstrādāta tā, lai to varētu izmantot arī kopā ar speciālo Smart clean funkciju.

Citus piederumus, kas nav iekļauti komplektā, varat iegādāties pēc pārdošanas servisa centrā.

**Vienmēr pārlicinieties, ka produkti un piederumi nenonāk saskarē ar cepeškrāsns iekšējām sienām.**

**Pirms cepeškrāsns ieslēgšanas vienmēr pārlicinieties, ka rotējošā plāksne var brīvi griezties. Pārlicinieties, ka brīdī, kad ieliekat vai izņemat citus piederumus, rotējošā plāksne netiek izkustināta no vietas.**

## FUNKCIJAS

### 6TH SENSE

Šīs funkcijas automātiski atlasa katram pārtikas produktu tipam piemērotākās pagatavošanas metodes.

### UZSILDĪŠANA

Lai uzsildītu gatavus ēdienus, kas ir sasaldēti, atdzesēti vai istabas temperatūrā. Krāsns automātiski aprēķina vērtības, kas nepieciešamas, lai iespējami īsā laikā sasniegtu labāko rezultātu. Novietojiet ēdienu uz mikroviļņu krāsnīm paredzēta, karstumizturīga šķīvja vai trauka.

PRODUKTI	SVARS (g)
GATAVĀ MALTĪTE	250 - 500
SALDĒTA LAZANJA	250 - 500
ŪDENS	100 - 500
ZUPA	200 - 800

### CRISP

Lai ātri uzsildītu vai pagatavotu sasaldētus ēdienus un iegūtu zeltainu, kraukšķīgu garozu. Šai funkcijai lietojiet tikai komplektācijā esošo kraukšķu plati. Kad norādīts, apgrieziet ēdienu uz otru pusi.

PRODUKTI	SVARS (g)
Pica [saldēta]	200 - 800
BURGERU KOTLETES	200 - 600
FRITĒTI KARTUPEĻI [SALDĒTI]	200 - 500
VISTAS NAGETI [SALDĒTI]	100 - 500
ZIVJU PIRKSTIŅI [SALDĒTI]	100 - 500

Nepieciešamie piederumi: kraukšķu plate, kraukšķu plates rokturis

### GATAVOŠANA

Lai ātri pagatavotu ēdienus un iegūtu optimālus rezultātus. Lietojiet karstumizturīgu trauku, kas piemērots lietošanai mikroviļņu krāsnī.

PRODUKTI	SVARS (g)
CEPTA VISTA	800 - 1500
KARTUPEĻU SACEPUMS	200 - 1000
Pildīti dārzeņi	200 - 800
Cūkgaļas ribiņas	200 - 800
Olu kultenis	100 - 500
POPKORNS	90

### TVAIKS







Lai tvaicētu tādus produktus kā dārzeņi vai zivis, izmantojot komplektā iekļauto tvaicētāju. Vienlīdzīgi sadaliet ēdienu tvaicētāja grozā un ielejiet tvaicētājā dzeramo ūdeni (100 ml). Krāsns automātiski aprēķina vērtības, kas ir nepieciešamas, lai sasniegtu labākos rezultātus. Sagatavošanas laikā automātiski tiek radīts tvaiks, liekot tvaicētāja apakšā ielietajam ūdenim vārīties.

PRODUKTI	SVARS (g)
1 TVAICĒTI SAKŅU DĀRZEŅI	150 - 500
2 TVAICĒTI MĪKSTIE DĀRZEŅI	150 - 500
3 TVAICĒTI DĀRZEŅI [SALDĒTI]	150 - 500
4 TVAICĒTAS ZIVJU FILEJAS	150 - 500
5 TVAICĒTA VISTAS KRŪTIŅA	150 - 500

### RĪSI UN MAKARONI

Lai ātri pagatavotu rīsus vai makaronus. Šī funkcija izmantojama tikai ar tvaicētāju.

Iestatiet ieteikto gatavošanas laiku atbilstoši rīsiem vai makaroniem.

PRODUKTI	PORCIJAS	SVARS (g)
RĪSI		100
		200
		300
		400
MAKARONU VĀRĪŠANA		70
		140
		210

Nepieciešamie piederumi: Tvaicētāja apakšpuse un vāks



## MIKROVIĻŅI

Ātrai ēdienu un dzērienu pagatavošanai un uzsildīšanai.

JAUDA (W)	IETEICAMS
1000	Lai ātru uzsildītu ēdienus un dzērienus, kas satur lielu daudzumu ūdens.
800	Dārzeņu gatavošana.
650	Lai pagatavotu gaļu un zivis.
500	Lai pagatavotu mērces ar gaļu, sieru vai olām. Gaļas pīrāgu vai makaronu sacepumu pabeigšanai.
350	Lēnai, vienmērīgai gatavošanai. Ideāla iespēja sviesta vai šokolādes kausēšanai.
160	Saldētu produktu, sviesta un siera kausēšanai.
90	Saldējuma kausēšanai.

DARBĪBA	PRODUKTI	JAUDA (W)	ILGUMS (min)
Uzsildīšana	2 krūzes	1000	1 - 2
Uzsildīšana	Kartupeļu biezenis (1 kg)	1000	9 - 11
Atlaidināt	Malta gaļa (500 g)	160	13 - 14
Gatavošana	Biskvītkūka	800	6 - 7
Gatavošana	Olu krēms	650	11 - 12
Gatavošana	Gaļas šķēle	800	18-20



## GRILL

Apbrūnināšanai, grilēšanai un sacepumu gatavošanai. Gatavošanas laikā ēdienu ieteicams apgriezt.

PRODUKTI	ILGUMS (min)
Graudzēta maize	5-6
Garneles	18 - 22

Ieteicamie piederumi: Stieplu režģis



## GRILL+MW

Ātrai sacepumu gatavošanai apvienojot mikroviļņu un grila funkcijas.

PRODUKTI	JAUDA (W)	ILGUMS (min)
Kartupeļu gratēns	650	20 - 22
Roast chicken	650	40 - 45

Ieteicamie piederumi: Stieplu režģis



## CRISP

Piemērots, lai perfekti apbrūninātu ēdienus gan no augšpusēs, gan apakšpusēs. Šī funkcija izmantojama tikai ar īpašo kraukšķu šķīvi.

PRODUKTI	ILGUMS (min)
Rauga kūka	7 - 10
Hamburgers	8 - 10 *

\* Gatavošanas laika vidū apgriežiet produktus uz otru pusi.

Nepieciešamie piederumi: kraukšķu plāte, kraukšķu plātes rokturis



## 6TH SENSE™ ATKAUSĒŠANA

Lai ātri atkausētu dažādu veidu ēdienus, norādot tikai to svaru. Produkti jānovieto tieši uz rotējošās stikla plātes. Kad norādīts, apgrieziet ēdienu uz otru pusi.

PRODUKTI	SVARS (g)
ATKAUSĒŠANA NOTEIKTĀ LAIKĀ	-
GAĻA	100-2000
PUTNU GAĻA	100-2500
ZIVS	100-1500
MAIZES ČIPSI ATKAUSĒTI	50 - 500

## °C/W JAUDA (°C/W)

Funkciju darbības laika rediģēšanai.



## TAIMERIS/MINŪŠU ATGĀDINĀJUMS

Funkciju darbības laika rediģēšanai.



## Hydro Self Clean

Šī īpašā tīrīšanas cikla

laikā izdalītā tvaika darbība ļauj viegli noņemt netīrumus un pārtikas paliekas. Ielejiet krūzi dzeramā ūdens traukā, ko var izmantot mikroviļņu krāsnī, un aktivizējiet funkciju.



## FAVORITES (IZLASE)

Lai piekļūtu 10 izlases funkcijām.



## IESTATĪJUMI

Mikroviļņu krāsns iestatījumu pielāgošanai.

Ja ir aktivizēts režīms "EKO", lai taupītu enerģiju, samazināsies displeja spilgtums un apgaismojums izslēgsies pēc 1 minūtes. Kad ir ieslēgts režīms "DEMO", visas pogas ir aktīvas un izvēlnes ir pieejamas, taču mikroviļņu krāsns nesakarst. Lai izslēgtu šo režīmu, izvēlnē "IESTATĪJUMI" piekļūstiet "DEMO" un atlasiet iestatījumu "Off" (Izslēgts). Atlasot "IESTATĪJUMI", ierīce izslēdzas un pārslēdzas atpakaļ stāvoklī, kādā tā bija pirmajā ieslēgšanas reizē. Visi iestatījumi tiks izdzēsti.

## PIRMĀ LIETOŠANAS REIZE

### 1. VALODAS ATLASE

Pirmo reizi ieslēdzot ierīci, jums būs jāiestata valoda un laiks: Displejā tiks parādīts "English" (Angļu).



Nospiediet + vai —, lai ritinātu pieejamo valodu izvēlni, un atlasiet vēlamo.

Nospiediet ✓, lai apstiprinātu izvēli.

Lūdzu, ņemiet vērā: Pēc tam valodu var mainīt, izvēlnē "IESTATĪJUMI" atlasot "VALODA", kas pieejama, nospiežot

### 2. IESTATIET LAIKU

Pēc tam, kad būs izvēlēta valoda, būs nepieciešams iestatīt laiku: Displejā mirgos divi cipari, kas apzīmē stundas.



Nospiediet + vai —, lai iestatītu stundas, un nospiediet ✓: Displejā

mirgo divi minūšu cipari. Nospiediet + vai —, lai iestatītu minūtes, un nospiediet ✓, lai apstiprinātu. Lūdzu, ņemiet vērā: Pēc ilgstošāka energoapgādes pārtraukuma laiks būs jāiestata atkārtoti. Nospiežot , izvēlnē "IESTATĪJUMI" atlasiet "PULKSTĒNIS".

### 3. IZTĪRIET KRĀSNI

Jauna krāsns var izdalīt aromātu, kas radies tās izgatavošanas laikā: tā ir atbilstoša darbība. Pirms sākat gatavot, ieteicams uzsildīt tukšu krāsni, lai tādējādi atbrīvotos no iespējamām smakām.

Noņemiet no cepeškrāsns visus kartona aizsargmateriālus un caurspīdīgo plēvi, kā arī izņemiet no cepeškrāsns visus piederumus.

Aktivizējiet funkciju "Smart Clean". Ievērojiet norādījumus, lai iestatītu funkciju pareizi.

Lūdzu, ņemiet vērā: Pirms pirmās cepeškrāsns lietošanas reizes ieteicams izvēdināt telpu.

## IKDIENAS LIETOŠANA

### 1. FUNKCIJAS IZVĒLE

Nospiediet , lai ieslēgtu mikroviļņu krāsni: displejā būs redzama pēdējā izmantotā galvenā funkcija vai galvenā izvēlne.

Funkcijas var atlasīt, nospiežot kādas galvenās funkcijas ikonu vai ritinot izvēlni.

Lai atlasītu izvēlnē esošu funkciju, nospiediet + vai —, lai atlasītu vēlamo un tad nospiediet ✓, lai apstiprinātu.

Lūdzu, ņemiet vērā: Kad funkcija ir atlasīta, displejā tiks norādīts katrai funkcijai piemērotākais līmenis.

### 2. FUNKCIJAS IESTATĪŠANA

Kad ir atlasīta vēlamā funkcija, varat mainīt tās iestatījumus. Ekrānā būs redzami iestatījumi, kurus varēsīt secīgi mainīt. Nospiežot , varēsīt vēlreiz mainīt iepriekšējo iestatījumu.

#### JAUDA



Kad displejā mirgo vērtība, nospiediet + vai —, lai to mainītu, pēc tam nospiediet ✓, lai to apstiprinātu, un turpiniet mainīt nākamās iestatījumus (ja iespējams).

### DARBĪBAS LAIKS



Kad displejā mirgo ikona , nospiediet + vai —, lai iestatītu vajadzīgo gatavošanas laiku, un nospiediet ✓, lai apstiprinātu.

Lūdzu, ņemiet vērā: Pielāgojiet gatavošanas laiku, kas iestatīts, kamēr gatavojat, nospiežot : nospiediet + vai —, lai to mainītu un tad nospiediet ✓, lai apstiprinātu.

Ja vēlaties gatavot manuāli, neizmantojot mikroviļņu režīmu, gatavošanas laiks nav jāiestata (bez taimera): Nospiediet ✓ vai , lai apstiprinātu un palaistu funkciju. Atlasot šo režīmu, nevarat ieprogramēt aizkavēto palaišanu.

### 6<sup>th</sup> SENSE

Šīs funkcijas automātiski atlasa piemērotāko gatavošanas režīmu, jaudu un ilgumu visiem pieejamajiem ēdieniem. Kad nepieciešams, vienkārši norādiet pārtikas produktu īpašības, lai iegūtu optimālu rezultātu.

### SVARS / PORCIJAS



Lai pareizi iestatītu funkciju, rīkojieties saskaņā ar norādījumiem displejā. Kad norādīts, nospiediet + vai —, lai iestatītu vajadzīgo vērtību, un tad nospiediet ✓, lai apstiprinātu.

## GATAVĪBA

6<sup>th</sup> Sense funkcijās iespējams regulēt gatavības līmeni.

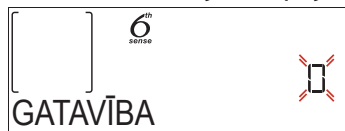

Kad norādīts, nospiediet + vai —, lai atlasītu vēlamo līmeni starp viegls/zems (-1) un ekstra/augsts (+1). Nospiediet ✓ vai [▶], lai apstiprinātu un palaistu funkciju.

### 3. AKTIVIZĒJIET FUNKCIJU

Jebkurā laikā, ja noklusējuma vērtības atbilst vēlamajām, vai, kad piemēroti vēlamie iestatījumi, nospiediet [▶], lai palaistu funkciju.

Katru reizi, kad [▶] tiek atkal nospiesta, gatavošanas laiks tiek pagarināts par 30 sekundēm.

Aizkaves posmā, nospiežot [▶], krāsns displejā būs redzams jautājums, vai vēlaties izlaist šo posmu un nekavējoties palaist funkciju.

Lūdzu, ņemiet vērā: Jebkurā brīdī varat apturēt palaistu funkciju, nospiežot [⏏].

Ja mikroviļņu krāsns ir karsta un funkcijai vajadzīga konkrēta maksimālā temperatūra, displejā tiks parādīts ziņojums. Nospiediet ⏏, lai atgrieztos iepriekšējā ekrānā un atlasītu citu funkciju vai nogaidītu, līdz pilnīgai atdzišanai.

### JET START

Kad krāsns ir izslēgta, nospiediet [▶], lai aktivizētu gatavošanu ar mikroviļņu funkciju pie pilnas jaudas (1000 W) uz 30 sekundēm.

### 4. APTURĒT GATAVOŠANU / APGRIEZT VAI APMAISĪT ĒDIENU

#### APTURĒT

Atverot durvis, gatavošana tiks uz laiku apturēta, izslēdzot sildelementus.

Lai atsāktu gatavošanu, aizveriet durvis un nospiediet [▶].

Lūdzu, ņemiet vērā: 6<sup>th</sup> Sense funkciju darbības laikā durvis atveriet tikai tad, kad tas tiek norādīts.

#### TURN OR STIR FOOD (APGRIEZT VAI APMAISĪT ĒDIENU)

Dažās 6<sup>th</sup> Sense receptēs norādīts, ka ēdiens to gatavošanas laikā ir jāapgriež vai jāapmaisa.



Tiks atskaņots signāls un displejā būs redzams paziņojums par to, kāda darbība veicama.

Atveriet durvis, veiciet displejā norādīto darbību, aizveriet durvis un nospiediet [▶], lai turpinātu gatavošanu.

Lūdzu, ņemiet vērā: Kad jāveic produktu apgriešana vai samaisīšana, krāsns turpinās gatavošanu pēc 2 minūtēm pat tad, ja šīs darbības netiks veiktas.

### 5. GATAVOŠANAS BEIGAS

Tiklīdz gatavošana būs pabeigta, tiks atskaņots skaņas signāls, un displejā būs redzams paziņojums.



Nospiediet [▶], lai turpinātu gatavot manuālā režīmā, pievienojot laiku pa 30 sekunžu intervāliem (mikroviļņu režīmā) vai pa 5 minūšu intervāliem (gatavojot bez mikroviļņu režīma) vai nospiediet +, lai pagarinātu gatavošanas laiku, iestatot jaunu ilgumu. Abos gadījumos gatavošanas parametri tiks saglabāti.

Nospiežot ✓ vai [▶] gatavošana sākas vēlreiz.

### . IZLASE

Lai padarītu cepeškrāsns izmantošanu vienkāršāku, tajā iespējams saglabāt līdz 10 izlases funkcijām.

Kad gatavošana ir pabeigta, ekrānā parādīsies norāde saglabāt funkciju izlases sarakstā atbilstoši kādam no cipariem (no 1 līdz 10).

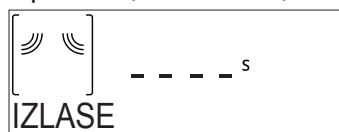

Ja vēlaties kādu funkciju saglabāt kā izlasi un saglabāt faktiskos iestatījumus atkārtotai lietošanai, pēc gatavošanas nospiediet ✓, bet lai ignorētu pieprasījumu, nospiediet ⏏.

Kad nospiests ✓, nospiediet + vai —, lai atlasītu atbilstošo ciparu, un nospiediet ✓, lai apstiprinātu.

Lūdzu, ņemiet vērā: Ja atmiņa ir pilna vai izvēlētais numurs jau ir aizņemts, mikroviļņu krāsns aicinās apstiprināt iepriekšējās funkcijas pārrakstīšanu.

Lai atsauktu agrāk saglabātās funkcijas, nospiediet ♥: Displejā būs redzams jūsu izlases funkciju saraksts.



Nospiediet + vai —, lai atlasītu funkciju, apstipriniet to ar ✓, bet pēc tam nospiediet [▶], lai to aktivizētu.

### . SMART CLEAN

Pirms funkcijas aktivizēšanas no mikroviļņu krāsns izņemiet visus piederumus (izņemot stikla grozāmo plati).

Nospiediet [▶], lai piekļūtu funkcijai Smart Clean.



Nospiediet [▶], lai aktivizētu tīrīšanas funkciju: displejā tiks sniegtas norādes par secīgi veicamām darbībām pirms tīrīšanas sākuma. Kad pabeigts, jebkurā laikā nospiediet ✓.

Kad norādīts, ielejiet tasi dzeramā ūdens komplektā esošā tvaicētāja apakšējā daļā vai mikroviļņu krāsnī izmantošanai paredzētā tvertnē, tad aizveriet durvis.

Pēc pēdējā apstiprinājuma nospiediet [▶], lai palaistu tīrīšanas ciklu.

Kad pabeigts, izņemiet tvertni, pabeidziet tīrīšanu,

izmantojot mīkstu drānu un tad izslaukiet krāsns nodalījumu ar mitru mikrošķiedras drānu.

### . TAIMERIS

Ja krāsns ir izslēgta, displeju iespējams izmantot kā taimeris. Lai aktivizētu šo funkciju, pārļiecinieties, ka krāsns ir izslēgta, un pēc tam nospiediet + vai - : Displejā mirgos 🕒 ikona.

Nospiediet + vai - , lai iestatītu vēlamu laiku, un nospiediet ✓ , lai aktivizētu taimeris.

Kad taimeris beigs iestatītā laika atskaiti, tiks atskaņots skaņas signāls un displejā parādīsies paziņojums.

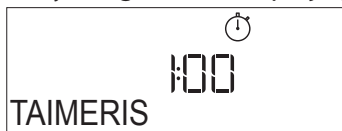

Kad ir aktivizēts taimeris, varat atlasīt un aktivizēt vēl kādu funkciju. Nospiediet [🔇] , lai ieslēgtu mikroviļņu krāsni, un pēc tam atlasiet vēlamu funkciju.

Tiklīdz programma būs sākusi darboties, taimeris turpinās laika atskaiti, neietekmējot funkciju.

Šajā posmā nav iespējams redzēt taimeris (tika parādīta tikai 🕒 ikona), kas turpinās veikt atskaiti fonā. Lai atkal redzētu taimera ekrānu, nospiediet [🔇] , lai apturētu aktīvo funkciju.

### . BLOKĒŠANA

Lai bloķētu taustiņus, nospiediet «» un turiet to nospiežot vismaz piecas sekundes. Lai atbloķētu taustiņus, atkārtojiet to pašu.

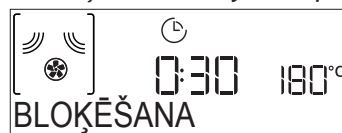

Lūdzu, ņemiet vērā: Šo funkciju var aktivizēt arī gatavošanas laikā. Drošības nolūkos varat krāsni jebkurā brīdī izslēgt, nospiežot [🔇] .

# TĪRĪŠANA

Pārliecinieties, ka pirms ierīces apkopes darbiem vai tīrīšanas tā ir atdzisusi.

Nekad nelietojiet aprīkojumu tīrīšanai ar tvaiku. Neizmantojiet stieplu skrāpi, abrazīvus sūkļus vai kodīgus/korozīvus tīrīšanas līdzekļus, jo tie var sabojāt cepeškrāsns virsmas.

## IEKŠĒJĀS UN ĀRĒJĀS VIRSMAS

- Tīriet virsmas ar mitru mikrošķiedras drānu. Ja tās ir ļoti netīras, pievienojiet ūdenim dažus pilienus mazgājamā līdzekļa ar neitrālu pH līmeni. Beigās noslaukiet mitrumu ar sausu lupatiņu.
- Tīriet durvju stiklu ar piemērotu šķidro mazgāšanas līdzekli.
- Regulāros laika intervālos vai, kad kaut kas izšļakstījies, noņemiet rotējošo plāksni un tās balstu, lai iztīrītu mikroviļņu krāsns pamatni un notīrītu ēdiena atlikumus.
- Aktivizējiet Smart clean funkciju optimālai iekšējo virsmu tīrīšanai.
- Grils nav jātīra, jo lielais karstums izdedzina visus netīrumus. Lietojiet šo funkciju regulāri.

## PIEDERUMI

Visus piederumus, izņemot kraukšķu šķīvi, var droši mazgāt trauku mazgājamā mašīnā. Kraukšķu plate jāmazgā ar ūdeni un maigu tīrīšanas līdzekli. Noturīgus netīrumus paberziet ar drāniņu. Pirms tīrīšanas vienmēr ļaujiet kraukšķu platei atdzist.

## PROBLĒMU NOVĒRŠANA

Problēma	Iespējamais cēlonis	Risinājums
Krāsns nedarbojas.	Elektroapgādes traucējumi. Atvienojiet no elektrotīkla.	Pārbaudiet, vai elektrotīklā ir strāva un vai cepeškrāsns ir pievienots elektrotīklam. Izslēdziet cepeškrāsni un vēlreiz ieslēdziet to, lai redzētu, vai kļūme ir novērsta.
Krāsns rada trokšņus arī tad, ja tā ir izslēgta.	Darbojas dzesēšanas ventilators.	Atveriet durvis, turiet tās atvērtas vai pagaidiet, līdz dzesēšana ir beigusies.
Ekrānā redzams burts "F" un skaitlis.	Programmatūras kļūme.	Sazinieties ar tuvāko klientu pēcpārdošanas servisa centru un nosauciet numuru, kas norādīts pēc burta "F".

### Noteikumi, standarta dokumentācija un papildu informācija izstrādājumu ir pieejama:

- Izmantojot uz izstrādājuma norādīto kvadrātkodu
- Apmeklējot mūsu tīmekļa vietni **docs.whirlpool.eu**
- Vai arī **sazinieties ar mūsu pēcpārdošanas apkopes dienestu** (tālruna numurs norādīts garantijas bukletā). Sazinoties ar mūsu pēcpārdošanas centru, lūdzu, nosauciet kodus, kas redzami izstrādājuma datu plāksnītē.

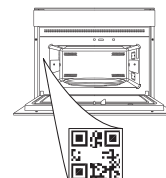



**DĖKOJAME, KAD ĮSIGIJOTE „WHIRLPOOL“ GAMINĮ**

Kad galėtumėte tinkamai pasinaudoti pagalba, užregistruokite gaminį svetainėje [www.whirlpool.eu/register](http://www.whirlpool.eu/register)

**NORĖDAMI GAUTI DAUGIAU INFORMACIJOS, NUSKAITYKITE ANT PRIETAISO ESANTĮ QR KODĄ**

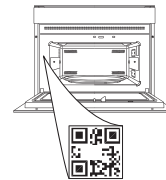

Prieš naudodamiesi prietaisu atidžiai perskaitykite saugos instrukcijas.

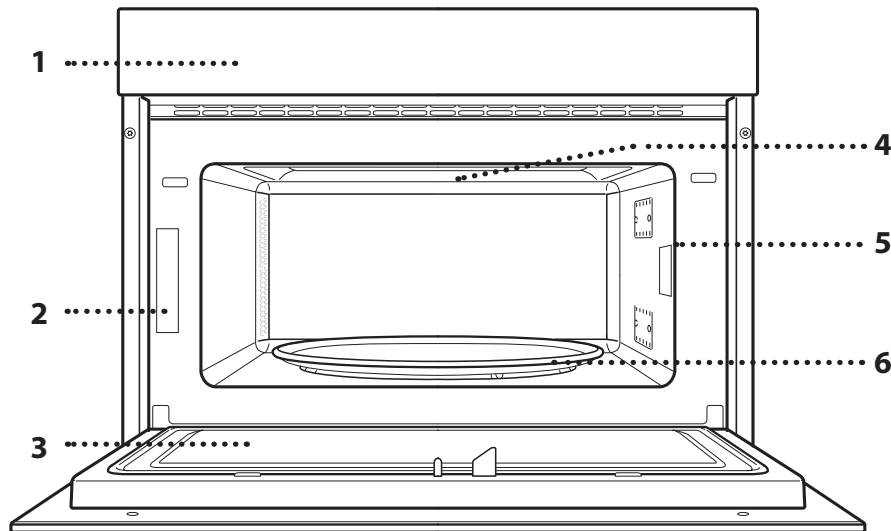
**GAMINIO APRAŠYMAS**

1. Valdymo skydelis
2. Duomenų lentelė (nenuimkite)
3. Durelės
4. Viršutinis kaitinimo elementas / keptuvas
5. Šviesa
6. Sukamasis padėklas

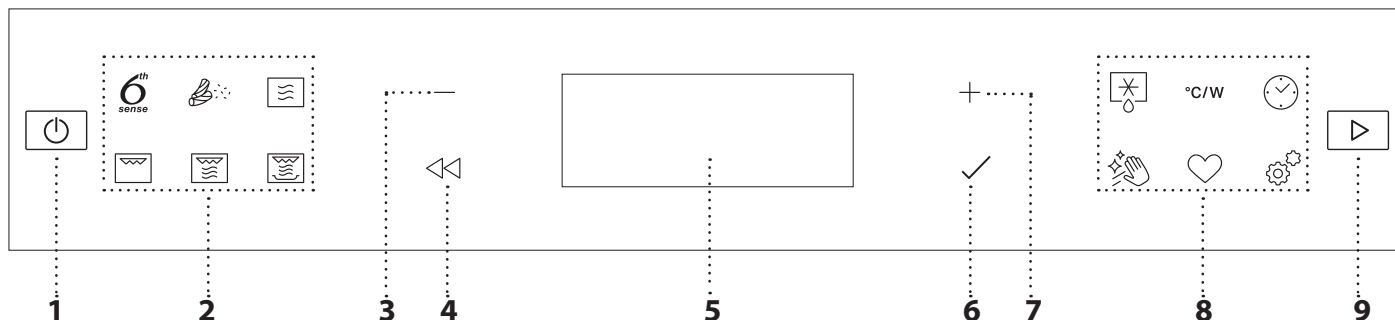
**VALDYMO PULTO APRAŠYMAS****1. ON / OFF**

Įjunkite arba išjunkite krosnelę ir sustabdykite veikiančią funkciją.

**2. 6TH SENSE MENIU / TIESIOGINĖ PRIEIGA PRIE FUNKCIJŲ**

Greitai pasiekite funkcijas ir meniu.

**3. NARŠYMO MYGTUKAS SU MINUSO SIMBOLIU**

Slinkite meniu ir sumažinkite funkcijų nustatymus arba reikšmes.

**4. ATGAL**

Grįžkite į ankstesnį ekraną.

Suteikia galimybę keisti nustatymus gaminimo metu.

**5. EKRANAS****6. GERAI**

Patvirtinamas funkcijos pasirinkimas arba nustatyta reikšmė.

**7. NARŠYMO MYGTUKAS SU PLIUSO SIMBOLIU**

Slinkite meniu ir didinkite funkcijų nustatymus arba reikšmes.

**8. TIESIOGINĖ PRIEIGA PRIE PARINKČIŲ / FUNKCIJŲ**

Greitai pasiekite funkcijas ir mėgstamiausius.

**9. PALEIDIMAS**

Paleidžiama funkcija naudojant nurodytus ar pagrindinius nustatymus.

# PRIEDAI

## SUKAMASIS PADĖKLAS

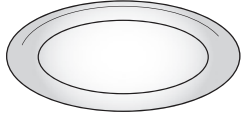

Stiklinį sukamąjį padėklą padėkite ant atramos ir naudokite visiems gaminimo metodams.

Sukamąjį padėklą reikia visada naudoti kaip pagrindą kitiems indams ar priedams.

## SUKAMOJO PADĖKLO ATRAMA

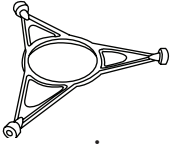

Naudojama tik su stikliniu sukamuoju padėklų.

Draudžiama ant atramos dėti kitus priedus.

## VIELINĖS GROTELĖS

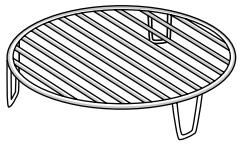

Naudojant šias grotelės, maistas būna arčiau keptuvo, todėl puikiai tinka paskrudinti patiekalui.

Vielines grotelės padėkite ant sukamojo padėklo ir įsitinkite, kad

jos nesiliečia prie kitų paviršių.

## CRISP LĖKŠTĖ

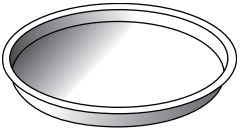

Naudojama tik su specialiomis funkcijomis.

Skrudinimo lėkštę reikia padėti stiklinio sukamojo padėklo centre, o naudojant su specialia

funkcija galima įkaitinti tuščią. Maistą dėkite tiesiai ant skrudinimo lėkštės.

## „CRISP“ LĖKŠTĖS RANKENA

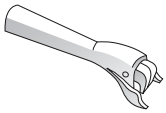

Naudojama iš krosnelės išimti karštą skrudinimo lėkštę.

Atsižvelgiant į įsigytą modelį, priedų skaičius ir tipas gali skirtis.

Kitų priedų, kurie nėra pateikiami, galima nusipirkti atskirai

## GARPUODIS

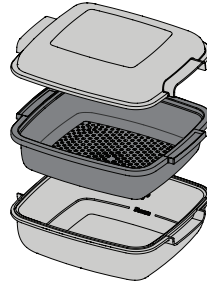

- .....1 Norėdami maistą, pvz., žuvį ar daržoves, gaminti garuose, sudėkite jas į krepšelį (2) ir į
- .....2 apatinį garpuodžio indą (3) įpilkite geriamojo vandens (100 ml), kad būtų pakankamas garų
- .....3 kiekis.

Jei norite gaminti bulves, makaronus, ryžius ar kruopas, sudėkite viską tiesiai į garintuvo

indą (krepšelis nebūtinai) ir įpilkite geriamojo vandens atsižvelgdami į gaminamo maisto kiekį.

Geriausių rezultatų pasiekama naudojant pridedamą garpuodžio dangtį (1).

Garpuodį visada dėkite ant stiklinio sukamojo padėklo ir naudokite tik su atitinkamomis gaminimo ar mikrobangų funkcijomis.

Garpuodžio dugnas yra pritaikytas ir gali būti naudojamas taikant specialias „Smart clean“ funkcijas.

techninės priežiūros centre.

**Parduotuvėse galima įsigyti įvairių priedų. Prieš pirkdami priedą, įsitinkite, kad jis tinka naudoti mikrobangų krosnelėje ir yra atsparus karščiui.**

**Gaminant mikrobangomis negalima naudoti metalinių indų maistui ar gėrimams.**

**Kai maistą ir priedus dedate į mikrobangų krosnelę, žiūrėkite, kad jie neliestų vidinių krosnelės sienelių.**

**Prieš įjungdami krosnelę, visada patikrinkite, ar sukamasis padėklas gali laisvai suktyti. Būkite atsargūs ir nepajudinkite sukamojo padėklo, kai įdedate arba išimate kitus priedus.**

## FUNKCIJOS

### „6TH SENSE“

Ši funkcija automatiškai parenka tinkamiausią gaminimo būdą ruošiant bet kokį maistą.

### PAKARTOTINIS PAŠILDYMAS

Tinka pakartotinai pašildyti jau paruoštą sušaldytą, atvėsintą arba kambario temperatūros maistą. Krosnelė automatiškai parinks nustatymus, kuriuos naudojant galima pasiekti puikių rezultatų per trumpą laiką. Sudėkite maistą į lėkštę arba indą, kurį galima saugiai naudoti mikrobangų krosnelėje.

MAISTAS	SVORIS (g)
Maistas lėkštėje	250–500
ŠALDYTA LAZANIJA	250–500
VANDUO	100–500
SRIUBA	200–800

### CRISP

Tinka greitai pašildyti ir gaminti sušaldytą maistą norint, kad patiekalas pasidengtų traškia plutele. Pasirinkę šią funkciją, naudokite tik specialią pridedamą skrudinimo lėkštę. Paraginus, apverskite maistą.

MAISTAS	SVORIS (g)
Pica [šaldyta]	200–800
MĖSOS PAPLOTĖLIAI	200–600
KEPTOS BULVĖS [ŠALDYTOS]	200–500
VIŠTIENOS GAB. [ŠALDYTI]	100–500
ŽUVIES PIRŠTELIAI [ŠALDYTI]	100–500

Būtinai priedai: Skrudinimo lėkštė, skrudinimo lėkštės rankena

### GAMINIMAS

Galite greitai ruošti maistą ir pasiekti optimalių rezultatų. Naudokite karščiui atsparų indą, kurį galima naudoti mikrobangų krosnelėje.

MAISTAS	SVORIS (g)
KEPTAS VIŠČIUKAS	800–1500
BULVIŲ APKEPAS	200–1000
Įdarytos daržovės	200–800
Kiaulienos šonkauliai	200–800
Plakta kiauš.	100–500
SPRAGĖSIAI	90







### STEAM (GARAI)

Tinka norint gaminti maistą, pvz., daržoves ar žuvį, garuose, naudojant pridedamą garpuodį. Garpuodžio krepšelyje tolygiai paskirstykite maistą ir garpuodžio dugne įpilkite geriamojo vandens (100 ml). Krosnelė automatiškai parinks nustatymus, kuriuos naudojant galima pasiekti puikių rezultatų. Tik pradėjus gaminti, mikrobangos generuoja garus ir garpuodžio dugne įpiltas vanduo užverda.

MAISTAS		SVORIS (g)
1	GARUOSE RUOŠIAMOS ŠAKNINIS DARŽOVĖS	150–500
2	GARUOSE RUOŠIAMOS MINKŠTOS DARŽOVĖS	150–500
3	GARUOSE RUOŠIAMOS DARŽOVĖS [ŠALDYTOS]	150–500
4	GARUOSE RUOŠIAMAI ŽUVIES FILĖ GABALĖLIAI	150–500
5	PAUKŠTIENOS KRŪTINĖLĖ, TROŠKINTA GARUOSE	150–500

### RYŽIAI IR MAKARONAI

Greitai pagamina ryžius ir makaronus. Ši funkcija gali būti naudojama tik kartu su garpuodžiu. Nustatykite ryžiams arba, atitinkamai, makaronams rekomenduojamą gaminimo trukmę.

MAISTAS	PORCIJOS	SVORIS (g)
RYŽIAI		100
		200
		300
		400
MAKARONŲ VIRIMAS		70
		140
		210

Būtinai priedai: Garpuodžio dugnas ir dangtis



## MIKROBANGOS

Naudojama greitai pagaminti ir pašildyti maistą ar gėrimus.

GALIA (W)	REKOMENDUOJAMA
1000	Gėrimų arba kito maisto, kuriame yra didelis kiekis vandens, pakartotinis pašildymas.
800	Daržovių gaminimas.
650	Mėsos ir žuvies gaminimas.
500	Padažų su mėsa arba padažų, kurių sudėtyje yra sūrio ar kiaušinių, gamyba. Pyragų su mėsos įdaru ar makaronų apkepų apkepinimas.
350	Lėtas gaminimas. Puikiai tinka išlydyti sviestą ar šokoladą.
160	Užšaldyto maisto atitirpinimas arba sviesto ir sūrio minkštėjimas.
90	Ledų suminkštėjimas.

VEIKSMAS	MAISTAS	GALIA (W)	TRUKMĖ (min.)
Pakartotinis pašildymas	2 puodeliai	1000	1–2
Pakartotinis pašildymas	Bulvių košė (1 kg)	1000	9–11
Atitirpinimas	Mėsos faršas (500 g)	160	13–14
Gaminimas	Biskvitinis pyragas	800	6 - 7
Gaminimas	Kiaušininis kremas	650	11 - 12
Gaminimas	Mėsos maltinis	800	18 - 20



## GRILL

Skrudinimas, kepimas ant grotelių ir apkepėlių gaminimas. Gaminimo metu maistą rekomenduojama apversti.

MAISTAS	TRUKMĖ (min.)
Skrebutis	5–6
Didžiosios krevetės	18 - 22

Rekomenduojami priedai: Vielinės grotelės



## GRILL + MB

Greitai paruoškite maistą ir apkepėles naudodami mikrobangų ir kepinimo funkcijas kartu.

MAISTAS	GALIA (W)	TRUKMĖ (min.)
Bulvių apkepas	650	20–22
Kepta vištiena	650	40–45

Rekomenduojami priedai: Vielinės grotelės



## CRISP

Ši funkcija leidžia tolygiai apskrudinti patiekalą iki rudumo ir iš viršaus, ir iš apačios. Pasirinkus šią funkciją, reikia naudoti skrudinimo lėkštę.

MAISTAS	TRUKMĖ (min.)
Mielinis pyragas	7–10
Mėsainis	8–10 *

\* Praėjus pusei gaminimo laiko maistą apverskite.

Būtinai priedai: skrudinimo lėkštė, skrudinimo lėkštės rankena



## „6TH SENSE“ ATŠILDYMAS

Galite greitai atitirpdyti įvairius maisto produktus – juos tereikia pasverti. Maistą reikia sudėti tiesiai ant stiklinio besisukančio padėklo. Paraginus, apverskite maistą.

	MAISTAS	SVORIS (g)
	ATITIRPINIMAS NUSTATYTU LAIKU	-
	MĖSA	100–2000
	PAUKŠTIENA	100–2500
	ŽUVIS	100–1500
	CRISP BREAD DEFROST (SKRUDINTOS DUONOS ATŠILDYMAS)	50–500

## °C/W GALIA (°C/W)

Skirti funkcijų laiko reikšmėms redaguoti.



## LAIKMĀTIS / MINUČIŲ PRIMINIMAS

Skirti funkcijų laiko reikšmėms redaguoti.



## Hydro Self Clean

Šio specialaus valymo

ciklo metu išsiskiriantys garai lengvai pašalina nešvarumus ir

maisto likučius. Supilkite puodelį geriamojo vandens į mikrobangų krosnelėje tinkamą naudoti indą ir įjunkite funkciją.



## MĖGSTAMA

Greitai prieigai prie 10 mėgstamiausių funkcijų.



## NUSTATYMAI

Krosnelės nustatymams reguliuoti.

Kai aktyvus EKO režimas, siekiant taupyti energiją, ekrano šviesumas sumažėja po kelių sekundžių ir lemputė išsijungia po 1 min.

Kai DEMO REŽIMAS yra „On“, visos komandos yra aktyvios ir meniu veikia, tačiau krosnelė nekaista. Norėdami išjungti šį režimą, pasirinkite „DEMO REŽIMAS“ iš NUSTATYMŲ meniu ir pasirinkite „Off“ (išjungta).

Pasirinkus ATKURTI GAM.PAR., gaminys išsijungia ir grįžtama prie nustatymų, buvusių pirmojo įjungimo metu. Visi nustatymai bus ištrinti.

## NAUDOJIMAS PIRMĄ KARTĄ

### 1. PASIRINKITE KALBĄ

Pirmą kartą įjungus prietaisą, reikės nustatyti kalbą ir laiką: Ekrane bus rodoma „English“ (anglų kalba).



Paspauskite + arba – ir slinkdami kalbų sąrašą pasirinkite reikiamą kalbą.

Paspauskite ✓ ir patvirtinkite pasirinkimą.

Atkreipkite dėmesį: paspaudus kalbą taip pat galima pakeisti meniu NUSTATYMAI, pasirenkant parinktį KALBA

### 2. NUSTATYKITE LAIKĄ

Pasirinkę kalbą, turėsite nustatyti laiką: Ekrane mirksės du valandų skaitmenys.

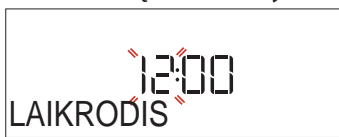

Paspauskite + arba – , nustatykite valandas ir paspauskite ✓ : Ekrane mirksės du minutes žymintys skaitmenys.

Paspauskite + arba – , norėdami nustatyti minutes, ir paspauskite ✓ , kad patvirtintumėte.

Atkreipkite dėmesį: atsinaujinus elektros tiekimui, gali tekti nustatyti laiką dar kartą. Paspauskite , meniu NUSTATYMAI pasirinkite LAIKRODIS.

### 3. IŠVALYKITE KROSNELE

Iš naujos orkaitės gali sklisti nuo gamybos likęs kvapas: tai visiškai normalu. Kad pašalintų gamybos metu likę kvapai, prieš pradėdant gaminti maistą, rekomenduojama išvalyti tuščią orkaitę.

Tik prieš tai iš orkaitės išimkite kartonines apsaugines dalis, apsauginę plėvelę ir priedus.

Suaktyvinkite „Smart Clean“ funkciją. Vadovaukitės instrukcijomis, kad tinkamai nustatytumėte funkciją.

Atkreipkite dėmesį: Panaudojus prietaisą pirmą kartą, rekomenduojama išvėdinti kambarį.

## KASDIENIS NAUDOJIMAS

### 1. PASIRINKITE FUNKCIJĄ

Paspauskite ir įjunkite orkaitę: ekrane bus rodoma paskutinė naudota funkcija arba pagrindinis meniu.

Funkcijas galima pasirinkti paspaudus vieną iš pagrindinių funkcijų piktogramų arba slenkant meniu. Jei norite pasirinkti vieną iš meniu funkcijų, paspauskite + arba – ir pasirinkite pageidaujamą, tada paspauskite ✓ ir patvirtinkite.

Atkreipkite dėmesį: pasirinkus funkciją, ekrane bus rodomas rekomenduojamas ir geriausiai kiekvienai funkcijai tinkantis lygis.

### 2. NUSTATYKITE FUNKCIJĄ

Pasirinkę reikiamą funkciją, galite pakeisti jos nustatymus. Ekrane pasirodys nustatymai, kuriuos galima keisti eilės tvarka. Paspaudus galima vėl pakeisti ankstesnę nustatymą.

#### GALIA



Kai ekrane mirksi reikšmė, naudodami + arba – ją pakeiskite, tada patvirtinkite paspausdami ✓ ir pereikite prie kitų nustatymų (jei reikia).

### TRUKMĖ

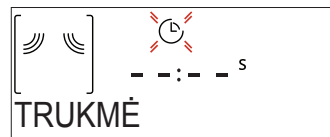

Kai ekrane mirksi piktograma , naudodamiesi + arba – nustatykite reikiamą gaminimo laiką, tada paspauskite ✓ ir patvirtinkite.

Atkreipkite dėmesį: Paspaudami galėsite reguliuoti gaminimo metu nustatytą gaminimo laiką: paspauskite + arba – , koreguokite laiką ir patvirtindami paspauskite ✓ .

Jei mikrobangų krosnelės funkcijų nenaudojate ir gaminimo procesą ketinate valdyti patys (laikas nenurodytas), gaminimo laiko nustatyti nereikia: Patvirtinkite paspausdami ✓ arba ir paleiskite funkciją.

Pasirinkę šį režimą negalite užprogramuoti atidėtos paleisties.

### . 6<sup>th</sup> SENSE

Ruošiant bet kokį maistą šios funkcijos automatiškai parenka geriausią gaminimo režimą, galingumą ir trukmę.

Prireikus tiesiog nurodykite maisto ypatybes, kad rezultatai būtų optimalūs.

## SVORIS / PORCIJOS

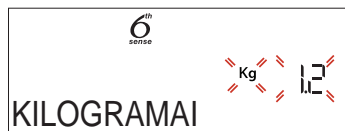

Jei norite tinkamai nustatyti funkciją, vadovaukitės ekrane pateikiamais nurodymais. Paraginti paspauskite + arba – ir nustatykite reikiamą reikšmę, tada patvirtinkite paspausdami ✓.

### IŠKEPIMO LAIPSNIS

Naudojantis „6<sup>th</sup> Sense“ funkcijomis galima koreguoti pagaminimo lygį.



Paraginti paspauskite + arba – ir pasirinkite pageidaujama lygį: Lengvai / mažai apdorotas (-1) ir Papildomai / labai apdorotas (+1). Patvirtinkite paspausdami ✓ arba ▶ ir paleiskite funkciją.

### 3. ĮJUNKITE FUNKCIJĄ

Bet kuriuo metu, jei numatytosios reikšmės atitinka pageidaujamas arba, jei pritaikėte norimus nustatymus, paspauskite ▶ ir suaktyvinkite funkciją.

Kiekvieną kartą, kai paspaudžiate ▶, gaminimo laikas pratęsimas dar 30 sek.

Jei atidėjimo etapo metu paspausite ▶, krosnelė paklaus, ar norite praleisti šį etapą ir nedelsdama suaktyvins funkciją.

Atkreipkite dėmesį: Jūs galite sustabdyti suaktyvintą funkciją bet kuriuo metu, paspausdami ⏻.

Jei krosnelė yra karšta, o funkcijai reikalinga konkreti maksimali temperatūra, ekrane bus parodytas pranešimas. Paspauskite ⏪ ir grįžkite į ankstesnį ekraną, pasirinkite kitą funkciją arba palaukite, kol ji atvės.

### JET START

Jei krosnelė išjungta, paspauskite ▶ ir įjunkite gaminimą mikrobangomis didžiausia galia (1000 W) 30 sek.

## 4. GAMINIMO PRISTABDYMAS / MAISTO APVERTIMAS ARBA MAIŠYMAS

### PRISTABDYMAS

Atidarius dureles gaminimas laikinai pristabdomas išjungiant kaitinimo elementus.

Jei norite tęsti gaminimo procesą, uždarykite dureles ir paspauskite ▶.

Atkreipkite dėmesį: Jei naudojate „6<sup>th</sup> Sense“ funkcijas, dureles atidarykite tik paraginti.

### TURN OR STIR FOOD (MAISTO APVERTIMAS ARBA MAIŠYMAS)

Naudojant kai kuriuos „6<sup>th</sup> Sense“ gaminimo receptus maistą reikia apversti arba pamaišyti.



Pasigirs garso signalas, o ekrane bus rodoma, koks veiksmas turi būti atliktas.

Atidarykite dureles, atlikite ekrane nurodytą veiksmą ir uždarykite dureles, tada paspauskite ▶, kad gaminimas būtų tęsiamas.

Atkreipkite dėmesį: Jei reikia apversti arba pamaišyti, praėjus 2 min., net jei nebus atliktas joks veiksmas, krosnelė pratęs gaminimo procesą.

## 5. GAMINIMO PABAIGA

Pasigirs garso signalas, o ekrane bus rodoma, kad gaminimas baigtas.

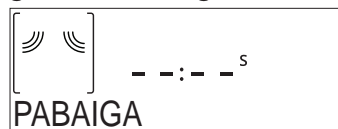

Paspauskite ▶, jei norite toliau gaminti naudodami rankinio nustatymo režimą ir pridėdami laiko po 30 sek. (naudojant mikrobangų krosnelės funkcijas) arba po 5 min. (nenaudojant mikrobangų krosnelės funkcijų), arba paspauskite +, kad gaminimo laiką pratęstumėte nustatydami naują trukmę. Abiem atvejais gaminimo parametrai bus išlaikyti.

Paspaudus ✓ arba ▶ vėl pradėdamas gaminimas.

### . MĖGSTAMA

Kad naudotis orkaite būtų dar lengviau, galite išsaugoti iki 10 mėgstamiausių funkcijų.

Kai baigiasi gaminimo procesas, ekrane matysite raginimą išsaugoti funkciją 1–10 mėgstamiausiųjų sąrašo padėtyje.



Jei pageidaujate išsaugoti funkciją kaip mėgstamiausią, o dabartinius jos nustatymus naudoti ateityje, paspauskite ✓ arba, jei norite ignoruoti, paspauskite ⏪.

Po to, kai paspaudėte ✓, paspauskite + arba – , kad pasirinktumėte eilės numerį, tada paspauskite ✓ ir patvirtinkite.

Atkreipkite dėmesį: Jei atmintis pilna arba pasirinktas eilės numeris jau užimtas, krosnelė paragins patvirtinti, kad norite perrašyti ankstesnę funkciją.

Norėdami vėliau iškviešti išsaugotas funkcijas, spauskite ♥: Ekrane bus rodomas mėgstamiausių funkcijų sąrašas.





Paspauskite + arba – ir pasirinkite funkciją, patvirtinkite paspausdami ✓, o tada paspauskite ▶ ir suaktyvinkite.

### . SMART CLEAN

Prieš suaktyvindami šią funkciją išimkite iš mikrobangų krosnelės visus priedus (išskyrus stiklinį sukamąjį padėklą).

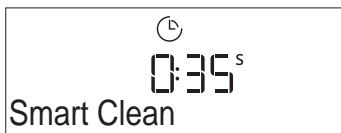
Paspauskite 🌀, kad pasiektumėte „Smart Clean“ funkciją.



Paspauskite , kad būtų suaktyvinta valymo funkcija: ekrane bus nurodyta veiksmų seka, kuriuos reikia atlikti prieš pradėdant valymą. Atlikę paspauskite .

Paraginti į pateikiamą garpuodį arba į mikrobangų krosnei tinkamą indą įpilkite puodelį geriamojo vandens ir uždarykite dureles.

Po paskutinio patvirtinimo paspauskite , kad būtų pradėtas valymo ciklas.

Procesui pasibaigus išimkite indą, pabaikite valymą naudodami minkštą šluostę ir išvalykite mikrobangų krosnelės vidų drėgnu mikropluošto audiniu.

### . MINUČIŲ PRIMINIMAS

Išjungtos orkaitės ekraną galima naudoti kaip laikmatį.

Prieš įjungdami funkciją, įsitikinkite, kad orkaitė išjungta, ir paspauskite + arba – : ekrane mirksės piktograma .



Paspauskite + arba – ir nustatykite reikiamą laiko trukmę, tada paspauskite  ir suaktyvinkite laikmatį.

Kai baigsis atgalinė minučių laikmačio atskaita, apie pabaigą bus nurodoma ekrane ir pasigirs garso signalas.



Suaktyvinę minutinį laikmatį galėsite pasirinkti ir suaktyvinti funkciją. Paspauskite  ir įjunkite orkaitę, tada pasirinkite reikiamą funkciją.

Įjungus funkciją laikmatis tęs atgalinę laiko atskaitą neatsižvelgiant į funkciją.

Šio etapo metu minutinis laikmatis, fone vykdamas atgalinę atskaitą, nėra matomas (rodoma tik  piktograma). Jei norite pamatyti minutinio laikmačio ekraną, paspauskite  ir sustabdykite tuo metu veikiančią funkciją.

### . UŽRAKINTI

Jei norite užrakinti mygtukus, paspauskite ir mažiausiai penkias sekundes palaikykite . Pakartokite šį veiksmą, kai norėsite atrakinti mygtukus.



Atkreipkite dėmesį: šią funkciją galima įjungti ir gaminimo metu. Saugumo sumetimais orkaitę galima išjungti bet kada palaikius nuspaustą mygtuką .

# VALYMAS

Prieš vykdydami priežiūros arba valymo darbus, įsitikinkite, kad prietaisas atvėso.

Niekada nenaudokite valymo garais įrangos. Valydami nenaudokite abrazyvių šveitiklių arba abrazyvių / ėsdinančių valymo priemonių; jos gali pažeisti prietaiso paviršius.

## IŠORINIAI IR VIDINIAI PAVIRŠIAI

- Paviršius valykite drėgna mikropluošto šluoste. Jei paviršiai labai nešvarūs, užlašinkite kelis lašus neutralaus pH ploviklio. Nušluostykite sausa šluoste.
- Durelių stiklą valykite tinkamu skystu plovikliu.
- Reguliariai arba kai yra daug tiškalių, išimkite sukamąjį padėklą bei jo atramą ir išvalykite krosnelės kameros dugną, kad pašalintumėte visus maisto likučius.
- Įjungę „Smart Clean“ funkciją optimaliai nuvalykite vidinius paviršius.
- Keptuvo valyti nereikia, nes dėl intensyvaus karščio nešvarumai sudega. Naudokite šią funkciją reguliariai.

## PRIEDAI

Visus priedus, išskyrus skrudinimo lėkštę, galima plauti indaplovėje.

Skrudinimo lėkštę reikia plauti vandenyje su švelnaus poveikio plovikliu. Įsisenėjusius nešvarumus galima patrinti šluoste. Prieš valant palaukite, kol atvės skrudinimo lėkštė.

## TRIKČIŲ ŠALINIMAS

Problema	Galima priežastis	Sprendimas
Orkaitė neveikia.	Netiekiamas maitinimas. Išjunkite iš elektros tinklo.	Patikrinkite, ar tinkle yra elektros energijos ir ar orkaitei prijungtas elektros maitinimas. Krosnelę išjunkite, vėl įjunkite ir patikrinkite, ar triktis nepašalinta.
Iš krosnelės sklinda garsas, net kai ji išjungta.	Veikia ventiliatorius.	Atidarykite dureles, palaikykite ir palaukite, kol bus baigtas aušinimo procesas.
Ekrane parodoma raidė „F“ su skaičiais.	Programinės įrangos gedimas.	Kreipkitės į artimiausią techninės priežiūros centrą ir nurodykite skaičių po „F“ raidės.

Politiką, standartinę dokumentaciją ir papildomą informaciją galite rasti atlikdami toliau nurodytus veiksmus:

- QR kodo ant produkto naudojimas
- Apsilankę mūsų svetainėje adresu [docs.hotpoint.eu](https://docs.hotpoint.eu)
- Arba **kreipdamiesi į techninės priežiūros centrą** (žr. telefono numerius garantijos lankstinuke). Kreipiantis į techninės priežiūros centrą būtina pateikti gaminio duomenų plokštelėje nurodytus kodus.

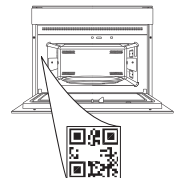



**DZIĘKUJEMY ZA ZAKUP PRODUKTU WHIRLPOOL**

W celu uzyskania kompleksowej pomocy prosimy zarejestrować urządzenie na stronie [www.whirlpool.eu/register](http://www.whirlpool.eu/register)

**W CELU UZYSKANIA SZCZEGÓŁOWYCH INFORMACJI, NALEŻY ZESKANOWAĆ KOD QR NA URZĄDZENIU**

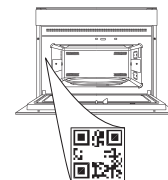

Przed użyciem urządzenia należy uważnie przeczytać instrukcje bezpieczeństwa.

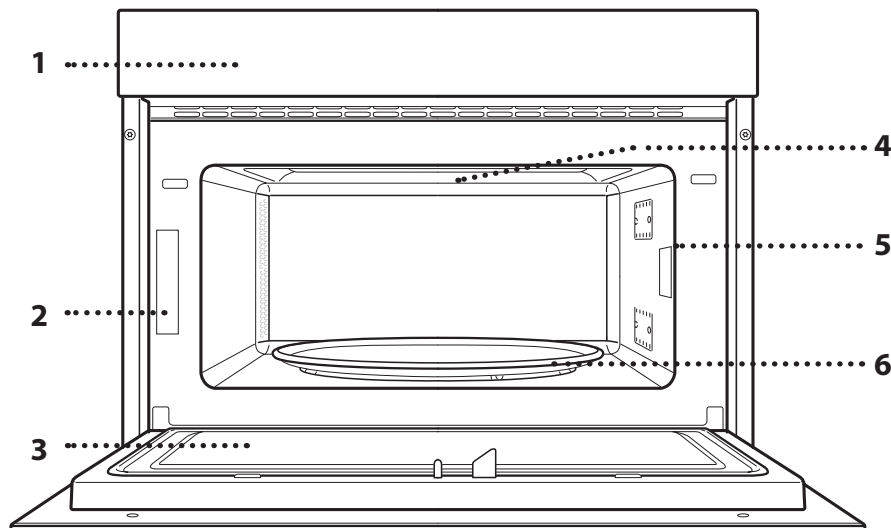
**OPIS PRODUKTU**

1. Panel sterowania
2. Tabliczka znamionowa (nie usuwać)
3. Drzwiczki
4. Grzałka górna/grill
5. Oświetlenie
6. Talerz obrotowy

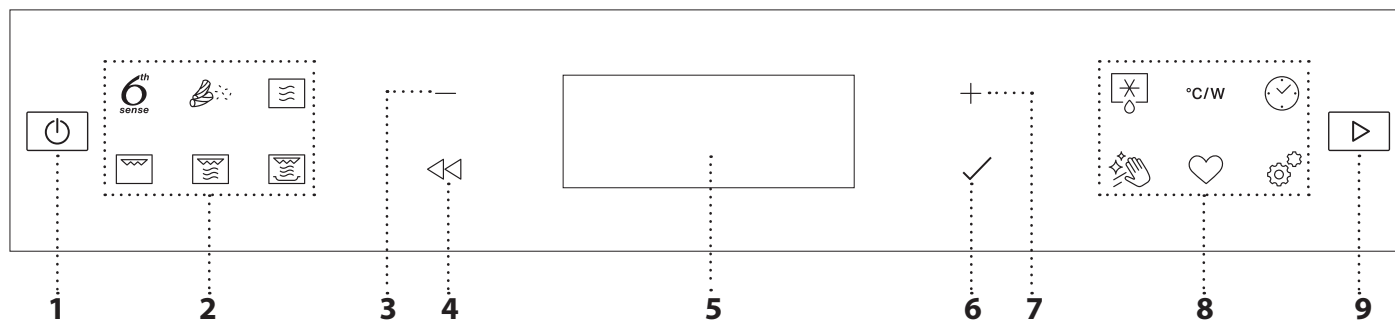
**OPIS PANELU STEROWANIA****1. WŁĄCZONY/WYŁĄCZONY**

Do włączania lub wyłączenia piekarnika, a także wyłączenia lub wstrzymania wykonywania funkcji.

**2. MENU 6TH SENSE / BEZPOŚREDNI DOSTĘP DO FUNKCJI**

Aby uzyskać szybki dostęp do funkcji i głównego menu.

**3. PRZYCISK NAWIGACYJNY MINUS**

Służy do przewijania menu oraz zmniejszania ustawień i wartości funkcji.

**4. COFNIJ**

Aby wrócić do poprzedniego ekranu.

Umożliwia zmianę ustawień podczas gotowania.

**5. WYŚWIETLACZ****6. OK**

Do potwierdzania wyboru danej funkcji lub ustawienia.

**7. PRZYCISK NAWIGACYJNY PLUS**

Aby przewijać menu oraz zwiększać ustawienia i wartości funkcji.

**8. OPCJE / BEZPOŚREDNI DOSTĘP DO FUNKCJI**

Aby uzyskać szybki dostęp do funkcji, ustawień i ulubionych.

**9. START**

Do włączania funkcji z użyciem specjalnych lub podstawowych ustawień.

# AKCESORIA

## TALERZ OBROTOWY

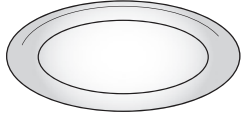

Umieszczony na podstawce szklany talerz obrotowy może być używany do wszystkich metod gotowania.

Pojemniki i naczynia należy stawiać

na talerzu obrotowym.

## PODSTAWKA POD TALERZ OBROTOWY

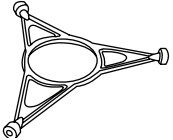

Podstawki należy używać tylko z szklanym talerzem obrotowym.

Na podstawce nie należy umieszczać innych akcesoriów.

## RUSZT

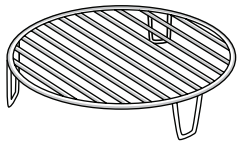

Pozwala umieszczać potrawy bliżej grilla, dzięki czemu zostają doskonale przypieczone.

Umieścić ruszt na talerzu obrotowym, upewniając się, że nie

styka się z innymi powierzchniami.

## TALERZ CRISP

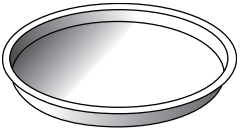

Może być używany tylko z wybranymi funkcjami.

Talerz Crisp musi być zawsze umieszczany na środku szklanego talerza obrotowego i, kiedy jest

pusty, może zostać podgrzany przy użyciu specjalnej funkcji przeznaczonej tylko do tego celu. Umieścić potrawę bezpośrednio na talerzu Crisp.

## UCHWYT DO TALERZA CRISP

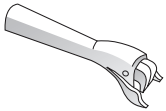

Służy do wyjmowania gorącego talerza Crisp z piekarnika.

Liczba i rodzaj akcesoriów może różnić się w zależności od zakupionego modelu.

Akcesoria dodatkowe, które nie są dołączone do zestawu,

## NACZYNIĘ DO GOTOWANIA NA PARZE

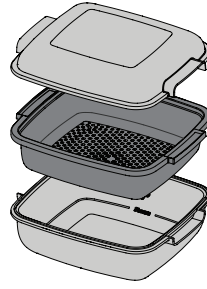

- .....1 Aby gotować na parze potrawy, takie jak ryby czy warzywa, należy umieścić je w koszyku
- .....2 (2) i nalać wody pitnej (100 ml) na dno naczynia do gotowania na parze (3), aby uzyskać właściwą ilość pary.
- .....3

Aby ugotować potrawy takie jak ziemniaki, makaron, ryż lub produkty zbożowe, umieścić je

bezpośrednio na dnie naczynia do gotowania na parze (niekoniecznie w koszyku) i dodać odpowiednią ilość pitnej wody, w zależności od ilości potrawy.

Dla uzyskania najlepszych rezultatów przykryć naczynie do gotowania na parze pokrywką (1) dołączoną do zestawu.

Naczynie do gotowania na parze należy zawsze umieszczać na talerzu obrotowym i używać go tylko z odpowiednimi funkcjami gotowania lub z funkcją mikrofal.

Dno naczynia do gotowania zostało zaprojektowane w taki sposób, aby można było go używać w połączeniu ze specjalną funkcją Smart clean.

można zakupić oddzielnie w punkcie serwisu posprzedażnego.

**Na rynku dostępnych jest wiele akcesoriów. Przed zakupem należy upewnić się, czy dane akcesoria nadają się do użycia w kuchence mikrofalowej i czy są odporne na działanie temperatur panujących w jej komorze.**

**Podczas gotowania przy użyciu mikrofal nie wolno używać metalowych pojemników na jedzenie lub napoje.**

**Należy zawsze upewnić się, że potrawy i akcesoria nie stykają się z wewnętrznymi ściankami kuchenki.**

**Przed uruchomieniem kuchenki należy zawsze sprawdzić, czy talerz obrotowy może się swobodnie obracać. Przy wkładaniu lub wyjmowaniu naczyń należy uważać, aby talerz obrotowy nie wypadł ze swojego położenia.**

## FUNKCJE

### 6<sup>th</sup> SENSE

Te funkcje automatycznie wybierają najlepszą metodę przyrządzania wszystkich rodzajów potraw.

### ODGRZEWANIE

Służy do odgrzewania gotowych potraw – zamrożonych lub w temperaturze pokojowej. Urządzenie automatycznie oblicza wartości ustawień potrzebne do osiągnięcia najlepszych możliwych rezultatów w jak najkrótszym czasie. Potrawę należy umieścić na żaroodpornym talerzu lub naczyniu przeznaczonym do kuchenek mikrofalowych.

POTRAWA	WAGA (g)
DANIE NA TALERZU	250 - 500
MROŻ. LASAGNE	250 - 500
WODA	100 - 500
ZUPA	200 - 800

### CRISP

Do szybkiego podgrzewania i zapiekania mrożonych potraw, aby zapewnić złocisty, chrupiący wierzch potrawy. Do tej funkcji należy używać wyłącznie talerza Crisp dostarczonego w zestawie. Po pojawieniu się odpowiedniego komunikatu obrócić potrawę na drugą stronę.

POTRAWA	WAGA (g)
PIZZA [MROŻONA]	200 - 800
KOTLETY MIELONE	200 - 600
ZIEMNIAKI PIECZONE [MROŻONE]	200 - 500
NUGGETSY Z KURCZAKA [MROŻONE]	100 - 500
PALUSZKI RYBNE [MROŻONE]	100 - 500

Wymagane akcesoria: talerz Crisp, uchwyt do talerza Crisp

### GOTOWANIE

Do szybkiego gotowania potraw z uzyskaniem optymalnych rezultatów. Użyć żaroodpornego naczynia dostosowanego do kuchenek mikrofalowych.

POTRAWA	WAGA (g)
PIECZONY KURCZAK	800 - 1500
ZAPIEKANKA ZIEMNIACZANA	200 - 1000
WARZYWA FASZEROWANE	200 - 800
ŻEBERKA WIEPRZOWE	200 - 800
JAJECZNICA	100 - 500
POPCORN	90

### PARA







Służy do gotowania na parze potraw, takich jak warzywa i ryby, przy użyciu dostarczonego naczynia do gotowania na parze. Rozłóż potrawę równo w koszyku naczynia do gotowania na parze i wlej wodę pitną (100 ml) na dno naczynia do gotowania na parze. Urządzenie automatycznie oblicza wartości ustawień potrzebne do osiągnięcia najlepszych możliwych rezultatów. We wstępnej fazie gotowania mikrofałe wytwarzają parę, doprowadzając do wrzenia wodę dodaną na dno naczynia do gotowania na parze.

POTRAWA	WAGA (g)
1 WARZYWA KORZENIOWE GOTOWANE NA PARZE	150 - 500
2 WARZYWA MIĘKKIE GOTOWANE NA PARZE	150 - 500
3 WARZYWA GOTOWANE NA PARZE [MROŻONE]	150 - 500
4 FILETY RYBNE GOTOWANE NA PARZE	150 - 500
5 PIERŚ DROBIOWA GOTOWANA NA PARZE	150 - 500

### RYŻ I MAKARON

Aby szybko ugotować ryż lub makaron. Tej funkcji można używać tylko przy zastosowaniu naczynia do gotowania.

Ustawić zalecany czas gotowania odpowiednio dla ryżu i makaronu.

POTRAWA	PORCJE	WAGA (g)
RYŻ		100
		200
		300
		400
GOTOWANIE MAKARONU		70
		140
		210

Wymagane akcesoria: Dolna część i pokrywka naczynia do gotowania na parze



## MIKROFALÓWKA

Służy do szybkiego gotowania oraz podgrzewania potraw lub napojów.

MOC (W)	ZALECENIA
1000	Szybkie podgrzewanie napojów lub potraw o dużej zawartości wody.
800	Gotowanie warzyw.
650	Gotowanie mięsa i ryb.
500	Gotowanie sosów mięsnych lub sosów zawierających ser lub jaja. Dopiekanie tart mięsnych lub zapiekanych makaronów.
350	Powolne, delikatne gotowanie. Doskonałe do rozpuszczania masła lub czekolady.
160	Rozmrażanie mrożonych owoców lub zmiękczenie masła i sera.
90	Zmiękczenie lodów.

DZIAŁANIE	POTRAWA	MOC (W)	CZAS TRWANIA (min.)
Odgrzewanie	2 szklanki	1000	1 - 2
Odgrzewanie	Ziemniaki tłuczone (1 kg)	1000	9 - 11
Rozmrażanie	Mięso mielone (500 g)	160	13 - 14
Gotowanie	Biszkopt	800	6 - 7
Gotowanie	Krem waniliowy	650	11 - 12
Gotowanie	Pieczeń rzymska	800	18 - 20



## GRILL

Do przypiekania, grillowania i zapiekania. Zaleca się obracać potrawy podczas gotowania/pieczenia.

POTRAWA	CZAS TRWANIA (min.)
Tost	5-6
Krewetki koktajlowe	18 - 22

Zalecane akcesoria: Ruszt



## GRILL + MIKROFALE

Służy do szybkiego gotowania i zapiekania potraw, dzięki połączeniu funkcji mikrofal i grilla.

POTRAWA	MOC (W)	CZAS TRWANIA (min.)
Zapiekanka ziemniaczana	650	20 - 22
Pieczony kurczak	650	40 - 45

Zalecane akcesoria: Ruszt



## CRISP

Umożliwia idealnie przyrumienienie potrawy zarówno z wierzchu, jak i od spodu. Tej funkcji można używać tylko ze specjalnym talerzem Crisp.

POTRAWA	CZAS TRWANIA (min.)
Ciasto drożdżowe	7 - 10
Hamburger	8 - 10 *

\* Obrócić potrawę w połowie czasu gotowania.

Wymagane akcesoria: Talerz Crisp, uchwyt do talerza Crisp



## ROZMRAŻANIE 6TH SENSE

Do szybkiego rozmrażania różnych rodzajów żywności, na podstawie określenia ich wagi. Potrawy powinny być umieszczone bezpośrednio na szklanym talerzu obrotowym. Po pojawieniu się odpowiedniego komunikatu obrócić potrawę na drugą stronę.

	POTRAWA	WAGA (g)
	CZASOWE ODSZRANIANIE	-
	MIĘSO	100 - 2000
	DRÓB	100 - 2500
	RYBY	100 - 1500
	ROZMRAŻANIE CHRUPKIEGO CHLEBA	50 - 500

## °C/W MOC (°C/W)

Do edycji wartości czasowych funkcji.



## TIMER/MINUTNIK

Do edycji wartości czasowych funkcji.



## Samoczyszczenie

Działanie pary wodnej uwalnianej podczas tego specjalnego cyklu czyszczenia pozwala z łatwością usunąć brud i resztki jedzenia. Nalać filiżankę wody pitnej do pojemnika odpornego na działanie mikrofal i włączyć funkcję.



## FAVORITES (ULUBIONE)

Aby odtworzyć listę 10 ulubionych funkcji.



## USTAWIENIA

Do zmiany ustawień piekarnika.

Gdy tryb ECO jest aktywny, jasność wyświetlacza zostaje zmniejszona w celu zredukowania zużycia energii, a po upływie 1 min światło wyłącza się.

Kiedy opcja „DEMO” jest włączona „On”, wszystkie polecenia są aktywne oraz wszystkie menu są dostępne, ale piekarnik nie nagrzewa się. Aby wyłączyć ten tryb, należy przejść do „DEMO” z menu „USTAWIENIA” i wyłączyć „Off”.

Po wybraniu opcji „UST. FABRYCZNE” urządzenie wyłącza się i powraca do pierwszego uruchomienia. Wszystkie ustawienia użytkownika zostają anulowane.

## PIERWSZE UŻYCIĘ

### 1. WYBÓR JĘZYKA

Przy pierwszym uruchomieniu urządzenia należy wybrać język i czas: Na wyświetlaczu pojawi się "English".



Wcisnąć **+** lub **-**, aby przewinąć listę dostępnych języków i wybrać żądany język.

Aby zatwierdzić wybór, wcisnąć **✓**.

Uwaga: Język można następnie zmienić wybierając „JĘZYK” w menu „USTAWIENIA”, dostępnym przez naciśnięcie

### 2. USTAWIENIE CZASU

Po wybraniu języka należy ustawić bieżący czas: Na wyświetlaczu będą migać dwie cyfry godziny.



Wcisnąć **+** lub **-**, aby ustawić bieżącą godzinę, po czym wcisnąć **✓**: Dwie cyfry minut będą migać na wyświetlaczu.

Nacisnąć **+** lub **-**, aby ustawić minuty i nacisnąć **✓**, aby potwierdzić.

Uwaga: W przypadku dłuższej przerwy w dostawie prądu może zajść potrzeba ponownego ustawienia czasu. Wybrać "ZEGAR" w menu "USTAWIENIA", dostępny po naciśnięciu przycisku .

### 3. CZYSZCZENIE URZĄDZENIA

Nowe urządzenie może mieć wyczuwalny zapach, który jest pozostałością po produkcji: jest to zjawisko normalne. Dlatego przed przystąpieniem do przygotowywania potraw zalecamy oczyszczenie kuchenki „na pusto”, co ułatwi pozbycie się tego zapachu.

Należy wyjąć z komory urządzenia wszystkie kartony zabezpieczające i zdjąć przezroczystą folię, a także usunąć wszystkie znajdujące się w niej akcesoria.

Włącz funkcję „Smart Clean”. Aby prawidłowo ustawić tę funkcję, należy postępować zgodnie z instrukcjami.

Uwaga: Po pierwszym użyciu urządzenia zaleca się przewietrzyć pomieszczenie.

## CODZIENNA EKSPLOATACJA

### 1. WYBIERANIE FUNKCJI

Aby włączyć kuchenkę, wcisnąć : Na wyświetlaczu pokaże się ostatnio używana główna funkcja lub menu główne.

Funkcje można wybierać, naciskając ikonę jednej z głównych funkcji lub przewijając menu.

Aby wybrać funkcję znajdującą się w menu, wcisnąć **+** lub **-**, po czym zatwierdzić przyciskiem **✓**.

Uwaga: Po wybraniu danej funkcji, wyświetlacz zaproponuje najbardziej odpowiedni poziom dla każdej z nich.

### 2. USTAWIENIE FUNKCJI

Po wybraniu żądanej funkcji istnieje możliwość zmiany jej ustawień. Na wyświetlaczu będą pojawiać się ustawienia, które można kolejno zmieniać. Wciśnięcie **◀** pozwala ponownie zmienić poprzednie ustawienie.

#### ZASILANIE



Gdy na ekranie miga wartość, wcisnąć **+** lub **-**, by ją zmienić, a następnie nacisnąć **✓**, by potwierdzić i przejść do kolejnych ustawień (jeśli to możliwe).

### CZAS TRWANIA

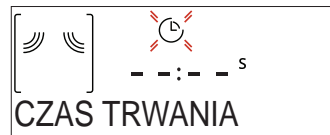

Gdy na ekranie miga ikona , wcisnąć **+** lub **-**, by ustawić wybrany czas gotowania i potwierdzić, wciskając **✓**.

Uwaga: Można zmienić ustawiony w trakcie pieczenia czas, naciskając : Wcisnąć **+** lub **-**, aby dostosować wartość i zatwierdzić, naciskając **✓**.

Korzystając z funkcji bez mikrofal, nie trzeba ustawiać czasu pieczenia, jeśli chce się piec w trybie ręcznym (bez określonego czasu): Wcisnąć **✓** lub , aby zatwierdzić i aktywować funkcję.

Wybór tego trybu uniemożliwia zaprogramowanie opóźnionego startu.

### 6<sup>th</sup> SENSE

Te funkcje automatycznie wybierają optymalny tryb gotowania, moc i czas trwania dla wszystkich dostępnych potraw.

Jeśli jest to konieczne, wystarczy jedynie wskazać cechy produktu i cieszyć się wspaniałym efektem.

## CIĘŻAR / PORCJE



Aby poprawnie ustawić funkcję, należy kierować się wskazówkami na wyświetlaczu. Gdy pojawi się odpowiedni komunikat, wcisnąć **+** lub **-**, aby ustawić żadaną wartość, po czym zatwierdzić przyciskiem **✓**.

### STOPIEŃ DOGOTOWANIA

Funkcje 6<sup>th</sup> Sense umożliwiają dostosowanie stopnia dogotowania potrawy.



Gdy pojawi się odpowiedni komunikat, wcisnąć **+** lub **-**, aby wybrać żądany poziom pomiędzy lekkim/niskim (-1) i ekstra/wysokim (+1). Wcisnąć **✓** lub **▶**, aby zatwierdzić i aktywować funkcję.

### 3. WŁĄCZANIE FUNKCJI

W dowolnym momencie, jeśli ustawienia początkowe są odpowiednie lub po zaprogramowaniu żądanych ustawień, wcisnąć **▶** w celu aktywowania funkcji.

Za każdym razem, gdy przycisk **▶** zostanie ponownie wciśnięty, czas gotowania zwiększy się o kolejne 30 sekund.

W fazie opóźnienia po wciśnięciu **▶** piekarnika wygeneruje pytanie, czy faktycznie należy ominąć tę fazę i natychmiast uruchomić funkcję.

Uwaga: W dowolnym momencie można zatrzymać aktywowaną funkcję, wciskając przycisk **⏏**.

Jeśli piekarnik jest gorący, a funkcja wymaga konkretnej temperatury maksymalnej, na wyświetlaczu pojawi się komunikat. Wcisnąć **⏪**, aby powrócić do poprzedniego ekranu i wybrać inną funkcję lub poczekać do całkowitego ostygnięcia.

### JET START

Kiedy kuchenka mikrofalowa jest wyłączona, nacisnąć **▶**, aby na 30 sekund uruchomić pracę urządzenia z funkcją mikrofal o pełnej mocy (1000 W).

### 4. WSTRZYMANIE GOTOWANIA / OBRACANIE LUB MIESZANIE PRODUKTU

#### PAUZA

Po otwarciu drzwiczek pieczenie zostanie chwilowo wstrzymane poprzez dezaktywowanie elementów grzejących.

Aby wznowić proces gotowania, zamknąć drzwiczki i wcisnąć **▶**.

Uwaga: Korzystając z funkcji „6<sup>th</sup> Sense”, należy otwierać drzwiczki jedynie wtedy, kiedy zostanie podany taki komunikat.

#### OBRACANIE LUB MIESZANIE PRODUKTU

Niektóre przepisy 6<sup>th</sup> Sense Gotowanie wymagają obracania lub mieszania produktu podczas gotowania.



Urządzenie wyda sygnał dźwiękowy, a na wyświetlaczu pojawi się wskazówka mówiąca o konieczności wykonania czynności.

Otworzyć drzwiczki, wykonać czynność wskazaną na wyświetlaczu i zamknąć drzwiczki, po czym wcisnąć **▶**, aby kontynuować gotowanie.

Uwaga: Jeśli wymagane jest obrócenie lub wymieszanie żywności, po upływie 2 minut od komunikatu, nawet jeśli nie zostanie wykonana żadna czynność, piekarnik wznowi gotowanie.

### 5. KONIEC PIECZENIA

Sygnał dźwiękowy i wskazanie na wyświetlaczu oznaczają, że pieczenie zostało zakończone.

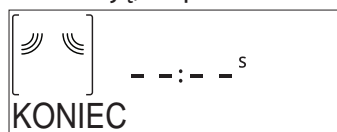

Wcisnąć **▶**, aby kontynuować gotowanie w trybie ręcznym, zwiększając czas stopniowo o 30 sekund (w funkcji z mikrofalą) lub o 5 minut (w funkcji bez mikrofal) lub wcisnąć **+**, aby wydłużyć czas pieczenia do nowo ustalonego czasu trwania. W obu przypadkach wartości gotowania zostaną zachowane.

Po naciśnięciu **✓** lub **▶** gotowanie rozpoczyna się na nowo.

### . ULUBIONE

Aby ułatwić sobie korzystanie z urządzenia, można zapisać w jego pamięci do 10 ulubionych funkcji.

Po zakończeniu gotowania na wyświetlaczu zostanie wyświetlony komunikat zachęcający do zapisania funkcji na liście ulubionych pod numerem od 1 do 10.

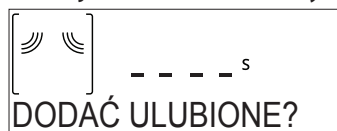

Chcąc zapamiętać jakąś funkcję jako ulubioną i zapisać bieżące ustawienia do wykorzystania w przyszłości, należy nacisnąć **✓**, aby ignorować nacisnąć **⏪**.

Po wciśnięciu **✓** wcisnąć **+** lub **-**, aby wybrać numer pozycji i zatwierdzić przyciskiem **✓**.

Uwaga: Jeśli pamięć jest pełna lub dany numer został już wykorzystany, należy zatwierdzić nadpisanie poprzedniej funkcji na danym numerze.

Aby w późniejszym czasie wywołać zapisane funkcje, nacisnąć **♥**: Na wyświetlaczu pojawi się lista ulubionych funkcji użytkownika.



### 2. Warzywa



Za pomocą **+** lub **-** wybrać funkcję, zatwierdzić, naciskając **✓**, a następnie nacisnąć **▶**, aby uaktywnić.

## . SMART CLEAN

Przed uruchomieniem tej funkcji wyjąć z urządzenia wszystkie akcesoria (z wyjątkiem talerza obrotowego).

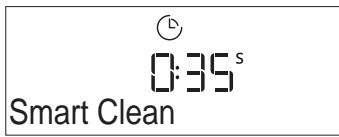
Wcisnąć , aby uzyskać dostęp do funkcji "Smart Clean".



Nacisnąć , aby aktywować funkcję czyszczenia: Na wyświetlaczu pojawią się sekwencje czynności, które należy przeprowadzić przed rozpoczęciem czyszczenia. Po zakończeniu wszystkich czynności wcisnąć .

Jeśli jest taka konieczność, do dolnej części naczynia do gotowania na parze dołączonego do zestawu lub do pojemnika o przeznaczeniu do kuchenek mikrofalowych nalać szklaną wodę pitną i zamknąć drzwiczki.

Po ostatnim zatwierdzeniu wcisnąć , aby rozpocząć cykl czyszczenia.

Po zakończeniu usunąć pojemnik, zakończyć czyszczenie za pomocą gładkiej szmatki i wytrzeć wnętrze urządzenia do sucha za pomocą szmatki z mikrofibry.

## . MINUTNIK

Kiedy urządzenie jest wyłączone, wyświetlacz może być używany jako timer. Aby włączyć tę funkcję, należy upewnić się, że kuchenka jest wyłączona, i nacisnąć **+** lub **-**: Ikona  będzie migać na wyświetlaczu.

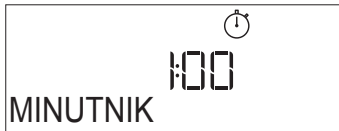

Nacisnąć **+** lub **-**, by ustawić żądany czas, a następnie wcisnąć , by rozpocząć odliczanie czasu.

Gdy tylko minutnik zakończy odliczanie wybranego czasu, na wyświetlaczu pojawi się komunikat i rozlegnie się sygnał dźwiękowy.



Gdy minutnik jest aktywny, można także wybrać i włączyć funkcję. Nacisnąć , aby włączyć piekarnik, a następnie wybrać żądaną funkcję.

Po uruchomieniu funkcji timer będzie niezależnie kontynuował odliczanie, bez ingerencji w działanie samej funkcji.

W trakcie tej fazy minutnik nie wyświetla się (widać jedynie ikonę ) , ale kontynuuje odliczanie w tle. Aby przywrócić ekran minutnika, wcisnąć , przerywając obecnie aktywną funkcję.

## . BLOK. KLAWIATURY

Aby zablokować przyciski, wcisnąć i przytrzymać  przez co najmniej pięć sekund. Powtórzenie tej procedury spowoduje zdjęcie blokady klawiatury.



Uwaga: Funkcję tę można włączyć również podczas pieczenia. Ze względów bezpieczeństwa w każdym momencie piekarnik można wyłączyć, wciskając .

# CZYSZCZENIE

Przed przystąpieniem do jakichkolwiek czynności serwisowych lub czyszczenia upewnić się, że urządzenie ostygło.

Nigdy nie używać urządzenia do czyszczenia parą. Nie stosować wełny szklanej, szorstkich gąbek lub ściernych/żrących środków do czyszczenia, ponieważ mogą one uszkodzić powierzchnie urządzenia.

## POWIERZCHNIE WEWNĘTRZNE I ZEWNĘTRZNE

- Powierzchnie należy czyścić wilgotną ściereczką z mikrofibry. Jeśli są silnie zabrudzone, dodać kilka kropel detergentu o neutralnym pH. Wyrzucić do sucha ściereczką.
- Wyczyścić szybę drzwiczek odpowiednim płynem do mycia.
- Regularnie, a w szczególności po wylaniu się płynów, należy wyjmować talerz obrotowy oraz jego podstawkę i czyścić dno urządzenia, usuwając ewentualne resztki potraw.
- Włączyć funkcję „Smart Clean” w celu optymalnego wyczyszczenia wewnętrznych powierzchni.
- Grill nie wymaga czyszczenia, gdyż wysoka temperatura powoduje spalanie wszelkich zabrudzeń. Zaleca się regularne korzystanie z tej funkcji.

## AKCESORIA

Wszystkie akcesoria, z wyjątkiem talerza Crisp, mogą być myte w zmywarkach.

Talerz Crisp należy myć w wodzie z łagodnym detergentem. Uporczywe zabrudzenia delikatnie zetrzeć ściereczką. Przed czyszczeniem talerza Crisp należy zawsze odczekać, aż ostygnie.

# ROZWIĄZYWANIE PROBLEMÓW

Problem	Możliwa przyczyna	Rozwiązanie
Piekarnik nie działa.	Odcięcie zasilania. Urządzenie odłączone od zasilania.	Sprawdzić, czy działa zasilanie i czy urządzenie jest prawidłowo podłączone do sieci. Wyłączyć piekarnik i włączyć go ponownie, aby sprawdzić, czy usterka nie ustąpiła.
Kuchenka wydaje głośne dźwięki, nawet jeśli jest wyłączona.	Wentylator chłodzący jest włączony.	Otworzyć lub przytrzymać drzwiczki, lub odczekać, aż urządzenie zakończy proces chłodzenia.
Wyświetlacz pokazuje literę „F”, po której następuje liczba.	Błąd oprogramowania.	Skontaktować się z najbliższym Biurem Obsługi Klienta i podać numer następujący po literze „F”.

### Zasady, standardową dokumentację oraz dodatkowe informacje o produkcie można znaleźć:

- korzystając z kodu QR na Państwa produkcie
- Odwiedzając naszą stronę internetową [docs.whirlpool.eu](https://docs.whirlpool.eu)
- Ewentualnie można **skontaktować się z naszą obsługą posprzedażową** (patrz numer telefonu w książeczce gwarancyjnej). W przypadku kontaktu z naszą obsługą posprzedażową, prosimy podać kody z tabliczki znamionowej produktu.

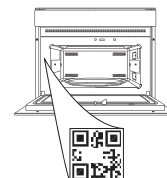





**VĂ MULȚUMIM CĂ AȚI ACHIZIȚIONAT UN PRODUS WHIRLPOOL**

Pentru a beneficia de servicii complete de asistență, vă rugăm să vă înregistrați produsul pe [www.whirlpool.eu/register](http://www.whirlpool.eu/register)

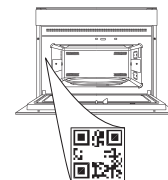
**SCANAȚI CODUL QR DE PE APARATUL DUMNEAVOASTRĂ PENTRU A OBȚINE MAI MULTE INFORMAȚII**



Înainte de a utiliza aparatul, citiți cu atenție instrucțiunile privind siguranța.

## DESCRIEREA PRODUSULUI

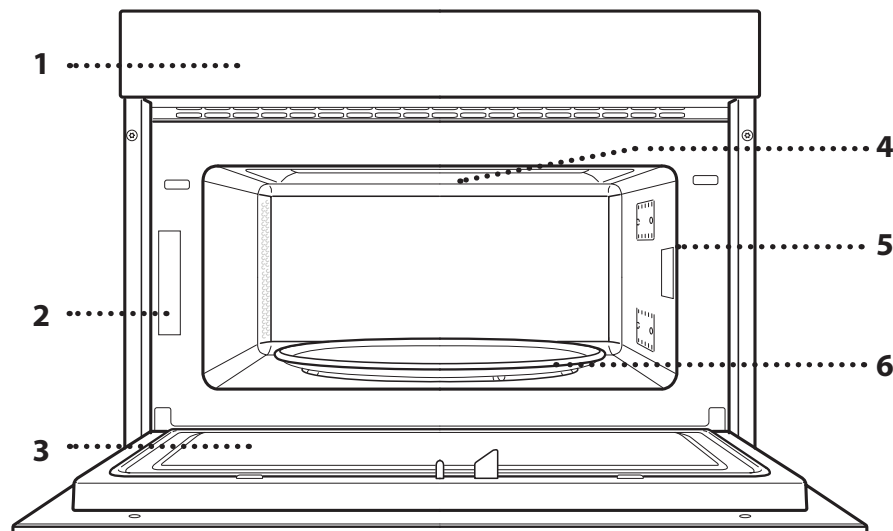

1. Panou de comandă
2. Plăcuță cu date de identificare (a nu se demonta)
3. Ușă
4. Rezistență superioară/grill
5. Lumină
6. Placa rotativă

## DESCRIEREA PANOULUI DE COMANDĂ

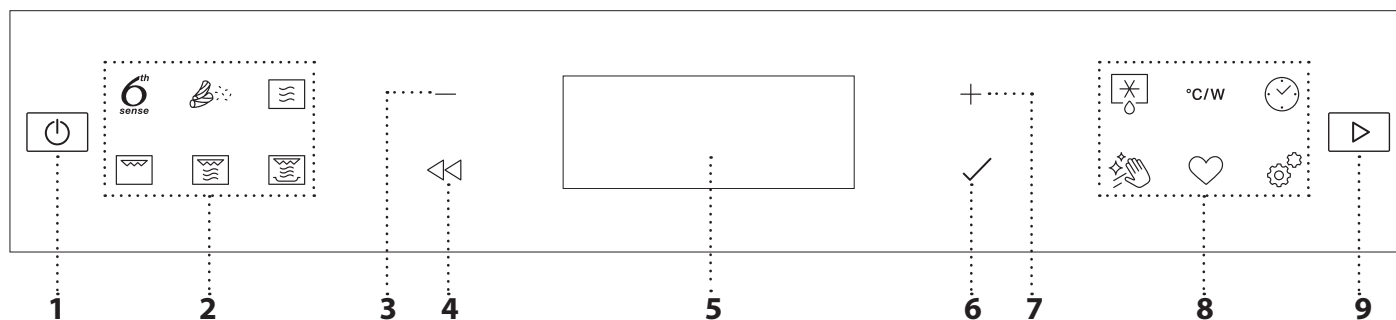

### 1. PORNIT/OPRIT

Pentru pornirea și oprirea cuptorului, precum și pentru oprirea unei funcții active.

### 2. ACCES DIRECT LA MENIUL / FUNCȚIILE 6TH SENSE

Pentru accesarea rapidă a funcțiilor și meniului.

### 3. BUTON DE NAVIGARE MINUS

Pentru derularea printr-un meniu și reducerea setărilor sau valorilor unei funcții.

### 4. ÎNAPOI

Pentru revenirea la ecranul anterior. În timpul preparării, permite modificarea setărilor.

### 5. AFIȘAJ

### 6. OK

Pentru confirmarea unei funcții selectate sau a unei valori setate.

### 7. BUTON DE NAVIGARE PLUS

Pentru derularea printr-un meniu și creșterea setărilor sau valorilor unei funcții.

### 8. ACCES DIRECT LA OPȚIUNI / FUNCȚII

Pentru accesarea rapidă a funcțiilor, setărilor și favoritelor.

### 9. PORNIRE

Pentru a porni o funcție folosind setările specificate sau de bază.

## ACCESORII

### PLACA ROTATIVĂ

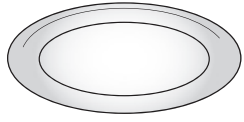

Placa rotativă din sticlă amplasată pe suportul său poate fi utilizată pentru toate metodele de preparare.

Placa rotativă trebuie utilizată întotdeauna ca bază pentru alte recipiente sau accesorii.

### SUPORTUL PLĂCII ROTATIVE

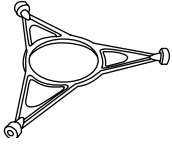

Suportul plăcii rotative din sticlă trebuie să fie utilizat doar pentru susținerea acesteia.

Nu amplasați alte accesorii pe acest suport.

### GRĂTAR DE SĂRMĂ

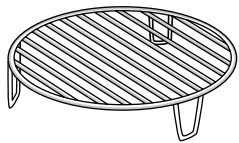

Acesta vă permite să amplasați alimentele mai aproape de grill, pentru o rumenire perfectă a preparatelor.

Amplasați grătarul de sârmă pe

placa rotativă, având grijă ca acesta să nu intre în contact cu celelalte suprafețe.

### FARFURIA CRISP

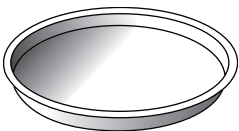

Numai pentru utilizare cu funcțiile desemnate.

Farfuria Crisp trebuie să fie amplasată întotdeauna în centrul plăcii rotative din sticlă și poate fi

preîncălzită atunci când este goală, utilizându-se funcția specială exclusiv în acest scop. Amplasați alimentele direct pe farfuria Crisp.

### MÂNERUL PENTRU FARFURIA CRISP

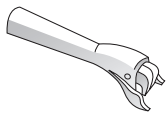

Util pentru scoaterea din cuptor a farfuriei Crisp fierbinți.

Numărul și tipul de accesorii poate varia în funcție de modelul achiziționat.

### OALA DE PREPARARE CU ABURI

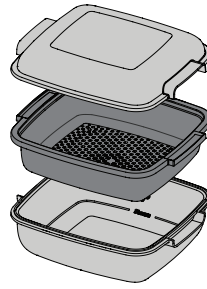

- .....1 Pentru a prepara la aburi alimente precum pește sau legume, introduceți-le în coșul
- .....2 (2) și turnați apă potabilă (100 ml) în partea inferioară a oalei de preparare cu aburi (3),
- .....3 pentru obținerea cantității optime de aburi.

Pentru a fierbe alimente precum cartofi, paste, orez

sau cereale, amplasați-le direct în partea inferioară a oalei de preparare cu aburi (utilizarea coșului nu este necesară) și adăugați o cantitate corespunzătoare de apă potabilă, în funcție de cantitatea de alimente preparate.

Pentru rezultate optime, acoperiți oala de preparare cu aburi utilizând capacul (1) din dotare.

Amplasați întotdeauna oala de preparare cu aburi pe placa rotativă din sticlă și utilizați-o doar în combinație cu funcțiile de preparare corespunzătoare sau cu funcția de preparare cu microunde.

Partea inferioară a oalei de preparare cu aburi a fost concepută și pentru a fi utilizată în combinație cu funcția specială Smart clean.

Alte accesorii care nu sunt furnizate pot fi achiziționate separat de la serviciul de asistență tehnică post-vânzare.

**Există mai multe accesorii disponibile pe piață. Înainte de a le achiziționa, asigurați-vă că acestea sunt adecvate pentru utilizarea în cuptoarele cu microunde și că sunt rezistente la temperaturile generate în interiorul cuptorului.**

**În cazul preparării cu microunde, nu trebuie utilizate recipiente metalice pentru alimente sau băuturi.**

**Asigurați-vă întotdeauna că alimentele și accesoriile nu intră în contact cu pereții interiori ai cuptorului.**

**Înainte de punerea în funcțiune a cuptorului, verificați întotdeauna ca placa rotativă să se poată roti liberă. Aveți grijă să nu răsturnați placa rotativă atunci când introduceți sau scoateți alte accesorii.**

## FUNCȚII

### 6<sup>th</sup> SENSE

Aceste funcții selectează automat metoda de preparare optimă pentru toate tipurile de alimente.

### REÎNCĂLZIRE

Pentru reîncălzirea alimentelor semipreparate care sunt congelate sau la temperatura camerei. Cuptorul calculează automat setările necesare pentru obținerea celor mai bune rezultate în cel mai scurt timp posibil. Amplasați alimentele pe o farfurie rezistentă la căldură și care se poate folosi în cuptorul cu microunde.

ALIMENTE	GREUTATE (g)
ALIMENTE PUSE ÎN FARFURIE	250 - 500
LASAGNA CONGELATĂ	250 - 500
APĂ	100 - 500
SUPĂ	200 - 800

### CRISP

Pentru reîncălzirea și prepararea rapidă a alimentelor congelate și pentru obținerea unei cruste aurii, crocante. Utilizați această funcție doar în combinație cu farfuria Crisp furnizată. Întoarceți alimentele atunci când vi se solicită acest lucru.

ALIMENTE	GREUTATE (g)
PIZZA [CONGELATĂ]	200 - 800
CHIFTELE DE BURGER	200 - 600
CARTOFI PRĂJIȚI [CONGELAȚI]	200 - 500
CROCHETE DE PUI [CONGELATE]	100 - 500
CROCHETE DE PEȘTE [CONGELATE]	100 - 500

Accesorii necesare: farfurie Crisp, mânerul pentru farfuria Crisp

### COOK

Pentru prepararea rapidă a alimentelor și obținerea unor rezultate optime. Folosiți un recipient adecvat, rezistent la căldură, pentru utilizarea în cuptorul cu microunde.

ALIMENTE	GREUTATE (g)
FRIPTURĂ DE PUI	800 - 1500
CARTOFI GRATINAȚI	200 - 1000
LEGUME UMPLUTE	200 - 800
COASTE DE PORC	200 - 800
OUĂ JUMĂRI	100 - 500
POPCORN	90







### ABURI

Pentru prepararea la aburi a alimentelor precum legumele sau peștele, utilizând oala de preparare cu aburi furnizată. Distribuți alimentele uniform în coșul oalei de preparare cu aburi și turnați apă potabilă (100 ml) în partea inferioară a oalei. Cuptorul calculează automat setările necesare pentru obținerea celor mai bune rezultate. În prima parte a procesului de preparare, microundele generează aburi, aducând apa adăugată în partea inferioară a oalei de preparare cu aburi la punctul de fierbere.

ALIMENTE	GREUTATE (g)
1 RĂDĂCINOASE LA ABURI	150 - 500
2 LEGUME MOI LA ABURI	150 - 500
3 LEGUME LA ABURI [CONGELATE]	150 - 500
4 FILEURI DE PEȘTE LA ABURI	150 - 500
5 PIEPT DE PASĂRE LA ABURI	150 - 500

### OREZ ȘI PASTE

Pentru prepararea rapidă a orezului sau pestelor. Această funcție trebuie să fie utilizată doar în combinație cu oala de preparare cu aburi. Setați durata de preparare recomandată pentru orez sau paste în consecință.

ALIMENTE	PORȚII	GREUTATE (g)
OREZ		100
		200
		300
		400
FIERBERE PASTE		70
		140
		210

Accesorii necesare: Partea inferioară și capacul oalei de preparare cu aburi



## MICROWAVE

Pentru prepararea și reîncălzirea rapidă a alimentelor sau băuturilor.

PUTERE (W)	RECOMANDATĂ PENTRU
1000	Reîncălzirea rapidă a băuturilor sau altor alimente care au un conținut de apă ridicat.
800	Gătirea legumelor.
650	Prepararea cărnii și peștelui.
500	Prepararea sosurilor cu carne sau a sosurilor cu conținut de brânză sau ouă. Rumenirea plăcintelor cu carne sau a pastelor la cuptor.
350	Preparare lentă, delicată. Perfectă pentru topirea untului sau ciocolatei.
160	Decongelarea alimentelor congelate sau topirea untului și brânzeturilor.
90	Topirea înghețatei.

ACȚIUNE	ALIMENTE	PUTERE (W)	DURATĂ (min.)
Reîncălzire	2 cești	1000	1 - 2
Reîncălzire	Piure de cartofi (1 kg)	1000	9 - 11
Decongelare	Carne tocată (500 g)	160	13 - 14
Cook	Pandișpan	800	6 - 7
Cook	Cremă de ou	650	11 - 12
Cook	Ruladă de carne	800	18 - 20



## GRILL

Pentru rumenire, frigere pe grill și gratinare. Este recomandat să întoarceți alimentele pe parcursul procesului de preparare.

ALIMENTE	DURATĂ (min.)
Pâine prăjită	5 - 6
Creveți roz	18 - 22

Accesorii recomandate: Grătar de sârmă



## GRILL+MW (GRILL+MICROUNDE)

Pentru prepararea și gratinarea rapidă a alimentelor, combinați funcția de microunde cu funcțiile Grill.

ALIMENTE	PUTERE (W)	DURATĂ (min.)
Cartofi gratinați	650	20 - 22
Friptură de pui	650	40 - 45

Accesorii recomandate: Grătar de sârmă



## CRISP

Pentru rumenirea perfectă a unui preparat, atât pe partea superioară, cât și pe partea inferioară. Această funcție trebuie să fie utilizată doar în combinație cu farfuria Crisp specială.

ALIMENTE	DURATĂ (min.)
Tort dospit	7 - 10
Hamburger	8 - 10 *

\* Întoarceți alimentele la jumătatea duratei de preparare.

Accesorii necesare: Farfuria Crisp, mânerul pentru farfuria Crisp



## DECONGELARE CU FUNCȚIA 6TH SENSE

Pentru decongelarea rapidă a diferitelor tipuri de alimente doar prin specificarea greutateii acestora. Alimentele trebuie să fie amplasate direct pe placa rotativă din sticlă. Întoarceți alimentele atunci când vi se solicită acest lucru.

	ALIMENTE	GREUTATE (g)
	DECONGELARE CRONOMETRATĂ	—
	CARNE	100 - 2000
	CARNE DE PASĂRE	100 - 2500
	PEȘTE	100 - 1500
	CRISP BREAD DEFROST (DECONGELARE PÂINE CROCANTĂ)	50 - 500

## °C/W PUTERE (°C/W)

Pentru editarea valorilor aferente duratelor funcțiilor.



## TEMPORIZATOR

Pentru editarea valorilor aferente duratelor funcțiilor.



## Autocurățare hidrolitică

Acțiunea aburului eliberat în timpul acestui ciclu special de curățare permite murdăriei și resturilor de alimente să fie îndepărtate cu ușurință. Turnați o cană de apă potabilă într-un recipient adecvat pentru microunde și activați funcția.



## FAVORITE

Pentru accesarea listei de 10 funcții favorite.



## SETĂRI

Pentru reglarea setărilor cuptorului.

Când modul „ECO” este activ, luminozitatea afișajului va fi redusă pentru a economisi energie, iar becul se va stinge după 1 minut.

Când modul „DEMO” este în starea „On” (Pornire), toate comenzile sunt active și meniurile sunt disponibile, însă cuptorul nu se încălzește. Pentru a dezactiva acest mod, accesați „DEMO” din meniul „SETĂRI” și selectați „Off” (Oprire). Selectând „SETĂRI FABRICĂ”, produsul se oprește și revine la setările de la prima pornire. Toate setările vor fi șterse.

## PRIMA UTILIZARE

### 1. SELECTAREA LIMBII

Va trebui să setați limba și ora atunci când porniți aparatul pentru prima dată: Pe afișaj va apărea „Română”.

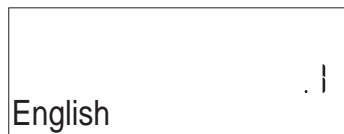

Apăsați + sau — pentru a derula prin lista cu limbile disponibile și selectați-o pe cea dorită.

Apăsați ✓ pentru a confirma selecția.

Vă rugăm să rețineți următoarele: Limba poate fi schimbată ulterior selectând opțiunea „LIMBĂ” din meniul „SETĂRI”, disponibil prin apăsare pe

### 2. SETAREA OREI

După selectarea limbii, va trebui să setați ora curentă: Cele două cifre care reprezintă ora vor clipi pe afișaj.



Apăsați + sau — pentru a seta ora curentă și apăsați ✓ : Cele două cifre pentru minute vor clipi pe afișaj.

## UTILIZAREA ZILNICĂ

### 1. SELECTAȚI O FUNCȚIE

Apăsați pentru a porni cuptorul: pe afișaj va fi prezentată ultima funcție principală care a rulat sau meniul principal.

Funcțiile pot fi selectate apăsând pe pictograma uneia dintre funcțiile principale sau derulând printr-un meniu. Pentru a selecta o funcție dintr-un meniu, apăsați + sau — pentru a selecta funcția dorită, apoi apăsați ✓ pentru a confirma.

Vă rugăm să rețineți următoarele: Odată ce a fost selectată o funcție, pe afișaj vi se va recomanda cel mai adecvat nivel pentru fiecare funcție.

### 2. SETAREA FUNCȚIEI

După selectarea funcției dorite, puteți modifica setările acesteia. Pe afișaj vor fi prezentate secvențial setările care pot fi modificate. Prin apăsarea pe , aveți posibilitatea de a modifica din nou setarea anterioară.

#### PUTERE



Când valoarea clipește pe afișaj, apăsați + sau — pentru a o modifica, apoi apăsați ✓ pentru a confirma și continuați cu setările care urmează (dacă este posibil).

Apăsați + sau — pentru a seta minutele și apăsați ✓ pentru a confirma.

Vă rugăm să rețineți următoarele: După întreruperi îndelungate ale alimentării cu energie electrică, ar putea fi necesar să setați din nou ora. Selectați „CEAS” din meniul „SETĂRI”, disponibil prin apăsare pe .

### 3. CURĂȚAREA CUPTORULUI

Un cuptor nou poate emana mirosuri rămase din timpul procesului de fabricație: Acest lucru este absolut normal. Prin urmare, înainte de a începe să preparați alimentele, vă recomandăm să curățați cuptorul gol pentru a îndepărta posibilele mirosuri neplăcute.

Îndepărtați elementele de protecție din carton sau foliile transparente ale cuptorului și scoateți accesoriile din interiorul acestuia.

Activați funcția „Smart Clean”. Respectați instrucțiunile pentru setarea corectă a funcției.

Vă rugăm să rețineți următoarele: Se recomandă să aerisiți încăperea după utilizarea aparatului pentru prima dată.

### DURATĂ



Când pictograma clipește pe afișaj, apăsați + sau — pentru a seta durata de preparare dorită, apoi apăsați ✓ pentru a confirma.

Vă rugăm să rețineți următoarele: Puteți regla durata de preparare care a fost setată în timpul desfășurării procesului de preparare apăsând pe : apăsați pe + sau — pentru a modifica durata, apoi apăsați pe ✓ pentru a confirma.

În cazul funcțiilor care nu pot fi utilizate cu microunde, nu este necesar să setați durata de preparare dacă doriți să gestionați manual procesul de preparare (necronometrat): Apăsați ✓ sau pentru a confirma și porniți funcția.

Prin selectarea acestui mod, nu puteți programa o pornire temporizată.

### . 6<sup>th</sup> SENSE

Aceste funcții selectează automat modul de preparare, puterea și durata optime pentru toate preparatele disponibile.

Dacă este necesar, pur și simplu indicați caracteristica alimentului pentru a obține un rezultat optim.

## GREUTATE / PORȚII



Pentru a set funcția corect, urmați indicațiile de pe afișaj. Atunci când vi se solicită acest lucru, apăsați + sau — pentru a seta valoarea necesară, apoi apăsați ✓ pentru a confirma.

### GRAD DE COACERE

În cazul funcțiilor 6<sup>th</sup> Sense, puteți regla gradul de preparare.



Atunci când vi se solicită acest lucru, apăsați + sau — pentru a selecta gradul dorit între Light/Low (Mic/Redus) (-1) și Extra/High (Foarte mare/Ridicat) (+1). Apăsați ✓ sau ▷ pentru a confirma și porniți funcția.

### 3. ACTIVAREA FUNCȚIEI

În orice moment, dacă valorile implicite sunt cele dorite sau odată ce ați aplicat setările necesare, apăsați ▷ pentru a activa funcția.

La fiecare reapăsare pe ▷, durata de preparare este prelungită cu câte 30 de secunde.

În timpul etapei de amânare, prin apăsare pe ▷, cuptorul vă va întreba dacă doriți să treceți peste această etapă, pornind funcția imediat.

Vă rugăm să rețineți următoarele: Puteți opri oricând funcția activată apăsând pe ⊞.

Dacă cuptorul este fierbinte și funcția necesită o temperatură maximă specifică, va apărea un mesaj pe afișaj. Apăsați ⏪ pentru a reveni la ecranul anterior și selectați o funcție diferită sau așteptați răcirea completă.

### JET START

Când cuptorul este oprit, apăsați ▷ pentru a porni procesul de preparare cu funcția de microunde setată la putere maximă (1000 W) timp de 30 de secunde.

### 4. ÎNTRERUPEREA PROCESULUI DE PREPARARE/ ÎNTOARCEREA SAU AMESTECAREA ALIMENTELOR PAUZĂ

Dacă se deschide ușa, procesul de preparare va fi întrerupt temporar prin dezactivarea rezistențelor.

Pentru a relua procesul de preparare, închideți ușa și apăsați ▷.

Vă rugăm să rețineți următoarele: În timpul rulării funcțiilor „6<sup>th</sup> Sense”, deschideți ușa numai atunci când vi se solicită acest lucru.

### TURN OR STIR FOOD (ÎNTOARCEREA SAU AMESTECAREA ALIMENTELOR)

Anumite rețete preparate cu funcția de Preparare 6<sup>th</sup> Sense vor necesita întoarcerea sau amestecarea alimentelor în timpul desfășurării procesului de preparare.



Se va emite un semnal sonor, iar pe afișaj va fi indicată acțiunea care trebuie desfășurată.

Deschideți ușa, executați acțiunea indicată pe afișaj și închideți ușa, apoi apăsați ▷ pentru a continua procesul de preparare.

Vă rugăm să rețineți următoarele: Dacă este necesară întoarcerea sau amestecarea alimentelor, chiar dacă nu este executată nicio acțiune, după 2 minute cuptorul va relua procesul de preparare.

### 5. FINALIZAREA PREPARĂRII

Va fi emis un semnal sonor, iar pe afișaj se va indica faptul că prepararea a fost finalizată.

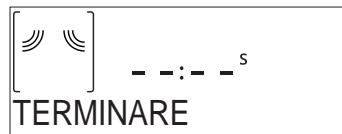

Apăsați ▷ pentru a continua prepararea în mod manual, adăugând durata în incrementele de 30 de secunde (în cazul funcțiilor de microunde) sau de 5 minute (în cazul funcțiilor care nu pot fi utilizate cu microunde) sau apăsați + pentru a prelungi durata de preparare prin setarea unei durate noi. În ambele cazuri, parametrii de preparare vor fi memorați.

Apăsând ✓ sau ▷, procesul de preparare repornește.

### . FAVORITE

Pentru a facilita utilizarea cuptorului, acesta poate memora până la 10 dintre funcțiile dumneavoastră favorite.

Odată terminat procesul de preparare, pe afișaj va apărea un mesaj prin care vi se va solicita să memorați funcția la un număr cuprins între 1 și 10 în lista dumneavoastră de funcții favorite.

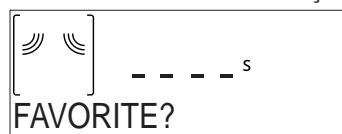

Dacă doriți să memorați o funcție ca favorită și să salvați setările curente pentru utilizare ulterioară, apăsați ✓; în caz contrar, pentru a ignora solicitarea, apăsați ⏪.

Odată ce ați apăsă pe ✓, apăsați + sau — pentru a selecta poziția numerotată, apoi apăsați ✓ pentru a confirma.

Vă rugăm să rețineți următoarele: Dacă memoria este plină sau dacă numărul ales este deja utilizat, cuptorul vă va solicita să confirmați suprascrierea funcției anterioare.

Pentru a apela funcțiile memorate la o dată ulterioară, apăsați ♥: Pe afișaj apare lista cu funcțiile dumneavoastră favorite.





Apăsați + sau — pentru a selecta funcția, confirmați apăsând ✓, apoi apăsați ▷ pentru a activa.

## . SMART CLEAN

Demontați toate accesoriile (cu excepția plăcii rotative din sticlă) din cuptorul cu microunde înainte de a activa această funcție.

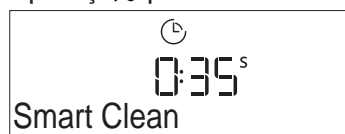
Apăsați  pentru a accesa funcția „Smart Clean”.



Apăsați  pentru a activa funcția de curățare: pe afișaj vor apărea secvențial acțiunile care trebuie executate înainte de pornirea procesului de curățare. Apăsați  în orice moment după executarea acțiunilor.

Dacă este necesar, turnați o ceașcă de apă potabilă în partea inferioară a oalei de preparare cu aburi sau într-un recipient rezistent la microunde, apoi închideți ușa.

După ultima confirmare, apăsați  pentru a porni ciclul de curățare.

Odată finalizat ciclul, scoateți recipientul, terminați curățarea cu ajutorul unei lavete fine, apoi uscați interiorul cuptorului folosind o lavetă din microfibre umedă.

## . TEMPORIZATOR

Când cuptorul este oprit, afișajul poate fi utilizat ca temporizator. Pentru a activa această funcție, asigurați-vă că este oprit cuptorul și apăsați pe + sau - : Pictograma  se va aprinde intermitent pe afișaj.

Apăsați + sau - pentru a seta durata de timp necesară, apoi apăsați  pentru a activa temporizatorul.

Odată ce temporizatorul a finalizat număratoarea inversă a duratei de timp selectate, se va emite un semnal sonor, iar pe afișaj va fi indicat acest lucru.



Odată ce temporizatorul a fost activat, puteți, de asemenea, selecta și activa o funcție. Apăsați  pentru a porni cuptorul și apoi selectați funcția necesară.

Odată ce funcția a pornit, temporizatorul va continua număratoarea inversă în mod independent, fără a influența funcția în sine.

În această etapă, nu este posibilă vizualizarea temporizatorului (va fi afișată numai pictograma ) , care va continua număratoarea inversă în plan secund.

Pentru a invoca ecranul temporizatorului, apăsați  pentru a opri funcția activă în mod curent.

## . BLOCARE TASTE

Pentru a bloca tastatura, apăsați și mențineți apăsat  timp de cel puțin cinci secunde. Pentru a debloca tastatura, efectuați aceeași procedură.

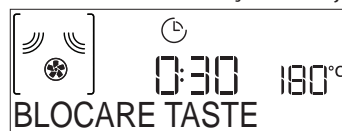

Vă rugăm să rețineți: Puteți activa această funcție și în timpul procesului de preparare a alimentelor. Din motive de siguranță, cuptorul poate fi oprit în orice moment apăsând butonul .

# CURĂȚARE

Asigurați-vă că aparatul s-a răcit înainte de efectuarea oricăror activități de întreținere sau curățare.

Nu folosiți niciodată aparate de curățat cu aburi. Nu utilizați bureți de sârmă, bureți abrazivi sau produse de curățare abrazive/corozive, deoarece acestea ar putea deteriora suprafața aparatului.

## SUPRAFEȚELE INTERIOARE ȘI EXTERIOARE

- Curățați suprafețele cu ajutorul unei lavete umede din microfibră. Dacă acestea sunt foarte murdare, adăugați câteva picături de detergent cu pH neutru. La final, ștergeți-le cu o lavetă uscată.
- Curățați sticla ușii folosind un detergent lichid adecvat.
- La intervale regulate sau în cazul vărsării de alimente sau lichide, scoateți placa rotativă și suportul acesteia pentru a curăța baza cuptorului, eliminând toate reziduurile de alimente.
- Activați funcția „Smart clean” pentru curățarea optimă a suprafețelor interioare.
- Grillul nu necesită curățare, deoarece căldura intensă arde toate reziduurile. Utilizați această funcție în mod regulat.

## ACCESORII

Toate accesoriile pot fi spălate în mașina de spălat vase, cu excepția farfuriei Crisp.

Farfuria Crisp trebuie să fie spălată într-o soluție de apă cu detergent neutru. Pentru depunerile persistente, frecați ușor cu o lavetă. Permiteți întotdeauna răcirea farfuriei Crisp înainte de a o curăța.

## REMEDIEREA DEFECȚIUNILOR

Problemă	Cauză posibilă	Soluție
Cuptorul nu funcționează.	Pană de curent. Deconectare de la rețeaua electrică.	Asigurați-vă că nu este întrerupt curentul electric, iar cuptorul este conectat la rețeaua electrică. Opriiți și reporniți cuptorul, pentru a verifica dacă defecțiunea persistă.
Cuptorul emite zgomote, chiar și când este oprit.	Ventilatorul de răcire este activ.	Deschideți ușa sau așteptați până când procesul de răcire este finalizat.
Pe afișaj apare litera „F” urmată de un număr.	Defecțiune de software.	Contactați cel mai apropiat centru de servicii de asistență tehnică post-vânzare pentru clienți și precizați numărul care este prezentat după litera „F”.

### Politicile, documentația standard și informații suplimentare despre produs pot fi găsite:

- Utilizarea codului QR în cazul produsului dumneavoastră
- Vizitând site-ul nostru web [docs.whirlpool.eu](http://docs.whirlpool.eu)
- Ca alternativă, **contactați serviciul nostru de asistență tehnică post-vânzare** (Consultați numărul de telefon din certificatul de garanție). Când contactați serviciul nostru de asistență tehnică post-vânzare, precizați codurile specificate pe plăcuța cu date de identificare a produsului dumneavoastră.

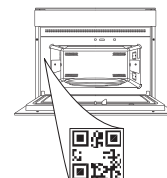





**HVALA ŠTO STE KUPILI PROIZVOD KOMPANIJE WHIRLPOOL**

Da biste dobili kompletniju podršku, registrujte svoj proizvod na adresi [www.whirlpool.eu/register](http://www.whirlpool.eu/register)

**SKENIRAJTE QR KÔD NA SVOM UREĐAJU DA BISTE DOBILI VIŠE INFORMACIJA**

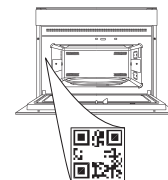

**Pažljivo pročitajte bezbednosna uputstva pre upotrebe uređaja.**

## OPIS PROIZVODA

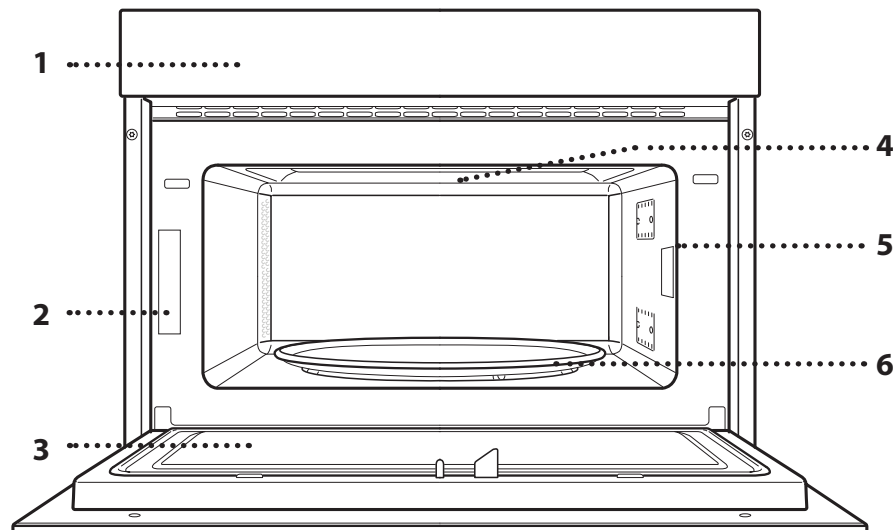

1. Kontrolna tabla
2. Pločica za identifikaciju (ne uklanjajte je)
3. Vrata
4. Gornji grejač / roštilj
5. Light (Svetlo)
6. Obrtna ploča

## OPIS KONTROLNE TABLE

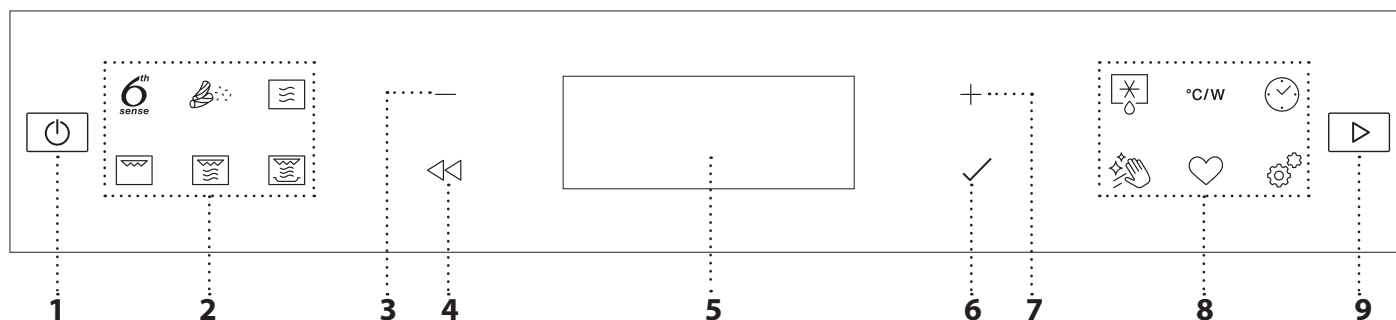

### 1. UKLJUČIVANJE/ISKLJUČIVANJE

Za uključivanje i isključivanje pećnice ili za pauziranje ili prekid rada.

### 2. 6TH SENSE MENI / DIREKTAN PRISTUP FUNKCIJAMA

Za brz pristup funkcijama i meniju.

### 3. MINUS DUGME ZA KRETANJE

Za kretanje kroz meni i smanjivanje podešavanja ili vrednosti funkcije.

### 4. NAZAD

Za povratak na prethodni ekran. Omogućava promenu podešavanja tokom pečenja.

### 5. EKLAN

### 6. OK

Za potvrdu odabrane funkcije ili postavljene vrednosti.

### 7. PLUS DUGME ZA KRETANJE

Za kretanje kroz meni i povećavanje podešavanja ili vrednosti funkcije.

### 8. DIREKTAN PRISTUP OPCIJAMA/ FUNKCIJAMA

Za brz pristup funkcijama, podešavanjima i omiljenim funkcijama.

### 9. START

Za pokretanje funkcije korišćenjem navedenih ili osnovnih podešavanja.

## DODACI

### OBRTNA PLOČA

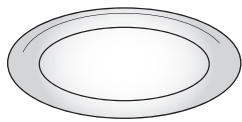

Kada je postavljena na svoje postolje, staklena obrtna ploča se može koristiti za sve načine pripreme hrane.

Obrtna ploča se uvek mora koristiti kao podloga za ostale posude i pribor.

### NOSAČ OBRTNE PLOČE

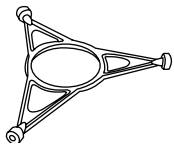

Nosač koristite samo za staklenu obrtnu ploču.

Ne stavljajte drugi pribor na nosač.

### ŽIČANA REŠETKA

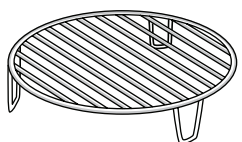

Omogućava vam da hranu stavite bliže roštilju, za savršeno zapečenu hranu.

Postavite žičanu rešetku na obrtnu ploču, vodeći računa da ne dolazi u

kontakt sa drugim površinama.

### CRISP TANJIR

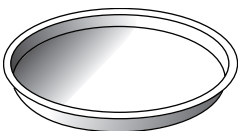

Samo za upotrebu sa određenim funkcijama.

Crisp tanjir se uvek mora postaviti na sredinu staklene obrtne ploče i može se prethodno zagrejati kada

je prazan, samo pomoću posebne funkcije za ovu svrhu. Stavite hranu direktno na Crisp tanjir (tanjir za stvaranje hrskave korice).

### DRŠKA ZA CRISP TANJIR

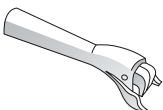

Korisna je pri uklanjanju Crisp tanjira iz pećnice.

Količina i vrsta dodataka može se razlikovati u zavisnosti od kupljenog modela.

### POSUDA ZA KUVANJE NA PARI

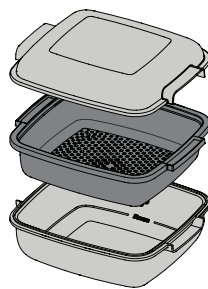

.....1 Za kuvanje na pari hrane kao što je riba ili povrće, stavite je u

.....2 korpu (2) i sipajte vodu za piće (100 ml) na dno posude za kuvanje na pari (3) kako biste

.....3 dobili potrebnu količinu pare. Za barenje hrane kao što je krompir, testenina, pirinač ili žitarice, stavite je na dno

posude za kuvanje na pari (korpa nije neophodna) i dodajte vodu za piće u količini koja odgovara količini hrane koju kuvate.

Za najbolje rezultate, pokrijte posudu za kuvanje na pari dobijenim poklopcem (1).

Posudu za kuvanje na pari uvek stavljajte na staklenu obrtnu ploču i koristite je samo sa odgovarajućim funkcijama za pripremu hrane ili sa funkcijom mikrotalasa.

Donji deo posude za kuvanje na pari je takođe konstruisan da se koristi u kombinaciji sa posebnom funkcijom „Smart clean“ (pametno čišćenje).

Ostali dodaci koji nisu obezbeđeni mogu se kupiti odvojeno u postprodajnom servisu.

**Na tržištu je dostupan razni dodatni pribor. Pre nego što kupovine, uverite se da je pogodan za upotrebu u mikrotalasnoj pećnici i otporan na temperaturu pećnice.**

**Metalne posude za hranu ili piće ne treba nikada koristiti za pripremu hrane u mikrotalasnoj pećnici.**

**Uvek vodite računa da hrana i pribor ne dođu u kontakt sa unutrašnjim zidovima pećnice.**

**Uvek proverite da li obrtna ploča može slobodno da se okreće pre puštanja pećnice u rad. Vodite računa da ne izmestite obrtnu ploču prilikom stavljanja ili uklanjanja drugog pribora.**

## FUNKCIJE

### 6<sup>th</sup> SENSE

Ove funkcije automatski biraju najbolji način pripreme za sve vrste hrane.

### PODGREVANJE

Za podgrevanje gotove hrane koja je ili zamrznuta ili na sobnoj temperaturi. Pećnica automatski izračunava podešavanja potrebna za postizanje najboljih rezultata za najkraće vreme. Stavite hranu na tanjir ili posudu bezbednu za mikrotalasnu upotrebu i otpornu na toplotu.

HRANA	TEŽINA (g)
OBROK NA TANJIRU	250–500
ZAMRZNUTE LAZANJE	250–500
VODA	100–500
SUPA	200–800

### CRISP

Za brzo podgrevanje i pečenje zaleđene hrane i za postizanje zlatne boje i hrskavosti. Uz ovu funkciju upotrebljavajte samo priloženi „crisp tanjir“. Okrenite hranu kada je navedeno.

HRANA	TEŽINA (g)
PIZZA [ZAMRZNUTA]	200–800
BURGERI	200 – 600
PRŽENI KROMPIRIĆI [ZAMRZNUTI]	200–500
PILEĆI KOMADIĆI [ZAMRZNUTI]	100–500
RIBLJI ŠTAPIĆI [ZAMRZNUTI]	100–500

Potreban pribor: Crisp tanjir, drška za crisp tanjir

### PRIPREMANJE

Za brzu pripremu hrane i postizanje optimalnih rezultata. Koristite posudu otpornu na toplotu pogodnu za korišćenje u mikrotalasnoj pećnici.

HRANA	TEŽINA (g)
PEČENA PILETINA	800 - 1500
GRATINIRANI KROMPIR	200 - 1000
PUNJENO POVRĆE	200–800
SVINJSKA REBRA	200–800
KAJGANA	100–500
POPCORN (KOKICE)	90

### PARA







Za kuvanje hrane na pari, kao što je povrće ili riba, koristite dostavljenu posudu za kuvanje na pari. Hranu ravnomerno rasporedite u korpi posude za kuvanje na pari i sipajte pijaću vodu (100 ml) na dno posude za kuvanje na pari. Pećnica automatski izračunava podešavanja potrebna za postizanje najboljih rezultata. U toku početnog dela kuvanja, mikrotalasi stvaraju paru, izazivajući ključanje vode koja je dodata na dno posude za kuvanje na pari.

HRANA	TEŽINA (g)
1 KORENASTO POVRĆE NA PARI	150–500
2 MEKANO POVRĆE NA PARI	150–500
3 POVRĆE NA PARI [ZAMRZNUTO]	150–500
4 RIBLJI FILEI NA PARI	150–500
5 ŽIVINSKE GRUDI NA PARI	150–500

### PIRINAC I TESTENINA

Za brzo kuvanje pirinča ili testenine. Ova funkcija se sme koristiti samo u kombinaciji sa posudom za kuvanje na pari.

Podesite preporučeno vreme za kuvanje pirinča i testenine na ogovarajući način.

HRANA	PORCIJE	TEŽINA (g)
PIRINAC		100
		200
		300
		400
TESTENINA I PIRINAC		70
		140
		210

Potreban pribor: Donji deo posude za kuvanje na pari i poklopac

## MICROWAVE (MIKROTALASNA PEĆNICA)

Za brzu pripremu hrane ili podgrevanje hrane ili pića.

JACINA (W)	PREPORUČENO ZA
1000	Brzo podgrevanje pića ili hrane sa visokim sadržajem vode.
800	Pripremanje povrća.
650	Pripremanje mesa i ribe.
500	Spremanje sosova sa mesom ili sosova sa sirom ili jajima. Da se zapeku pite sa mesom ili testenina.
350	Sporo, lagano kuvanje. Idealno za otapanje putera ili čokolade.
160	Odmrzavanje zamrznute hrane ili omekšavanje putera ili sira.
90	Omekšavanje sladoleda.

RADNJA	HRANA	JACINA (W)	Trajanje (Min.)
Podgrevanje	2 šolje	1000	1-2
Podgrevanje	Krompir pire (1 kg)	1000	9 - 11
Odmrzavanje	Mleveno meso (500 g)	160	13-14
Pripremanje	Patišpanj	800	6-7
Pripremanje	Krem od jaja	650	11-12
Pripremanje	Mesna vekna	800	18-20

## GRILL

Da se hrana zapeče, pripremi na roštilju ili gratinira. Preporučujemo da hranu okrenete tokom pečenja.

HRANA	Trajanje (Min.)
Tost	5-6
Prawns (Račići)	18-22

Preporučeni pribor: Žičana rešetka

## GRIL+MT

Za brzo kuvanje i gratiniranje hrane, uz kombinaciju grill funkcija i mikrotalasa.

HRANA	JACINA (W)	Trajanje (Min.)
Gratinirani krompir	650	20-22
Roast chicken (Pečena piletina)	650	40 - 45

Preporučeni pribor: Žičana rešetka

## CRISP

Da se hrana savršeno zapeče i sa donje i sa gornje strane. Ova funkcija se može koristiti samo uz poseban Crisp tanjir.

HRANA	Trajanje (Min.)
Kolač sa kvascem	7-10
Hamburger	8-10 *

\* Okrenite hranu na polovini procesa pripreme.

Potreban pribor: Crisp tanjir, drška za Crisp tanjir

## 6TH SENS DEFROST (6TH SENSE ODMRZAVANJE)

Kako biste brzo odmrzli različite namirnice samo navedite njihovu težinu. Hranu treba postaviti direktno na staklenu obrtnu ploču. Okrenite hranu kada je navedeno.

	HRANA	TEŽINA (g)
	TAJMIRANO ODMRZAVANJE	-
	MESO	100 - 2000
	ŽIVINA	100 - 2500
	FISH (RIBA)	100 - 1500
	CRISP BREAD DEFROST (Crisp odmrzavanje hleba)	50 - 500

## °C/W JACINA (°C/W)

Za uređivanje vrednosti vremena funkcija.



## TAJMER / MINUTNI PODSETNIK

Za uređivanje vrednosti vremena funkcija.



## Hidro samočišćenje

Dejstvo pare koja se otpušta tokom ovog posebnog ciklusa čišćenja omogućava lako uklanjanje prljavštine i ostataka hrane. Sipajte šolju vode za piće u posudu otpornu na mikrotalasnu pećnicu i aktivirajte funkciju.



## OMILJENO

Za pozivanje liste 10 omiljenih funkcija.



## PODEŠAVANJA

Za prilagođavanje podešavanja pećnice.

Kada je aktiviran režim „ECO“, osvetljenost ekrana će se smanjiti radi uštede energije i sijalica će se isključiti nakon 1 minuta.

Kada je „DEMO“ podešeno na „On“ (uključeno), sve komande su aktivne i meniji dostupni, ali se pećnica ne zagreva. Za deaktiviranje ovog režima pristupite postavci „DEMO“ iz menija „PODEŠAVANJA“ i izaberite „isključeno“.

Izborom opcije „FAB. PODEŠAVANJA“ proizvod se isključuje i zatim vraća na prvo uključivanje. Izbrisaće se sva podešavanja.

## PRVA UPOTREBA

### 1. ODABIR JEZIKA

Treba da podesite jezik i vreme prilikom prvog uključivanja uređaja: Na ekranu će se prikazati „English“.



Pritisnite + ili – kako biste se kretali kroz listu raspoloživih jezika i odaberite odgovarajući.

Pritisnite ✓ da potvrdite izbor.

Obratite pažnju na sledeće: Jezik je moguće kasnije promeniti izborom stavke „JEZIK“ u meniju „PODEŠAVANJA“, koji je dostupan pritiskom na .

### 2. PODESITE VREME

Nakon što ste izabrali jezik, treba da podesite trenutno vreme: Na ekranu će početi da trepere dve brojke koje označavaju časove.

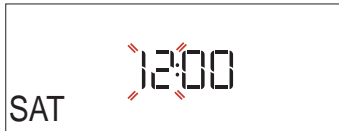

Pritisnite + ili – da podesite trenutni sat i pritisnite ✓ : Na displeju će početi da trepere dve cifre koje označavaju minute.

## SVAKODNEVNA UPOTREBA

### 1. IZABERITE FUNKCIJU

Pritisnite da uključite pećnicu: na ekranu će se prikazati poslednje pokrenuta glavna funkcija ili glavni meni.

Funkcije je moguće izabrati pritiskom na ikonu za neku od glavnih funkcija ili kretanjem kroz meni.

Za izbor funkcije koja se nalazi u meniju, pritisnite + ili – da izaberete onu koju želite, a zatim pritisnite ✓ da potvrdite.

Obratite pažnju na sledeće: Kada je funkcija izabrana, displej će preporučiti najpogodniji nivo za svaku funkciju.

### 2. PODEŠAVANJE FUNKCIJE

Nakon što ste odabrali željenu funkciju, možete izmeniti njena podešavanja. Na ekranu će se pojaviti podešavanja koja se mogu pojedinačno menjati. Pritiskanje omogućava vam da promenite prethodna podešavanja.

#### JAČINA



Kada na ekranu treperi vrednost, pritisnite + ili – da biste je promenili, zatim pritisnite ✓ da nastavite sa sledećim podešavanjima (ako je moguće).

Pritisnite + ili – da biste podesili minute, a zatim pritisnite ✓ za potvrdu.

Obratite pažnju na sledeće: Može biti potrebno da ponovo podesite vreme nakon dužih prekida u napajanju električnom energijom. Izaberite „SAT“ u meniju „PODEŠAVANJA“, koji je dostupan pritiskom na .

### 3. ČIŠĆENJE PEĆNICE

Nova pećnica može ispuštati mirise zaostale nakon procesa proizvodnje: to je sasvim normalno. Pre nego što započnete pripremu hrane, preporučujemo vam da očistite praznu pećnicu kako biste eliminisali sve neprijatne mirise.

Uklonite zaštitne kartone i folije iz pećnice i uklonite sve dodatke iz unutrašnjosti pećnice.

Aktivirajte funkciju „Smart Clean“. Sledite uputstva za pravilno korišćenje ove funkcije.

Obratite pažnju na sledeće: Preporučuje se provetranje prostorije nakon prve upotrebe uređaja.

### TRAJANJE



Kada na ekranu treperi ikona, pritisnite + ili – da biste podesili željeno vreme kuvanja i zatim pritisnite ✓ da potvrdite.

Obratite pažnju na sledeće: Vreme kuvanja koje je postavljeno tokom kuvanja možete da podesite pritiskom na : pritisnite + ili – da biste ga izmenili i zatim pritisnite ✓ da potvrdite.

Za funkcije koje ne koriste mikrotalase, ne morate da podesite vreme pripreme hrane ukoliko želite da ručno upravljate istim (bez merenja vremena): Pritisnite ✓ ili za potvrdu i pokretanje funkcije.

Biranjem ovog režima ne možete da programirate odloženo pokretanje.

### . 6<sup>th</sup> SENSE

Ove funkcije automatski biraju najbolji režim kuvanja, jačinu i trajanje za sva raspoloživa jela.

Kada je to potrebno, jednostavno naznačite karakteristike hrane kako biste postigli optimalni rezultat.

### TEŽINA / PORCIJE



Za pravilno podešavanje funkcije pratite naznake na displeju. Kada je zahtevano, pritisnite + ili – da podesite željenu vrednost i zatim pritisnite ✓ za potvrdu.

### STEPEN KUVANJA

Kod 6<sup>th</sup> Sense funkcija je moguće podesiti stepen kuvanja.



Kada je zahtevano, pritisnite + ili – da izaberete željeni nivo između Light/Low (slab/nizak) (-1) i Extra/High (dodatni/visok) (+1). Pritisnite ✓ ili ► za potvrdu i pokretanje funkcije.

### 3. AKTIVIRANJE FUNKCIJE

Ako u bilo kom trenutku podrazumevane vrednosti odgovaraju željenim ili kada primenite željena podešavanja, pritisnite ► za aktiviranje funkcije.

Svaki put kada se ponovo pritisne ►, vreme pripreme hrane će se produžiti za dodatnih 30 sekundi.

Tokom faze odlaganja, pritiskom na ► pećnica će vas upitati da li želite da preskočite ovu fazu i odmah pokrenete funkciju.

Obratite pažnju na sledeće: Aktiviranu funkciju možete zaustaviti u bilo kom trenutku pritiskom na ⏏.

Ako je pećnica zagrejana, a funkcija zahteva određenu maksimalnu temperaturu, na displeju će se prikazati poruka. Pritisnite ⏏ da se vratite na prethodni ekran i izaberete drugu funkciju ili sačekajte da se potpuno ohladi.

### JET START

Kada je rerna isključena, pritisnite ► da aktivirate pripremu hrane uz funkciju mikrotalasa koja je podešena na punu jačinu (1000 W) za 30 sekundi.

### 4. PAUZIRAJTE KUVANJE/OKRENITE ILI PROMEŠAJTE HRANU

#### PAUZA

Otvaranjem vrata će se privremeno pauzirati kuvanje deaktiviranjem grejača.

Za nastavak kuvanja, zatvorite vrata i pritisnite ►.

Obratite pažnju na sledeće: Tokom funkcija „6<sup>th</sup> Sense“ vrata otvarajte samo kada je to zahtevano.

#### TURN OR STIR FOOD (OKRENITE ILI PROMEŠAJTE HRANU)

Za neke recepte za 6<sup>th</sup> Sense kuvanje je potrebno okrenuti ili promešati hranu tokom kuvanja.



Oglašić se zvučni signal i na ekranu se prikazuje šta je potrebno uraditi.

Otvorite vrata, izvršite zahtevanu radnju koja je prikazana na ekranu i zatvorite vrata, zatim pritisnite ► da nastavite sa kuvanjem.

Obratite pažnju na sledeće: Kada je potrebno okretanje ili mešanje, nakon 2 minuta, čak i kad se ne izvrši nikakva radnja, pećnica će nastaviti sa pripremom hrane.

### 5. ZAVRŠETAK PRIPREME HRANE

Oglašić se zvučni signal i na ekranu će se prikazati kada je hrana gotova.

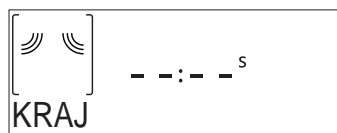

Pritisnite ► da nastavite sa kuvanjem u ručnom režimu dodavanjem vremena u koracima od 30 sekundi (kod funkcija sa mikrotalasa) ili 5 minuta (bez mikrotalasa) ili pritisnite + da produžite vreme kuvanja podešavanjem novog trajanja. U oba slučaja će se zadržati parametri kuvanja.

Pritiskom na ✓ ili ► se ponovo pokreće kuvanje.

### . OMILJENO

Da bi se olakšalo korišćenje pećnice, ona može da sačuva do 10 vaših omiljenih funkcija.

Po završetku kuvanja, ekran će vam ponuditi da sačuvate funkciju pod brojem od 1 do 10 na listi vaših omiljenih funkcija.

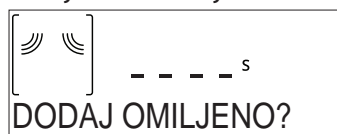

Ako želite da sačuvate funkciju kao omiljenu i sačuvate aktuelna podešavanja za dalje korišćenje, pritisnite ✓, a u suprotnom pritisnite ⏏ da ignorišete zahtev.

Kada ✓ pritisnete, pritisnite + ili – da izaberete položaj broja, a zatim pritisnite ✓ da potvrdite.

Obratite pažnju na sledeće: Ako je memorija popunjena ili je izabrani broj već iskorišćen, pećnica će vas upitati da potvrdite zamenu prethodne funkcije.

Da biste kasnije pozvali funkcije koje ste sačuvali, pritisnite ♥: Ekran će prikazati listu vaših omiljenih funkcija.

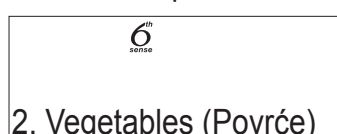

Pritisnite + ili – da izaberete funkciju, potvrdite pritiskom na ✓, a zatim pritisnite ► da aktivirate.

### . SMART CLEAN

Uklonite sav dodatni pribor (osim staklene obrtne ploče) iz mikrotalase pećnice pre aktiviranja funkcije.

Pritisnite 🌀 da pristupite funkciji „Smart Clean“ (pametnog čišćenja).

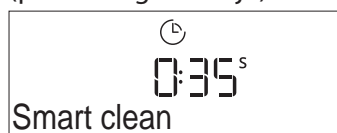

Pritisnite ► da aktivirate funkciju čišćenja: displej se redom prikazati radnje koje treba izvršiti pre početka čišćenja. Pritisnite ✓ u bilo kom trenutku kada završite. Kada je to potrebno, sipajte čašu pijaće vode samo u donji deo priložene posude za kuvanje na pari ili u posudu koja je otporna na mikrotalase, a zatim zatvorite vrata.

Nakon poslednje potvrde, pritisnite ► da pokrenete ciklus čišćenja.

Po završetku, uklonite posudu, završite sa čišćenjem pomoću meke krpe i zatim osušite unutrašnjost pećnice krpom sa mikrovlaknima.

## . MINUTE-MINDER

Kada je pećnica isključena, ekran se može koristiti kao tajmer. Da biste aktivirali ovu funkciju, uverite se da je pećnica isključena i zatim pritisnite + ili — : Ikona 🕒 će treperiti na ekranu.

Pritisnite + ili — da podesite željeno trajanje, a zatim pritisnite ✓ da aktivirate tajmer.

Zvučni signal će se oglasiti, a na ekranu će se prikazati kada minute-minder (tajmer za minute) završi odbrojavanje izabranog vremena.



Kada se aktivira minuteminder, takođe možete da izaberete i aktivirate funkciju. Pritisnite [🕒] da uključite pećnicu i zatim izaberite željenu funkciju.

Kada se funkcija pokrene, tajmer će nastaviti automatski da odbrojava izabrano vreme nezavisno, bez ikakvog uticaja na funkciju.

Tokom ove faze, nije moguće videti minutni podsetnik (biće prikazana samo ikona 🕒), koji će nastaviti da odbrojava u pozadini. Da povratite ekran za minute-minder pritisnite [🕒] da biste zaustavili trenutno aktivnu funkciju.

## . BLOKADA TASTERA

Da biste zaključali tastaturu, pritisnite i zadržite « najmanje pet sekundi. Ovo ponovite da otključate tastaturu.



Obratite pažnju na sledeće: Ova funkcija može da se uključi i tokom pečenja. Iz bezbednosnih razloga, pećnica se može isključiti u bilo kom trenutku pritiskom na [🕒].

# ČIŠĆENJE

Proverite da li se uređaj ohladio pre nego što započnete održavanje ili čišćenje.

Nikada ne koristite opremu za čišćenje parom. Ne koristite vunene žice, abrazivne sunđere ili abrazivna/korozivna sredstva za čišćenje, jer oni mogu da oštete površinu uređaja.

## UNUTRAŠNJE I SPOLJAŠNJE POVRŠINE

- Površine čistite vlažnom krpom od mikrofibera. Ukoliko su veoma prljave, dodajte nekoliko kapi pH-neutralnog deterdženta. Na kraju obrišite suvom krpom.
- Staklo na vratima čistite odgovarajućim tečnim deterdžentom.
- U redovnim intervalima ili u slučaju prosipanja, uklonite obrtnu ploču i nosač kako biste očistili dno pećnice i uklonili sve ostatke hrane.
- Za najefektnije čišćenje unutrašnjih površina, koristite funkciju „Smart clean“ (pametno čišćenje).
- Roštilj nije potrebno čistiti, jer intenzivna toplota sagoreva svu prljavštinu. Ovu funkciju redovno koristite.

## DODACI

Sav pribor, osim Crisp tanjira, je bezbedan za korišćenje u mašini za pranje sudova. Crisp tanjir treba čistiti u vodi sa blagim deterdžentom. Za upornu prljavštinu, nežno trljajte krpom. Uvek ostavite Crisp tanjir da se ohladi pre čišćenja.

## OTKLANJANJE PROBLEMA

Problem	Mogući uzrok	Rešenje
Pećnica ne radi.	Nestanak struje. Isključenje iz električne mreže.	Proverite da li postoji dovod električne energije i da li je pećnica priključena na električnu mrežu. Isključite pećnicu i ponovo je uključite kako biste proverili da li je kvar i dalje prisutan.
Pećnica proizvodi zvuk čak i kada je isključena.	Ventilator za hlađenje radi.	Otvorite vrata ili sačekajte da se završi proces hlađenja.
Na displeju se prikazuje slovo „F“ uz broj.	Softverska greška.	Kontaktirajte najbliži Postprodajni servis za klijente i recite im broj koji se pojavljuje uz slovo „F“.

### Smernice, standardna dokumentacija i dodatne informacije o proizvodu se mogu naći:

- Korišćenje QR koda na proizvodu
- Sa naše internet stranice [docs.whirlpool.eu](https://docs.whirlpool.eu)
- Pored toga, možete da se **obratite našem postprodajnom servisu** (broj se nalazi u garantnoj knjižici). Prilikom kontaktiranja našeg postprodajnog servisa, navedite šifru koja se nalazi na pločici za identifikaciju proizvoda.

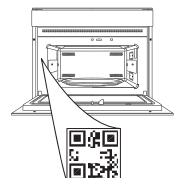





ĎAKUJEME, ŽE STE SI KÚPILI VÝROBOK  
WHIRLPOOL

Aby sme vám mohli lepšie poskytovať pomoc,  
zaregistrujte svoj spotrebič na  
[www.whirlpool.eu/register](http://www.whirlpool.eu/register)

VIAC INFORMÁCIÍ ZÍSKATE, AK  
OSKENUJETE QR KÓD NA VAŠOM  
SPOTREBIČI

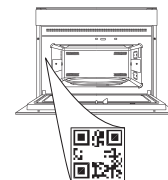

Prv než spotrebič začnete používať, pozorne si  
prečítajte Bezpečnostné pokyny.

## OPIS SPOTREBIČA

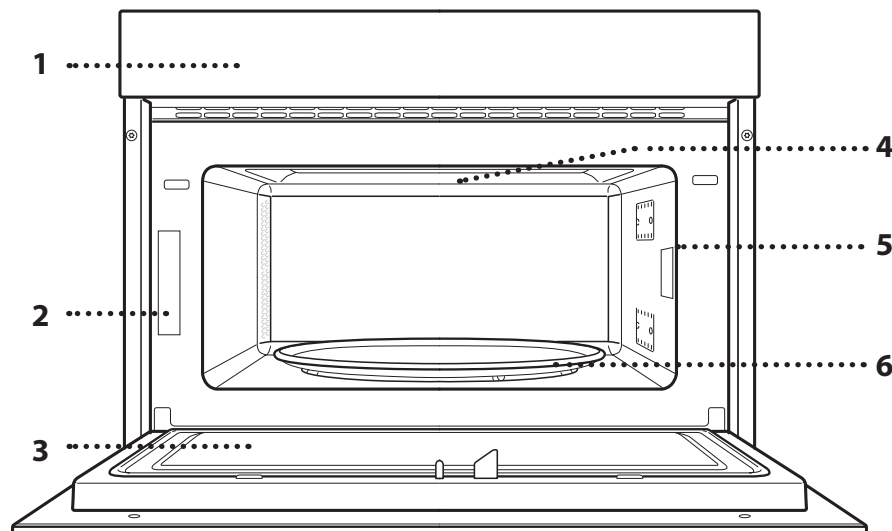

1. Ovládací panel
2. Výrobný štítok (neodstraňujte)
3. Dvierka
4. Horný ohrevný článok/gril
5. Svetlo
6. Otočný tanier

## OPIS OVLÁDACIEHO PANELA

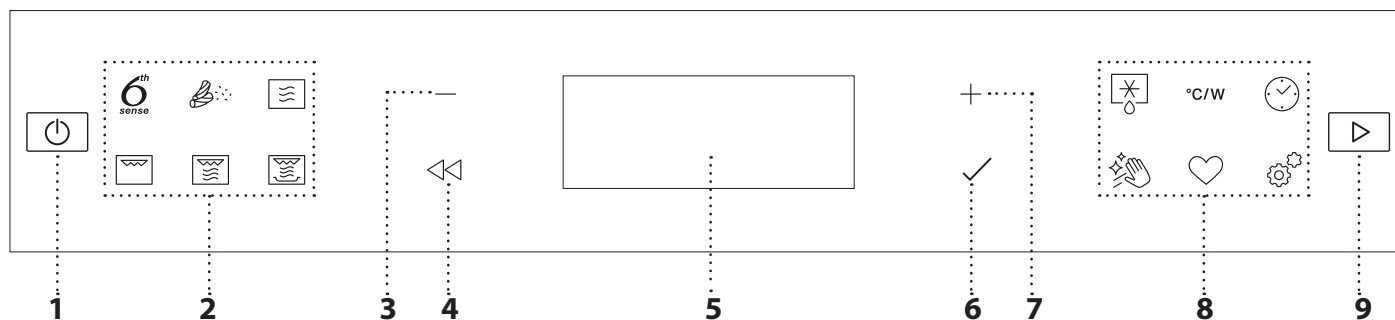

### 1. ON/OFF (ZAP./VYP.)

Na zapnutie a vypnutie rúry alebo zastavenie aktívnej funkcie.

### 2. PONUKA FUNKCIE 6. SENSE/ PRIAMY PRÍSTUP K FUNKCIÁM

Na rýchly prístup k funkciám a do menu.

### 3. NAVIGAČNÉ TLAČIDLO MÍNUS

Na prechádzanie ponukou a znižovanie nastavení alebo hodnôt funkcie.

### 4. SPÄŤ

Na návrat na predchádzajúce zobrazenie.

Počas prípravy jedla umožňuje meniť nastavenia.

### 5. DISPLEJ

### 6. OK

Na potvrdenie zvolenej funkcie alebo nastavenej hodnoty.

### 7. NAVIGAČNÉ TLAČIDLO PLUS

Na rolovanie v menu a zvyšovanie nastavenia alebo hodnôt funkcie.

### 8. MOŽNOSTI/PRIAMY PRÍSTUP K FUNKCIÁM

Na rýchly prístup k funkciám, nastaveniam a obľúbeným položkám.

### 9. ŠTART

Na spustenie funkcie s použitím špecifických alebo základných nastavení.

# PRÍSLUŠENSTVO

## OTOČNÝ TANIER

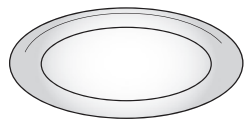

Sklenený otočný tanier, umiestnený na držiaku, sa môže používať pri všetkých spôsoboch prípravy jedla.

Otočný tanier sa musí vždy používať ako podložka pre ostatné nádoby alebo príslušenstvo.

## DRŽIAK OTOČNÉHO TANIERA

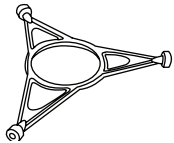

Používajte len držiak pre otočný tanier.

Na držiak nekladte iné príslušenstvo.

## DRÔTENÝ ROŠT

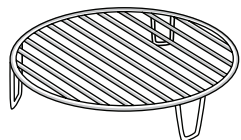

Umožňuje vám uložiť jedlo bližšie ku grilu a tým jeho dokonalé opečenie do hneďa.

Položte rošt na otočný tanier, uistite sa, že neprichádza do kontaktu

s inými povrchmi.

## TANIER CRISP

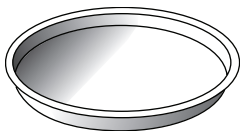

Používajte iba s určenými funkciami.

Tanier Crisp sa musí vždy umiestniť do stredu skleneného otočného taniera a ak je prázdny, môže sa predhriať pomocou špeciálnej

funkcie len na tento účel. Potraviny sa ukladajú priamo na zapekací Crisp tanier.

## UKOVÄŤ PRE TANIER CRISP

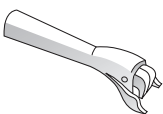

Užitočná na vyberanie horúceho taniera Crisp z rúry.

Množstvo a typy príslušenstva sa môžu meniť v závislosti od zakúpeného modelu.

## PARÁK

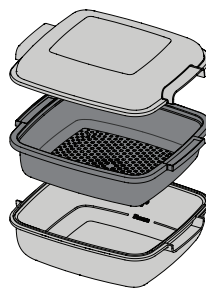

.....1 Ak chcete variť potraviny v pare, ako sú ryby a zelenina, dajte ich do košíka (2) a nalejte pitnú vodu (100 ml) naspodok paráka (3), aby ste dosiahli správne množstvo pary.

.....2 Ak chcete variť potraviny ako sú zemiaky, cestoviny, ryža alebo cereálie, dajte ich rovno naspodok paráka (košík nie je

potrebný) a pridajte vhodné množstvo pitnej vody pre množstvo, ktoré varíte.

Na dosiahnutie čo najlepších výsledkov prikryte parák vekom z výbavy (1).

Parák položte vždy na sklenený otočný tanier a používajte ho len s príslušnými funkciami prípravy jedla alebo s mikrovlnnými funkciami.

Spodok paráka bol navrhnutý aj na používanie v kombinácii so špeciálnou funkciou Smart clean.

Ďalšie príslušenstvo, ktoré nie je priložené, sa dá kúpiť samostatne v popredajnom servise.

**V súčasnosti je na trhu bohatá ponuka príslušenstva. Pred nákupom sa presvedčte, či je vhodné na použitie v mikrovlnných rúrach a odolné proti teplotám v rúre.**

**Kovové nádoby na potraviny alebo nápoje sa nikdy nesmú počas prípravy jedla v mikrovlnnej rúre používať.**

**Vždy zaistite, aby potraviny a príslušenstvo neprišli do kontaktu s vnútornými stenami rúry.**

**Pred zapnutím rúry vždy skontrolujte, či sa otočný tanier voľne otáča. Dávajte pozor, aby ste pri vkladaní a vyberaní ďalšieho príslušenstva nezhodili otočný tanier.**

## FUNKCIE

### 6<sup>th</sup> SENSE

Tieto funkcie automaticky zvolia najvhodnejší spôsob prípravy pre všetky typy jedla.

### OHREV

Na zohrievanie hotových jedál, ktoré sú buď mrazené alebo pri izbovej teplote. Rúra automaticky vypočíta potrebné nastavenie na dosiahnutie najlepších možných výsledkov v čo najkratšom čase. Položte potraviny na tanier vhodný do mikrovlnnej rúry a odolný voči teplu.

JEDLO	HMOTNOSŤ (g)
JEDLO NA TANIERI	250 – 500
MRAZENÉ LASAGNE	250 – 500
VODA	100 – 500
POLIEVKA	200 – 800

### CRISP

Na rýchle zohriatie a pečenie mrazených potravín do zlatista s chrumkavou kôrkou. S touto funkciou používajte iba dodávaný tanier Crisp. Po výzve jedlo obráťte.

JEDLO	HMOTNOSŤ (g)
PIZZA (MRAZENÁ)	200 – 800
MÄSO NA HAMBURGERY	200 – 600
PEČENÉ ZEMIAKY [MRAZENÉ]	200 – 500
KURACIE NUGETKY [MRAZENÉ]	100 – 500
RYBIE PRSTY [MRAZENÉ]	100 – 500

Potrebné príslušenstvo: tanier Crisp, rukoväť na tanier Crisp

### VARENIE

Na rýchlu prípravu jedál a dosiahnutie optimálnych výsledkov. Použite nádobu vhodnú na použitie v mikrovlnných rúrach.

JEDLO	HMOTNOSŤ (g)
PEČENÉ KURČA	800 - 1500
ZAPEKANÉ ZEMIAKY	200 – 1 000
PLNENÁ ZELENINA	200 – 800
BRAVČOVÉ REBIERKA	200 – 800
PRAŽENICA	100 – 500
POPCORN	90







### PARA

Na varenie potravín v pare, ako je zelenina alebo ryby pomocou paráka z výbavy. Jedlo rovnomerne rozložte do košíka paráka a na dno paráka nalejte pitnú vodu (100 ml). Rúra automaticky vypočíta potrebné nastavenie na dosiahnutie najlepších možných výsledkov. Na začiatku varenia mikrovlny privedú vodu na dne paráka do varu a vytvoria paru.

JEDLO		HMOTNOSŤ (g)
1	KOREŇOVÁ ZELENINA PRIPRAVENÁ NA PARE	150 - 500
2	MÄKKÁ ZELENINA PRIPRAVENÁ NA PARE	150 - 500
3	ZELENINA PRIPRAVENÁ NA PARE [MRAZENÁ]	150 - 500
4	RYBIE FILÉ PRIPRAVENÉ NA PARE	150 - 500
5	HYDINOVÉ PRSIA PRIPRAVENÉ NA PARE	150 - 500

### RYŽA A CESTOVINY

Na rýchlu prípravu ryže alebo cestovín. Táto funkcia sa musí používať len v kombinácii s parákom. Podľa toho nastavte odporúčaný čas varenia ryže alebo cestovín.

JEDLO	PORCIE	HMOTNOSŤ (g)
RYŽA		100
		200
		300
		400
VARENIE CESTOVÍN		70
		140
		210

Potrebné príslušenstvo: Dno paráka a veko



## MIKROVLŇNY

Na rýchlu prípravu a ohrev potravín a nápojov.

VÝKON (W)	ODPORÚČANÉ NA
1 000	Rýchly ohrev nápojov a iných potravín s vysokým obsahom vody.
800	Príprava zeleniny.
650	Príprava mäsa a rýb.
500	Varenie mäsových omáčok alebo omáčok s obsahom syra a vajec. Dokončovanie mäsových pirohov alebo zapekaných cestovín.
350	Pomalé, pozvoľné varenie. Ideálne na roztápanie masla alebo čokolády.
160	Rozmrazovanie mrazených potravín alebo zmäkčovanie masla a syra.
90	Zmäkčovanie zmrzlín.

ČINNOSŤ	JEDLO	VÝKON (W)	TRVANIE (min)
Ohrev	2 šálky	1 000	1 – 2
Ohrev	Zemiaková kaša (1 kg)	1 000	9 – 11
Rozmrazovanie	Mleté mäso (500 g)	160	13 – 14
Varenie	Piškótový koláč	800	6 – 7
Varenie	Vaječný krém	650	11 – 12
Varenie	Sekaná	800	18 – 20



## GRILL

Na vyprážanie, grilovanie a opekanie na rošte.

Počas prípravy jedla odporúčame potraviny otáčať.

JEDLO	TRVANIE (min)
Hrianka	5 – 6
Garnáty	18 – 22

Odporúčané príslušenstvo: Drôtený rošt



## GRILL+MW (GRIL + MIKROVLŇNY)

Na rýchle varenie a pečenie jedál na rošte v kombinácii funkcií mikrovlnnej rúry a grilu.

JEDLO	VÝKON (W)	TRVANIE (min)
Zapekané zemiaky	650	20 – 22
Pečené kurča	650	40 – 45

Odporúčané príslušenstvo: Drôtený rošt



## CRISP

Na dokonalé zhnednutie jedla zvrchu i zospodu.

Táto funkcia sa musí používať len so špeciálnym tanierom Crisp.

JEDLO	TRVANIE (min)
Piškótový koláč	7 – 10
Hamburger	8 – 10 *

\* V polovici prípravy jedlo obráťte.

Potrebné príslušenstvo: tanier Crisp, rukoväť na tanier Crisp



## ROZMRAZOVANIE SO 6TH SENSE

Na rýchle rozmrazovanie rôznych typov jedla zadaním jeho hmotnosti. Potraviny je potrebné položiť priamo na sklenený otočný tanier. Po výzve jedlo obráťte.

JEDLO	HMOTNOSŤ (g)
ČASOVANÉ ROZMRAZOVANIE	–
MÄSO	100 – 2 000
HYDINA	100 – 2 500
RYBY	100 – 1 500
CRISP BREAD DEFROST (ROZMRAZENIE CHLEBA DO CHRUMKAVA)	50 – 500

## °C/W VÝKON (°C/W)

Na funkciu úpravy časových hodnôt.



## ČASOVAČ/ODPOČÍTAVAČ MINÚT

Na funkciu úpravy časových hodnôt.



## Hydro samočistenie

Pôsobenie pary uvoľnenej počas tohto špeciálneho čistiaceho cyklu umožňuje nečistotu a zvyšky jedla odstrániť jednoduchým spôsobom. Nalejte šálku pitnej vody do nádoby vhodnej do mikrovlnnej rúry a aktivujte funkciu.



## FAVORITES (OBLÚBENÉ)

Na vybratie zoznamu 10 obľúbených funkcií.



## NASTAVENIA

Na úpravu nastavení rúry.

Keď je aktívny EKO režim, jas na displeji sa zníži a svetlo sa po 1 minúte vypne, aby sa ušetrila energia.

Keď je zapnutý DEMO režim, všetky príkazy sú aktívne a menu prístupné, ale rúra sa nezohrieva. Ak chcete tento režim deaktivovať, v menu NASTAVENIA zvolte DEMO a potom „Vyp“.

Po zvolení PÔVODNÉ NASTAV. sa spotrebič vypne a potom sa vráti k prvému zapnutiu. Všetky nastavenia budú vymazané.

## PRVÉ POUŽITIE

### 1. ZVOĽTE JAZYK

Pri prvom zapnutí spotrebiča musíte nastaviť jazyk a čas: Na displeji sa zobrazí „English (Slovak)“.

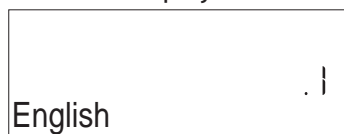

Stlačením **+** alebo **-** môžete hľadať v zozname dostupných jazykov a vybrať požadovaný.

Výber potvrdíte stlačením **✓**.

Upozornenie: Jazyk môžete následne zmeniť výberom položky „LANGUAGE“ (Jazyk) v ponuke „SETTINGS“ (Nastavenia), ktorá je dostupná po stlačení

### 2. NASTAVTE ČAS

Potom, ako si vyberiete jazyk, je potrebné nastaviť aktuálny čas: Na displeji blikajú dve hodinové číslice.



Aktuálnu hodinu nastavíte stlačením **+** alebo **-** a potom stlačte **✓**: Na displeji budú blikáť dve číslice minút.

## KAŽDODENNÉ POUŽÍVANIE

### 1. VYBERTE FUNKCIU

Stlačte , čím rúru zapnete: Na displeji sa zobrazí posledná prebiehajúca hlavná funkcia alebo hlavné menu.

Funkcie možno zvoliť stlačením ikony pre jednu z hlavných funkcií alebo posúvaním sa v menu.

Funkciu z menu môžete vybrať stlačením **+** alebo **-** a potom potvrdiť stlačením **✓**.

Upozornenie: Keď už bola funkcia zvolená, na displeji sa zobrazí odporúčaná najvhodnejšia úroveň pre každú funkciu.

### 2. NASTAVENIE FUNKCIE

Po zvolení požadovanej funkcie môžete zmeniť jej nastavenia. Na displeji sa postupne zobrazia nastavenia, ktoré sa dajú zmeniť. Ak stlačíte **◀**, môžete znova zmeniť predchádzajúce nastavenie.

#### VÝKON



Keď na displeji bliká hodnota, pomocou **+** alebo **-** ju zmeníte, potom potvrdíte stlačením **✓** a pokračujete zmenou nasledujúcich nastavení (ak je to možné).

Stlačením tlačidla **+** alebo **-** nastavte minúty a stlačením tlačidla **✓** potvrdíte.

Upozornenie: Po dlhých výpadkoch prúdu možno bude potrebné nastaviť čas znova. Vyberte HODINY v menu NASTAVENIA dostupnom po stlačení .

### 3. VYČISTITE RÚRU

Z novej rúry môžu vychádzať pachy, ktoré zostali z výroby: Je to úplne normálne. Preto prv, než v nej začnete pripravovať jedlo, odporúča sa vyčistiť ju, kým je prázdna, aby sa prípadné pachy odstránili.

Odstráňte z rúry všetky ochranné kartóny a priesvitnú fóliu a vyberte zvnútra všetko príslušenstvo.

Aktivujte funkciu „Smart Clean“. Správne dodržujte pokyny na nastavenie funkcie.

Upozornenie: Po prvom použití spotrebiča sa odporúča miestnosť vyvetrať.

### TRVANIE



Keď na displeji bliká ikonka , pomocou **+** alebo **-** nastavte čas, kedy potrebujete mať jedlo hotové, a potvrdíte stlačením **✓**.

Upozornenie: Nastavený čas prípravy jedla môžete v priebehu pečenia upravovať stlačením : zmeníte ho stlačením **+** alebo **-** a potom potvrdíte stlačením **✓**.

Ak používate funkcie bez mikrovln, čas prípravy jedla nastavovať nemusíte, ak chcete riadiť pečenie manuálne (bez načasovania): Na potvrdenie stlačte **✓** alebo a spustíte funkciu. Po zvolení tohto programu nemôžete naprogramovať odložený štart.

### . 6<sup>th</sup> SENSE

Tieto funkcie automaticky vyberú najlepší režim pre prípravu jedla, výkon a trvanie pre všetky dostupné jedlá. Ak je to potrebné, jednoducho označte vlastnosti jedla, aby ste dosiahli optimálny výsledok.

### HMOTNOSŤ / PORCIE



Na správne nastavenie funkcie postupujte podľa údajov na displeji, po výzve stlačte **+** alebo **-** na nastavenie

požadovanej hodnoty a potom potvrdíte stlačením ✓.

## PREPEČENOSŤ

Vo funkciách 6<sup>th</sup> Sense je možné upraviť úroveň prepečenia.



Po výzve stlačte + alebo -, čím vyberiete požadovanú úroveň medzi Zľahka/Slabo (-1) a Extra/Veľmi (+1). Na potvrdenie stlačte ✓ alebo a spustíte funkciu.

## 3. AKTIVUJTE FUNKCIU

Ak sú štandardné hodnoty podľa vašich požiadaviek alebo ste použili požadované nastavenia, funkciu vždy aktivujete stlačením .

Zakaždým, keď sa tlačidlo stlačí znovu, sa doba prípravy jedla predĺži o ďalších 30 sekúnd.

Počas fázy odkladu sa po stlačení rúra opýta, či chcete preskočiť túto fázu a ihneď spustiť funkciu.

Upozornenie: Stlačením môžete kedykoľvek zastaviť funkciu, ktorá bola aktivovaná.

Ak je rúra horúca a funkcia vyžaduje špecifickú maximálnu teplotu, na displeji sa zobrazí správa. Stlačením sa vrátite na predchádzajúcu obrazovku a môžete zvoliť inú funkciu alebo počkať do úplného vychladnutia.

## JET START

Keď je rúra vypnutá, stlačte na aktivovanie prípravy jedla s funkciou mikrovln nastavenou na plný výkon (1 000 W) na 30 sekúnd.

## 4. ZASTAVIŤ VARENIE / OBRÁTIŤ ALEBO POMIEŠAŤ JEDLO

### PAUZA

Po otvorení dvierok sa príprava jedla dočasne zastaví vypnutím ohrievacích článkov.

Proces prípravy jedla bude pokračovať, ak zatvoríte dvierka a stlačíte .

Upozornenie: Počas funkcií „6<sup>th</sup> Sense“ otvárajte dvierka iba po výzve.

### JEDLO OBRÁŤTE ALEBO PREMIEŠAJTE

Pri niektorých receptoch na varenie s funkciou 6<sup>th</sup> Sense bude potrebné počas varenia jedlo obrátiť alebo premiešať.



Zaznie zvukový signál a na displeji sa zobrazí správa, čo treba urobiť. Otvorte dvierka, vykonajte požadovaný úkon, zatvorte dvierka a po stlačení bude príprava jedla pokračovať.

Upozornenie: Ak je potrebné jedlo obrátiť alebo pomiešať, po 2 minútach bude rúra pokračovať v príprave jedla, aj keď ste nijaký úkon nevykonali.

## 5. UKONČENIE PRÍPRAVY JEDLA

Ozve sa zvukový signál a na displeji sa zobrazí, že príprava jedla je skončená.

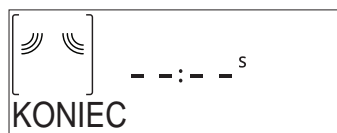

Stlačením budete pokračovať vo varení v manuálnom režime pridávaním času po 30 sekundách (pri mikrovlnných funkciách) alebo 5 minút (bez mikrovln) alebo stlačte +, čím sa predĺži čas prípravy nastavením nového trvania. V oboch prípadoch sa parametre prípravy jedla zachovávajú.

Stlačením ✓ alebo sa príprava jedla začne znova.

## . OBLÚBENÉ

Aby sa uľahčilo používanie rúry, môže uložiť až 10 oblúbených funkcií.

Po skončení prípravy jedla vás displej vyzve, aby ste funkciu uložili pod číslom medzi 1 až 10 na vašom zozname oblúbených.

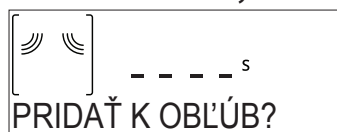

Ak si chcete funkciu uložiť ako oblúbenú a uložiť aktuálne nastavenia pre použitie v budúcnosti, po skončení pečenia stlačte ✓, inak požiadavku ignorujte a stlačte .

Hneď ako bolo stlačené ✓, stlačením + alebo - zvolíte číselnú pozíciu a potvrdíte stlačením ✓.

Upozornenie: Ak je pamäť plná, alebo je číslo už obsadené, rúra vás požiada o potvrdenie prepísania predchádzajúcej funkcie.

Ak chcete vyvolať uložené funkcie neskôr, stlačte : Na displeji sa zobrazí zoznam oblúbených funkcií.



Pomocou + alebo - zvolíte funkciu, potvrdíte stlačením ✓ a potom aktivujete stlačením .

## . SMART CLEAN

Pred aktivovaním tejto funkcie vyberte z mikrovlnnej rúry všetko príslušenstvo (okrem skleneného otočného taniera). K funkcii „Smart Clean“ sa dostanete po stlačení .

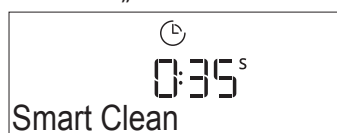

Funkciu čistenia aktivujete stlačením : displej vás bude postupne vyzývať na vykonanie úkonov pre začiatkom čistenia. Vždy po vykonaní stlačte ✓.

Keď to bude potrebné, nalejte do priloženého paráka alebo nádoby vhodnej do mikrovlnných rúr šálku pitnej vody a zatvorte dvierka.

Po poslednom potvrdení stlačte a cyklus čistenia sa začne.

Po dokončení nádoby vyberte, dočistite rúru hladkou handričkou a potom vyutierajte dosucha vlhkou mikrovlnnou handričkou.

## . ČASOVAČ

Keď je rúra vypnutá, displej možno použiť ako nezávislý časovač. Ak chcete funkciu aktivovať, presvedčte sa, či je rúra vypnutá, a potom stlačte **+** alebo **-**: Na displeji bude blikať ikonka .



Pomocou **+** alebo **-** nastavte požadovanú dĺžku času a časomer potom aktivujte stlačením .

Keď časomer dokončí odpočítavanie zvoleného času, ozve sa zvukový signál a zobrazí sa displej.



Po aktivovaní časomeru môžete zvoliť a aktivovať aj funkciu. Stlačením  rúru zapnete a potom zvolíte požadovanú funkciu.

Po spustení funkcie bude časovač ďalej odpočítavať nezávisle, bez toho, aby zasahoval do samotnej funkcie.

Počas tejto fázy nie je možné vidieť časovač (zobrazí sa iba ikonka ) , ktorý pokračuje v odpočítavaní v pozadí. Na zobrazenie obrazovky časovača stlačte  na zastavenie funkcie, ktorá je momentálne aktívna.

## . ZÁMOK OVLÁDANIA

Tlačidlá zamknete stlačením a podržaním  aspoň na päť sekúnd. Zopakovaním tohto postupu klávesy opäť odomknete.



Upozornenie: Táto funkcia sa dá aktivovať aj počas prípravy jedla. Z bezpečnostných dôvodov rúru možno kedykoľvek vypnúť stlačením .

# ČISTENIE

Pred vykonávaním akejkoľvek údržby a čistenia sa presvedčte, či spotrebič vychladol.

Nikdy nepoužívajte zariadenie na báze pary. Nepoužívajte drôtenku, drsné čistiace potreby alebo abrazívne/korozívne čistiace prostriedky, pretože by mohli poškodiť povrch spotrebiča.

## VNÚTORNÉ A VONKAJŠIE PLOCHY

- Povrchy čistite vlhkou utierkou z mikrovlákna. Ak je povrch veľmi špinavý, pridajte do vody niekoľko kvapiek pH neutrálneho čistiaceho prípravku. Poutierajte suchou utierkou.
- Sklo dvierok očistite vhodnými tekutými čistiacimi prostriedkami.
- V pravidelných intervaloch, alebo v prípade rozliatia, vyberte otočný tanier a jeho držiak, aby ste vyčistili spodok rúry a odstránili všetky zvyšky jedál.
- Vnútorne povrchy optimálne vyčistíte aktivovaním funkcie „Smart Clean“.
- Gril nie je potrebné čistiť, pretože intenzívne teplo spáli všetky nečistoty. Používajte túto funkciu pravidelne.

## PRÍSLUŠENSTVO

Všetky prvky príslušenstva sa dajú umývať v umývačke a výnimkou taniera Crisp.

Tanier Crisp je potrebné čistiť vo vode s jemným čistiacim prostriedkom. Ťažko odstrániteľné nečistoty jemne vydrhnite handričkou. Tanier Crisp nechajte pred čistením vždy vychladnúť.

## RIEŠENIE PROBLÉMOV

Problém	Možná príčina	Riešenie
Rúra nefunguje.	Výpadok prúdu. Odpojenie od elektrickej siete.	Skontrolujte, či je elektrická sieť pod napätím a či je rúra pripojená k elektrickej sieti. Rúru vypnite a znova zapnite a skontrolujte, či sa problém odstránil.
Rúra robí hluk, a to aj keď je vypnutá.	Chladiaci ventilátor je aktivovaný.	Otvorte dvierka alebo počkajte, kým proces chladenia skončí.
Na displeji svieti písmeno „F“ a za ním číslo.	Chyba softvéru.	Obráťte sa na najbližší popredajný servis a uveďte číslo, ktoré nasleduje po písmene „F“.

### Zásady, štandardnú dokumentáciu a ďalšie informácie o výrobku nájdete:

- Pomocou QR kódu na vašom spotrebiči
- Na našej webovej stránke [docs.whirlpool.eu](http://docs.whirlpool.eu)
- Prípadne **sa obráťte na náš popredajný servis** (telefónne číslo nájdete v záručnej knižke). Pri kontaktovaní nášho popredajného servisu uveďte, prosím, kódy z výrobného štítku vášho spotrebiča.

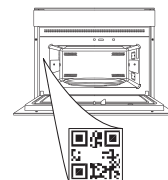





**HVALA, KER STE SE ODLOČILI ZA IZDELEK WHIRLPOOL**

Če želite celovitejšo pomoč, izdelek registrirajte na spletni strani [www.whirlpool.eu/register](http://www.whirlpool.eu/register).

**ZA PODROBNEJŠE INFORMACIJE POSKENIRAJTE KODO QR NA APARATU**

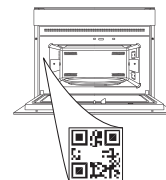

Pred uporabo aparata pozorno preberite varnostna navodila.

## OPIS IZDELKA

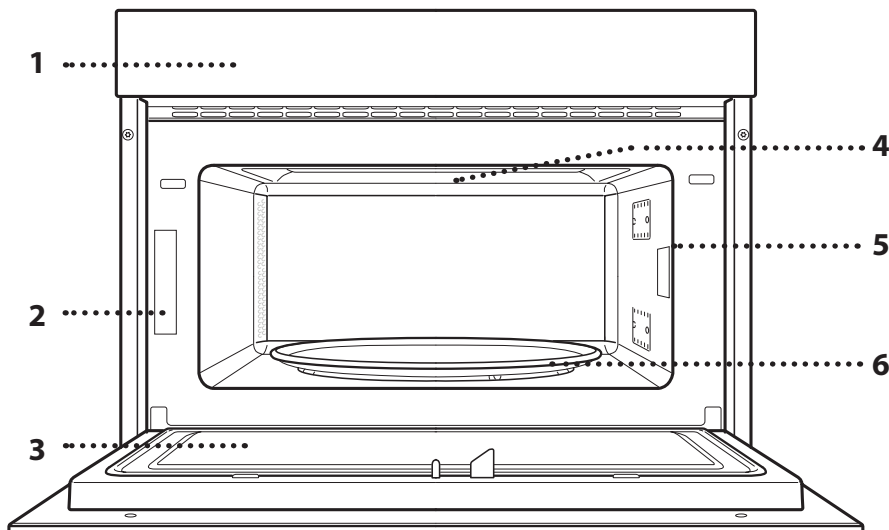

1. Upravljalna plošča
2. Identifikacijska ploščica (ostati mora nameščena)
3. Vrata
4. Zgornji grelnik/žar
5. Luč
6. Vrtljiv krožnik

## OPIS UPRAVLJALNE PLOŠČE

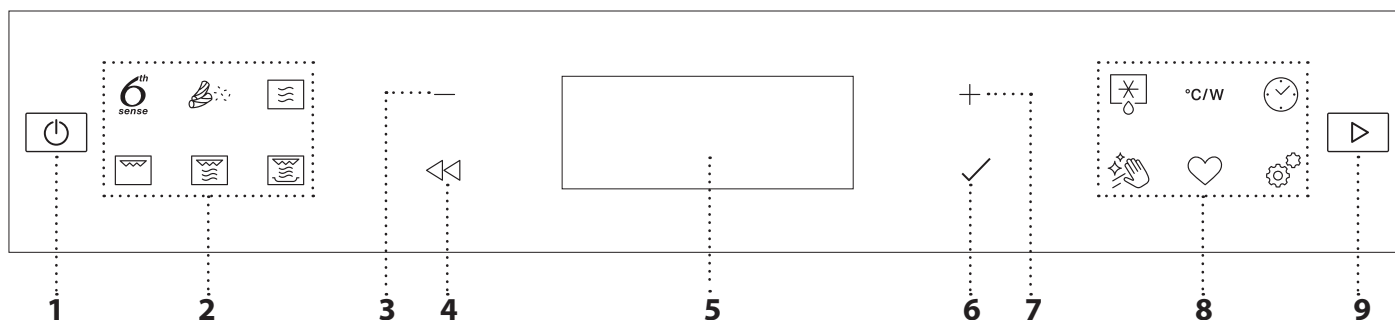

### 1. VKLOP/IZKLOP

Tipka za vklop in izklop peči in za prekinitev aktivne funkcije.

### 2. HITRI DOSTOP SO MENIJA 6TH SENSE / FUNKCIJ

Tipka za hitri dostop do funkcij in menija.

### 3. NAVIGACIJSKA TIPKA MINUS

Za pomikanje po meniju in zmanjšanje nastavitev ali vrednosti funkcije.

### 4. NAZAJ

Tipka za vrnitev na predhodni prikaz.

Omogoča spreminjanje nastavitev med pripravo.

### 5. ZASLON

### 6. V REDU

Za potrditev izbire funkcije ali nastavljenih vrednosti.

### 7. NAVIGACIJSKA TIPKA PLUS

Za pomikanje po meniju in povečanje nastavitev ali vrednosti funkcije.

### 8. HITRI DOSTOP DO MOŽNOSTI / FUNKCIJ

Tipka za hitri dostop do funkcij, nastavitev in priljubljenih funkcij.

### 9. ZAGON

Tipa za začetek funkcije z uporabo posebnih ali osnovnih nastavitev.

# PRIBOR

## VRTLJIV KROŽNIK

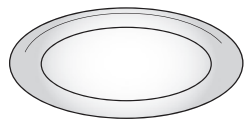

Steklen vrtljivi krožnik, nameščen na podstavku, se lahko uporablja pri vseh načinih priprave.

Vrtljivi krožnik je treba vedno uporabiti kot podlago za druge posode in pribor.

## PODSTAVEK VRTLJIVEGA KROŽNIKA

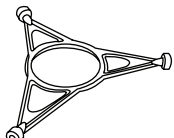

Uporabljajte le originalni podstavek za steklen vrtljivi krožnik.

Na podstavek ne polagajte drugega pribora.

## REŠETKA

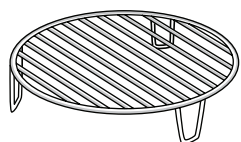

Omogoča, da hrano položite bližje žara, za popolno zapečene jedi.

Rešetko položite na vrtljivi krožnik in se prepričajte, da se med vrtenjem ne dotika drugih površin.

## KROŽNIK CRISP

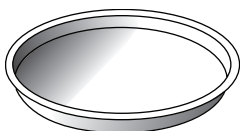

Uporabljajte le s pripadajočimi funkcijami.

Krožnik Crisp je treba vedno postaviti na sredino steklenega vrtljivega krožnika. Lahko se predgreje prazen

s posebno funkcijo, ki je namenjena le za to uporabo. Položite hrano neposredno na krožnik Crisp.

## ROČAJ ZA KROŽNIK CRISP

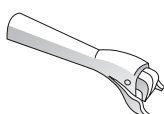

Uporabno za odstranjevanje vročega krožnika Crisp iz pečice.

Število in vrsta pribora se lahko razlikuje glede na kupljeni model.

## UPARJALNIK

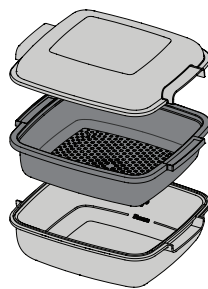

.....1 Za kuhanje na pari živila, kot so ribe ali zelenjava, položite v košarico (2) in natočite pitno vodo (100 ml) na dno parnega pekača (3), da se ustvari ustrezna količina pare.

.....2 Za kuhanje živil, kot so krompir, testenine, riž ali žita, ta položite neposredno na dno parnega pekača (košarica ni potrebna) in

dodajte ustrezno količino pitne vode glede na količino živil.

Za boljše rezultate parni pekač pokrijte s priloženim pokrovom (1).

Parni pekač vedno položite na stekleni vrtljivi krožnik in ga uporabljajte le z ustreznimi funkcijami pečice oziroma mikrovalovne pečice.

Dno parnega pekača je primerno tudi za uporabo v kombinaciji s posebno funkcijo „Smart Clean“.

Pribor, ki ni priložen, je mogoče kupiti ločeno pri servisni službi.

**Na tržišču je na voljo široka ponudba pribora. Pred nakupom pribora se prepričajte, da je ta primeren za uporabo v mikrovalovni pečici in odporen na temperature v pečici.**

**Pri uporabi mikrovalov se ne smejo nikoli uporabljati kovinske posode za hrano ali pijačo.**

**Vedno zagotovite, da hrana in pribor ne prideta v stik z notranjimi stenami pečice.**

**Pred uporabo pečice se vedno prepričajte, da se vrtljiva plošča lahko neovirano vrti. Pazite, da pri vstavljanju ali odstranjevanju pribora ne premaknete vrtljivega krožnika z njegovega postavka.**

## FUNKCIJE



### 6TH SENSE

Te funkcije samodejno izberejo najboljši način priprave za vse vrste jedi.



### POGREVANJE

Za pogrevanje pripravljene hrane, ki je zamrznjena ali pri sobni temperaturi. Pečica samodejno izračuna nastavitve, ki je potrebna za doseganje najboljših rezultatov v najkrajšem času. Jed položite na toploto odporen krožnik ali posodo, primerno za mikrovalovno pečico.

ŽIVILO	TEŽA (g)
PRIPRAVLJEN OBROK	250–500
ZAMRZNJENA LAZANJA	250–500
VODA	100–500
JUHA	200–800



### CRISP

Za hitro pogrevanje in pripravo zamrznjenih jedi, za zapečeno in hrustljivo skorjo. To funkcijo uporabljajte le s priloženim krožnikom Crisp. Obrnite hrano, ko vas pečica na to pozove.

ŽIVILO	TEŽA (g)
PICA [ZAMRZNJENA]	200–800
PLESKAVICE ZA HAMBURGER	200–600
OCVRT KROMPIR [ZAMRZNJEN]	200–500
PIŠČANČJI MEDALJONI [ZAMRZNJENI]	100–500
RIBJE PALČKE [ZAMRZNJENE]	100–500

Potreben pribor: Krožnik Crisp, ročaj za krožnik Crisp



### PRIPRAVA

Za hitro pripravo jedi in doseganje optimalnih rezultatov. Uporabite posodo, odporno proti vročini in primerno za mikrovalovno pečico.

ŽIVILO	TEŽA (g)
PEČEN PIŠČANEC	800–1500
KROMPIRJEV NARASTEK	200–1000
POLNJENA ZELENJAVA	200–800
SVINJSKA REBRA	200–800
UMEŠANA JAJCA	100–500
POKOVKA	90



### PARA

Za kuhanje živil, kot so ribe in zelenjava, na pari s priloženim parnim pekačem. Hrano enakomerno porazdelite po košari in na dno parnega pekača nalijte pitno vodo (100 ml). Pečica samodejno izračuna nastavitve, ki so potrebne za doseganje popolnih rezultatov. Med prvim delom priprave hrane mikrovalovi ustvarijo paro, saj voda na dnu parnega pekača zavre.

ŽIVILO	TEŽA (g)
1 DUŠENI ZELENJAVNI KORENI	150 - 500
2 DUŠENA MEHKA ZELENJAVA	150 - 500
3 DUŠENA ZELENJAVA [ZAMRZNJENA]	150 - 500
4 DUŠENI RIVJI FILEJI	150 - 500
5 DUŠENA PRSA PERUTNINE	150 - 500



### RIŽ IN TESTENINE

Za hitro pripravo riža in testenin. To funkcijo uporabljajte le v kombinaciji s parnim pekačem. Ustrezno nastavite priporočeni čas trajanja priprave riža ali testenin.

ŽIVILO	PORCIJE	TEŽA (g)
RICE (RIŽ)	1	100
	2	200
	3	300
	4	400
KUHANE TESTENINE	1	70
	2	140
	3	210

Potreben pribor: Dno in pokrov parnega pekača



## MICROWAVE (MIKROVALOVI)

Za hitro pripravo in pogrevanje hrane in pijače.

MOČ (W)	PRIPOROČENO ZA
1000	Hitro pogrevanje pijač in jedi z veliko vsebnostjo vode.
800	Kuhanje zelenjave.
650	Priprava mesa in rib.
500	Priprava mesnih omak in omak, ki vsebujejo jajca ali sir. Zaključna faza pečenja mesnih pit in lasanj.
350	Počasna, nežna priprava. Popolno za topljenje masla ali čokolade.
160	Odmrzovanje zamrznjenih jedi ali mehčanje masla ali sira.
90	Mehčanje sladoleda.

DEJANJE	ŽIVILO	MOČ (W)	TRAJANJE (min.)
Pogrevanje	2 kozarca	1000	1 - 2
Pogrevanje	Pire krompir (1 kg)	1000	9-11
Odmrzovanje	Mleto meso (500 g)	160	13 - 14
Priprava	Biskvitna torta	800	6 - 7
Priprava	Egg Custard (Jajčna krema)	650	11 - 12
Priprava	Meat loaf (Mesna štruca)	800	18-20



## GRILL

Za površinsko pečenje, peko na žaru in gratiniranje. Priporočamo, da živila med pripravo obrnete.

ŽIVILO	TRAJANJE (min.)
Toast	5 - 6
Prawns (Kozice)	18 - 22

Priporočeni pribor: Rešetka



## ŽAR + MV

Za hitro pripravo hrane in gratiniranje jedi, kombinacijo funkcij mikrovalovne pečice in žara.

ŽIVILO	MOČ (W)	TRAJANJE (min.)
Gratiniran krompir	650	20 - 22
Pečen piščanec	650	40-45

Priporočeni pribor: Rešetka



## CRISP

Za popolno zapečene jedi, tako na vrhni kot na spodnji strani. To funkcijo uporabljajte le s posebnim krožnikom Crisp.

ŽIVILO	TRAJANJE (min.)
Vzhajano pecivo	7 - 10
Hamburger (Hamburgerji)	8 - 10 *

\* Živilo po polovici časa priprave obrnite.

Potreben pribor: Krožnik Crisp, ročaj za krožnik Crisp



## 6TH SENSE DEFROST (ODMRZOVANJE 6TH SENSE)

Za hitro odmrzovanje različnih vrst jedi zgolj z določitvijo njihove teže. Hrano položite neposredno na steklen vrtljiv krožnik. Obrnite hrano, ko vas pečica na to pozove.

	ŽIVILO	TEŽA (g)
	ČASOVNO ODMRZOVANJE	-
	MESO	100-2000
	PERUTNINA	100-2500
	RIBE	100-1500
	CRISP BREAD DEFROST (ODTALJEVANJE KRUHA CRISP)	50-500

## °C/W MOČ (°C/W)

Za urejanje časovnih vrednosti funkcije.



## ČASOVNIK/MINUTNI OPOMNIK

Za urejanje časovnih vrednosti funkcije.



## Hydro Self Clean (SAMODEJNO ČIŠČENJE Z VODO)

Delovanje pare, ki se sprošča med tem posebnim ciklom čiščenja, omogoča enostavno odstranjevanje umazanije in ostankov hrane. V posodo, primerno za mikrovalovno pečico, vlijte skodelico pitne vode in aktivirajte funkcijo.



## PRILJUBLJENO

Za dostop do seznama 10 priljubljenih funkcij.



## NASTAVITVE

Za prilagoditev nastavitvev pečice.

Ko je vključen način „ECO“, se svetlost zaslona po nekaj sekundah zmanjša, da aparat varčuje z energijo, lučka pa ugasne po 1 minuti.

Ko je vključen način „DEMO“, so vsi ukazi aktivni in na voljo so vsi meniji, vendar se pečica se segreva. Za izklop tega načina, izberite možnost „DEMO“ v meniju „NASTAVITVE“ in pritisnite „Off“.

Z izbiro možnosti „PONASTAVITEV“ se bo aparat najprej izklopil in nato ponovno vklopil, kakor ob prvem zagonu. Vse nastavitve bodo izbrisane.

## PRVA UPORABA

### 1. IZBIRA JEZIKA

Ko aparat prvič vklopite, morate nastaviti jezik in uro: na zaslonu se bo izpisala beseda „English“.



Pritisnite + ali – za brskanje po seznamu razpoložljivih jezikov in izberite zeleni jezik.

Pritisnite ✓ za potrditev svoje izbire.

Opomba: jezik lahko naknadno spremenite z izbiro možnosti „JEZIK“ v meniju „NASTAVITVE“, ki se pojavi, če pritisnete ⚙.

### 2. NASTAVITEV ČASA

Po izbiri jezika morate nastaviti še trenutni čas: na prikazovalniku utripata številki za uro.

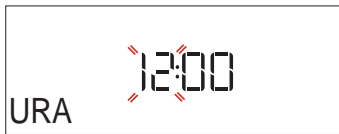

Pritisnite + ali – za nastavev točne ure in pritisnite ✓: Na prikazovalniku bosta utripali dve številki za minute.

Pritisnite + ali – za nastavev minut in pritisnite ✓ za potrditev.

Opomba: po daljšem izpadu električnega toka boste morali čas mogoče znova nastaviti. Izberite možnost „URA“ v meniju „NASTAVITVE“, ki se pojavi, če pritisnete ⚙.

### 3. ČIŠČENJE PEČICE

Nova pečica lahko oddaja vonjave, ki so nastale med izdelavo aparata: to je povsem običajno. Priporočamo, da pred pripravo hrane očistite prazno pečico, da tako odstranite vse morebitne vonjave.

S pečice odstranite ves zaščitni karton in prozorno folijo ter iz njene notranjosti odstranite ves pribor.

Vklopite funkcijo „Smart Clean“. Za pravilno nastavev funkcije upoštevajte navodila.

Opomba: Po prvi uporabi aparata priporočamo, da prezračite prostor namestitve.

## VSAKODNEVNA UPORABA

### 1. IZBIRA FUNKCIJE

Pritisnite [🔍] za vklop pečice: na zaslonu se pojavi zadnja delujoča glavna funkcija ali glavni meni.

Funkcije lahko izberete s pritiskom na ikono za eno od glavnih funkcij ali s pomikanjem po meniju.

Za izbiro funkcije, ki je vključena v meniju, pritisnite + ali – za izbiro zelene funkcije, nato pritisnite ✓ za potrditev.

Opomba: Ko je funkcija izbrana, bo zaslon priporočil najprimernejšo raven za vsako funkcijo.

### 2. NASTAVITEV FUNKCIJE

Ko ste izbrali zeleno funkcijo, jo lahko spremenite v nastavitvah. Na zaslonu bodo prikazane nastavitve, ki jih lahko spremenite zaporedoma. S pritiskom na ⏪ lahko ponovno spremenite prejšnjo nastavev.

#### MOČ



Ko vrednost utripa na zaslonu, pritisnite + ali – , da jo spremenite, nato pritisnite ✓ za potrditev in nadaljujte z naslednjimi nastavitvami (če je mogoče).

#### TRAJANJE



Ko na zaslonu utripa ikona ⌚, pritisnite + ali – , da nastavite zahtevani čas priprave, in nato pritisnite ✓ za potrditev.

Opomba: čas priprave, ki je bil nastavljen med pripravo, lahko spremenite s pritiskom na ⌚: pritisnite + ali – , da ga spremenite, in pritisnite ✓ za potrditev.

Pri funkcijah, ki uporabljajo mikrovalove, časa priprave ni treba nastaviti, če želite celoten postopek priprave opraviti ročno (brez uporabe časovnega stikala):

Pritisnite ✓ ali [▶] za potrditev in začetek funkcije.

Če je izbran ta način, ni mogoče programirati zamika vklopa.

#### . 6<sup>th</sup> SENSE

Te funkcije samodejno izberejo najboljši način priprave, moč in čas trajanja za vse razpoložljive jedi.

Po potrebi le označite lastnosti jedi, da dosežete optimalne rezultate.

#### TEŽA / PORCIJE



Za pravilno nastavev funkcije sledite navodilom na zaslonu, in ko vas aparat pozove, pritisnite + ali –

za nastavitve potrebne vrednosti; nato pritisnite ✓ za potrditev.

## NAČIN PRIPRAVE

Funkcija 6<sup>th</sup> Sense omogoča prilagoditev ravni kuhanosti.



Ko vas aparat pozove, pritisnite + ali - za izbiro zelene ravni med Visoka/Nizka (-1) in Zelo visoka/Visoka (+1). Pritisnite ✓ ali ► za potrditev in začetek funkcije.

## 3. ACTIVATE THE FUNCTION (VKLOP FUNKCIJE)

Kadar koli, če so privzete vrednosti enake zelenim, ali ko ste vnesli potrebne nastavitve, pritisnite ►, da aktivirate funkcijo.

Z vsakim ponovnim pritiskom na ► se čas priprave podaljša za 30 sekund.

Med fazo zamika vas bo po pritisku na ► pečica vprašala, ali želite preskočiti to fazo in takoj zagnati funkcijo.

Opomba: Aktivirano funkcijo lahko kadar koli ustavite s pritiskom na ☹.

Če je pečica še vroča in funkcija zahteva posebno maksimalno temperaturo, se na zaslonu pojavi sporočilo. Pritisnite ⏪ za vrnitev na prejšnji zasloni prikaz in izberite drugačno funkcijo ali pa počakajte, da se pečica popolnoma ohladi.

## JET START

Ko je pečica izklopljena, pritisnite ► za vklop priprave hrane s funkcijo mikrovalov pri polni moči (1000 W) za 30 sekund.

## 4. PREMOR MED PRIPRAVO / OBRAČANJE ALI MEŠANJE HRANE

### PAUSE (PREMOR)

Ko odprete vrata, se bo priprava začasno ustavila z izklopom grelnikov.

Za nadaljevanje priprave zaprite vrata in pritisnite ►.

Opomba: Med funkcijami „6<sup>th</sup> Sense“ vrata odprite le, ko vas k temu pozove aparat.

### TURN OR STIR FOOD (OBRAČANJE ALI MEŠANJE HRANE)

Za pripravo nekaterih receptov za funkcijo „6<sup>th</sup> Sense kuhanje“ boste morali hrano med pripravo obrniti ali premešati.



Oglasi se zvočni signal in na zaslonu se pokaže dejanje, ki ga morate opraviti.

Odprite vrata, opravite dejanje, navedeno na zaslonu ter ponovno zaprite vrata; nato pritisnite ► za nadaljevanje priprave.

Opomba: Ko je potrebno obračanje ali mešanje, pečica nadaljuje s pripravo po 2 minutah, tudi če ne opravite nobenega dejanja.

## 5. KONEC PRIPRAVE HRANE

Oglasi se zvočni signal in na prikazovalniku se prikaže sporočilo, da je priprava končana.

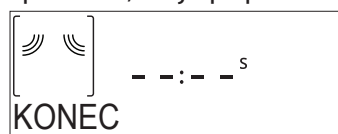

Pritisnite ► za nadaljevanje priprave v ročnem načinu z dodajanjem časa v korakih po 30 sekund (pri funkcijah, ki uporabljajo mikrovalove) ali po 5 minut (pri funkcijah, ki ne uporabljajo mikrovalov), ali pa pritisnite + za podaljšanje časa priprave z nastavitvijo novega časa trajanja. V obeh primerih se bodo parametri za pripravo obdržali.

S pritiskom na ✓ or ► se bo priprava ponovno začela.

### . PRILJUBLJENO

Da bi bila uporaba pečice še preprostejša, lahko shranite do 10 svojih priljubljenih funkcij. Ko se priprava konča, vas bo zaslon pozval, da funkcijo na seznam priljubljenih funkcij shranite pod številko od 1 do 10.

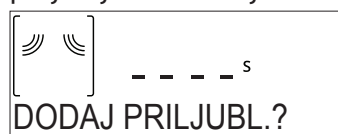

Če želite funkcijo dodati med priljubljene in shraniti trenutno nastavitve za prihodnjo uporabo, pritisnite ✓, v nasprotnem primeru zanemarite zahtevo in pritisnite ⏪.

Enkrat ko pritisnete ✓, pritisnite še + ali -, da izberete položaj številke, nato pritisnite ✓ za potrditev.

Opomba: če je pomnilnik že poln, ali je izbrana številka že zasedena, vas bo pečica vprašala, ali želite prepisati prejšnjo funkcijo.

Če želite pozneje priklicati shranjeno funkcijo, pritisnite ♥: na zaslonu se prikaže seznam priljubljenih funkcij.

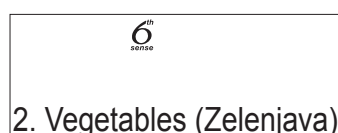

Pritisnite + ali - za izbiro funkcije, potrdite s pritiskom na ✓ in nato pritisnite ► za aktiviranje.

### . SMART CLEAN

Preden vklopite funkcijo, odstranite ves pribor (razen vrtljive steklene plošče) iz mikrovalovne pečice.

Pritisnite 🧼 za dostop do funkcije „Smart Clean“.

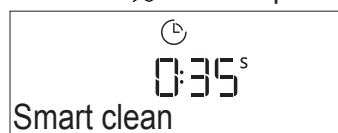

Pritisnite ► za vklop funkcije za čiščenje: zaslon vas bo v zaporedju pozval na dejanja, ki jih morate opraviti pred začetkom čiščenja. Pritisnite ✓ kadar koli po opravljenem dejanju.

Po potrebi natočite skodelico pitne vode v dno priloženega parnega pekača ali v posodo, ki je primerna za mikrovalovno pečico, in nato zaprite vrata.

Po zadnji potrditvi pritisnite ► za začetek cikla čiščenja.

Na koncu odstranite posodo, zaključite čiščenje z mehko krpo in obrišite notranjost pečice z vlažno krpo iz mikrovlnen.

## . MINUTNI OPOMNIK

Ko je pečica izklopljena, lahko prikazovalnik uporabljate kot časovnik. Za vklop te funkcije se prepričajte, da je pečica izključena, in pritisnite + — : na zaslonu bo začela utripati ikona ⌚ .

Pritisnite + ali — za nastavitev zelenega časa in nato pritisnite ✓ , da vključite časovnik.

Ko se nastavljeni čas na minutnem opomniku izteče, se zasliši zvočni signal, ustrezno opozorilo se prikaže tudi na prikazovalniku.



Ko ste vklopili minutni opomnik, lahko tudi izberete in vklopite funkcijo. Pritisnite [⏻] za vklop pečice in izberite zeleno funkcijo.

Ko se funkcija začne, bo časovnik odšteval neodvisno in ne bo posegal v delovanje funkcije.

med to fazo minutni opomnik ni viden (prikaže se le ikona ⌚ ), vendar se odštevanje nadaljuje v ozadju. Za priklic zaslona z minutnim opomnikom pritisnite [⏻] , da zaustavite funkcijo, ki je trenutno aktivna.

## . ZAPORA TIPK

Za zaporo tipk pritisnite in vsaj pet sekund zadržite ⏻ . Za vklop tipk postopek ponovite.

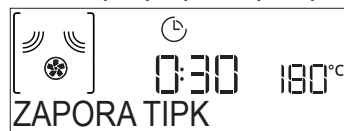

Opomba: Funkcijo lahko aktivirate tudi med pripravo hrane. Pečico lahko iz varnostnih razlogov kadar koli izklopite, tako da pritisnete [⏻] .

# ČIŠČENJE

Pred vzdrževanjem ali čiščenjem se prepričajte, da se je aparat ohladil.

Nikoli ne uporabljajte aparatov za čiščenje s paro. Ne uporabljajte jeklenih gobic, abrazivnih čistilnih gobic ali abrazivnih/korozivnih čistilnih sredstev, saj bi ti lahko poškodovali površine aparata.

## NOTRANJE IN ZUNANJE POVRŠINE

- Površine očistite z vlažno krpo iz mikrovlaknen. Če so površine zelo umazane, dodajte v vodo nekaj kapljic pH nevtralnega sredstva za pomivanje posode. Na koncu površine obrišite s suho krpo.
- Steklo na vratih očistite z ustreznim tekočim čistilnim sredstvom.
- V rednih časovnih intervalih, ali če pride do razlivanja, odstranite vrtljiv krožnik in podstavek ter očistite dno pečice ter odstranite vse ostanke hrane.
- Vključite funkcijo „Smart clean“ za optimalno čiščenje notranjih površin.
- Žara ni treba čistiti, saj umazanija zgori od vročine. To funkcijo redno uporabljajte.

## PRIBOR

Ves pribor lahko varno perete v pomivalnem stroju, z izjemo krožnika Crisp. Krožnik Crisp je treba očistiti z vodo in blagim sredstvom za pomivanje. Trdovratno umazanijo nežno podrgnite s krpo. Pred čiščenjem vedno počakajte, da se krožnik Crisp ohladi.

## ODPRAVLJANJE TEŽAV

Motnja	Možen vzrok	Rešitev
Pečica ne deluje.	Izpad električne energije. Prekinitev napajanja.	Preverite, ali je v vtičnici električni tok in ali je pečica priklopljena na električno napajanje. Z izklopom in ponovnim vklopom pečice preverite, ali je napaka še vedno prisotna.
Ta pečica spušča zvoke, celo ko je izključena.	Ventilator za ohlajanje deluje.	Odprite vrata ali počakajte, da se postopek hlajenja zaključi.
Na zaslonu je prikazana črka „F“, ki ji sledi številka.	Napaka programske opreme.	Obrnite se na najbližjo servisno službo in navedite številko, ki sledi črki „F“.

Do pravil uporabe, standardne dokumentacije in dodatnih informacij o izdelkih lahko dostopate na naslednje načine:

- Uporabite kodo QR na izdelku.
- Obiščite našo spletno stran [docs.whirlpool.eu](https://docs.whirlpool.eu)
- **Obrnete se lahko tudi na našo servisno službo** (telefonske številke so navedene v servisni knjižici). Ko stopite v stik z našo servisno službo, navedite kode, ki so zapisane na identifikacijski ploščici izdelka.

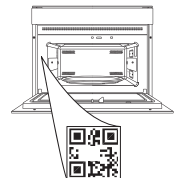





**ДЯКУЄМО ЗА ПРИДБАННЯ ВИРОБУ WHIRLPOOL**  
Для того, щоб отримати більш кваліфіковану консультаційну допомогу, зареєструйте придбаний продукт на сайті [www.whirlpool.eu/register](http://www.whirlpool.eu/register)

**ВІДСКАНУЙТЕ QR-КОД НА ПРИБРОЇ, ЩОБ ОТРИМАТИ ДОДАТКОВУ ІНФОРМАЦІЮ**



**Перед використанням пристрою уважно прочитайте інструкції з техніки безпеки.**

## ОПИС ВИРОБУ

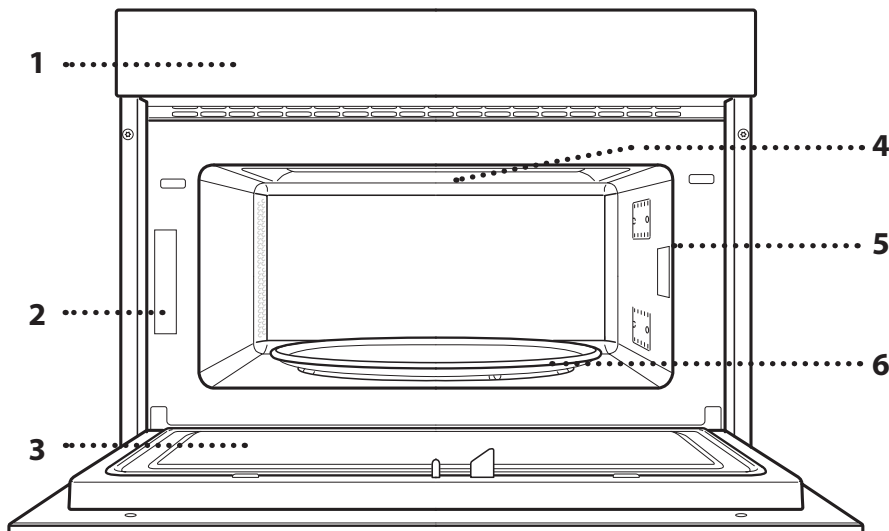

1. Панель керування
2. Паспортна табличка (не знімати)
3. Дверцята
4. Верхній нагрівальний елемент/гриль
5. Light (Світло)
6. Обертове блюдо

## ОПИС ПАНЕЛІ КЕРУВАННЯ

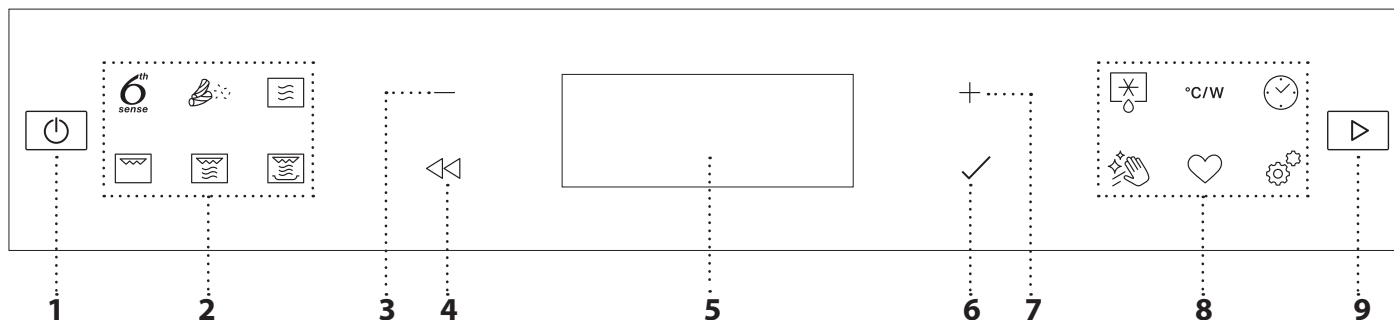

### 1. УВІМК./ВИМК.

Увімкнення та вимкнення духової шафи, а також припинення активної функції.

### 2. ПРЯМИЙ ДОСТУП ДО МЕНЮ / ФУНКЦІЙ 6TH SENSE

Для швидкого доступу до функцій і меню.

### 3. КНОПКА НАВИГАЦІЇ «МІНУС»

Для прокручування меню і зменшення значень параметрів або функції.

### 4. НАЗАД

Для повернення до попереднього екрану.

Дозволяє змінити налаштування під час готування.

### 5. ДИСПЛЕЙ

### 6. ОК

Підтвердження вибраної функції або встановленого значення.

### 7. КНОПКА НАВИГАЦІЇ «ПЛЮС»

Для прокручування меню і збільшення параметрів або значень функції.

### 8. ОПЦІЇ / БЕЗПОСЕРЕДНЬО ДОСТУПНІ ФУНКЦІЇ

Для швидкого доступу до функцій, налаштувань і вибраного.

### 9. ПУСК

Запуск функції із використанням заданих чи основних налаштувань.

# ПРИЛАДДЯ

## ОБЕРТОВЕ БЛЮДО

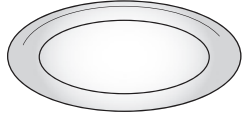

Скляне обертове блюдо, що розташовується на підпорі, можна використовувати зі всіма методами готування.

Обертове блюдо завжди слід використовувати в якості основи для опори інших контейнерів та приладдя.

## ОПОРА ОБЕРТОВОГО БЛЮДА

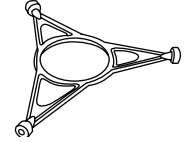

Використовуйте підпору лише для скляного обертового блюда. Не кладіть на підпору інші аксесуари.

## РЕШІТКА

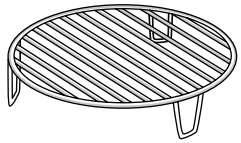

Дозволяє розміщувати продукти ближче до гриля для ідеального підрум'янювання страви.

Помістіть решітку на обертове блюдо, слідкуючи за тим, щоб воно не контактувало з іншими поверхнями.

## ДЕКО ДЛЯ ЗАПІКАННЯ CRISP

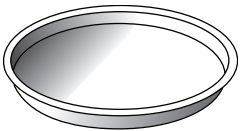

Лише для використання з відповідним функціями.

Деко для запікання Crisp (для хрусткої скоринки) завжди слід розміщувати у центрі скляного

обертового блюда, та його можна попередньо нагріти, поки воно порожнє, використовуючи спеціальну функцію призначену тільки для цієї мети. Кладіть продукти безпосередньо на деко для запікання Crisp.

## РУЧКА ДЛЯ ДЕКО ДЛЯ ЗАПІКАННЯ CRISP

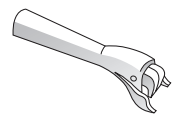

Застосовується для витягування гарячого деко для запікання Crisp з духової шафи.

Кількість та тип приладдя може відрізнятися залежно від придбаної моделі.

Інші види приладдя не входять до комплекту постачання,

## ПАРОВАРКА

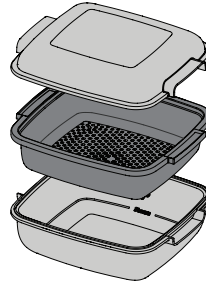

- .....1 Для приготування на парі таких страв, як риба або овочі, помістіть їх у кошик (2) і
- .....2 налейте питну воду (100 мл) на дно пароварки (3), щоб отримати необхідну кількість пари.
- .....3

Щоб зварити такі продукти, як картопля, макаронні вироби, рис або злаки,

покладіть їх безпосередньо на дно пароварки (кошик не потрібний) і додайте питну воду у кількості, що потрібна для приготування страви.

Для досягнення найкращих результатів накрийте пароварку кришкою (1), що постачається в комплекті. Завжди ставте пароварку на скляне обертове блюдо та використовуйте лише з відповідним функціями або з функцією мікрохвиль.

Дно пароварки також призначено для використання в комбінації зі спеціальною функцією Smart clean.

проте їх можна придбати окремо в центрі післяпродажного обслуговування.

На ринку представлена ціла низка приладдя. Перед придбанням переконайтеся, що вони підходять для використання в мікрохвильовій печі та витримують температуру духової шафи.

Ніколи не використовуйте металеві контейнери для їжі та напоїв під час готування в мікрохвильовій печі.

Завжди перевіряйте, чи не торкається їжа й приладдя внутрішніх стінок духової шафи.

Перед пуском печі завжди перевіряйте, щоб обертове блюдо вільно оберталося. Будьте обережні, щоб не зсунути з місця обертове блюдо, уставляючи чи знімаючи інші аксесуари.

## ФУНКЦІЇ

### 6<sup>th</sup> sense 6TH SENSE

Ці функції передбачають автоматичний підбір найкращого способу готування для всіх видів продуктів.

### ПІДІГРІВАННЯ

Використовується для розігрівання готових страв, які мають кімнатну температуру або заморожені. Духова шафа автоматично визначає необхідні параметри для досягнення найкращих результатів за найкоротший час. Покладіть страву на термостійку тарілку або блюдо, призначене для використання в мікрохвильовій печі.

ПРОДУКТ	МАСА (г)
СТРАВА НА ТАРИЛЦІ	250 - 500
ЗАМОРОЖЕНА ЛАЗАНЬЯ	250 - 500
ВОДА	100 - 500
СУП	200 - 800

### CRISP

Для швидкого розігрівання і приготування заморожених продуктів і надання їм золотистої, хрусткої скоринки. Використовуйте цю функцію лише з блюдом для запікання, що входить до комплексу печі. Переверніть продукти, коли буде запропоновано.

ПРОДУКТ	МАСА (г)
ПІЦА [ЗАМОРОЖЕНА]	200 - 800
КОТЛЕТИ ДЛЯ БУРГЕРІВ	200 - 600
СМАЖЕНА КАРТОПЛЯ [ЗАМОРОЖЕНА]	200 - 500
КУРЯЧІ НАГЕТСИ [ЗАМОРОЖЕНІ]	100 - 500
РИБНІ ПАЛИЧКИ [ЗАМОРОЖЕНІ]	100 - 500

Необхідні аксесуари: деко Crisp, ручка для дека Crisp

### ГОТУВАННЯ

Для швидкого приготування та досягнення оптимальних результатів. Використовуйте термостійкий контейнер, придатний для мікрохвильової печі.

ПРОДУКТ	МАСА (г)
СМАЖЕНЕ КУРЧА	800 - 1500
КАРТОПЛЯНА ЗАПІКАНКА	200 - 1000
ФАРШИРОВАНІ ОВОЧІ	200 - 800
СВИНЯЧІ РЕБЕРЦЯ	200 - 800
ОМЛЕТ	100 - 500
ПОПКОРН	90

### ПАРА

Використовується для приготування страв на парі, наприклад овочів або риби, за допомогою пароварки, яка входить у комплект постачання. Рівномірно розподіліть продукти в кошику пароварки та налейте питну воду (100 мл) на її дно. Духова шафа автоматично обчислює параметри, які дозволять досягти ідеальних результатів. На початку приготування мікрохвилі генерують пару, доводячи воду, додану на дно пароварки, до кипіння.

ПРОДУКТ	МАСА (г)
1 КОРНЕПЛОДИ НА ПАРІ	150 - 500
2 М'ЯКІ ОПОЧІ НА ПАРІ	150 - 500
3 ОВОЧІ НА ПАРІ [ЗАМОРОЖЕНІ]	150 - 500
4 РИБНІ ФІЛЕ НА ПАРІ	150 - 500
5 ГРУДКА ПТИЦІ НА ПАРІ	150 - 500

### РИС І МАКАРОНИ

Для швидкого готування рису і макаронів. Цю функцію слід використовувати лише в комбінації з пароваркою.

Встановіть рекомендований час готування рису або макаронних виробів відповідно.

ПРОДУКТ	ПОРЦІЇ	МАСА (г)
РИС	1	100
	2	200
	3	300
	4	400
ВАРІННЯ МАКАРОННИХ ВИРОБІВ	1	70
	2	140
	3	210

Необхідне приладдя: Дно і кришка пароварки



## MICROWAVE (МІКРОХВИЛІ)

Для швидкого готування та розігрівання їжі та напоїв.

ПОТУЖНІСТЬ (Вт)	РЕКОМЕНДОВАНО ДЛЯ
1000	Швидке розігрівання напоїв або страв із високим умістом води.
800	Готування овочів.
650	Приготування м'яса та риби.
500	Приготування м'ясних соусів або соусів, що містять сир чи яйця. Доведення до готовності пирогів з м'ясом або запіканки з макаронами.
350	Приготування на повільному вогні. Ідеально підходить для розплавлення масла або шоколаду.
160	Розморожування заморожених продуктів або розм'якшення масла та сиру.
90	Розм'якшення морозива.

ОПЕРАЦІЯ	ПРОДУКТ	ПОТУЖНІСТЬ (Вт)	ТРИВАЛІСТЬ (хв.)
Підігрівання	2 чашки	1000	1—2
Підігрівання	Картопляне пюре (1 кг)	1000	9 - 11
Розморожування	М'ясний фарш (500 г)	160	13 - 14
Готування	Бісквітний торт	800	6 - 7
Готування	Яєчний крем	650	11 - 12
Готування	М'ясний рулет	800	18 - 20



## ГРИЛЬ

Для підрум'янювання, утворення скоринки та приготування на грилі. Рекомендується перевертати їжу під час готування.

ПРОДУКТ	ТРИВАЛІСТЬ (хв.)
Тост	5 - 6
Великі креветки	18 - 22

Рекомендоване приладдя: Решітка



## GRILL+MW (ГРИЛЬ+М/ХВИЛЬ)

Для швидкого приготування та запікання страв із використанням мікрохвиль у поєднанні з функціями гриля.

ПРОДУКТ	ПОТУЖНІСТЬ (Вт)	ТРИВАЛІСТЬ (хв.)
Картопляна запіканка	650	20 - 22
Смажене курча	650	40 - 45

Рекомендоване приладдя: Решітка



## CRISP

Для ідеального підрум'янювання страви як зверху, так і знизу. Цю функцію слід використовувати лише із спеціальним блюдом для запікання Crisp.

ПРОДУКТ	ТРИВАЛІСТЬ (хв.)
Дріжджовий пиріг	7 - 10
Гамбургер	8 - 10 *

\* Переверніть страву через половину часу приготування.

Необхідне приладдя: Деко для запікання, ручка для блюда для запікання Crisp



## 6TH SENSE – РОЗМОРОЖУВАННЯ

Використовується для швидкого розморожування різних типів їжі. Необхідно лише вказати вагу. Їжу необхідно класти безпосередньо на скляне обертове блюдо. Переверніть продукти, коли буде запропоновано.

	ПРОДУКТ	МАСА (г)
	РОЗМОРОЖУВАННЯ З ТАЙМЕРОМ	-
	М'ЯСО	100 - 2000
	ПТИЦЯ	100 - 2500
	РИБА	100 - 1500
	CRISP BREAD DEFROST (РОЗМОРОЖУВАННЯ ХРУСТКОГО ХЛІБА (CRISP))	50 - 500

## °C/W ПОТУЖНІСТЬ (°C/WT)

Для зміни значень часу роботи функції.



## ТАЙМЕР/ПОХВИЛИННЕ НАГАДУВАННЯ

Для зміни значень часу роботи функції.



## Гідравлічне самоочищення

Дія пари, що виділяється під час цього спеціального циклу очищення, дозволяє легко видалити бруд і залишки їжі. Налийте склянку питної води в посудину для мікрохвильової печі та активуйте функцію.



## ВИБРАНЕ

Для отримання доступу до списку 10 вибраних функцій.



## НАЛАШТУВАННЯ

Для налаштування параметрів духової шафи.

Коли режим «ECO» активний, з метою економії енергії яскравість дисплея буде зменшено, і за 1 хвилину лампа вимкнеться.

Коли режим «ДЕМО» увімкнено, всі команди є активними, а меню доступними, але духовка шафа не нагрівається. Щоб вимкнути цей режим, відкрийте «ДЕМО» в меню «НАЛАШТУВАННЯ» і виберіть «Вимк».

У разі вибору «СКИД.ЗАВ.НАЛАШТ.» виріб вимкнеться, а потім увімкнеться в режимі першого увімкнення. Всі налаштування будуть видалені.

## ПЕРЕД ПОЧАТКОМ ВИКОРИСТАННЯ

### 1. ВИБЕРІТЬ МОВУ

Після першого увімкнення приладу необхідно встановити мову та час: На дисплеї з'явиться «English» (англійська).



За допомогою кнопки **+** або **-** перегляньте список доступних мов і виберіть потрібну.

Натисніть **✓**, щоб підтвердити свій вибір.

Зверніть увагу: Згодом мову можна змінити, вибравши «МОВА» в меню «НАЛАШТУВАННЯ», яке можна відкрити, натиснувши **⚙**.

### 2. ВСТАНОВЛЕННЯ ЧАСУ

Після вибору мови необхідно встановити поточний час: На дисплеї блимають дві цифри годин.

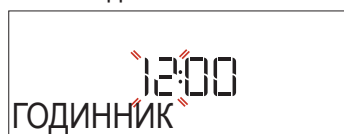

Натисніть **+** або **-**, щоб встановити поточне значення годин, а потім натисніть **✓**: Дві цифри, що позначають хвилини, блиматимуть на дисплеї.

## ЩОДЕННЕ ВИКОРИСТАННЯ

### 1. ВИБІР ФУНКЦІЇ

Натисніть **⊙**, щоб увімкнути духову шафу: на дисплеї з'явиться остання основна функція, що використовувалася, або головне меню.

Функції можна вибрати, натиснувши на значок однієї з основних функцій, або шляхом прокручування меню.

Щоб вибрати функцію, що міститься в меню, натисніть **+** або **-** для вибору потрібної функції, потім натисніть **✓** для підтвердження.

Зверніть увагу: Після вибору функції на дисплеї відобразиться найбільш оптимальний рівень для кожної функції.

### 2. ВСТАНОВЛЕННЯ ФУНКЦІЇ

Вибравши необхідну функцію, ви можете змінити її налаштування. На дисплеї по чергово з'являтимуться налаштування, які можна змінити. Натиснувши **⏪** можна знову змінити попереднє налаштування.

#### ПОТУЖНІСТЬ



Коли значення блимає на дисплеї, змініть його, натискаючи кнопку **+** або **-**, а потім натисніть кнопку **✓** для підтвердження. Після цього продовжуйте з наступним налаштуванням (якщо це можливо).

Натисніть **+** або **-**, щоб встановити хвилини, та натисніть **✓** для підтвердження.

Зверніть увагу: Після тривалого періоду відсутності живлення може знадобитися встановити час повторно. Виберіть «ГОДИННИК» в меню «НАЛАШТУВАННЯ», яке можна відкрити, натиснувши **⚙**.

### 3. ОЧИЩЕННЯ ДУХОВОЇ ШАФИ

Нова духовна шафа може виділяти запахи, що залишилися після її виготовлення: це не є несправністю. Перш ніж почати готувати їжу в печі, рекомендуємо очистити порожню духову шафу, щоб усунути будь-які можливі запахи.

Зніміть із духової шафи захисну картонну упаковку або прозору плівку та витягніть з неї все приладдя.

Активуйте функцію «Smart Clean». Дотримуйтесь інструкцій, щоб правильно налаштувати функцію.

Зверніть увагу: рекомендується провітрити приміщення після першого використання приладу.

### ТРИВАЛІСТЬ



Коли на дисплеї блимає значок **⌚**, натискайте кнопку **+** або **-**, щоб встановити бажаний час готування, а потім натисніть кнопку **✓** для підтвердження.

Зверніть увагу: Якщо потрібно відрегулювати час приготування, який було встановлено при приготуванні, натискайте **⌚**: натискайте **+** або **-**, щоб змінити його, а потім натисніть **✓** для підтвердження.

Для функцій без використання мікрохвиль не потрібно задавати час приготування, якщо вибрано ручне керування готуванням (без таймера): Натисніть **✓** або **▶** для підтвердження і запустіть виконання функції.

Вибравши цей режим, не можна запустити відкладений запуск програми.

### . 6<sup>th</sup> SENSE

Ці функції передбачають автоматичний вибір найкращого режиму готування, потужності і тривалості для всіх доступних страв.

За необхідності просто вкажіть характеристику страви, щоб отримати оптимальний результат.

## ВАГА / ПОРЦІЇ



Щоб правильно встановити функцію, дотримуйтесь вказівок на дисплеї. Коли з'явиться запит, натисніть **+** або **-**, щоб встановити необхідне значення, а потім натисніть **✓** для підтвердження.

### ГОТОВНІСТЬ

При використанні функцій 6<sup>th</sup> Sense можна встановити рівень готовності.



Коли з'явиться запит, натисніть **+** або **-**, щоб вибрати бажаний рівень між мінімальним/низьким (-1) та повним/високим (+1). Натисніть **✓** або **▶** для підтвердження і запустіть виконання функції.

## 3. АКТИВАЦІЯ ФУНКЦІЇ

В будь-який час, якщо бажано застосувати значення за замовчуванням або якщо застосовані необхідні налаштування, натисніть **▶**, щоб активувати цю функцію.

З кожним наступним натисканням кнопки **▶** час приготування збільшуватиметься на 30 секунд.

Якщо під час фази затримки натиснути кнопку **▶**, з'явиться запит, чи не бажаєте пропустити цю фазу, негайно запустивши виконання функції.

Зверніть увагу: В будь-який момент можна зупинити виконання активованої функції, натиснувши **⏏**.

Якщо духова шафа нагрівається і для функції потрібна певна максимальна температура, на дисплеї з'явиться відповідне повідомлення. Натисніть **⏏**, щоб повернутися до попереднього екрана й вибрати іншу функцію або дочекайтеся повного охолодження.

### JET START

Коли духова шафа вимкнута, натисніть кнопку **▶**, щоб запустити готування з функцією мікрохвиль за повної потужності (1000 Вт) протягом 30 секунд.

## 4. ПРИЗУПИНЕННЯ ГОТУВАННЯ /ПЕРЕВЕРТАННЯ АБО РОЗМІШУВАННЯ ПРОДУКТУ

### ПАУЗА

При відкриванні дверцят готування буде тимчасово призупинено шляхом деактивації нагрівальних елементів.

Під час готування, закрийте дверцята та натисніть **▶**.

Зверніть увагу: Під час виконання функцій «6<sup>th</sup> Sense» відкривайте дверцята лише тоді, коли з'явиться відповідне запрошення.

### TURN OR STIR FOOD (ПЕРЕВЕРТАННЯ АБО РОЗМІШУВАННЯ ПРОДУКТУ)

Згідно деяких рецептів 6<sup>th</sup> Sense Готування під час приготування їжі необхідно перевертати або перемішувати страву.



Пролунає звуковий сигнал і на дисплеї буде відображено дію, яку потрібно виконати.

Відкрийте дверцята, виконайте запропоновану дію, що відображається на дисплеї, і закрийте дверцята, потім натисніть **▶**, щоб продовжити готування.

Зверніть увагу: У разі необхідності перевертання або розмішування, якщо протягом 2 хвилин не буде виконано жодних дій, духова шафа відновить процес готування.

## 5. ЗАВЕРШЕННЯ ГОТУВАННЯ

Пролунає звуковий сигнал і на дисплеї з'явиться повідомлення про те, що процес приготування завершено.

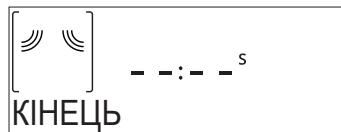

Натисніть **▶**, щоб продовжити готування в ручному режимі зі збільшенням часу з кроком в 30 секунд (для функцій з використанням мікрохвиль) або 5 хвилин (без мікрохвиль), або натисніть **+**, щоб збільшити час готування, встановивши нову тривалість. В обох випадках параметри приготування будуть збережені. При натисненні **✓** або **▶** готування буде запущено знову.

### . ВИБРАНЕ

Щоб спростити використання духової шафи, можна зберегти до 10 вибраних функцій.

Після завершення приготування на дисплеї з'явиться пропозиція зберегти функцію під номером від 1 до 10 у списку вибраного.

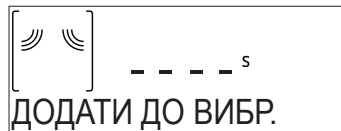

Щоб зберегти функцію як вибрану та зберегти поточні налаштування для майбутнього використання, натисніть **✓**, в іншому випадку, щоб проігнорувати запит, натисніть **⏏**.

Після натискання кнопки **✓** натисніть кнопку **+** або **-**, щоб вибрати номер, а потім натисніть кнопку **✓** для підтвердження.

Зверніть увагу: Якщо пам'ять заповнена або вибраний номер вже зайнятий, з'явиться запит щодо підтвердження перезапису попередньої функції.

Для виклику збереженого режиму з пам'яті натисніть **♥**: На дисплеї буде відображено список вибраних функцій.

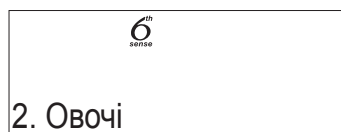



Натисніть **+** або **-**, щоб вибрати функцію, підтвердіть вибір, натиснувши **✓**, а потім натисніть **▶** для активування.

## . SMART CLEAN

Перед активуванням функції витягніть з мікрохвильової печі все приладдя (за винятком скляного обертювого блюда).

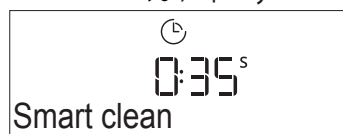
Натисніть , щоб увімкнути функцію «Smart Clean».





Натисніть , щоб активувати функцію очищення: на дисплеї буде запропоновано перед початком очищення виконати певну послідовність дій. Після виконання цих дій в будь-який час натисніть .



За необхідності налейте чашку питної води на дно постачаємого парогенератора або в контейнер, придатний для приготування страв в мікрохвильових печах, а потім закрийте дверцята.

Після останнього підтвердження натисніть кнопку , щоб розпочати цикл очищення.

Після закінчення зніміть контейнер, закінчіть очищення за допомогою м'якої тканини, а потім витріть порожнину духовки зволоженою тканиною з мікрофібри.

## . ТАЙМЕР ЗВОРОТНОГО ВІДЛІКУ

Коли духову шафу вимкнено, дисплей можна використовувати як таймер. Для активації режиму переконайтеся, що духовка шафа вимкнена, і натисніть  або : На дисплеї блиматиме значок .



За допомогою кнопки  або  встановіть потрібний проміжок часу та натисніть кнопку , щоб увімкнути таймер.

Після того як таймер завершить зворотний відлік встановленого часу, пролунає звуковий сигнал і на дисплеї з'явиться відповідне позначення.



Після активації таймера можна також вибрати і активувати функцію. Натисніть , щоб увімкнути духову піч. Після цього виберіть потрібну функцію.

Після запуску функції таймер почне зворотній відлік часу, що не впливатиме на саму функцію.

На цьому етапі таймер не відображається (відображається лише значок ) і відлік продовжуватиметься у фоновому режимі. Щоб відновити екран таймера, натисніть , щоб зупинити виконання активної функції.

## . БЛОКУВАННЯ КНОПОК

Щоб заблокувати клавіатуру, натисніть і утримуйте кнопку «» протягом щонайменше п'яти секунд. Повторіть цю дію, щоб розблокувати кнопку панель.



Зверніть увагу: Цю функцію також можна увімкнути під час готування. З міркувань безпеки духову шафу можна вимкнути будь-коли, натиснувши .

# ОЧИЩЕННЯ

Перш ніж виконувати обслуговування або очищення, переконайтеся, що прилад охолонув.

Ніколи не використовуйте обладнання для очищення парю.

Забароняється використовувати дротяні мочалки або засоби для чищення з абразивною чи корозійною дією, оскільки вони можуть пошкодити поверхні приладу.

## ВНУТРІШНІ ТА ЗОВНІШНІ ПОВЕРХНІ

- Протріть поверхні вологою ганчіркою з мікрОВОлокна. Якщо вони дуже брудні, додайте кілька крапель рН-нейтрального мийного засобу. На завершення протріть сухою серветкою.
- Очищуйте скло дверцят з використанням відповідного рідкого мийного засобу.
- Періодично або в разі розливу рідини слід знімати обертове блюдо та його підпору, щоб мати змогу очистити дно духової шафи, видаливши з неї усі залишки їжі.
- Активуйте функцію «Smart Clean» для оптимального очищення внутрішніх поверхонь.
- Не потрібно очищувати гриль, оскільки внаслідок сильного нагрівання весь бруд вигорає. Використовуйте цю функцію регулярно.

## ПРИЛАДДЯ

У посудомийній машині можна безпечно мити усе приладдя за винятком блюда для запікання Crisp. Блюдо для запікання Crisp слід мити розчином м'якого мийного засобу у воді. Для видалення бруду обережно протріть його тканиною. Перш ніж мити блюдо для запікання Crisp, завжди дайте йому спершу охолонути.

# ПОШУК І УСУНЕННЯ НЕСПРАВНОСТЕЙ

Проблема	Можлива причина	Рішення
Духова шафа не працює.	Відключення живлення. Від'єднання від електромережі.	Перевірте, чи є напруга в електромережі, а також чи підключено духову шафу до електромережі. Вимкніть духову шафу і знову увімкніть її, щоб перевірити, чи зникла несправність.
Піч шумить, навіть коли вимкнена.	Працює охолоджувальний вентилятор.	Відкрийте дверцята і притримайте їх або зачекайте, доки завершиться процес охолодження.
На дисплеї відображається літера «F» і число після неї.	Помилка програмного забезпечення.	Зверніться до найближчого центру післяпродажного обслуговування клієнтів і повідомте спеціалістам число, яке відображається після літери F.

**З правилами, стандартною документацією та додатковою інформацією про виріб можна ознайомитися наступним чином:**

- За допомогою QR-коду на вашому виробі
- Відвідавши наш веб-сайт [docs.whirlpool.eu](https://docs.whirlpool.eu)
- Або зверніться до нашої центру післяпродажного обслуговування клієнтів (номер телефону зазначено у гарантійному талоні). Звертаючись до центру післяпродажного обслуговування, повідомте коди, зазначені на паспортній табличці виробу.

