

DBHVS 82 LT K/2

12NC: 859991641290

EAN-code: 4011577861426

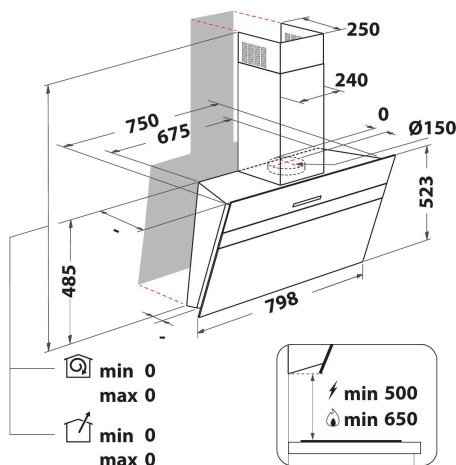
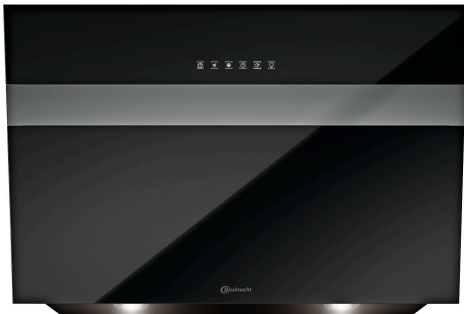

Bauknecht wandafzuigkap - DBHVS 82 LT K/2

Kenmerken van deze Bauknecht wandafzuigkap: energieklasse A+. Apparaat tussen de 60 cm en 90 cm breed. Zwart. Uitstekend afvoervermogen, zodat u geniet van een frisse, vetvrije kookomgeving. Uitwasbare aluminium vetfilters, geschikt voor de vaatwasser. LED lampen, voor de ideale verlichting. Aanpasbare afvoertechnologie. U kiest uit het installatietype met directe afvoer, of recirculatie.



DeepSilence

DeepSilence. Breng wat meer rust dankzij het lage geluidsniveau.



LEDverlichting

Efficiënter energieverbruik en lagere kosten. Ontdek ons duurzame en efficiënte LED-verlichtingssysteem. LED-verlichting gaat 10 keer langer mee dan normale gloeilampen en verbruikt 90% minder energie.



EcoBooster

Koken zonder geuroverlast. Dankzij deze krachtige boostertechnologie kunt u ideale luchtfiltratie combineren met een optimaal energieverbruik.



Elektronische bediening

Perfekte resultaten. De elektronische bedieningselementen geven u een eenvoudige maar perfecte gebruikerservaring. Het is nog nooit zo leuk geweest om stoom af te blazen.



Energieklasse A+

Meer energie-efficiëntie. Met zijn A+ energieklasse kunt u met dit Bauknecht-apparaat genieten van zowel ideale prestaties als een uitstekend energieverbruik.



Duurzame prestaties

Optimale prestaties en duurzaamheid. Profiteer van de uitstekende afzuigcapaciteit en lagere energiekosten. Er is geen mooiere manier om geurtjes te laten verdwijnen.

DBHVS 82 LT K/2

12NC: 859991641290

EAN-code: 4011577861426

BELANGRIJKSTE KENMERKEN

Productgroep	Afzuigkap
Kleur ombouw	Zwart
Materiaal ombouw	Metaal en glas
Kleur afvoerkanaal	n.v.t
Materiaal afvoerkanaal	n.v.t
Type	Wandmontage
Type installatie	Wandmodel
Type besturing	Elektronisch
Type bedienings- en signaleringselementen	-
Opties frontpaneel	n.v.t
Positie motor	Motor geïntegreerd in ombouw afzuigkap
Bedieningsmodus	Omschakelbaar
Aansluitwaarde (W)	275
Stroom	1,2
Spanning	220-240
Frequentie	50/60
Lengte elektriciteitsnoer	150
Type stekker	Schuko
Chimney height (mm)	-
Hoogte van het product, zonder afvoerkanaal	0
Hoogte van het product	1465
Breedte van het product	798
Diepte van het product	321
Minimale nishoogte	0
Minimale nisbreedte	0
Nisdiepte	0
Nettogewicht	22.5

TECHNISCHE KENMERKEN

Type handmatige bedieningsinrichtingen	Touchcontrol
Type automatische bedieningsinrichtingen	-
Aantal motoren	1
Totaal vermogen motoren (W)	270
Aantal snelheidsinstellingen	4
Boost presence	ja
Maximale afzuigcapaciteit	395
Afzuigcapaciteit intensiefstand	740
Maximale luchtcirculatie	390
Maximale luchtcirculatie intensiefstand	465
Type bediening verlichting	Aan/uit
Aantal verlichtingspunten	2
Type gebruikte lampen	LED
Totaal vermogen verlichting	0
Diameter luchtafvoer	150
Terugslagklep	Ja
Materiaal vetfilter	Roestvrijstaal wasbaar
Geurfilter	Nee

VERBRUIKSWAARDEN

Geluidsvermogen bij min. snelheid (2010/30/EU)	31
Geluidsvermogen bij max. snelheid (2010/30/EU)	56
Geluidsniveau bij intensiefstand (dB(A) re 1 pW)	70

ENERG Y IJA
енергия · енеруєта IE IA

BAUKNECHT
DBHVS 82 LT K/2

A+++
A++
A+ **A+**
A
B
C
D

42
kWh/annum

AB CDEFG AB CDEFG ABCDEFG **56** dB

65/2014