

Инструкции за употреба

Návod k obsluze

Brugsanvisninger

Gebruiksaanwijzing

Käyttöohjeet

Lietošanas norādījumi



Directives d'utilisation

Bedienungsanleitung

Οδηγίες χρήσης

Használati útmutató

Istruzioni per l'uso

Kasutamisejuhised



Пайдалану нұсқаулығы

Brukerveiledning

Instrukcja obsługi

Instruções de utilização

Instrucțiuni de utilizare

Naudojimo instrukcijos



Инструкция по эксплуатации

Návod na použitie

Instrucciones de uso

Bruksanvisning

Інструкції з використання

Instructions for use

Whirlpool

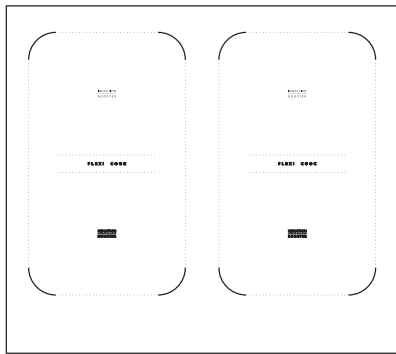
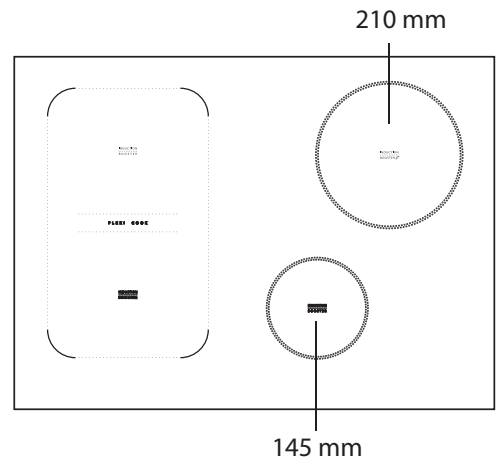
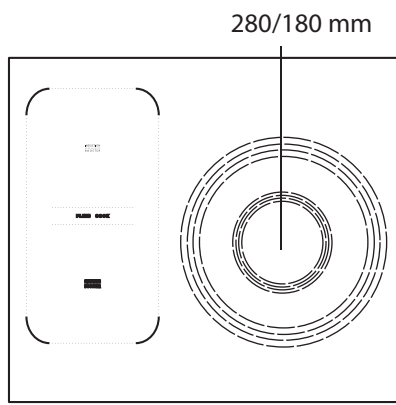
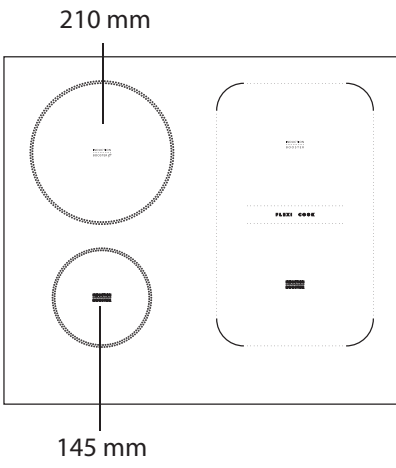
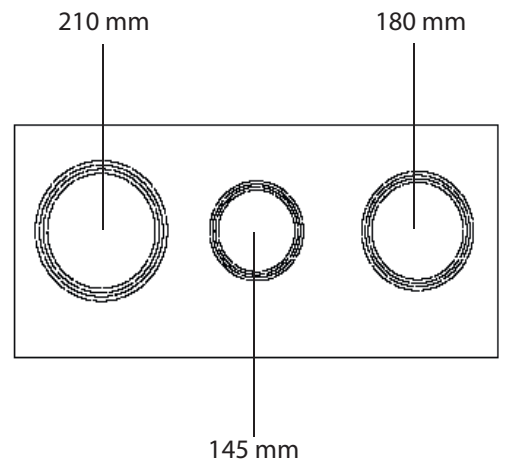
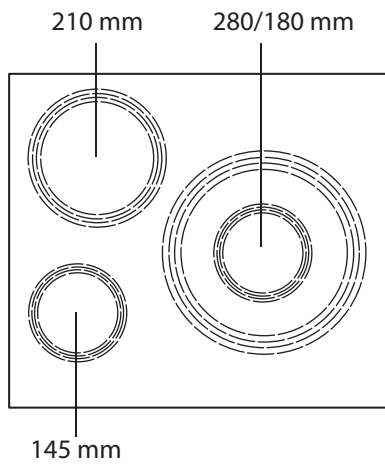
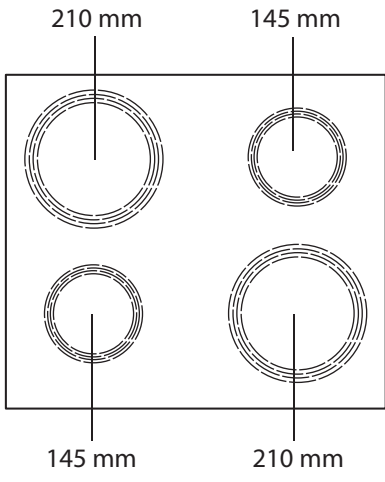

Whirlpool

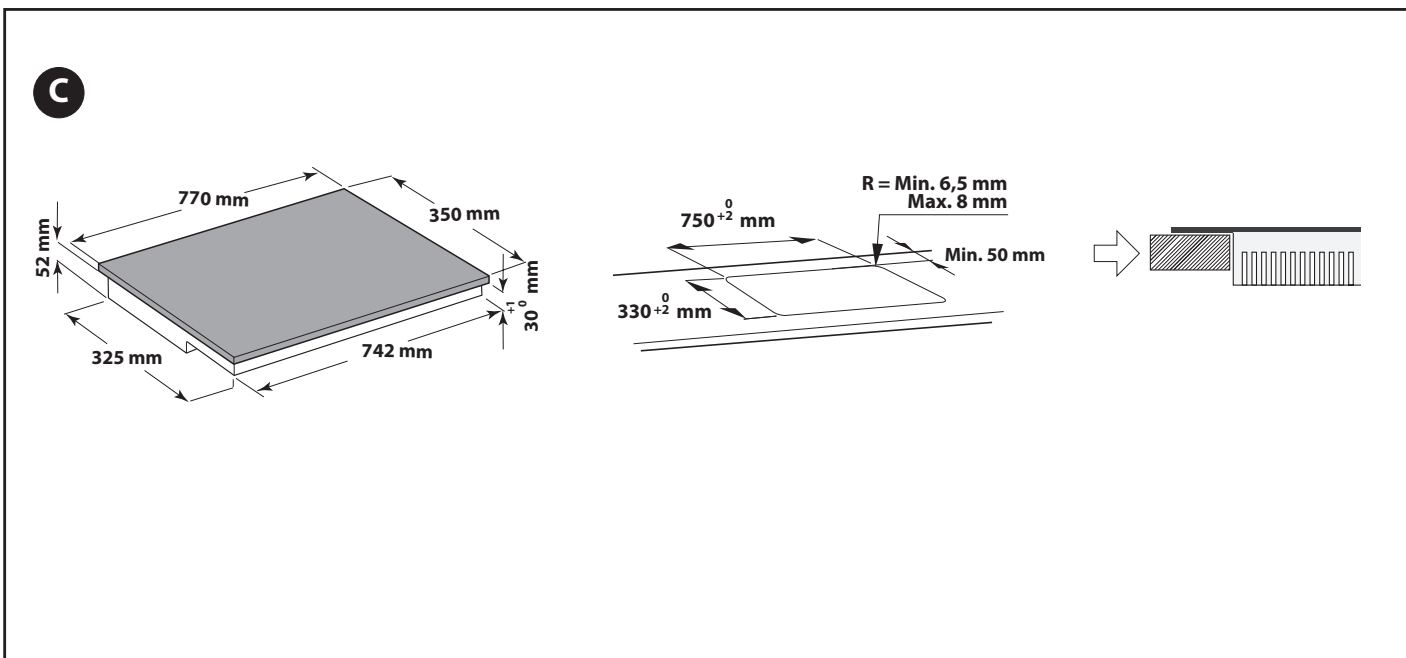
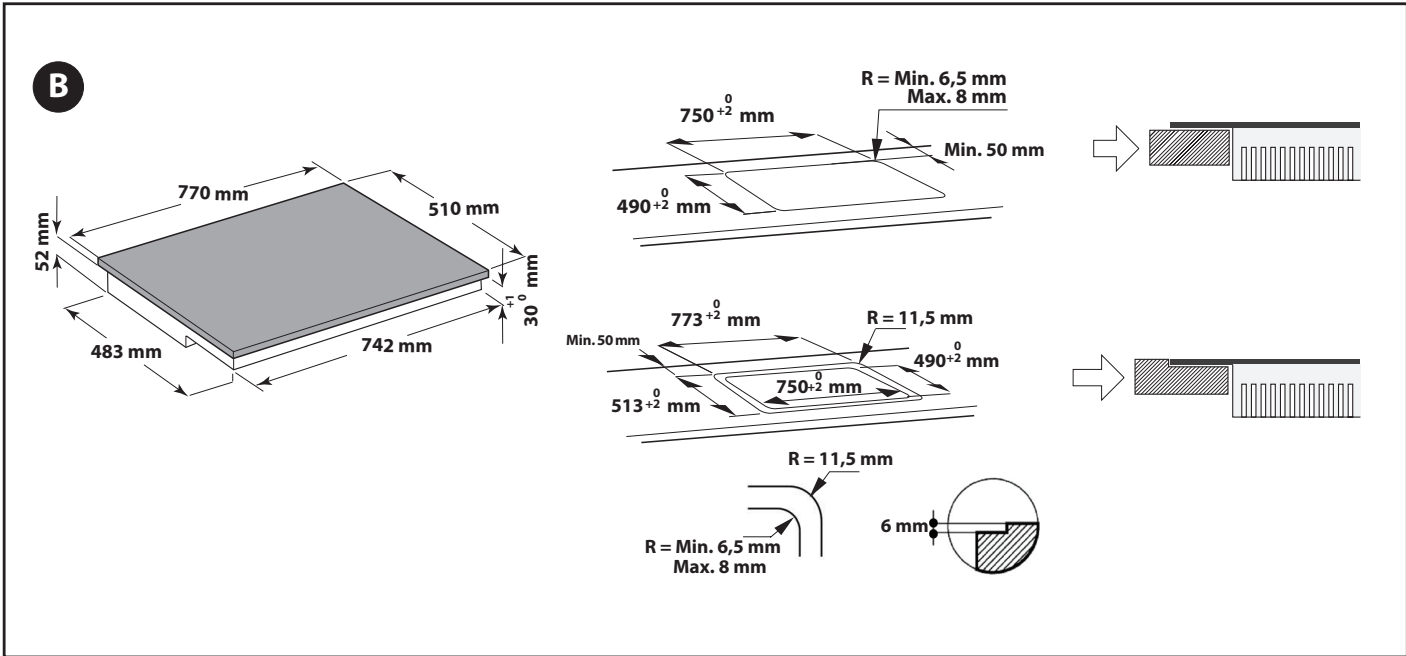
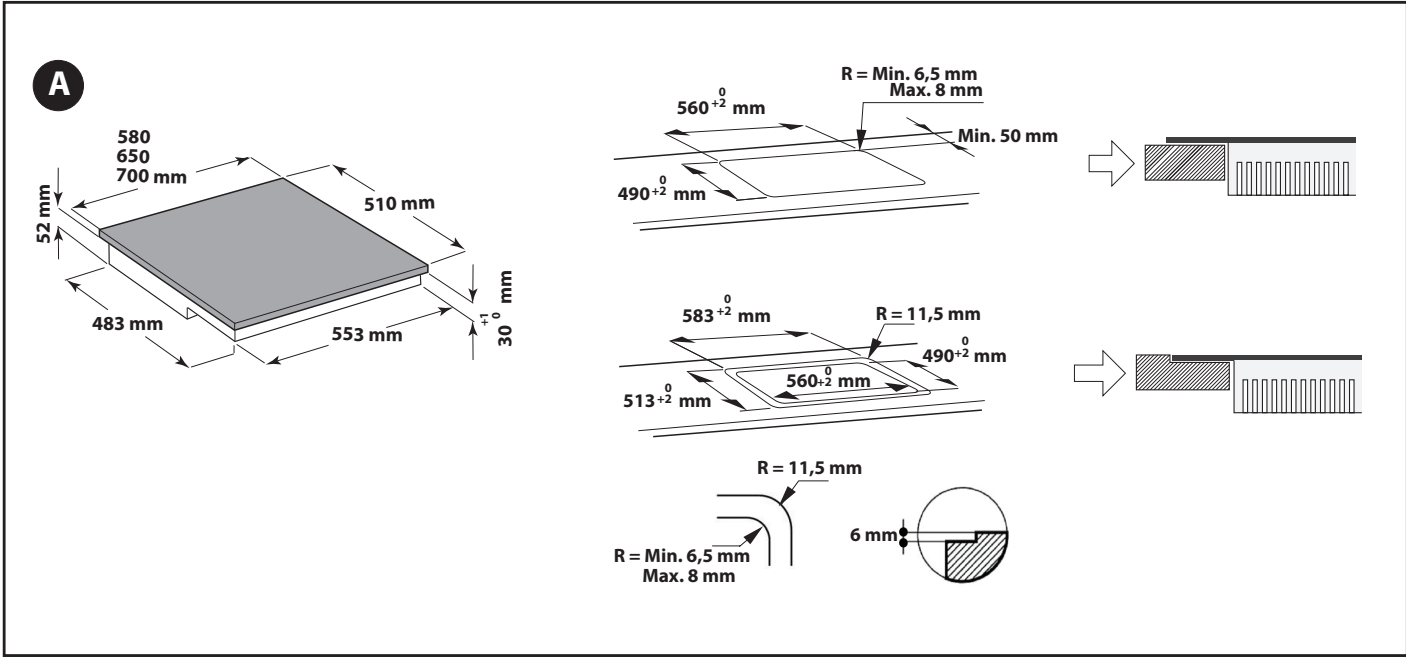

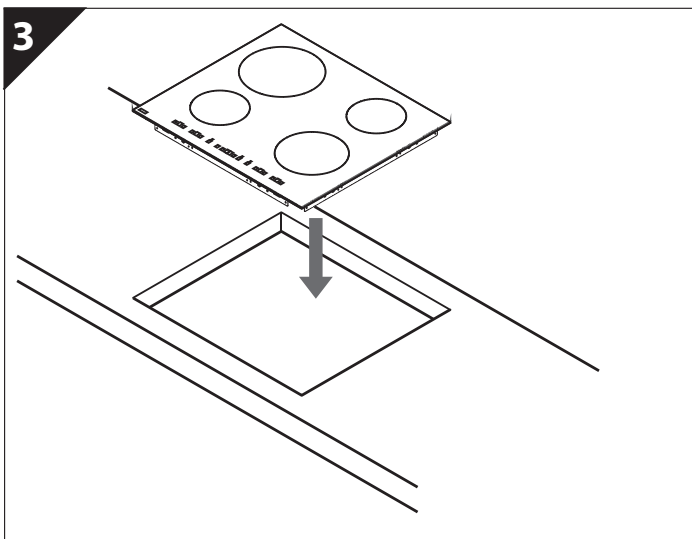
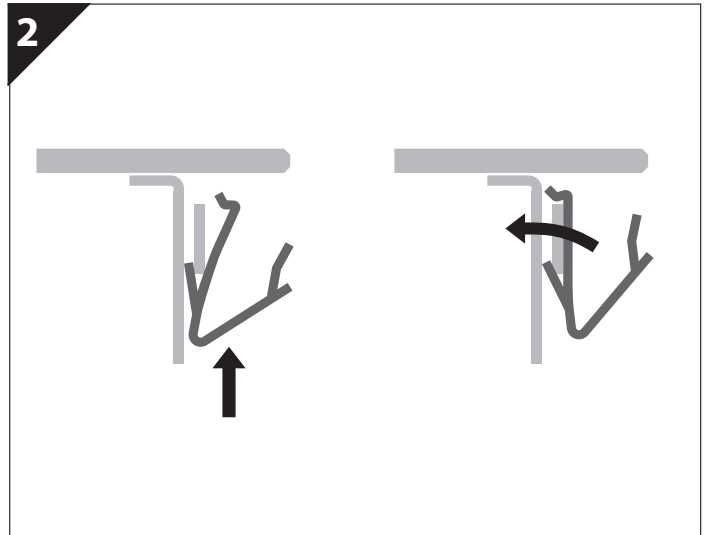
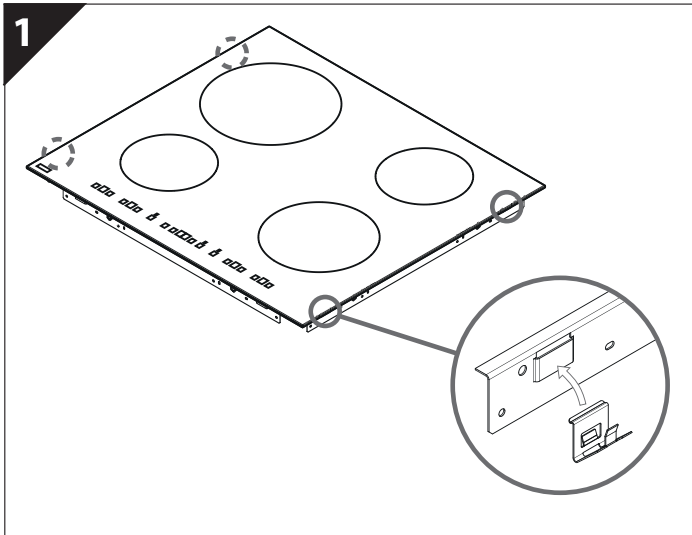
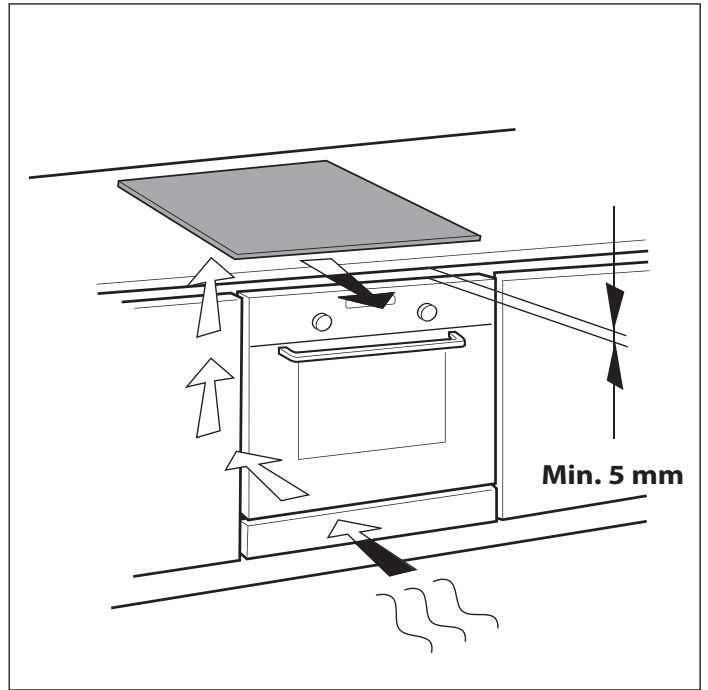
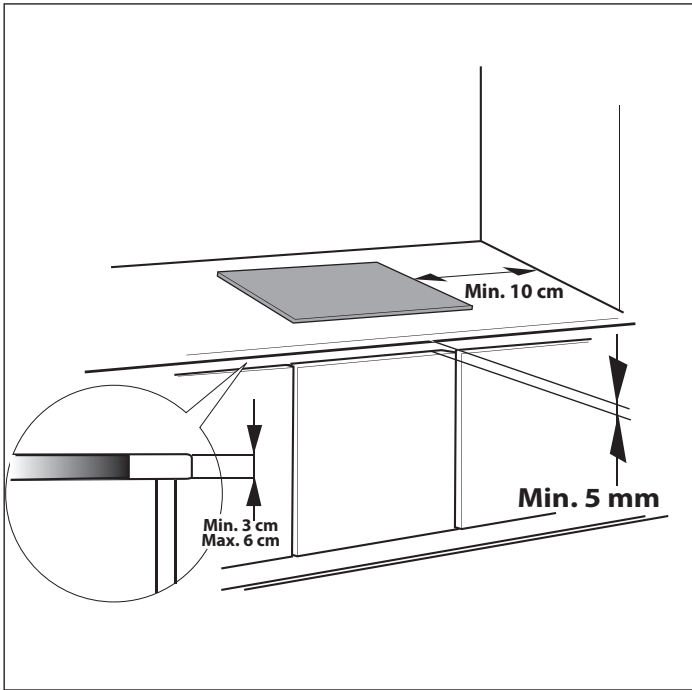

SVARĪGI DROŠĪBAS NORĀDĪJUMI

Šīs instrukcijas ir pieejamas arī tīmekļa vietnē: docs.whirlpool.eu

JŪSU UN CITU CILVĒKU DROŠĪBA IR ĀRKĀRTĪGI SVARĪGA

Šajā rokasgrāmatā un uz ierīces atradīsiet svarīgus drošības paziņojumus, kas jāizlasa un vienmēr jāievēro.

- ⚠ Šis ir briesmu simbols saistībā ar drošību, tas brīdina par potenciāliem riskiem lietotājiem un citiem.
- Visi drošības paziņojumi tiek norādīti ar briesmu simbolu un šādiem vārdiem:

⚠ BĪSTAMI

Norāda uz bīstamu situāciju, kuru nenovēršot, tiks gūti nopietni ievainojumi.

⚠ BRĪDINĀJUMS

Norāda uz bīstamu situāciju, kuru nenovēršot, var rasties nopietni ievainojumi.

Visi ar drošību saistītie paziņojumi sniedz informāciju par potenciālo risku un norāda, kā samazināt ievainojumu, bojājumu un elektriskās strāvas trieciena risku, kas var rasties ierīces nepareizas lietošanas dēļ. Pārliecinieties, ka ir ievērotas šīs prasības:

- Izmantojiet aizsargcimdus visos izsaiņošanas un uzstādīšanas darbos.
- Pirms ierīces uzstādīšanas tai jābūt atvienotai no elektrotīkla.
- Uzstādīšanu un apkopi drīkst veikt tikai kvalificēts tehniķis saskaņā ar ražotāja norādījumiem un vietējiem spēkā esošiem drošības normatīviem. Nelabojiet un nemainiet ierīces detaļas, ja vien tas nav tieši norādīts lietotāja rokasgrāmatā.
- Ierīce ir jābūt iezemētai.
- Strāvas kabelim jābūt pietiekami garam, lai iebūvētu ierīci varētu pievienot elektrotīklam.
- Lai ierīces uzstādīšana atbilstu spēkā esošiem drošības normatīviem, nepieciešams izmantot omnipolāru slēdzi, kur minimālā atstarpe starp kontaktiem ir 3 mm.
- Neizmantojiet rozetes ar vairākām ligzdām vai pagarinātāja vadus.
- Nevelciet ierīces strāvas kabeli.
- Pēc ierīces uzstādīšanas tās elektriskās detaļas nedrīkst būt pieejamas.
- Ierīce ir paredzēta tikai ēdiena pagatavošanai mājas apstākļos. Neizmantojiet to citiem nolūkiem (piemēram, telpu apsildei). Ražotājs neuzņemas atbildību par nepiemērotu lietošanu vai nepareizu vadības elementu iestatīšanu.
- Lietošanas laikā ierīce un tās atklātās daļas uzkarst. Ievērojiet piesardzību, lai nepieskartos sildelementiem. Ļoti maziem (0–3 gadi) un maziem bērniem (3–8 gadi) jāatrodas drošā attālumā no ierīces, ja vien tie netiek nepārtraukti uzraudzīti.
- Bērni no 8 gadu vecuma un personas ar fiziskiem, sensoriem vai garīgiem traucējumiem vai bez pieredzes un zināšanām var lietot šo ierīci, ja tās tiek uzraudzītas vai instruētas par ierīces drošu lietošanu un izprot ar to saistītos riskus. Bērni nedrīkst spēlēties ar ierīci. Tīrīšanu un ierīces apkopi nedrīkst veikt bērni bez pieaugušo uzraudzības.
- Nepieskarieties ierīces sildelementiem lietošanas laikā un pēc tās. Neļaujiet ierīcei saskarties ar audumu vai citiem viegli uzliesmojošiem materiāliem, kamēr visas detaļas nav pilnīgi atdzisušas.
- Nenovietojiet viegli uzliesmojošus materiālus uz ierīces vai tās tuvumā.
- Pārkarsusi eļļa un taukvielas var viegli aizdegties. Ievērojiet piesardzību, gatavojot ēdienus, kas bagātīgi ar taukvielām un eļļu.
- Metāliskus priekšmetus, piemēram, nažus, dakšas, karotes un vākus, nedrīkst novietot uz plīts virsmas, jo tie var uzkarst.
- Nodalījumā zem ierīces jāuzstāda atdalītājpanelis (nav iekļauts komplektā).
- Ja virsma ir ieplaisājusi, izslēdziet ierīci, lai novērstu elektriskās strāvas trieciena risku.
- Ierīci nav paredzēts darbināt ar ārēju taimeru vai atsevišķu tālvadības sistēmu.
- Gatavošana uz plīts virsmas bez uzraudzības, izmantojot taukvielas vai eļļu, var būt bīstama un izraisīt aizdegšanos. NEKĀDĀ GADĪJUMĀ nedzēsiet uguni ar ūdeni, bet izslēdziet ierīci un aplājjiet liesmu, piemēram, ar vāku vai ugunsdzēsības segu. Aizdegšanās risks: neuzglabājiet piederumus uz gatavošanas virsmas.
- Neizmantojiet tvaika tīrītājus.

- Metāliskus priekšmetus, piemēram, nažus, dakšas, karotes un vākus, nedrīkst novietot uz plīts virsmas, jo tie var uzkarst.
- Pēc lietošanas ar pogu izslēdziet plīts virsmu un nepaļaujieties uz pannas detektoru (tikai indukcijas ierīvēm).
- UZMANĪBU: Gatavošanas process jāuzrauga. Īss gatavošanas process jāuzrauga nepārtraukti.

VIDES AIZSARDZĪBA

Iepakojuma utilizācija

Iepakojuma materiāls ir 100% pārstrādājams, un tas ir apzīmēts ar pārstrādes simbolu (♻️). Nevienu iepakojuma daļu nedrīkst izmest apkārtējā vidē, tās jāutilizē saskaņā ar vietējiem normatīviem.

Utilizācija

Šī ierīce ir marķēta saskaņā ar Eiropas Direktīvu 2012/19/ES par elektrisko un elektronisko iekārtu atkritumiem (EEIA).

Nodrošinot, ka šī ierīce tiek pareizi utilizēta, lietotājs var palīdzēt novērst potenciāli nelabvēlīgu ietekmi uz vidi un cilvēku veselību.

 simbols uz ierīces vai komplektācijā iekļautajiem dokumentiem norāda, ka šo ierīci nevar izmest kopā ar sadzīves atkritumiem, bet tā jānodod pārstrādei elektrisko un elektronisko iekārtu savākšanas punktā.

Padomi enerģijas taupīšanai

Lai sasniegtu optimālu rezultātu, ieteicams:

- Izmantot katlus un pannas, kuru pamatnes platums ir vienāds ar gatavošanas zonu.
- Izmantot tikai katlus un pannas ar plakanām pamatnēm.
- Ja iespējams, gatavošanas laikā izmantot katlu vākus.
- Izmantot ātrvāramos katlus, lai ietaupītu vēl vairāk enerģijas un laika.
- Novietot katlu atzīmētās gatavošanas zonas vidū.

DEKLARĀCIJA PAR ATBILSTĪBU

Šī ierīce atbilst Eiropas Regulas Nr. 66/2014 ekoloģiskā dizaina prasībām un saskan ar Eiropas standartu EN 60350-2.

PIRMS LIETOŠANAS



SVARĪGI: Gatavošanas zonas neieslēgsies, ja katli nebūs pareizā izmēra. Izmantojiet tikai katlus ar simbolu "INDUKCIJAS SISTĒMA" (redzams apakšpusē). Pirms plīts virsmas ieslēgšanas novietojiet katlu uz piemērotas gatavošanas zonas. Izmantojot atbilstošus katlus, gatavošanas zonas nav izmantojamas, ja temperatūra ir zem 10°C.



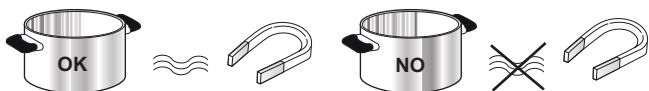





IZMANTOJAMIE KATLI UN PANNAS



Izmantojiet magnētu, lai pārbaudītu, vai katls ir piemērots indukcijas virsmai: katli un pannas nav piemēroti, ja nepievelk magnētu.

- Pārbaudiet, vai katliem ir līdzena pamatne, jo pretējā gadījumā tie var saskrāpēt plīts virsmu. Pārbaudiet traukus.
- Nekādā gadījumā nenovietojiet karstus katlus un pannas uz plīts vadības paneļa virsmas. Tā var sabojāt virsmu.

IETEICAMIE KATLU PAMATŅU PLATUMI

 XL Ø 28 cm.		Ø 17 cm. min. → 28 cm. maks.	 M Ø 18 cm.		Ø 12 cm. min. → 18 cm. maks.
 L Ø 21 cm.		Ø 15 cm. min. → 21 cm. maks.	 S Ø 14,5 cm.		Ø 10 cm. min. → 14,5 cm. maks.

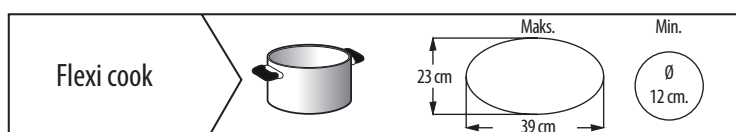

UZSTĀDĪŠANA

Pēc ierīces izpakošanas pārbaudiet, vai transportēšanas laikā nav radušies bojājumi. Problēmu gadījumā sazinieties ar pēcpārdošanas apkopes dienestu. Iebūvēšanas izmērus un uzstādīšanas norādījumus skatiet attēlā 2. lappusē.

NIŠAS SAGATAVOŠANA UZSTĀDĪŠANAI

BRĪDINĀJUMS

- Zem plīts virsmas uzstādiet atdalītājpaneli.
- Pēc uzstādīšanas ierīces apakšējā daļa nedrīkst būt pieejama.
- Ja zem virsmas ir uzstādīta cepeškrāsns, neizmantojiet atdalītājpaneli.

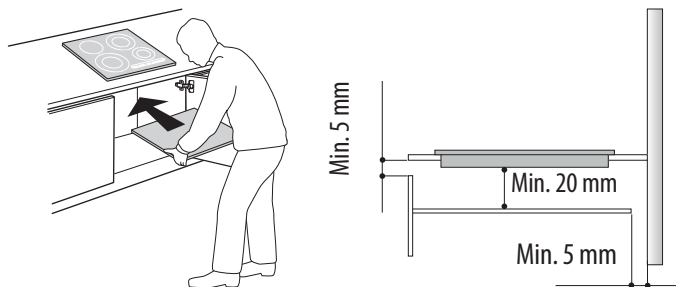

- Attālums starp ierīces apakšu un atdalītājpaneli ir jāatbilst attēlā norādītajiem izmēriem.
- Lai ierīce darbotos pareizi, neizsprostojiet nepieciešamo atstarpi starp plīts virsmu un ierīces augšpusi (min. 5 mm).
- Ja zem plīts virsmas ir uzstādīta cepeškrāsns, tai jābūt aprīkotai ar dzesēšanas sistēmu.
- Neuzstādiet plīts virsmu virs trauku vai veļas mazgājamās mašīnas, lai elektroniskās shēmas nenonāktu saskarē ar tvaiku vai mitrumu, kas tās var sabojāt.
- Ja ierīces tiks uzstādītas viena pie otras, piezvaniet pēcpārdošanas apkopes dienestam pa tālruni 4801 211 00112, lai saņemtu skrūvju komplektu.
- Lai noņemtu plīts virsmu, izmantojiet skrūvgriezi (nav iekļauts komplektā), lai izņemtu perimetra skavas ierīces apakšpusē.

ELEKTROSAVIEŅOJUMS

BRĪDINĀJUMS

- Atvienojiet ierīci no elektrotīkla.
- Uzstādīšanu drīkst veikt kvalificēts speciālists, kas pārzina pašreizējos drošības un uzstādīšanas normatīvus.

- Ražotājs neuzņemas atbildību par cilvēku un dzīvnieku ievainojumiem un īpašuma bojājumiem, kas radušies, neievērojot šajā nodaļā esošos norādījumus.
- Strāvas kabelim ir jābūt pietiekoši garam, lai plīts virsmu varētu noņemt no darba virsmas.
- Pārbaudiet, vai datu plāksnītē, kas atrodas ierīces apakšpusē, norādītais spriegums atbilst mājas spriegumam.

Pievienošana terminālu blokam

Elektrosavienojumam izmantojiet H05RR-F kabeli, kas norādīts tabulā.

Vadi	Skaits x izmērs
220-240V ~ +	3 x 4 mm ²
220-240V 3~ +	4 x 1,5 mm ²
380-415V 3N~ +	5 x 1,5 mm ²
380-415V 2N~ +	4 x 1,5 mm ²

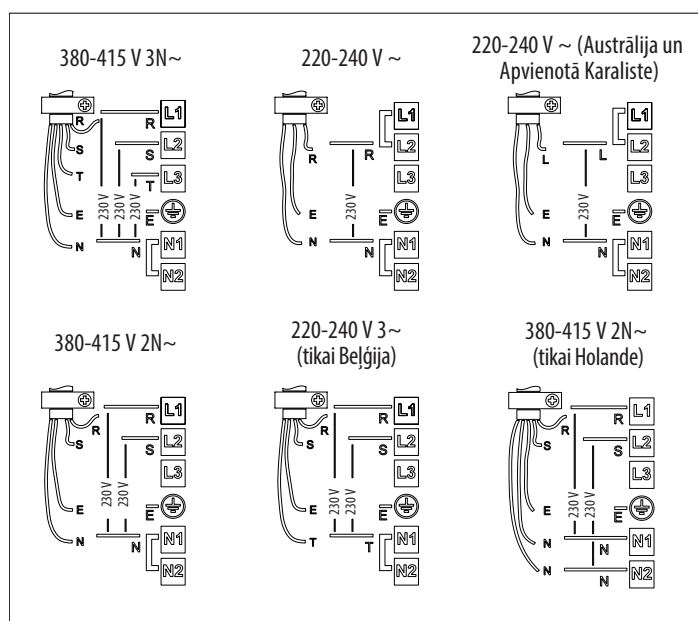
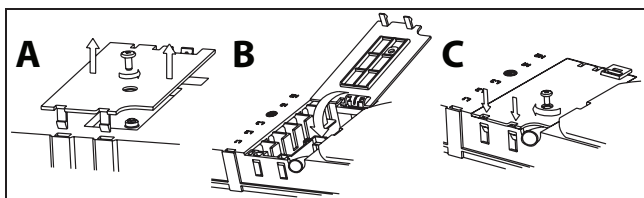

Svarīgi:

- Ievērojot elektroinstalācijas shēmu (skatīt attēlu), vai nu atstājiet, vai noņemiet metāla savienotājus starp L1-L2 un N1-N2 terminālu bloku skrūvēm.
- Ja komplektā ietilpst kabelis, ievērojiet kabelim pievienotos savienošanas norādījumus.
- Pēc kabeļu savienošanas pārbaudiet, vai visas sešas terminālu bloka skrūves ir pieskrūvētas.

Piemērs ar pievienotiem (pa kreisi) un noņemtiem (pa labi) savienotājspriegumiem. Skatiet elektroinstalācijas shēmu (savienotājspriegumi var būt starp L1-L2 un N1-N2).



Pievienojiet dzelteni/zaļo zemējuma vadu terminālam ar simbolu ⊕.

Šim vadam ir jābūt garākam par citiem vadiem.

1. Noņemiet terminālu bloka pārsegu (A), atskrūvējot skrūves un ievietojot pārsegu terminālu bloka eņģē (B).
2. Ievietojiet strāvas kabeli kabeļa skavā un pievienojiet vadus terminālu blokam, kā norādīts blakus esošajā savienošanas shēmā.
3. Nostipriniet strāvas kabeli ar kabeļa skavu.
4. Aizveriet pārsegu (C) un pieskrūvējiet to pie terminālu bloka ar iepriekš izņemto skrūvi.

Katru reizi, pievienojot kabeli, plīts virsma dažas sekundes veic automātisku pārbaudi.

Ja plīts virsma jau ir aprīkota ar strāvas kabeli, ievērojiet kabelim pievienotos norādījumus. Pievienojiet ierīci strāvas padevei ar daudzpolu slēdzi ar minimālo kontakta atstarpi 3 mm.

LIETOŠANAS NORĀDĪJUMI

Vadības panela apraksts

Vadības panelis

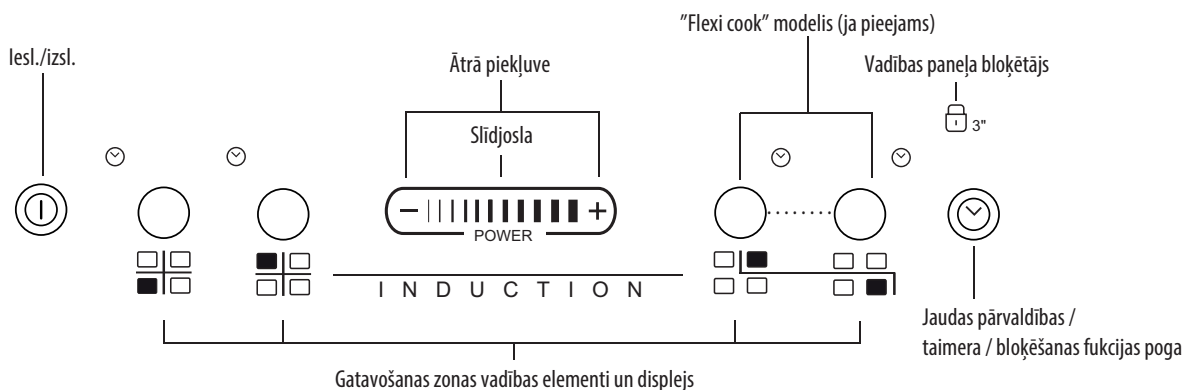

Plīts virsmas IESLĒGŠANA/IZSLĒGŠANA

Lai ieslēgtu plīts virsmu, nospiediet  pogu un turiet to aptuveni 2 sekundes, līdz iedegas gatavošanas zonas displejs. Lai to izslēgtu, nospiediet to pašu pogu, līdz displejs izslēdzas. Visas gatavošanas zonas ir deaktivizētas.

Ja plīts virsma ir bijusi ieslēgta, atlikušā karstuma indikators "H" paliek ieslēgts, līdz gatavošanas zonas ir atdzisušas.

Ja 10 sekunžu laikā pēc ieslēgšanas netiek izvēlēta neviena funkcija, plīts virsma izslēdzas automātiski.

Gatavošanas zonu ieslēgšana un regulēšana

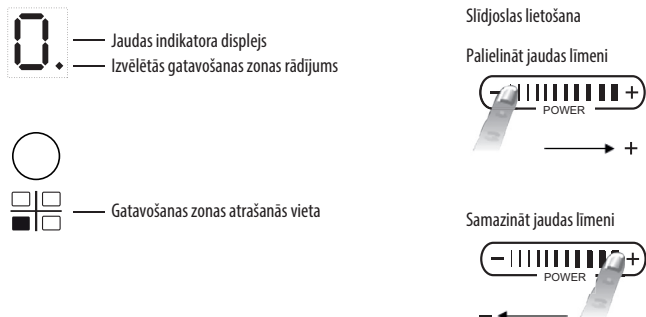

Pēc sildvirsmas ieslēgšanas, aktivizējiet nepieciešamo gatavošanas zonu, nospiežot attiecīgo pogu, un novietojiet katlu uz atbilstošās zonas. Ar slīdjoslas palīdzību ir iespējams izvēlēties jaudas līmeni no 0 līdz 9 vai paātrinātājam "P", ja tas ir pieejams.

Lai palielinātu jaudas līmeni, vairākas reizes velciet ar pirkstu pa slīdjoslu no kreisās puses uz labo; lai samazinātu jaudas līmeni, velciet ar pirkstu pretējā virzienā. Tā vietā varat izmantot arī „+” un „-” ātrās piekļuves pogas.

Gatavošanas zonu deaktivizēšana

Lai izslēgtu attiecīgo gatavošanas zonu, nospiediet „+” vai „-” pogu un turiet to ilgāk nekā 3 sekundes.

Gatavošanas zona izslēdzas, un, ja tā joprojām ir karsta, zonas displejā parādās burts "H".

Vadības paneļa bloķētājs

Šī funkcija bloķē vadības elementus, lai nepieļautu nejaušu plīts virsmas aktivizēšanu. Lai aktivizētu vadības paneļa bloķētāju, ieslēdziet plīts virsmu un turiet taimera pogu nospiestu 3 sekundes; tiek atskaņots skaņas signāls un netālu no ekrāna bloķēšanas simbola iedegas gaismas punkts. Vadības panelis ir bloķēts, izņemot izslēgšanas funkciju. Lai deaktivizētu vadības paneļa bloķētāju, atkārtojiet aktivizācijas procedūru. Gaismas punkts izdzisis, un plīts virsma atkal būs aktīva. Ūdens, izšķīstījis šķidrums no katliem un priekšmeti uz pogas zem simbola var nejauši aktivizēt vai deaktivizēt vadības paneļa bloķētāju.

Taimeris



Ar taimeri var iestatīt gatavošanas laiku līdz 99 minūtēm (1 stundu un 39 minūtēm) visām gatavošanas zonām.

Izvēlieties gatavošanas zonu, kurai izmantosiet taimeri, nospiediet taimera pogu, un atskaņēs signāls (skatīt attēlu). Displejā būs redzams "00", un iedegsies LED indikators. Taimera vērtību var samazināt vai palielināt, spiežot "+" un "-" pogas slīdjoslā. Kad iestatītais laiks būs pagājis, atskaņēs signāls un gatavošanas zona automātiski izslēgsies. Lai deaktivizētu taimeri, nospiediet taimera pogu vismaz 3 sekundes.

Lai iestatītu taimeri citai zonai, atkārtojiet minētās darbības. Taimera displejā vienmēr ir redzams taimeris izvēlētajai zonai vai visīsākajam taimera laikam.

Lai mainītu vai deaktivizētu taimeri, nospiediet gatavošanas zonas izvēles pogu attiecīgajam taimerim.

Vadības paneļa brīdinājumi

Atlikušā karstuma indikators



Plīts virsma ir aprīkota ar atlikušā karstuma indikatoru katrai gatavošanas zonai. Šie indikatori brīdina lietotāju, ja gatavošanas zonas joprojām ir karstas.

Ja displejā ir redzams , gatavošanas zona joprojām ir karsta. Ja atlikušā karstuma indikators attiecīgajai gatavošanas zonai ir iedegts, zonu var izmantot, piemēram, lai uzturētu ēdienu siltu vai izkausētu sviestu.

Kad gatavošanas zona atdziest, displejs izslēdzas.

Indikators par nepareizu vai neesošu katlu



Ja jūs izmantojat katlu, kas nav piemērots, nav pareizi novietots vai nav pareizā izmēra attiecīgajai indukcijas virsmai, displejā parādīsies paziņojums "nav katla" (skatīt attēlu sānā). Šādā situācijā ieteicams pārvietot katlu pa sildvirsmu, līdz atrasta īstā vieta gatavošanai. Ja katls netiek uztverts 60 sekunžu laikā, plīts virsma izslēdzas.

Ātrās vārīšanas funkcija (paātrinātājs)

Šī funkcija ir pieejama tikai dažām gatavošanas zonām, un tā ļauj izmantot plīts virsmas maksimālo jaudu (piemēram, lai ātri uzvārītu ūdeni). Lai funkciju aktivizētu, spiediet "+" pogu, līdz displejā parādās "P". Kad paātrinātāja funkcija ir izmantota jau 10 minūtes, ierīce automātiski iestata zonai 9. līmeni.

„Jaudas pārvaldība” (kur funkcija ir pieejama)

Ar jaudas pārvaldības funkciju lietotājs var uzstādīt maksimālo jaudas līmeni, kādu sildvirsmā patērē.



Šis uzstādījums ir vienmēr pieejams un tas tiek saglabāts līdz nākamajām izmaiņām.

Iestatot nepieciešamo maksimālo temperatūru, plīts virsma automātiski pielāgo enerģijas sadali dažādās gatavošanas zonās, nodrošinot to, ka šis līmenis netiek pārsniegts. vienlaikus iespējams vienlaicīgi pārvaldīt visas gatavošanas zonas, nepārslogojot ierīci.

Ir pieejami 4 maksimālās jaudas līmeņi, kas tiek parādīti uz displeja: 2,5 – 4,0 – 6,0 – 7,2 kW (7,2 kW ir maksimālā plīts virsmas jauda).

Pirkuma brīdī plīts virsmai tiek iestatīts maksimālais jaudas līmenis.

Pēc tam, kad ierīce pievienota elektrības rozetei, pirmajās 60 sekundēs ir iespējams iestatīt nepieciešamo enerģijas līmeni, veicot šādas darbības:

Solis	Vadības panelis	Displejs ar vadības orgāniem
1	 Nospiediet aptuveni uz 3 sekundēm.	
2	Nospiediet jaudas pārvaldības pogu lai apstiprinātu iepriekšējo soli.	Ekrānā ir redzams  .
3	 Nospiediet, lai izvēlētos līmeni no piedāvātajām izvēlnēm.	Iedegas gaismiņa kopā ar to individuālo gatavošanas zonu gaismiņu, kas tiek izmantotas.
4	Nospiediet jaudas pārvaldības pogu lai apstiprinātu iepriekšējo soli.	Displejā tiek attēlots izvēlētais līmenis (tas mirgos aptuveni 2 sekundes); pēc tam plīts virsma atskaņos skaņas signālu un pati izslēgsies; nu tā ir gatava lietošanai.

Ja radusies kļūme, uzstādot jaudas līmeni, vidū parādās  simbols un uz aptuveni 5 sekundēm tiek atskaņots skaņas signāls. Šādā gadījumā atkārtojiet visus soļus vēlreiz. Sazinieties ar pēcpalīdzības servisu.

Normālas lietošanas laikā, ja lietotājs vēlas palielināt maksimālo pieejamo jaudas līmeni, izmantotās zonas līmenis nomirgo 2 reizes un tiek atskaņots skaņas signāls.

Lai iegūtu lielāku jaudas līmeni, nepieciešams manuāli palielināt jaudas līmeni vismaz vienā aktīvās gatavošanas zonā.

Flexi cook

Ja šī funkcija ir pieejama, tā ļauj gatavošanas zonu izmantot kā divas atsevišķas zonas vai kā vienu īpaši lielu zonu.

Tā ir ideāli piemērota ovālām, taisnstūra un garenām pannām (ar maksimāliem pamatnes izmēriem 38 x 23 cm). Lai aktivizētu Flexicook funkciju, ieslēdziet plīts virsmu, vienlaicīgi nospiediet 2 zonu izvēles pogas, kā redzams zemāk esošajā attēlā: četru gatavošanas zonu displejā kļūst tiek attēlots līmenis „0”; blakus līmeņa numuriem iedegas 2 punktiņi, kas norāda, ka ieslēgta Flexicook funkcija.

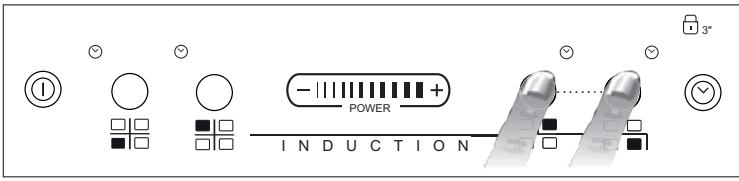

Lai mainītu jaudas līmeni (no 1 līdz maks.9 vai P), nospiediet +/- pogu, vai arī velciet ar pirkstu pa slīdjoslu horizontālā virzienā. Lai deaktivizētu Flexicook funkciju, vienlaicīgi nospiediet 2 zonu izvēles pogas. Lai ātri izslēgtu zonas, turiet nospiestu vienu zonas izvēles pogu 3 sekundes.

i Paziņojums “nav katla”  parādīsies zonas displejā, kas nespēj uztvert katlu (jo katla nav, tas ir nepareizi novietots vai nav piemērots indukcijas virsmai). Šis paziņojums būs aktīvs 60 sekundes: šajā laikā jūs varat novietot vai pārvietot katlus Flexicook zonā pēc nepieciešamības.

Ja zonā netiks novietots trauks, pēc 60 sekundēm sistēma pārstās “meklēt” katlus šajā zonā un displejā paliks simbols , kas atgādinās, ka attiecīgā zona ir deaktivizēta.

Lai vēlreiz aktivizētu Flexicook funkciju, nospiediet vienu no 2 pogām .

“Flexicook” funkcija arī var uztvert, kad katls tiek pārvietots no vienas zonas uz otru pa Flexicook laukumu, un saglabāt jaudas līmeni tādu pašu, kā zonā, kur katls atradās sākotnēji (skatiet piemēru attēlā zemāk: ja katls tiek pārvietots no priekšējā sildelementa uz aizmugurējo, jaudas līmenis tiks parādīts tā sildelementa displejā, uz kura novietots katls).

Iespējams arī izmantot Flexicook laukumu kā divas neatkarīgas gatavošanas zonas, izmantojot vienaļģās zonas attiecīgo pogu. Novietojiet katlu vienaļģās zonas vidū un koriģējiet jaudas līmeni, izmantojot slīdjoslas skārienekrānu.

i **Svarīgi!** Novietojiet pannas gatavošanas zonas vidū tā, lai nosegtu logotipu, kas atrodas vienaļģās gatavošanas zonas vidū.

Ja izmantojat lielu katlu, ovālu, taisnstūra vai garenu pannu, novietojiet pannu gatavošanas zonas vidū tā.

Piemēri pareizam katla novietojumam un nepareizam katla novietojumam:

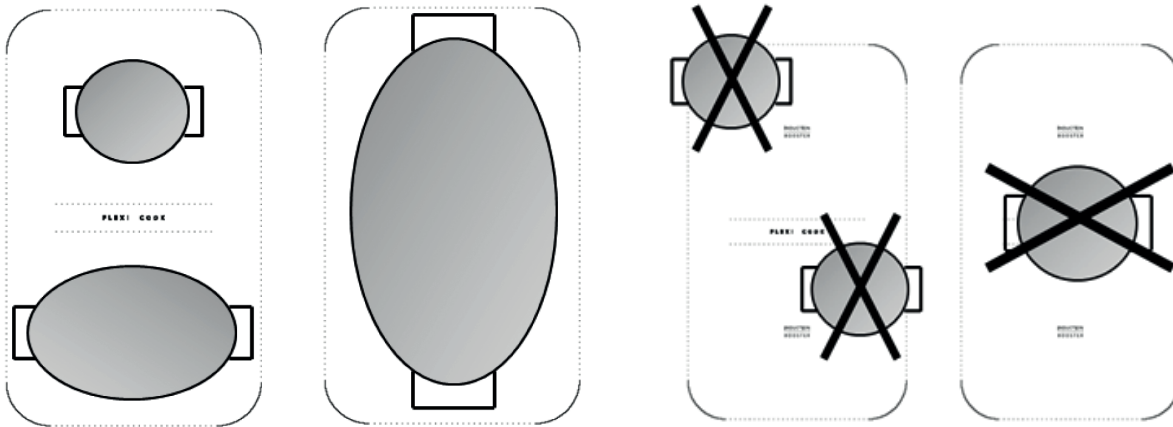

TĪRĪŠANA



BRĪDINĀJUMS

- Neizmantojiet tvaika tīrītājus.
- Pirms tīrīšanas pārlicinieties, ka gatavošanas zonas ir izslēgtas un atlikušā karstuma indikators (“H”) nav iedegts.

SVARĪGI: Neizmantojiet abrazīvus un skrāpējošus sūkļus. Ar laiku tie var sabojāt stiklu.

- Pēc katras lietošanas reizes notīriet plīts virsmu (kad tā ir atdzisusi), lai noņemtu visas nogulsnes un ēdiena traipus.
- Cukurs un pārtikas produkti ar augstu cukura saturu bojā plīts virsmu, tādēļ tie nekavējoties jānotīra.
- Sāls, cukurs un smiltis var saskrāpēt stikla virsmu.
- Izmantojiet mīkstu drāniņu, virtuves dvieli vai speciālu plīts virsmu tīrītāju (ievērojiet ražotāja norādījumus).
- Uz gatavošanas zonas izliets šķidrums var likt pannai vibrēt vai kustēties.
- Pēc tīrīšanas rūpīgi noslaukiet plīts virsmu.

PROBLĒMU RISINĀŠANA

- Izlasiet un ievērojiet norādījumus nodaļā "Lietošanas norādījumi".
- Pārlicinieties, vai nav atslēgta elektrības padeve.
- Pēc tīrīšanas rūpīgi noslaukiet plīts virsmu.
- Ja plīts virsmu pēc lietošanas nevar izslēgt, atvienojiet to no elektrotīkla.
- Ja, ieslēdzot plīts virsmu, displejā parādās burtu un ciparu kodi, izlasiet norādījumus zemāk esošajā tabulā.

KĻŪDAS KODS	APRAKSTS	IESPĒJAMIE CĒĻŅI	RISINĀJUMS
C81, C82	Vadības panelis izslēdzas pārmērīgi augstu temperatūru dēļ.	Elektronisko daļu iekšējā temperatūra ir pārāk augsta.	Ļaujiet plīts virsmai atdzist, pirms atsākat lietošanu.
F42 vai F43	Savienojuma spriegums nav pareizs.	Sensors uztver neatbilstību starp ierīces spriegumu un elektrotīkla spriegumu.	Atvienojiet plīts virsmu no elektrotīkla un pārbaudiet elektrosavienojumu.
F12, F21, F25, F36, F37, F40, F47, F56, F58, F60	Piezvaniet pēcpārdošanas apkopes dienestam un nosauciet kļūdas kodu.		

PLĪTS VIRSMAS RADĪTIE TROKŠŅI

Indukcijas virsmas var radīt svilpjošas vai krakšķošas skaņas normālas darbības laikā. Patiesībā šīs skaņas nāk no katliem un pannām to pamatīgu īpašību dēļ (piemēram, pamatnes, kas izgatavotas no vairākiem materiāla slāņiem vai ir nelīdzenas). Šie trokšņi var mainīties atkarībā no izmantotajiem katliem un pannām un ēdiena daudzuma, un tie neliecina par defektiem.

Indukcijas plīts virsma aprīkota ar iekšējo dzesēšanas sistēmu, lai kontrolētu elektronisko daļu temperatūru; tā rezultātā, ierīces darbības laikā un pāris minūtes pēc tam, kad plīts virsma tikusi izslēgta, būs dzirdama dzesēšanas ventilatora radīta skaņa. Tas ir pilnībā normāli, turklāt svarīgi ierīces pareizai funkcionēšanai.

PĒCPĀRDOŠANAS APKOPES DIENESTS

Pirms sazināties ar pēcpārdošanas apkopes dienestu:

1. Mēģiniet atrisināt problēmu saviem spēkiem, izmantojot Problēmu novēršanas pamācību.
2. Izslēdziet un vēlreiz ieslēdziet plīti, lai redzētu, vai problēma ir novērsta.

Ja pēc šo pārbaūžu veikšanas problēmu neizdodas novērst, sazinieties ar tuvāko pēcpārdošanas apkopes dienestu.

Vienmēr norādiet:

- Īsu kļūmes aprakstu;
- ierīces veidu un precīzu modeli;
- servisa numuru (numurs pēc vārda "Service" uz datu plāksnītes), kas atrodas zem ierīces (uz metāla plāksnītes);
- savu pilno adresi;
- savu tālruna numuru.

SERVICE 0000 000 00000



Ja nepieciešams remonts, sazinieties ar **pilnvarotu pēcpārdošanas servisa centru** (lai nodrošinātu oriģinālo rezerves daļu izmantošanu un pareizu remontu). Rezerves daļas ir pieejamas 10 gadus.

JAUDAS LĪMEŅU TABULA

Power līmenis		Gatavošanas veids	Līmeņa izmantošana (norāda uz gatavošanas pieredzi un paradumiem)
Maksimālā jauda	Paātrinātājs	Ātra sildīšana	Ideāli piemērots iestatījums, lai ātri sasniegtu vārīšanās temperatūru, piemēram, ūdenim vai ātri uzsildāmiem šķidrumiem.
	8-9	Cepšana - vārīšana	Ideāli piemērots iestatījums apbrūnīšanai, gatavošanas uzsākšanai, saldētu produktu cepšanai, ātrai vārīšanai.
Augsts jaudas līmenis	7-8	Apbrūnīšana - ātra apcepšana - vārīšana - grilēšana	Ideāli piemērots iestatījums ātrai apcepšanai, vārīšanās uzturēšanai, vārīšanai un grilēšanai (īsu laika brīdi, 5-10 minūtes).
	6-7	Apbrūnīšana - vārīšana - sautēšana - ātra apcepšana - grilēšana	Ideāli piemērots ātrai apcepšanai, lēnas vārīšanās uzturēšanai, vārīšanai un grilēšanai (vidēji ilgu laika brīdi, 10 līdz 20 minūtes), piederumu sasildīšanai.
Vidējs jaudas līmenis	4-5	Vārīšana - sautēšana - ātra apcepšana - grilēšana	Ideāli piemērots iestatījums sautēšanai, vieglas vārīšanās uzturēšanai, vārīšanai (ilgu laiku). Pastas iebiezināšanai.
	3-4	Gatavošana - sildīšana - iebiezināšana -	Ideāli piemērots ilgstošas gatavošanas receptēm (rīsiem, mērcēm, cepešiem, zivīm) ar šķidrumiem (piemēram, ūdeni, vīnu, buljonu, pienu), krēmīgai pastas mērcei.
	2-3	krēmīgas masas gatavošana	Ideāli piemērots ilgstošas gatavošanas receptēm (rīsiem, mērcēm, cepešiem, zivīm) ar šķidrumiem (piemēram, ūdeni, vīnu, buljonu, pienu), krēmīgai pastas mērcei.
Zema jauda	1-2	Kausēšana - atlaidināšana - ēdiena siltuma uzturēšana -	Ideāli piemērots sviesta mikstināšanai, vieglai šokolādes kausēšanai, mazu produktu atlaidināšanai un tikko gatavota ēdiena siltuma uzturēšanai (piemēram, mērcēm, zupām, biezzupām).
	1	krēmīgas masas gatavošana	Ideāli piemērots tikko gatavota ēdiena siltuma uzturēšanai, krēmīgiem risoto un servēšanas trauku siltuma uzturēšanai (ar indukcijai piemērotiem piederumiem).
IZSLĒGTS	Bez jaudas	Palīgvirsma	Plīts virsma gaidstāves vai izslēgtā režīmā (iespējams, gatavošanas beigās virsma vēl ir karsta, kas tiek norādīts ar "H").

PIEZĪME:

Gatavojot ātri pagatavojamus ēdienus, kuriem svarīga vienmērīga siltuma sadale (piemēram, pankūkas), uz 28 cm dubultās gatavošanas zonas (ja tāda ir), izmantojiet pannas, kas nepārsniedz 24 cm diametru. Maigai gatavošanai (piemēram, šokolādes vai sviesta kausēšanai) izmantojiet mazākā diametra atsevišķās zonas.

