

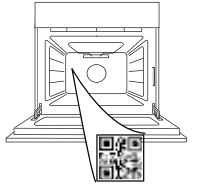

THANK YOU FOR BUYING A WHIRLPOOL PRODUCT

In order to receive a more complete assistance, please register your product on www.register10.eu

PLEASE SCAN THE QR CODE ON YOUR APPLIANCE IN ORDER TO REACH MORE INFORMATION



Before using the appliance carefully read the Safety Instruction.

PRODUCT DESCRIPTION

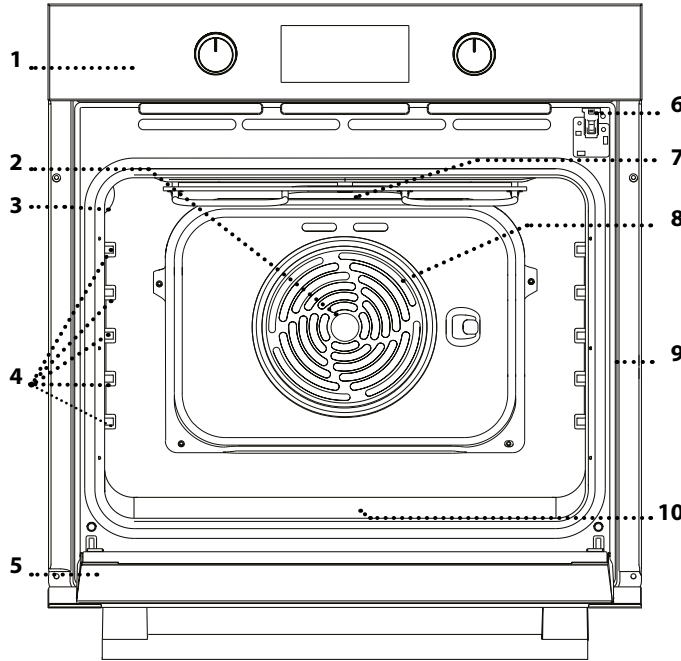

1. Control panel
2. Fan
3. Lamp
4. Shelf guides (the level is indicated on the wall of the cooking compartment)
5. Door
6. Door lock (locks the door while automatic cleaning is in progress and afterwards)
7. Top heating element/grill
8. Circular heating element (not visible)
9. Identification plate (do not remove)
10. **STEAM** embossing for drinking water

CONTROL PANEL DESCRIPTION

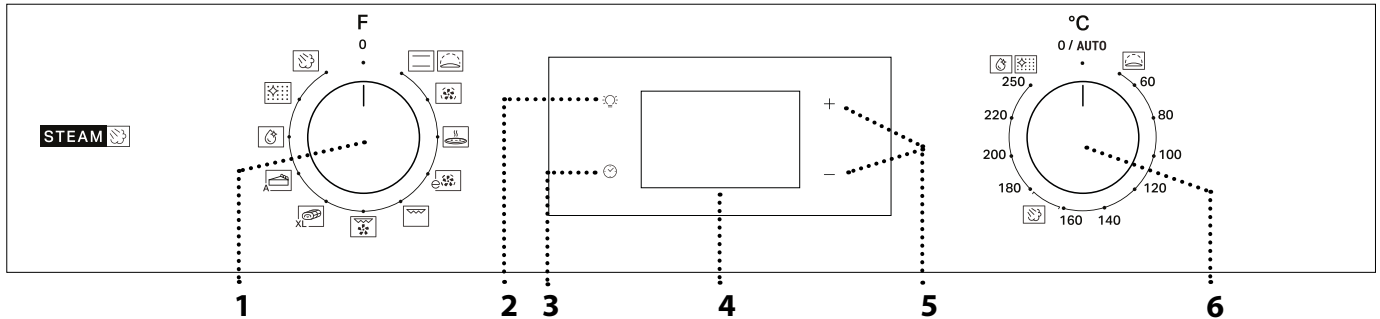

1. SELECTION KNOB

For switching the oven on by selecting a function. Turn to the 0 position to switch the oven off.

2. LIGHT

With the oven switched on, press to turn the oven compartment lamp on or off.

3. SETTING THE TIME

For accessing the cooking time settings, delayed start and timer. For displaying the time when the oven is off.

4. DISPLAY

5. ADJUSTMENT BUTTONS

For changing the cooking time settings.

6. THERMOSTAT KNOB

Turn to select the temperature you require when activating manual functions.

Please note: Type of knob may vary from model type. If the knobs are push-activated, push down on the center of the knob to release it from seating.

ACCESSORIES

WIRE SHELF

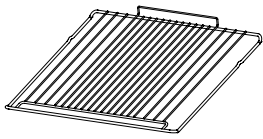

Use to cook food or as a support for pans, cake tins and other ovenproof items of cookware.

DRIP TRAY *

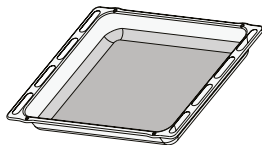

Use as an oven tray for cooking meat, fish, vegetables, focaccia, etc. or position underneath the wire shelf to collect cooking juices.

BAKING TRAY *

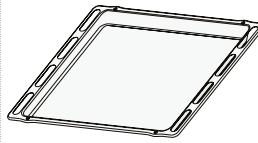

Use for cooking all bread and pastry products, but also for roasts, fish en papillote, etc.

SLIDING RUNNERS *

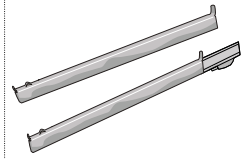

To facilitate inserting or removing accessories.

* Available only on certain models

The number and the type of accessories may vary depending on which model is purchased.

Other accessories can be purchased separately from the After-sales Service.

INSERTING THE WIRE SHELF AND OTHER ACCESSORIES

Insert the wire shelf onto the level you require by holding it tilted slightly upwards and resting the raised rear side (pointing upwards) down first.

Then slide it horizontally along the runners as far as possible.

Other accessories, like the baking tray, are to be inserted horizontally, letting them slide on the runners.

SLIDING SHELVES AND SHELF GUIDES

Before using the oven remove the protective tape [a] and then remove the protective foil [b] from the sliding runners.

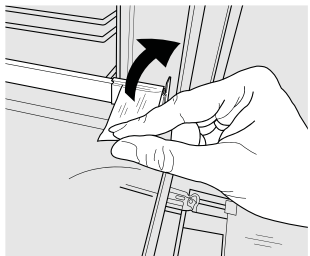

[a]

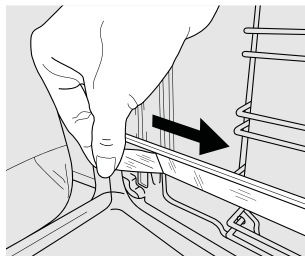

[b]

REMOVING THE SLIDING RUNNERS [c]

Pull the lower part of the sliding runner to uncouple the lower hooks (1) and pull the sliding runners upwards, removing them from the upper hooks (2).

REFITTING THE SLIDING RUNNERS [d]

Hook the upper hooks on the shelf guides (1) then press the lower part of the sliding runners against the shelf guides, until the lower hooks are clicking (2).

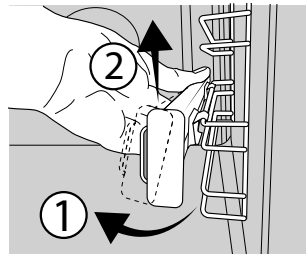

[c]

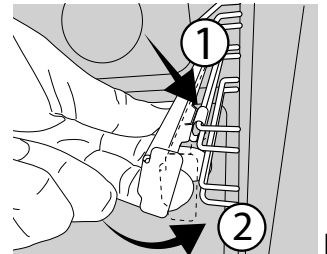

[d]

REMOVING AND REFITTING THE SHELF GUIDES

1. To remove the shelf guides, firmly grip the external part of the guide, and pull it towards you to extract the support and the two internal pins from the lodging.

2. To reposition the shelf guides, position them near the cavity and initially insert the two pins into their lodgings. Next, position the external part near its lodging, insert the support, and firmly press towards the wall of the cavity to make sure the shelf guide is properly secured.

FUNCTIONS



CONVENTIONAL

For cooking any kind of dish on one shelf only.



RISING

For helping sweet or savoury dough to rise effectively. Turn the *thermostat knob* to the icon to activate this function.



FORCED AIR

For cooking different foods that require the same cooking temperature on several shelves (maximum three) at the same time. This function can be used to cook different foods without odours being transferred from one food to another.



PIZZA

For baking different types and sizes of pizza and bread. It is a good idea to swap the position of the baking trays halfway through cooking.



ECO FORCED AIR *

For cooking roasts and stuffed roasting joints on a single shelf. Food is prevented from drying out excessively by gentle, intermittent air circulation.

When this ECO function is in use, the light will remain switched off during cooking but can be switched on again by pressing .



GRILL

For grilling steaks, kebabs and sausages, cooking vegetables au gratin or toasting bread. When grilling meat, we recommend using a dripping pan to collect the cooking juices: position the pan on any of the levels below the wire shelf and add 200 ml of drinking water.



TURBO GRILL

For roasting large joints of meat (legs, roast beef, chicken). We recommend using a dripping pan to collect the cooking juices: position the pan on any of the levels below the wire shelf and add 200 ml of drinking water.



MAXI COOKING

For cooking large joints of meat (above 2.5 kg).

We recommend turning the meat over during cooking to ensure that both sides brown evenly. We also recommend

basting the joint every so often to prevent it from drying out excessively.



PASTRY AUTO

This function automatically selects the ideal temperature and baking time for cakes. To activate the function put the food inside the oven, turn thermostat knob on 0 and function knob on  icon. For best results it is recommended to use cooking level 2 or 3.



STEAM +

The Steam+ function allows to obtain excellent performances thanks to the presence of steam in the cooking cycle. This function automatically manages the ideal temperature for cooking a wide range of recipes; the cooking times of the main dishes are shown in the relative cooking table. Always activate the steam function when the oven is cold, and after pouring 200 ml of drinking water into the bottom of the cavity. To activate Steam+ function, the thermostat knob needs to be turned in to position of  icon.

FLEXI CLEAN PACK



SMARTCLEAN

The action of the steam released during this special low-temperature cleaning cycle allows dirt and food residues to be removed with ease. To activate the "Smart Clean" function, pour 100-120 ml of drinking water on the bottom of the oven then turn the selection knob and the thermostat knob to the  icon. It is best to use the function for 35'. Activate the function when the oven is cold. The position of the icon does not correspond to the temperature reached during the cleaning cycle.





AUTOMATIC CLEANING - PYRO

For eliminating cooking spatters using a cycle at very high temperature. To activate this function move thermostat knob to . The position of the icon does not correspond to the real temperature reached during the cleaning cycle.



* Function used as reference for the energy efficiency declaration in accordance with Regulation (EU) No. 65/2014

FIRST TIME USE

1. SETTING THE TIME

You will need to set the time when you switch on the appliance for the first time: Press  until the  icon and the two digits for the hour start flashing on the display.



Use + or - to set the hour and press  to confirm. The two digits for the minutes will start flashing. Use + or - to set the minutes and press  to confirm.

Please note: When the  icon is flashing, for example following lengthy power outages, you will need to reset the time.

2. SET THE POWER CONSUMPTION

By default the oven is programmed to work at a power higher than 3kW (Hi). To operate the oven at a power that is compatible with a domestic power supply less than 2,9 kW (Lo), you will need to change the settings.

To go to the change menu, turn the *selection knob* to , then turn it back to 0.

Press and hold + and - for five seconds immediately afterwards.

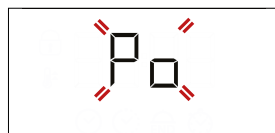

Use + or - to change the setting, then press and hold .

for at least two seconds to confirm.

3. HEAT THE OVEN

A new oven may release odours that have been left behind during manufacturing: this is completely normal. Before starting to cook food, we therefore recommend heating the oven with it empty in order to remove any possible odours.

DAILY USE

1. SELECT A FUNCTION

To select a function, turn the *selection knob* to the symbol for the function you require: the display will light up and an audible signal will sound.



2. ACTIVATE A FUNCTION

MANUAL

To start the function you have selected, turn the *thermostat knob* to set the temperature you require.

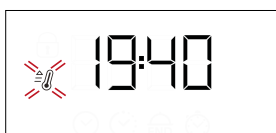

Please note: During cooking you can change the function by turning the selection knob or adjust the temperature by turning the thermostat knob. The function will not start if the thermostat knob will be on **0 / AUTO** position (except for PASTRY AUTO function). You can set the cooking time, cooking end time (only if you set a cooking time) and a timer.

RISING

To start the "Rising" function, turn the *thermostat knob* to Rising position (40 deg) and put function knob in Conventional position; if the oven is set to a different temperature, the function will not start.

Please note: You can set the cooking time, cooking end time (only if you set a cooking time) and a timer.

STEAM

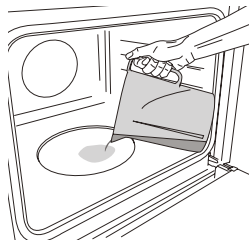

To start the Steam function, pour 200 ml of drinking water in the oven bottom. Select the function turning clockwise the selection knob on the relevant icon, and the thermostat knob according to indications in the cooking table. The function will start and the display will show the current

time of the day. No preheating is needed. To end the cooking, turn the selection knob on **0** position. During Steam cooking do not open the door and never top up the water.



Please note: Opening the door and topping up the water during cooking may have an adverse effect on the final cooking result.

Remove any protective cardboard or transparent film from the oven and remove any accessories from inside it.

Heat the oven to 250 °C for about one hour. The oven must be empty during this time.

Please note: It is advisable to air the room after using the appliance for the first time.

3. PREHEATING AND RESIDUAL HEAT

Once the function starts, an audible signal and a flashing icon  on the display indicate that the preheating phase has been activated. At the end of this phase, an audible signal and the fixed icon  on the display will indicate that the oven has reached the set temperature: at this point, place the food inside and proceed with cooking.

Please note: Placing the food in the oven before preheating has finished may have an adverse effect on the final cooking result.

After cooking and with the function deactivated, the icon  may continue to remain visible on the display even after the cooling fan has switched off to indicate that there is residual heat in the compartment.

Please note: The time after which the icon switches off varies because it depends on a series of factors such as ambient temperature and function used. In any case, the product should be considered to be off when the pointer on the selection knob is at "0".

4. PROGRAMMING COOKING

You will need to select a function before you can start programming cooking.



DURATION

Keep pressing  until the  icon and "00:00" start flashing on the display.





Use **+** or **-** to set the cooking time you require, then press  to confirm.

Activate the function by turning the *thermostat knob* to the temperature you require: an audible signal will sound and the display will indicate that cooking is complete.

Please note: To cancel the cooking time you have set, keep pressing  until the  icon starts flashing on the display, then use **-** to reset the cooking time to "00:00". This cooking time includes a preheating phase.

PROGRAMMING THE END COOKING TIME/ DELAYED START

After a cooking time has been set, starting the function can be delayed by programming its end time: press  until the  icon and the current time start flashing on the display.



Use + or - to set the time you want cooking to end and press to confirm.

Activate the function by turning the *thermostat knob* to the temperature you require: the function will remain paused until it starts automatically after the period of time that has been calculated in order for cooking to finish at the time you have set.

Please note: To cancel the setting, switch the oven off by turning the *selection knob* to the 0 position.

Delay to start functionality is not available for Grill and Turbo Grill functions.

END OF COOKING

An audible signal will sound and the display will indicate that the function has finished.



Turn the *selection knob* to select a different function or to 0 to switch the oven off.

Please note: If the timer is active, the display will show "END" alternately with the remaining time.

5. SETTING THE TIMER

This option does not interrupt or program cooking but allows you to use the display as a timer, either during while a function is active or when the oven is off.

Keep pressing until the and "00:00" icon and "00:00" start flashing on the display.



Use + or - to set the time you require and press to confirm. An audible signal will sound once the timer has finished counting down the selected time.

Notes: To cancel the timer, keep pressing until the starts flashing, then use - to reset the time to "00:00".

6. AUTOMATIC CLEANING FUNCTION – PYRO

Do not touch the oven during the Pyro cycle. Keep children and animals away from the oven during and after (until the room has finished airing) running the Pyro cycle.

Remove all accessories - including shelf guides - from the oven before activating the function. If the oven is installed below a hob, make sure that all the burners or electric hotplates are switched off while running the selfcleaning cycle.

For optimum cleaning results, remove the worst soiling with a damp sponge before using the Pyro function.

Avoid activating the pyro cycle cleaning in the presence of limescale residues.

We recommend only running the Pyro function if the appliance contains heavy soiling or gives off bad odours during cooking.

To activate the automatic cleaning function, turn the *selection knob* and the *thermostat knob* to the icon. The function will be activated automatically, the door locked and the light inside the oven switched off: The display will show the time remaining to the end, alternating with "Pyro".



Once the cycle has been completed, the door remains locked until the temperature inside the oven has returned to a safe level. Air the room during and after running the Pyro cycle.

. NOTES

- Do not cover the inside of the oven with aluminum foil.
- Never drag pots or pans across the bottom of the oven as this could damage the enamel coating.
- Do not place heavy weights on the door and do not hold on to the door.

. ENERGY EFFICIENCY NOTES

- Take advantage of residual heat: turn off the oven 5/10 minutes before the end of cooking to use the remaining heat.
- Keep the door closed: if possible, avoid opening the oven door during cooking, as this lets heat escape.
- Cook larger portions: use the oven mainly for bigger dishes (e.g., meat over 1 kg) or higher servings, to make the most of the energy used.
- Clean the door seal regularly: a clean seal prevents heat loss and ensures efficient cooking.
- Preheat only when needed: preheat the oven only if the recipe or cooking table recommends it.
- Choose dark baking trays: dark trays absorb heat better, improving cooking efficiency.
- Plan your cooking: prepare multiple dishes in sequence to use residual heat and avoid extra preheating.
- Select the energy-saving program: use the dedicated ECO program for lower energy consumption. Refer to cooking table for additional inputs.
- Remove unused accessories: take out trays or racks you don't need to improve heat circulation efficiency and to lower down the thermal capacity of the product.

COOKING TABLE

RECIPE	FUNCTION	PREHEAT	TEMPERATURE (°C)	DURATION (Min)	LEVEL AND ACCESSORIES
Leavened cakes		Yes	170	30 - 50	2
		Yes	160	30 - 50	2
		Yes	160	40 - 60	4 1
Filled cake (cheese cake, strudel, fruit pie)		Yes	160 - 200	35 - 90	2
		Yes	160 - 200	40 - 90	4 2
Biscuits / tartlets		Yes	160	25 - 35	3
		Yes	160	25 - 35	3
		Yes	150	35 - 45	4 2
Choux buns		Yes	180 - 210	30 - 40	3
		Yes	180 - 200	35 - 45	4 2
		Yes	180 - 200	35 - 45	5 3 1
Meringues		Yes	90	150 - 200	3
		Yes	90	140 - 200	4 2
		Yes	90	140 - 200	5 3 1
Pizza / Focaccia		Yes	190 - 250	15 - 50	1 / 2
		Yes	190 - 250	20 - 50	4 2
Frozen pizza		Yes	250	10 - 20	3
		Yes	230-250	10 - 25	4 2
Salty cakes (vegetable pie, quiche)		Yes	180 - 200	40 - 55	3
		Yes	180 - 200	45 - 60	4 2
		Yes	180 - 200	45 - 60	5 3 1
Vols-au-vents / puff pastry crackers		Yes	190 - 200	20 - 30	3
		Yes	180 - 190	20 - 40	4 2
		Yes	180 - 190	20 - 40	5 3 1
Lasagne / baked pasta / canneloni / flans		Yes	190 - 200	45 - 65	2
Lamb / veal / beef / pork 1 kg		Yes	190 - 200	80 - 110	3
Roast pork with crackling 2 kg		Yes	180 - 190	110 - 150	3
Chicken / rabbit / duck 1 kg		Yes	200 - 230	50 - 100	2
Turkey / goose 3 kg		-	190 - 200	100 - 160	2
Baked fish / en papillote (fillets, whole)		Yes	170 - 190	30 - 45	2
Stuffed vegetables (tomatoes, courgettes, aubergines)		Yes	180 - 200	50 - 70	3
Toasted bread		5'	250	2 - 6	5

ACCESSORIES	Wire shelf	Baking dish on the wire shelf	Baking tray/Drip tray or baking dish on the wire shelf	Drip tray / Baking tray	Drip tray / Baking tray with 200 ml of water
-------------	------------	-------------------------------	--	-------------------------	--

FUNCTIONS	Conventional	Forced air	Pizza	Grill	Turbo grill	Eco forced air
-----------	--------------	------------	-------	-------	-------------	----------------

RECIPE	FUNCTION	PREHEAT	TEMPERATURE (°C)	DURATION (Min)	LEVEL AND ACCESSORIES
Fish fillets / slices		-	230 - 250	15 - 30 *	4 3
Sausages / kebabs / spare ribs / hamburgers		-	250	15 - 30 *	5 4
Roast chicken 1-1.3 kg		Yes	200 - 220	55 - 70 **	2 1
Roast beef rare 1 kg		Yes	200 - 210	35 - 50 **	3
Leg of lamb / knuckle		Yes	200 - 210	60 - 90 **	3
Roast potatoes		Yes	200 - 210	35 - 55	2
Vegetable gratin		-	200 - 210	25 - 55	3
Meat and potatoes		Yes	190 - 200	45 - 100 ***	4 1
Fish and vegetables		Yes	180	30 - 50 ***	4 2
Lasagne and meat		Yes	200	50 - 100 ***	4 1
Complete meal: fruit tart (level 5) / lasagne (level 3) / meat (level 1)		Yes	180 - 190	40 - 120 ***	5 3 1
Roast meat / stuffed roasting joints		-	170 - 180	100 - 150	3

* Turn food halfway through cooking

** Turn food two thirds of the way through cooking (if necessary).

*** Estimated length of time: dishes can be removed from the oven at different times depending on personal preference.

COOKING TABLE STEAM+

FOOD	RECIPE	QUANTITY	TIME (min)	ACCESSORIES	LEVEL	WATER
BREAD	Small breads	80-100 g	30 - 45		2	200 ml
	Sandwich loaf in tin	300-500 g	40 - 60			
	Bread	500g-2 kg	50 - 100			
	Baguettes	200-300 g	30 - 45			
MEAT	Roast	1 kg	60 - 110			
	Ribs	500g-1,5 kg	50 - 75			
	Chicken	1-1,5 kg	55 - 80			
	Chicken/Turkey	3 kg	100 - 140			
FISH	Fillet Steak	0.5-2 cm	15 - 25			
	Fillet Steak	2-4 cm	20 - 35			
	Whole Fish	300- 600 g	20 - 30			
	Whole Fish	600 -1200 g	25 - 45			
VEGETABLES	Steamed Potatoes	0.5-1.5 kg	45 - 60			
	Stuffed Peppers	1-2 kg	35 - 55			
	Steamed Broccoli	0.3-1 kg	30 - 50			
	Steamed Zucchini	0.5-1.5 kg	30 - 50			
PASTRIES	Cookies	a tray	25 - 35			
	Muffin	30-60 g	25 - 45			
	Sponge Cake	500-700 g	30 - 50			
	Tart	a tin	35 - 55			

Start the STEAM+ function only when the oven is cold. Opening the door and topping up the water during cooking may have an adverse effect on the final cooking result.

ACCESSORIES	Wire shelf	Baking dish on the wire shelf	Baking tray/Drip tray or baking dish on the wire shelf	Drip tray / Baking tray	Drip tray / Baking tray with 200 ml of water	
FUNCTIONS	Conventional	Forced air	Pizza	Grill	Turbo grill	Eco forced air

CLEANING AND MAINTENANCE

Make sure that the oven has cooled down before carrying out any maintenance or cleaning.

Do not use steam cleaners.

Do not use wire wool, abrasive scourers or abrasive/corrosive cleaning agents, as these could

damage the surfaces of the appliance. Wear protective gloves.

The oven must be disconnected from the mains before carrying out any kind of maintenance work.

It is possible to use a standard oven cleaner to help soften and remove residues, making manual cleaning of the cavity and accessories easier.

EXTERIOR SURFACES

Clean the surfaces with a damp microfibre cloth. If they are very dirty, add a few drops of pH-neutral detergent. Finish off with a dry cloth.

Do not use corrosive or abrasive detergents. If any of these products inadvertently comes into contact with the surfaces of the appliance, clean immediately with a damp microfibre cloth.

INTERIOR SURFACES

• After every use, leave the oven to cool and then clean it, preferably while it is still warm, to remove any deposits or stains caused by food residues. To dry any condensation that has formed as a result of cooking foods with a high water content, leave the oven to cool completely and then wipe it with a cloth or sponge.

• To remove the remaining limescale from the bottom of the cavity after the **STEAM** cooking, we recommend to clean the cavity with the products provided by After

Sales Service (please follow instructions attached to the product).

Cleaning is recommended at least for every 5 to 10 **STEAM** cooking cycles.

• If there is stubborn dirt on the interior surfaces, we recommend running the automatic cleaning function for optimal cleaning results. Avoid activating the pyrolytic cycle cleaning in the presence of limescale residues. Before activating, perform limescale cleaning as described above.

• The door can be easily removed and refitted to facilitate cleaning of the glass.

• Clean the glass in the door with a suitable liquid detergent.

ACCESSORIES

Soak the accessories in a washing-up liquid solution after use, handling them with oven gloves if they are still hot. Food residues can be removed using a washing-up brush or a sponge.

REMOVING AND REFITTING THE DOOR

1. To remove the door, open it fully and lower the catches until they are in the unlock position.

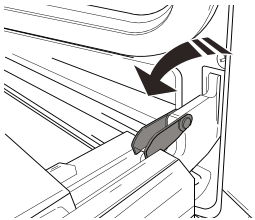

2. Close the door as much as you can.

Take a firm hold of the door with both hands – do not hold it by the handle. Simply remove the door by continuing to close it while pulling it upwards (a) at the same time until it is released from its seating (b). Put the door to one side, resting it on a soft surface.

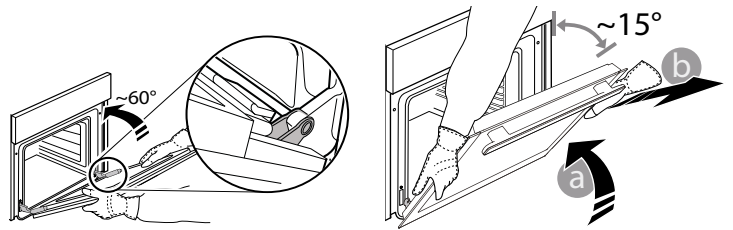

3. Refit the door by moving it towards the oven, aligning the hooks of the hinges with their seating and securing the upper part onto its seating.

4. Lower the door and then open it fully.

Lower the catches into their original position: Make sure that you lower them down completely.

5. Try closing the door and check to make sure that it lines up with the control panel. If it does not, repeat the steps above.

REPLACING THE LAMP

1. Disconnect the oven from the power supply.
2. Unscrew the cover from the light, replace the bulb and screw the cover back on the light.
3. Reconnect the oven to the power supply.

Please note: Use 25 W/230 V type G9, T300 °C halogen lamps. The bulb used in the product is specifically designed for domestic appliances and is not suitable for general room lighting within the home (EC Regulation 244/2009).

Light bulbs are available from our After-sales Service. - Do not handle bulbs with your bare hands as your fingerprints could damage them. Do not use the oven until the light cover has been refitted.

CLEANING OF THE DOOR GLASSES

1. After removing the door and resting it on a soft surface with the handle downwards, simultaneously press the two retaining clips and remove the upper edge of the door by pulling it towards you.

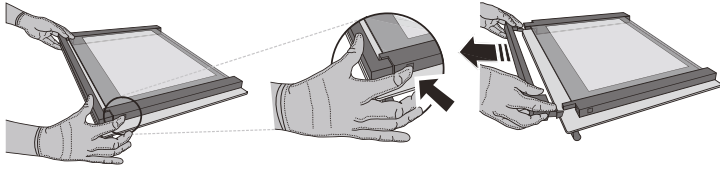

2. Lift and firmly hold the inner glass with both hands, remove it and place it on a soft surface before cleaning it.

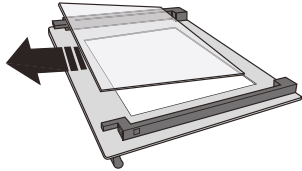

3. Refit the intermediate pane (marked with "1R") before refitting the inside pane: To position the panes of glass correctly, make sure that the "R" mark can be seen in the left-hand corner. First insert the long side of the glass marked "R" into the support seats, then lower it into position. Repeat this procedure for both panes of glass.

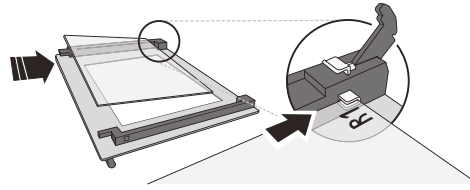

4. Refit the upper edge: A click will indicate correct positioning. Make sure the seal is secure before refitting the door.

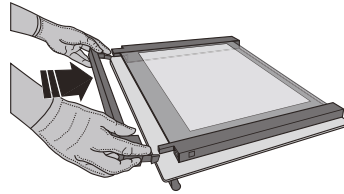

TROUBLESHOOTING

PROBLEM	POSSIBLE CAUSE	SOLUTION
The oven is not working.	Power cut. Disconnection from the mains.	Check for the presence of mains electrical power and whether the oven is connected to the electricity supply. Turn off the oven and restart it to see if the fault persists.
The display shows the letter "F" followed by a number or letter.	Oven failure.	Contact your nearest Client After-sales Service Centre and state the number following the letter "F".
The display is showing the message "Hot" and the selected function will not start.	Temperature too high.	Allow the oven to cool down before activating the function. Select a different function.
The display shows unclear text and appears to be broken.	Another language set.	Contact your nearest Client After-sales Service Center.

* Available only on certain models

Policies, standard documentation and additional product information can be found by:

- Using the QR code in your appliance
- Visiting our website docs.whirlpool.eu/docs
- Alternatively, **contact our After-sales Service** (See phone number in the warranty booklet). When contacting our After-sales Service, please state the codes provided on your product's identification plate.

®/TM/© 2026 Whirlpool. Produced under license.

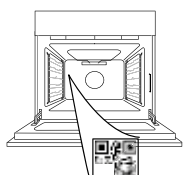

**БЛАГОДАРИМ ВИ, ЧЕ ЗАКУПИХТЕ WHIRLPOOL ПРОДУКТ**

За да получавате по-пълно съдействие, регистрирайте вашия уред на www.register10.eu



Преди да използвате уреда, прочетете внимателно инструкциите за безопасност.

МОЛЯ, СКАНИРАЙТЕ QR КОДА НА ВАШИЯ УРЕД, ЗА ДА ПОЛУЧИТЕ ПОВЕЧЕ ИНФОРМАЦИЯ

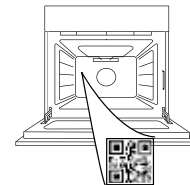
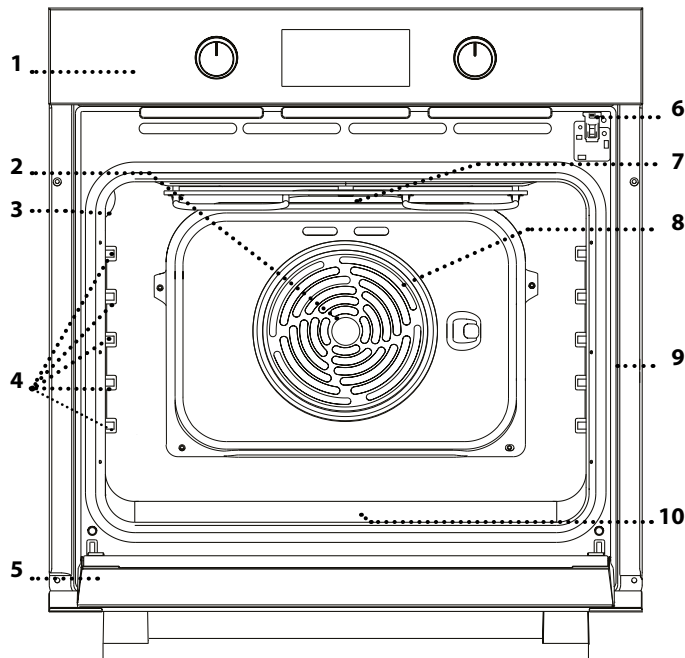
**ОПИСАНИЕ НА УРЕДА**

1. Контролен панел
2. Вентилатор
3. Лампа
4. Водачи на рафтовете (нивото е указано на стената на отделението за готвене)
5. Вратичка
6. Заклучване на вратичката (заклучва вратичката, докато трае автоматичното почистване и след това)
7. Най-горен нагревателен елемент/грил
8. Кръгъл нагревател (не се вижда)
9. Идентификационна табелка (да не се сваля)
10. **STEAM** място за наливане на вода

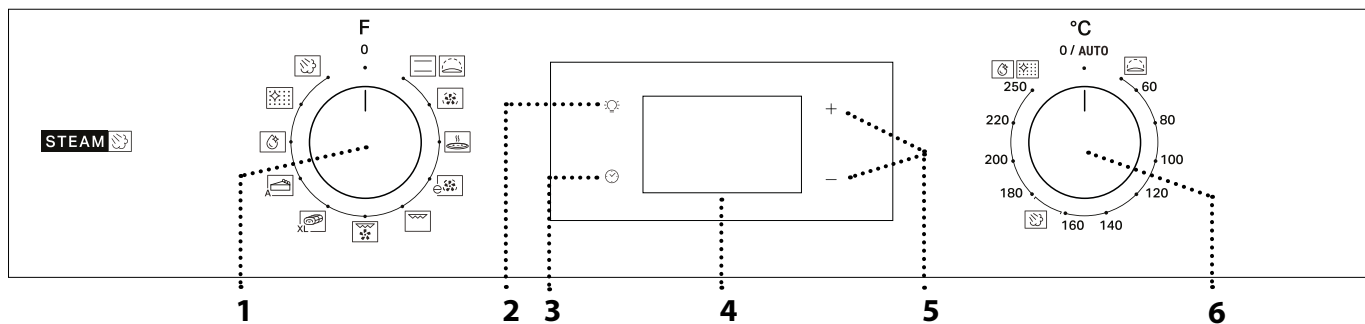
ОПИСАНИЕ НА КОМАНДНОТО ТАБЛО**1. ВЪРТЯЩ СЕ БУТОН ЗА ИЗБИРАНЕ**

За включване на фурната с избиране на функция. Завъртете на позиция 0, за да изключите фурната.

2. ОСВЕТЛЕНИЕ

При включена фурна натиснете , за да включите или изключите отделението на фурната.

3. НАСТРОЙКА НА ЧАСОВНИКА

За достъп до настройките на време за готвене, отложен старт и таймер. За извеждане на часа, когато фурната е изключена.

4. ДИСПЛЕЙ

5. БУТОНИ ЗА РЕГУЛИРАНЕ
За промяна на настройките на време за готвене.

6. ВЪРТЯЩ СЕ БУТОН НА ТЕРМОСТАТА

Завъртете, за да изберете необходимата температура при активиране на ръчни функции.

Моля, имайте предвид: Типът копче може да варира в зависимост от модела. Ако копчетата се активират чрез натискане, натиснете надолу центъра на копчето, за да го освободите от място.

ПРИНАДЛЕЖНОСТИ

РЕШЕТЪЧЕН РАФТ

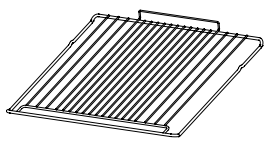

Използвайте за приготвяне на храна или като опора за тави, форми за кексове и други огнеупорни готварски съдове.

ТАВА ЗА ОТЦЕЖДАНЕ *

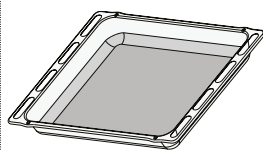

Използвайте като тава за фурна за приготвяне на месо, риба, зеленчуци, фокачи и др., или разположете под решетъчния рафт за отцеждане на сосовете при готвене.

ТАВА ЗА ПЕЧЕНЕ *

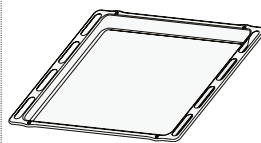

Използвайте за приготвяне на всички видове хляб и сладкиши, а също така и на печени меса, риба в пергамент и др.

ПЛЪЗГАЩИ СЕ ВОДАЧИ *

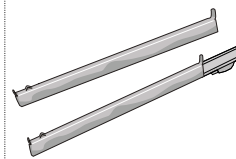

За улеснение на поставянето и изваждането на принадлежности.

* Налично само при определени модели

Броят и видът на принадлежностите може да е различен в зависимост от закупения модел.

Други принадлежности могат да бъдат закупени отделно от следпродажбеното обслужване.

ПОСТАВЯНЕ НА РЕШЕТЪЧНИЯ РАФТ И ДРУГИТЕ ПРИНАДЛЕЖНОСТИ

Поставете решетъчния рафт на необходимото ниво, като го хванете под лек наклон нагоре и първо подпрете повдигнатия заден край (насочен нагоре).

След това го плъзнете хоризонтално по водачите до възможно най-крайно положение.

Останалите принадлежности, като тавата за печене, трябва да се поставят хоризонтално, като се плъзнат по носачите.

ПЛЪЗГАЩИ СЕ РАФТОВЕ И ВОДАЧИ

Преди да използвате фурната, отстранете предпазната лента [a] и след това предпазното фолио [b] от плъзгачите.

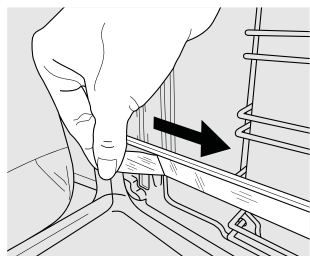
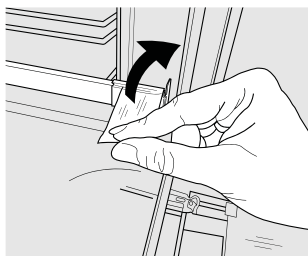

СВАЛЯНЕ НА ПЛЪЗГАЧИТЕ [c]

Изтеглете долната част на плъзгача за разкачане на долните куки (1) и изтеглете плъзгачите нагоре, като ги свалите от горните куки (2).

ПОВТОРЕН МОНТАЖ НА ПЛЪЗГАЧИТЕ [d]

Закачете горните куки върху водачите (1), след което натиснете долната част на плъзгачите към водачите, докато долните куки прищракат (2).

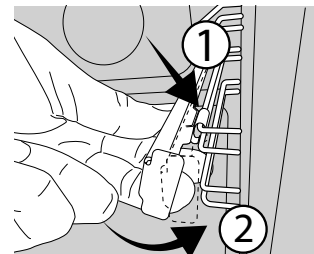
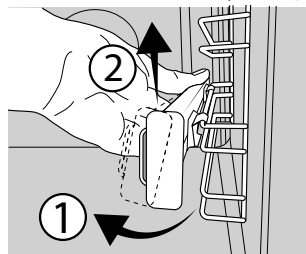

ИЗВАЖДАНЕ И ПОСТАВЯНЕ НА ВОДАЧИТЕ

1. За да извадите водача, хванете здраво външната част на водача и го издърпайте към себе си, за да откачите опората и двата вътрешни щифта от гнездото им.
2. За да поставите отново водачите, разположете ги близо до вътрешната част на фурната и първо вкарайте двата щифта в гнездата им. След това разположете външната част близо до гнездото ѝ, поставете опората и я натиснете към вътрешната стена, за да сте сигурни, че водачите са добре закрепени.

FUNCTIONS (ФУНКЦИИ)

CONVENTIONAL (КОНВЕНЦИОНАЛНО ГОТВЕНЕ)

За готвене на всякакви ястия само на едно ниво.

RISING (ВТАСВАНЕ)

За добро втасване на сладко или ароматизирано тесто. За да активирате тази функция, завъртете *бутона на термостата* към иконата.

FORCED AIR (ВЕНТИЛАТОР)

За готвене на различни храни, изискващи същата температура на готвене, на различни рафтове (максимум три) едновременно. Тази функция може да се използва за готвене на различни храни без преминаване на миризмите от едната храна към другата.

PIZZA (ПИЦА)

За печене на пица и хляб с различни видове и размери. Добре е да се смени позицията на тавите за печене, след като половината от времето за готвене изтече.

ECO FORCED AIR (ЕКО ВЕНТИЛАТОР) *

За печене на едно ниво на парчета месо с плънка или без. Прекомерното изсъхване на храната се предотвратява поради слабата, прекъсваща от време на време циркулация на въздуха.

При използване на тази функция ЕКО лампичката не свети по време на готвенето, но може да се включи отново чрез натискане на *бутона*.

GRILL (ГРИЛ)

За печене на грил на стекове, кебап, наденици, приготвяне на зеленчуков огретен и препичане на хляб. Когато печете месо, препоръчваме да използвате тавата за печене, за да събирате отделяните сокове: поставете тавата на някое от нивата под решетъчния рафт и налейте в нея 200 ml питейна вода.

TURBO GRILL (ТУРБО ГРИЛ)

За печене на едри парчета месо (джолан, говеждо печено, пиле). Препоръчваме да използвате тава за събиране на отделяните при готвенето сокове: поставете тавата на някое от нивата под решетъчния рафт и налейте в нея 200 ml питейна вода.

MAXI COOKING (МАКСИ ПЕЧЕНЕ)

^{XL} За печене на едри парчета месо (над 2,5 kg).

Препоръчваме да обръщате месото по време на готвенето, за да се опече еднакво от двете страни. Препоръчваме също от време на време да поливате месото, за да не стане прекалено сухо.

PASTRY AUTO (СЛАДКИШИ - АВТОМАТИЧНА)

Тази функция автоматично избира идеалната температура и време за печене на сладкиши. За да активирате функцията, поставете храната във фурната, завъртете копчето на термостата на 0 и копчето за функцията на  икона. За най-добри резултати се препоръчва да използвате ниво на готвене 2 или 3.

STEAM+

Функцията Steam+ позволява да постигнете отлични резултати благодарение на пускането на пара по време на програмата за готвене. Тази функция намества автоматично идеалната температура за приготвяне на широк набор от рецепти; времената за приготвяне на основните ястия са дадени в съответната готварска таблица. Винаги активирайте функцията пара, когато фурната е студена и след като сте налили 200 ml питейна вода в долната част на фурната. За да активирате функцията Steam+, копчето на термостата трябва да се завърти в положение на иконата .

ПАКЕТ FLEXI CLEAN

SMARTCLEAN

Действието на парата, която се пуска по време на този специален цикъл на почистване, позволява лесното почистване на замърсявания и остатъци от храна. За да активирате функцията за почистване "Smart Clean", налейте 100-120 ml питейна вода на дъното на фурната и завъртете *бутона* за избиране и *бутона* на термостата към иконата . Най-добре оставете функцията активирана 35 минути. Активирайте функцията, когато фурната е студена. Позицията на иконата не съответства на достигнатата температура по време на цикъла на почистване.



AUTOMATIC CLEANING - PYRO (АВТОМАТИЧНО ПОЧИСТВАНЕ ЧРЕЗ ПИРОЛИЗА)

За премахване на замърсявания, причинени от готвене, чрез цикъл с много висока температура. За да активирате тази функция, завъртете *бутона* на термостата към . Позицията на иконата не съответства на действително достигнатата температура по време на цикъла на почистване.



* Функцията се използва като еталонна в декларацията за енергийната ефективност съгласно регламент (ЕС) 65/2014

ИЗПОЛЗВАНЕ ЗА ПЪРВИ ПЪТ

1. НАСТРОЙКА НА ЧАСОВНИКА

Когато включите уреда за първи път, трябва да сверите часовника: Натиснете , докато иконата  и двете цифри за часа започнат да мигат на дисплея.



Използвайте + или -, за да зададете часа, и натиснете , за да потвърдите. Двете цифри за минутите ще започнат да мигат. Използвайте + или -, за да зададете минутите, и натиснете , за да потвърдите.

Моля, имайте предвид: Когато иконата  мига, например след дълго прекъсване на захранването, ще трябва да

нулирате времето.

2. ЗАДАВАНЕ НА КОНСУМИРАНАТА МОЩНОСТ

По подразбиране фурната е програмирана да работи с мощност, по-висока от 3 kW (Hi). За да работи фурната с мощност, съвместима с електрозахранване в дома ви, по-малко от 2,9 kW (Lo), е необходимо да промените настройките.

За да влезете в менюто за промяна на настройката, завъртете *бутона* за избиране на , след което го върнете обратно на 0.

Веднага след това натиснете едновременно и задръжте за пет секунди + и -.

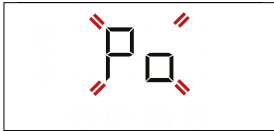

Използвайте + или -, за да промените настройката, след което натиснете и задръжте за най-малко две секунди ☺, за да потвърдите.

3. ЗАГРЯВАНЕ НА ФУРНАТА

Новата фурна може да изпуска миризми, останали от

ВСЕКИДНЕВНА УПОТРЕБА

1. ИЗБИРАНЕ НА ФУНКЦИЯ

За да изберете функцията, завъртете *бутона за избиране* до символа за необходимата функция: чува се звуков сигнал и дисплеят светва.



2. АКТИВИРАНЕ НА ФУНКЦИЯ

MANUAL (РЪЧЕН РЕЖИМ)

За да стартирате избраната функция, завъртете *ключа на термостата* за задаване на необходимата температура.



Моля, имайте предвид: По време на готвене можете да промените функцията, като завъртите бутона за избиране, или да регулирате температурата, като завъртите бутона на термостата. Тази функция няма да стартира, ако бутонът на термостата е на позиция **0 / AUTO** (с изключение на функцията PASTRY AUTO). Можете да зададете времето за готвене, крайния час за готвене (само ако зададете време за готвене) и таймер.

ВТАСВАНЕ

За да стартирате функцията „Втасване“, завъртете *бутона на термостата* на позиция „Втасване“ (40 градуса) и поставете функционалния бутон в конвенционална позиция; ако фурната е зададена на друга температура, функцията няма да стартира.

Моля, имайте предвид: Можете да зададете времето за готвене, крайния час за готвене (само ако зададете време за готвене) и таймер.

STEAM

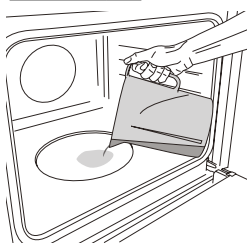

За да стартирате функцията „Пара“, налейте 200 мл питейна вода на дъното на фурната. Изберете функцията, като завъртите копчето за избор по посока на часовниковата стрелка на съответната икона, и копчето на термостата според указанията в таблицата за готвене. Функцията ще стартира и на дисплея ще се

покаже точният час. Не е необходимо предварително загряване. За край на готвенето завъртете бутона за избиране на позиция **0**. По време на готвене на пара не отваряйте вратичката и никога не доливайте вода.

Моля, имайте предвид: Отварянето на вратичката и доливането на вода по време на готвене може да окаже неблагоприятен ефект върху крайния резултат от готвенето.

3. ПРЕДВАРИТЕЛНО ЗАГРЯВАНЕ И ОСТАТЪЧНА

процеса на нейното производство: това е напълно нормално. Преди да започнете да готвите храна във фурната, препоръчваме да я нагreete празна, за да премахнете остатъчните миризми.

Свалете предпазния картон или прозрачното фолио от фурната и извадете намиращите се в нея принадлежности. Загрейте фурната до 250°C за около час. В това време фурната трябва да е празна.

Моля, имайте предвид: След първото използване на уреда се препоръчва да проветрите помещението.

ТОПЛИНА

След стартиране на функцията се чува звуков сигнал и на дисплея се показва мигаща икона ☺, показваща, че фазата на предварително загряване е активирана. Когато тази фаза приключи, се чува звуков сигнал и иконата ☺ свети непрекъснато на дисплея, за да покаже, че фурната е достигнала зададената температура: на този етап поставете продуктите във фурната и продължете с готвенето.

Моля, имайте предвид: Ако поставите храната във фурната, преди предварителното загряване да завърши, резултатът от готвенето може да не е задоволителен.

След края на готвенето и при деактивирана функция иконата ☺ може да продължи да се показва на дисплея дори след като вентилаторът за охлаждане се е изключил, за да укаже, че във фурната има остатъчна топлина.

Моля, имайте предвид: Времето, след което иконата изгасва, е различно, защото зависи от редица фактори, като околната температура и използваната функция. Във всички случаи уредът трябва да се смята за изключен, когато показалецът на бутона за избиране сочи към „0“.

4. ПРОГРАМИРАНЕ НА ГОТВЕНЕТО

Ще е необходимо да изберете функция, преди да стартирате програмирането на готвенето.

DURATION (ПРОДЪЛЖИТЕЛНОСТ)

Натискайте ☺, докато иконата ☺ и „00:00“ започнат да мигат на дисплея.



Използвайте + или -, за да изберете желаната продължителност на готвене, и след това натиснете ☺, за да потвърдите.

За да активирате функцията, завъртете *ключа на термостата* до необходимата температура: чува се звуков сигнал и на дисплея се извежда информация, че готвенето е завършено.

Моля, имайте предвид: За да отмените зададената продължителност на готвене, натискайте ☺, докато иконата ☺ започне да мига на дисплея, след което с помощта на - нулирайте продължителността на готвене до „00:00“. Времето за готвене не включва фаза на подгряване.

PROGRAMMING THE END COOKING TIME/DELAYED START (ПРОГРАМИРАНЕ НА КРАЙНИЯ ЧАС НА ГОТВЕНЕ/ ОТЛОЖЕН СТАРТ)

След като зададете време за готвене можете да отложите старта на функцията, като програмирате крайния час: натискайте ☺, докато иконата ☺ и текущият час започнат да мигат на дисплея.

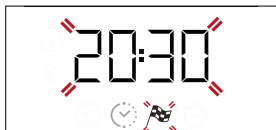

Използвайте + или -, за да зададете часа, в който искате да завърши готвенето, и потвърдете с ☺.

За да активирате функцията, завъртете *ключа на термостата* до необходимата температура: функцията ще остане на пауза, докато стартира автоматично след периода от време, който е изчислен, за да завърши готвенето в зададения час.

Моля, имайте предвид: За да отмените настройката, изключете фурната, като завъртите *бутон за избиране* на позиция 0.

Стартирането със закъснение не се предлага за функциите Grill и Turbo Grill.

END OF COOKING (КРАЙ НА ГОТВЕНЕТО)

Чува се звуков сигнал и на дисплея се извежда информация, че функцията е завършена.

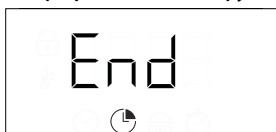

Завъртете *бутон за избиране*, за да изберете друга функция, или на позиция 0, за да изключите фурната.

Моля, имайте предвид: Ако таймерът работи, на дисплея ще се редува END и оставащото време.

5. НАСТРОЙКА НА ТАЙМЕРА

Тази опция не прекъсва или програмира готвенето, но ви позволява да използвате дисплея като таймер по време на работеща функция или при изключена фурна.

Натискайте ☺, докато иконата ⌚ и "00:00" започнат да мигат на дисплея.



Използвайте + или -, за да зададете необходимото време, и потвърдете с ☺. Когато зададеното време изтече, ще се чуе звуков сигнал.

Забележки: За да отмените таймера, натискайте ☺, докато иконата ⌚ започне да мига, след което с помощта на - нулирайте времето до „00:00“.

6. ФУНКЦИЯ PYRO ЗА АВТОМАТИЧНО ПОЧИСТВАНЕ

Не докосвайте фурната по време на пиролитичния цикъл.

Не допускайте деца и животни до фурната по време на пиролитичния цикъл и след това, до пълното проветряване на помещението.

Извадете всички принадлежности - включително и носачите - от фурната, преди да активирате функцията. Ако фурната е монтирана под плот за готвене, всички горелки и електрически котлони трябва да са изключени по време на цикъла на самопочистване. За оптимално почистване отстранете най-големите замърсявания с мокра гъба, преди да използвате функцията за пиролитично почистване.

При наличието на остатъци от котлен камък избягвайте да активирате почистващия цикъл с пиролиза Pyro.

Препоръчваме Ви да използвате функцията Pyro

само когато фурната е силно замърсена или отделя неприятна миризма по време на готвене.

За да активирате автоматичната почистваща функция, завъртете *бутон за избиране* и *бутон на термостата* до иконата 🧼. Функцията ще се активира автоматично, вратичката ще се заключи и осветлението във фурната ще изгасне: На дисплея се изписва оставащото време до края, което се редува с "Pyro".



След завършване на цикъла вратичката остава заключена, докато температурата вътре във фурната се върне до безопасно ниво. Проветрявайте помещението по време на и след пиролитичния цикъл.

• БЕЛЕЖКИ

- Не покривайте вътрешността на фурната с алуминиево фолио.
- Никога не плъзгайте тенджери или тигани по дъното на фурната, тъй като това може да повреди покритието от емайл.
- Не поставяйте тежки предмети върху вратата и не се дръжте за нея.

• БЕЛЕЖКИ ЗА ЕНЕРГИЙНАТА ЕФЕКТИВНОСТ

- Възползвайте се от остатъчната топлина: изключете фурната 5/10 минути преди края (end) на готвенето, за да използвате останалата топлина.
- Дръжте вратата затворена: ако е възможно, избягвайте да отворите вратата на фурната по време на готвене, тъй като това позволява на топлината да излиза навън.
- Пригответе по-големи порции: използвайте фурната предимно за по-големи ястия (напр. месо над 1 кг) или по-големи порции, за да оползотворите максимално използваната енергия.
- Почиствайте редовно уплътнението на вратата: чистото уплътнение предотвратява загубата на топлина и осигурява ефективно готвене.
- Загривайте само когато е необходимо: Загривайте предварително фурната само ако това е указано в готварската таблица или във Вашата рецепта.
- Изберете тъмни тави за печене: Тъмните тави абсорбират по-добре топлината, което подобрява ефективността на готвене.
- Планирайте готвенето си: пригответе няколко ястия последователно, за да използвате остатъчната топлина и да избегнете допълнително загряване.
- Изберете програмата за пестене на енергия: използвайте специалната програма ECO за по-ниска консумация на енергия. Вижте таблицата за готвене за допълнителни входове.
- Отстранете неизползваните аксесоари: изваждайте ненужните ви тави или стелажи, за да подобрите ефективността на циркулацията на топлината и да намалите топлинния капацитет на продукта.

ГОТВАРСКА ТАБЛИЦА

РЕЦЕПТА	ФУНКЦИЯ	ПРЕДВАРИТЕЛНО ЗАГРЯВАНЕ	ТЕМПЕРАТУРА (°C)	ПРОДЪЛЖИТЕЛНОСТ (мин)	НИВО И ПРИНАДЛЕЖНОСТИ
Leavened cakes (Кейкове с мая)		Да	170	30 - 50	
		Да	160	30 - 50	
		Да	160	40 - 60	
Сладкиш с пълнеж (чийзкейк, шрудел, плодов пай)		Да	160 - 200	35 - 90	
		Да	160 - 200	40 - 90	
Biscuits / tartlets (Бисквити / тарталети)		Да	160	25 - 35	
		Да	160	25 - 35	
		Да	150	35 - 45	
Choux buns (Бухтички шу)		Да	180 - 210	30 - 40	
		Да	180 - 200	35 - 45	
		Да	180 - 200	35 - 45	
Meringues (Целувки)		Да	90	150 - 200	
		Да	90	140 - 200	
		Да	90	140 - 200	
Pizza / Фокация (Пица / фокача)		Да	190 - 250	15 - 50	
		Да	190 - 250	20 - 50	
Frozen pizza (Замразена пица)		Да	250	10 - 20	
		Да	230-250	10 - 25	
Солени пайове (зеленчуков пай, киш)		Да	180 - 200	40 - 55	
		Да	180 - 200	45 - 60	
		Да	180 - 200	45 - 60	
Vols-au-vents / puff pastry crackers (Vols-au-vents / крекери от бутер тесто)		Да	190 - 200	20 - 30	
		Да	180 - 190	20 - 40	
		Да	180 - 190	20 - 40	
Лазаня / паста на фурна/ канелони / плодови пити		Да	190 - 200	45 - 65	
Lamb / veal / beef / pork 1 kg (Агнешко / Телешко / Говеждо / Свинско 1 kg)		Да	190 - 200	80 - 110	
Roast pork with crackling (Печено свинско с коричка) 2 kg		Да	180 - 190	110 - 150	
Пилешко/заешко/патешко 1 kg		Да	200 - 230	50 - 100	
Turkey / goose 3 kg (Пуйка / гъска 3 kg)		-	190 - 200	100 - 160	
Baked fish / en papillote(fillets, whole) (Печена риба / ен папилот (филета, цяла))		Да	170 - 190	30 - 45	

ПРИНАДЛЕЖНОСТИ						
	Решетъчен рафт	Съд за печене на решетъчния рафт	Тава за печене/Тава за отцеждане или съд за печене на решетъчния рафт	Тава за отцеждане / тава за печене	Тава за отцеждане / тава за печене с 200 ml вода	

FUNCTIONS (ФУНКЦИИ)						
	Конвенционално готвене	Вентилатор	Pizza	Грил	Турбо ГРИЛ	Еко вентилатор

РЕЦЕПТА	ФУНКЦИЯ	ПРЕДВАРИТЕЛНО ЗАГРЯВАНЕ	ТЕМПЕРАТУРА (°C)	ПРОДЪЛЖИТЕЛНОСТ (мин)	НИВО И ПРИНАДЛЕЖНОСТИ
Stuffed vegetables (Пълнени зеленчуци) (tomatoes (домати), courgettes (тиквички), aubergines (патладжани))		Да	180 - 200	50 - 70	3
Toasted bread (Препечен хляб)		5'	250	2 - 6	5
Fish fillets / slices (Рибни филета / парчета)		-	230 - 250	15 - 30 *	4 3
Наденици / Кебап / Ребра / Хамбургери		-	250	15 - 30 *	5 4
Roast chicken (Печено пиле) 1-1,3 kg		Да	200 - 220	55 - 70 **	2 1
Roast beef rare 1 kg (Говеждо печено алангле 1 kg)		Да	200 - 210	35 - 50 **	3
Leg of lamb / knuckle (Агнешко краче / бутче)		Да	200 - 210	60 - 90 **	3
Roast potatoes (Печени картофи)		Да	200 - 210	35 - 55	2
Vegetable gratin (Зеленчуков огретен)		-	200 - 210	25 - 55	3
Meat and potatoes (Месо и картофи)		Да	190 - 200	45 - 100 ***	4 1
Fish and vegetables (Риба и зеленчуци)		Да	180	30 - 50 ***	4 2
Lasagne and meat (Лазаня и месо)		Да	200	50 - 100 ***	4 1
Пълно меню: плодот тарт (ниво 5) / лазаня (ниво 3) / месо (ниво 1)		Да	180 - 190	40 - 120 ***	5 3 1
Roast meat / stuffed roasting joints (Печено месо / пълнени плешки за печене)		-	170 - 180	100 - 150	3

* Обърнете храната по средата на готвенето

** Обърнете храната при изтичане на две трети от времето за готвене(ако е необходимо).

*** Приблизителна продължителност на готвенето: ястията могат да се изваждат от фурната по различно време в зависимост от личните предпочитания.



ГОТВАРСКА ТАБЛИЦА STEAM+

ХРАНА	РЕЦЕПТА	КОЛИЧЕСТВО	ВРЕМЕ (мин)	ПРИНАДЛЕЖНОСТИ	НИВО	ВОДА
ХЛЯБ	Малки хлебчета	80-100 г	30 - 45		2	 200 мл
	Сандвичово руло във форма за печене	300-500 г	40 - 60			
	Хляб	500 г-2 кг	50 - 100			
	Vaquettes (Багети)	200-300 г	30 - 45			
МЕСО	Roast (Печено)	1 кг	60 - 110			
	Ribs (Ребра)	500 г-1,5 кг	50 - 75			
	Chicken (Пиле)	1-1,5 кг	55 - 80			
	Пиле / Пуйка	3 кг	100 - 140			
РИБА	Филе стек	0,5-2 см	15 - 25			
	Филе стек	2-4 см	20 - 35			
	Цяла риба	300 - 600 г	20 - 30			
	Цяла риба	600 - 1200 г	25 - 45			
ЗЕЛЕНЧУЦИ	Картофи на пара	0,5-1,5 кг	45 - 60			
	Пълнени чушки	1-2 кг	35 - 55			
	Броколи на пара	0,3-1 кг	30 - 50			
	Тиквички на пара	0,5-1,5 кг	30 - 50			
СЛАДКИ	Cookies (Бисквитки)	една тава	25 - 35			
	Мъфин	30-60 г	25 - 45			
	Пандишпанов кейк	500-700 г	30 - 50			
	Тарт	форма за печене	35 - 55			

Стартирайте функцията STEAM+ само когато фурната е студена. Отварянето на вратичката и доливането на вода по време на готвене може да окаже неблагоприятен ефект върху крайния резултат от готвенето.

ПРИНАДЛЕЖНОСТИ					
	Решетъчен рафт	Съд за печене на решетъчния рафт	Тава за печене/Тава за отцеждане или съд за печене на решетъчния рафт	Тава за отцеждане / тава за печене	Тава за отцеждане / тава за печене с 200 ml вода

FUNCTIONS (ФУНКЦИИ)						
	Конвенционално готвене	Вентилатор	Pizza	Грил	Турбо ГРИЛ	Еко вентилатор

ПОЧИСТВАНЕ И ПОДДРЪЖКА

Уверете се, че фурната е студена, преди да извършвате каквато и да е поддръжка или почистване.

Не използвайте парочистачки. Не използвайте телена вата, абразивни почистващи препарати или абразивни/корозивни почистващи

препарати, тъй като те могат да повредят повърхностите на уреда.

Носете ръкавици.

Фурната трябва да бъде изключена от електрическата мрежа, преди да се извършват каквито и да било дейности по

поддръжка.

Възможно е да се използва стандартен препарат за почистване на фурни, който да помогне за омекотяване и премахване на остатъци, което улеснява ръчното почистване на вътрешността и аксесоарите.

ВЪНШНИ ПОВЪРХНОСТИ

Почистете повърхностите на фурната с влажна микрофибърна кърпа. Ако са много замърсени, добавете няколко капки почистващ препарат с неутрално рН. Накрая забършете със суха кърпа.

Да не се използват корозивни или абразивни почистващи препарати. Ако подобен продукт случайно попадне върху повърхността на уреда, почистете незабавно с влажна микрофибърна кърпа.

ВЪТРЕШНИ ПОВЪРХНОСТИ

• След всяко използване изчакайте фурната да се охлади и я почистете, за предпочитане докато е още топла, за да отстраните отлаганията и петната, причинени от остатъците от храна. За да изсушите конденза, който се е образувал в резултат на готвене на храни с високо съдържание на вода, оставете фурната да изстине напълно и след това я избършете с кърпа или гъба.

• За отстраняване на остатъчния котлен камък от дъното на фурната след готвене с функцията **STEAM** ви препоръчваме да изчистите вътрешната част на фурната с продукт, предоставен от отдела за

следпродажбено обслужване (следвайте инструкциите, дадени върху продукта).

Препоръчително е да почиствате фурната най-малко на всеки 5 до 10 цикъла на готвене с функцията **STEAM**.

• Ако по вътрешните стени на фурната има засъхнала мръсотия, препоръчваме Ви да включите функцията за автоматично почистване с цел оптимални резултати от почистването. При наличието на остатъци от котлен камък избягвайте да активирате почистващия цикъл с пиролиза. Преди да активирате самопочистването, отстранете котления камък по описания по-нагоре начин.

• Вратичката може с лекота да се свали и постави обратно за по-лесно почистване на стъклото.

• Почистете стъклото на вратичката с подходящ течен препарат.

ПРИНАДЛЕЖНОСТИ

Веднага след употреба на киснетите принадлежностите във вода с добавен течен миеш препарат, като използвате ръкавици за фурна, ако принадлежностите все още са горещи. Остатъци от храна могат да се премахнат с помощта на четка или гъба.

СВАЛЯНЕ И ПОСТАВЯНЕ НА ВРАТИЧКАТА

1. За да свалите вратата, отворете я напълно и спуснете ключалките, докато не се окажат в положение за отключване.

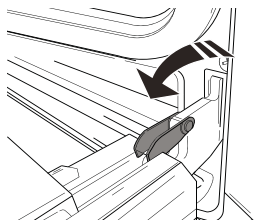

2. Затворете вратичката, доколкото е възможно. Хванете здраво вратичката с две ръце (не я хващайте за дръжката). Просто откачете вратичката, като я затворите още малко и същевременно я изтегляте нагоре (a), за да излезе от гнездата (b).

Оставете вратичката на подходящо място върху мека повърхност.

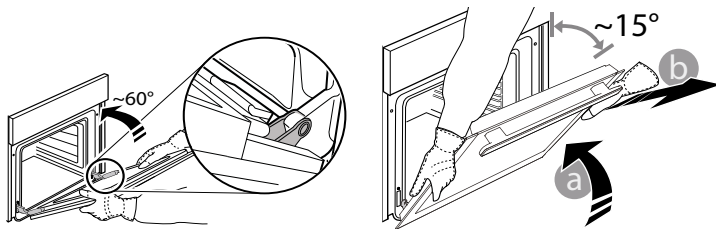

3. За да поставите вратичката, първо я приближете до фурната, след което вкарайте пантите в гнездата така, че да се фиксират в горната си част.

4. Спуснете вратата и след това я отворете напълно.

Спуснете фиксаторите надолу до първоначалното им положение: Проверете дали фиксаторите са спуснати докрай.

5. Пробвайте да затворите вратичката и проверете дали тя застава успоредно на таблото за управление. Ако това не се случи, повторете посочените по-горе стъпки.

СМЯНА НА ЛАМПАТА

1. Изключете уреда от електрозахранването.

2. Развийте капачката на осветителното тяло, сменете лампата и завийте отново капачката.

3. Включете отново фурната към електрическата мрежа.

Моля, имайте предвид: Използвайте халогенни лампи 25 W/230 V тип G9, T300 °C. Лампата, използвана в уреда, е специално предназначена за домакински уреди и не е подходяща за осветяване на помещения в дома (Регламент на ЕО 244/2009).

Крушките могат да се закупят от нашия отдел за следпродажбено обслужване. - Не боравете с крушките с голи ръце, тъй като отпечатъците от пръстите ви могат да ги повредят. Не използвайте фурната, преди да поставите

на място капачката на лампата.

ПОЧИСТВАНЕ НА СЪКЛАТА НА ВРАТИЧКАТА

1. След като махнете вратата и я поставите върху мека повърхност с дръжката надолу, натиснете едновременно двете фиксиращи скоби и извадете горния край на вратата, като я издърпате към себе си.

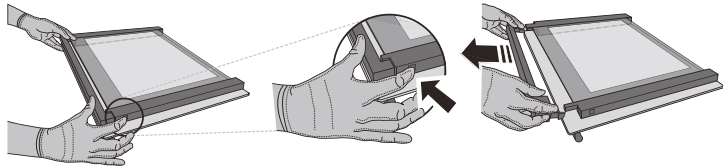

2. Повдигнете и хванете здраво вътрешното стъкло с две ръце, извадете го и го поставете върху мека повърхност, преди да го почиствате.

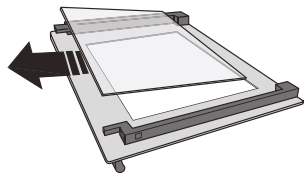

3. Поставете междинния панел (маркиран с "1R") преди да поставите вътрешния панел: За да сте сигурни, че сте поставили правилно стъклените панели, уверете се, че маркировката "R" се вижда в левия ъгъл. Първо поставете дългата страна на стъклото, обозначена с "R", в поддържащите гнезда, след това го спуснете на място. Повторете процедурата и за двата стъклени панела.

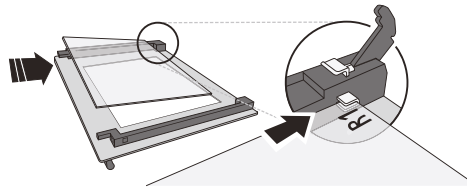

4. Монтирайте отново горния край: Щракване ще укаже правилно позициониране. Уверете се, че уплътнението е здраво, преди да монтирате отново вратата.

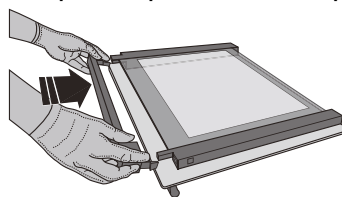

ОТКРИВАНЕ И ОТСТРАНЯВАНЕ НА НЕИЗПРАВНОСТИ

ПРОБЛЕМ	ВЪЗМОЖНА ПРИЧИНА	РЕШЕНИЕ
Фурната не работи.	Няма захранване с електроенергия. Уредът е изключен от мрежата.	Проверете дали има напрежение в мрежата и дали фурната е включена към мрежата. Изключете и включете уреда отново, за да видите дали проблемът не е отстранен.
На дисплея се извежда "F", последвано от цифри или букви.	Неизправност на фурната.	Свържете се с най-близкия център за следпродажбено обслужване на клиенти и съобщете числото след буквата F.
На дисплея се появява съобщението "Hot" и избраната функция не стартира.	Твърде висока температура.	Оставете фурната да се охлади, преди да активирате функцията. Изберете различна функция.
Дисплеят показва неясен текст и изглежда е повреден.	Настроен е друг език.	Свържете се с най-близкия център за следпродажбено обслужване на клиенти.

* Налично само при определени модели

Правилата, стандартната документация и допълнителна информация за продукта можете да намерите, като:

- Използване на QR кода на вашето устройство
- Посетите нашия уебсайт docs.whirlpool.eu/docs
- **Или като се свържете с отдела за следпродажбено обслужване** (вижте телефонния номер в гаранционната книжка). При контакт с отдела за следпродажбено обслужване съобщавайте кодовете, посочени на идентификационната табелка на вашия уред.

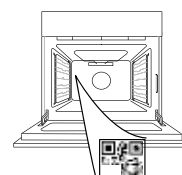

®/TM/© 2026 Whirlpool. Произведено по лиценз.



DĚKUJEME, ŽE JSTE SI ZAKOUPILI VÝROBEK ZNAČKY
WHIRLPOOL

Přejete-li si získat plnou podporu, zaregistrujte svůj výrobek
na www.register10.com

ABYSTE ZÍSKALI VÍCE INFORMACÍ,
NASKENUJTE PROSÍM QR KÓD NA
VAŠEM SPOTŘEBIČI

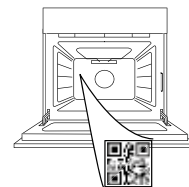

Před použitím spotřebiče si pečlivě přečtěte
bezpečnostní pokyny.

POPIS PRODUKTU

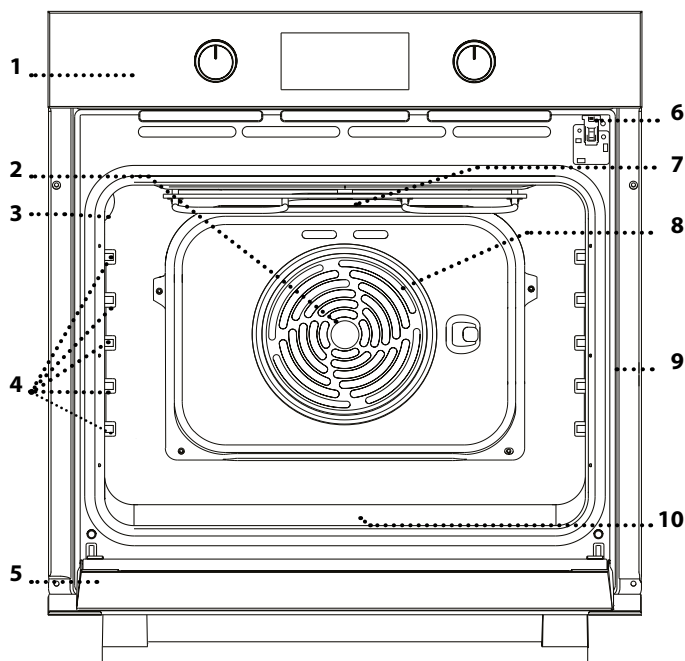

1. Ovládací panel
2. Ventilátor
3. Osvětlení
4. Vodicí mřížky (úroveň je vyznačena na stěně vnitřního prostoru trouby)
5. Dvířka
6. Zámek dveří (uzamkne dveře po dobu automatického čištění a po jeho skončení)
7. Horní topné těleso / gril
8. Kruhové topné těleso (není vidět)
9. Identifikační štítek (neodstraňujte)
10. **STEAM** prohlubeň na pitnou vodu

POPIS OVLÁDACÍHO PANELU

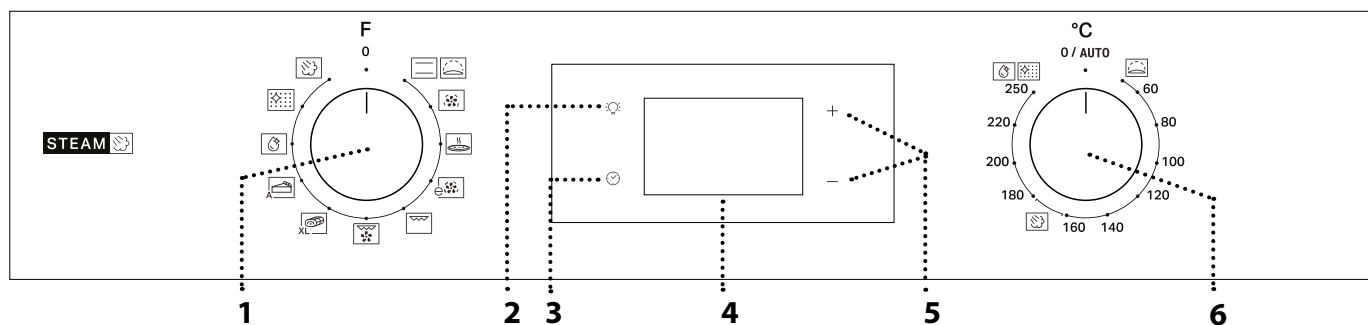

1. VOLICÍ KNOFLÍK

Pro zapínání trouby výběrem funkce. Přejete-li si troubu vypnout, otočte do polohy 0.

2. OSVĚTLENÍ

Když je trouba zapnutá, stisknutím tlačítka se zapíná nebo vypíná světlo vnitřního prostoru.

3. NASTAVENÍ DENNÍHO ČASU

Pro přístup k nastavení doby přípravy, odloženého startu a časovače.

Pro zobrazení času u vypnuté trouby.

4. DISPLEJ

5. TLAČÍTKA NASTAVENÍ

Pro změnu nastavení doby přípravy.

6. OVLADAČ TERMOSTATU

Otočením se volí teplota při aktivaci manuálních funkcí.

Upozornění: Typ knoflíku se může lišit v závislosti na modelu. Jsou-li knoflíky aktivované (stisknutím), stlačením uprostřed je z polohy usazení uvolníte.

PŘÍSLUŠENSTVÍ

ROŠT

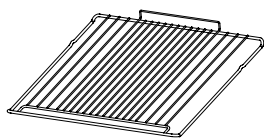

Použití: k pečení pokrmů nebo jako podložka pro nádoby, dortové formy a jiné žáruvzdorné nádoby.

HLUBOKÝ PLECH*

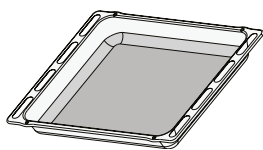

Použití: jako plech pro účely pečení masa, ryb, zeleniny, chlebového pečiva typu „focaccia“ atd. nebo k zachycování uvolňujících se šťáv, je-li umístěn pod rošt.

PLECH NA PEČENÍ*

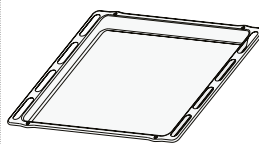

Použití: k pečení chleba a pečiva, jakož i přípravě pečeného masa, ryb pečených v papilotě atd.

POSUVNÉ DRÁŽKY *

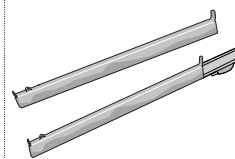

Pro usnadnění vkládání a vyjímání příslušenství.

* K dispozici pouze u určitých modelů

Počet kusů a typ příslušenství se může v závislosti na zakoupeném modelu lišit.

V servisním středisku si můžete zakoupit další příslušenství.

VLOŽENÍ ROŠTU A DALŠÍHO PŘÍSLUŠENSTVÍ

Vložte rošt do požadované úrovně. Přitom jej držte tak, aby byl mírně nakloněn směrem nahoru, přičemž nejprve položte zvýšenou zadní stranu (směřující nahoru).

Poté jej zasuňte horizontálně do vodicích lišt, a to co nejvíce dozadu.

Další příslušenství, jako například plech na pečení, vkládejte ve vodorovné poloze zasunutím do drážek.

VÝSUVNÉ ROŠTY A VODICÍ DRÁŽKY

Před použitím trouby odstraňte z výsuvných lišt ochrannou pásku [a] a poté ochrannou fólii [b].

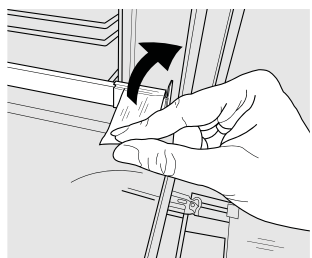

[a]

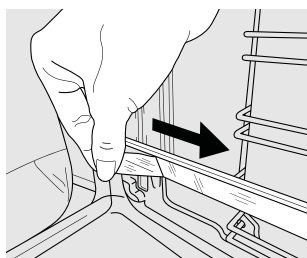

[b]

VYJMUTÍ VÝSUVNÝCH LIŠT [c]

Zatáhněte za spodní část výsuvné lišty, aby došlo k vyháknutí ze spodních háčků (1) a následně zatáhněte směrem nahoru, čímž dojde k vysazení z horních háčků (2).

OPĚTOVNÉ NASAZENÍ VÝSUVNÝCH LIŠT [d]

Zahákněte horní háčky za vodicí drážku (1) a následně oproti ní zatlačte spodní část výsuvné lišty, dokud spodní háčky nezacvaknou (2).

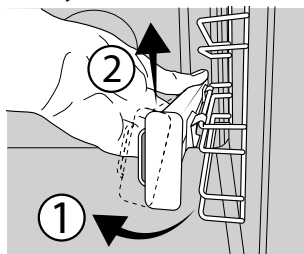

[c]

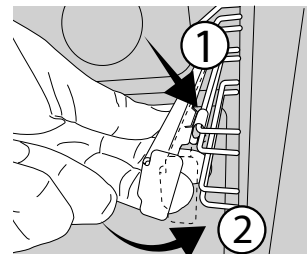

[d]

DEMONTÁŽ A INSTALACE VODICÍCH DRÁŽEK

1. Pro demontáž bočních vodicích mřížek pevně uchopte vnější část mřížky a vytáhněte ji směrem k sobě. Tím se uvolní podpěry a dva vnitřní háčky z příslušných otvorů.

2. Při vracení vodicích mřížek na místo nejprve zasuňte háčky do příslušných otvorů. Poté nastavte vnější část k příslušnému otvoru, zasuňte podpěru a pevně zatlačte směrem ke stěně trouby, aby se vodicí mřížky zajistily na místě.

FUNKCE



TRADIČNÍ

Slouží k pečení jakéhokoli jídla pouze na jednom roštu.



KYNUTÍ

Napomáhá sladkému nebo slanému těstu účinně vykynout. Funkce se zapíná otočením *ovladače termostatu* na příslušný symbol.



HORKÝ VZDUCH

Pro přípravu různých druhů jídel, které vyžadují stejnou teplotu na několika výškových úrovních současně (maximálně třech). U této funkce nedochází k vzájemnému přenosu vůní mezi jednotlivými jídly.



PIZZA

K pečení pizzy a chleba různých druhů a velikostí. Doporučujeme prohodit polohu plechů v polovině doby pečení.



EKO HORKÝ VZDUCH *

Pro pečení pečeně a nadívaného masa na jedné úrovni. Díky pozvolné a střídaté cirkulaci vzduchu je jídlo chráněno před nadměrným vysušením.

Je-li tato úsporná funkce EKO používána, kontrolka zůstane po celou dobu přípravy vypnutá. Během pečení je ale možné ji opět zapnout stisknutím .



GRIL

Ke grilování steaků, kebabů a uzenin, k zapékání či gratinování zeleniny nebo k opékání topinek. K zachycení uvolňujících se šťáv při grilování masa doporučujeme použít odkapávací plech: Plech umístěte na kteroukoli úroveň pod roštem a přidejte 200 ml pitné vody.



TURBO GRIL

K pečení velkých kusů masa (kýt, rostbífů, kuřat). K zachycení uvolňujících se šťáv doporučujeme používat odkapávací plech: Plech umístěte na kteroukoli úroveň pod roštem a přidejte 200 ml pitné vody.



MAXI COOKING

Slouží k pečení velkých kusů masa (nad 2,5 kg). Během přípravy doporučujeme masem otáčet, aby bylo

zajištěno důkladné a rovnoměrné zhnědnutí na obou stranách. Rovněž doporučujeme maso často podlévat, aby nedošlo k jeho přílišnému vysušení.



PASTRY AUTO (CUKROVÍ A DORTY)

Tato funkce automaticky zvolí ideální teplotu a dobu pečení pro dorty a koláče. Chcete-li funkci aktivovat, vložte jídlo dovnitř trouby, zapněte knoflík termostatu na 0 a knoflík funkce na ikonu . Pro dosažení nejlepších výsledků se doporučuje použít stupeň vaření 2 nebo 3.



STEAM + (FUNKCE PÁRA+)

Funkce „Pára+“ (Steam+) umožňuje dosáhnout vynikajícího výkonu díky přítomnosti páry v pečicím cyklu. Tato funkce automaticky řídí ideální teplotu pro přípravu nejrůznějších receptů; doby vaření hlavních pokrmů jsou uvedeny v příslušné tabulce. Funkci páry aktivujte vždy, je-li trouba studená, a na dno trouby nalijete 200 ml pitné vody. Pro aktivaci funkce „Pára+“ je třeba otočit knoflík termostatu do polohy na symbolu .

FLEXI CLEAN PACK (BALÍČEK FLEXI CLEAN)



SMARTCLEAN

Díky působení páry, která se uvolňuje při tomto čisticím cyklu za nízké teploty, umožňuje tato funkce snadno odstranit nečistoty a zbytky jídla. Za účelem aktivace funkce „Smart Clean“ nalijte na dno trouby 100–120 ml pitné vody a poté otočte volicí knoflík a knoflík termostatu na symbol . Nejlepší je používat funkci v délce 35 minut. Před spuštěním cyklu musí trouba vychladnout. Poloha ikony neodpovídá teplotě dosahované během cyklu čištění.





AUTOMATICKÉ ČIŠTĚNÍ – PYRO

Slouží k odstranění nečistot z pečení pomocí cyklu s velmi vysokou teplotou. Pro aktivaci této funkce uveďte knoflík termostatu do polohy . Poloha symbolu neodpovídá skutečné teplotě dosažené během cyklu čištění.



* Funkce použita jako referenční pro účely prohlášení o energetické účinnosti v souladu s nařízením (EU) č. 65/2014

PŘED PRVNÍM POUŽITÍM

1. NASTAVENÍ DENNÍHO ČASU

Při prvním zapnutí spotřebiče budete muset nastavit čas: Podržte , dokud na displeji nezačne blikat ikona  a dvě číslice nastavení hodin.



Pro nastavení hodin použijte + nebo - a pro potvrzení stiskněte . Na displeji začnou blikat dvě číslice nastavení minut. Pro nastavení minut použijte + nebo - a pro potvrzení stiskněte .

Upozornění: Když bliká ikona , např. v důsledku delšího

výpadku elektrického proudu, budete muset čas nastavit znovu.

2. NASTAVENÍ SPOTŘEBY ENERGIE

Trouba je z výroby naprogramována tak, aby pracovala při výkonu vyšším než 3 kW („Hi“). Aby bylo možné troubu provozovat při výkonu odpovídajícímu výkonu vaší domácí sítě, který je nižší než 2,9 kW (Lo), bude třeba, abyste upravili nastavení.

Pro vstup do nabídky nastavení otočte *ovladačem výběru* na , a poté jej vraťte do polohy 0.

Poté ihned na pět sekund podržte stisknutá tlačítka + a -.

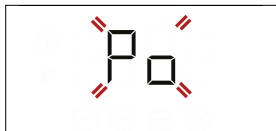

Pomocí tlačítek + a – upravte nastavení a poté pro potvrzení podržte alespoň na dvě sekundy stisknuté tlačítko ☺.

3. ZAHŘÁTÍ TROUBY

Z nové trouby se mohou uvolňovat pachy, které souvisejí s proběhlým procesem výroby: Jedná se o zcela běžný jev.

BĚŽNÉ POUŽÍVÁNÍ

1. ZVOLTE FUNKCI

Funkci zvolte otočením *ovladače výběru* na symbol požadované funkce: Rozsvítí se displej a zazní zvukový signál.



2. AKTIVUJTE FUNKCI

S RUČNÍM NASTAVENÍM

Pro spuštění zvolené funkce nastavte požadovanou teplotu otočením *ovladače termostatu*.



Uvědomte si prosím: Během pečení můžete změnit funkci otočením *ovladače výběru* nebo upravit teplotu otočením *ovladače termostatu*. Funkce se nespustí, pokud bude knoflík termostatu v poloze **0 / AUTO** (s výjimkou automatické funkce pro CUKROVÍ A DORTY (PASTRY AUTO)). Můžete nastavit dobu přípravy, čas ukončení (pouze nastavíte-li dobu přípravy) a časovač.

KYNUTÍ

Pro spuštění funkce kynutí (Rising) otočte *knoflík termostatu* do polohy pro kynutí (40 stupňů) a knoflík funkce uveďte do polohy pro tradiční pečení; je-li trouba nastavena na jinou teplotu, funkce se nespustí.

Upozornění: Můžete nastavit dobu přípravy, čas ukončení (pouze nastavíte-li dobu přípravy) a časovač.

STEAM

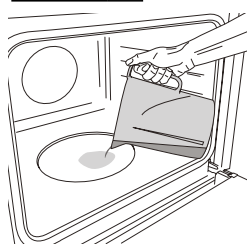

Chcete-li spustit funkci Pára, nalijte 200 ml pitné vody do dna trouby. Zvolte funkci otáčením knoflíku výběru ve směru hodinových ručiček na příslušnou ikonu a knoflíkem termostatu podle údajů v tabulce vaření. Funkce se spustí a na displeji se zobrazí aktuální denní čas.

Předehřev není nutný. Přejete-li si pečení ukončit, otočte volicí knoflík do polohy **0**. Během tepelné úpravy v páře neotevírejte dvířka a nikdy nedoplňujte vodu.

Upozornění: Otevření dveří a přidání vody během pečení může

Před započítím vaření tedy doporučujeme zahřát troubu prázdnou za účelem odstranění jakéhokoli případného zápachu.

Z trouby odstraňte všechny ochranné kartóny nebo fólie a vyjměte rovněž i veškeré uvnitř uložené příslušenství.

Zahřívejte troubu na 250 °C po dobu přibližně jedné hodiny. V této době musí být trouba prázdná.

Upozornění: Při prvním použití trouby doporučujeme prostor větrat.

mít nepříznivý vliv na konečný výsledek.

3. PŘEDEHŘEV A ZBYTKOVÉ TEPLLO

Jakmile se funkce spustí, zvukový signál a blikající ikona ☺ na displeji indikují, že fáze předehřívání byla aktivována. Na konci této fáze zazní zvukový signál a ikona ☺ na displeji indikuje dosažení nastavené teploty: V tomto okamžiku vložte jídlo do trouby a pokračujte v pečení.

Upozornění: Vložení jídla do trouby před dokončením předehřívání může mít negativní vliv na konečný výsledek přípravy pokrmu.

Po dokončení vaření a deaktivaci funkce může zůstat ikona ☺ viditelná na displeji, a to i po vypnutí chladicího ventilátoru, na znamení toho, že je v prostoru trouby stále zbytkové teplo.

Upozornění: Doba, po které se ikona vypne, závisí na celé řadě faktorů, jako je teplota okolního prostředí či použitá funkce. V každém případě je spotřebič vypnutý, pokud je ukazatel na ovladači volby otočen do polohy „0“.

4. PROGRAMOVÁNÍ PEČENÍ

Před zahájením naprogramování vaření musíte zvolit funkci.

DOBA TRVÁNÍ

Tiskněte ☺, dokud na displeji nezačne blikat ikona ☺ a „00:00“.



K nastavení požadované doby pečení použijte + nebo – a potvrzení provedte stiskem ☺.

Aktivujte funkci otočením *ovladače termostatu* na požadovanou teplotu: Zazní zvukový signál a na displeji se zobrazí, že je pečení ukončeno.

Upozornění: Zrušit nastavenou dobu pečení lze stisknutím ☺, dokud na displeji nezačne blikat ikona ☺, poté tlačítkem – vynulujte dobu pečení na „00:00“. Tato doba pečení zahrnuje fázi předehřevu.

NAPROGRAMOVÁNÍ ČASU UKONČENÍ / ODLOŽENÉHO STARTU

Po nastavení doby přípravy je možné odložit spuštění funkce naprogramováním času ukončení: Stiskněte ☺, dokud na displeji nezačne blikat ikona ☺ a aktuální čas.



K nastavení požadovaného času ukončení přípravy použijte + nebo - a potvrzení provedte stiskem ☺.

Aktivujte funkci otočením *ovladače termostatu* na požadovanou teplotu: Funkce je pozastavena a spustí se automaticky po určité době, která byla vypočtena tak, aby příprava pokrmu byla dokončena ve vámi nastaveném čase.

Upozornění: Pokud chcete nastavení zrušit, vypněte troubu otočením *ovladače výběru* do polohy 0.

Funkce odloženého startu není k dispozici pro funkce Gril a Turbo Gril.

KONEC PEČENÍ

Zazní zvukový signál a na displeji se zobrazí, že funkce je ukončena.



Otočením *ovladače výběru* zvolte jinou funkci, nebo nastavením 0 vypněte troubu.

Upozornění: Je-li aktivní časovač, na displeji se střídavě zobrazuje „END“ a zbývající čas.

5. NASTAVENÍ ČASOVAČE

Tato volba nepřeruší nebo nenastavuje vaření, ale umožní vám použít displej jako časovač, buď během aktivní funkce, nebo u vypnuté trouby.

Tiskněte ☺, dokud na displeji nezačne blikat ikona ☺ a „00:00“.



K nastavení času použijte + nebo - a provedte potvrzení stisknutím ☺. Po ukončení odpočítávání zvoleného času samostatného časového spínače bude znít akustický signál.

Poznámky: Časovač zrušíte tak, že tisknete ☺, dokud nezačne blikat ikona ☺, poté tlačítkem - vynulujete čas na „00:00“.

6. AUTOMATICKÉ ČIŠTĚNÍ – PYROLYTICKÉ ČIŠTĚNÍ

Během cyklu pyrolytického čištění se trouby nedotýkejte.

Během pyrolytického čištění a po skončení cyklu udržujte děti a zvířata v bezpečné vzdálenosti od trouby (dokud není dokončen cyklus větrání).

Před aktivací této funkce vyjměte z trouby veškeré příslušenství, včetně bočních vodicích mřížek. V případě, že je trouba instalovaná pod varnou deskou, zkontrolujte, zda jsou během samočisticího cyklu vypnuté hořáky či elektrické ploténky.

Pro dosažení dokonalých výsledků čištění odstraňte vlhkou houbičkou před zapnutím funkce pyrolytického čištění

nejprve největší usazeniny.

Nespouštějte cyklus pyrolytického čištění, pokud je v troubě usazený vodní kámen.

Pokud je trouba silně znečištěna nebo se z ní při pečení uvolňují nepříjemné pachy, doporučujeme používat výhradně standardní funkci Pyrolytické čištění.

Pro aktivaci funkce automatického čištění otočte *ovladačem výběru* a *ovladačem termostatu* na ikonu ☺. Funkce se automaticky aktivuje, zamknou se dvířka a světlo v troubě zhasne: Na displeji se střídavě zobrazuje doba zbývající do konce cyklu a „Pyro“.



Jakmile je cyklus dokončen, dvířka zůstanou zamknutá, dokud se teplota uvnitř trouby nevrátí na přijatelnou bezpečnou úroveň. Během cyklu pyrolytického čištění a po jejím skončení vyvětrejte místnost.















































































POZNÁMKY





- Dno trouby nezakrývejte hliníkovou fólií.
- Nikdy neposunujte nádoby po dně trouby, mohli byste poškrábat smaltovaný povrch.
- Nepokládejte na dveře těžká závaží a nedržte se jich.

POZNÁMKY K ENERGETICKÉ ÚČINNOSTI

- Využijte zbytkové teplo: vypněte troubu 5/10 minut před koncem pečení a využijte zbytkové teplo.
- Neotvírejte dvířka: pokud možno během pečení neotvírejte dvířka trouby, protože tím uniká teplo.
- Připravujte větší porce: troubu používejte hlavně pro větší pokrmy (např. maso nad 1 kg) nebo více porcí, abyste co nejlépe využili spotřebovanou energii.
- Pravidelně čistěte těsnění dvířek: čisté těsnění zabraňuje tepelným ztrátám a zajišťuje efektivní pečení.
- Předehřívejte pouze v případě potřeby: troubu předehřívejte pouze tehdy, pokud to recept nebo tabulka pečení doporučuje.
- Používejte tmavé plechy na pečení: tmavé plechy lépe absorbují teplo a zvyšují účinnost pečení.
- Plánujte si pečení: připravujte více pokrmů za sebou, abyste využili zbytkové teplo a vyhnuli se dodatečnému předehřívání.
- Zvolte program úspory energie: použijte speciální program ECO pro nižší spotřebu energie. Podrobnosti najdete v tabulce pečení.
- Vyjměte nepotřebné příslušenství: vyjměte plechy nebo rošty, které se nepoužívají, abyste optimalizovali účinnost cirkulace tepla a snížili tepelný výkon.

TABULKA TEPELNÉ ÚPRAVY

RECEPT	FUNKCE	PŘEDEHŘEV	TEPLOTA (°C)	DOBA TRVÁNÍ (Min)	ÚROVEŇ A PŘÍSLUŠENSTVÍ
Kynuté koláče		Ano	170	30-50	2 
		Ano	160	30-50	2 
		Ano	160	40-60	4  1 
Koláč s náplní (tvarohový koláč „cheesecake“, závin, ovocný koláč)		Ano	160-200	35-90	2 
		Ano	160-200	40-90	4  2 
Čajové pečivo / ovocné koláčky		Ano	160	25-35	3 
		Ano	160	25-35	3 
		Ano	150	35-45	4  2 
Choux buns (Odpalované pečivo)		Ano	180-210	30-40	3 
		Ano	180-200	35-45	4  2 
		Ano	180-200	35-45	5  3  1 
Pusinky		Ano	90	150-200	3 
		Ano	90	140-200	4  2 
		Ano	90	140-200	5  3  1 
Pizza/focaccia (typ chlebového pečiva)		Ano	190-250	15-50	1 / 2 
		Ano	190-250	20-50	4  2 
Mražená pizza		Ano	250	10-20	3 
		Ano	230-250	10-25	4  2 
Slané koláče (zeleninový koláč, quiche)		Ano	180-200	40-55	3 
		Ano	180-200	45-60	4  2 
		Ano	180-200	45-60	5  3  1 
Vols-au-vent (plněné pečivo z listového těsta) / drobné pečivo z listového těsta		Ano	190-200	20-30	3 
		Ano	180-190	20-40	4  2 
		Ano	180-190	20-40	5  3  1 
Lasagne / zapečené těstoviny / plněné těstoviny „canneloni“ / pečené pudinky typu „flan“		Ano	190-200	45-65	2 
Jehněčí / telecí / hovězí / vepřové 1 kg		Ano	190-200	80-110	3 
Vepřová pečeně s kůží 2 kg		Ano	180-190	110-150	3 
Kuře/králík/kachna 1 kg		Ano	200-230	50-100	2 
Krůta/husa 3 kg		-	190-200	100-160	2 
Pečená ryba / v papilotě (filety, vcelku)		Ano	170-190	30-45	2 
Plněná zelenina (tomatoes (rajčata), courgettes (cukety), aubergines (lilký))		Ano	180-200	50-70	3 

PŘÍSLUŠENSTVÍ	 Rošt	 Pečicí nádoba pro položení na rošt	 Plech na pečení / odkapávací plech na roštu	 Odkapávací plech / plech na pečení	 Odkapávací plech / plech na pečení se 200 ml vody
---------------	--	--	---	--	---

FUNKCE	 Tradiční	 Horký vzduch	 Pizza	 Gril	 Turbo gril	 Eko horký vzduch
--------	--	--	---	--	--	--

RECEPT	FUNKCE	PŘEDEHŘEV	TEPLOTA (°C)	DOBA TRVÁNÍ (Min)	ÚROVEŇ A PŘÍSLUŠENSTVÍ
Opečený chléb		5'	250	2–6	5
Rybí filé / plátky		–	230–250	15–30 *	4 3
Klobásy/kebaby/ žebírka/hamburgery		–	250	15–30 *	5 4
Pečené kuře 1–1,3 kg		Ano	200–220	55–70 **	2 1
Krvavý rostbíf 1 kg		Ano	200–210	35–50 **	3
Jehněčí kýta/koleno		Ano	200–210	60–90 **	3
Pečené brambory		Ano	200–210	35–55	2
Zapékaná zelenina		–	200–210	25–55	3
Maso a brambory		Ano	190–200	45–100 ***	4 1
Ryby a zelenina		Ano	180	30–50 ***	4 2
Lasagne a maso		Ano	200	50–100 ***	4 1
Kompletní jídlo: ovocný dort (úroveň 5) / lasagne (úroveň 3) / maso (úroveň 1)		Ano	180–190	40–120 ***	5 3 1
Pečené maso / nadívané maso		–	170–180	100–150	3

* V polovině doby pečení jídlo obraťte

** Po uplynutí dvou třetin doby přípravy jídlo obraťte (v případě potřeby).

*** Odhadovaná doba přípravy: Jídlo lze z trouby kdykoli vytáhnout, záleží na vašich požadavcích.



TABULKA TEPELNÉ ÚPRAVY S FUNKCÍ PÁRA+

JÍDLO	RECEPT	MNOŽSTVÍ	ČAS (min)	PŘÍSLUŠENSTVÍ	ÚROVEŇ	VODA
 CHLÉB	Malé pečivo	80–100 g	30–45		2	 200 ml
	Sendvič ve formě	300–500 g	40–60			
	CHLÉB	500 g až 2 kg	50–100			
	Bagety	200–300 g	30–45			
 MASO	Pečeně	1 kg	60–110			
	Žebírka	500 g až 1,5 kg	50–75			
	Chicken (Kuře)	1–1,5 kg	55–80			
	Kuře/krůta	3 kg	100–140			
 RYBA	Plátek masa	0,5–2 cm	15–25			
	Plátek masa	2–4 cm	20–35			
	Celá ryba	300–600 g	20–30			
	Celá ryba	600–1 200 g	25–45			
 ZELENINA	Brambory v páře	0,5–1,5 kg	45–60			
	Plněné papriky	1–2 kg	35–55			
	Brokolice v páře	0,3–1 kg	30–50			
	Cukety v páře	0,5–1,5 kg	30–50			
 A MOUČNÍKY	Jemné pečivo	plech	25–35			
	Muffiny	30–60 g	25–45			
	Piškotový koláč	500–700 g	30–50			
	Koláč	plech	35–55			

Funkci PÁRA+ používejte pouze tehdy, když je trouba studená. Otevření dveří a přidání vody během pečení může mít nepříznivý vliv na konečný výsledek.

PŘÍSLUŠENSTVÍ	 Rošť	 Pečicí nádoba pro položení na rošť	 Plech na pečení / odkapávací plech na rošťu	 Odkapávací plech / plech na pečení	 Odkapávací plech / plech na pečení se 200 ml vody	
FUNKCE	 Tradiční	 Horký vzduch	 Pizza	 Gril	 Turbo gril	 Eko horký vzduch

ČIŠTĚNÍ A ÚDRŽBA

Před prováděním jakékoliv údržby a čištění se ujistěte, že trouba stihla vychladnout.

Nepoužívejte parní čističe.

Nepoužívejte drátěnku, drsné houbičky ani abrazivní/žíravé

prostředky, neboť by tím mohlo dojít k poškození povrchu spotřebiče.

Používejte bezpečnostní rukavice.

Před prováděním jakékoliv

údržby musí být trouba odpojena od elektrické sítě.

Pro změkčení a odstranění zbytků je možné použít běžný čistič trouby, což usnadní ruční čištění vnitřního prostoru a příslušenství.

VNĚJŠÍ POVRCHY

Povrchy čistěte vlhkou utěrkou z mikrovlákna. Jsou-li velmi znečištěné, přidejte několik kapek pH neutrálního čisticího prostředku. Nakonec je otřete suchým hadříkem.

Nepoužívejte korozivní ani brusné čisticí prostředky.

Jestliže se tyto prostředky přesto nedopatřením dostanou do styku s troubou, ihned potřísněný povrch otřete vlhkým hadříkem z mikrovlákna.

VNITŘNÍ POVRCHY

• Po každém použití nechte troubu vychladnout a poté ji vyčistěte, pokud možno když je ještě stále teplá, aby bylo možné odstranit skvrny a zbytky jídla. Za účelem vysušení jakéhokoli kondenzátu vytvořeného v důsledku přípravy jídla s vyšším obsahem vody nechejte troubu zcela vychladnout a poté kondenzát setřete hadříkem nebo houbou.

Na odstranění vodního kamene ze spodní části trouby po pečení **STEAM** doporučujeme prostředky dodávané

poprodejním servisem (řídte se pokyny přiloženými k produktu).

Doporučujeme provádět čištění alespoň jednou za 5 až 10 **STEAM** pečicích cyklů.

• Nachází-li se na vnitřních plochách odolná špína, pro dosažení optimálních výsledků čištění doporučujeme spustit funkci automatického čištění. Nespouštějte cyklus pyrolytického čištění, pokud je v troubě usazený vodní kámen. Před jeho aktivací odstraňte vodní kámen, jak je popsáno výše.

• Pro snazší čištění skla lze dvířka trouby snadno vysadit a znovu nasadit.

• Sklo dveří čistěte vhodným tekutým prostředkem.

PŘÍSLUŠENSTVÍ

Ihned po použití vložte příslušenství do roztoku mycího prostředku na nádobí. Je-li ještě horké, použijte kuchyňské chňapky. Zbytky jídel odstraníte vhodným kartáčkem nebo houbičkou na nádobí.

DEMONTÁŽ A ZPĚTNÁ MONTÁŽ DVÍŘEK

1. Přejete-li si dvířka demontovat, zcela je otevřete a posouváte západky směrem dolů, dokud nedojde k jejich odjištění.

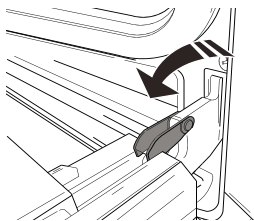

2. Dvířka dobře uzavřete.

Pevně je držte oběma rukama – nedržte je za rukojeť. Dvířka snadno vysadíte tak, že je budete nepřetržitě zavírat a současně za ně táhnout (a), dokud se neuvolní z usazení (b).

Odložte dvířka na stranu na měkký povrch.

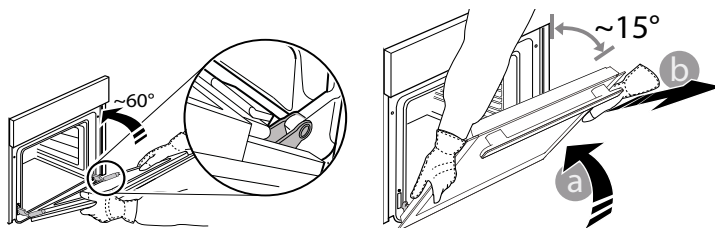

3. Dvířka opět nasadíte tak, že je přiložíte k troubě, nasměrujete háčky pantů oproti jejich usazení a do příslušného usazení zajistíte i horní část.

4. Dvířka posuňte směrem dolů a poté je naplno otevřete.

Posuňte západky směrem dolů do jejich původní polohy: Ujistěte se, že jste je posunuli dolů až na doraz.

5. Zkuste dvířka zavřít a zkontrolujte, zda jsou v jedné rovině s ovládacím panelem. Pokud tomu tak není, výše uvedený postup opakujte.

VÝMĚNA ŽÁROVKY TROUBY

1. Odpojte troubu od elektrické sítě.

2. Odšroubujte kryt žárovky, vyměňte ji a našroubujte kryt zpět.

3. Znovu připojte troubu k elektrické síti.

Upozornění: Používejte halogenové žárovky 25 W / 230 V, typ G9, T 300 °C. Žárovka, kterou je spotřebič vybaven, je speciálně navržena pro domácí spotřebiče a není vhodná pro všeobecné osvětlení místností v domácnostech (směrnice EU 244/2009).

Žárovky lze zakoupit v servisním středisku. - Žárovky nechtejte holýma rukama, protože otisky prstů mohou být příčinou zničení. Nepoužívejte troubu bez nainstalovaného krytu žárovky.

ČIŠTĚNÍ SKLA DVÍŘEK

1. Po vyjmutí dvířek je položte na měkký povrch tak, aby madlo bylo dole. Stiskněte současně obě zajišťovací pojistky a zatažením směrem k sobě sejměte horní lištu dvířek.

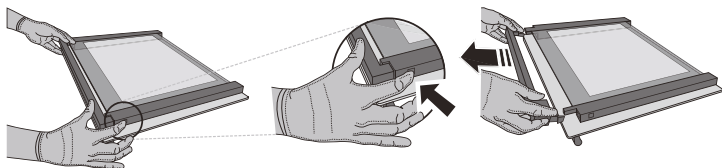

2. Zvedněte a pevně držte vnitřní sklo oběma rukama, přeneste sklo na měkký povrch. Poté začněte s čištěním.

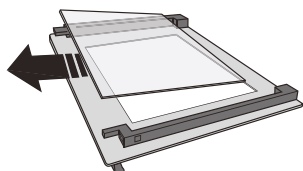

3. Před vrácením vnitřního panelu na místo znovu nasadte střední tabuli (označenou symbolem „1R“): Při správném usazení skla je symbol „R“ v levém rohu. Nejprve zasadte delší stranu skla označenou písmenem „R“ do rámečku a poté sklo sklopte do správné polohy. Tento postup opakujte s oběma tabulemi skla.

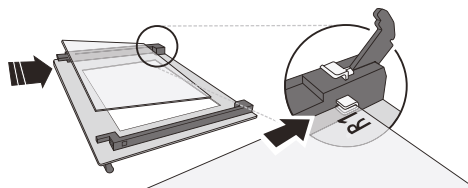

4. Namontujte horní lištu: Zacvaknutí indikuje správnou montáž. Před nasazením dvířek zkontrolujte těsnění.

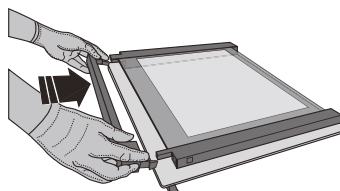

ODSTRAŇOVÁNÍ ZÁVAD

PROBLÉM	MOŽNÁ PŘÍČINA	ŘEŠENÍ
Trouba nefunguje.	Přerušení napájení. Odpojení od elektrické sítě.	Zkontrolujte, zda je síť pod napětím a zda je trouba připojená k elektrickému napájení. Vypněte a opět zapněte troubu. Zjistíte tak, zda porucha přetrvává.
Na displeji je písmeno „F“ následované číslem nebo písmenem.	Trouba je rozbitá.	Kontaktujte nejbližší centrum poprodejních služeb pro zákazníky a uveďte číslo následující za písmenem „F“.
Na displeji se zobrazí zpráva „Horké“ a zvolená funkce se nespustí.	Teplota je příliš vysoká.	Před aktivací funkce nechte troubu vychladnout. Zvolte jinou funkci.
Text na displeji se zobrazuje nezřetelně a zdá se, že je poškozený.	Nastavení jiného jazyka.	Obraťte se na nejbližší zákaznické středisko poprodejních služeb.

* Dostupné pouze u určitých modelů

Zásady, standardní dokumentaci a další informace o výrobku naleznete:

- Pomocí QR kódu ve vašem spotřebiči
- Navštívením naší webové stránky docs.whirlpool.eu/docs
- případně **kontaktujte náš poprodejní servis** (telefonní číslo naleznete v záručním listě). Při kontaktování našeho poprodejního servisu prosím uveďte kódy na identifikačním štítku produktu.

®/TM/© 2026 Whirlpool. Vyrobeno v licenci.

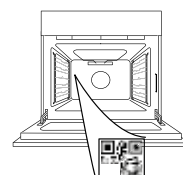

**GRACIAS POR COMPRAR UN PRODUCTO WHIRLPOOL**

Para recibir una asistencia más completa, registre su producto en www.register10.eu



Antes de usar el aparato, lea atentamente las Instrucciones de seguridad.

ESCANEE EL CÓDIGO QR DEL APARATO PARA OBTENER MÁS INFORMACIÓN

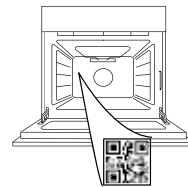
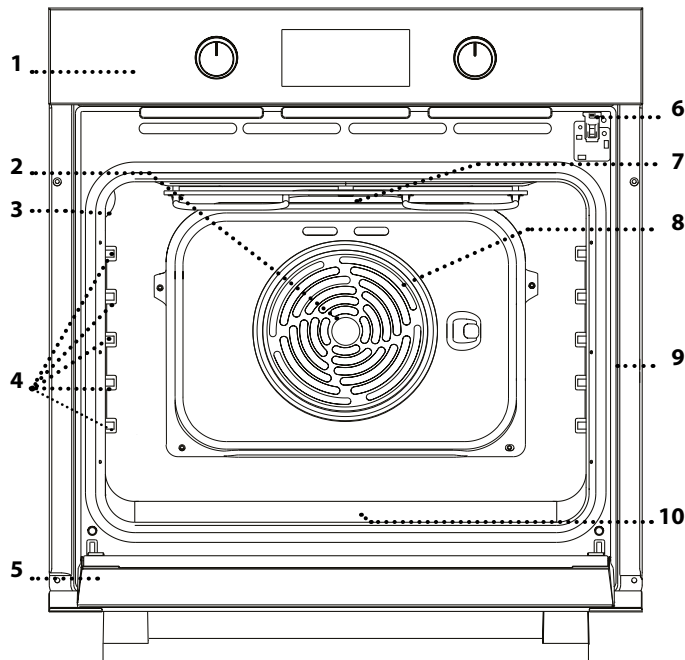
**DESCRIPCIÓN DEL PRODUCTO**

1. Panel de control
2. Ventilador
3. Luz
4. Guías para estantes (el nivel está indicado en la pared del compartimento de cocción)
5. Puerta
6. Bloqueo de la puerta (bloquean la puerta durante el proceso de limpieza automática y después del mismo)
7. Resistencia superior/grill
8. Resistencia circular (no visible)
9. Placa de datos (no quitar)
10. **STEAM**  cavidad para agua potable

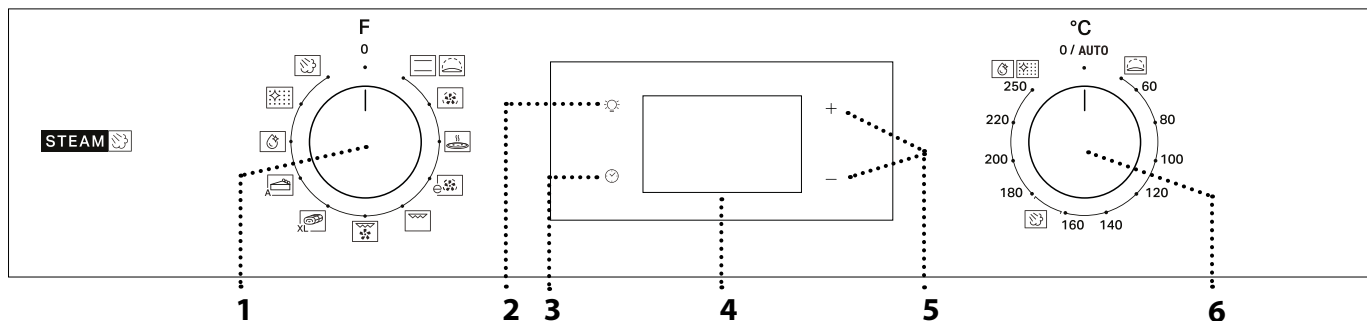
DESCRIPCIÓN DEL PANEL DE CONTROL**1. SELECTOR**

Para encender el horno seleccionando una función. Gírelo hasta 0 la posición para apagar el horno.

2. LUZ

Con el horno encendido, pulse  para apagar o encender la bombilla del compartimento del horno.

3. AJUSTE DE LA HORA

Para acceder a las configuraciones del tiempo de cocción, inicio diferido y temporizador.

Para ver la hora cuando el horno está apagado.

4. PANTALLA

5. BOTONES DE REGULACIÓN
Para cambiar la configuración del tiempo de cocción.

6. SELECTOR DEL TERMOSTATO

Gire para seleccionar la temperatura deseada cuando active las funciones manuales.

Nota: El tipo de selector puede variar según el tipo de modelo. Si los selectores se quedan pulsados al activarlos, pulse en el centro del selector para liberarlo de su alojamiento.

ACCESORIOS

REJILLA

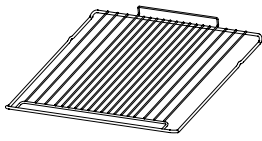

Para cocinar alimentos o como soporte de cazuelas, moldes de tartas y otros recipientes de cocción aptos para horno.

GRASERA *

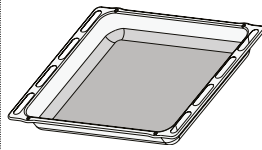

Para utilizar como bandeja de horno para cocinar carne, pescado, verduras, focaccia, etc. o para recoger los jugos de la cocción debajo de la rejilla.

BANDEJA PASTELERA *

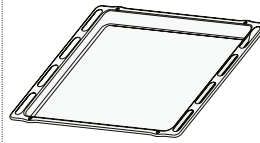

Se utiliza para la cocción de pan y pasteles, pero también para asados, pescado en papillote, etc.

GUÍAS DESLIZANTES *

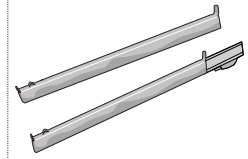

Para facilitar la inserción y extracción de accesorios.

* Disponible en determinados modelos solamente

El número y el tipo de accesorios pueden variar dependiendo del modelo comprado.

Se pueden comprar otros accesorios por separado a través del Servicio Postventa.

INTRODUCCIÓN DE LA REJILLA Y OTROS ACCESORIOS

Introduzca la rejilla en el nivel que desee, manteniéndola ligeramente inclinada hacia arriba y apoyando primero la parte trasera elevada (orientada hacia arriba).

Luego desplácela horizontalmente por las guías hasta el tope.

Otros accesorios, como la bandeja pastelera, se deben introducir horizontalmente, dejando que se deslicen por las guías.

ESTANTES DESLIZANTES Y GUÍAS PARA ESTANTES

Antes de utilizar el horno, retire la cinta protectora [a] y luego extraiga la lámina protectora [b] de las guías deslizantes.

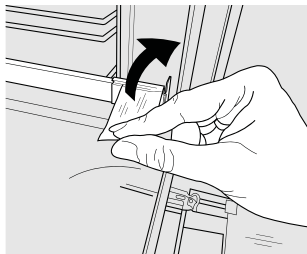

[a]

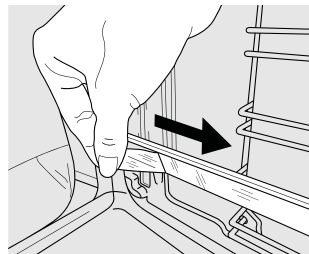

[b]

EXTRAER LAS GUÍAS DESLIZANTES [c]

Tire de la parte inferior de la guía deslizante para desacoplar los ganchos inferiores (1) y tire de las guías deslizantes hacia arriba para extraerlas de los ganchos superiores (2).

VOLVER A COLOCAR LAS GUÍAS DESLIZANTES [d]

Enganche los ganchos superiores en las guías de los estantes (1) y, a continuación, presione la parte inferior de las guías deslizantes contra las guías de los estantes hasta que los ganchos inferiores (2) se enganchen.

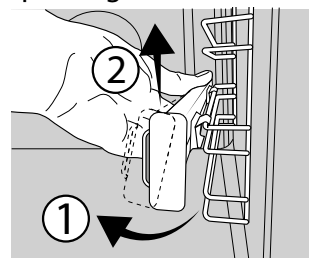

[c]

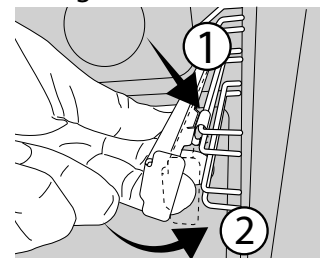

[d]

CÓMO EXTRAER Y VOLVER A COLOCAR LAS GUÍAS PARA ESTANTES

1. Para extraer las guías para estantes, sujete firmemente la parte externa de la guía y tire hacia usted para extraer el soporte y las dos clavijas internas del alojamiento.
2. Para volver a colocar las guías para estantes, colóquelas cerca de la cavidad e introduzca primero las dos clavijas en sus alojamientos. Luego, coloque la parte externa cerca de su alojamiento, introduzca el soporte y presione firmemente hacia la pared de la cavidad para asegurarse de que la guía para estantes quede bien sujeta.

FUNCIONES



CONVENCIONAL

Para cocinar cualquier tipo de alimento en un estante.



FERMENTAR MASA

Para hacer que las masas dulces o saladas fermenten bien. Para seleccionar esta función, gire el *selector del termostato* al icono.



AIRE FORZADO

Para hacer diferentes alimentos que requieren la misma temperatura de cocción en varios niveles (máximo tres) al mismo tiempo. Esta función puede utilizarse para cocinar diferentes alimentos sin que se mezclen los olores.



PIZZA

Para cocinar distintos tipos y formatos de pan y pizza. Es recomendable cambiar la posición de las bandejas pasteleras a medio proceso de cocción.



AIRE FORZADO ECO *

Para cocinar asados y carne rellena en un solo estante. Para evitar que los alimentos se resequen, el aire circula de manera suave e intermitente. Cuando se utiliza esta función ECO, la luz permanece apagada durante la cocción, pero se puede volver a encender pulsando



GRILL (PARRILLA)

Para asar al grill bistecs, kebabs y salchichas, cocinar verduras gratinadas o tostar pan. Cuando ase carne, le recomendamos colocar la grasera debajo para recoger los jugos de cocción: Coloque el recipiente en cualquiera de los niveles debajo de la rejilla y añada 200 ml de agua potable.



TURBO GRILL

Para asar piezas de carne grandes (pierna de cordero, rosbif, pollo). Le recomendamos utilizar la grasera para recoger los jugos de cocción: Coloque el recipiente en cualquiera de los niveles debajo de la rejilla y añada 200 ml de agua potable.



MAXI COOKING

Para cocinar piezas de carne de gran tamaño (más de 2,5 kg). Le recomendamos darle la vuelta a la carne durante la cocción para que los dos lados se doren uniformemente. También le recomendamos rociar las

piezas de carne de vez en cuando para que no se seque demasiado.



PASTRY AUTO (PASTELERÍA AUTO)

Esta función selecciona automáticamente la temperatura y el tiempo de cocción ideales para tartas. Para activar la función ponga los alimentos dentro del horno, gire el mando del termostato a 0 y el mando de la función a icono. Para obtener los mejores resultados, se recomienda utilizar el nivel de cocción 2 ó 3.



STEAM + (VAPOR +)

La función Vapor+ permite obtener excelentes rendimientos gracias a la presencia de vapor en el ciclo de cocción. Esta función gestiona automáticamente la temperatura ideal para cocinar una amplia gama de recetas; los tiempos de cocción de los platos principales se indican en la tabla de cocción relativa. Active siempre la función de vapor cuando el horno esté frío, y después de verter 200 ml de agua potable en el fondo de la cavidad. Para activar la función Vapor+, es necesario girar el mando del termostato a la posición del icono

PAQUETE FLEXI CLEAN



SMARTCLEAN

La acción del vapor liberado durante este ciclo especial de limpieza a baja temperatura permite eliminar la suciedad y los residuos de alimentos con facilidad. Para activar la función "Smart Clean", vierta 100-120 ml de agua potable en el fondo del horno y, a continuación, gire el mando de selección y el mando del termostato hacia el icono . Se recomienda utilizar esta función durante 35'. Active la función con el horno frío. La posición del icono no se corresponde con la temperatura alcanzada durante el ciclo de limpieza.



LIMP. AUTOMÁTICA - LIMP. PIROLÍTICA

Para eliminar salpicaduras de cocción con un ciclo a muy alta temperatura. Para activar esta función, mueva el selector del termostato a . La posición del icono no se corresponde con la temperatura real alcanzada durante el ciclo de limpieza.

* Función utilizada como referencia para la declaración de eficiencia energética de conformidad con la normativa (EU) N.º 65/2014

PRIMER USO

1. AJUSTE DE LA HORA

La primera vez que encienda el aparato, tendrá que ajustar la hora: Pulse hasta que el icono y los dos dígitos de la hora empezarán a parpadear en la pantalla.



Utilice + o - para ajustar la hora y pulse para confirmar. Los dos dígitos de los minutos empezarán a parpadear. Utilice + o - para ajustar los minutos y pulse para confirmar.

Nota: Cuando el icono parpadee, por ejemplo, después de un

corte de suministro prolongado, tendrá que volver a configurar la hora.

2. CONFIGURACIÓN DEL CONSUMO DE POTENCIA

El horno está programado por defecto para trabajar con una potencia superior a 3 kW (Hi). Para utilizar el horno con una potencia que sea compatible con una fuente de alimentación doméstica inferior a 2,9 kW ("Lo"), deberá cambiar las configuraciones. Para ir al menú de modificación, gire el *selector* hasta , y después vuelva a girarlo hasta . Pulse y mantenga pulsado + y - durante cinco segundos inmediatamente después.

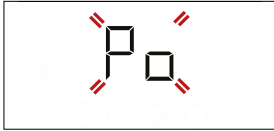

Utilice + o - para cambiar las configuraciones, luego pulse y mantenga pulsado ☺ durante al menos dos segundos para confirmar.

3. CALENTAR EL HORNO

Un horno nuevo puede liberar olores que se han quedado impregnados durante la fabricación: es completamente

USO DIARIO

1. SELECCIONAR UNA FUNCIÓN

Para seleccionar una función, gire el *selector* hasta el símbolo de la función deseada: la pantalla se iluminará y sonará una señal acústica.



2. ACTIVAR UNA FUNCIÓN

MANUAL

Para iniciar la función seleccionada, gire el *selector del termostato* hasta la temperatura deseada.



Nota: Durante la cocción puede cambiar la función girando el selector o regulando la temperatura con el selector del termostato. La función no se iniciará si el mando del termostato está en la posición **0 / AUTO** (excepto para la función PASTRY AUTO). Puede programar el tiempo de cocción, el tiempo de finalización de la cocción (solo si selecciona un tiempo de cocción) y un temporizador.

FERMENTAR MASA

Para poner en marcha la función "Rising", gire el *selector del termostato* a posición de subida (40 grados) y ponga el selector de función en Posición convencional; si el horno está programado con una temperatura diferente, la función no se activará.

Nota: Puede programar el tiempo de cocción, el tiempo de finalización de la cocción (solo si selecciona un tiempo de cocción) y un temporizador.

STEAM

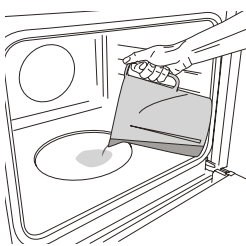

Para iniciar la función de vapor, vierta 200 ml de agua potable en el fondo del horno. Seleccione la función girando en el sentido de las agujas del reloj el selector correspondiente y el termostato según las indicaciones de la tabla de cocción. La función se iniciará y la pantalla mostrará la hora actual del día. No es necesario

precalentar. Para finalizar la cocción, gire el mando de selección a la posición 0. Durante la cocción al vapor no abra la puerta y no rellene nunca el agua.

Nota: Abrir la puerta y rellenar con agua durante la cocción

normal. Antes de empezar a cocinar, le recomendamos calentar el horno en vacío para eliminar cualquier olor. Quite todos los cartones de protección o el film transparente del horno y saque todos los accesorios de su interior. Caliente el horno a 250 °C durante una hora aproximadamente. Durante este tiempo, el horno debe permanecer vacío.

Nota: Es aconsejable ventilar la habitación después de usar el aparato por primera vez.

puede tener un efecto adverso en el resultado final de la cocción.

3. PRECALENTAMIENTO Y CALOR RESIDUAL

Una vez iniciada la función, una señal acústica y un icono parpadeando ☺ en la pantalla le indicarán que la fase de precalentamiento se ha activado. Cuando el precalentamiento haya terminado, sonará una señal acústica y el icono fijo ☺ en la pantalla le indicará que el horno ha alcanzado la temperatura programada: en ese momento, coloque los alimentos dentro y proceda con la cocción.

Nota: Colocar los alimentos en el horno antes de que haya finalizado el precalentamiento puede tener efectos adversos en el resultado final de la cocción.

Después de la cocción y con la función desactivada, el icono ☺ puede permanecer visible en la pantalla incluso después de que se apague el ventilador de refrigeración para indicar que hay calor residual en el compartimento.

Nota: El tiempo necesario para que se apague el icono varía porque depende de una serie de factores, como la temperatura ambiente o la función utilizada. En cualquier caso, el producto debe considerarse apagado cuando el puntero del selector se encuentra en "0".

4. COCCIÓN PROGRAMADA

Antes de comenzar la cocción, deberá seleccionar una función.

DURACIÓN

Mantenga pulsado ☺ hasta que el icono ☺ y «00:00» empiecen a parpadear en la pantalla.



Utilice + o - para configurar el tiempo de cocción deseado y después pulse ☺ para confirmar.

Active la función girando el *selector del termostato* hasta la temperatura deseada: Sonará una señal acústica y la pantalla indicará que la cocción ha terminado.

Nota: Para cancelar el tiempo de cocción programado, mantenga pulsado ☺ hasta que el icono ☺ empiece a parpadear en la pantalla y después use - para reconfigurar el tiempo de cocción a «00:00». Este tiempo de cocción incluye una fase de precalentamiento.

SELECCIONAR LA HORA DE FINALIZACIÓN DE LA COCCIÓN/INICIO DIFERIDO

Una vez programado el tiempo de cocción, se puede retrasar el inicio de la función programando su hora de finalización: pulse ☺ hasta que el icono ☺ y la hora actual parpadeen en la pantalla.



Utilice + o - para ajustar la hora de finalización de la cocción y pulse para confirmar.

Active la función girando el *selector del termostato* hasta la temperatura deseada: la función se iniciará automáticamente cuando haya transcurrido el periodo de tiempo calculado para que la cocción termine a la hora programada.

Nota: Para cancelar la programación, apague el horno girando el *selector* a la posición "0".

La función de retardo de arranque no está disponible para las funciones Grill y Turbo Grill.

FINAL DE COCCIÓN

Sonará una señal acústica y la pantalla indicará que la función ha terminado.



Gire el *selector* para seleccionar una función diferente o póngalo en 0 para apagar el horno.

Nota: Si el temporizador está activo, la pantalla mostrará alternativamente «END» y el tiempo restante.

5. AJUSTE DEL TEMPORIZADOR

Esta opción no interrumpe ni programa la cocción, pero le permite utilizar la pantalla como temporizador, tanto si la función está activada como si el horno está apagado.

Mantenga pulsado hasta que el icono y "00:00" y "00:00" empiecen a parpadear en la pantalla.



Utilice + o - para configurar la hora y pulse para confirmar. Una vez que haya finalizado la cuenta atrás sonará una señal acústica.

Notas: Para cancelar el temporizador, mantenga pulsado hasta que el icono empiece a parpadear y después use - para reconfigurar el tiempo a «00:00».

6. FUNCIÓN LIMPIEZA AUTOMÁTICA – LIMP. PIROLÍTICA

No toque el horno durante el ciclo de limpieza pirolítica.

Mantenga a los niños y a los animales alejados del horno durante y después (hasta que la habitación haya terminado de ventilarse) del ciclo de limpieza pirolítica.

Retire todos los accesorios del horno antes de activar esta función (incluidas las guías de los estantes). Si va a instalar el horno debajo de una encimera, asegúrese de que todos los quemadores o placas eléctricas estén apagados durante el ciclo de autolimpieza.

Para obtener los mejores resultados de limpieza, antes de utilizar la función de limpieza pirolítica, elimine la suciedad más importante con un paño húmedo.

Evite activar el ciclo de limpieza pirolítica en caso de que haya incrustaciones de cal.

Active la función Limp. Piro solamente si el horno está muy sucio o desprende mal olor durante la cocción.

Para activar la función de limpieza automática, gire el *selector* y el *selector del termostato* hasta el icono . Esta función se activará automáticamente, la puerta se bloqueará y la luz del interior del horno se apagará: La pantalla mostrará el tiempo restante alternado con la palabra «Pyro».



Una vez terminado el ciclo, la puerta permanece bloqueada hasta que la temperatura en el interior del horno haya vuelto a un nivel seguro. Ventile la habitación durante y después del ciclo de limpieza pirolítica.

. NOTAS

- No recubra el interior del horno con papel de aluminio.
- No arrastre ollas ni sartenes sobre la base del horno, ya que podrían dañar el revestimiento esmaltado.
- No coloque pesos pesados sobre la puerta ni se agarre a ella.

. NOTAS SOBRE EFICIENCIA ENERGÉTICA

- Aproveche el calor residual: apague el horno 5/10 minutos antes del final de la cocción para aprovechar el calor restante.
- Mantenga la puerta cerrada: si es posible, evite abrir la puerta del horno durante la cocción, ya que deja escapar el calor.
- Cocine porciones más grandes: utilice el horno principalmente para platos más grandes (por ejemplo, carne de más de 1 kg) o raciones más abundantes, para aprovechar al máximo la energía utilizada.
- Limpie regularmente la junta de la puerta: un cierre limpio evita la pérdida de calor y garantiza una cocción eficaz.
- Precalentar sólo cuando sea necesario: Precaliente el horno solamente si así se recomienda en la tabla de cocción o en la receta.
- Elija bandejas de horno oscuras: Las bandejas oscuras absorben mejor el calor, mejorando la eficacia de la cocción.
- Planifique sus platos: prepare varios platos seguidos para aprovechar el calor residual y evitar un precalentamiento adicional.
- Seleccione el programa de ahorro de energía: Utilice el programa ECO específico para reducir el consumo de energía. Consulte la tabla de cocción para obtener información adicional.
- Retire los accesorios innecesarios: saque las bandejas o rejillas que no se utilicen para optimizar la eficacia de la circulación del calor y reducir la capacidad térmica.

TABLA DE COCCIÓN

RECETA	FUNCIÓN	PRECALENTAMIENTO	TEMPERATURA (°C)	DURACIÓN (Min)	NIVEL Y ACCESORIOS
Leavened cakes (Tartas esponjosas)		Sí	170	30 - 50	2
		Sí	160	30 - 50	2
		Sí	160	40 - 60	4 1
Bizcocho relleno (tarta de queso, strudel, tarta de frutas)		Sí	160 - 200	35 - 90	2
		Sí	160 - 200	40 - 90	4 2
Biscuits / tartaletas		Sí	160	25 - 35	3
		Sí	160	25 - 35	3
		Sí	150	35 - 45	4 2
Choux buns (Lionesas)		Sí	180 - 210	30 - 40	3
		Sí	180 - 200	35 - 45	4 2
		Sí	180 - 200	35 - 45	5 3 1
Merengues		Sí	90	150 - 200	3
		Sí	90	140 - 200	4 2
		Sí	90	140 - 200	5 3 1
Pizza/Focaccia		Sí	190 - 250	15 - 50	1 / 2
		Sí	190 - 250	20 - 50	4 2
Pizza congelada		Sí	250	10 - 20	3
		Sí	230 - 250	10 - 25	4 2
Tartas saladas (tarta de verdura, quiche)		Sí	180 - 200	40 - 55	3
		Sí	180 - 200	45 - 60	4 2
		Sí	180 - 200	45 - 60	5 3 1
Volovanes/hojaldres		Sí	190 - 200	20 - 30	3
		Sí	180 - 190	20 - 40	4 2
		Sí	180 - 190	20 - 40	5 3 1
Lasaña / pasta al horno / canelones / budines		Sí	190 - 200	45 - 65	2
Cordero/ternera / carne de res/ cerdo 1 kg		Sí	190 - 200	80 - 110	3
Cerdo asado con piel 2 kg		Sí	180 - 190	110 - 150	3
Pollo / Conejo / Pato 1 kg		Sí	200 - 230	50 - 100	2
Pavo / oca 3 kg		-	190 - 200	100 - 160	2
Pescado al horno / en papillote (filetes, entero)		Sí	170 - 190	30 - 45	2
Verduras rellenas (tomates, courgettes (calabacines), aubergines (berenjenas))		Sí	180 - 200	50 - 70	3

ACCESORIOS	Rejilla	Bandeja para hornear sobre rejilla	Bandeja pastelera / Grasera o bandeja para hornear sobre la rejilla	Grasera / Bandeja pastelera	Grasera / Bandeja pastelera con 200 ml de agua	
FUNCIONES	Convencional	Aire forzado	Pizza	Grill	Turbo Grill	Aire forzado Eco

RECETA	FUNCIÓN	PRECALENTAMIENTO	TEMPERATURA (°C)	DURACIÓN (Min)	NIVEL Y ACCESORIOS
Toasted bread		5'	250	2 - 6	5
Fish fillets / slices		-	230 - 250	15 - 30 *	4
Salchichas / pinchos morunos / costillas / hamburguesas		-	250	15 - 30 *	5
Pollo asado 1-1,3 kg		Sí	200 - 220	55 - 70 **	2
Rosbif poco hecho 1 kg		Sí	200 - 210	35 - 50 **	3
Pierna de cordero / codillo		Sí	200 - 210	60 - 90 **	3
Roast potatoes (Papas asadas)		Sí	200 - 210	35 - 55	2
Vegetable (Verduras) gratinadas		-	200 - 210	25 - 55	3
Carnes y patatas		Sí	190 - 200	45 - 100 ***	4
Pescados y verduras		Sí	180	30 - 50 ***	4
Lasañas y carnes		Sí	200	50 - 100 ***	4
Menú completo: Tarta de fruta (nivel 5)/ lasaña (nivel 3)/carne (nivel 1)		Sí	180 - 190	40 - 120 ***	5
Carne asada / carne rellena asada		-	170 - 180	100 - 150	3

*Dar la vuelta al alimento a mitad de la cocción

** Dé la vuelta al alimento en el segundo tercio de la cocción (si fuera necesario).

*** Tiempo de cocción estimado: Los platos se pueden extraer del horno antes o después según los gustos personales.



MESA DE COCINA VAPOR+

ALIMENTO	RECETA	CANTIDAD	TIEMPO (min)	ACCESORIOS	NIVEL	AGUA
 PAN	Panes pequeños	80-100 g	30 - 45		2	 200 ml
	Barra de pan de molde	300-500 g	40 - 60			
	Pan	500 g -2 kg	50 - 100			
	Baguettes	200-300 g	30 - 45			
 CARNES	Asado	1 kg	60 - 110			
	Costillas	500g-1,5 kg	50 - 75			
	Chicken (Aves)	1-1,5 kg	55 - 80			
	Pollo/Pavo	3 kg	100 - 140			
 PESCADO	Filete de carne	0.5-2 cm	15 - 25			
	Filete de carne	2-4 cm	20 - 35			
	Pescado entero	300-600 g	20 - 30			
	Pescado entero	600-1200 g	25 - 45			
 VERDURAS	Patatas al vapor	0.5-1.5 kg	45 - 60			
	Pimientos rellenos	1-2 kg	35 - 55			
	Brócoli al vapor	0.3-1 kg	30 - 50			
	Calabacines al vapor	0.5-1.5 kg	30 - 50			
 TARTAS DULCES	Galletas	una bandeja	25 - 35			
	Muffin	30-60 g	25 - 45			
	Bizcocho	500-700 g	30 - 50			
	Tarta	un molde	35 - 55			

Inicie la función VAPOR+ sólo cuando el horno esté frío. Abrir la puerta y rellenar con agua durante la cocción puede tener un efecto adverso en el resultado final de la cocción.

ACCESORIOS	 Rejilla	 Bandeja para hornear sobre rejilla	 Bandeja pastelera / Grasera o bandeja para hornear sobre la rejilla	 Grasera / Bandeja pastelera	 Grasera / Bandeja pastelera con 200 ml de agua
FUNCIONES	 Convencional	 Aire forzado	 Pizza	 Grill	 Turbo Grill
					 Aire forzado Eco

LIMPIEZA Y MANTENIMIENTO

Asegúrese de que el horno se haya enfriado antes de llevar a cabo las tareas de mantenimiento o limpieza.

No utilice productos de lavado con vapor.

No utilice estropajos de acero, estropajos abrasivos ni productos de limpieza abrasivos/corrosivos, ya que podrían dañar las superficies del aparato. Utilice guantes de protección.

El horno debe desconectarse de la red eléctrica antes de llevar

a cabo cualquier trabajo de mantenimiento.

Es posible utilizar un limpiador de hornos estándar para ablandar y eliminar los residuos, facilitando así la limpieza manual del interior y los accesorios.

SUPERFICIES EXTERIORES

Limpie las superficies con un paño húmedo de microfibra. Si están muy sucias, añada unas gotas de detergente neutro al agua. Seque con un paño seco.

No utilice detergentes corrosivos ni abrasivos. Si uno de esos productos entra accidentalmente en contacto con la superficie del aparato, límpielo de inmediato con un paño húmedo de microfibra.

SUPERFICIES INTERIORES

• Después de cada uso, deje que el horno se enfríe y, a continuación, límpielo, preferiblemente cuando aún esté tibio, para quitar los restos o manchas causados por los residuos de los alimentos. Para secar la condensación que se haya podido formar debido a la cocción de alimentos con un alto contenido en agua, deje que el horno se enfríe por completo y límpielo con un paño o esponja.

• Para eliminar los restos de cal del fondo de la cavidad después de la cocción de **STEAM**, recomendamos limpiar la cavidad con los productos proporcionados por

el Servicio Postventa (siga las instrucciones adjuntas al producto). Se recomienda limpiar al menos cada 5 a 10 **STEAM** ciclos de cocción.

• Si hay suciedad persistente en las superficies interiores, se recomienda activar la función de limpieza automática para obtener los mejores resultados. Evite activar el ciclo de limpieza pirolítica en caso de que haya incrustaciones de cal. Antes de activarlo, limpie las incrustaciones de cal como se ha descrito anteriormente.

• La puerta se extrae fácilmente para facilitar la limpieza del cristal.

• Limpie el cristal de la puerta con un detergente líquido adecuado.

ACCESORIOS

Después del uso, sumerja los accesorios en una solución líquida con detergente, utilizando guantes si aún están calientes. Los residuos de alimentos pueden quitarse con un cepillo o esponja.

CÓMO EXTRAER Y VOLVER A COLOCAR LA PUERTA

1. Para quitar la puerta, ábrala por completo y baje los pestillos hasta que estén en posición desbloqueada.

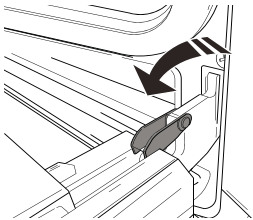

2. Cierre la puerta tanto como pueda.

Sujete bien la puerta con las dos manos – no la sujete por el asa. Simplemente extraiga la puerta cerrándola mientras tira de ella hacia arriba (a) hasta que salga de su alojamiento (b).

Ponga la puerta en un lado, apoyada sobre una superficie blanda.

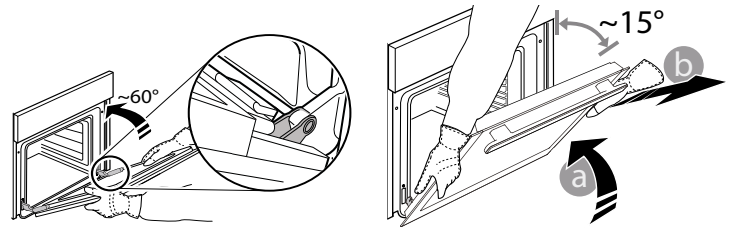

3. Vuelva a instalar la puerta llevándola hacia el horno, alineando los ganchos de las bisagras con sus alojamientos y fijando la parte superior en su alojamiento.

4. Baje la puerta y ábrala por completo.

Baje los pestillos hasta su posición original: asegúrese de haberlos bajado por completo.

5. Intente cerrar la puerta y compruebe que esté alineada con el panel de control. Si no lo está, repita los pasos de arriba.

SUSTITUCIÓN DE LA LÁMPARA

1. Desconecte el horno de la red eléctrica.

2. Desenrosque la tapa de la lámpara, sustituya la bombilla y vuelva a enroscar la tapa de la lámpara.

3. Vuelva a conectar el horno a la red eléctrica.

Nota: Utilice bombillas halógenas de 25W/230 V tipo G9, T 300 °C. La bombilla que se usa en el aparato está diseñada específicamente para electrodomésticos y no es adecuada para la iluminación general de estancias en una vivienda (Normativa CE 244/2009). Las bombillas están disponibles en nuestro Servicio Postventa. - No manipule las bombillas con las manos desprotegidas, ya que las huellas dactilares podrían dañarlas. No utilice el horno hasta que no haya vuelto a colocar la tapa de la lámpara.

LIMPIEZA DE LOS CRISTALES DE LAS PUERTAS

1. Después de desmontar la puerta y colocarla sobre una superficie blanda con las asas hacia abajo, presione simultáneamente los dos enganches de retención y extraiga la parte superior de la puerta tirando hacia usted.

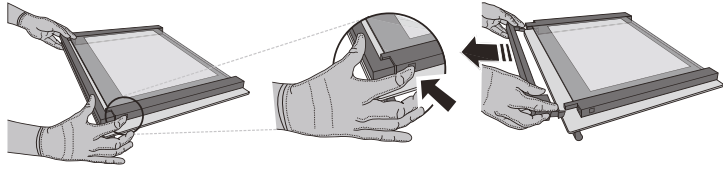

2. Sujete los cristales interiores firmemente con las dos manos, extraígalos y colóquelos sobre una superficie blanda antes de limpiarlos.

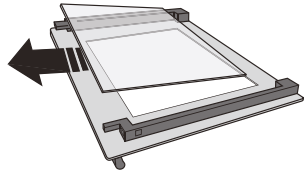

3. Vuelva a colocar la hoja intermedia (marcada con "1R") antes de montar la hoja interna: Para colocar las hojas de cristal correctamente, asegúrese de que la marca "R" se vea en la esquina de la izquierda. Primero introduzca el lado largo del cristal marcado con una «R» en los soportes y después bájelo hasta su posición. Repita este procedimiento en ambas hojas de cristal.

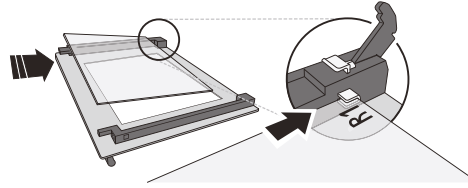

4. Vuelva a colocar la parte superior: un clic le indicará que se ha colocado correctamente. Asegúrese de que el precinto esté asegurado antes de volver a montar la puerta.

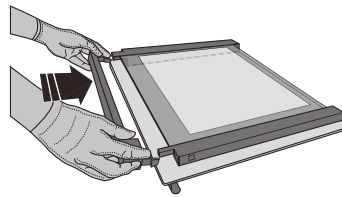

RESOLUCIÓN DE PROBLEMAS

PROBLEMA	POSIBLE CAUSA	SOLUCIÓN
El horno no funciona.	Corte de suministro. Desconexión de la red eléctrica.	Compruebe que haya corriente eléctrica en la red y que el horno esté enchufado a la toma de electricidad. Apague el horno y vuelva a encenderlo para comprobar si se ha solucionado el problema.
En la pantalla aparecerá la letra "F" seguida de un número o letra.	Fallo del horno.	Póngase en contacto con el Servicio Postventa más cercano e indique el número que aparece detrás de la letra "F".
La pantalla muestra el mensaje "Hot" y la función seleccionada no se inicia.	Temperatura demasiado alta.	Deje que el horno se enfríe antes de activar la función. Seleccione otra función.
La pantalla muestra un texto poco claro y parece estar rota.	Otro idioma configurado.	Póngase en contacto con el Servicio Postventa más cercano.

* Disponible en determinados modelos solamente

Puede consultar los reglamentos, la documentación estándar e información adicional sobre productos mediante alguna de las siguientes formas:

- Utilizando el código QR en tu aplicación
- Visitar nuestro sitio web docs.whirlpool.eu/docs
- También puede **ponerse en contacto con nuestro Servicio Postventa** (Consulte el número de teléfono en el folleto de la garantía). Cuando se ponga en contacto con nuestro Servicio Posventa, deberá indicar los códigos que figuran en la placa de características de su producto.

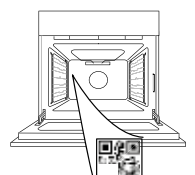

®/TM/© 2026 Whirlpool. Fabricado con licencia.

**TÄNAME, ET OSTSITE WHIRLPOOLI TOOTE**

Parema tugiteenuse saamiseks registreerige toode aadressil
www.register10.eu

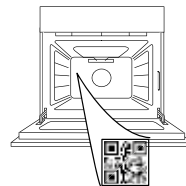
**TÄPSEMA TEABE SAAMISEKS
SKANNIGE OMA SEADME QR-
KOOD**

Enne seadme kasutamist lugege hoolikalt läbi
ohutusjuhend.

TOOTE KIRJELDUS

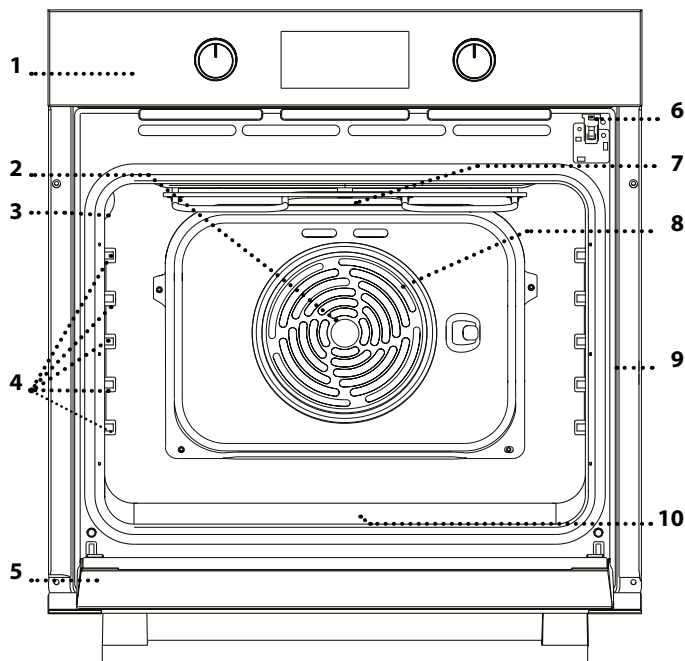

1. Juhtpaneel
2. Ventilator
3. Lamp
4. Riiulisiinid (tasandi number on märgitud küpsetuskambri seinale)
5. Uks
6. Ukselukkk (lukustab ukse automaatpuhastuse ajaks ja pärast seda)
7. Ülemine kütteelement/grill
8. Tsirkulaarne küttekeha (pole nähtav)
9. Andmeplaat (ärge eemaldage)
10. Režiimi **STEAM** süvend joogivee jaoks

JUHTPANEELI KIRJELDUS

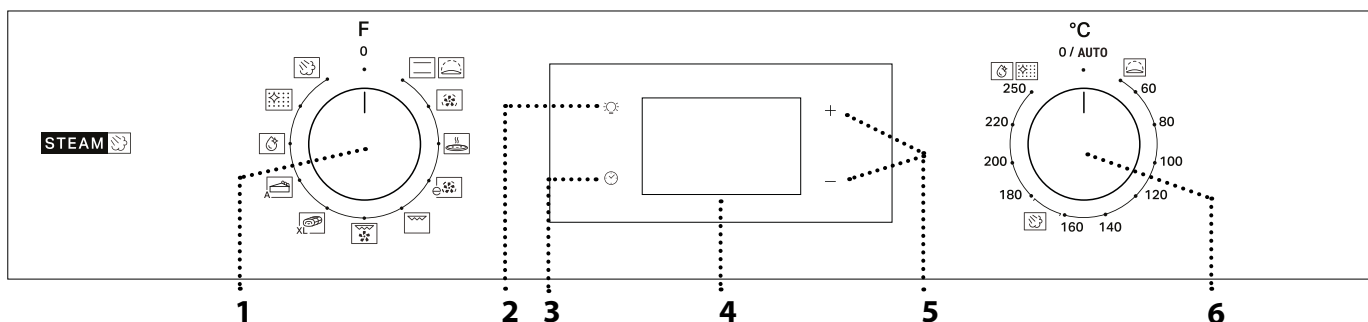

1. VALIKUNUPP

Ahju sisselülitamiseks ja funktsiooni valimiseks. Ahju väljalülitamiseks keerake nupp asendisse 0.

2. VALGUSTUS

Kui ahi on sisse lülitatud, saate seda vajutades  lülitada sisse või välja ahju valgustuse.

3. KELLAJA SEADISTAMINE

See on küpsetusaja, viitkävitususe ja taimeri määramiseks. Kui ahi on välja lülitatud, näitab see kellaega.

4. EKRAAN

5. SEADENUPUD

Küpsetusaja muutmiseks.

6. TERMOSTAADINUPP

Seda pöörates saate käsifunktsioone aktiveerides valida soovitud temperatuuri.

Pange tähele: Nupu tüüp võib mudeli tüübist erineda. Kui nupud on sisse vajutatud, vajutage nupu vabastamiseks selle keskele.

TARVIKUD

TRAATREST

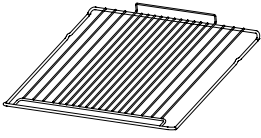

Toidu küpsetamiseks või pannide, koogivormide ja muude ahjukindlate küpsetusnõude aluseks.

TILKUMISALUS *

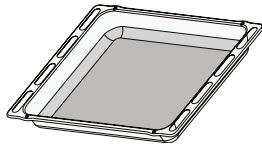

Kasutamiseks ahjuplaadina liha, kala, köögiviljade, foccaccia jms küpsetamisel või siis küpsetusmahlade kogumiseks asetatuna resti alla.

KÜPSETUSPLAAT*

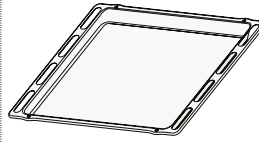

Ahjusaia ja saiakeste küpsetamiseks, aga ka liha, kala küpsetuspaberis jms valmistamiseks.

LIUGSIINID *

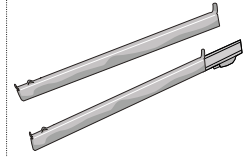

Tarvikute ahju panemise ja ahjust välja võtmise hõlbustamiseks.

* Saadaval ainult teatud mudelitel

Tarvikute arv ja tüübid võivad erineda sõltuvalt ostetud mudelist.

Muid tarvikuid saab eraldi juurde osta teenindusest.

RESTI JA MUUDE TARVIKUTE PAIGALDAMINE

Pange rest soovitud tasandile, hoides seda kergelt üleskallutatud asendis ja toetades tõstetud tagakülje (suunaga üles) esimesena siinidele.

Seejärel nihutage see horisontaalselt riiulisiinidel lõppu.

Muud tarvikud, nt küpsetusplaat, tuleb rõhvalt riiulisiinidele libistada.

LIUGRIIULID JA RIIULIJUHIKUD

Enne ahju kasutamist eemaldage siinidelt kaitseteip [a] ja seejärel kaitsefoolium [b].

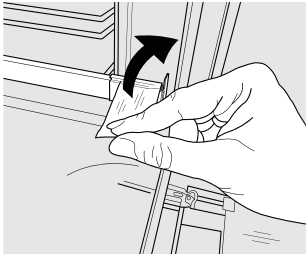

[a]

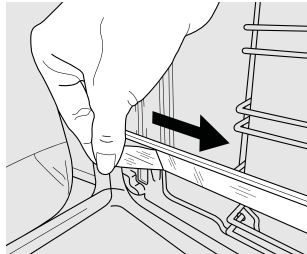

[b]

LIUGSIINIDE EEMALDAMINE [c]

Tõmmake liugsiini alumisest osast, et see alumiste konksude (1) küljest lahti tuleks, ja seejärel tõmmake liugsiine üles, et need ülemiste konksude (2) küljest eemaldada.

LIUGSIINIDE TAGASI PAIGALDAMINE [d]

Kinnitage ülemised konksud riiulijuhikute (1) külge ja seejärel vajutage liugsiinide alumist osa vastu riiulijuhikuid, kuni alumised konksud klõpsuga paika kinnituvad (2).

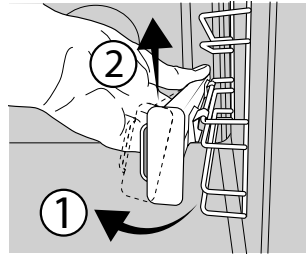

[c]

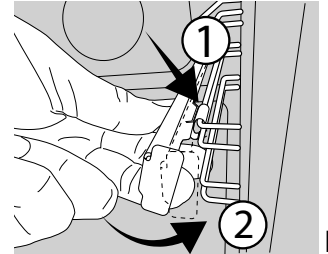

[d]

RIIULISIINIDE EEMALDAMINE JA ÜMBERPAIGUTAMINE

1. Haarake riiulisiinide eemaldamiseks kindlalt siini välisosast ja tõmmake seda enda poole, et eemaldada tugi ja kaks sisemist tihvti oma pesadest.

2. Riiulisiinide ümber paigutamiseks hoidke neid avause lähedal ja sisestage esmalt kaks tihvti pesadesse. Seejärel viige väline osa pesa juurde, sisestage tugi ja vajutage tugevalt õõnsuse seinale, et veenduda, et riiulisiin on kindlalt kinni.

FUNKTSIOONID

CONVENTIONAL (TAVAPÄRANE KÜPSETAMINE)

Mis tahes tüüpi roogade küpsetamine ainult ühel ahjutasemel.

RISING (KERGITAMINE)

Magusa või soolase taigna tõhus kergitamine. Funktsiooni sisselülitamiseks keerake *termostaadinupp* vastavale ikoonile.

FORCED AIR (ÕHU SUNDRINGLUS)

Samal ajal mitmel eri tasemel (kuni kolmel) erinevate roogade küpsetamiseks, mis vajavad valmimiseks sama temperatuuri. Seda funktsiooni saab kasutada erinevate toitude samaaegselt küpsetamiseks, ilma et ühe toidu lõhn või maitse kanduks üle teisele.

PIZZA (PITSA)

Mitut tüüpi ja suuruses pizza ning saia küpsetamiseks. Soovitatav on küpsetusplaatide asetus umbes poole küpsetamise ajal omavahel vahetada.

ECO FORCED AIR (SÄÄSTLIK SUNDÕHK) *

Ühes tükis praadide või täidisega lihalõikude küpsetamine ühel tasandil. Õrn ja hootine õhuringlus takistab toidu kuivamist. Selle ökofunktsiooni kasutamisel ei sütti tuli ECO, kuid selle saab sisse lülitada, vajutades nuppu .

GRILL (GRILLIMINE)

Liha, kebabi ja vorstide grillimine, köögiviljade gratineerimine või leiva röstimine. Grillimisel soovime asetada liha alla küpsetusmahlade kogumiseks nõrgumispanni: paigutage nõrgumispanni resti alla ükskõik millisele tasandile ja valage sinna 200 ml vett.

TURBOGRILL

Suurte lihatükkide (koivad, rostbiif, kanad) grillimiseks. Grillimisel soovime asetada alla küpsetusmahlade kogumiseks nõrgumispanni: paigutage nõrgumispanni resti alla ükskõik millisele tasandile ja valage sinna 200 ml vett.

MAXI COOKING (SUUR KÜPSETAMINE)

Suurte lihatükkide (üle 2,5 kg) küpsetamine. Soovime liha küpsetamise ajal ümber pöörata, et mõlemad pooled ühtlaselt pruunistuksid. Samuti

soovime liha mõne aja tagant leemega üle valada, et see ära ei kuivaks.

PASTRY AUTO (KONDIITRITOODETE AUTOMAATKÜPSETUS)

See funktsioon valib kookide jaoks automaatselt parima temperatuuri ja küpsetusaja. Funktsiooni aktiveerimiseks asetage toit ahju, keerake termostaadinupp 0-le ja funktsiooni nupp ikoonile . Parima tulemuse saavutamiseks on soovitatav kasutada küpsetustaset 2 või 3.

STEAM+

Steam+ funktsiooniga saavutate tänu küpsetusükslik eralduvale aurule suurepäraseid tulemusi. See funktsioon reguleerib automaatselt optimaalset küpsetustemperatuuri erinevate retseptide tarbeks; Põhiroogade küpsetusajad on toodud asjakohases küpsetustabelis. Enne aurufunktsiooni aktiveerimist peab ahi olema külm ja süvendisse peab olema kallatud 200 ml joogivett. Steam+ funktsiooni aktiveerimiseks keerake termostaadinupp asendisse .

FLEXI CLEAN PACK (MUGAVAD PUHASTUSREŽIIMID)

SMARTCLEAN

Spetsiaalne puhastusüksik, mille käigus eraldatakse madalal temperatuuril veeauru, mis hõlbustab kõrbenud rasva- ja toidupritsmete eemaldamist. Funktsiooni „Smart Clean“ aktiveerimiseks valage ahju põhja 100–120 ml joogivett, seejärel keerake valikunupp ja termostaadinupp ikoonile . Kasutage funktsiooni 35'. Käivitage funktsioon, kui ahi on külm. Ikoonide asetus ei märgi puhastusüksli jooksul saavutatavat temperatuuri.



AUTOMATIC CLEANING - PYRO (AUTOMAATPUHASTUS - PYRO)

Toidupritsmete eemaldamiseks väga kõrge temperatuuriga tsükli abil. Funktsiooni aktiveerimiseks keerake termostaadinupp asendisse . Ikooni asetus ei märgi puhastusüksli jooksul saavutatud tegelikku temperatuuri.



* Funktsiooni kasutatakse Euroopa Liidu energiatõhususe deklaratsiooni soovitude kohaselt vastavalt määrusele (EL) nr 65/2014

ESIMEST KORDA KASUTAMINE

1. KELLAJA SEADISTAMINE

Seadme esimesel sisselülitamisel tuleb määrata kellaeg: Vajutage nuppu , kuni tabloole ilmub ikoon  ja kahekohaline tundide näidik hakkab vilkuma.





Valige nuppudega + ja - tunnid ning vajutage kinnitamiseks nuppu . Hakkab vilkuma kahekohaline minutite näidik. Valige nuppudega + ja - minutid ning vajutage kinnitamiseks nuppu .

Pange tähele: Kui ikoon  vilgub (näiteks pärast pikka

voolukatkestust), peate kellaaja uuesti määrama.

2. VÕIMSUSTARBE SEADMINE

Vaikimisi on ahi programmeeritud töötama võimsusel, mis on suurem kui 3 kW (Hi). Ahju kasutamiseks kodusel majapidamisvõimsusel (alla 2,9 kW, madal võimsus) peate sätteid muutma.

Muutmismenüüsse pääsemiseks keerake *valikunupp* asendisse , seejärel tagasi asendisse .

Kohe pärast seda vajutage ja hoidke viis sekundit all nuppe + ja -.

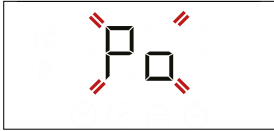

Muutke sädet nuppudega + ja -, kinnitamiseks vajutage ja hoidke vähemalt kaks sekundit all nuppu ☺.

3. KUUMUTAGE AHI

Uus ahi võib eraldada tootmisest jäänud lõhnu: see on

IGAPÄEVANE KASUTAMINE

1. FUNKTSIOONI VALIMINE

Funktsiooni valimiseks pöörake *valikunupp* soovitud funktsiooni asendisse: süttib tabloo ja kõlab helisignaal.



2. FUNKTSIOONI AKTIVEERIMINE

KÄSITSI

Valitud funktsiooni käivitamiseks pöörake *termostaadinuppu*, et määrata soovitud temperatuur.



Pange tähele! Küpsetamise ajal saab funktsiooni muuta, pöörates valikunuppu või muutes temperatuuri termostaadinupuga.

Funktsioon ei käivitu, kui termostaadinupp on asendis **0 / AUTO** (v.a KONDIITRITOODETE AUTOMAATKÜPSETUSE funktsioon).

Saate määrata küpsetusaja, küpsetamise lõpuaja (ainult siis, kui määrate küpsetusaja) ja taimeri.

KERGITAMINE

Loputamiskäivitamiseks keerake *termostaadinuppu* loputasendisse (40 kraadi) ja funktsiooninupp tavaasendisse. Kui ahi on määratud muule temperatuurile, ei käivitata funktsiooni.

Pange tähele: Saate määrata küpsetusaja, küpsetamise lõpuaja (ainult siis, kui määrate küpsetusaja) ja taimeri.

STEAM

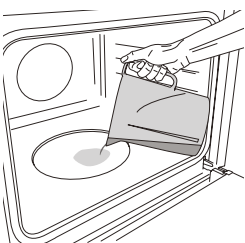

Aurufunktsiooni käivitamiseks valage ahju põhja 200 ml joogivett. Valige funktsioon, keerates vastava ikooni juures olevat valikunuppu päripäeva ja termostaadi nuppu vastavalt küpsetustabelis olevatele juhiste. Funktsioon lülitub sisse ja ekraanil kuvatakse kellaeg. Eelkuumutamine

ei ole vajalik. Küpsetamise lõpetamiseks, pöörake valikunupp asendisse **0**. Ärge avage auruga küpsetamisel kunagi ahjuust ega lisage vett.

Pange tähele: Ukse avamine ja vee lisamine küpsetamise ajal võib lõpptulemusele halvasti mõjuda.

täiesti tavapärase. Soovitame enne esimest küpsetamist ahju tühjalt kuumutada, et eemalduksid võimalikud lõhnad.

Eemaldage ahju pealt kõik kile- ja pappkatted ja seest kõik tarvikud. Kuumutage ahju umbes üks tund temperatuuril 250 °C. Ahi peab sel ajal olema tühi.

Pange tähele: Pärast seadme esmakordset kasutamist on soovitatav ruumi tuulutada.

3. EELKUUMUTAMINE JA JÄÄKSOOJUS

Kui funktsioon käivitub, antakse helisignaali ja ekraanil vilkuma ikooniga ☺ märku, et eelsoojenduse etapp on aktiveeritud. Kui eelsoojendus on lõppenud, kõlab helisignaal ja püsivalt põlev ikoon ☺ ekraanil annab teada, et ahi on jõudnud seatud temperatuurini: nüüd asetage toit ahju ja alustage küpsetamist.

Pange tähele: Kui panete toidu ahju enne eelsoojenduse lõppemist, võib see küpsetustulemusele halvasti mõjuda.

Pärast küpsetamist, kui funktsioon on inaktiveeritud, võib ikoon ☺ ekraanil nähtavaks jääda, isegi kui jahutusventilaator on välja lülitunud, et viidata sektsioonis esinevale jääkkuumusele.

Pange tähele: Aeg, mille järel ikoon välja lülitub, oleneb erinevatest teguritest, nagu keskkonnatemperatuur ja kasutatav funktsioon. Toote võib igal juhul lugeda väljalülitatuks, kui valikunupu osuti on asendis „0“.

4. KÜPSETAMISE PROGRAMMEERIMINE

Küpsetamise programmeerimiseks tuleb kõigepealt valida mõni funktsioon.

DURATION (KESTUS)

Vajutage nuppu ☺, kuni ekraanil hakkavad vilkuma ikoon ☺ ja „00:00“.



Valige nuppudega + ja - soovitud küpsetusaeg, seejärel vajutage kinnitamiseks nuppu ☺.

Aktiveerige funktsioon, pöörates *termostaadinuppu* vajalikule temperatuurile: kõlab helisignaal ja ekraan annab teada, et küpsetamine on lõppenud.

Pange tähele: Valitud küpsetusaja tühistamiseks vajutage nuppu ☺, kuni ekraanil hakkab vilkuma ikoon ☺, seejärel lähtestage nupuga - küpsetusaeg väärtusele „00:00“. See küpsetusaeg sisaldab ka eelsoojenduse etappi.

KÜPSETAMISE LÖPUAJA/VIITKÄIVITUSE PROGRAMMEERIMINE

Kui küpsetusaeg on määratud, saab funktsiooni käivitamise aega edasi lükata, programmeerides selle lõpuaja: vajutage nuppu ☺, kuni ekraanil hakkavad vilkuma ikoon ☺ ja preagune aeg.



Valige nuppudega + ja – soovitud küpsetamise lõpuaeg ning vajutage kinnitamiseks nuppu ☺.

Aktiveerige funktsioon, pöörates *termostadinupu* vajalikule temperatuurile: funktsioon jääb ootele ja hakkab tööle automaatselt pärast arvutatud aja möödumist, et küpsetamine lõpeks seatud ajal.

Pange tähele: Selle sätte tühistamiseks lülitage ahi välja, pöörates *valikunupu* asendisse 0.

Funktsioonide käivitamise viivitus ei ole grilli ja turbogrilli funktsioonide jaoks saadaval.

END OF COOKING (KÜPSETAMISE LÕPP)

Kõlab helisignaali ja ekraan annab teada, et funktsiooni töö on lõppenud.



Pöörake *valikunuppu*, et valida teine funktsioon, või valige asend „0” ahju väljalülitamiseks.

Pange tähele: Kui taimer on aktiivne, kuvatakse tablool vaheldumisi teksti END ja järelejäänud aega.

5. TAIMERI SEADMINE

See valik ei katkesta ega programmeeri küpsetamist, kuid võimaldab teil kasutada ekraani taimerina (nii funktsiooni töötamise ajal kui ka siis, kui ahi on välja lülitatud).

Vajutage nuppu ☺, kuni ekraanil hakkavad vilkuma ikoon ☺ ja „00:00”.



Valige nuppudega + ja – soovitud aeg ning vajutage kinnitamiseks nuppu ☺. Kui taimer on seatud aja lugemisel jõudnud nulli, kõlab helisignaali.

Märkused: Taimeri tühistamiseks vajutage nuppu ☺, kuni ikoon ☺ hakkab vilkuma, seejärel lähtestage nupuga – aeg väärtusele „00:00”.

6. AUTOMAATNE PUHASTUSFUNKTSIOON – PÜROLÜÜS

Ärge puudutage ahju pürolüüsitsükli ajal. Hoidke pürolüüsitsükli ajal lapsed ja loomad ahjust eemal ja ärge laske neid ahjule ligi enne, kui ruumi on pärast tsükli lõppu õhutatud.

Ahjust tuleb enne funktsiooni käivitamist eemaldada kõik tarvikud, kaasa arvatud riulisiniidid. Kui ahi on paigaldatud pliidi alla, veenduge, et kõik põletid ja elektrilised pliidiplaadid oleksid isepuhastusrežiimi ajal välja lülitatud. Parima tulemuse saavutamiseks eemaldage enne Pyro funktsiooni kasutamist niiske käsna kõige suurem mustus.

Ärge aktiveerige pürolüüsiga puhastamist, kui ahjus on

lubjakivi jääke.

Kasutage pürolüüsifunktsiooni ainult siis, kui seade on väga must või eritab küpsetamise ajal halba lõhna.

Automaatpuhastusfunktsiooni käivitamiseks keerake *valikunupp* ja *termostadinupp* ikoonile ☺. Funktsioon käivitub automaatselt, uks lukustub ja tuli ahjus lülitub välja: Näidikul kuvatakse puhastuse lõpuni jäänud aeg, mis vaheldub kirjaga “Pyro” (pürolüüs).



Pärast tsükli lõppu jääb uks lukku, kuni temperatuur küpsetuskambris on langenud ohutule tasemele. Pärast Pyro tsükli kasutamist õhutage ruumi.

. MÄRKUSED

- Ärge katke seadme sisepindu fooliumiga!
- Ärge lohistage potte-panne mööda ahju põhja, sest ka see võib emaili kahjustada!
- Ärge asetage uksele raskeid esemeid ega toetage uksele.
- Pitsa tsükli kõrgema temperatuuri tõttu on oodata veidi suuremat jahutusventilaatori müra.

. ENERGIATÕHUSUSE MÄRKMED

- Kasutage ära jääksoojust: lülitage ahi välja 5–10 minutit enne küpsetamise lõppu, et kasutada järelejäänud soojust.
- Hoidke uks kinni: võimalusel vältige ahju ukse avamist küpsetamise ajal, sest see laseb kuumuse välja.
- Valmistage suuremaid portsjoneid: kasutage ahju peamiselt suuremate roogade (nt üle 1 kg liha) või suuremate portsjonite valmistamiseks, et energiast maksimumi võtta.
- Puhastage ukse tihendit regulaarselt: puhas tihend takistab soojuskadu ja tagab tõhusa toiduvalmistamise.
- Eelsoojendage ainult siis, kui see on vajalik: eelsoojendage ahju ainult siis, kui seda on soovitatud retseptis või küpsetustabelis.
- Valige tumedad küpsetusplaadid: tumedad plaadid neelavad soojust paremini, täiustades küpsetamise tõhusust.
- Planeerige oma toiduvalmistamist: valmistage mitu rooga järjest, et kasutada jääksoojust ja vältida täiendavat eelsoojendamist.
- Valige energiasäästuprogramm: kasutada spetsiaalset ECO-programmi väiksema energiatarbimise tagamiseks. Lisateabe saamiseks vaadake küpsetustabelit.
- Eemaldage kasutamata tarvikud: võtke välja plaadid või riulid, mida te ei vaja, et parandada soojusringluse efektiivsust ja vähendada toote soojusmahtuvust.

KÜPSETUSTABEL

RETSEPT	FUNKTSIOON	EELSOOJENDUS	TEMPERATUUR (°C)	KESTUS (Min)	TASE JA TARVIKUD
Pärmitainast koogid		Jah	170	30 – 50	2
		Jah	160	30 – 50	2
		Jah	160	40 – 60	4 1
Täidisega kook (juustukook, strudel, puuviljapirukas)		Jah	160 – 200	35 – 90	2
		Jah	160 – 200	40–90	4 2
Küpsised/marjakorvikesed		Jah	160	25 - 35	3
		Jah	160	25 - 35	3
		Jah	150	35 – 45	4 2
Tuuletaskud		Jah	180–210	30 – 40	3
		Jah	180 – 200	35 – 45	4 2
		Jah	180 – 200	35 – 45	5 3 1
Besee		Jah	90	150–200	3
		Jah	90	140–200	4 2
		Jah	90	140–200	5 3 1
Pitsa/focaccia		Jah	190 – 250	15 – 50	1 / 2
		Jah	190 – 250	20 – 50	4 2
Külmutatud pitsa		Jah	250	10 – 20	3
		Jah	230-250	10 – 25	4 2
Soolased pirukad (kõogiviljapirukas, plaadipirukas)		Jah	180 – 200	40–55	3
		Jah	180 – 200	45 – 60	4 2
		Jah	180 – 200	45 – 60	5 3 1
Volovanid / lehttainast küpsised		Jah	190 – 200	20 – 30	3
		Jah	180 – 190	20 – 40	4 2
		Jah	180 – 190	20 – 40	5 3 1
Lasanje / küpsetatud pasta / cannelloni / lahtine pirukas		Jah	190 – 200	45 – 65	2
Lammas/vasikas/ veis/siga 1 kg		Jah	190 – 200	80 – 110	3
Krõbeda kamaraga seapraad (2 kg)		Jah	180 – 190	110 – 150	3
Kanapraad/jänesepraad/ pardipraad 1 kg		Jah	200 – 230	50 – 100	2
Kalkunipraad / hanepraad 3 kg		—	190 – 200	100–160	2
Küpsetatud kala / kala küpsetuspaberis (fileed, terve)		Jah	170 - 190	30 - 45	2
Täidetud kõogiviljad (tomatid, Suvikõrvits, Baklažaan)		Jah	180 – 200	50 – 70	3

TARVIKUD					
	Traatrest	Küpsetuspann restil	Ahjunõud / nõrgumispann või küpsetuspann restil	Nõrgumispann/ küpsetusplaat	Nõrgumispann / küpsetusplaat 200 ml veega

FUNKTSIOONID						
	Tavapärane	Sundõhk	Pitsa	Grill	Turbo grill	Ökonoomne sundõhk

RETSEPT	FUNKTSIOON	EELSOOJEN- DUS	TEMPERATUUR (°C)	KESTUS (Min)	TASE JA TARVIKUD
Röstitud sai/leib		5'	250	2 - 6	5
Kalafilee/-lõigud		—	230–250	15–30 *	4 3
Vorstid/kebab/ ribi/kotletid		—	250	15–30 *	5 4
Röstitud kana 1–1,3 kg		Jah	200 – 220	55 - 70 **	2 1
Veisepraad pooltoores 1 kg		Jah	200 - 210	35–50 **	3
Lambakoot		Jah	200 - 210	60 - 90 **	3
Ahjukartulid		Jah	200 - 210	35 - 55	2
Köögiviljagratään		—	200 - 210	25 - 55	3
Liha ja kartulid		Jah	190 – 200	45 - 100 ***	4 1
Kala ja köögiviljad		Jah	180	30–50 ***	4 2
Lasanje ja liha		Jah	200	50–100 ***	4 1
Complete meal: (Terve söögikord:) puuviljakook (tasand 5) / lasanje (tasand 3) / liha (tasand 1)		Jah	180 – 190	40 - 120 ***	5 3 1
Praad / täidisega praad		—	170 – 180	100 - 150	3

*Pöörake toitu poole küpsetusaja möödudes

** Vajadusel pöörake toit ümber pärast 2/3 küpsetusaja möödumist.

*** Arvestuslik ajakulu: toidu võib vastavalt isiklikule maitseelisele ahjust välja võtta erineval ajal.



KÜPSETUSTABEL STEAM+

TOIT	RETSEPT	KOGUS	AEG (min)	TARVIKUD	TASE	VESI
 LEIB	Leivakesed	80–100 g	30 - 45		2	 200 ml
	Võileiva viil ahjuvormis	300–500 g	40 – 60			
	Leib	500 g kuni 2 kg	50 – 100			
	Baguettes (Bagetid)	200–300 g	30 - 45			
 LIHA	Praeliha	1 kg	60 - 110			
	Ribid	500g kuni 1,5 kg	50 - 75			
	Chicken (Kana)	1–1,5 kg	55 - 80			
	Kana/Kalkun	3 kg	100 - 140			
 KALA	Praefilee	0,5–2 cm	15–25			
	Praefilee	2–4 cm	20 - 35			
	Terve kala	300–600 g	20 – 30			
	Terve kala	600–1200 g	25 - 45			
 KÖÖGIVILJAD	Aurutatud kartulid	0,5–1,5 kg	45 – 60			
	Täidetud paprika	1–2 kg	35 – 55			
	Aurutatud brokoli	0,3–1 kg	30 – 50			
	Aurutatud suvikõrvits	0,5–1,5 kg	30 – 50			
 PAGARITOO- TED	Cookies (Küpsised)	alus	25 - 35			
	Muffin	30–60 g	25 - 45			
	Biskviitkook	500–700 g	30 – 50			
	Tort	vorm	35 – 55			

Käivitage funktsioon STEAM+ ainult siis, kui ahi on külm. Ukse avamine ja vee lisamine küpsetamise ajal võib lõpptulemusele halvasti mõjuda.

TARVIKUD					
	Traatrest	Küpsetuspann restil	Ahjunõud / nõrgumispann või küpsetuspann restil	Nõrgumispann/ küpsetusplaat	Nõrgumispann / küpsetusplaat 200 ml veega
FUNKTSIOONID					
	Tavapärane	Sundõhk	Pitsa	Grill	Turbo grill
					Ökonoomne sundõhk

PUHASTUS JA HOOLDUS

Enne hooldamist või puhastamist veenduge, et ahi on maha jahtunud.

Ärge kasutage aurpuhastusseadmeid.

Ärge kasutage traatnuustikut, abrasiivseid küürimispastasid ega abrasiivseid/söövitavaid puhastusvahendeid, kuna need võivad kahjustada seadme pinda. Kandke kaitsekindaid.

Enne mis tahes hooldustööd

tuleb ahi vooluvõrgust lahti ühendada.

Jääkide pehendamiseks ja eemaldamiseks võib kasutada tavalist ahjupuhastusvahendit, mis lihtsustab ahjuõõnsuse ja tarvikute käsitsi puhastamist.

VÄLISPIND

Puhastage välispindu ainult niiske mikrokiudlapiga. Kui need on väga mustad, kasutage mõni tilk pH-neutraalset puhastusvahendit. Lõpetage puhastamine kuiva lapiga.

Ärge kasutage abrasiivseid või söövitavaid puhastusvahendeid. Juhul kui mõni selline aine peaks kogemata seadme pinnaga kokku puutuma, pühkige seade kohe niiske mikrokiudlapiga puhtaks.

SISEPINNAD

• Pärast iga kasutust laske ahjul jahtuda ja seejärel puhastage (soovitavalt siis, kui ahi on veel soe) ning eemaldage võimalikud toidujäägid ja -plekid. Suure niiskusesisaldusega toitide küpsetamisel tekkinud kondensaadi kuivatamiseks laske ahjul täielikult maha jahtuda ja seejärel kuivatage lapi või käsnaga.

• Lubjakivi eemaldamiseks süvendi põhjast pärast küpsetamist režiimis **STEAM** soovitame süvendit

puhastada müügijärgsest teenindusest hangitud toodetega (järgige tootele lisatud juhiseid). Soovitav on ahju puhastada vähemalt iga 5–10 režiimi **STEAM** küpsetustsükli järel.

• Kui seadme sisepindadel leidub raskestieemaldatavat mustust, soovitame parima tulemuse jaoks kasutada automaatpuhastusfunktsiooni. Ärge aktiveerige pürolüüsiga puhastamist, kui ahjus on lubjakivi jääke. Enne aktiveerimist, eemaldage lubjakivi, nagu on ülalpool kirjeldatud.

• Ukse saab klaasi puhastamise lihtsustamiseks lihtsasti eemaldada ja tagasi paigaldada.

• Puhastage ukseklaasi sobiva vedela puhastusvahendiga.

TARVIKUD

Leotage tarvikuid pärast kasutamist pesuvees, hoides neid kinni pajalappidega, juhul kui need on veel kuumad. Toidujääke saab kergesti eemaldada pesuharja või švammiga.

UKSE EEMALDAMINE JA TAGASI PAIGUTAMINE

1. Ukse eemaldamiseks tehke see lõpuni lahti, laske fiksaatorid alla, kuni need on lukust lahti.

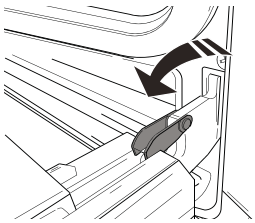

2. Sulgege uks nii tihedalt kui võimalik.

Võtke uksest mõlema käega kõvasti kinni – ärge hoidke seda käepidemest. Ukse eemaldamiseks lükake seda kinni, tõmmates samal ajal ülespoole (a), kuni see oma pesast (b) lahti tuleb.

Pange uks pehme pinna peale ühele küljele maha.

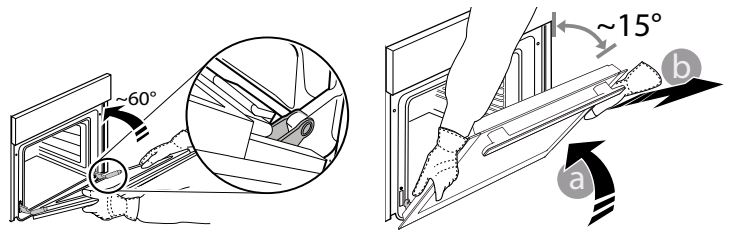

3. Ukse tagasipaigaldamiseks asetage see vastu ahju, joondage hingede haagid pesadega ja kinnitage ülemine osa oma pesa.

4. Laske uks alla ja seejärel avage täielikult.

Langetage fiksaatorid algasendisse tagasi: Veenduge, et need liiguvad lõpuni alla.

5. Proovige ust sulgeda ja vaadake, et see oleks juhtpaneeliga ühel joonel. Kui pole, korrake ülalkirjeldatud toiminguid.

LAMBIPIRNI VAHETAMINE

1. Eemaldage ahi vooluvõrgust.

2. Keerake kate lambilt lahti, vahetage pirn ja keerake kate tagasi.

3. Ühendage ahi uuesti elektrivõrku.

Pange tähele: Kasutage 25 W / 230 V tüüpi G9, T300 °C halogeenpirne. Seadmes kasutatav lambipirn on loodud spetsiaalselt kodumasinatele ja ei sobi kodus tubade üldiseks valgustamiseks (EÜ määrus nr 244/2009).

Pirnid on saadaval teeninduses. - Ärge võtke pirnist paljaste kätega kinni, kuna sõrmejäljed võivad pirni kahjustada. Ärge kasutage ahju enne, kui olete lambikatte tagasi pannud.

UKSEKLAASIDE PUHASTAMINE

1. Eemaldage uks ja pange see pehmele pinnale, käepide allpool. Vajutage korruga kaht kinnitusklambrit ja eemaldage ukse ülemine serv, tõmmates seda enda poole.

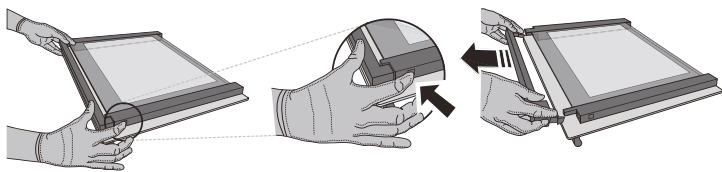

2. Hoidke sisemist klaasi kindlalt mõlema käega ja tõstke see üles, eemaldage ukse küljest ja pange puhastamiseks pehmele pinnale.

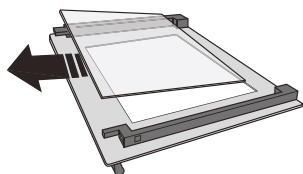

3. Pange tagasi vaheklase (märgistusega "1R") ja seejärel siseklaas. Klaastahvlite õige asetuse jaoks veenduge, et tähis "R" jääb vasakusse nurka. Kõigepealt pange klaasi pikk külg (märgitud R-tähedega) tugele, seejärel langetage see paika. Korrake sama mõlema klaastahvliga.

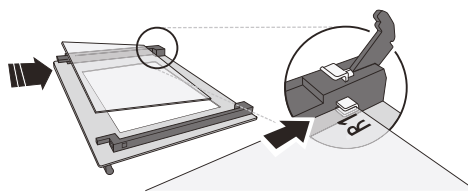

4. Paigaldage ülemine serv: Klamber näitab õiget asendit. Enne ukse ahju ette panemist kontrollige, kas tihend on korralikult oma kohal.

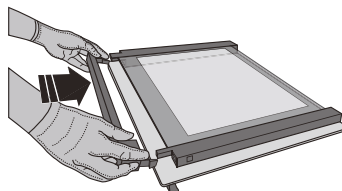

RIKKEOTSING

PROBLEEM	VÕIMALIK PÕHJUS	LAHENDUS
Ahi ei tööta.	Voolukatkestus. Vooluvõrgust lahti ühendatud.	Kontrollige, kas vool on olemas ja kas ahi on vooluvõrku ühendatud. Lülitage ahi välja ja uuesti sisse, et näha, kas viga püsib.
Ekraanil on kuvatud täht F ja selle järel number või täht.	Ahju tõrge.	Võtke ühendust lähima teenindusega ja öelge neile F-tähele järgnev number.
Ekraanil on kiri „Hot” ja valitud funktsioon ei käivitu.	Temperatuur on liiga kõrge.	Laske ahjul enne funktsiooni käivitamist jahtuda. Valige teine funktsioon.
Ekraanil on ebaselge tekst ja see näib olevat katki.	Teine keelekomplekt.	Võtke ühendust lähima müüjijärgse teenindusega.

* Saadaval ainult teatud mudelitel

Poliitika, standardite dokumentatsiooni ja toote lisateabe lugemiseks tehke järgmist:

- QR-koodi kasutamine teie seadmes
- Külastage meie veebisaiti docs.whirlpool.eu/docs
- teise võimalusena **võtke ühendust meie müüjijärgse teeninduskeskusega** (vt telefoninumbrist garantiikirjas). Kui võtate ühendust müüjijärgse teenindusega, siis teatage neile oma toote andmeplaadil olevad koodid.

®/TM/© 2026 Whirlpool. Toodeid litsentsi alusel.

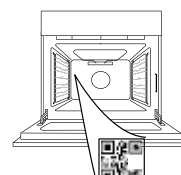

**MERCI D'AVOIR CHOISI UN PRODUIT WHIRLPOOL**

Afin de profiter d'une assistance complète, veuillez enregistrer votre appareil sur www.register10.eu



Lisez attentivement les consignes de sécurité avant d'utiliser l'appareil.

**VEUILLEZ SCANNER LE QR CODE
SUR VOTRE APPAREIL POUR
OBTENIR PLUS D'INFORMATIONS**

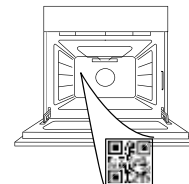
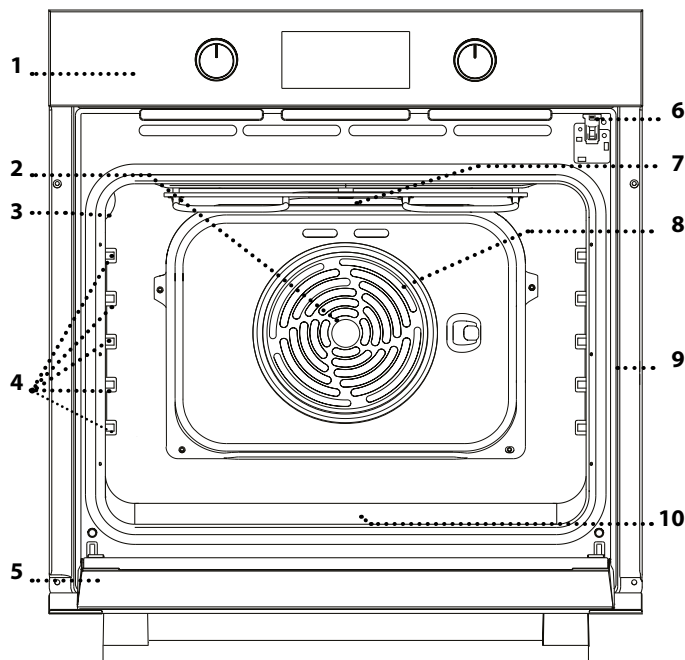
**DESCRIPTION DU PRODUIT**

1. Panneau de commandes
2. Ventilateur
3. Ampoule
4. Supports de grille (le niveau est indiqué sur la paroi du compartiment de cuisson)
5. Porte
6. Verrou de la porte (verrouille la porte lorsque le nettoyage automatique est en cours et après)
7. Élément chauffant supérieur/gril
8. Élément chauffant rond (invisible)
9. Plaque signalétique (ne pas enlever)
10. **STEAM** gaufrage pour eau potable

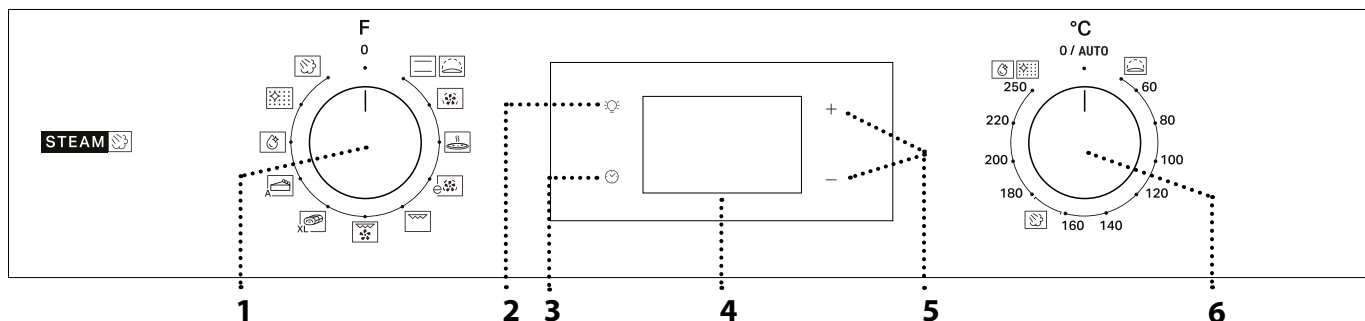
DESCRIPTION DU PANNEAU DE COMMANDE**1. BOUTON DE SÉLECTION**

Pour allumer le four en sélectionnant une fonction. Tournez dans la position 0 pour éteindre le four.

2. ÉCLAIRAGE

Avec le four allumé, appuyez sur pour allumer ou éteindre l'ampoule du compartiment du four.

3. RÉGLAGE DE L'HEURE

Pour accéder les réglages pour le temps de cuisson, le départ différé, et la minuterie.

Pour afficher l'heure lorsque le four est éteint.

4. ÉCRAN**5. BOUTONS DE RÉGLAGES**

Pour changer les réglages du temps de cuisson.

6. BOUTON DU THERMOSTAT

Tournez pour sélectionner la température désirée lorsque vous utilisez les fonctions manuelles.

Veuillez noter : Le type de boutons peut varier en fonction du modèle. Si les boutons pour de type bouton-poussoir, appuyez au centre du bouton pour le sortir de son logement.

ACCESSOIRES

GRILLE MÉTALLIQUE

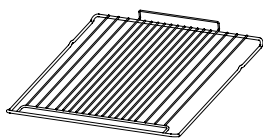

Utilisées pour la cuisson des aliments ou comme support pour les lèchefrites, moules à gâteau, et autres plats de cuisson résistants à la chaleur.

LÈCHEFRITE*

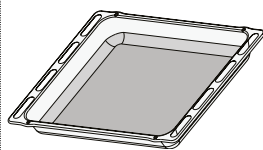

Utiliser comme plat de cuisson pour la viande, le poisson, les légumes, la focaccia, etc., ou pour recueillir les jus de cuisson en la plaçant sous la grille métallique.

PLAQUE À PÂTISSERIE *

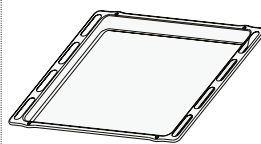

Pour la cuisson du pain et des pâtisseries, mais aussi pour cuire des rôtis, du poisson en papillotes, etc.

RAILS TÉLESCOPIQUES *

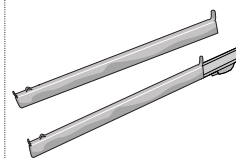

Pour insérer ou enlever les accessoires plus facilement.

* Disponible sur certains modèles seulement

Le nombre et type d'accessoires peuvent varier selon le modèle acheté.

Il est possible d'acheter séparément d'autres accessoires auprès du Service Après-Vente.

INSÉRER LA GRILLE MÉTALLIQUE ET LES AUTRES ACCESSOIRES

Insérez la grille métallique au niveau désiré en la tenant légèrement inclinée vers le haut et en déposant la partie surélevée arrière (pointant vers le haut) en premier.

Glissez-la ensuite horizontalement sur les glissières aussi loin que possible.

Les autres accessoires, comme la plaque de cuisson, sont insérés horizontalement en les laissant glisser sur les guides.

RAILS TÉLESCOPIQUES ET GUIDES DE GRILLES

Avant d'utiliser le four, enlevez la bande de protection [a] puis enlevez la feuille de protection [b] des rails télescopiques.

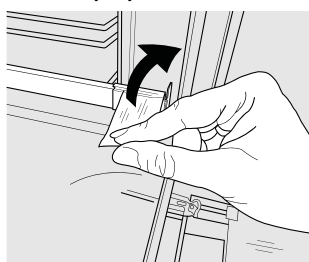

[a]

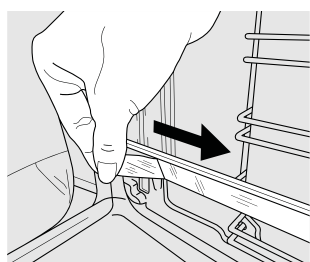

[b]

ENLÈVEMENT DES PATINS COULISSANTS [c]

Tirez la partie inférieure du patin coulissant pour détacher les crochets inférieurs (1) et tirez les patins coulissants vers le haut, en les détachant des crochets supérieurs (2).

REPOSE DES PATINS COULISSANTS [d]

Accrochez les crochets supérieurs des supports de grille (1), puis appuyez sur la partie inférieure des patins coulissants contre les supports de grille, jusqu'à ce que les crochets inférieurs s'enclenchent (2).

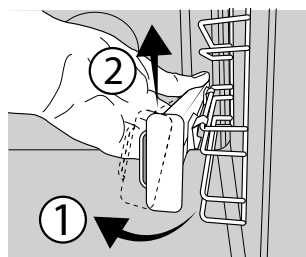

[c]

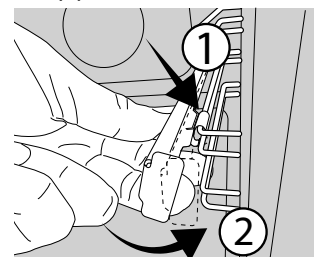

[d]

ENLEVER ET REPLACER LES SUPPORTS DE GRILLE

1. Pour enlever les supports de grille, agrippez fermement la partie externe du support et tirez-le vers vous pour sortir le support et les deux goupilles internes de leur appui.
2. Pour replacer les supports de grille, placez-les près de la cavité et insérez en premier les deux goupilles dans leur appui. Ensuite, placez la partie externe près de son appui, insérez le support, et appuyez fermement vers la paroi pour s'assurer que le support est bien inséré.

FUNCTIONS (FONCTIONS)



CONVECTION NATURELLE

Pour cuire tout type de plat sur une seule grille.



LEVAGE DE LA PATE

Pour aider les pâtes sucrées ou salées à mieux lever. Tournez le *bouton de thermostat* vers l'icône pour activer cette fonction.



CHALEUR PULSEE

Pour la cuisson simultanée sur plusieurs niveaux (trois maximum) de différents aliments nécessitant la même température de cuisson. Cette fonction peut être utilisée pour cuire différents aliments sans que les odeurs ne soient transmises de l'un à l'autre.



PIZZA

Pour cuire différents types et tailles de pain et de pizza. Nous vous conseillons d'échanger la position des plaques de cuisson à la mi-cuisson.



ECO CHALEUR PULSEE *

Pour cuire les rôtis farcis et les rôtis sur une seule grille. Les aliments ne s'assèchent pas trop grâce à une légère circulation d'air intermittente. Lorsque vous utilisez la fonction ÉCO, le voyant reste éteint durant la cuisson, mais peut être rallumé temporairement en appuyant sur .



GRILL

Pour cuire des biftecks, des brochettes, et des saucisses, faire gratiner des légumes et griller du pain. Pour la cuisson de la viande, nous vous conseillons d'utiliser une lèchefrite pour recueillir les jus de cuisson : placez la lèchefrite, contenant 200 ml d'eau, sur un quelconque niveau sous la grille.



TURBO GRILL (GRIL TURBO)

Pour griller de gros morceaux de viande (gigots, rôti de bœuf, poulets). Nous vous conseillons d'utiliser une lèchefrite pour recueillir les jus de cuisson : placez la lèchefrite, contenant 200 ml d'eau, sur un quelconque niveau sous la grille.



CUISSON GROSSE PIÈCE

Pour cuire de gros morceaux de viande (supérieurs à 2,5 kg). Nous vous conseillons de retourner la viande durant la cuisson pour s'assurer que les deux côtés brunissent de façon égale. Nous vous conseillons d'arroser le rôti de temps

en temps pour éviter qu'il ne s'assèche.



PASTRY AUTO (PÂTISSERIES AUTO)

Cette fonction sélectionne automatiquement la meilleure température et le meilleur temps de cuisson pour les gâteaux. Pour activer la fonction, placez les aliments dans le four, tournez le bouton de thermostat sur 0 et le bouton de la fonction sur l'icône . Pour de meilleurs résultats, il est recommandé d'utiliser le niveau de cuisson 2 ou 3.



STEAM+

La fonction Steam+ permet d'obtenir d'excellentes performances grâce à la présence de vapeur pendant le cycle de cuisson. Cette fonction gère automatiquement la température idéale pour la cuisson d'une vaste gamme de recettes ; les temps de cuisson des principaux plats sont indiqués dans le tableau de cuisson correspondant. Activez toujours la fonction vapeur lorsque le four est froid, et après avoir versé 200 ml d'eau potable au fond de la cavité. Pour activer la fonction Steam+, le bouton du thermostat doit être tourné sur la position de l'icône .

FLEXI CLEAN PACK (PACK FLEXI CLEAN)



SMARTCLEAN

L'action de la vapeur créée lors de ce cycle de nettoyage à basse température spécial permet d'enlever la saleté et les résidus d'aliments plus facilement. Pour activer la fonction « Smart Clean », verser 100-120 ml d'eau potable sur le fond du four puis tourner le bouton de sélection et le bouton du thermostat sur l'icône . Il est conseillé d'utiliser la fonction pendant 35'. Activez la fonction lorsque le four est froid. La position de l'icône ne correspond pas à la température atteinte lors du cycle de nettoyage.





AUTOMATIC CLEANING - PYRO (NETTOYAGE AUTOMATIQUE - PYRO)

Pour éliminer les éclaboussures produites lors de la cuisson en utilisant un cycle à très haute température. Pour activer cette fonction, déplacez le bouton du thermostat sur . La position de l'icône ne correspond pas à la température effective atteinte pendant le cycle de nettoyage.



* Fonction utilisée comme référence pour la déclaration d'efficacité énergétique conformément au Règlement (UE) n° 65/2014

PREMIÈRE UTILISATION

1. RÉGLAGE DE L'HEURE

Vous devez régler l'heure lorsque vous allumez l'appareil pour la première fois : Appuyez sur  jusqu'à ce que le voyant  et les deux chiffres indiquant l'heure clignotent à l'écran.



Utilisez + ou - pour régler l'heure et appuyez sur  pour confirmer. Les deux chiffres des minutes clignotent. Utilisez + ou - pour régler les minutes et appuyez sur  pour confirmer.

Veillez noter : Lorsque le voyant  clignote (par exemple après

des pannes de courant prolongées), vous devrez régler l'heure de nouveau.

2. RÉGLER LA CONSOMMATION ÉNERGÉTIQUE

Le four est programmé par défaut pour fonctionner à une puissance supérieure à 3kW (Hi). Pour utiliser le four à puissance compatible à un réseau électrique domestique inférieur à 2,9 kW (« Lo »), vous devez modifier les réglages. Pour accéder au menu de réglage, tournez le *bouton de sélection* sur , puis retournez-le ensuite sur 0.

Appuyez sur + ou - pour cinq secondes immédiatement après.

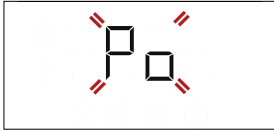

Utiliser + ou - pour changer le réglage, puis appuyer ☺ et le maintenir appuyé pendant au moins deux secondes pour confirmer.

3. HEAT THE OVEN (CHAUFFER LE FOUR)

Un nouveau four peut dégager des odeurs provenant de la

UTILISATION QUOTIDIENNE

1. SÉLECTIONNER UNE FONCTION

Pour sélectionner une fonction, tournez le *bouton de sélection* sur le symbole de la fonction désirée : l'écran s'allume et un signal sonore retentit.



2. ACTIVER UNE FONCTION

MANUEL

Pour activer la fonction sélectionnée, tournez le *bouton du thermostat* pour régler la température requise.



Veillez noter : Lors de la cuisson, vous pouvez changer la fonction en tournant le bouton de sélection ou ajuster la température en tournant le bouton du thermostat. La fonction ne démarre pas tant que le bouton du thermostat est en position **0 / AUTO** (excepté pour la fonction PASTRY AUTO (PÂTISSERIE AUTO)). Vous pouvez régler le temps de cuisson, le temps de fin de cuisson (seulement si vous réglez le temps de cuisson) et la minuterie.

LEVAGE

Pour démarrer la fonction « Levée », tournez le *bouton de thermostat* dans la position Levée (40 deg) et mettez le bouton de fonction en position Convection naturelle ; si le four est réglé à une température différente, la fonction de démarrage pas.

Veillez noter : Vous pouvez régler le temps de cuisson, le temps de fin de cuisson (seulement si vous réglez le temps de cuisson) et la minuterie.

STEAM

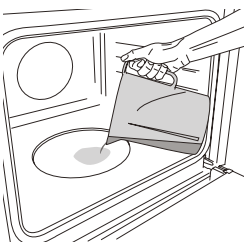

Pour activer la fonction vapeur, versez 200 ml d'eau potable dans la sole du four. Sélectionnez la fonction en tournant le sélecteur dans le sens des aiguilles d'une montre sur l'icône correspondante, puis réglez le thermostat selon les indications du tableau de cuisson. La fonction démarrera et l'écran affichera l'heure du jour. Aucun préchauffage n'est nécessaire. Pour interrompre la cuisson, tournez le bouton de sélection dans la position **0**. Pendant la cuisson à la vapeur, n'ouvrez pas la porte et ne rajoutez jamais d'eau.

Veillez noter : L'ouverture de la porte et l'ajout d'eau pendant la cuisson peuvent avoir un effet négatif sur le résultat final de la

fabrication : ceci est parfaitement normal. Avant de cuire des aliments, nous vous conseillons de chauffer le four à vide pour éliminer les odeurs.

Enlevez le carton de protection ou le film transparent du four et enlevez les accessoires de l'intérieur.

Chauffez le four à 250 °C pendant environ une heure. Le four doit être vide durant cette opération.

Veillez noter : Il est conseillé d'aérer la pièce après avoir utilisé l'appareil pour la première fois.

cuisson.

3. PRÉCHAUFFAGE ET CHALEUR RÉSIDUELLE

Une fois que la fonction est activée, un signal sonore et un voyant qui clignote à l'écran confirmant que la phase de préchauffage est activée. À la fin de cette phase, un signal sonore et un voyant stable indique que le four a atteint la température désirée : vous pouvez alors placer les aliments à l'intérieur et commencer la cuisson.

Veillez noter : Placer les aliments dans le four avant la fin du préchauffage peut affecter la qualité de la cuisson.

Après la cuisson et avec la fonction désactivée, le voyant peut rester visible sur l'écran même après que le ventilateur de refroidissement s'est éteint pour indiquer qu'il y a de la chaleur résiduelle dans le compartiment.

Veillez noter : Le temps nécessaire pour que l'icône s'éteigne varie car cela dépend d'une série de facteurs tels que la température ambiante et la fonction utilisée. Dans tous les cas, le produit doit être considéré comme éteint lorsque le curseur sur le bouton de sélection est sur « 0 ».

4. PROGRAMMER LA CUISSON

Vous devez sélectionner une fonction avant de pouvoir lancer un programme de cuisson.

DURATION (DURÉE)

Maintenez la touche ☺ enfoncée jusqu'à ce que l'icône et « 00:00 » commencent à clignoter à l'écran.



Utilisez + ou - pour régler le temps de cuisson souhaité, puis appuyez sur ☺ pour confirmer.

Activez la fonction en tournant le *bouton du thermostat* à la température désirée : un signal sonore et l'écran indiquent la fin de la cuisson.

Veillez noter : Pour annuler le temps de cuisson que vous avez réglé, appuyez sur ☺ jusqu'à ce que l'icône commence à clignoter à l'écran, puis utilisez - pour remettre le temps de cuisson à « 00:00 ». Ce temps de cuisson inclut la phase de préchauffage.

PROGRAMMER L'HEURE DE FIN DE CUISSON/ DÉPART DIFFÉRÉ

Après avoir réglé le temps de cuisson, vous pouvez retarder le début de la fonction en programmant le temps de fin de cuisson : appuyez sur ☺ jusqu'à ce que l'icône et l'heure actuelle clignent à l'écran.



Utilisez + ou - pour régler le temps de cuisson, puis appuyez sur pour confirmer.

Activez la fonction en tournant le *bouton du thermostat* à la température désirée : la fonction reste en veille et démarre automatiquement après la période d'attente calculée pour que la cuisson se termine à l'heure désirée.

Veuillez noter : Pour annuler le réglage, éteindre le four en tournant le *bouton de sélection* à la position « 0 ».

Le démarrage différé de la fonctionnalité n'est pas disponible pour les fonctions Grill et Turbo Grill.

FIN DE CUISSON

Un signal sonore retentit et l'écran indique que la fonction est terminée.



Tournez le *bouton de sélection* pour sélectionner une différente fonction ou placez-le dans la position 0 pour éteindre le four.

Veuillez noter : Si la minuterie est activée, l'écran affiche « END » en alternance avec le temps restant.

5. RÉGLAGE DE LA MINUTERIE

Cette option n'interrompt pas ou ne programme pas la cuisson, mais permet d'utiliser l'écran comme minuterie, durant le fonctionnement d'une fonction ou quand le four est éteint.

Maintenez la touche enfoncée jusqu'à ce que l'icône et « 00:00 » et « 00:00 » commencent à clignoter sur l'écran.



Utilisez + ou - pour régler l'heure désirée, puis appuyez sur pour confirmer. Un signal sonore se fait entendre lorsque la minuterie a terminé le compte à rebours.

Remarque : Pour annuler la minuterie, appuyez sur jusqu'à ce que commence à clignoter, puis utilisez - pour remettre le temps à « 00:00 ».

6. FONCTION NETTOYAGE AUTOMATIQUE – PYRO

Ne touchez pas le four pendant le cycle de nettoyage Pyro.

Éloignez les enfants et les animaux du four pendant et après (le temps que la pièce soit bien aérée) le cycle de nettoyage Pyro.

Retirez tous les accessoires du four - incluant les supports de grille - avant d'activer la fonction. Si le four est installé sous une table de cuisson, assurez-vous que les brûleurs ou les plaques électriques sont éteints pendant le cycle d'auto-nettoyage.

Pour de meilleurs résultats, éliminez les résidus les plus tenaces à l'aide d'une éponge humide avant d'utiliser la fonction Pyro.

Évitez d'activer le cycle de pyrolyse en présence de résidus de calcaire.

Nous vous conseillons d'utiliser la fonction Nettoyage Pyro seulement si le four est très sale ou s'il dégage de mauvaises odeurs lors de la cuisson.

Pour lancer la fonction de nettoyage automatique, tournez le *bouton de sélection* et le *bouton du thermostat* sur l'icône . La fonction démarre automatiquement, la porte se verrouille, et l'ampoule à l'intérieur du four s'éteint : L'écran affiche le temps restant avant la fin, en alternance avec « Pyro ».



Une fois le cycle terminé, la porte reste verrouillée jusqu'à ce que la température à l'intérieur du four atteigne un niveau sécuritaire. Aérez la pièce pendant et après avoir utilisé le cycle Pyro.

REMARQUES

- Ne recouvrez pas l'intérieur du four de papier aluminium.
- Ne déplacez jamais les plats et moules de cuisson en les faisant glisser sur le fond du four sous peine de rayer le revêtement en émail.
- Ne placez pas de poids lourds sur la porte et ne vous y accrochez pas.

NOTES SUR L'EFFICACITÉ ÉNERGÉTIQUE

- Profitez de la chaleur résiduelle : éteignez le four 5/10 minutes avant la fin de la cuisson pour utiliser la chaleur restante.
- Gardez la porte fermée : si possible, évitez d'ouvrir la porte du four pendant la cuisson, car cela permet à la chaleur de s'échapper.
- Cuisinez de plus grandes portions : utilisez le four principalement pour des plats plus grands (par exemple, une viande de plus de 1 kg) ou des portions plus importantes, afin de tirer le meilleur parti de l'énergie utilisée.
- Nettoyez régulièrement le joint de la porte : une étanchéité parfaite évite les pertes de chaleur et garantit une cuisson efficace.
- Ne préchauffez que lorsque c'est nécessaire : Préchauffez le four uniquement si le tableau de cuisson ou votre recette le recommande.
- Choisissez des lèchefrites foncées : Les plateaux foncés absorbent mieux la chaleur, ce qui améliore l'efficacité de la cuisson.
- Planifiez votre cuisson : préparez plusieurs plats à la suite pour utiliser la chaleur résiduelle et éviter un préchauffage supplémentaire.
- Sélectionnez le programme d'économie d'énergie : utilisez le programme ECO dédié pour réduire la consommation d'énergie. Se référer au tableau de cuisson pour les entrées supplémentaires.
- Retirez les accessoires non utilisés : retirez les plateaux ou les grilles dont vous n'avez pas besoin pour améliorer l'efficacité de la circulation de la chaleur et réduire la capacité thermique du produit.

TABLEAU DE CUISSON

RECETTE	FONCTION	PRÉCHAUF- FAGE	TEMPÉRATURE (°C)	DURÉE (Min)	NIVEAU ET ACCESSOIRES
Gâteaux à pâte levée		Oui	170	30 - 50	2
		Oui	160	30 - 50	2
		Oui	160	40 - 60	4 1
Gâteau fourré (gâteau au fromage, strudel, tarte aux fruits)		Oui	160 - 200	35 - 90	2
		Oui	160 - 200	40 - 90	4 2
Biscuits/Tartelettes		Oui	160	25 - 35	3
		Oui	160	25 - 35	3
		Oui	150	35 - 45	4 2
Choux buns (Chouquettes)		Oui	180 - 210	30 - 40	3
		Oui	180 - 200	35 - 45	4 2
		Oui	180 - 200	35 - 45	5 3 1
Meringues		Oui	90	150 - 200	3
		Oui	90	140 - 200	4 2
		Oui	90	140 - 200	5 3 1
Pizza/Focaccia		Oui	190 - 250	15 - 50	1 / 2
		Oui	190 - 250	20 - 50	4 2
Pizza surgelée		Oui	250	10 - 20	3
		Oui	230 - 250	10 - 25	4 2
Tartes salées (tarte aux légumes, quiche)		Oui	180 - 200	40 - 55	3
		Oui	180 - 200	45 - 60	4 2
		Oui	180 - 200	45 - 60	5 3 1
Vol-au-vent/biscuits à pâte feuilletée		Oui	190 - 200	20 - 30	3
		Oui	180 - 190	20 - 40	4 2
		Oui	180 - 190	20 - 40	5 3 1
Lasagnes / pâtes au four / cannellonis / tartes		Oui	190 - 200	45 - 65	2
Agneau/Veau/ Bœuf/Porc 1 kg		Oui	190 - 200	80 - 110	3
Rôti de porc avec crackling (grattons) 2 kg		Oui	180 - 190	110 - 150	3
Poulet/lapin/canard 1 kg		Oui	200 - 230	50 - 100	2
Dinde / Oie 3 kg		-	190 - 200	100 - 160	2
Poisson au four/en papillote (filet, entier)		Oui	170 - 190	30 - 45	2
Légumes farcis (tomates, courgettes, aubergines)		Oui	180 - 200	50 - 70	3

ACCESSOIRES	 Grille métallique	 Plat de cuisson sur la grille métallique	 Plaque de cuisson/lêchefrite ou plat de cuisson sur grille métallique	 Lêchefrite /plaque de cuisson	 Lêchefrite /plaque de cuisson contenant 200 ml d'eau	
FONCTIONS (FONCTIONS)	 Convection naturelle	 Chaleur Pulsée	 Pizza	 Grill	 Turbo grill	 Éco Chaleur Pulsée

RECETTE	FONCTION	PRÉCHAUF- FAGE	TEMPÉRATURE (°C)	DURÉE (Min)	NIVEAU ET ACCESSOIRES
Pain grillé		5'	250	2 - 6	5
Filets/tranches de poisson		-	230 - 250	15 - 30 *	4 3
Saucisses/brochettes/ côtes levées/hamburgers		-	250	15 - 30 *	5 4
Poulet rôti 1-1,3 kg		Oui	200 - 220	55 - 70 **	2 1
Rôti de bœuf saignant 1 kg		Oui	200 - 210	35 - 50 **	3
Gigot d'agneau/jarret		Oui	200 - 210	60 - 90 **	3
Pommes de terre rôties		Oui	200 - 210	35 - 55	2
Légumes gratinés		-	200 - 210	25 - 55	3
Viandes et pommes de terre		Oui	190 - 200	45 - 100 ***	4 1
Poisson et légumes		Oui	180	30 - 50 ***	4 2
Lasagnes & viande		Oui	200	50 - 100 ***	4 1
Repas complet : tarte aux fruits (niveau 5)/ lasagne (niveau 3)/ viande (niveau 1)		Oui	180 - 190	40 - 120 ***	5 3 1
Rôtis/rôtis farcis		-	170 - 180	100 - 150	3

* Tourner les aliments à mi-cuisson

** Au besoin, retournez les aliments aux deux tiers de la cuisson.

*** Durée approximative : les plats peuvent être retirés du four en tout temps, selon vos préférences personnelles.



TABLEAU DE CUISSON STEAM+

ALIMENTS	RECETTE	QUANTITÉ	TEMPS (min)	ACCESSOIRES	NIVEAU	EAU
 PAIN	Petits pains	80-100 g	30 - 45		2	 200 ml
	Pain carré	300-500 g	40 - 60			
	Pain	500g-2 kg	50 - 100			
	Baguettes	200-300 g	30 - 45			
 VIANDE	Rôti	1 kg	60 - 110			
	Côtes	500g-1,5 kg	50 - 75			
	Poulet	1-1,5 kg	55 - 80			
	Poulet/Dinde	3 kg	100 - 140			
 POISSON	Filet de steak	0,5-2 cm	15 - 25			
	Filet de steak	2-4 cm	20 - 35			
	Poisson entier	300 - 600 g	20 - 30			
	Poisson entier	600 - 1200 g	25 - 45			
 LÉGUMES	Pommes de terre vapeur	0,5-1,5 kg	45 - 60			
	Piments farcis	1-2 kg	35 - 55			
	Brocolis à la vapeur	0,3-1 kg	30 - 50			
	Courgettes à la vapeur	0,5-1,5 kg	30 - 50			
 PÂTISSERIES	Biscuits	Un plateau	25 - 35			
	Muffin	30-60 g	25 - 45			
	Génoise	500-700 g	30 - 50			
	Tarte	un moule	35 - 55			

Démarrez la fonction STEAM+ uniquement quand le four est froid. L'ouverture de la porte et l'ajout d'eau pendant la cuisson peuvent avoir un effet négatif sur le résultat final de la cuisson.

ACCESSOIRES	 Grille métallique	 Plat de cuisson sur la grille métallique	 Plaque de cuisson/lèche-frite ou plat de cuisson sur grille métallique	 Lèche-frite /plaque de cuisson	 Lèche-frite /plaque de cuisson contenant 200 ml d'eau	
FONCTIONS (FONCTIONS)	 Convection naturelle	 Chaleur Pulsée	 Pizza	 Grill	 Turbo grill	 Éco Chaleur Pulsée

NETTOYAGE ET ENTRETIEN

Assurez-vous que le four a refroidi avant d'effectuer tout entretien ou nettoyage.

N'utilisez pas de nettoyeurs vapeur.
N'utilisez pas de laine d'acier, de tampons à récurer abrasifs, ou des détergents abrasifs

ou corrosifs, ils pourraient endommager les surfaces de l'appareil.
Utilisez des gants de protection.

L'appareil doit être débranché de l'alimentation principale avant d'effectuer des travaux d'entretien.

Il est possible d'utiliser un nettoyeur pour four standard pour ramollir et éliminer les résidus, facilitant ainsi le nettoyage manuel de la cavité et des accessoires.

SURFACES EXTÉRIEURES

Nettoyez les surfaces à l'aide d'un chiffon en microfibre humide. Si elles sont très sales, ajoutez quelques gouttes de détergent à pH neutre. Essuyez avec un chiffon sec.

N'utilisez pas de détergents corrosifs ou abrasifs. Si l'un de ces produits entre en contact par inadvertance avec les surfaces de l'appareil, nettoyez-le immédiatement avec un chiffon en microfibre humide.

SURFACES INTÉRIEURES

• Après chaque utilisation, laissez le four refroidir et nettoyez-le, de préférence lorsqu'il est encore tiède, pour enlever les dépôts ou taches laissés par les résidus de nourriture. Pour enlever la condensation qui se serait formée lors de la cuisson d'aliments avec une forte teneur en eau, laissez le four refroidir complètement et essuyez-le avec un chiffon ou une éponge.

• Pour supprimer le calcaire de la cavité du fond après la **STEAM** cuisson, nous vous recommandons de nettoyer la cavité avec les produits fournis par le Service après-

vente (merci de bien suivre les instructions jointes avec le produit). Le nettoyage est recommandé au moins tous les 5 à 10 **STEAM** cycles de cuisson.

• S'il y a des tâches tenaces sur les surfaces intérieures, nous vous conseillons d'utiliser la fonction de nettoyage automatique pour de meilleurs résultats. Évitez d'activer le cycle de pyrolyse en présence de résidus de calcaire. Avant l'activation, effectuez un nettoyage du calcaire comme décrit ci-dessus.

• La porte peut facilement être enlevée et remplacée pour faciliter le nettoyage de la vitre.

• Nettoyez le verre dans la porte avec un détergent liquide approprié.

ACCESSOIRES

Immergez les accessoires dans une solution liquide de lavage après l'utilisation, en les manipulant avec des maniques s'ils sont encore chauds. Les résidus alimentaires peuvent être enlevés en utilisant une brosse ou une éponge.

ENLEVER ET RÉINSTALLER LA PORTE

1. Pour enlever la porte, ouvrez-la complètement et abaissez les loquets jusqu'à qu'ils soient déverrouillés.

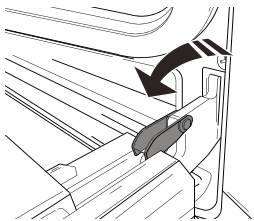

2. Fermez le plus possible la porte.

Tenez la porte fermement avec les deux mains, ne la tenez pas par la poignée. Enlevez simplement la porte en continuant à la fermer tout en la tirant vers le haut (a) jusqu'à ce qu'elle soit dégagée de ses appuis (b). Placez la porte sur un côté, en l'appuyant sur une surface douce.

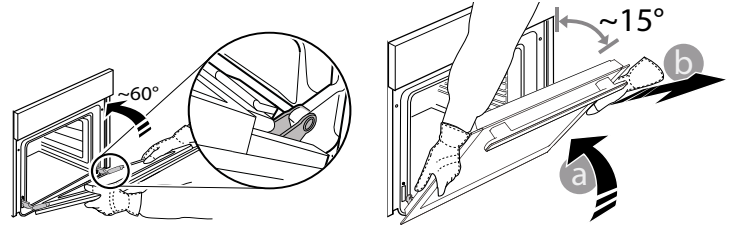

3. Réinstallez la porte en la plaçant devant le four pour aligner les crochets des charnières avec leurs appuis et attacher la partie supérieure sur son appui.

4. Abaissez la porte pour ensuite l'ouvrir complètement. Abaissez les loquets dans leur position originale : Assurez-vous de les abaisser complètement.

5. Essayez de fermer la porte et assurez-vous qu'elle est alignée avec le panneau de commande. Sinon, répétez les étapes précédentes.

REPLACEMENT DE L'AMPOULE

1. Débranchez le four de l'alimentation électrique.
2. Dévissez le couvercle de l'ampoule, remplacez l'ampoule, et revissez le couvercle.
3. Rebranchez le four à l'alimentation électrique.

Veillez noter : Utilisez des ampoules halogènes de 25 W/230 V type G9, T300 °C. L'ampoule utilisée dans le produit est spécifiquement conçue pour des appareils domestiques et n'est pas adaptée pour un éclairage général de la pièce dans la maison (Réglementation CE 244/2009).

Ces ampoules sont disponibles auprès de notre Service après-vente. - Ne manipulez pas les ampoules à mains nues, les traces laissées par vos empreintes pourraient les

endommager. Avant d'utiliser le four, assurez-vous que le couvercle de l'ampoule a bien été remis en place.

NETTOYAGE DES VERRS DES PORTES

1. Après avoir enlevé la porte et l'avoir placée sur une surface matelassée, les poignées vers le bas, appuyez sur les deux fermetures en même temps et enlevez le bord supérieur de la porte en le tirant vers vous.

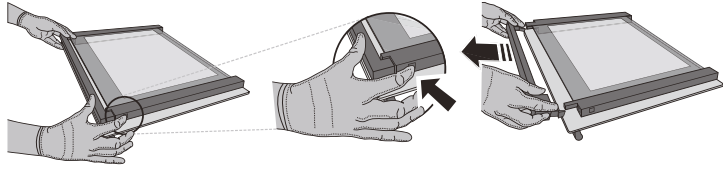

2. Soulevez et tenez fermement la vitre intérieure avec les deux mains, enlevez-la et placez-la sur une surface matelassée avant de la nettoyer.

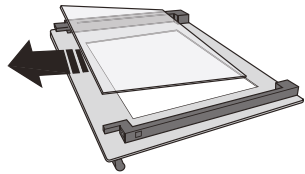

3. Remplacez la paroi du milieu (marquée d'un « 1R ») avant de remplacer la paroi intérieure : Pour placer correctement les parois de verre, assurez-vous que la marque « R » se trouve dans le coin gauche. En premier, insérez la longue partie de la vitre marquée d'un « R » dans les appuis des guides, abaissez-la ensuite en place. Répétez cette procédure pour les deux parois de verre.

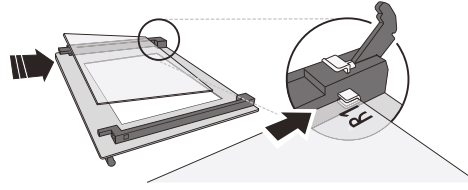

4. Remplacez le bord supérieur : un déclic indique qu'il est bien placé. Assurez-vous que le joint est bien placé avant de remonter la porte.

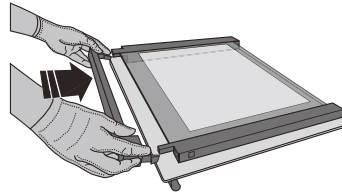

DÉPANNAGE

PROBLÈME	CAUSE POSSIBLE	SOLUTION
Le four ne fonctionne pas.	Coupure de courant. Débranchez de l'alimentation principale.	Assurez-vous qu'il n'y a pas de panne de courant et que le four est bien branché. Éteignez puis rallumez le four pour voir si le problème persiste.
L'écran affiche la lettre « F » suivi d'un numéro ou d'une lettre.	Défaillance du four.	Prenez en note le numéro qui suit la lettre « F » et contactez le Service Après-vente le plus près.
L'écran affiche le message « Hot » et la fonction ne démarre pas.	Température trop élevée.	Laissez le four refroidir avant d'activer la fonction. Sélectionnez une fonction différente.
L'écran indique un texte difficile à lire et semble cassé.	Une autre langue est paramétrée.	Contactez votre Centre de service après-vente le plus proche.

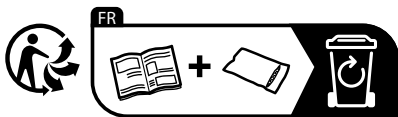

* Disponible sur certains modèles seulement

Vous trouverez les politiques, la documentation standard et des informations supplémentaires sur le produit :

- En utilisant le QR Code dans votre appareil
- En visitant notre site Internet docs.whirlpool.eu/docs
- Vous pouvez également **contacter notre service après-vente** (voir numéro de téléphone dans le livret de garantie). Lorsque vous contactez notre Service après-vente, veuillez indiquer les codes figurant sur la plaque signalétique de l'appareil.

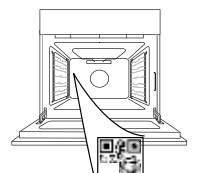

®/TM/© 2026 Whirlpool. Produit sous licence.



KÖSZÖNJÜK, HOGY A WHIRLPOOL TERMÉKÉT VÁLASZTOTTA

Teljes körű szolgáltatásaink eléréséhez, kérjük, regisztrálja termékét honlapunkon www.register10.eu

A TOVÁBBI INFORMÁCIÓK ELÉRÉSÉHEZ OLVASSA BE A KÉSZÜLÉKEN TALÁLHATÓ QR-KÓDOT

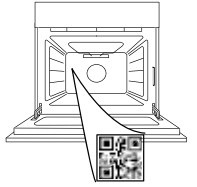

A készülék használata előtt olvassa el figyelmesen a Biztonsági útmutatót.

TERMÉKLEÍRÁS

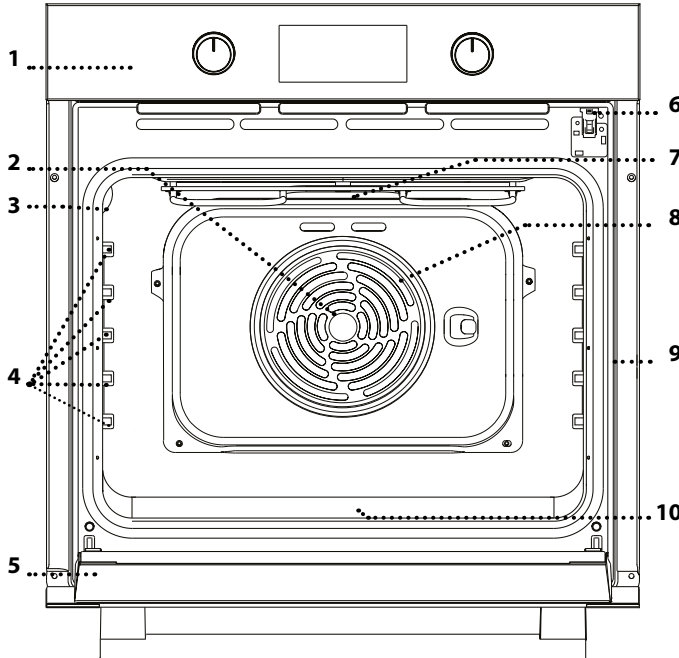

1. Kezelőlap
2. Ventilátor
3. Világítás
4. Polctartó sínek (a szint jelzése a sütőtér oldalán látható)
5. Ajtó
6. Ajtózár (bezárja az ajtót automatikus tisztítás közben és után)
7. Felső fűtőelem/grill
8. Kör alakú fűtőelem (nem látható)
9. Azonosító tábla (ne távolítsa el)
10. **STEAM** ivóvíztálca pároláshoz

A KEZELŐPANEL BEMUTATÁSA

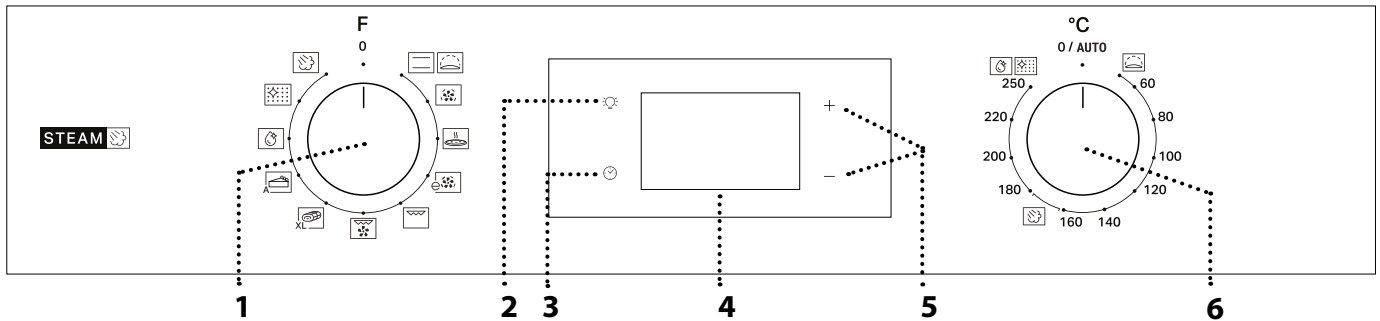

1. VÁLASZTÓGOMB

Funkció kiválasztása és a sütő bekapcsolása. A sütő kikapcsolásához forgassa a 0 állásba.

2. VILÁGÍTÁS

Bekapcsolt sütőnél nyomja meg a  gombot a sütőtér világításának be- vagy kikapcsolásához.

3. AZ IDŐ BEÁLLÍTÁSA

A sütési idő, a késleltetett indítás és az időzítő beállítására szolgál.

Kikapcsolt sütőnél a pontos időt jelzi.

4. KIJELZŐ

5. BEÁLLÍTÓGOMBOK

A sütési idő beállítására szolgál.

6. HŐMÉRSÉKLET-SZABÁLYOZÓ GOMB

Manuális funkciók használatakor forgassa el a kívánt hőmérséklet kiválasztásához.

Ne feledje: A gombtípus a modelltypustól függően eltérő lehet. Ha a gombok nyomással aktiválhatók, a gomb kioldásához nyomja meg annak közepét.

TARTOZÉKOK

SÜTŐRÁCS

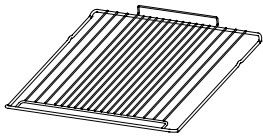

Étel sütésére szolgál, illetve tepsí, sütőforma és egyéb hőálló edény helyezhető rá.

CSEPPFELFOGÓ TÁLCA*

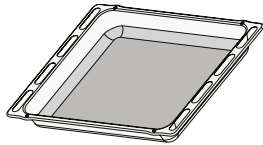

Használható sütőtepsiként hús, hal, zöldségek, focaccia stb. készítéséhez, vagy a sütőrács alá helyezve a sütéskor lecsöpögő szaft összegyűjtésére.

SÜTEMÉNYES TEPSI*

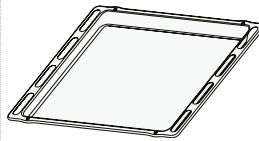

Használható különféle kenyerek és sütemények, valamint sült hal stb. készítéséhez.

KIHÚZHATÓ TARTÓSÍNEK *

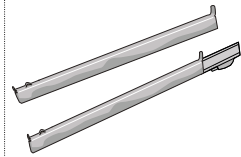

A tartozékok behelyezését és kivételét segíti.

* Csak bizonyos típusoknál elérhető

A tartozékok száma és típusa a megvásárolt modelltől függ.

A készülékhez ingyenesen nem járó egyéb tartozékok a vevőszolgálatnál külön megvásárolhatók.

A SÜTŐRÁCS ÉS EGYÉB TARTOZÉKOK BEHELYEZÉSE

Helyezze a sütőrácsot a megfelelő szinthez, enyhén döntse felfelé, és először a (felfelé néző) kiugró hátsó oldalt illessze a helyére.

Ezután csúsztassa be vízszintesen a vezetősíneken ütközésig.

Az egyéb tartozékokat, mint például a sütőtepsit, vízszintesen kell becsúsztatni a vezetősínek segítségével.

KIHÚZHATÓ POLCOK ÉS POLCVEZETŐK

Mielőtt a sütőt használja, vegye ki a védőszalagot [a], majd a védőfóliát [b] a kihúzható sínekről.

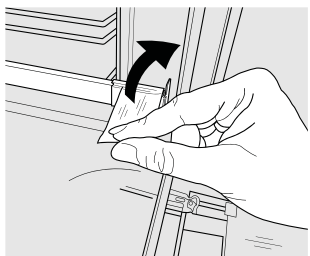

[a]

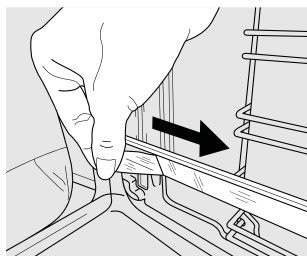

[b]

KIHÚZHATÓ SÍNEK ELTÁVOLÍTÁSA [c]

Húzza meg a kihúzható sín alsó részét, hogy kioldhassa az alsó kampókat (1), majd húzza meg a kihúzható síneket felfelé, hogy távolíthassa őket a felső kampókból (2).

KIHÚZHATÓ SÍNEK VISSZAHELYEZÉSE [d]

Akassza rá a felső kampókat a kihúzható sínekre (1), majd nyomja a kihúzható sín alsó részét a polcvezetőkhöz, majd az alsó kampók a helyükre nem kerülnek (2).

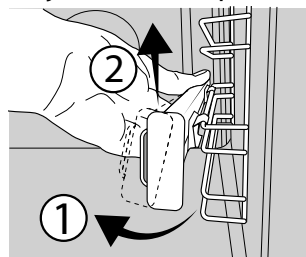

[c]

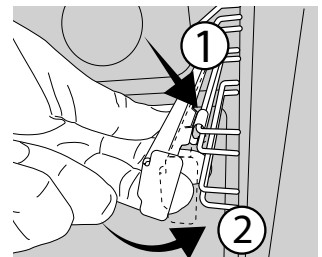

[d]

A POLCVEZETŐ SÍNEK ELTÁVOLÍTÁSA ÉS VISSZAHELYEZÉSE

1. A vezetősín eltávolításához fogja meg határozottan a vezetősín külső részét, majd húzza maga felé, hogy kialakítsa a támasztót és a két belső rögzítőpecket az illesztékből.

2. A vezetősín visszahelyezéséhez illessze a sín a mélyedéshez, és először a két rögzítőpecket pattintsa a helyükre. Ezután illessze a sín külső részét az illesztékéhez, tegye helyére a támasztót, majd határozottan tolja a sütőtér fala felé, hogy a vezetősín megfelelően rögzítve legyen.

FUNCTIONS (FUNKCIÓK)



ALSÓ ÉS FELSŐ SÜTÉS

Tetszőleges étel egyetlen szinten történő sütése.



KELESZTES

Sós vagy édes tészták hatékony kelesztésének elősegítése. A funkció aktiválásához forgassa el a *hőmérséklet-szabályozó gombot* a megfelelő ikonra.



HÖLEGBEFÚVAS

Ugyanazt az elkészítési hőmérsékletet igénylő, de különböző ételek több (legfeljebb három) szinten történő egyidejű sütése. Ezzel a funkcióval úgy készíthet el különböző ételeket egyszerre, hogy azok nem veszik át egymás illatát.



PIZZA

Különböző típusú és méretű kenyerek és pizzák sütéséhez. A sütés felénél ajánlott felcserélni a sütőtepsiket.



ECO HÖLEGBEFÚVAS *

Sültek és töltött sültek egyetlen szinten történő sütéséhez. A kíméletes, szakaszos hőlegbefúvás megakadályozza az étel túlzott mértékű kiszáradását. Az ECO funkció használatakor a lámpa kikapcsolva marad a sütés ideje alatt, de újra bekapcsolható a  gombbal.



GRILL (GRILLFŰTŐTEST)

Steak, kebab és kolbászok grillezése, rakott zöldségek sütése és kenyérpíritás. Húsok grillezésekor cseppfelfogó tálca használatát ajánljuk a sütés közben lecsöpögő szaft összegyűjtésére: helyezze a tálcát a sütőrács alatt lévő bármelyik szintre, és öntsön bele 200 ml vizet.



TURBO GRILL (TURBÓ GRILL)

Nagy egybesült húsok sütése (báránycomb, marhahús, csirke). Cseppfelfogó tálca használatát ajánljuk a sütés közben lecsöpögő szaft összegyűjtéséhez: helyezze a tálcát a sütőrács alatt lévő bármelyik szintre, és öntsön bele 200 ml vizet.



XXL MÉRETŰ HÚSOK

Nagyobb darab (2,5 kg feletti) húsok sütése. Javasoljuk a hús forgatását a sütés ideje alatt, hogy mindkét fele egyenletesen megbarnuljon. A hús többszöri

meglocsolását is ajánljuk a túlzott kiszáradása elkerülése érdekében.



PASTRY AUTO (AUTOMATIKUS TORTÁK)

Ezzel a funkcióval automatikusan beállítható a sütemények sütéséhez optimális hőmérséklet és sütési idő. A funkció aktiválásához helyezze be az ételt a sütőbe, majd forgassa el a hőfokszabályozó gombot 0-ra, és állítsa a funkcióválasztó gombot az  ikonra. A legjobb eredmény érdekében javasoljuk a 2-es vagy 3-as sütési szint használatát.



STEAM +

A Steam+ funkcióval kiváló teljesítmény érhető el annak köszönhetően, hogy az ételkészítési ciklusban gőzt is használ. Ez a funkció automatikusan kezeli az ideális hőmérsékletet sokféle recept elkészítéséhez; a főbb ételek ételkészítési idejei a kapcsolódó ételkészítési táblázatban láthatóak. Mindig akkor kapcsolja be a gőz funkciót, amikor a sütő hideg, miután beleöntött 200 ml csapvizet az aljára. A Steam+ funkció aktiválásához a hőmérséklet-szabályozó gombot a  ikon pozíciójába kell forgatni.

FLEXI CLEAN PACK



SMARTCLEAN

Ez egy speciális, alacsony hőmérsékleten zajló, gőzkieresszéssel történő tisztítási ciklus, amely megkönnyíti a lerakódások eltávolítását. A „Smart Clean” tisztítási funkció bekapcsolásához öntsön 100-120 ml csapvizet a sütő aljára, majd állítsa a választógombot és a hőmérséklet-szabályozó gombot a  ikonra. Használja a funkciót 35 percig. A funkciót akkor kapcsolja be, ha a sütő kihűlt. Az ikon helyzete nem a tisztítási ciklus során elért hőmérsékletet jelzi.





AUTOMATIC CLEANING - PYRO (AUTOMATIKUS SÜTŐTISZTÍTÁS – PIROL. TISZT)

A sütés közbeni kifröccsenések eltávolítása nagyon magas hőmérsékletű ciklus használatával. A funkció bekapcsolásához állítsa a hőmérséklet-szabályozó gombot az  állásba. Az ikon helyzete nem a tisztítási ciklus során elért valós hőmérsékletet jelzi.



* A funkció referenciaként szolgál az energiahatékonysági nyilatkozathoz a 65/2014/EU szabályozásnak megfelelően

ELSŐ HASZNÁLAT

1. AZ IDŐ BEÁLLÍTÁSA



A készülék első bekapcsolásakor be kell állítani a pontos időt: Nyomja meg és tartsa lenyomva az  gombot, amíg az  ikon és az órát jelző két számjegy villogni nem kezd a kijelzőn.



A + vagy - gombbal állítsa be az órát, majd nyomja meg a  gombot a jóváhagyáshoz. A kijelzőn villogni kezd a percet jelző két számjegy. A + vagy - gombbal állítsa be a percet, majd nyomja meg a  gombot a jóváhagyáshoz.

Ne feledje: Ha az  ikon villog (pl. hosszabb áramkimaradás után), újra be kell állítani az időt.

2. AZ ENERGIAFOGYASZTÁS BEÁLLÍTÁSA

Alapértelmezés szerint a sütő 3 kW-nál (Hi) magasabb teljesítményre van beprogramozva. Ha a sütőt 2,9 kW-nál alacsonyabb („Lo” - alacsony) háztartási energiahálózatra csatlakoztatva kívánja üzemeltetni, meg kell változtatnia a készülék alapbeállításait. A módosító menübe úgy léphet be, hogy a *választógombot* először  állásba forgatja, majd visszaforgatja  állásba. Közvetlenül ezután tartsa nyomva egyszerre a + és - gombot 5 másodpercig.

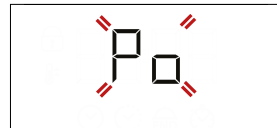

A + vagy - gombbal változtassa meg a beállítást, majd

tartsa nyomva a ☺ gombot legalább 2 másodpercig a mentéshez.

3. A SÜTŐ FELMELEGÍTÉSE

Az új sütő a gyártásból visszamaradt szagot bocsáthat ki: ez teljesen normális. Ezért mielőtt a sütőt étel készítésére használná, azt javasoljuk, hogy melegítse fel üresen a lehetséges szagok eltávolítása érdekében.

NAPI HASZNÁLAT

1. A FUNKCIÓ KIVÁLASZTÁSA

Funkció kiválasztásához forgassa a *választógombot* a kívánt funkciót jelző szimbólumra: a kijelző kigyullad, és hangjelzés hallatszik.



2. FUNKCIÓ BEKAPCSOLÁSA

KÉZI

A kiválasztott funkció indításához forgassa el a *hőmérséklet-szabályozó gombot*, és állítsa be a kívánt hőmérsékletet.



Ne feledje: Sütés közben is módosítható a funkció a választógomb elforgatásával, illetve a hőmérséklet a hőmérséklet-szabályozó gomb elforgatásával. A funkció nem kapcsol be, ha a hőmérséklet-szabályozó gomb **0 / AUTO** állásban van (kivéve AUTOMATIKUS TORTÁK funkció). Beállítható a sütési idő, a sütési idő vége (csak akkor, ha beállítja a sütési időt) és az időzítő.

KELESZTÉS

A „Kelesztés” funkció indításához állítsa a *hőmérséklet-szabályozó gombot* Kelesztés pozícióba (40 fok) és a *funkciógombot* a Légkeveréses pozícióba. Ha más hőmérséklet van beállítva, a funkció nem indul el.

Ne feledje: Beállítható a sütési idő, a sütési idő vége (csak akkor, ha beállítja a sütési időt) és az időzítő.

STEAM

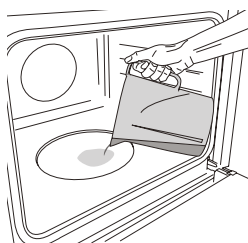

A gőz funkció elindításához öntsön 200 ml ivóvizet a sütő aljába. Válassza ki a funkciót a megfelelő ikonon lévő kiválasztó gombot az óramutató járásával megegyező irányba forgatva, majd a termosztát gombot a főzési táblázatban található utasításoknak megfelelően. A funkció

elindul, és a kijelző mutatni fogja az aktuális időpontot. Előmelegítésre nincs szükség. A sütés befejezéséhez forgassa a választógombot „0” állásba. Gőzölés során soha ne nyissa ki az ajtót, vagy töltsé fel az egységet vízzel.

Ne feledje: Ha sütés közben kinyitja az ajtót, és utántölti a vizet, az kedvezőtlenül befolyásolhatja a sütési eredményt.

Távolítson el minden védőkartont vagy átlátszó filmréteget a sütőről, és távolítson el minden tartozékot a belsejéből.

Működtesse a sütőt 250 °C-on kb. egy órán át. Ezalatt a sütő legyen üres.

Ne feledje: A készülék első használatát követően érdemes kiszellőztetni a helyiséget.

3. ELŐMELEGÍTÉS ÉS MARADÉK HŐ

A funkció indulása után hangjelzés és a kijelzőn látható ☺ ikon villogása jelzi, hogy az előmelegítés szakasz bekapcsolt. A szakasz végén hangjelzés és a kijelzőn világító ☺ ikon jelzi, hogy a sütő elérte a megadott hőmérsékletet: ekkor helyezze be az ételt, és kezdje el a sütést.

Ne feledje: Ha az ételt az előmelegítési fázis befejezése előtt teszi a sütőbe, a sütési eredmény elmaradhat a várttól.

Az ételkészítés után, kikapcsolt funkcióval, az ☺ ikon továbbra is látható marad a kijelzőn akkor is, ha a hűtő ventilátor kikapcsol, így jelzi, hogy a rekeszben maradék hő van.

Ne feledje: Az az idő, ami után az ikon kikapcsol, eltérő lehet, mivel számos tényezőtől függ, mint például a környezeti hőmérséklet és a használt funkció. Mindenesetre a terméket akkor kell kikapcsoltnak tekinteni, amikor a jelzés a választógombon a „0”-án áll.

4. PROGRAMOZOTT SÜTÉS

A programozott sütés indítása előtt ki kell választani egy funkciót.

IDŐTARTAM

Tartsa nyomva a ☺ gombot, amíg a kijelzőn meg nem jelenik az ☺ ikon, és villogni nem kezd a „00:00” felirat.



A + vagy - gombbal állítsa be a kívánt sütési időt, majd nyomja meg a ☺ gombot a jóváhagyáshoz.

Kapcsolja be a funkciót: forgassa el a *hőmérséklet-szabályozó gombot* a kívánt hőmérsékletre: hangjelzés hallatszik, és a kijelző jelzi, hogy a sütés befejeződött.

Ne feledje: A korábban beállított sütési idő törléséhez tartsa nyomva a ☺ gombot, amíg a kijelzőn villogni nem kezd az ☺ ikon, majd nyomja meg a - gombot a sütési idő visszaállításához „00:00”-ra. A sütési időbe beleszámít az előmelegítési szakasz.

A SÜTÉSI IDŐ VÉGE / A KÉSLELTETÉS BEÁLLÍTÁSA

A sütési idő beállítását követően késleltethető a funkció bekapcsolása úgy, hogy megadjuk a befejezési időt: tartsa nyomva a ☺ gombot, amíg a kijelzőn meg nem jelenik az ☺ ikon, és a pontos idő villogni nem kezd.



A + vagy - gombbal állítsa be a sütési idő kívánt végét, majd nyomja meg a  gombot a jóváhagyáshoz.

Kapcsolja be a funkciót: forgassa el a *hőmérséklet-szabályzó gombot* a kívánt hőmérsékletre: A funkció szünetel, majd automatikusan bekapcsol, amikor letelik a sütés megadott befejezési időpontja alapján kiszámított időtartam.

Ne feledje: A beállítás törléséhez kapcsolja ki a sütőt úgy, hogy a *választ gombot*  állásba forgatja.

A késleltetett indítás funkció nem elérhető a Grillezés és Turbó Grillezés funkciókhoz.

A SÜTÉS VÉGE

Hangjelzés hallatszik, és a kijelző jelzi, hogy a funkció befejeződött.





Forgassa el a *választógombot* egy másik funkció kiválasztásához, vagy forgassa  állásba a sütő kikapcsolásához.

Ne feledje: Ha az időzítő aktív, a kijelzőn felváltva látszik az „END” felirat és a hátralevő idő.



5. AZ IDŐZÍTŐ BEÁLLÍTÁSA

Ez a beállítás nem a sütés megszakítására vagy beprogramozására szolgál, hanem segítségével a kijelző időzítőként használható (aktív funkció vagy kikapcsolt sütő mellett).

Tartsa nyomva a  gombot, amíg a kijelzőn meg nem jelenik az  ikon és a „00:00” felirat, és a „00:00” el nem kezd villogni.



A + vagy - gombbal állítsa be a kívánt időt, majd nyomja meg a  gombot a jóváhagyáshoz. Amikor az időzítőn beállított időtartam letelik, hangjelzés lesz hallható.

Megjegyzés: Az időzítőt úgy kapcsolhatja ki, hogy addig tartja nyomva a  gombot, amíg az  ikon villogni nem kezd. Ezután a - gombbal visszaállíthatja az időt „00:00”-ra.

6. AUTOMATIKUS PIROLITIKUS TISZTÍTÁS

Ne érintse meg a sütőt a pirolitikus ciklus alatt. A pirolitikus ciklus működésének időtartama alatt és után (amíg a helyiség ki nem szellőzött) tartsa távol a gyerekeket és az állatokat a sütőtől.

Vegyen ki a sütőből minden tartozékot – beleértve a polcvezető síneket is – a funkció aktiválása előtt. Ha a sütőt főzőlap alá szerelték be, győződjön meg róla, hogy a főzőlap összes gázrőzsája vagy elektromos főzőzónája ki van kapcsolva a sütő öntisztítási ciklusa közben.

A tökéletes tisztítási eredmény érdekében egy nedves

szivaccsal még a Pirolitikus tisztítás funkció használata előtt távolítsa el a nagyobb lerakódásokat.

Lehetőleg ne aktiválja a pirolitikus tisztítás funkciót, amíg vízkőlerakódások vannak a sütőtérben.

Kizárólag akkor javasolt a pirolitikus tisztítás, amikor a készülék erősen szennyezett, vagy, ha kellemetlen szagokat bocsát ki sütés közben.

Az automatikus tisztítási funkció aktiválásához forgassa a *választógombot* és a *hőmérséklet-szabályzó gombot* is az  ikonra. A funkció automatikusan elindul, az ajtó bezáródik, és a sütőtér világítása kikapcsol: A kijelzőn a tisztításból hátralevő idő és a „Pyro” felirat felváltva látható.



A ciklus végeztével az ajtó mindaddig zárva marad, amíg a sütőn belüli hőmérséklet visszatér a biztonságos szintre. A pirolitikus ciklus működtetése alatt és után szellőztesse ki a helyiséget.

. MEGJEGYZÉS

- Ne fedje le a sütő belsejét alumíniumfóliával.
- Soha ne húzza a serpenyőket vagy lábasokat a sütő alján, mert ez károsíthatja a zománcbevonatot.
- Ne helyezzen nehéz súlyokat az ajtóra, és ne kapaszkodjon az ajtóba.

. ENERGIAHATÉKONYSÁGI MEGJEGYZÉSEK

- Használja ki a maradék hőt: 5/10 perccel a sütés vége előtt kapcsolja ki a sütőt a maradék hő felhasználásához.
- Tartsa csukva az ajtót: ha lehetséges, kerülje a sütő ajtajának kinyitását sütés közben, mivel így a hő távozni tud.
- Süssön nagyobb adagokat: a sütőt elsősorban nagyobb ételekhez (pl. 1 kg feletti húsok) vagy nagyobb adagokhoz használja, hogy a lehető legjobban kihasználja a felhasznált energiát.
- Rendszeresen tisztítsa meg az ajtó tömítést: a tiszta tömítés megakadályozza a hővesztést és biztosítja a hatékony főzést.
- Csak akkor melegítse elő, ha szükséges: A sütőt csak akkor melegítse elő, ha a sütési táblázat vagy a recept ezt javasolja.
- Válasszon sötét sütőformákat: A sötét tálca jobban elnyeli a hőt, javítva a főzés hatékonyságát.
- Tervezze meg a főzést: készítse több ételt egymás után, hogy kihasználja a maradék hőt, és elkerülje az extra előmelegítést.
- Válassza ki az energiatakarékos programot: használja az ECO programot az alacsonyabb energiafogyasztás érdekében. A további bemeneteket lásd a főzési táblázatban.
- Távolítsa el a nem használt tartozékokat: vegye ki a nem szükséges tálcákat vagy állványokat, hogy javítsa a hőcirkuláció hatékonyságát és csökkentse a termék hőkapacitását.

SÜTÉSI TÁBLÁZAT

RECEPT	FUNKCIÓ	ELŐMELEGÍTÉS	HŐMÉRSÉKLET (°C)	IDŐTARTAM (perc)	SZINT ÉS TARTOZÉKOK
Leavened cakes (Kelt tészták)		Igen	170	30-50	2
		Igen	160	30-50	2
		Igen	160	40-60	4 1
Töltött torta (sajttorta, rétes, gyümölcsös pite)		Igen	160-200	35 - 90	2
		Igen	160-200	40-90	4 2
Kekszek/aprósütemények		Igen	160	25-35	3
		Igen	160	25-35	3
		Igen	150	35 - 45	4 2
Choux buns (Képviseelőfánk)		Igen	180-210	30-40	3
		Igen	180 - 200	35 - 45	4 2
		Igen	180 - 200	35 - 45	5 3 1
Habcsók		Igen	90	150 - 200	3
		Igen	90	140-200	4 2
		Igen	90	140-200	5 3 1
Pizza/Focaccia		Igen	190-250	15 - 50	1 / 2
		Igen	190-250	20 - 50	4 2
Fagyasztott pizza		Igen	250	10 - 20	3
		Igen	230-250	10 - 25	4 2
Sós sütemények (zöldséges pite, quiche)		Igen	180 - 200	40-55	3
		Igen	180 - 200	45-60	4 2
		Igen	180 - 200	45-60	5 3 1
Voulevant/leveles tészta		Igen	190-200	20-30	3
		Igen	180-190	20 - 40	4 2
		Igen	180-190	20 - 40	5 3 1
Lasagna/csőben sült tészta/ cannelloni/felfűjt		Igen	190-200	45-65	2
Bárány/borjú/marha/sertés 1 kg		Igen	190-200	80-110	3
Bőrös sertéssült 2 kg		Igen	180-190	110 - 150	3
Csirke/nyúl/kacsa 1 kg		Igen	200-230	50-100	2
Pulyka/liba 3 kg		-	190-200	100-160	2
Sült/sütőpapírban sült hal (filé, egész)		Igen	170 - 190	30-45	2
Töltött zöldségek (paradicsom, courgettes (cukkini), aubergines (padlizsán))		Igen	180 - 200	50 - 70	3

TARTOZÉKOK	 Sütőrács	 Sütődény a sütőrácson	 Sütőtepsi/zsírfgó tálca vagy sütődény a sütőrácson	 Cseppfelfogó tálca / Süteményes tepsi	 Cseppfelfogó tálca / Sütőtepsi 200 ml vízzel	
FUNKCIÓK	 Hagyományos	 Holegbefuvas	 Pizza	 Grillfűtőtest	 Turbó grill	 Eco holegbefuvas

RECEPT	FUNKCIÓ	ELŐMELEGÍTÉS	HŐMÉRSÉKLET (°C)	IDŐTARTAM (perc)	SZINT ÉS TARTOZÉKOK
Pirított kenyér		5'	250	2-6	5
Halfilészeletek		-	230-250	15 - 30 *	4 3
Kolbász / kebab / oldalas / hamburger		-	250	15 - 30 *	5 4
Sült csirke 1-1,3 kg		Igen	200 - 220	55 - 70 **	2 1
Marhasült angolosan 1 kg		Igen	200-210	35-50 **	3
Báránycomb/lábszár		Igen	200-210	60 - 90 **	3
Sült burgonya		Igen	200-210	35-55	2
Csőben sült zöldség		-	200-210	25-55	3
Húsok és burgonya		Igen	190-200	45-100 ***	4 1
Hal és zöldségek		Igen	180	30-50 ***	4 2
Lasagne és húsok		Igen	200	50 - 100 ***	4 1
Teljes fogás: gyümölcstorta (5. szint) / lasagne (3. szint) / hús (1. szint)		Igen	180-190	40-120 ***	5 3 1
Sült hús/töltött sütek		-	170-180	100-150	3

*Fordítsa meg az ételt a sütési idő felénél

** Fordítsa meg az ételt a sütési idő kétharmadánál (ha szükséges).

*** Becsült időtartam: Az ételek kivethetők a sütőből ettől eltérő időpontokban is, személyes preferenciáktól függően.



STEAM+ SÜTÉSI TÁBLÁZAT

ÉTEL	RECEPT	MENNYISÉG	IDŐ (perc)	TARTOZÉKOK	SZINT	VÍZ
KENYÉR	Kis kenyerek	80-100 g	30-45		2	200 ml
	Szendvicstenyérformában	300-500 g	40-60			
	Kenyer	500 g-2 kg	50-100			
	Bagett	200-300 g	30-45			
HÚS	Sült	1 kg	60-110			
	Oldalas	500g-1,5 kg	50-75			
	Csirke	1 -1,5 kg	55-80			
	Csirke/Pulyka	3 kg	100-140			
HAL	Marhasült	0,5-2 cm	15-25			
	Marhasült	2-4 cm	20-35			
	Egész hal	300-600 g	20-30			
	Egész hal	600-1200 g	25-45			
ZÖLDSÉGEK	Párolt burgonya	0,5-1,5 kg	45-60			
	Töltött paprika	1-2 kg	35-55			
	Párolt brokkoli	0,3-1 kg	30-50			
	Párolt cukkini	0,5-1,5 kg	30-50			
APRÓSÜTE-MÉNYEK	Aprósütemények	tepsi	25-35			
	Muffin	30-60 g	25-45			
	Piskóta	500-700 g	30-50			
	Torta	egy forma	35-55			

A STEAM+ funkciót csak akkor indítsa el, ha a sütő hideg. Ha sütés közben kinyitja az ajtót, és utántölti a vizet, az kedvezőtlenül befolyásolhatja a sütési eredményt.

TARTOZÉKOK	Sütőrács	Sütőedény a sütőrácson	Sütőtepsi/zsírfogó tálca vagy sütőedény a sütőrácson	Cseppfelfogó tálca / Süteményes tepsi	Cseppfelfogó tálca / Sütőtepsi 200 ml vízzel	
FUNKCIÓK	Hagyományos	Holegdefuvas	Pizza	Grilldefuvttest	Turbó grill	Eco holegdefuvas

TISZTÍTÁS ÉS KARBANTARTÁS

Bármilyen karbantartási vagy tisztítási munka előtt győződjön meg arról, hogy a sütő teljesen kihűlt.

Ne használjon gőzzel tisztító berendezéseket.

Ne használjon fémből készült vagy egyéb súrolópárnát vagy maró/súroló hatású tisztítószeret, mert ezek károsíthatják a készülék felületeit.

Viseljen védőkesztyűt.

munka előtt le kell választani az elektromos hálózatról.

Használhat hagyományos sütőtisztítót a szennyeződések felpuhítására és eltávolítására, így a sütőtér és a tartozékok kézi tisztítása könnyebb lesz.

A sütőt bármilyen karbantartási

KÜLSŐ BURKOLATOK

A felületeket nedves, mikroszálas törölkendővel tisztítsa. Ha erősen szennyezett a felület, pár csepp pH-semleges tisztítószerrel tegyen a kendőre. Törölje le egy száraz törölkendővel. Ne használjon maró vagy súroló hatású tisztítószeret. Ha ezek közül bármelyik termék véletlenül kapcsolatba kerül a készülék felületével, azonnal tisztítsa meg a készüléket egy nedves, mikroszálas törölkendővel.

BELSŐ BURKOLATOK

• Használat után hagyja kicsit kihűlni a sütőt, és akkor takarítsa ki, amikor még valamennyire meleg, így könnyebben eltávolíthatja a lerakódásokat vagy az ételfoltokat. A magas víztartalmú ételek sütéséből fakadóan képződő kondenzátumok megszáradásához hagyja teljesen lehűlni a sütőt, majd törölje le ruhával vagy szivaccsal.

• Javasoljuk, hogy a **STEAM** (párolásos) sütés után a sütő aljáról a maradék vízkövet az ügyfélszolgálatától

beszerezhető termékekkel távolítsa el (kövesse a termék csomagolásán található utasításokat).

Javasoljuk, hogy a tisztítást minden 5-10 **STEAM** (párolásos) sütési ciklus után végezze el.

• Ha a belső felületeken makacs szennyeződések vannak, javasoljuk, hogy használja az automatikus pirolitikus tisztítás funkciót az optimális eredmény érdekében.

Lehetőleg ne aktiválja a pirolitikus tisztítás funkciót, amíg vízkőlerakódások vannak a sütőtérben. Aktiválás előtt távolítsa el a vízkövet a korábban ismertetett módon.

• Az üveg egyszerűbb tisztítása érdekében a sütőajtó könnyen levehető és visszahelyezhető.

• Az ajtó üvegét megfelelő folyékony tisztítószerrel tisztítsa.

TARTOZÉKOK

A tartozékokat minden használat után áztassa be mosogatószeres vízbe, használjon sütőkesztyűt, ha még forrók. Az ételmaradékok mosogatókefével vagy szivaccsal távolíthatók el.

AZ AJTÓ LEVÉTELE ÉS VISSZAHELYEZÉSE

1. Az ajtó levételéhez nyissa ki teljesen, és engedje le a kallantyúkat, amíg kioldási helyzetbe nem kerülnek.

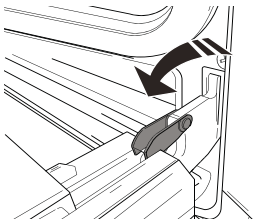

2. Csukja be az ajtót, amennyire tudja.

Mindkét kezével szorosan fogja meg az ajtót – ne fogja meg a fogantyút. Egyszerűen vegye le az ajtót úgy, hogy folytatja a becsukását, és ezzel egyidejűleg felfelé húzza (a), amíg ki nem ugrik az illesztésből (b).

Helyezze le az ajtót az egyik oldalára egy puha felületen.

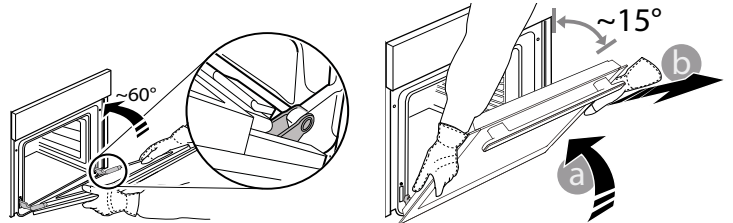

3. Illessze vissza az ajtót úgy, hogy a sütő elé emeli, a zsanérok kapcsait beilleszti a helyükre, majd rögzíti az ajtó felső részét az illesztékbe.

4. Engedje le az ajtót, majd nyissa ki teljesen.

Engedje le a kallantyúkat az eredeti helyzetükbe: győződjön meg arról, hogy teljes mértékben leengedte őket.

5. Próbálja meg becsukni az ajtót, és ellenőrizze, hogy illeszkedik-e a kezelőpanelhez. Ha nem sikerül, ismételje meg a fenti lépéseket.

A BELSŐ VILÁGÍTÁS CSERÉJE

1. Válassza le a sütőt az elektromos hálózatról.

2. Csavarozza le a burát a lámpáról, cserélje ki az izzót, majd csavarozza vissza a burát a lámpára.

3. Csatlakoztassa vissza a sütőt az elektromos hálózatra.

Ne feledje: Használjon 25 W/230 V típusú G9, T300 °C halogénizzót. A termékben lévő izzót kifejezetten háztartási gépekhez tervezték, ezért helyiségek megvilágítására nem alkalmas (244/2009/EK rendelet).

Az izzólámpák beszerezhetők a vevőszolgálattól. - Ne nyúljon az izzókhoz csupasz kézzel, mert az ujjlenyomatok károsíthatják az izzót. Ne működtesse a sütőt, ha a lámpabura

nincs visszahelyezve.

AZ AJTÓÜVEG TISZTÍTÁSA

1. Vegye le az ajtót, és helyezze puha felületre fogantyúval lefelé. Ezután egyszerre nyomja be a két rögzítőkapcsot, majd húzza maga felé és vegye le az ajtó felső élét.

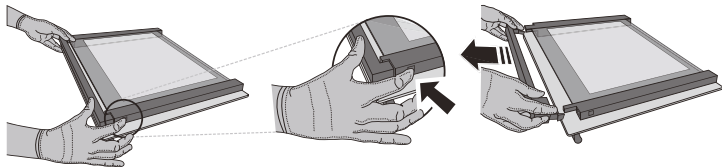

2. Két kézzel emelje meg és tartsa erősen a belső üveget, majd vegye ki, és a tisztításhoz helyezze egy puha felületre.

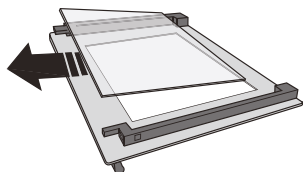

3. Helyezze vissza a középső keretet („1R”-rel jelölve) a belső keret visszahelyezése előtt: A keretek helyes elhelyezéséhez ügyeljen arra, hogy az „R” jelzés a bal oldali sarokba kerüljön. Először csúsztassa az üveglap hosszanti, „R” jelzésű oldalát az illesztékekbe, majd engedje le a helyére. Ismétlje meg a műveletet mindkét üveglappal.

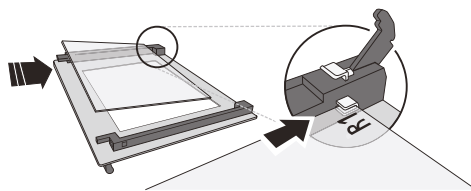

4. Szerelje vissza a felső élet: A megfelelő pozíciót kattánás jelzi. Az ajtó visszaszerelése előtt ellenőrizze, hogy a tömítés a helyén van-e.

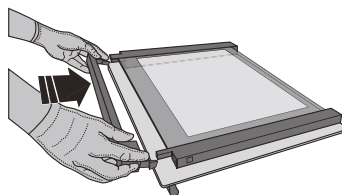

A PROBLÉMÁK MEGOLDÁSA

PROBLÉMA	LEHETSÉGES OK	MEGOLDÁS
A készülék nem működik.	Áramkimaradás. Nincs csatlakoztatva a hálózathoz.	Ellenőrizze, hogy van-e hálózati feszültség, és hogy a sütő elektromos bekötése megtörtént-e. Kapcsolja ki a sütőt, majd kapcsolja be újra, hogy lássa, fennáll-e még a probléma.
A kijelzőn az „F” betű, majd egy szám vagy egy betű látható.	Sütőhiba.	Hívja a legközelebbi ügyfélszolgálatot, és olvassa be az „F” betű után látható számot.
A kijelzőn a „Hot” (forró) felirat látszik, és a kiválasztott funkció nem indul el.	Túl magas a hőmérséklet.	A funkció aktiválása előtt várja meg, amíg a sütő lehül. Válasszon egy másik funkciót.
A kijelző töröttnek tűnik és homályos rajta a szöveg.	Másik nyelv beállítva.	Forduljon a legközelebbi vevőszolgálathoz.

* Kizárólag bizonyos típusok esetén

A szabályzatok, a szabványos dokumentáció és a termékkel kapcsolatos további információk elérhetők:

- A készüléken lévő QR-kód használatával
- A docs.whirlpool.eu/docs honlapon
- Vagy **vegye fel a kapcsolatot a vevőszolgálattal** (a telefonszámot lásd a garanciafüzetben). Amennyiben a vevőszolgálathoz fordul, kérjük, adja meg a termék adattábláján feltüntetett kódokat.

®/TM/© 2026 Whirlpool. Licenc alapján készült.

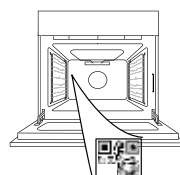



GRAZIE PER AVERE ACQUISTATO UN PRODOTTO WHIRLPOOL

Per ricevere un'assistenza più completa, registrare il prodotto su www.register10.eu



Prima di utilizzare l'apparecchio leggere attentamente le istruzioni di sicurezza.

SCANSIONARE IL CODICE QR SUL PROPRIO APPARECCHIO PER OTTENERE MAGGIORI INFORMAZIONI

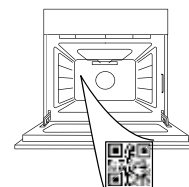

DESCRIZIONE DEL PRODOTTO

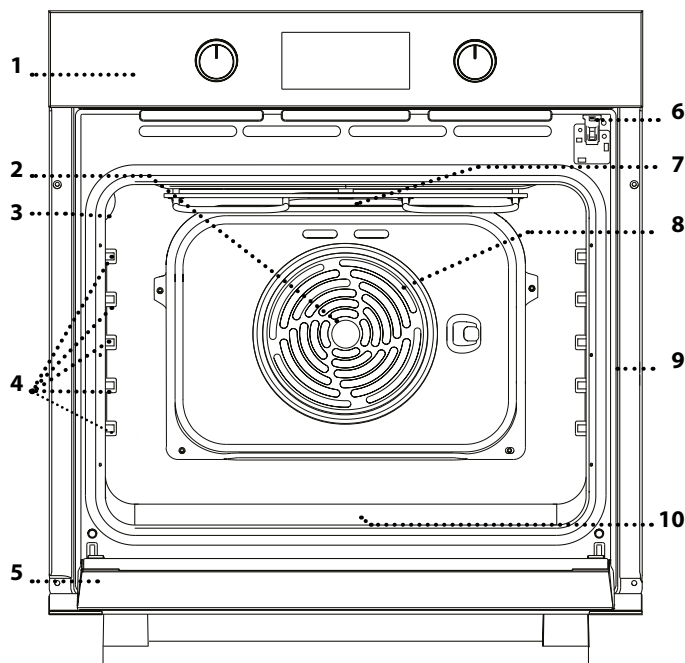

1. Pannello dei comandi
2. Ventola
3. Luce
4. Griglie laterali (il livello è indicato sulla parete della cavità)
5. Porta
6. Blocco serratura (blocca la porta durante e dopo la pulizia automatica)
7. Resistenza superiore/grill
8. Resistenza circolare (non visibile)
9. Targhetta matricola (da non rimuovere)
10. Cavità **STEAM** per l'acqua potabile

DESCRIZIONE DEL PANNELLO COMANDI

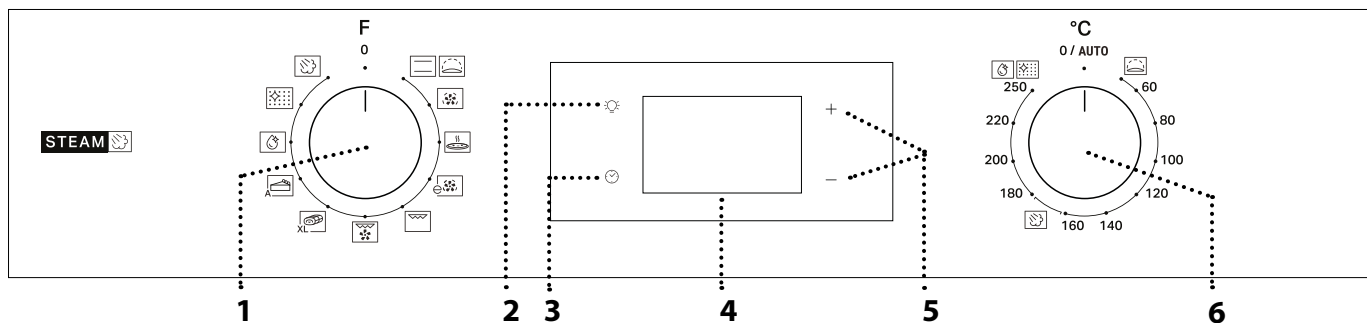

1. MANOPOLA DI SELEZIONE

Per accendere il forno selezionando una funzione. Per spegnere il forno, ruotare sulla posizione 0.

2. LAMPADA

A forno acceso, premere per accendere o spegnere la luce interna del forno.

3. IMPOSTARE L'ORA

Per accedere alle impostazioni della durata di cottura, dell'avvio ritardato e del timer.

A forno spento, per visualizzare l'ora.

4. DISPLAY

5. TASTI DI REGOLAZIONE
Per modificare le impostazioni di durata.

6. MANOPOLA TERMOSTATO

Ruotare per selezionare la temperatura desiderata attivando le funzioni manuali.

Note: Il tipo di manopola può variare a seconda del modello. Se le manopole sono attivate a pressione, spingere verso il basso il centro della manopola per sbloccarla dalla relativa sede.

ACCESSORI

GRIGLIA

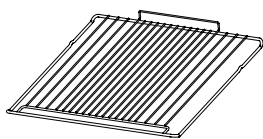

Utilizzare per cuocere gli alimenti o come supporto per teglie, tortiere e altre pentole da forno.

LECCARDA*

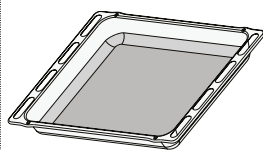

Utilizzare come teglia da forno per cucinare carne, pesce, verdure, focacce, ecc. o posizionare sotto la griglia per raccogliere i succhi di cottura.

PIASTRA DOLCI *

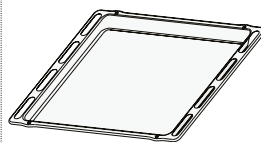

Utilizzare per la cottura di tutti i prodotti di panetteria e pasticceria, ma anche per arrostiti, pesce en papillote, ecc.

GUIDE DI SCORRIMENTO *

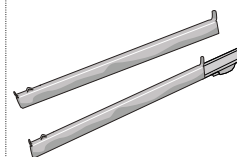

Per facilitare l'inserimento o la rimozione degli accessori.

* Disponibile solo su alcuni modelli

Il numero e il tipo di accessori possono variare a seconda del modello acquistato.

È possibile acquistare separatamente altri accessori presso il Servizio Assistenza Tecnica.

INSERIRE LA GRIGLIA E ALTRI ACCESSORI

Inserire la griglia tenendola leggermente inclinata verso l'alto, appoggiando dapprima il lato posteriore rialzato - orientato verso l'alto - sul livello desiderato.

In seguito, farla scivolare orizzontalmente sulle guide fino a fine corsa.

Gli altri accessori, per esempio la teglia, vanno inseriti orizzontalmente facendoli scivolare sulle guide.

GRIGLIE SCORREVOLI E GUIDE LATERALI

Prima di utilizzare il forno rimuovere il nastro di protezione [a] e successivamente rimuovere la pellicola protettiva [b] dalle guide di scorrimento.

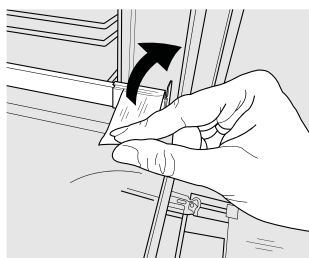

[a]

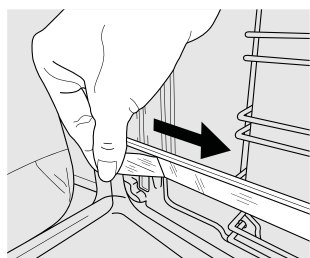

[b]

RIMOZIONE DELLE GUIDE DI SCORRIMENTO [c]

Tirare la parte inferiore della guida di scorrimento per sganciare i ganci inferiori (1) e tirare le guide di scorrimento verso l'alto, rimuovendole dai ganci superiori (2).

RIMONTAGGIO DELLE GUIDE DI SCORRIMENTO [d]

Agganciare i ganci superiori alle guide dei ripiani (1), quindi premere la parte inferiore delle guide di scorrimento contro le guide dei ripiani, fino a far scattare i ganci inferiori (2).

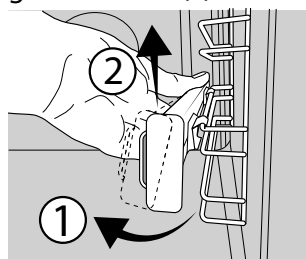

[c]

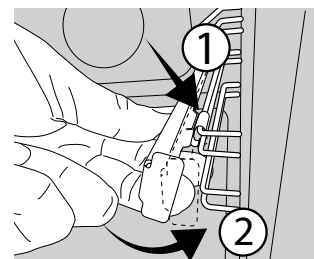

[d]

TOGLIERE E RIMONTARE LE GRIGLIE LATERALI

1. Per rimuovere le griglie laterali, impugnare la parte esterna della griglia e tirarla verso di sé per estrarre il supporto e i due perni interni dai rispettivi alloggiamenti.
2. Per riapplicare le griglie laterali, posizionarle vicino alla parete interna del forno e inserire dapprima i due perni nei rispettivi alloggiamenti. Posizionare quindi la parte esterna vicino alla sua sede, inserire il supporto e spingere con decisione verso la parete del forno per fissare saldamente la griglia.

FUNCTIONS (FUNZIONI)

STATICO

Per cuocere qualsiasi tipo di pietanza su un solo ripiano.

LIEVITAZIONE

Per agevolare la lievitazione di impasti dolci o salati. Per attivare questa funzione, ruotare la *manopola del termostato* sull'icona corrispondente.

TERMOVENTILATO

Per cuocere contemporaneamente su più ripiani (massimo tre) alimenti diversi che richiedono la medesima temperatura di cottura. Questa funzione permette di eseguire la cottura senza trasmissione di odori da un alimento all'altro.

PIZZA

Per cuocere diversi tipi e formati di pizza e focaccia. Si consiglia di invertire la posizione delle teglie a metà cottura.

ECO TERMOVENTILATO *

Per cuocere arrostiti e arrostiti ripieni su uno stesso ripiano. La circolazione intermittente dell'aria impedisce un'eccessiva asciugatura degli alimenti. In questa funzione ECO la luce rimane spenta durante la cottura e può essere riaccesa premendo .

GRILL

Per grigliare bistecche, spiedini e salsicce, cucinare verdure gratinate o tostare il pane. Quando si griglia la carne, si consiglia di utilizzare una leccarda per raccogliere i succhi di cottura: posizionarla un livello sotto la griglia e aggiungere 200 ml di acqua potabile.

TURBO GRILL

Per arrostiti grandi tagli di carne (cosce, arrosto di manzo, pollo). Si consiglia di utilizzare una leccarda per raccogliere i succhi di cottura: posizionarla un livello sotto la griglia e aggiungere 200 ml di acqua potabile.

MAXI COOKING

Per cuocere tagli di carne di grosse dimensioni (superiori ai 2,5 kg). Si raccomanda di girare la carne durante la cottura per farla rosolare su tutti i lati. Si consiglia inoltre di irrorare la carne di tanto in tanto per

evitare che asciughi eccessivamente.

PASTRY AUTO (DOLCI AUTO)

Questa funzione seleziona automaticamente temperatura e tempo ideali per la cottura dei dolci. Per attivare la funzione, inserire gli alimenti nel forno, ruotare la manopola del termostato su 0 e la manopola della funzione sull'icona . Per ottenere risultati ottimali, si consiglia di utilizzare il livello di cottura 2 o 3.

STEAM+

La funzione Steam+ permette di ottenere ottime prestazioni grazie alla presenza di vapore nel ciclo di cottura. Questa funzione gestisce automaticamente la temperatura ideale per la cottura di un'ampia gamma di ricette; i tempi di cottura dei piatti principali sono indicati nella relativa tabella di cottura. Attivare sempre la funzione vapore quando il forno è freddo e dopo aver versato 200 ml di acqua potabile sul fondo della cavità. Per attivare la funzione Steam+, è necessario ruotare la manopola del termostato nella posizione dell'icona .

FLEXI CLEAN PACK

SMARTCLEAN

L'azione del vapore rilasciato durante questo speciale ciclo di pulizia a bassa temperatura permette di rimuovere facilmente sporco e residui di cibo. Per attivare la funzione "Smart clean", dopo aver versato 100 -120 ml di acqua potabile sul fondo della cavità del forno, ruotare la manopola di selezione e la manopola termostato in corrispondenza dell'icona . Si consiglia di utilizzare la funzione per 35'. Attivare la funzione a forno freddo. La posizione dell'icona non corrisponde alla temperatura raggiunta durante il ciclo di pulizia.



AUTOMATIC CLEANING - PYRO (PULIZIA AUTOMATICA - PIROLISI)

Per eliminare gli schizzi dovuti alla cottura attraverso un ciclo a temperatura molto elevata. Per attivare questa funzione, portare la manopola del termostato su . La posizione dell'icona non corrisponde alla temperatura reale raggiunta durante il ciclo di pulizia.



* Funzione di riferimento per la dichiarazione di efficienza energetica in accordo con il Regolamento europeo 65/2014

PRIMO UTILIZZO

1. IMPOSTARE L'ORA

Alla prima accensione, è necessario impostare l'ora: premere  finché sul display lampeggiano l'icona  e le due cifre relative all'ora.



Utilizzare + o - per impostare l'ora e premere  per confermare. Le due cifre dei minuti iniziano a lampeggiare. Utilizzare + o - per impostare l'ora e premere  per confermare.

Note: quando l'icona  lampeggia, ad esempio dopo una prolungata interruzione di corrente, è necessario impostare l'ora.

2. IMPOSTARE L'ASSORBIMENTO DI POTENZA

Di default, il forno è programmato per funzionare a una potenza superiore a 3 kW (Hi). Per far funzionare il forno a una potenza compatibile con un'alimentazione domestica inferiore a 2,9 kW (Lo), è necessario modificare le impostazioni.

Per accedere al menu di modifica, ruotare la *manopola di selezione* su , quindi riportarla su 0.

Subito dopo, premere + e - per cinque secondi.

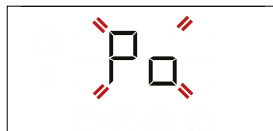

Utilizzare + o - per modificare l'impostazione,

quindi tenere premuto  per almeno due secondi per confermare.

3. RISCALDAMENTO DEL FORNO

Un nuovo forno può rilasciare degli odori dovuti alla lavorazione di fabbrica: questo è normale. Prima di cucinare gli alimenti è dunque raccomandato di riscaldare

a vuoto il forno per rimuovere ogni odore.

Rimuovere protezioni di cartone o pellicole trasparenti e togliere gli accessori dal forno.

Riscaldare il forno a 250 °C per circa un'ora. Durante questa procedura il forno deve essere vuoto.

Note: Si consiglia di arieggiare il locale dopo il primo utilizzo dell'apparecchio.

USO QUOTIDIANO

1. SELEZIONARE UNA FUNZIONE

Per selezionare una funzione, ruotare la *manopola di selezione* in corrispondenza del simbolo per la funzione desiderata: il display si accende e il forno emette un segnale acustico.



2. AVVIARE UNA FUNZIONE

MANUAL (MANUALE)

Per avviare la funzione selezionata, ruotare la *manopola termostato* per impostare la temperatura desiderata.



Nota: durante la cottura sarà possibile modificare la funzione ruotando la manopola di selezione o regolare la temperatura ruotando la manopola termostato. La funzione non si avvia se la manopola del termostato si trova sulla posizione **O / AUTO** (ad eccezione della funzione PASTRY AUTO). Sarà possibile impostare la durata, l'ora di fine cottura (solo se è impostata una durata) e il timer.

LIEVITAZIONE

Per avviare la funzione "Lievitazione", ruotare la *manopola del termostato* in posizione Lievitazione (40 gradi) e portare la manopola di funzione in posizione Statico; se il forno è impostato su una temperatura diversa, la funzione non si avvia.

Note: Sarà possibile impostare la durata, l'ora di fine cottura (solo se è impostata una durata) e il timer.

STEAM

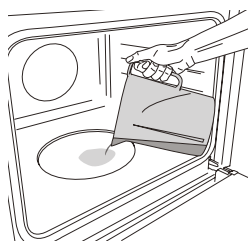



Per avviare la funzione Vapore, versare 200 ml di acqua potabile sul fondo del forno. Selezionare la funzione ruotando in senso orario la manopola di selezione sull'icona corrispondente e la manopola del termostato secondo le indicazioni nella tabella di cottura. La funzione si

avvia e il display mostra l'ora corrente del giorno. Non è necessario alcun preriscaldamento. Per terminare la cottura, ruotare la manopola di selezione sulla posizione "0". Durante la cottura a vapore, non aprire mai la porta e non rabboccare l'acqua.

Note: L'apertura della porta e il rabbocco dell'acqua durante la cottura possono avere effetti negativi sul risultato finale della

cottura.

3. PRERISCALDAMENTO E CALORE RESIDUO

Una volta avviata la funzione, un segnale acustico e l'icona  lampeggiante sul display segnalano che si è attivata la fase di preriscaldamento. Al termine di questa fase, un segnale acustico e l'icona  fissa sul display indicheranno che il forno ha raggiunto la temperatura impostata: a questo punto, posizionare gli alimenti all'interno e procedere con la cottura.

Note: inserire gli alimenti nel forno prima della fine del preriscaldamento può compromettere i risultati di cottura.



Al termine della cottura e con la funzione disattivata, è possibile che l'icona  rimanga visibile sul display per indicare la presenza di calore residuo.

Note: il tempo di spegnimento dell'icona può variare perché dipende da una serie di fattori, come la temperatura ambiente e la funzione utilizzata. In ogni caso, il prodotto può essere considerato spento quando il puntatore della manopola di selezione si trova su "0".

4. PROGRAMMAZIONE DELLA COTTURA

Per programmare la cottura è necessario aver selezionato precedentemente una funzione.



DURATION (DURATA)

Premere  tante volte fino a che sul display lampeggiano l'icona  e "00:00".





Utilizzare + o - per impostare il tempo di cottura desiderato, quindi premere  per confermare.

Attivare la funzione ruotando la *manopola termostato* in corrispondenza della temperatura desiderata o necessaria: un segnale acustico e il display avviseranno del termine della cottura.

Note: Per annullare la durata impostata, premere  tante volte fino a che sul display lampeggia l'icona , quindi utilizzare - per riportare la durata a "00:00". La durata impostata include la fase di preriscaldamento.

PROGRAMMING THE END COOKING TIME/DELAYED START (PROGRAMMARE L'ORA DI FINE COTTURA/AVVIO RITARDATO)

Una volta impostata una durata sarà possibile posticipare l'avvio della funzione, programmandone l'ora di fine: premere  fino a che sul display non lampeggiano l'icona  e l'ora corrente.



Utilizzare + o - per impostare l'ora in cui desidera terminare la cottura e premere  per confermare.

Attivare la funzione ruotando la *manopola termostato* in corrispondenza della temperatura desiderata o necessaria: la funzione resterà in pausa fino ad avviarsi automaticamente dopo un periodo di tempo calcolato per terminare la cottura all'orario impostato.

Note: per annullare l'impostazione, spegnere il forno ruotando la *manopola di selezione* sulla posizione 0.

La funzionalità di ritardo di avvio non è disponibile per le funzioni Grill e Turbo Grill.

END OF COOKING (FINE COTTURA)

Un segnale acustico e il display avvertono del termine della funzione.





Ruotare la *manopola di selezione* per selezionare una funzione differente o portarla su 0 per spegnere il forno.

Note: se attivo il timer, il display mostrerà la scritta "END" in alternanza al tempo rimanente.



5. IMPOSTAZIONE DEL TIMER

Questa opzione non interrompe né programma la cottura ma permette di utilizzare il display come contaminuti, sia durante una funzione attiva che quando il forno è spento.

Tenere premuto  fino a quando l'icona  e "00:00" e "00:00" iniziano a lampeggiare sul display.



Utilizzare + o - per impostare l'ora desiderata e premere  per confermare. Un segnale acustico avviserà del termine del conto alla rovescia.

Note: per disattivare il timer, premere  tante volte fino a che l'icona  lampeggia, quindi utilizzare - per riportare la durata a "00:00".

6. FUNZIONE DI PULIZIA AUTOMATICA - PIROLISI

Non toccare il forno durante il ciclo di pirolisi. Tenere i bambini e gli animali lontani dal forno durante e dopo (fino a una completa areazione della stanza) il ciclo di pirolisi.

Prima di attivare la funzione rimuovere tutti gli accessori dal forno, comprese le guide laterali. Se il forno è installato sotto un piano di cottura, accertarsi che durante il ciclo di pulizia automatica i bruciatori o le piastre elettriche siano spente.

Per ottenere risultati di pulizia ottimali, eliminare i depositi di grandi dimensioni con una spugna umida prima di avviare la funzione di pirolisi.

Non avviare il ciclo di pulizia pirolitica se il forno presenta

residui di calcare.

Si consiglia di attivare la funzione di pirolisi soltanto se l'apparecchio è molto sporco o emana cattivi odori durante la cottura.

Per attivare la funzione di pulizia automatica, ruotare la *manopola di selezione* e la *manopola del termostato* sull'icona . La funzione si attiverà automaticamente, la porta sarà bloccata e la luce interna del forno sarà spenta: il display mostrerà il tempo rimanente, alternato alla scritta "Pyro".



A ciclo ultimato, la porta rimane bloccata fino a quando non viene raggiunta una temperatura sicura. Ventilare la stanza durante e dopo il ciclo di pirolisi.















































































. NOTE





- Non coprire l'interno del forno con pellicola di alluminio.
- Non trascinare pentole o tegami sul fondo del forno, perché così facendo si potrebbe rovinare lo smalto.
- Non posizionare oggetti pesanti sulla porta e non aggrapparsi alla porta.

. NOTE SULL'EFFICIENZA ENERGETICA

- Sfruttare il calore residuo: spegnere il forno 5/10 minuti prima della fine della cottura per utilizzare il calore residuo.
- Tenere la porta chiusa: se possibile, evitare di aprire la porta del forno durante la cottura, per evitare che il calore fuoriesca.
- Cucinare porzioni più grandi: utilizzare il forno soprattutto per piatti più grandi (ad esempio, carne di oltre 1 kg) o per porzioni più abbondanti, per sfruttare al meglio l'energia utilizzata.
- Pulire regolarmente la guarnizione della porta: una tenuta pulita impedisce la dispersione del calore e garantisce una cottura efficiente.
- Preriscaldare solo quando è necessario: Preriscaldare il forno solo se consigliato nella ricetta o nella tabella di cottura.
- Scegliere teglie scure: le teglie scure assorbono meglio il calore, migliorando l'efficienza della cottura.
- Pianificare la cottura: preparare più piatti in sequenza per utilizzare il calore residuo ed evitare un ulteriore preriscaldamento.
- Selezionare il programma di risparmio energetico: utilizzare il programma ECO dedicato per ridurre il consumo energetico. Per ulteriori ingressi, consultare la tabella di cottura.
- Rimuovere gli accessori non utilizzati: eliminare le teglie o le griglie non necessarie per migliorare l'efficienza della circolazione del calore e ridurre la capacità termica del prodotto.

TABELLA DI COTTURA

RICETTA	FUNZIONE	PRERISC	TEMPERATURA (°C)	DURATA (Min)	LIVELLO E ACCESSORI
Leavened cakes (Torte lievitate)		Sì	170	30 - 50	2 
		Sì	160	30 - 50	2 
		Sì	160	40 - 60	4  1 
Torte ripiene (cheese cake, strudel, torte di frutta)		Sì	160 - 200	35 - 90	2 
		Sì	160 - 200	40 - 90	4  2 
Biscuits / tartlets (Biscotti/Tortine)		Sì	160	25 - 35	3 
		Sì	160	25 - 35	3 
		Sì	150	35 - 45	4  2 
Choux buns (Bigné)		Sì	180 - 210	30 - 40	3 
		Sì	180 - 200	35 - 45	4  2 
		Sì	180 - 200	35 - 45	5  3  1 
Meringues (Meringhe)		Sì	90	150 - 200	3 
		Sì	90	140 - 200	4  2 
		Sì	90	140 - 200	5  3  1 
Pizza/Focaccia		Sì	190 - 250	15 - 50	1/2 
		Sì	190 - 250	20 - 50	4  2 
Frozen pizza (Pizza surgelata)		Sì	250	10 - 20	3 
		Sì	230-250	10 - 25	4  2 
Torte salate (torte di verdura, quiche)		Sì	180 - 200	40 - 55	3 
		Sì	180 - 200	45 - 60	4  2 
		Sì	180 - 200	45 - 60	5  3  1 
Vols-au-vents / puff pastry crackers (Vol-au-vent / Salatini di pasta sfoglia)		Sì	190 - 200	20 - 30	3 
		Sì	180 - 190	20 - 40	4  2 
		Sì	180 - 190	20 - 40	5  3  1 
Lasagne / Pasta al forno / Cannelloni / Sfornati		Sì	190 - 200	45 - 65	2 
Lamb / veal / beef / pork (Agnello / Vitello / Manzo / Maiale) 1 kg		Sì	190 - 200	80 - 110	3 
Maiale arrosto with crackling (con cotenna) 2 kg		Sì	180 - 190	110 - 150	3 
Pollo / Coniglio / Anatra 1 kg		Sì	200 - 230	50 - 100	2 
Turkey / goose (Tacchino / Oca) 3 kg		-	190 - 200	100 - 160	2 
Baked fish / en papillote (fillets, whole) (Pesce al forno / al cartoccio (filetti, intero))		Sì	170 - 190	30 - 45	2 
Verdure ripiene (pomodori, courgettes (zucchine), aubergines (melanzane))		Sì	180 - 200	50 - 70	3 

ACCESSORI	 Griglia	 Recipiente su griglia	 Teglia / Leccarda o teglia su griglia	 Leccarda / Teglia	 Leccarda / teglia con 200 ml d'acqua
-----------	---	---	---	---	--

FUNCTIONS (FUNZIONI)	 Statico	 Termoventilato	 Pizza	 Grill	 Turbo Grill	 Eco termoventilato
-------------------------	---	--	---	--	---	--

RICETTA	FUNZIONE	PRERISC	TEMPERATURA (°C)	DURATA (Min)	LIVELLO E ACCESSORI
Toasted bread (Pane tostato)		5'	250	2 - 6	5
Fish fillets / slices (Filetti / tranci di pesce)		-	230 - 250	15 - 30 *	4 3
Salsicce / Spiedini / Costine / Hamburger		-	250	15 - 30 *	5 4
Pollo arrosto 1-1,3 kg		Sì	200 - 220	55 - 70 **	2 1
Roast beef rare (Roast beef al sangue) 1 kg		Sì	200 - 210	35 - 50 **	3
Leg of lamb / knuckle (Cosciotto di agnello / Stinchi)		Sì	200 - 210	60 - 90 **	3
Patate arrosto		Sì	200 - 210	35 - 55	2
Vegetable gratin (Verdure gratinate)		-	200 - 210	25 - 55	3
Meat and potatoes (Carne & Patate)		Sì	190 - 200	45 - 100 ***	4 1
Fish and vegetables (Pesce & Verdure)		Sì	180	30 - 50 ***	4 2
Lasagne and meat (Lasagne e carne)		Sì	200	50 - 100 ***	4 1
Pasto completo: Crostata di frutta (Liv. 5) / Lasagne (Liv. 3) / Carne (Liv. 1)		Sì	180 - 190	40 - 120 ***	5 3 1
Roast meat / stuffed roasting joints (Arrosti / Arrosti ripieni)		-	170 - 180	100 - 150	3

* Ruotare il cibo a metà cottura

** Girare gli alimenti a due terzi di cottura (se necessario).

*** Tempo di cottura approssimativo: i piatti possono essere estratti dal forno in momenti diversi, a seconda delle preferenze personali.



TABELLA DI COTTURA STEAM+

ALIMENTO	RICETTA	QUANTITÀ	tempo (min)	ACCESSORI	LIVELLO	ACQUA
PANE	Pane piccolo	80-100 g	30 - 45		2	200 ml
	Pane in cassetta	300-500 g	40 - 60			
	Pane	500g-2 kg	50 - 100			
	Baguette	200-300 g	30 - 45			
CARNE	Arrosto	1 kg	60 - 110			
	Costine	500g-1,5 kg	50 - 75			
	Pollo	1-1,5 kg	55 - 80			
	Pollo/tacchino	3 kg	100 - 140			
PESCE	Bistecca di manzo	0,5-2 cm	15 - 25			
	Bistecca di manzo	2-4 cm	20 - 35			
	Pesce intero	300 - 600 g	20 - 30			
	Pesce intero	600 - 1200 g	25 - 45			
VERDURE	Patate al vapore	0,5-1,5 kg	45 - 60			
	Peperoni ripieni	1-2 kg	35 - 55			
	Broccoli al vapore	0,3-1 kg	30 - 50			
	Zucchine al vapore	0,5-1,5 kg	30 - 50			
PASTICCERIA	Biscotti	un vassoio	25 - 35			
	Muffin	30-60 g	25 - 45			
	Pan di spagna	500-700 g	30 - 50			
	Crostata	un barattolo	35 - 55			

Attivare la funzione STEAM+ a forno freddo. L'apertura della porta e il rabbocco dell'acqua durante la cottura possono avere effetti negativi sul risultato finale della cottura.

ACCESSORI					
	Griglia	Recipiente su griglia	Teglia / Leccarda o teglia su griglia	Leccarda / Teglia	Leccarda / teglia con 200 ml d'acqua

FUNCTIONS (FUNZIONI)						
	Statico	Termoventilato	Pizza	Grill	Turbo Grill	Eco termoventilato

PULIZIA E MANUTENZIONE

Assicurarsi che il forno si sia raffreddato prima di effettuare qualsiasi intervento di manutenzione o pulizia.

Non utilizzare pulitori a vapore.

Non utilizzare lana metallica, pagliette abrasive o detersivi abrasivi/corrosivi, perché potrebbero danneggiare le superfici dell'apparecchio. Indossare guanti protettivi.

Il forno deve essere scollegato dalla rete elettrica prima di

effettuare qualsiasi tipo di manutenzione.

È possibile utilizzare un normale detersivo per forni per ammorbidire e rimuovere i residui, facilitando così la pulizia manuale della cavità e degli accessori.

SUPERFICI ESTERNE

Pulire le superfici con un panno in microfibra umido. Se molto sporche, aggiungere qualche goccia di detersivo con pH neutro. Asciugare con un panno.

Non utilizzare detersivi corrosivi o abrasivi. Se inavvertitamente uno di questi prodotti dovesse venire a contatto con le superfici, pulire subito con un panno in microfibra umido.

SUPERFICI INTERNE

• Dopo ogni uso, lasciare raffreddare il forno e pulirlo preferibilmente quando è ancora tiepido per rimuovere incrostazioni e macchie dovute a residui di cibo. Per asciugare la condensa dovuta alla cottura di alimenti con un elevato contenuto di acqua, usare a forno freddo un panno o una spugna.

• Per rimuovere il calcare rimasto sulla base del forno dopo un ciclo di cottura **STEAM** , si consiglia di pulire la cavità

con i prodotti disponibili presso il Servizio Assistenza (seguire le istruzioni allegate al prodotto).

Si raccomanda di eseguire la pulizia almeno ogni 5-10 cicli di cottura **STEAM** .

• In caso di sporco tenace sulle superfici interne, si raccomanda di utilizzare la funzione di pulizia automatica. Non avviare il ciclo di pulizia pirolitica se il forno presenta residui di calcare. Pulire prima i residui di calcare come descritto in precedenza.

• Per facilitare la pulizia dei vetri è possibile rimuovere e smontare la porta.

• Pulire il vetro della porta con detersivi liquidi specifici.

ACCESSORI

Mettere a bagno gli accessori con detersivo per piatti dopo l'uso, maneggiandoli con guanti da forno, se ancora caldi. I residui di cibo possono essere rimossi con una spazzola per piatti o con una spugna.

RIMOZIONE E RIMONTAGGIO DELLA PORTA

1. Per rimuovere la porta, aprirla completamente e abbassare i fermi fino alla posizione di sblocco.

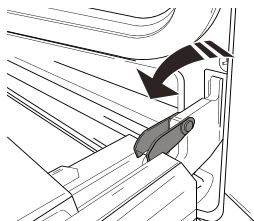

2. Chiudere la porta fino a quando è possibile.

Prendere saldamente la porta con entrambe le mani, evitando di tenerla per la maniglia. Per estrarla facilmente, continuare a chiuderla e contemporaneamente tirarla verso l'alto (a) finché non esce dalle sedi (b).

Togliere la porta e appoggiarla su un piano morbido.

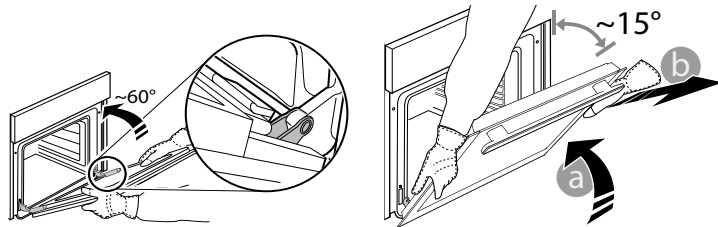

3. Per rimontare la porta, avvicinarla al forno allineando i ganci delle cerniere alle proprie sedi e ancorare la parte superiore agli alloggiamenti.

4. Abbassare la porta e poi aprirla completamente. Abbassare i fermi nella posizione originale: fare attenzione che siano completamente abbassati.

5. Provare a chiudere la porta, verificando che sia allineata al pannello di controllo. Se non lo fosse, ripetere tutte le operazioni.

SOSTITUZIONE DELLA LAMPADINA

1. Scollegare il forno dalla rete elettrica.

2. Svitare il coperchio dalla luce, sostituire la lampadina e riavvitare il coperchio sulla luce.

3. Ricollegare il forno alla rete elettrica.

Note: Utilizzare lampadine alogene da 25 W/230 V di tipo G9, T300 °C. La lampadina utilizzata nel prodotto è progettata specificamente per gli apparecchi domestici e non è adatta all'illuminazione generale degli ambienti domestici (Regolamento CE 244/2009).

Le lampade sono disponibili presso il Servizio Assistenza Tecnica. - Non maneggiare le lampadine a mani nude, perché le impronte digitali potrebbero danneggiarle. Non far funzionare il forno senza prima aver riposizionato il coperchio.

PULIZIA DEI VETRI DELLA PORTA

1. Dopo aver smontato la porta e averla appoggiata su un ripiano morbido con la maniglia verso il basso, premere contemporaneamente le due clip di fissaggio ed estrarre il profilo superiore della porta tirandolo verso di sé.

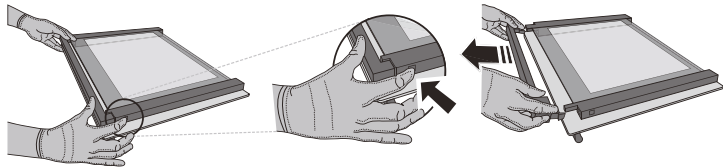

2. Sollevare e prendere saldamente il vetro interno con due mani, rimuoverlo e appoggiarlo su un piano morbido prima di eseguire la pulizia.

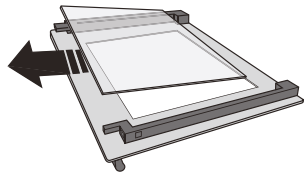

3. Prima di rimontare il vetro interno è necessario riapplicare il vetro intermedio (contrassegnato con "1R"): Per posizionare correttamente i vetri, verificare che la marcatura "R" sia visibile nell'angolo sinistro. Inserire dapprima il lato lungo del vetro contrassegnato con "R" nelle sedi di sostegno, quindi abbassarlo in posizione. Ripetere la procedura per entrambi i vetri.

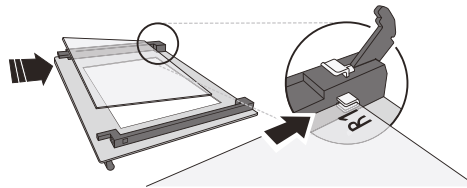

4. Rimontare il profilo superiore: Un clic indicherà il posizionamento corretto. Verificare che la tenuta sia salda prima di rimontare la porta.

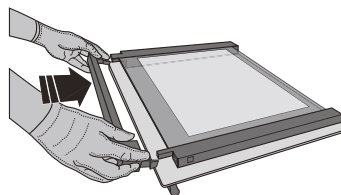

RISOLUZIONE DEI PROBLEMI

PROBLEMA	POSSIBILE CAUSA	SOLUZIONE
Il forno non funziona.	Interruzione di corrente elettrica. Disconnessione dalla rete principale.	Verificare che ci sia tensione in rete e che il forno sia collegato all'alimentazione elettrica. Spegner e riaccendere il forno e verificare se l'inconveniente persiste.
Il display visualizza la lettera "F" seguita da un numero o da una lettera.	Guasto del forno.	Contattare il Servizio Assistenza Tecnica Clienti più vicino e indicare il numero che segue la lettera "F".
Il display visualizza il messaggio "Hot" (Caldo) e la funzione selezionata non si avvia.	Temperatura troppo alta.	Lasciar raffreddare il forno prima di attivare la funzione. Selezionare una funzione diversa.
Il display visualizza un testo poco chiaro e sembra essere guasto.	Un'altra lingua impostata.	Contatta il Servizio Assistenza Tecnica più vicino.

* Disponibile solo su alcuni modelli

Per le linee guida, la documentazione standard e altre informazioni sui prodotti:

- Utilizzare il codice QR sul proprio apparecchio
- Visitare il nostro sito web docs.whirlpool.eu/docs
- In alternativa, contattare il **Servizio di Assistenza Clienti** (i contatti possono essere trovati sul manuale di garanzia). Prima di contattare il Servizio Assistenza Clienti, prepararsi a fornire i codici riportati sulla targhetta matricola del prodotto.

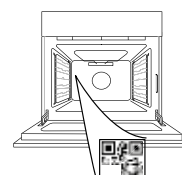

®/TM/© 2026 Whirlpool. Prodotto su licenza.



DĖKOJAME, KAD ĮSIGIJOTE „WHIRLPOOL“ GAMINĮ
Norėdami gauti išsamesnę pagalbą, užregistruokite savo gaminį www.register10.eu

**JEIGU REIKIA DAUGIAU
INFORMACIJOS, NUSKAITYKITE
QR KODĄ NAUDODAMIESI SAVO
PRIETAISU**

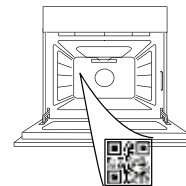

Prieš naudodamiesi prietaisu atidžiai perskaitykite saugos instrukcijas.

GAMINIO APRAŠYMAS

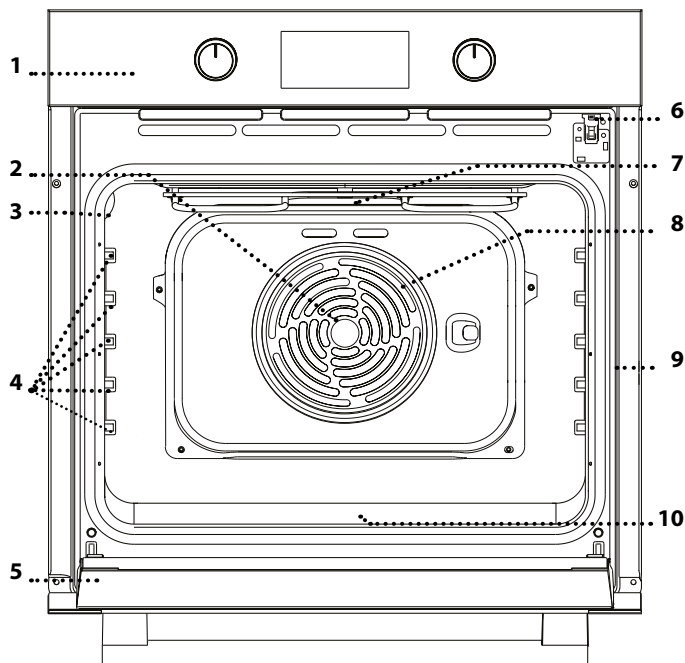

1. Valdymo pultas
2. Ventilatorius
3. Lempa
4. Skersinės grotelės (lygis nurodytas orkaitės priekyje)
5. Durelės
6. Durelių užraktas (užrakina dureles atliekant automatinį valymą ir po jo)
7. Viršutinis kaitinimo elementas / kepintuvas
8. Žiedinis kaitinimo elementas (neparodyta)
9. Duomenų lentelė (nenuimkite)
10. **STEAM** geriamojo vandens įduba

VALDYMO PULTO APRAŠYMAS

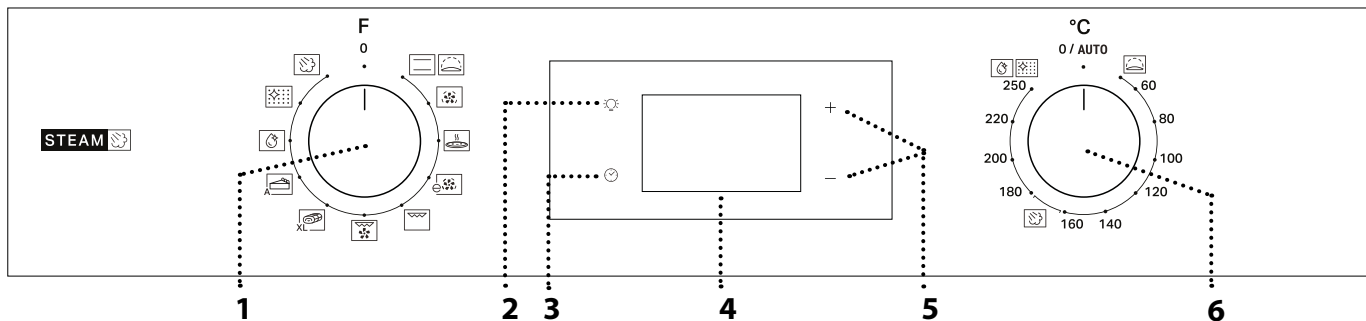

1. PASIRINKIMO RANKENĖLĖ

Naudojama įjungti orkaitę ir pasirinkti funkciją. Norėdami išjungti orkaitę, pasukite į padėtį 0.

2. LEMPUTĖ

Kai orkaitė įjungta, paspauskite ir įjunkite arba išjunkite orkaitės lemputę.

3. LAIKO NUSTATYMAS

Įjungiami gaminimo laiko nustatymai, atidėtas paleidimas ir laikmatis. Kai orkaitė išjungta, rodomas laikas.

4. EKRANAS

Naudojami keisti gaminimo laiko nustatymus.

6. TERMOSTATO RANKENĖLĖ

Pasukite ir pasirinkite reikiamą temperatūrą, kai naudojate neautomatines funkcijas.

Atkreipkite dėmesį: Rankenėlės tipas gali skirtis priklausomai nuo modelio. Jei rankenėlės suaktyvinamos jas paspaudžiant, paspauskite vidurinę rankenėlės dalį, kad ji iššoktų.

PRIEDAI

GROTELIŲ LENTYNA

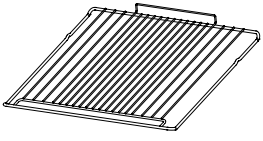

Skirta maistui gaminti arba naudoti kaip atramą puodams, pyragų skardoms ir kitiems gaminimo indams.

SKYSČIŲ SURINKIMO PADĖKLAS *

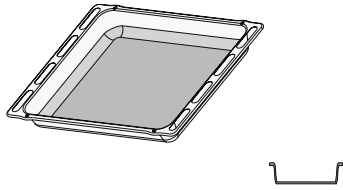

Naudojamos kaip orkaitės padėklas kepant mėsą, žuvį, daržoves, itališką duonelę ir pan. arba kaip skysčių surinkimo skarda, kai kepat įstatoma po grotelėmis.

KEPIMO SKARDA *

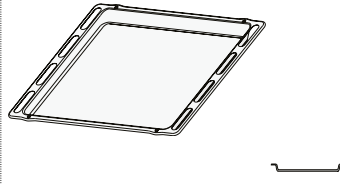

Kepti duonai ir kitiems gaminiams iš tešlos, bet taip pat ir kepsniams, žuviai folijoje ir kt.

SLANKIOJANČIOS GROTELĖS *

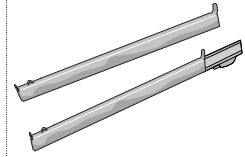

Palengvina priedų įstatymą ir išėmimą.

* Tik tam tikruose modeliuose

Atsižvelgiant į įsigytą modelį, priedų skaičius ir tipas gali skirtis.

Kitų priedų galima nusipirkti atskirai iš aptarnavimo po įsigijimo skyriaus.

GROTELIŲ IR KITŲ PRIEDŲ ĮSTATYMAS

Laikydami šiek tiek pakreiptas į viršų įstatykite grotelės reikiamame lygmenyje ir pirmiausia atremkite pakeltą galinę grotelių dalį (nukreiptą į viršų).

Tuomet įstumkite į skersines grotelės iki galo.

Kitus priedus, pvz., kepimo skardą, reikia įstatyti horizontaliai į skersines grotelės.

SLANKIOJAMOSIOS LENTYNĖS IR SKERSINĖS GROTELĖS

Prieš pradėdami naudotis orkaite pašalinkite apsauginę plėvelę [a] ir nuo slankiojančių grotelių pašalinkite apsauginę foliją [b].

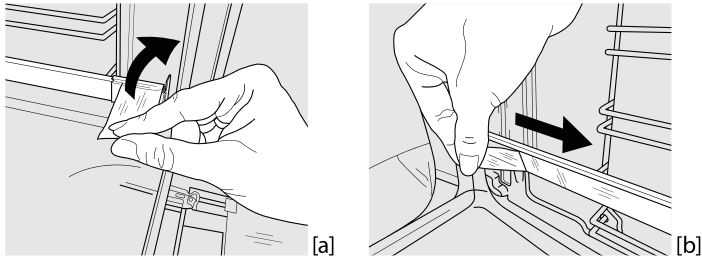

SLANKIOJANČIŲ GROTELIŲ IŠĖMIMAS [c]

Patraukite apatinę slankiojančių grotelių dalį, kad atkabintumėte apatinius kabliukus (1), tada traukite slankiojančias grotelės aukštyn ir nuimkite jas nuo viršutinių kabliukų (2).

SLANKIOJANČIŲ GROTELIŲ ĮSTATYMAS [d]

Užkabinkite viršutinius kabliukus ant skersinių grotelių (1), tada spauskite apatinę slankiojančių grotelių dalį link skersinių grotelių, kol užsifiksuos apatiniai kabliukai (2).

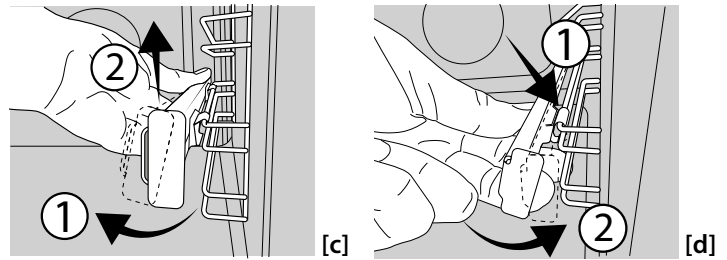

SKERSINIŲ GROTELIŲ IŠĖMIMAS IR ĮSTATYMAS

1. Jei norite išimti skersines grotelės, tvirtai suimkite išorinę kreipiamosios dalį ir trūktelėkite į save, kad ištrauktumėte atramą ir du vidinius kaiščius.

2. Jei norite vėl įdėti skersinę grotelės, pridėkite jas prie angos ir įstatykite du kaiščius į jiems skirtas vietas. Pridėkite išorinę dalį prie jos vietos, įstatykite atramą ir tvirtai spustelėkite prie sienelės, kad skersinės grotelės tinkamai užsifiksuotų.

FUNKCIJOS



CONVENTIONAL (TRADICINIS GAMINIMAS)

Bet kokio patiekalo gaminimas tik ant vienos lentynos.



RISING (TEŠLOS KILDINIMAS)

Puikiai tinka saldžiai arba pikantiškai tešlai kildinti. Norėdami įjungti šią funkciją, sukite *termostato rankenėlę* iki atitinkamos piktogramos.



FORCED AIR (PRIVERSTINIO ORO SRAUTAS)

Naudojama gaminant kelis patiekalus, kuriems reikalinga ta pati gaminimo temperatūra ir gaminant ant kelių (daugiausia trijų) lentynų tuo pačiu metu. Šią funkciją galima naudoti įvairiems patiekalams gaminti – maisto kvapai nepersiduoda iš vieno maisto į kitą.



PIZZA (PICA)

Kepti skirtingų rūšių picoms ir duonai. Įpusėjus gaminimui galima pakeisti kepimo skardos padėtį.



ECO FORCED AIR (EKO PRIVERSTINĖ ORO CIRKULIACIJA) *

Tinka gaminant didelius mėsos ir didelius mėsos gabalus su įdaru ant vienos lentynėlės. Gaminamam maistui neleidžia išdžiūti kintamas oro srautas. Kai naudojama EKO funkcija, lemputė lieka išjungta viso gaminimo metu, tačiau ją galima laikinai įjungti paspaudus ☀️.



GRILL (KEPINIMAS)

Naudojama ant grotelių kepti didkepsnius, kebabus ir dešreles, gaminti daržoves ir užkepėles ar paskrudinti duoną. Jei mėsą kepatė ant grotelių, naudokite skysčių surinkimo skardą, kurioje susirinktų patiekalo sultys: skysčių surinkimo skardą įstatykite bet kuriame lygmenyje po grotelėmis ir įpilkite į ją 200 ml geriamojo vandens.



TURBO GRILL (INTENSYVUS KEPINIMAS)

Didelių mėsos gabalų (kojų, jautienos ir vištienos kepsnių) kepimas. Rekomenduojama įstatyti skysčių surinkimo skardą, kurioje susirinktų patiekalo sultys: skysčių surinkimo skardą įstatykite bet kuriame lygmenyje po grotelėmis ir įpilkite į ją 200 ml geriamojo vandens.



MAXI COOKING (DIDELIŲ GABALŲ KEPIMAS)

Didelių mėsos gabalų (sveriančių daugiau nei 2,5 kg) kepimas. Kad abi gabalo pusės tolygiai apskrustų, įpusėjus gaminimui, mėsą rekomenduojama apversti. Taip pat

rekomenduojama gaminimo metu mėsą subadyti, kad ji per daug neišdžiūtų.



PASTRY AUTO (AUTOMATINIS KONDITERIJOS GAMINIŲ KEPIMAS)

Ši funkcija automatiškai parenka optimaliausią temperatūrą ir gaminimo būdą konditerijos kepiniams. Norėdami suaktyvinti funkciją, įdėkite maistą į krosnelę, nustatykite termostato rankenėlę ties 0, o funkcijos rankenėlę ties  piktograma. Kad pasiektumėte geriausių rezultatų, rekomenduojama naudoti 2 arba 3 kepimo lygį.



STEAM +

Naudodami funkciją „Steam+“ pasieksite puikių rezultatų, nes gaminimo ciklo metu yra naudojami garai. Ši funkcija automatiškai parenka tinkamiausią temperatūrą ruošiant įvairiausių patiekalus; pagrindinių patiekalų gaminimo laikas yra nurodytas gaminimo lentelėje. Garų funkciją visada įjunkite tik kai orkaitė yra šalta, ir tik įpylę 200 ml geriamojo vandens į apačioje esančią ertmę. Jei norite suaktyvinti „Steam+“ funkciją, termostato rankenėlė turi būti pasukta į padėtį ties  piktograma

FLEXI CLEAN PACK („FLEXI“ VALYMO PAKETAS)



SMARTCLEAN

Valymo ciklo metu specialiai išleidžiami žemos temperatūros garai, kad galėtumėte be vargo pašalinti nešvarumus ir maisto likučius. Kad suaktyvintumėte „Smart Clean“ funkciją, įpilkite 100–120 ml geriamojo vandens į orkaitės apačią, tada pasukite pasirinkimo rankenėlę ir termostato rankenėlę ties  piktograma. Funkciją rekomenduojame naudoti 35'. Aktyvinkite funkciją, kai orkaitė atvėsusi. Piktogramos padėtis neatitinka temperatūros, pasiektos valymo ciklo metu.





AUTOMATIC CLEANING - PYRO (AUTOMATINIS ORKAITĖS VALYMAS NAUDOJANT PIROLIZĘ)

Naudojama siekiant aukštą temperatūrą pašalinant gaminant atsiradusius nešvarumus. Norėdami įjungti šią funkciją, sukite termostato rankenėlę iki . Piktogramos padėtis neatitinka tikrosios temperatūros, pasiektos valymo ciklo metu.



* Energijos klasės etiketei nurodoma funkcija pagal reglamentą 65/2014/EB

NAUDOJIMAS PIRMĄ KARTĄ

1. LAIKO NUSTATYMAS

Pirmą kartą įjungus prietaisą, reikės nustatyti laiką: Spauskite , kol ekrane ims mirksėti piktograma  ir du valandų skaitmenys.



Naudodamiesi + arba – nustatykite valandas ir patvirtinkite paspausdami . Ekrane mirksės du minutėms skirti skaitmenys. Naudodamiesi + arba – nustatykite minutes ir patvirtinkite paspausdami .

Atkreipkite dėmesį: Kai mirksi piktograma , pvz., atsinaujinus

elektros tiekimui, jums reikės nustatyti laiką iš naujo.

2. NUSTATYKITE ENERGIJOS SĄNAUDAS

Pagal numatytuosius nustatymus orkaitė yra užprogramuota veikti naudojant didesnę nei 3 kW galią („Hi“): Jei norite, kad orkaitė veiktų galia suderinama su tiekiamu maitinimu, kuris mažesnis nei 2,9 kW („Lo“), turėsite pakeisti nustatymus. Kad patektumėte į pakeitimų meniu, pasukite *pasirinkimo rankenėlę* iki , tada pasukite ją atgal iki 0. Paskui iš karto paspauskite bei palaikykite + ir – penkias sekundes.

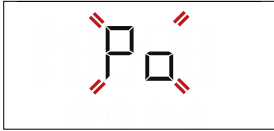

Naudodamiesi + arba – pakeiskite nustatymą, tada paspauskite ir palaikykite ☹ mažiausiai dvi sekundes.

3. ĮKAITINKITE ORKAITĘ

Iš naujos orkaitės gali skliti nuo gamybos likęs kvapas:

KASDIENIS NAUDOJIMAS

1. PASIRINKITE FUNKCIJĄ

Norėdami pasirinkti reikiamą funkciją, sukite *pasirinkimo rankenėlę* iki reikiamos funkcijos simbolio. Įsijungs ekranas ir pasigirs garso signalas.

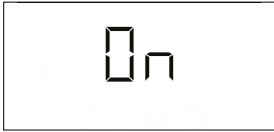

2. ĮJUNKITE FUNKCIJĄ

NEAUTOMATINĖS

Norėdami įjungti pasirinktą funkciją, sukite *termostato rankenėlę* ir nustatykite reikiamą temperatūrą.



Atkreipkite dėmesį. Šį nustatymą galite keisti gaminimo metu pasukdami pasirinkimo rankenėlę arba reguliuoti temperatūrą pasukdami termostato rankenėlę. Funkcija neveiks, jei termostato rankenėlė bus nustatyta į padėtį **0 / AUTO** (išskyrus funkciją AUTOMATINIS KONDITERIJOS GAMINIŲ KEPIMAS). Jūs galite nustatyti gaminimo laiką, gaminimo pabaigos laiką (kai nustatytas gaminimo laikas) ir laikmatį.

SKALAVIMAS

Norėdami įjungti „Tešlos kildinimo“ funkciją, sukite *termostato rankenėlę* iki kildinimo (40 laipsn.) ir nustatykite funkcijos rankenėlę į įprastą padėtį; jei orkaitei bus nustatyta kita temperatūra, funkcija tiesiog neįsijungs.

Atkreipkite dėmesį: Jūs galite nustatyti gaminimo laiką, gaminimo pabaigos laiką (kai nustatytas gaminimo laikas) ir laikmatį.

STEAM

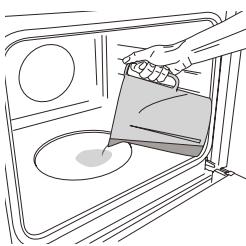

Norėdami įjungti garinimo funkciją, į orkaitės dugną įpilkite 200 ml geriamojo vandens. Pasirinkite funkciją, sukdami pasirinkimo rankenėlę pagal laikrodžio rodyklę ties atitinkama piktograma ir termostato rankenėlę pagal nurodymus gaminimo lentelėje.

Funkcija bus įjungta, o ekrane bus rodomas esamas laikas. Išankstinis įkaitinimas nereikalingas. Baigę gaminti pasirinkimo rankenėlę pasukite į padėtį **0**. Jei gamindami naudojate garus, neatidarykite durelių ir nebandykite įpilti daugiau vandens.

tai visiškai normalu. Kad pasišalintų gamybos metu likę kvapai, prieš pradėdami gaminti maistą, rekomenduojama įkaitinti tuščią orkaitę.

Tik prieš tai iš orkaitės išimkite kartonines apsaugines dalis, apsauginę plėvelę ir priedus.

Įkaitinkite orkaitę iki 250 °C ir palikite veikti apie valandą. Tuo metu orkaitė turi būti tuščia.

Atkreipkite dėmesį: Panaudojus prietaisą pirmą kartą, rekomenduojama išvėdinti kambarį.

Atkreipkite dėmesį: Jei atidarysite dureles ir papildysite vandens, kai vyksta maisto gaminimas, galite nusivilti galutiniu gaminimo rezultatu.

3. IŠANKSTINIS ĮKAITINIMAS IR LIKUTINĖ ŠILUMA

Kai funkcija jau veikia, pasigirsta garso signalas, o ekrane mirksinti piktograma ☹ nurodo, kad vykdomas įkaitinimas. Pasibaigus šiai fazei, pasigirs garso signalas, o piktograma ☹ ekrane nurodo, kad orkaitė pasiekė nustatytą temperatūrą: tuo metu sudėkite maistą į orkaitę ir tęskite gaminimą.

Atkreipkite dėmesį: Jei maistą įdėsite į orkaitę dar nepasibaigus įkaitinimo procesui, galite nusivilti gaminimo rezultatu.

Pasibaigus gaminimo procesui ir išjungus funkciją, ekrane net ir išsijungus aušinimo ventiliatoriui gali būti ir toliau matoma ☹ piktograma, kuri nurodo, kad skyriuje dar yra likutinės šilumos.

Atkreipkite dėmesį: Piktogramos išsijungimo laikas skiriasi ir priklauso nuo įvairių faktorių, tokių kaip kambario temperatūra ir naudota funkcija. Bet kuriuo atveju, gaminys laikomas išjungtu, jei pasirinkimo rankenėlės indikatorius nustatytas į padėtį „0“.

4. GAMINIMO PROGRAMAVIMAS

Jums reikės pasirinkti funkciją prieš pradėdami gaminimo programavimą.

DURATION (TRUKMĖ)

Spauskite ☹, kol ekrane ims mirksėti piktograma ☹ ir „00:00“.



Naudodamiesi + arba – nustatykite reikiamą gaminimo laiko trukmę, tada paspausdami ☹ patvirtinkite.

Norėdami įjungti funkciją, sukite *termostato rankenėlę* ir nustatykite reikiamą temperatūrą. Pasigirs garso signalas, o ekrane bus rodoma, kad gaminimas baigtas.

Atkreipkite dėmesį: Jei norite atšaukti nustatytą gaminimo laiką, spauskite ☹, kol ekrane mirksės piktograma ☹, tada naudodamiesi – nustatykite „00:00“ gaminimo laiką. Į bendrąjį gaminimo laiką nėra įtraukta įkaitinimo fazė.

GAMINIMO PABAIGOS LAIKO/ ATIDĖTO PALEIDIMO NUSTATYMAS

Nustačius gaminimo laiką galima atidėti funkcijos paleidimą užprogramavus gaminimo pabaigos laiką. Spauskite ☹, kol ekrane ims mirksėti piktograma ☹ ir

dabartinis laikas.

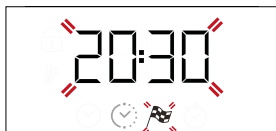

Naudodamiesi + arba – nustatykite gaminimo pabaigos laiką, o paspausdami ☺ patvirtinkite.

Norėdami įjungti funkciją, sukite *termostato rankenėlę* ir nustatykite reikiamą temperatūrą. funkcija bus pristabdyta, kol automatiškai įsijungs praėjus tiek laiko, kad gaminimas būtų baigtas jūsų nustatytu laiku.

Atkreipkite dėmesį: Jei norite atšaukti nustatymą, išjunkite orkaitę pasukdami *pasirinkimo rankenėlę* į padėtį 0.

Pradžios atidėjimo funkcija neveikia naudojant kepimo ant grotelių ir intensyvaus kepimo funkcijas.

END OF COOKING (GAMINIMO PABAIGA)

Garsinis signalas ir informacija ekrane praneš apie gaminimo pabaigą.



Sukite *pasirinkimo rankenėlę*, kad pasirinktumėte kitą funkciją, arba nustatykite ją į padėtį 0 ir išjunkite orkaitę.

Atkreipkite dėmesį: Jei veikia laikmatis, ekrane bus pakaitomis rodomi „END“ ir likęs laikas.

5. LAIKMAČIO NUSTATYMAS

Ši parinktis suteikia galimybę naudotis ekranu kaip laikmačiu, kai veikia gaminimo funkcija arba orkaitė yra išjungta.

Spauskite ☺, kol ekrane ims mirksėti piktograma ⌚ ir „00:00“.



Naudodamiesi + arba – nustatykite laiką, o paspausdami ☺ patvirtinkite. Kai baigsis atgalinė laikmačio atskaita, išgirsite garso signalą.

Pastabos: Jei norite atšaukti laikmatį, spauskite ☺, kol ekrane mirksės piktograma ⌚, tada naudodamiesi – nustatykite „00:00“ laiką.

6. AUTOMATINIO VALYMO FUNKCIJA – PYRO

Nelieskite orkaitės vykstant pirolizės ciklui. Pasirūpinkite, kad veikiant pirolizės ciklui (ir kol išvėdinsite patalpą), prie orkaitės nebūtų vaikų ir gyvūnų.

Jei norite naudotis funkcija, iš orkaitės išimkite visus priedus, įskaitant ir skersines groteles. Jei orkaitė įrengiama po kaitlente, pasirūpinkite, kad savaiminio valymo funkcijos veikimo metu visi degikliai ar elektrinės kaitlentės būtų išjungtos.

Norėdami gerai nuvalyti, prieš naudodami pirolizės funkciją, drėgna kempine pašalinkite didžiausius nešvarumus.

Neaktyvinkite „Piro“ ciklo valymo, jei yra likę kalkių

nuosėdų.

Pirolizės funkciją įjunkite, kai prietaisas yra labai nešvarus arba gaminimo metu iš jo sklinda nemalonūs kvapas.

Kad aktyvintumėte valymo funkciją, pasukite *pasirinkimo rankenėlę* ir *termostato rankenėlę* ties ☺ piktograma.

Funkcija bus įjungta automatiškai, durelės užsirakins ir šviesa orkaitėje užges: Ekrane bus rodomas iki pabaigos likęs laikas pakaitomis su „Pyro“.



Ciklui pasibaigus durelės liks užrakintos, kol temperatūra orkaitės viduje nepasieks saugaus lygio. Pasibaigus pirolizės ciklui, išvėdinkite patalpą.

. PASTABOS

- Prietaiso viduje nekllokite aliuminio folijos.
- Puodų ir prikaistuvų niekada nevilkite per orkaitės dugną – galite pažeisti emalio dangą.
- Nedėkite sunkių svorių ant durelių ir nesilaikykite už durelių.

. PASTABOS APIE ENERGIJOS VARTOJIMO EFEKTYVUMĄ

- Pasinaudokite liekamąja šiluma: išjunkite orkaitę likus 5/10 minučių iki kepimo pabaigos, kad išnaudotumėte likusį karštį.
- Laikykite duris uždarytas: jei įmanoma, kepimo metu neatidarinkite orkaitės durelių, nes taip išeina karštis.
- Gaminkite didesnes porcijas: orkaitę daugiausia naudokite didesniems patiekalams (pavyzdžiui, daugiau nei 1 kg mėsos) arba didesnėms porcijoms, kad kuo geriau išnaudotumėte suvartojamą energiją.
- Reguliariai valykite durelių sandariklį: švarus sandariklis neleidžia prarasti šilumos ir užtikrina efektyvų kepimą.
- Iš anksto pakaitinkite tik tada, kai reikia: orkaitę iš anksto pakaitinkite tik tuo atveju, jei tai atlikti rekomenduojama patiekalo recepte arba gaminimo lentelėje.
- Rinkitės tamsias kepimo skardas: tamsios skardos geriau sugeria šilumą, todėl kepimas tampa efektyvesnis.
- Planuokite kepimą: ruoškite kelis patiekalus iš eilės, kad išnaudotumėte liekamąją šilumą ir išvengtumėte papildomo išankstinio pakaitinimo.
- Pasirinkite energijos taupymo programą: naudokite specialią EKO programą, kad suvartotumėte mažiau energijos. Papildomos įvestys nurodytos gaminimo lentelėje.
- Išimkite nenaudojamus priedus: išimkite nereikalingus padėklus ar lentynas, kad pagerintumėte šilumos cirkuliacijos efektyvumą ir sumažintumėte gaminio šiluminę talpą.

GAMINIMO LENTELĖ

RECEPTAS	FUNKCIJA	ĮKAITINIMAS	TEMPERATŪRA (°C)	TRUKMĖ (Min.)	LYGIS IR PRIEDAI
Mieliniai pyragai		Taip	170	30–50	
		Taip	160	30–50	
		Taip	160	40–60	
Pyragas su įdaru (sūrio pyragas, štrudelis, vaisių pyragas)		Taip	160 – 200	35 - 90	
		Taip	160 – 200	40–90	
Biskvitai / vaisiniai pyragėliai		Taip	160	25–35	
		Taip	160	25–35	
		Taip	150	35 - 45	
Choux buns (Bandelės su įdaru)		Taip	180–210	30–40	
		Taip	180–200	35 - 45	
		Taip	180–200	35 - 45	
Morengai		Taip	90	150–200	
		Taip	90	140–200	
		Taip	90	140–200	
Pica / fokačija		Taip	190 - 250	15–50	
		Taip	190 - 250	20 - 50	
Šaldyta pica		Taip	250	10 - 20	
		Taip	230-250	10–25	
Pikantiški pyragai (daržovių pyragai, apkepai su įdaru)		Taip	180–200	40–55	
		Taip	180–200	45–60	
		Taip	180–200	45–60	
Sluoksniuoti pyragėliai su įdaru / sluoksniuoti pyragėliai		Taip	190–200	20–30	
		Taip	180–190	20 - 40	
		Taip	180–190	20 - 40	
Lazanija / kepti makaronai / makaronai su įdaru / apkepas su vaisiais ir sūriu		Taip	190–200	45–65	
Aviena / veršiena / jautiena / kiauliena 1 kg		Taip	190–200	80–110	
Kepta kiauliena su paskrudusia odele 2 kg		Taip	180–190	110 - 150	
Vištiena / triušiena / antiena 1 kg		Taip	200–230	50–100	
Kalakutiena / žąsiena 3 kg		-	190–200	100–160	
Kepta žuvis / en papillote (žuvis folijoje) (filė, visa)		Taip	170–190	30–45	
Įdarytos daržovės (pomidorai, cukinijos, baklažanai)		Taip	180–200	50–70	

PRIEDAI	Grotelių Lentyna	Kepimo skarda ant grotelių	Kepimo / skysčių skarda arba pyragų forma ant grotelių	Skysčių surinkimo padėklas / kepimo skarda	Skysčių surinkimo / kepimo skarda su 200 ml vandens
FUNKCIJOS	Įprastas būdas	Karštas oras	Pizza (Pica)	Kepti ant grotelių	Turbo grill (Intensyvus kepinimas)
					Eco forced air („Eco“ priverstinė oro cirkuliacija)

RECEPTAS	FUNKCIJA	ĮKAITINIMAS	TEMPERATŪRA (°C)	TRUKMĖ (Min.)	LYGIS IR PRIEDAI
Skrudinta duona		5'	250	2–6	5
Žuvies filė / gabalėliai		-	230–250	15–30 *	4 3
Dešrelės / kebabai / kiaulienos šonkauliukai / mėšainiai		-	250	15–30 *	5 4
Kepta vištiena 1–1,3 kg		Taip	200–220	55 - 70 **	2 1
Kepta jautiena (pusžalė) 1 kg		Taip	200–210	35 - 50 **	3
Ėriuko koja / karka		Taip	200–210	60 - 90 **	3
Keptos bulvės		Taip	200–210	35–55	2
Daržovių apkepas		-	200–210	25–55	3
Mėsa ir bulvės		Taip	190–200	45 - 100 ***	4 1
Žuvis ir daržovės		Taip	180	30 - 50 ***	4 2
Lazanija ir mėsa		Taip	200	50 - 100 ***	4 1
Visas patiekalas: vaisinis pyragas (5 lygis) / lazanija (3 lygis) / mėsa (1 lygis)		Taip	180–190	40–120 ***	5 3 1
Kepta mėsa / įdaryti dideli mėsos gabalai		-	170–180	100–150	3

* Praėjus pusei gaminimo laiko, maistą apverskite

*** Apytikris laikas: atsižvelgiant į skonį, maistą iš orkaitės galima išimti ir kitu metu.

** Praėjus dviem trečdaliams gaminimo laiko, maistą apverskite (jei reikia).



„STEAM+“ GAMINIMO LENTELĖ

MAISTAS	RECEPTAS	KIEKIS	LAIKAS (min.)	PRIEDAI	LYGIS	VANDUO
 DUONA	Duonelės	80–100 g	30–45		2	 200 ml
	Sumuštinų kepaliukas formoje	300–500 g	40–60			
	Duona	500 g – 2 kg	50–100			
	Prancūziški batonai	200–300 g	30–45			
 MĖSA	Kepsnys	1 kg	60–110			
	Šonkauliukai	500 g – 1,5 kg	50–75			
	Vištiena	1–1,5 kg	55–80			
	Višta / kalakutas	3 kg	100 - 140			
 ŽUVIS	Filė gabaliukai	0,5–2 cm	15–25			
	Filė gabaliukai	2–4 cm	20–35			
	Žuvis	300–600 g	20–30			
	Žuvis	600–1200 g	25–45			
 DARŽOVĖS	Garais apdorotos bulvės	0,5–1,5 kg	45–60			
	Įdaryti pipirai	1–2 kg	35–55			
	Garais apdoroti brokoliai	0,3–1 kg	30–50			
	Garais apdorotos cukinijos	0,5–1,5 kg	30–50			
 PYRAGAIČIAI	Sausainiai	padėklas	25–35			
	Bandelė	30–60 g	25–45			
	Biskv. pyragas	500–700 g	30–50			
	Pyragas	skarda	35–55			

„STEAM+“ funkciją suaktyvinkite tik esant šaltai orkaitei. Jei atidarysite dureles ir papildysite vandens, kai vyksta maisto gaminimas, galite nusivilti galutiniu gaminimo rezultatu.

PRIEDAI	 Grotelių Lentyna	 Kepimo skarda ant grotelių	 Kepimo / skysčių skarda arba pyragų forma ant grotelių	 Skysčių surinkimo padėklas / kepimo skarda	 Skysčių surinkimo / kepimo skarda su 200 ml vandens
FUNKCIJOS	 Įprastas būdas	 Karštas oras	 Pizza (Pica)	 Kepti ant grotelių	 Turbo grill (Intensyvus kepinimas)
					 Eco forced air („Eco“ priverstinė oro cirkuliacija)

VALYMAS IR PRIEŽIŪRA

Prieš vykdydami priežiūros arba valymo darbus, įsitikinkite, kad orkaitė atvėso.

Nenaudokite valymo garais įrenginių.

Valydami nenaudokite abrazyvių šveitiklių arba abrazyvių / ėsdinančių valymo priemonių; jos gali pažeisti prietaiso paviršius. Mūvėkite apsaugines pirštines.

Prieš vykdant bet kokius

priežiūros darbus, orkaitę būtina atjungti nuo elektros tinklo.

Galima naudoti įprastą orkaitės valiklį, kuris padės suminkštinti ir pašalinti likučius, taip palengvinant rankinį orkaitės vidaus ir priedų valymą.

IŠORINIAI PAVIRŠIAI

Paviršius valykite drėgna mikropluošto šluoste. Jei paviršiai labai nešvarūs, užlašinkite kelis lašus neutralaus pH ploviklio. Nušluostykite sausa šluoste.

Nenaudokite korozinių arba braižančių valiklių. Jei tokių medžiagų atsitiktinai patenka ant prietaiso, jas iš karto nuvalykite drėgna mikropluošto šluoste.

VIDINIAI PAVIRŠIAI

- Kaskart panaudoję prietaisą, leiskite orkaitei atvėsti, tada ją nuvalykite, kol ji dar šilta, kad pašalintumėte susikaupusius nešvarumus ir dėmes, atsiradusias nuo maisto likučių. Kad išgaruotų kondensatas, susidaręs gaminant drėgną maistą, orkaitės dureles atidarykite, o paviršius nuvalykite šluoste ar kempine.

- Kalkių nuosėdoms nuo ertmės dugno pašalinti po maisto gamavimo naudokite **STEAM** , rekomenduojame valyti ertmę produktais, kuriuos tiekia aptarnavimo po

pardavimo atstovai (vykdykite su produktu pateikiamas instrukcijas).

Valyti rekomenduojame bent kas 5–10 **STEAM**  gaminimo ciklą.

- Jei vidiniai paviršiai yra labai nešvarūs, siekiant geriausių rezultatų, rekomenduojame paleisti automatinio valymo funkciją. Neaktyvinkite pirolitinio ciklo valymo, jei yra likę kalkių nuosėdų. Prieš aktyvindami atlikite anksčiau aprašytą kalkių nuosėdų valymo procedūrą.
- Orkaitės dureles galima lengvai nuimti ir uždėti, kad būtų lengviau nuvalyti stiklą.
- Durelių stiklą valykite tinkamu skystu plovikliu.

PRIEDAI

Panaudoję priedus, juos iš karto užmerkite vandenyje su plovikliu; jei jie karšti, juos suimkite mūvėdami orkaitės pirštines. Maisto likučius lengvai nuvalysite šepetėliu arba kempine.

DURELIŲ IŠĖMIMAS IR ĮSTATYMAS

1. Kai norėsite išimti dureles, atidarykite jas iki galo ir nuleiskite laikomuosius įtaisus, kol jie atsilaisvins.

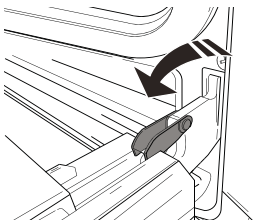

2. Uždarykite dureles.

Dureles laikykite tvirtai abiem rankom – nelaikykite suėmę už rankenos. Išimkite dureles atlikdami jų uždarymo veiksmą ir šiek tiek patraukdami į viršų (a), kad išlaisvintumėte iš tvirtinimo vietos (b).

Išimtas dureles paguldykite ant minkšto paviršiaus.

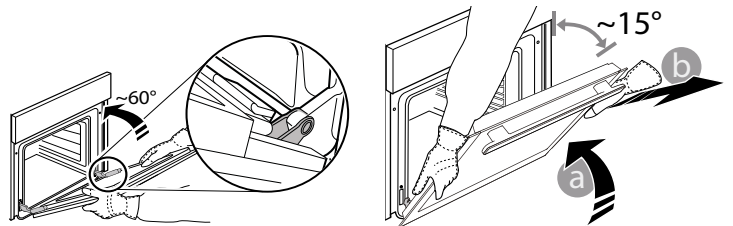

3. Įstatydami dureles pastumkite jas link orkaitės, sulygiuokite vyrių kabliukus tvirtinimo vietose ir užfiksuodami viršutinę dalį.

4. Nuleiskite dureles, tada atidarykite iki galo. Nuleiskite fikساتorius į pradinę padėtį: įsitikinkite, kad juos visiškai nuleidote.

5. Pabandykite uždaryti dureles ir patikrinkite, ar jos lygiuojasi su valdymo skydeliu. Jei ne, pakartokite prieš tai aprašytus veiksmus.

LEMPUTĖS KEITIMAS

1. Nuo orkaitės atjunkite elektros maitinimą.

2. Atsukite lemputės gaubtelį, pakeiskite lemputę ir vėl prisukite gaubtelį.

3. Orkaitę prijunkite prie elektros tinklo.

Atkreipkite dėmesį: Naudokite tik 25 W/230 V G9 tipo, T300 °C halogenines lemputes. Šio prietaiso viduje esanti lemputė skirta naudoti tik buitiniuose prietaisuose; ji netinka patalpų apšvietimui namuose (EB reglamentas 244/2009).

Lempučių įsigysite mūsų techninės priežiūros centre. – Nelieskite lempučių plikomis rankomis, nes pirštų atspaudai gali jas pažeisti. Orkaitę galima naudoti tik pritvirtinus lemputės gaubtelį.

DURELIŲ STIKLŲ VALYMAS

1. Išimtas dureles padėkite ant minkšto paviršiaus rankenėle į apačią, tuomet vienu metu paspauskite du fiksiatorius ir išimkite viršutinį durelių kraštą, patraukdami į save.

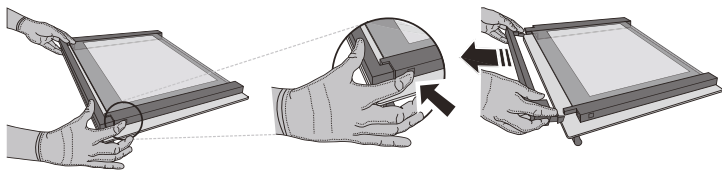

2. Pakelkite ir tvirtai laikykite vidinį stiklą abejomis rankomis, o prieš valant padėkite ant minkšto paviršiaus.

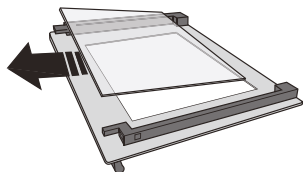

3. Įdėkite stiklą, pažymėtą „1R“, ir tik tada dėkite vidinį stiklą. Kad tinkamai įstatytumėte stiklus, patikrinkite, ar matote „R“ kairiajame kampe. Pirmiausia į vietą įstatykite „R“ pažymėtą ilgąjį stiklo kraštą, tada jį nuleiskite. Abu stiklus įdėkite kartodami šią procedūrą.

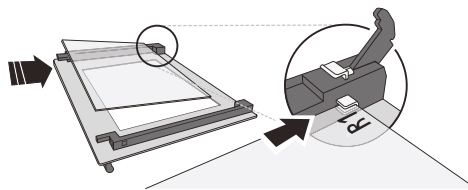

4. Įstatykite viršutinį kraštą: tinkamai įstačius turi pasigirsti spragtelėjimas. Prieš įstatant dureles patikrinkite, ar tarpiklis yra vietoje.

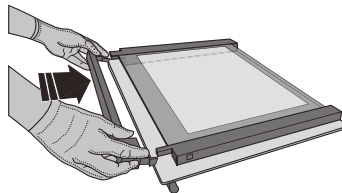

TRIKČIŲ ŠALINIMAS

PROBLEMA	GALIMA PRIEŽASTIS	SPRENDIMAS
Orkaitė neveikia.	Netiekiamas maitinimas. Išjunkite iš elektros tinklo.	Patikrinkite, ar tinkle yra elektros energijos ir ar orkaitė prijungtas elektros maitinimas. Krosnelę išjunkite, vėl įjunkite ir patikrinkite, ar triktis nepašalinta.
Ekrane rodoma „F“ raidė su skaičiais ar raidėmis.	Orkaitės gedimas.	Kreipkitės į artimiausią techninės priežiūros centrą ir nurodykite skaičių po „F“ raidės.
Ekrane rodomas pranešimas „Hot“ (karšta) ir pasirinkta funkcija neveikia.	Per aukšta temperatūra.	Palaukite, kol orkaitė atvės ir tik tada įjunkite funkciją. Pasirinkite kitą funkciją.
Ekrane rodomas neaiškus tekstas ir atrodo, kad įrenginys yra sugedęs.	Nustatyta kita kalba.	Kreipkitės į artimiausią techninės priežiūros centrą.

* Tik tam tikruose modeliuose

Politiką, standartinę dokumentaciją ir papildomą informaciją galite rasti atlikdami toliau nurodytus veiksmus:

- Naudojant QR kodą savo prietaise
- Apsilankę mūsų svetainėje adresu docs.whirlpool.eu/docs
- Arba **kreipdamiesi į techninės priežiūros centrą** (žr. telefono numerius garantijos lankstinuke). Kreipiantis į techninės priežiūros centrą būtina pateikti gaminio duomenų plokštelėje nurodytus kodus.

©/TM/© 2026 Whirlpool. Pagaminta pagal licenciją.

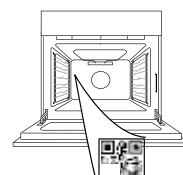

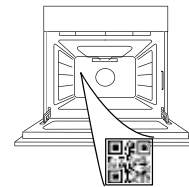
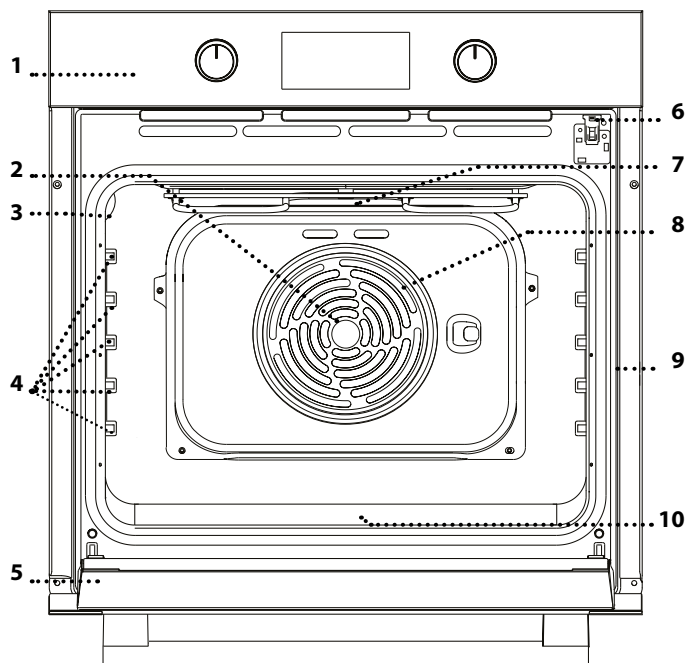
**PALDIES, KA IEGĀDĀJĀTIES WHIRLPOOL IZSTRĀDĀJUMU!**Lai saņemtu pilnvērtīgu palīdzību, lūdzu, reģistrējiet savu ierīci vietnē www.register10.eu**LAI IEGŪTU VAIRĀK INFORMĀCIJAS, SKENĒJIET KVADRĀTKODU UZ IERĪCES****Pirms ierīces lietošanas rūpīgi izlasiet drošības norādījumus.****PRODUKTA APRAKSTS**

1. Vadības panelis
2. Ventilators
3. Apgaismojuma spuldze
4. Plauktu stiprinājumi (līmenis norādīts uz gatavošanas nodalījuma sienas)
5. Durvis
6. Durvju bloķētājs (bloķē durvis, kamēr notiek automātiskā tīrīšana un arī pēc tās)
7. Virsējais sildelements/grils
8. Lokveida sildelements (nav redzams)
9. Datu plāksnīte (nenoņemta)
10. **STEAM** padziļinājums dzeramajam ūdenim

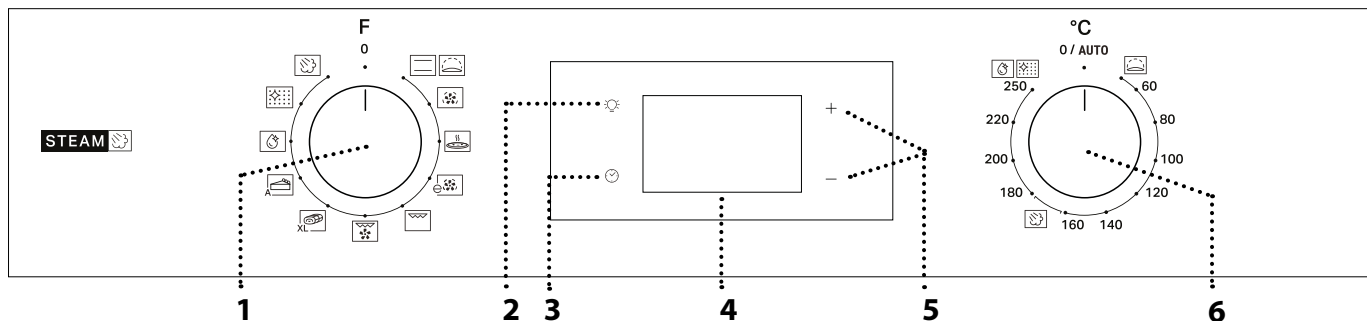
VADĪBAS PANEĻA APRAKSTS**1. ATLASĒS SLĒDZIS**

Lai ieslēgtu cepeškrāsni, izvēloties funkciju. Pagrieziet stāvoklī 0, lai izslēgtu cepeškrāsni.

2. APGAISMOJUMSKad krāsns ir ieslēgta, nospiediet , lai ieslēgtu vai izslēgtu cepeškrāsns nodalījuma apgaismojumu.**3. LAIKA IESTATĪŠANA**

Lai piekļūtu gatavošanas laika iestatījumiem, aizkavētajai palaišanai un taimerim.

Lai parādītu laiku, kad krāsns ir izslēgta.

4. DISPLEJS**5. REGULĒŠANAS POGAS**

Lai mainītu gatavošanas laika iestatījumus.

6. TERMOSTATA SLĒDZIS

Pagrieziet, lai atlasītu vēlamo temperatūru manuālajām funkcijām.

Lūdzu, ņemiet vērā: Atkarībā no modeļa tipa, pogas var būt dažāda veida. Ja pogas ir iespējams aktivizēt nospiežot, lai poga izvīzītos uz āru, nospiediet to tās centrā.

PIEDERUMI

STIEPĻU PLAUKTS

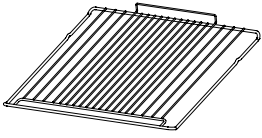

Izmantojiet pārtikas gatavošanai vai par atbalstu katliem, kūku veidnēm un citiem gatavošanas traukiem.

NOTEKPAPLĀTE *

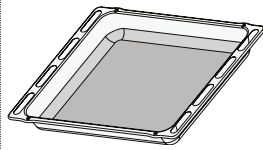

To varat izmantot kā cepeškrāsns trauku tādu ēdienu kā gaļas, zivju, dārzeņu, fokačas u.c. gatavošanai, kā arī gatavošanas laikā radušos šķidrumu savākšanai, ja novietojat to zem stieplu plaukta.

CEPEŠPANNA *

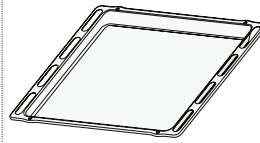

Maizes un konditorejas izstrādājumu, bet arī cepešu, papīrā ceptu zivju u.c. ēdienu gatavošanai.

SLĪDOŠĀS SLIECES *

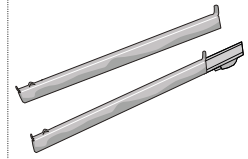

Vieglākai piederumu ielikšanai un izņemšanai.

* Tikai atsevišķiem modeļiem

Piederumu veids un skaits var atšķirties atkarībā no iegādātā modeļa.

Citus piederumus var iegādāties atsevišķi pēcpārdošanas centrā.

STIEPĻU PLAUKTA UN CITU PIEDERUMU IEVIETOŠANA

Ievietojiet stieplu plauktu vēlamajā līmenī, turot to paceltu uz augšu un vispirms atbalstot aizmugurējo malu (vērstu uz augšu).

Pēc tam bīdīet to pa sliecēm līdz galam horizontālā virzienā.

Citi piederumi, piemēram, cepešpanna, ir jāievieto horizontāli, bīdot tos pa sliecēm.

BĪDĀMIE PLAUKTI UN PLAUKTU VADOTNES

Pirms krāsns lietošanas no slīdošajām sliecēm noņemiet aizsarglenti [a] un tad noņemiet aizsargfoliju [b].

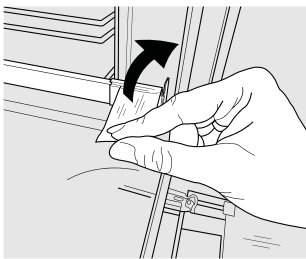

[a]

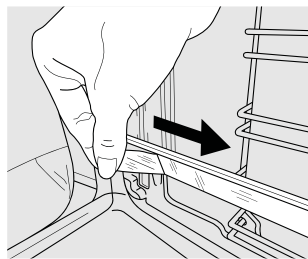

[b]

SLĪDOŠO SLIEČU IZŅEMŠANA [c]

Pavelciet slīdošās slieces apakšdaļu, lai atvienotu apakšējos āķus (1), un velciet slīdošās slieces uz augšu, noņemot tās no augšējiem āķiem (2).

SLĪDOŠO SLIEČU IEVIETOŠANA [d]

Ievietojiet apakšējos āķus plaukta vadotnēs (1), tad spiediet slīdošo slieci apakšdaļu pret plauktu vadotnēm, līdz apakšējie āķi fiksējas (2).

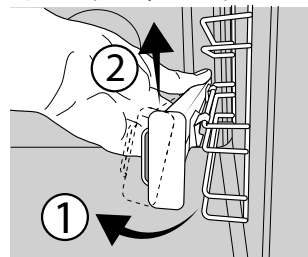

[c]

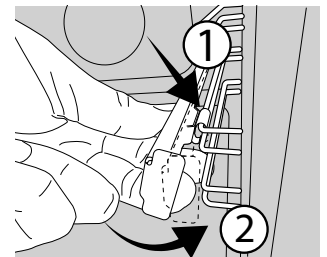

[d]

PLAUKTU VADOTŅU IZŅEMŠANA UN ATKĀRTOTA IEVIETOŠANA

1. Lai izņemtu plauktu vadotnes, stingri satveriet vadotnes ārējo daļu un velciet to virzienā pie sevis, izvelkot balstu un abas iekšējās tapas no fiksatora.

2. Lai novietotu plauktu vadotnes citā stāvoklī, novietojiet tās pie iedobes un vispirms ievietojiet fiksatorā abas tapas. Pēc tam novietojiet pie fiksatora ārējo daļu, ievietojiet balstu un stingri spiediet pret iedobes sienu, pareizi fiksējot plaukta vadotni.

FUNCTIONS (FUNKCIJAS)

CONVENTIONAL (STANDARTA REŽĪMS)

Lai pagatavotu jebkuru veidu ēdienus, novietojot tos tikai uz viena plaukta.

RISING (RAUDZĒŠANA)

Lai vēl efektīvāk raudzētu saldu vai sāļu mīklu. Lai aktivizētu šo funkciju, pagrieziet *termostata slēdzi* uz ikonu.

FORCED AIR (PIESPIEDU GAISA PLŪSMA)

Lai vienā temperatūrā uz vairākiem plauktiem (ne vairāk nekā trim) vienlaikus pagatavotu dažādus ēdienus. Šo funkciju var izmantot dažādu ēdienu pagatavošanai, jo tā neļauj sajaukties ēdienu aromātiem.

PIZZA (PICA)

Lai ceptu dažādu veidu un izmēru picas un maizi. Ir ieteicams gatavošanas laika vidū samainīt cepešpannas vietām.

ECO FORCED AIR (ECO FORCED AIR) *

Lai gatavotu pildītus cepešus vai filejas uz viena plaukta. Maiga un intermitējoša gaisa plūsma neļauj produktiem izžūt. Izmantojot šo EKO funkciju, lampiņa būs izslēgta visā gatavošanas laikā, taču to var īslaicīgi ieslēgt, nospiežot .

GRILL (GRILS)

Lai grilētu steikus, kebabus un desiņas, gatavotu dārzenus sacepumus vai grauzdētu maizi. Grilējot gaļu, iesakām izmantot notekpaplāti, kurā uztvert gatavošanas laikā iztecējušo šķidrumu: novietojiet pannu jebkurā līmenī zem stieplu plaukta un ielejiet tajā 200 ml ūdens.

TURBO GRILL (TURBO GRILS)

Lai ceptu lielus gaļas gabalus (stilbus, rostbifu, vistu). Cepešpannu ieteicams noietot vienu līmeni zemāk, lai tajā savāktu cepšanas laikā radušās sulas: novietojiet pannu jebkurā līmenī zem stieplu plaukta un ielejiet tajā 200 ml ūdens.

MAXI COOKING (MAKSIMĀLĀ GATAVOŠANA)

Lai pagatavotu lielus gaļas gabalus (smagākus par 2,5 kg). Lai nodrošinātu, ka gaļa ir vienmērīgi brūna no abām pusēm, gatavošanas laikā to ieteicams apgriezt. Tāpat ieteicams sadiegt gaļas gabalus, lai neļautu tiem

pārmērīgi izžūt.



PASTRY AUTO (AUTOMĀTISKS MĪKLAS IZSTRĀDĀJUMU REŽĪMS)

Šī funkcija automātiski atlasa labāko temperatūru un metodi desertu pagatavošanai. Lai aktivizētu funkciju, ievietojiet ēdienu cepeškrāsnī, ieslēdziet termostata pogu uz 0 un pagrieziet funkcijas pogu uz ikonu . Lai iegūtu labākos rezultātus, ieteicams izmantot 2. vai 3. gatavošanas līmeni.



STEAM + (TVAIKS+)

Tvaiks+ funkcija ļauj iegūt izcili pagatavotu ēdienu, pateicoties tvaika klātbūtnei gatavošanas ciklā. Šī funkcija automātiski iestata piemērotāko gatavošanas temperatūru atbilstoši dažādajām kulinārijas receptēm; pamatēdienu gatavošanas laiki ir norādīti attiecīgajā gatavošanas tabulā. Vienmēr ieslēdziet tvaika funkciju, kad cepeškrāsns ir auksta un 200 ml dzeramā ūdens iepildīts cepeškrāsns nodalījuma apakšā. Lai aktivizētu Tvaiks+ funkciju, termostata slēdzim ir jāatgriežas  ikonas pozīcijā.

FLEXI CLEAN PACK (FLEKSIBLĀS TĪRĪŠANAS PAKETE)



SMARTCLEAN

Tvaika iedarbība, kas rodas īpašā zemas temperatūras tīrīšanas cikla laikā ļauj bez piepūles notīrīt netīrumus un ēdienu paliekas. Lai aktivizētu „Smart Clean” tīrīšanas funkciju, ielejiet 100-120 ml dzeramā ūdens cepeškrāsns apakšējā daļā, pagrieziet atlases slēdzi un termostata slēdzi uz  ikonu. Ir ieteicams izmantot 35' funkciju. Aktivizējiet funkciju, kad krāsns ir auksta. Ikonas atrašanās vieta neatbilst temperatūrai, kas sasniegta gatavošanas cikla laikā.





AUTOMATIC CLEANING - PYRO (AUTOMĀTISKĀ TĪRĪŠANA – PIROLĪZE)

Lai augstā temperatūrā iznīcinātu ēdiena paliekas. Lai aktivizētu šo funkciju, pagrieziet termostata slēdzi uz . Ikonas atrašanās vieta neatbilst istajai temperatūrai, kas sasniegta tīrīšanas cikla laikā.



* Funkcija, kas saskaņā ar noteikumiem (ES) Nr. 65/2014 tiek izmantota par energoefektivitātes paraugu

PIRMĀ LIETOŠANAS REIZE

1. LAIKA IESTATĪŠANA

Pirmo reizi ieslēdzot ierīci, jums būs jāiestata laiks: Nospiediet , līdz displejā sāk mirgot  ikona un divi skaitļi, kas apzīmē stundas.



Izmantojiet + vai -, lai iestatītu stundas, un nospiediet , lai apstiprinātu. Displejā mirgos divi cipari, kas apzīmēs minūtes. Izmantojiet + vai -, lai iestatītu vēlamās minūtes, un nospiediet , lai apstiprinātu.

Lūdzu, ņemiet vērā: Ja mirgo  ikona, piemēram, pēc ilgstoša

energoapgādes pārtraukuma, būs nepieciešams atkārtoti iestatīt laiku.

2. ENERĢIJAS PATĒRIŅA IESTATĪŠANA

Pēc noklusējuma cepeškrāsns ir ieprogrammēta darbībai ar jaudu, kas pārsniedz 3 kW. Lai darbinātu cepeškrāsnī ar jaudu, kas ir saderīga ar mājas elektrotīkla jaudu un nepārsniedz 2,9 kW (“Lo” režīms), jāmaina iestatījumi. Lai atvērtu izvēlni, pagrieziet *atlases slēdzi* uz , pēc tam pagrieziet to atpakaļ uz 0.

Uzreiz pēc tam nospiediet un piecas sekundes turiet + un -.

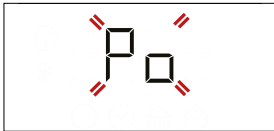

Lai mainītu iestatījumu, izmantojiet + vai – un tad, lai to apstiprinātu, nospiediet un vismaz divas sekundes turiet ☺.

3. IESILDIET CEPEŠKRĀSNI

Jauna krāsns var izdalīt aromātu, kas radies tās

IKDIENAS LIETOŠANA

1. FUNKCIJAS IZVĒLE

Lai izvēlētos funkciju, pagrieziet *atlasē slēdzi* līdz vēlamās funkcijas simbolam: iedegsies displejs un tiks atskaņots skaņas signāls.



2. FUNKCIJAS IESLĒGŠANA

MANUĀLI

Lai aktivizētu izvēlēto funkciju, pagrieziet *termostata slēdzi*, lai iestatītu nepieciešamo temperatūru.



Lūdzu, ņemiet vērā: Gatavošanas laikā varat mainīt funkciju, pagriežot atlasē slēdzi, vai pielāgot temperatūru, pagriežot termostata slēdzi. Funkcija nesāks darboties, ja termostata slēdzisbūs pagriezts uz **0 / AUTO** pozīciju (izņemot AUTOMĀTISKO MĪKLAS IZSTRĀDĀJUMU funkciju). Varat iestatīt gatavošanas laiku un gatavošanas beigu laiku (tikai tad, ja iestatīts gatavošanas laiks) un taimeri.

RAUDZĒŠANA

Lai sāktu "Uzraudzēšanas" funkciju, pagrieziet *termostata slēdzi* uz raudzēšanas pozīciju (40 grādi) un pagrieziet funkcijas slēdzi tradicionālo pozīciju; funkcija neieslēgsies, ja krāsnij būs iestatīta cita temperatūra.

Lūdzu, ņemiet vērā: Varat iestatīt gatavošanas laiku un gatavošanas beigu laiku (tikai tad, ja iestatīts gatavošanas laiks) un taimeri.

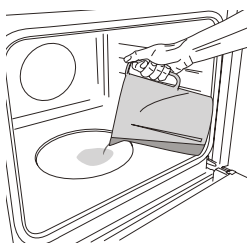

Lai palaistu tvaika funkciju, cepeškrāsns apakšā ielejiet 200 ml dzeramā ūdens. Izvēlieties funkciju, pagriežot attiecīgās ikonas atlasē pogu pulksteņrādītāja virzienā un termostata pogu saskaņā ar norādījumiem gatavošanas tabulā. Funkcija tiks palaista, un displejā būs

redzams pašreizējais pulksteņa laiks. Priekšsildīšana nav nepieciešama. Lai pabeigtu gatavošanu, pagrieziet atlasē slēdzi stāvoklī uz **0** pozīciju. Gatavojot ēdienu Tvaika režīmā, neatveriet cepeškrāsns durvis un nekad

izgatavošanas laikā: tā ir atbilstoša darbība. Pirms sākat gatavot, ieteicams uzsildīt tukšu krāsns, lai tādējādi atbrīvotos no iespējamām smakām.

Noņemiet no cepeškrāsns visus kartona aizsargmateriālus un caurspīdīgo plēvi, kā arī izņemiet no cepeškrāsns visus piederumus. Karsējiet cepeškrāsns 250 °C temperatūrā apmēram vienu stundu. Šajā laikā krāsnij jābūt tukšai.

Lūdzu, ņemiet vērā: Pirms pirmās cepeškrāsns lietošanas reizes ieteicams izvēdināt telpu.

nepapildiniet ūdeni.

Lūdzu, ņemiet vērā: Gatavošanas laikā atverot ierīces durvis un papildinot ūdeni, var tikt ietekmēts gatavošanas rezultāts.

3. PRIEKŠSILDĪŠANA UN ATLIKUŠAIS SILTUMS

Tiklīdz funkcija būs atlasīta, tiks atskaņots skaņas signāls un displejā sāks mirgot ☺ ikona kas norādīs uz to, ka priekšsildīšana ir aktivizēta. Tiklīdz šī fāze būs pabeigta, tiks atskaņots skaņas signāls un displejā iedegsies ☺ ikona, kas norādīs uz to, ka krāsns ir uzkaisusi līdz noteiktajai temperatūrai: ievietojiet produktus un sāciet gatavošanu.

Lūdzu, ņemiet vērā: Ievietojot ēdienu krāsnī pirms priekšsildīšana ir pabeigta, var pretēji ietekmēt gatavo ēdienu.

Pēc gatavošanas un funkcijas izslēgšanas ikona ☺ displejā joprojām var būt redzama — pat pēc dzesēšanas ventilatora izslēgšanas, lai norādītu, ka cepeškrāsnī vēl arvien ir atlikušais siltums.

Lūdzu, ņemiet vērā: Laiks, pēc kāda ikona izslēdzas, ir atkarīgs no dažādiem faktoriem, piemēram, vides temperatūras un izmantotās funkcijas. Jebkurā gadījumā cepeškrāsns jāuzskata par izslēgtu, kad rādītājs uz atlasē slēdža ir stāvoklī "0".

4. GATAVOŠANAS IEPROGRAMMĒŠANA

Pirms gatavošanas ieprogrammēšanas jums jāatlasa vēlamā funkcija.

DURATION (DARBĪBAS LAIKS)

Turiet nospiestu ☺, līdz displejā sāk mirgot ☺ ikona un "00:00".



Izmantojiet + vai – , lai atlasītu vēlamo gatavošanas laiku, un pēc tam nospiediet ☺, lai apstiprinātu.

Lai palaistu atlasīto funkciju, pagrieziet *termostata slēdzi* uz vēlamo temperatūru: kad gatavošana pabeigta, tiks ieslēgts skaņas signāls un displejā būs redzams paziņojums.

Lūdzu, ņemiet vērā: Lai atceltu iestatīto gatavošanas laiku, turiet nospiestu ☺, līdz displejā sāk mirgot ☺ ikona, un pēc tam lietojiet – , lai iestatītu gatavošanas laiku uz "00:00". Kopējā gatavošanas laikā nav iekļauta priekšsildīšana.

GATAVOŠANAS BEIGU LAIKA IESTATĪŠANA/ AIZKAVĒTĀ PALAIŠANA

Daudzās funkcijās pēc gatavošanas laika iestatīšanas varat aizkavēt programmas palaišanu, iestatot gatavošanas beigu laiku: nospiediet ☺, līdz displejā sāk mirgot ikona ☺ un pašreizējais laiks.

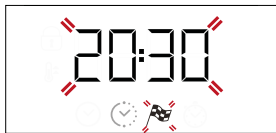

Izmantojiet + vai -, lai iestatītu vēlamo gatavošanas beigu laiku, un nospiediet ☺, lai apstiprinātu.

Lai palaistu atlasīto funkciju, pagrieziet *termostata slēdzi* uz vēlamo temperatūru: funkcija tiks apturēta, taču tiklīdz būs pagājis laiks, kas aprēķināts, lai gatavošana beigtos jūsu noteiktajā laikā, funkcija sāks automātiski darboties.

Lūdzu, ņemiet vērā: Lai atceltu iestatījumu, izslēdziet cepeškrāsni, pagriežot *atlases slēdzi* stāvoklī 0.

Grila un Turbo grila funkcijām nav pieejama darbības uzsākšanas aizkave.

END OF COOKING (GATAVOŠANAS BEIGAS)

Tiklīdz funkcijas darbība būs beigusies, tiks atskaņots skaņas signāls un displejā būs redzams paziņojums.



Pagrieziet *atlases slēdzi*, lai izvēlētos citu funkciju vai 0 izslēgtu cepeškrāsni.

Lūdzu, ņemiet vērā: Ja ir aktivizēts taimeris, displejā uz maiņām parādīsies uzraksts "END" un atlikušais laiks.

5. TAIMERA IESTATĪŠANA

Šī iespēja nepārtrauc un neietekmē gatavošanu, bet gan ļauj displeju izmantot kā taimeris, vai nu tad, kad aktivizēta kāda funkcija, vai tad, kad cepeškrāsns ir izslēgta.

Turiet nospiestu ☺, līdz displejā sāk mirgot ikona 🕒 un "00:00", kā arī "00:00".



Izmantojiet + vai -, lai iestatītu vēlamo laiku, un nospiediet ☺, lai apstiprinātu. Kad taimeris beigs laika atskaiti, tiks atskaņots skaņas signāls.

Piezīmes: Lai atceltu taimeris, turiet nospiestu ☺, līdz displejā sāk mirgot 🕒 ikona, un pēc tam lietojiet -, lai iestatītu laiku uz "00:00".

6. AUTOMĀTISKĀS TĪRĪŠANAS FUNKCIJA — PIROLĪZE

Nepieskarieties cepeškrāsnij pirolīzes cikla laikā. Neļaujiet bērniem un dzīvniekiem būt tuvumā pirolīzes laikā un pēc tās (līdz brīdim, kad telpa ir pilnībā izvēdināta).

Pirms funkcijas palaišanas izņemiet no cepeškrāsns visus piederumus (tostarp plauktu stiprinājumus). Ja cepeškrāsns ir uzstādīta zem plīts virsmas, pārliedzieties, vai paštīrīšanas funkcijas laikā ir izslēgti visi tās degļi vai elektriskie sildriņķi.

Labākam rezultātam pirms Pyro funkcijas aktivizēšanas notīriet lielākos netīrumus ar mitru sūkli.

Neieslēdziet pirolīzes tīrīšanas ciklu, ja nav pilnībā notīrīts kalļakmens.

Mēs iesakām izmantot Pyro funkciju tikai tad, ja iekārta ir

ļoti netīra vai gatavošanas laikā slikti smako.

Lai aktivizētu automātiskās tīrīšanas funkciju, pagrieziet *atlases slēdzi* un *termostata slēdzi* uz ikonu 🧼. Funkcija aktivizēsies automātiski, durvis bloķēsies un apgaismojums izslēgsies: Displejs pamišus rādīs laiku līdz tīrīšanas beigām un uzrakstu "Pyro".



Tiklīdz cikls būs beidzies, durvis paliks bloķētas līdz brīdim, kad iekšpusē esošā temperatūra būs nokritusies līdz drošam līmenim. Pirolīzes cikla laikā un pēc tā izvēdiniet telpu.

PIEZĪMES

- Neizklājiet cepeškrāsns iekšpusi ar alumīnija foliju.
- Nekad nevelciet katlus vai pannas pa krāsns pamatni, jo tā var sabojāt emaljas segumu.
- Nenovietojiet uz durvīm smagus svarus un neturieties pie durvīm.

ENERGOEFĒKTIVĪTĀTES PIEZĪMES

- Izmantojiet atlikušā siltuma priekšrocības: 5–10 minūtes pirms gatavošanas beigām izslēdziet cepeškrāsni, lai izmantotu atlikušo siltumu.
- Turiet durvis aizvērtas: ja iespējams, gatavošanas laikā neatveriet cepeškrāsns durvis, jo tādējādi izplūst siltums.
- Gatavojiet lielākas porcijas: cepeškrāsni izmantojiet galvenokārt lielākiem ēdieniem (piemēram, gaļai virs 1 kg) vai lielākām porcijām, lai maksimāli izmantotu patērēto enerģiju.
- Regulāri tīriet durvju blīvējumu: tīrs blīvējums novērš siltuma zudumus un nodrošina efektīvu gatavošanu.
- Uzkaršējiet tikai pēc vajadzības: iesildiet cepeškrāsni tikai tad, ja to iesaka recepte vai gatavošanas tabula.
- Izvēlieties tumšus cepšanas paplātes: tumšās paplātes labāk absorbē siltumu, tādējādi uzlabojot gatavošanas efektivitāti.
- Plānojiet ēdiena gatavošanu: gatavojiet vairākus ēdienus pēc kārtas, lai izmantotu atlikušo siltumu un izvairītos no papildu uzsildīšanas.
- Izvēlieties enerģijas taupīšanas programmu: izmantot īpašo ECO programmu, lai samazinātu enerģijas patēriņu. Papildu ievades skatiet gatavošanas tabulā.
- Izņemiet neizmantotos piederumus: izņemiet paplātes vai restes, kas nav nepieciešamas, lai uzlabotu siltuma cirkulācijas efektivitāti un samazinātu produkta siltuma kapacitāti.

GATAVOŠANAS TABULA

RECEPTĒ	FUNKCIJA	PRIEKŠSIL-DĪŠANA	TEMPERATŪRA (°C)	ILGUMS (min)	LĪMEŅI UN APRĪKO-JUMS
Kūkas no raudzētas mīklas		Jā	170	30 - 50	2
		Jā	160	30 - 50	2
		Jā	160	40-60	4 1
Kūkas ar pildījumu (siera kūka, štrūdele, augļu torte)		Jā	160 - 200	35 - 90	2
		Jā	160 - 200	40-90	4 2
Cepumi/groziņi		Jā	160	25-35	3
		Jā	160	25-35	3
		Jā	150	35 - 45	4 2
Choux buns (Vēja kūkas)		Jā	180 - 210	30-40	3
		Jā	180 - 200	35 - 45	4 2
		Jā	180 - 200	35 - 45	5 3 1
Bezē		Jā	90	150-200	3
		Jā	90	140-200	4 2
		Jā	90	140-200	5 3 1
Pica/fokača		Jā	190-250	15-50	1 / 2
		Jā	190-250	20 - 50	4 2
Saldēta pica		Jā	250	10 - 20	3
		Jā	230-250	10-25	4 2
Sāļie pīrāgi (dārzenu pīrāgs, Lotringas pīrāgs)		Jā	180 - 200	40-55	3
		Jā	180 - 200	45-60	4 2
		Jā	180 - 200	45-60	5 3 1
Volovāni / kārtainās mīklas cepumi		Jā	190-200	20 - 30	3
		Jā	180-190	20-40	4 2
		Jā	180-190	20-40	5 3 1
Lazanja/cepta pasta/ kaneloni/augļu pīrāgi		Jā	190-200	45-65	2
Jēra/teļa/ liellopa/cūkgaļa 1 kg		Jā	190-200	80-110	3
Cepta cūkgaļa ar kraukšķīgu garoziņu 2 kg		Jā	180-190	110 - 150	3
Vistas/truša/pīles gaļa 1 kg		Jā	200-230	50-100	2
Titara/zoss gaļa 3 kg		-	190-200	100-160	2
Cepta zivs/en papillote (pergamentā pagatavota zivs) (fileja, vesela)		Jā	170-190	30-45	2
Pildīti dārzeņi (tomāti, courgettes (cukini), aubergīnes (baklažāni))		Jā	180 - 200	50-70	3
Graudzēta maize		5'	250	2-6	5

PIEDERUMI	Stieplu plaukts	Gatavošanas trauki uz stieplu plaukta	Cepešpanna/šķidrums savākšanas paplāte vai gatavošanas trauki uz stieplu plaukta	Šķidrums savākšanas paplāte/cepešpanna	Notekpaplāte/cepešpanna ar 200 ml ūdens
FUNKCIJAS	KONVENCIŅĀLS	Piespiedu gaiss	Pica	Grils	Turbo grils Eko piespiedu gaisa plūsma

RECEPTĒ	FUNKCIJA	PRIEKŠSIL-DĪŠANA	TEMPERATŪRA (°C)	ILGUMS (min)	LĪMENI UN APRĪKO-JUMS
Zivs fileja/gabaliņi		-	230-250	15-30 *	4 3
Desas/kebabi/ribiņas/hamburgeri		-	250	15-30 *	5 4
Cepta vistas gaļa 1-1,3 kg		Jā	200-220	55 - 70 **	2 1
Cepta liellopu gaļa (asiņaina) 1 kg		Jā	200-210	35-50 **	3
Jēra stilbs / kājiņa		Jā	200-210	60 - 90 **	3
Cepti kartupeļi		Jā	200-210	35 - 55	2
Vegetable gratin (Dārzeņu sacepums)		-	200-210	25-55	3
Gaļa un kartupeļi		Jā	190-200	45 - 100 ***	4 1
Zivs un dārzeni		Jā	180	30 - 50 ***	4 2
Lazanja un gaļa		Jā	200	50 - 100 ***	4 1
Pilna maltīte: augļu torte(5. līmenis) /lasanja (3. līmenis)/gaļa (1. līmenis)		Jā	180-190	40-120 ***	5 3 1
Cepeši/pildīti cepeši		-	170 - 180	100-150	3

* Gatavošanas laika vidū apgrieziet produktus uz otru pusi

** Apgrieziet produktus otrādi pēc tam, kad ir pagājušas divas trešdaļas no gatavošanas laika (ja nepieciešams).

*** Paredzamais laika ilgums: pēc vajadzības ēdienu var izņemt ārā no cepeškrāsns arī citā laikā.



GATAVOŠANAS TABULA TVAIKS+

PRODUKTI	RECEPTĒ	DAUDZUMS	LAIKS (min.)	PIEDERUMI	LĪMENIS	ŪDENS
 MAIZE	Smalkmaizītes	80-100 g	30-45		2	 200 ml
	Sviestmaize folijā	300-500 g	40-60			
	Maize	500g-2 kg	50-100			
	Bagetes	200-300 g	30-45			
 GAĻA	Cepetis	1 kg	60-110			
	Ribiņas	500g-1,5 kg	50 - 75			
	Vista	1-1,5 kg	55 - 80			
	Vista/Titars	3 kg	100-140			
 ZIVS	Zivs steiks	0,5-2 cm	15-25			
	Zivs steiks	2-4 cm	20 - 35			
	Vesela zivs	300- 600 g	20 - 30			
	Vesela zivs	600 -1200 g	25 - 45			
 DĀRZEŅI	Tvaicēti kartupeļi	0,5-1,5 kg	45-60			
	Pildīta paprika	1-2 kg	35 - 55			
	Tvaicēti brokoļi	0,3-1 kg	30 - 50			
	Tvaicēts cukini	0,5-1,5 kg	30 - 50			
 KONDITIONĒJAS IZSTRĀDĀJUMI	Cepumi	paplāte	25-35			
	Mafini	30-60 g	25 - 45			
	Biskvītkūka	500-700 g	30 - 50			
	Pīrāgi	veidne	35 - 55			

Aktivizējiet TVAIKA funkciju tikai tad, ja krāsns ir auksta. Gatavošanas laikā atverot ierīces durvis un papildinot ūdeni, var tikt ietekmēts gatavošanas rezultāts.

PIEDERUMI					
	Stieplu plaukts	Gatavošanas trauki uz stieplu plaukta	Cepešpanna/šķidrumu savākšanas paplāte vai gatavošanas trauki uz stieplu plaukta	Šķidrumu savākšanas paplāte/cepešpanna	Notekpaplāte/cepešpanna ar 200 ml ūdens

FUNKCIJAS						
	KONVENCIONĀLS	Piespiedu gaiss	Pica	Grils	Turbo grils	Eko piespiedu gaisa plūsma

TĪRĪŠANA UN APKOPE

Pirms veikt cepeškrāsns apkopi, pārliedzinieties, ka tā ir atdzisusi.

Neizmantojiet tvaika tīrītājus.

Neizmantojiet metāla sūkļus, abrazīvus priekšmetus un abrazīvus/kodīgus tīrīšanas

līdzekļus, jo tie var sabojāt ierīces virsmas.

Uzvelciet aizsargcimdus.

Pirms jebkādu apkopes darbu veikšanas, mikroviļņu krāsns ir jāatvieno no elektrotīkla.

Var izmantot parastu cepeškrāsns tīrīšanas līdzekli, lai mīkstinātu un noņemtu atlikumus, tādējādi atvieglojot iekšpusē un piederumu manuālu tīrīšanu.

ĀRĒJĀS VIRSMAS

Tīriet virsmas ar mitru mikrošķiedras drānu. Ja tās ir ļoti netīras, pievienojiet ūdenim dažus pilienus mazgājama līdzekļa ar neitrālu pH līmeni. Beigās noslaukiet mitrumu ar sausu lupatiņu.

Neizmantojiet korozīvus vai abrazīvus tīrīšanas līdzekļus. Ja šie līdzekļi nokļūst uz cepeškrāsns virsmām, nekavējoties noslaukiet skartās vietas ar mitru mikrošķiedru drānu.

IEKŠĒJĀS VIRSMAS

• Pēc katras lietošanas reizes ļaujiet cepeškrāsnij atdzist, un to ieteicams tīrīt, kamēr krāsns ir vēl nedaudz silta, lai notīrītu sakrājušos netīrumus un traipus no ēdiena paliekām. Lai izžāvētu kondensātu, kas radies, gatavojot ēdienus ar lielu ūdens saturu, ļaujiet krāsnij pilnībā atdzist un tad izslaukiet to ar drānu vai sūkli.

• Lai likvidētu atlikušo kaļķakmeni nodalījuma apakšā pēc **STEAM** gatavošanas, ieteicams iztīrīt nodalījumu

ar tīrīšanas līdzekļiem, kas pieejami klientu apkalpošanas dienestā (lūdzu, ievērojiet norādījumus, kas pievienoti tīrīšanas līdzeklim).

Tīrīšanu ieteicams veikt ne retāk kā ik pēc 5–10 **STEAM** gatavošanas cikliem.

• Ja uz iekšējām virsmām ir palikuši piekaltuši netīrumi, lai panāktu labāko rezultātu, ieteicams palaist automātiskās tīrīšanas funkciju. Neieslēdziet pirolīzes tīrīšanas ciklu, ja nav pilnībā notīrīts kaļķakmens. Pirms ieslēgšanas likvidējiet kaļķakmeni, kā aprakstīts iepriekš.

• Lai notīrītu stiklu, ierīces durvis ir iespējams izņemt un tad ievietot atpakaļ.

• Tīriet durvju stiklu ar piemērotu šķidro mazgāšanas līdzekli.

PIEDERUMI

Pēc lietošanas iegremdējiet piederumus mazgāšanas šķīdumā, izmantojot virtuves cimdus, ja piederumi vēl ir karsti. Ēdiena paliekas var viegli notīrīt ar suku vai sūkli.

DURVJU IZŅEMŠANA UN ATKĀRTOTA IEVIETOŠANA

1. Lai izņemtu durvis, pilnībā tās atveriet un nolaidiet lamatiņas, līdz tās ir bloķētā pozīcijā.

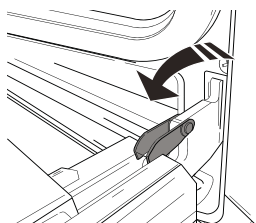

2. Iespējami stingrāk aizveriet durvis.

Ar abām rokām stingri turiet durvis — neceliet tās aiz roktura. Vienkārši izņemiet durvis, turpinot tās aizvērt un reizē velkot uz augšu (a), līdz tās ir izņemtas no savas vietas (b).

Nolieciet durvis malā, atbalstot tās uz mīksta pamatnes.

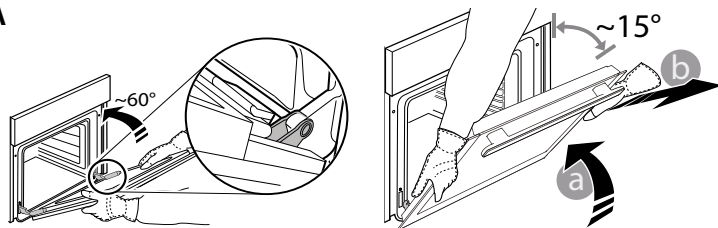

3. Ievietojiet atpakaļ durvis virzot tās gar cepeškrāsns, novietojot lamatiņu aķīšus pretī to vietām un nostiprinot augšējo daļu īstajā pozīcijā.

4. Nolaidiet durvis un tad pilnībā atveriet tās. Nolaidiet fiksatorus sākotnējā stāvoklī: Pārliedzinieties, ka tās tiek nolaistas līdz zemākajai pozīcijai.

5. Pamēģiniet aizvērt durvis un pārliedzinieties, ka tās ir vienā līmenī ar vadības paneli. Ja tas nenotiek, atkārtojiet augstāk minētos soļus.

SPULDZES NOMAĪŅA

1. Atvienojiet cepeškrāsns no elektrotīkla.

2. Atskrūvējiet spuldzes vāciņu, nomainiet spuldzīti un vāciņu uzskrūvējiet atpakaļ.

3. Pievienojiet cepeškrāsns elektrotīklam.

Lūdzu, ņemiet vērā: izmantojiet 25 W/230 V tipa G9, T300 °C halogēnās lampas. Ierīcē uzstādītā spuldze ir speciāli paredzēta sadzīves tehnikai un nav piemērota izmantošanai kā līdzeklis telpu izgaismošanai (EK Regula 244/2009).

Spuldzes ir pieejamas mūsu pēc pārdošanas apkalpošanas dienestā. Neaiztieciet spuldzītes ar kailām rokām, jo jūsu pirkstu nospiedumi var tās sabojāt. Neizmantojiet cepeškrāsns, ja nav uzlikts spuldzes vāciņš.

DURVJU STIKLA TĪRĪŠANA

1. Pēc durvju izņemšanas un novietošanas uz mīksta virsmas (ar rokturi vērstu leju), vienlaicīgi uzspiediet uz abiem stiprinājumiem, lai noņemt durvju augšmalu, velkot to uz savu pusi.

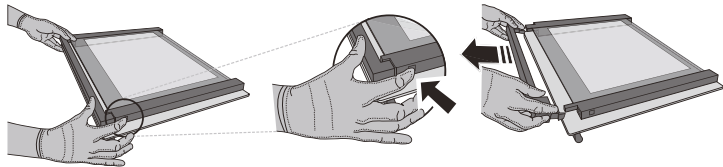

2. Paceliet un stingri turiet iekšējo stiklu ar abām rokām, izņemiet stiklu un pirms tīrīšanas novietojiet uz mīksta virsmas.

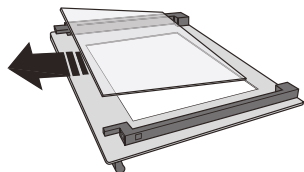

3. Pirms iekšējās rūts ievietošanas, ievietojiet atpakaļ vidējo rūti (apzīmēta ar "1R"). Lai pareizi ievietotu stikla rūti, pārbaudiet, vai "R" zīme atrodas kreisajā stūrī. Vispirms ievietojiet balstus stikla garāko pusi, kas ir marķēta ar "R" zīmi, un nolaidiet to. Atkārtojiet ar abām stikla rūtīm.

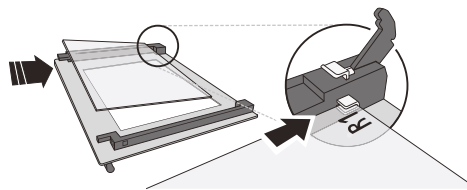

4. Uzlieciet augšējo malu: Klikšķis norādīs uz pareizu novietojumu. Pirms atkārtotas durvju ievietošanas, pārļiecinieties, vai blīvējums ir novietots pareizi.

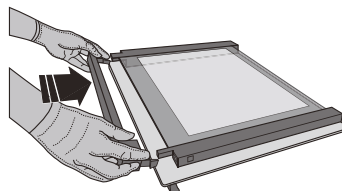

PROBLĒMU NOVĒRŠANA

PROBLĒMA	IESPĒJAMĀIS CĒLONIS	RISINĀJUMS
Krāsns nedarbojas.	Elektroapgādes traucējumi. Atvienojiet no elektrotīkla.	Pārbaudiet, vai elektrotīklā ir strāva un vai cepeškrāsns ir pievienots elektrotīklam. Izslēdziet cepeškrāsni un vēlreiz ieslēdziet to, lai redzētu, vai kļūme ir novērsta.
Ekrānā redzams burts "F" un skaitlis.	Cepeškrāsns nedarbojas.	Sazinieties ar tuvāko klientu pēcpārdošanas servisa centru un nosauciet numuru, kas norādīts pēc burta "F".
Displejā ir redzams paziņojums "Hot" (Karsts) un izvēlētā funkcija nedarbojas.	Pārāk augsta temperatūra.	Pirms funkcijas aktivizēšanas ļaujiet cepeškrāsni atdzist. Atlasiet citu funkciju.
Displejs uzrāda neskaidru tekstu un šķiet bojāts.	Cits valodu kopums.	Sazinieties ar jūsu tuvāko pēcpārdošanas klientu apkalpes centru.

* Pieejams tikai atsevišķiem modeļiem

Noteikumi, standarta dokumentācija un papildu informācija izstrādājumu ir pieejama:

- Kvadrātkoda izmantošana jūsu ierīcē
- Apmeklējot mūsu tīmekļa vietni docs.whirlpool.eu/docs
- Vai arī **sazinieties ar mūsu pēcpārdošanas apkopes dienestu** (tālruna numurs norādīts garantijas bukletā). Sazinoties ar mūsu pēcpārdošanas centru, lūdzu, nosauciet kodus, kas redzami izstrādājuma datu plāksnītē.

®/TM/© 2026 Whirlpool. Ražots saskaņā ar licenci.

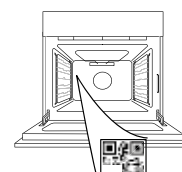

**DZIĘKUJEMY ZA ZAKUP PRODUKTU WHIRLPOOL**

W celu uzyskania kompleksowej pomocy prosimy zarejestrować urządzenie na stronie www.register10.eu



Przed użyciem urządzenia należy uważnie przeczytać instrukcje bezpieczeństwa.

W CELU UZYSKANIA SZCZEGÓŁOWYCH INFORMACJI, NALEŻY ZESKANOWAĆ KOD QR NA URZĄDZENIU

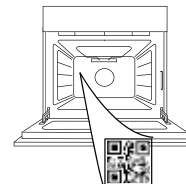
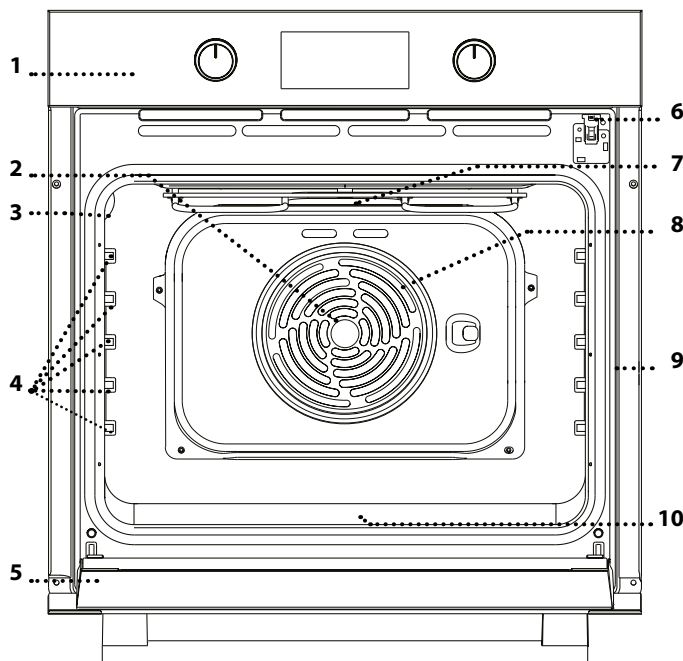
**OPIS PRODUKTU**

1. Pulpit sterujący
2. Wentylator
3. Oświetlenie
4. Prowadnice półek (poziom jest zaznaczony na ścianie komory piekarnika)
5. Drzwiczki
6. Blokada drzwiczek (blokuje drzwiczki w trakcie cyklu automatycznego czyszczenia i po jego zakończeniu)
7. Grzałka górna/grill
8. Grzałka okrągła (niewidoczna)
9. Tabliczka znamionowa (nie usuwać)
10. **STEAM** wgłębienie na wodę

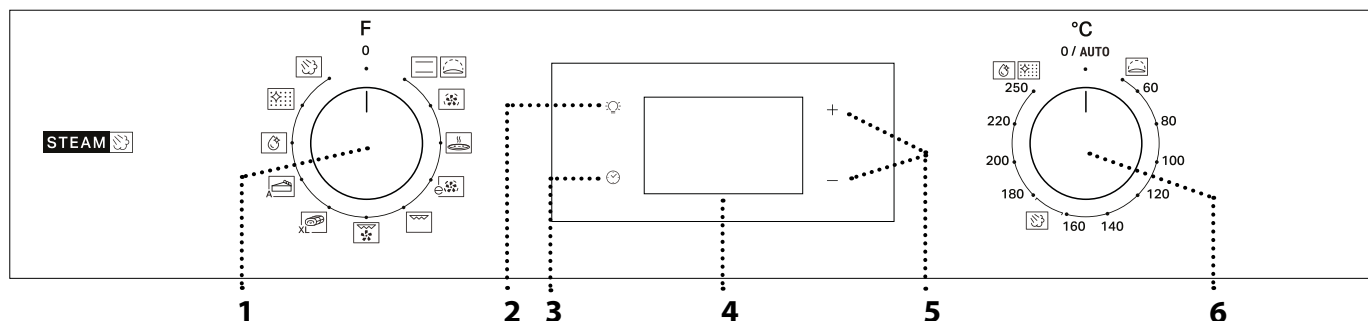
OPIS PANELU STEROWANIA**1. POKRĘTŁO WYBORU**

Służy do włączania urządzenia poprzez wybranie funkcji. Obrócić na pozycję 0, aby wyłączyć urządzenie.

2. OŚWIETLENIE

Naciśnięcie tego przycisku przy włączonym urządzeniu powoduje włączenie lub wyłączenie lampki w komorze piekarnika.

3. USTAWIANIE CZASU

Służy do zmiany ustawień czasu pieczenia, opóźnionego startu i czasomierza.

Gdy piekarnik jest wyłączony, wyświetla godzinę.

4. WYŚWIETLACZ**5. PRZYCISKI USTAWIEŃ**

Służą do zmiany ustawień czasu pieczenia.

6. POKRĘTŁO TERMOSTATU

W przypadku funkcji ustawianych ręcznie, obrócić, aby wybrać żądaną temperaturę.

Uwaga: Rodzaje pokręteł mogą się różnić w zależności od modelu. Jeżeli pokrętła aktywuje się poprzez naciśnięcie, należy nacisnąć środek pokrętła, aby je zwolnić.

AKCESORIA

RUSZT

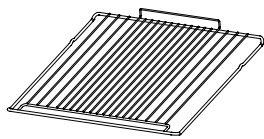

Służy do pieczenia potraw lub jako miejsce do położenia patelni, form do pieczenia i innych naczyń żaroodpornych.

BLACHA NA ŚCIEKAJĄCY TŁUSZCZ*

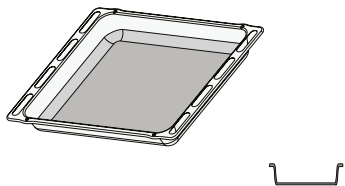

Do stosowania jako blacha do pieczenia mięsa, ryb, warzyw, focaccii itp. lub w przypadku umieszczenia pod rusztem, do zbierania ociekającego tłuszczu i soków.

BLACHA DO PIECZENIA*

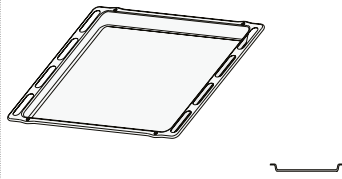

Służy do pieczenia wszelkiego rodzaju ciast i chleba oraz mięsa, ryb w folii itd.

SZINY PRZESUWNE *

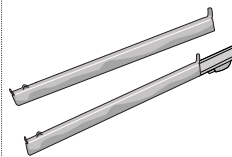

Ułatwiają wkładanie i wyjmowanie akcesoriów.

* Dostępne tylko w wybranych modelach

Liczba i rodzaj akcesoriów może różnić się w zależności od zakupionego modelu.

Dodatkowe akcesoria można nabyć oddzielnie w serwisie.

UMIESZCZANIE RUSZTU I INNYCH AKCESORIÓW

Umieścić ruszt na wybranym poziomie, przy wkładaniu przechylając go lekko ku górze i w pierwszej kolejności umieszczając stronę tylną z zawiniętym brzegiem (skierowaną ku górze).

Następnie przesunąć ruszt poziomo wzdłuż szyny tak daleko, jak to możliwe.

Inne akcesoria, takie jak blacha do pieczenia, należy wsuwać poziomo w szynę.

PÓŁKI WSUWANE I PROWADNICE PÓŁEK

Przed użyciem piekarnika usunąć taśmę ochronną [a], a następnie folię ochronną [b] z prowadnic wysuwanych.

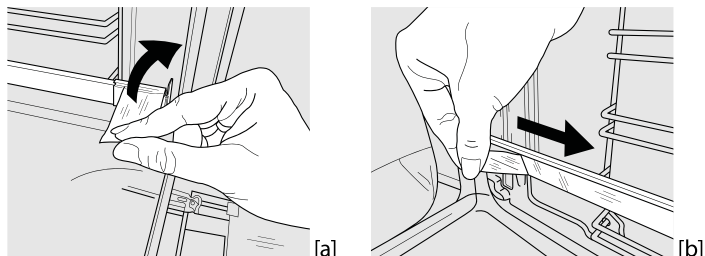

DEMONTAŻ PROWADNIC WYSUWANYCH [c]

Pociągnąć dolną część prowadnicy wysuwanej, aby odzepić dolne haki (1) i pociągnąć prowadnicę wysuwane do góry, zdejmując je z górnych haków (2).

PONOWNY MONTAŻ PROWADNIC WYSUWANYCH [d]

Zawiesić górne haki na prowadnicach półek (1), a następnie docisnąć dolną część prowadnic wysuwanych do prowadnic półek, aż zaczepy dolne zatrzasną się (2).

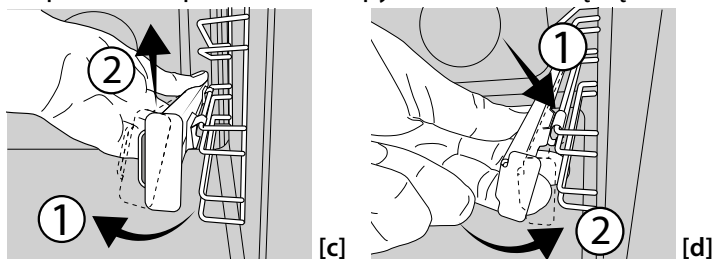

WYJMOWANIE I PONOWNY MONTAŻ DRABINEK

1. Aby wyjąć drabinkę, należy mocno złapać zewnętrzną część drabinek i pociągnąć ją do siebie, wyjmując z osadzenia wspornik i dwie wewnętrzne blokady.
2. Aby ponownie zamontować drabinkę, należy umieścić je w pobliżu komory i włożyć dwie blokady w osadzenia. Następnie należy umieścić część zewnętrzną w osadzeniu, zamontować wspornik i mocno docisnąć w stronę ścianki komory, aby upewnić się, że drabinki są odpowiednio zabezpieczone.

FUNCTIONS (FUNKCJE)

KONWENCJONALNE

Do pieczenia dowolnego rodzaju potraw na jednym poziomie.

WYRASTANIE

Ułatwia wyrastanie ciast słodkich i słonych. Przekręcić *pokrętko termostatu* na ikonę, aby aktywować tę funkcję.

TERMOOBIEG

Do gotowania różnych potraw wymagających tej samej temperatury gotowania na kilku półkach (maksymalnie trzech) jednocześnie. Funkcja ta pozwala na pieczenie bez wzajemnego przenikania się zapachów pieczonych potraw.

PIZZA

Do pieczenia różnych rodzajów i wielkości chleba oraz pizzy. Zaleca się zamianę położenia blach po upływie połowy czasu pieczenia.

ECO TERMOOBIEG *

Do pieczenia i nadziewanych kawałków mięsa na jednym ruszcie. Potrawy są zabezpieczone przed nadmiernym wysychaniem dzięki łagodnemu, przerywanemu obiegowi powietrza. Gdy ta funkcja jest używana, kontrolka ECO pozostaje wyłączona przez cały czas pieczenia, ale można ją na jakiś czas włączyć z powrotem, naciskając .

GRILL

Do grillowania steków, kebabów i kielbasek, do zapiekania warzyw lub do przyrumieniania pieczywa. Podczas grillowania mięsa zaleca się zastosowanie blachy na ściekający tłuszcz: blachę na ściekający tłuszcz można umieścić na dowolnym poziomie poniżej rusztu i nalać do niej ok. 200 ml wody pitnej.

TURBO GRILL

Do pieczenia dużych kawałków mięsa (udziec, rostbief, kurczak). Zalecamy zastosowanie blachy na ściekający tłuszcz: blachę na ściekający tłuszcz można umieścić na dowolnym poziomie poniżej rusztu i nalać do niej ok. 200 ml wody pitnej.

MAXI COOKING

^{XL} Do pieczenia dużych kawałków mięsa (powyżej 2,5 kg). Zaleca się obracanie mięsa podczas pieczenia tak, aby

pieczeń z każdej strony przyrumieniła się równomiernie. Zalecamy również polewanie pieczeni sosem co jakiś czas, żeby zapobiec nadmiernemu wysychaniu mięsa.

PASTRY AUTO (CIASTO AUTO)

Ta funkcja automatycznie wybiera najlepszą temperaturę i metodę pieczenia ciast. Aby aktywować funkcję, włożyć potrawę do piekarnika, ustawić pokrętko termostatu na 0, a pokrętko funkcji na ikonę . W celu uzyskania najlepszych rezultatów zaleca się korzystanie z poziomu gotowania 2 lub 3.

STEAM +

Funkcja Steam+ pozwala uzyskać doskonałe rezultaty, dzięki obecności pary w cyklu gotowania. Ta funkcja automatycznie zarządza idealną temperaturą pieczenia dla szerokiej gamy przepisów; czasy pieczenia dań głównych przedstawiono w odnośnej tabeli czasów pieczenia. Zawsze włączać system pary przy zimnym piekarniku i po wlaniu 200 ml wody pitnej na dno piekarnika. W celu włączenia funkcji Steam+ pokrętko termostatu musi być obrócone do położenia ikony .

FLEXI CLEAN PACK (PAKIET FLEXI CLEAN)

SMARTCLEAN

W ramach tego specjalnego niskotemperaturowego cyklu czyszczenia brud i resztki jedzenia można z łatwością usunąć za pomocą pary. Aby włączyć funkcję „Smart Clean”, nalać 100–120 ml wody pitnej na dno piekarnika, a następnie ustawić pokrętko wyboru oraz pokrętko termostatu na ikonę . Najlepiej jest używać funkcji przez 35 minut. Funkcję tę należy włączać, gdy piekarnik jest zimny. Pozycja ikony nie odpowiada temperaturze osiągniętej w trakcie cyklu czyszczenia.



AUTOMATIC CLEANING - PYRO (AUTOMATYCZNE CZYSZCZENIE — PYRO)

Do usuwania zabrudzeń powstałych w wyniku pieczenia, przy użyciu cyklu w bardzo wysokiej temperaturze. Aby uruchomić tę funkcję, obrócić pokrętko termostatu do położenia . Pozycja ikony nie odpowiada rzeczywistej temperaturze osiągniętej w trakcie cyklu czyszczenia.



* Funkcja używana jako punkt odniesienia dla deklarowanej efektywności energetycznej, zgodnie z rozporządzeniem (UE) nr 65/2014.

PIERWSZE UŻYCIE

1. USTAWIANIE CZASU

Przy pierwszym uruchomieniu urządzenia należy ustawić czas: Naciskać  do czasu, aż na wyświetlaczu będzie migać ikona  i dwie cyfry godziny.





Użyć + lub -, aby ustawić godzinę, a następnie potwierdzić, wciskając . Zaczną migać dwie cyfry minut. Użyć + lub -, aby ustawić minuty, a następnie potwierdzić, wciskając .

Uwaga: Gdy na wyświetlaczu miga ikona , co może się zdarzyć

na przykład wskutek dłuższej przerwy w dostawie prądu, należy ponownie ustawić czas.

2. USTAWIANIE ŻUŻYCIA ENERGII

Piekarnik jest zaprogramowany do pracy przy mocy powyżej 3 kW („Hi”). W celu korzystania z piekarnika przy mocy odpowiadającej domowemu zasilaniu elektrycznemu o mocy niższej niż 2,9 kW („Lo”) należy zmienić ustawienia. Aby przejść do menu ustawień, obrócić *pokrętko wyboru* na pozycję , a następnie obrócić z powrotem na pozycję . Następnie natychmiast nacisnąć i przytrzymać + oraz - przez pięć sekund.

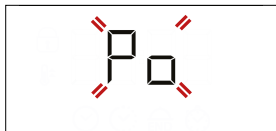

Za pomocą + lub - zmienić ustawienie, następnie nacisnąć i przytrzymać ☺ przez przynajmniej dwie sekundy, aby potwierdzić.

3. ROZGRZEWANIE PIEKARNIKA

Nowe urządzenie może mieć wyczuwalny zapach, który jest pozostałością po produkcji: jest to zjawisko normalne.

CODZIENNA EKSPLOATACJA

1. WYBRAĆ FUNKCJĘ

Aby wybrać funkcję, należy obrócić pokrętkę wyboru do pozycji zaznaczonej symbolem żądanej funkcji: wyświetlacz zaświeci się i będzie słychać sygnał dźwiękowy.



2. WŁĄCZANIE FUNKCJI

USTAWIANIE RĘCZNE

Aby włączyć wybraną funkcję, należy obrócić pokrętkę termostatu, by ustawić żądaną temperaturę.



Uwaga: Podczas pieczenia można zmienić funkcję za pomocą pokrętki wyboru lub zmienić ustawioną temperaturę za pomocą pokrętki termostatu. Funkcja nie zostanie uruchomiona, jeśli pokrętko termostatu będzie ustawione w pozycji 0 / AUTO (za wyjątkiem funkcji CIASTO AUTO). Można ustawić czas pieczenia, czas zakończenia pieczenia (tylko jeśli ustawiono czas pieczenia) i czasomierz.

WYRASTANIE

Aby włączyć funkcję „Wyrastanie”, obrócić pokrętkę termostatu do pozycji Wyrastanie (40 stopni) i ustawić pokrętkę funkcji w pozycji Konwencjonalne; jeśli piekarnik ustawiono do pracy w innej temperaturze, funkcja nie włączy się.

Uwaga: Można ustawić czas pieczenia, czas zakończenia pieczenia (tylko jeśli ustawiono czas pieczenia) i czasomierz.

STEAM

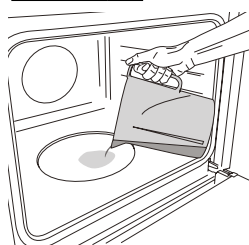

Aby uruchomić funkcję gotowania na parze, wlej 200 ml wody pitnej na dno piekarnika. Wybierz funkcję, obracając pokrętkę wyboru zgodnie z ruchem wskazówek zegara na odpowiedniej ikonie, a następnie pokrętkę termostatu zgodnie ze wskazówkami w tabeli gotowania. Funkcja włączy się

i wyświetlacz pokaże bieżącą godzinę. Nie ma potrzeby wstępnego nagrzewania. Aby zakończyć gotowanie, obrócić pokrętkę wyboru do pozycji 0. Podczas gotowania na parze nie wolno otwierać drzwiczek ani dolewać wody.

Uwaga: Otwarcie drzwiczek i uzupełnienie wody podczas pieczenia może mieć negatywny wpływ na końcowy wynik

Dlatego przed przystąpieniem do przygotowywania potraw zalecamy rozgrzanie piekarnika „na pusto”, co ułatwi pozbycie się tego zapachu.

Należy wyjąć z komory urządzenia wszystkie kartony zabezpieczające i zdjąć przezroczystą folię, a także usunąć wszystkie znajdujące się w niej akcesoria. Rozgrzać piekarnik do 250° C na około godzinę. W tym czasie piekarnik musi być pusty.

Uwaga: Po pierwszym użyciu urządzenia zaleca się przewietrzyć pomieszczenie.

pieczenia.

3. PODGRZEWANIE WSTĘPNE I CIEPŁO RESZTKOWE

Kiedy funkcja zostanie uruchomiona, odpowiedni sygnał dźwiękowy i migająca na wyświetlaczu ikona ☺, poinformują, że została włączona faza nagrzewania wstępnego. Pod koniec tej fazy odpowiedni sygnał dźwiękowy i migająca na wyświetlaczu ikona ☺ poinformują, że została osiągnięta ustawiona temperatura: W tym momencie należy umieścić potrawę w piekarniku i rozpocząć jej pieczenie.

Uwaga: Umieszczenie potraw w piekarniku przed końcem procesu wstępnego nagrzewania może mieć wpływ na jakość przygotowywanych potraw.

☺ Po zakończeniu pieczenia i przy wyłączonej funkcji, ikona może pozostać widoczna na wyświetlaczu nawet po wyłączeniu wentylatora chłodzącego i sygnalizować, że w komorze znajduje się resztkowe ciepło.

Uwaga: Czas, po którym ikona się wyłącza, jest różny, ponieważ zależy od szeregu czynników, takich jak temperatura otoczenia i używana funkcja. W każdym razie, produkt należy uznać za wyłączony, gdy wskaźnik na pokrętkę wyboru znajduje się w pozycji "0".

4. PROGRAMOWANIE PIECZENIA

Przed rozpoczęciem programowania pieczenia należy wybrać funkcję.

DURATION (CZAS TRWANIA)

Nacisnąć i przytrzymać ☺, aż na wyświetlaczu pojawi się ikona ☺ i migające „00:00”.



Za pomocą + lub - ustawić właściwy czas pieczenia i potwierdzić, wciskając ☺. Włączyć tę funkcję, ustawiając pokrętkę termostatu w pozycji wybranej temperatury: sygnał dźwiękowy i wskazanie na wyświetlaczu oznaczają, że pieczenie zostało zakończone.

Uwaga: Aby anulować ustawienie czasu pieczenia, nacisnąć i przytrzymać ☺, aż na wyświetlaczu zacznie migać ikona ☺, a następnie za pomocą przycisku - zresetować czas pieczenia do wartości „00:00”. Ten czas pieczenia zawiera fazę nagrzewania wstępnego.

PROGRAMOWANIE CZASU ZAKOŃCZENIA PIECZENIA/ OPÓŹNIONY START

Po ustawieniu czasu pieczenia można opóźnić włączenie funkcji, programując jej czas zakończenia: wcisnąć ☺ i przytrzymać do czasu, aż na wyświetlaczu pojawi się ikona ☺ i zacznie migać aktualny czas.



Za pomocą + lub - ustawić czas zakończenia pieczenia i zatwierdzić przyciskiem ☺.

Włączyć tę funkcję, ustawiając *pokrętko termostatu* w pozycji wybranej temperatury: funkcja pozostanie zatrzymana do czasu jej automatycznego uruchomienia po upływie czasu obliczonego tak, by pieczenie zakończyło się o ustawionej godzinie.

Uwaga: Aby anulować ustawienie, wyłączyć piekarnik, ustawiając *pokrętko wyboru* na pozycji 0.

Funkcja opóźnienia startu nie jest dostępna dla funkcji Grill i Turbo Grill.

END OF COOKING (KONIEC PIECZENIA)

Kiedy funkcja zakończy się, będzie słycać sygnał dźwiękowy, a wyświetlacz pokaże odpowiedni komunikat.



Obrócić *pokrętko wyboru*, by wybrać inną funkcję, lub do pozycji "0", by wyłączyć piekarnik.

Uwaga: Jeśli czasomierz jest włączony, wyświetlacz będzie pokazywać komunikat „END” lub czas pozostały do końca cyklu pieczenia.

5. USTAWIANIE PROGRAMATORA CZASOWEGO

Ta opcja nie przerywa pieczenia ani nie programuje go, pozwala tylko używać wyświetlacza jako czasomierza, zarówno gdy włączona jest jakaś funkcja, jak i kiedy piekarnik jest wyłączony.

Nacisnąć i przytrzymać ☺, aż na wyświetlaczu zaczną migać ☺, ikona 00:00" i „00:00”.



Za pomocą + lub - ustawić właściwy czas pieczenia i potwierdzić, wciskając ☺. Gdy tylko zakończy się odliczanie wybranego czasu, urządzenie wyda charakterystyczny sygnał dźwiękowy.

Uwagi: Aby anulować ustawienie czasomierza, nacisnąć i przytrzymać ☺, aż ikona ☺ zacznie migać, a następnie za pomocą przycisku - zresetować ustawienie czasu do „00:00”.

6. FUNKCJA AUTOMATYCZNEGO CZYSZCZENIA – CZYSZCZENIE PIRO

Nie dotykać piekarnika w trakcie cyklu czyszczenia Pyro.

Dopilnować, aby dzieci i zwierzęta pozostawały z dala od piekarnika w trakcie i po zakończeniu cyklu czyszczenia Pyro (aż pomieszczenie zostanie wywietrzone).

Przed uruchomieniem funkcji czyszczenia piro należy wyjąć wszystkie akcesoria z piekarnika (w tym prowadnice poziomu). Jeśli piekarnik jest zainstalowany pod płytą grzejną, należy sprawdzić, czy w czasie działania funkcji

samoczyszczenia (pirolizy) wszystkie palniki lub pola grzejne są wyłączone.

Aby uzyskać optymalne rezultaty czyszczenia, należy usunąć wszystkie większe zabrudzenia za pomocą wilgotnej gąbki przed zastosowaniem funkcji czyszczenia Pyro.

Unikać uruchamiania funkcji czyszczenia piro, jeśli występują pozostałości kamienia.

Funkcję „Pyro” należy włączać tylko wtedy, jeżeli urządzenie jest bardzo brudne lub wydziela nieprzyjemne zapachy podczas pieczenia.

Aby aktywować funkcję automatycznego czyszczenia, obrócić *pokrętko wyboru* oraz *pokrętko termostatu* w pozycję ikony ☺. Funkcja zostanie aktywowana automatycznie, drzwiczki zostaną zablokowane a światło wewnątrz wyłączy się: Wyświetlacz wskazuje czas pozostały do końca, na zmianę z „Pyro”.



Po ukończeniu cyklu drzwiczki pozostaną zamknięte do czasu, aż temperatura wewnątrz piekarnika powróci do bezpiecznego poziomu. W trakcie i po zakończeniu cyklu czyszczenia piro należy przewietrzyć pomieszczenie.

UWAGI

- Nie przykrywać wnętrza piekarnika folią aluminiową.
- Nie należy przeciągać form ani patelni po dnie piekarnika, ponieważ może to porysować jego emaliowaną powierzchnię.
- Nie umieszczaj ciężkich przedmiotów na drzwiczkach i nie przytrzymuj ich.

UWAGI DOTYCZĄCE EFEKTYWNOŚCI ENERGETYCZNEJ

- Wykorzystanie ciepła resztkowego: wyłączyć piekarnik 5/10 minut przed końcem pieczenia, aby wykorzystać pozostałe ciepło.
- Drzwiczki powinny być zamknięte: jeśli to możliwe, unikać otwierania drzwiczek piekarnika podczas pieczenia, ponieważ powoduje to uciekanie ciepła.
- Gotować większe porcje: używać piekarnika głównie do większych potraw (np. mięso powyżej 1 kg) lub większych porcji, aby maksymalnie wykorzystać zużytą energię.
- Regularnie czyścić uszczelkę drzwiczek: czysta uszczelka zapobiega utracie ciepła i zapewnia wydajne pieczenie.
- Podgrzewać tylko wtedy, gdy jest to konieczne: urządzenie należy wstępnie nagrzewać jedynie w przypadkach, w których jest to zalecane w tabeli pieczenia lub w przepisie.
- Wybierać ciemne blachy do pieczenia: ciemne blachy lepiej pochłaniają ciepło, poprawiając wydajność pieczenia.
- Zaplanować pieczenie: przygotować kilka potraw w sekwencji, aby wykorzystać ciepło resztkowe i uniknąć dodatkowego podgrzewania.
- Wybrać program oszczędzania energii: korzystać z dedykowanego programu ECO w celu obniżenia zużycia energii. Dodatkowe wejścia są opisane w tabeli pieczenia.
- Usunąć nieużywane akcesoria: wyjąć blachy lub ruszty, które nie są potrzebne, aby poprawić wydajność cyrkulacji ciepła i obniżyć pojemność cieplną produktu.

TABELA PIECZENIA

PRZEPIS	FUNKCJA	NAGRZEWA- NIE	TEMPERATURA (°C)	CZAS TRWANIA (Min)	POZIOM I AKCESORIA
Ciasta drożdżowe		Tak	170	30-50	
		Tak	160	30-50	
		Tak	160	40-60	
Ciasto z nadzieniem (sernik, strucla, tarta owocowa)		Tak	160 - 200	35 - 90	
		Tak	160 - 200	40 - 90	
Krucze ciasteczka/Rogaliki		Tak	160	25-35	
		Tak	160	25-35	
		Tak	150	35-45	
Choux buns (Ptyisie)		Tak	180 - 210	30 - 40	
		Tak	180 - 200	35-45	
		Tak	180 - 200	35-45	
Bezy		Tak	90	150 - 200	
		Tak	90	140 - 200	
		Tak	90	140 - 200	
Pizza/Focaccia		Tak	190-250	15-50	
		Tak	190-250	20-50	
Mrożona pizza		Tak	250	10 - 20	
		Tak	230-250	10 - 25	
Słone ciasta (tarta warzywna, quiche)		Tak	180 - 200	40 - 55	
		Tak	180 - 200	45-60	
		Tak	180 - 200	45-60	
Vols-au-vent / chrupiące paszteciki		Tak	190-200	20-30	
		Tak	180 - 190	20 - 40	
		Tak	180 - 190	20 - 40	
Lasagne / zapiekany makaron / cannelloni / zapiekanki		Tak	190-200	45-65	
Jagnięcina/cielęcina/wołowina/ wieprzowina 1 kg		Tak	190-200	80-110	
Roast pork with crackling (Kotlety wieprzowe z chrupiącą skórka) 2 kg		Tak	180 - 190	110 - 150	
Kurczak/królik/kaczka 1 kg		Tak	200-230	50-100	
Indyk/gęś 3 kg		-	190-200	100 - 160	
Ryba pieczona/ potrawy pieczone en papillote (w papierze) (filet, w całości)		Tak	170 - 190	30-45	
Warzywa faszerowane (pomidory, (courgettes/cukinie), aubergines (bakłażany))		Tak	180 - 200	50 - 70	
Tosty		5'	250	2-6	
Filety rybne / kawałki		-	230 - 250	15 - 30 *	

AKCESORIA						
	Ruszt	Forma do pieczenia umieszczona na ruszcie	Blacha do pieczenia/ Blacha na ściekający tłuszcz lub forma do pieczenia umieszczone na ruszcie	Blacha na ściekający tłuszcz/ blacha do pieczenia	Blacha na ściekający tłuszcz / Blacha do pieczenia napełniona 200 ml wody	

FUNKCJE						
	Konwencjonalne	Termoobieg	Pizza	Grill	Turbogrill	Eco termoobieg

PRZEPIS	FUNKCJA	NAGRZEWA- NIE	TEMPERATURA (°C)	CZAS TRWANIA (Min)	POZIOM I AKCESORIA
Kiełbaski / kebab / żeberka / hamburgery		-	250	15 - 30 *	5 4
Pieczony kurczak 1-1,3 kg		Tak	200 - 220	55-70 **	2 1
Befszyk krwisty 1 kg		Tak	200-210	35 - 50 **	3
Udziec barani/golonka		Tak	200-210	60 - 90 **	3
Roast potatoes (Pieczone ziemniaki)		Tak	200-210	35-55	2
Vegetable gratin (Zapiekane warzywa)		-	200-210	25 - 55	3
Mięsa i ziemniaki		Tak	190-200	45 - 100 ***	4 1
Ryby i warzywa		Tak	180	30 - 50 ***	4 2
Lazania i mięso		Tak	200	50 - 100 ***	4 1
Pełne danie: Tarta owocowa (poziom 5) /lasagne (poziom 3) / mięso (poziom 1)		Tak	180 - 190	40 - 120 ***	5 3 1
Pieczeń/nadziewane kawałki mięsa		-	170-180	100 - 150	3

* Obrócić potrawę w połowie czasu pieczenia

** Obrócić potrawę po upływie 2/3 czasu pieczenia (w razie potrzeby).

*** Szacowany czas: Potrawy można wyjmować z piekarnika w różnym czasie, w zależności od indywidualnych preferencji.



TABELA PIECZENIA STEAM+

POTRAWA	PRZEPIS	ILOŚĆ	CZAS (min)	AKCESORIA	POZIOM	WODA
 CHLEB	Małe chleby	80-100 g	30-45		2	 200 ml
	Chleb tostowy w formie	300-500 g	40-60			
	Chleb	500g-2 kg	50-100			
	Bagietki	200-300 g	30-45			
 MIĘSO	Pieczeń	1 kg	60-110			
	Żeberka	500g-1,5 kg	50-75			
	Kurczak	1-1,5 kg	55-80			
	Kurczak/indyk	3 kg	100-140			
 RYBY	Polędwica	0,5-2 cm	15-25			
	Polędwica	2-4 cm	20-35			
	Ryba w całości	300-600 g	20-30			
	Ryba w całości	600-1200 g	25-45			
 WARZYWA	Ziemniaki na parze	0,5-1,5 kg	45-60			
	Nadziewane papryki	1-2 kg	35-55			
	Brokuły na parze	0,3-1 kg	30-50			
	Cukinia na parze	0,5-1,5 kg	30-50			
 CIASTA FRAN- CUSKIE	Ciasteczka	taca	25-35			
	Babeczka	30-60 g	25-45			
	Biskopt	500-700 g	30-50			
	Tarta	forma do pieczenia	35-55			

Włączać funkcję STEAM+ tylko wtedy, gdy piekarnik jest zimny. Otwarcie drzwiczek i uzupełnienie wody podczas pieczenia może mieć negatywny wpływ na końcowy wynik pieczenia.

AKCESORIA	 Ruszt	 Forma do pieczenia umieszczona na ruszcie	 Blacha do pieczenia/ Blacha na ściekający tłuszcz lub forma do pieczenia umieszczone na ruszcie	 Blacha na ściekający tłuszcz/ blacha do pieczenia	 Blacha na ściekający tłuszcz / Blacha do pieczenia napełniona 200 ml wody	
FUNKCJE	 Konwencjonalne	 Termoobieg	 Pizza	 Grill	 Turbogrill	 Eco termoobieg

CZYSZCZENIE I KONSERWACJA

Przed przystąpieniem do jakichkolwiek czynności serwisowych lub czyszczenia upewnić się, że piekarnik ostygł.

Nie stosować urządzeń czyszczących parą.

Nie stosować wełny szklanej, szorstkich gąbek lub ściernych/żrących środków do czyszczenia, ponieważ mogą one uszkodzić powierzchnie urządzenia. Używać rękawic ochronnych.

Przed przystąpieniem do jakichkolwiek czynności serwisowych upewnić się, że

piekarnik został odłączony od zasilania.

Można użyć standardowego środka do czyszczenia piekarnika, który zmiękczy i usunie pozostałości, dzięki czemu ręczne czyszczenie komory piekarnika i akcesoriów stanie się łatwiejsze.

POWIERZCHNIE ZEWNĘTRZNE

Powierzchnie należy czyścić wilgotną ściereczką z mikrofibry. Jeśli są silnie zabrudzone, dodać kilka kropel detergentu o neutralnym pH. Wytrzeć do sucha ściereczką. Nie stosować żrących ani ściernych detergentów. Jeśli tego rodzaju substancje zostały przypadkowo rozproszone po powierzchni urządzenia, należy natychmiast je usunąć za pomocą wilgotnej ściereczki z mikrofibry.

POWIERZCHNIE WEWNĘTRZNE

- Po każdym użyciu należy poczekać, aż piekarnik ostygnie i wyczyścić go, najlepiej gdy wciąż jest ciepły, usuwając z niego wszystkie osady i zabrudzenia spowodowane przez resztki potraw. Aby usunąć wszelkie skropliny, które powstały w wyniku pieczenia potraw z dużą zawartością wody, należy pozostawić piekarnik do całkowitego ostygnięcia, a następnie wytrzeć go szmatką lub gąbką.
- Aby usunąć pozostałą warstwę osadu z dna komory po zakończeniu pieczenia z funkcją **STEAM**, zalecamy wyczyścić ją produktami dostarczonymi przez serwis techniczny (prosimy postępować zgodnie z instrukcjami

dołączonymi do produktu).

Zaleca się czyszczenie co najmniej co 5 do 10 cykli pieczenia **STEAM**.

- Jeśli we wnętrzu piekarnika występują uporczywe zabrudzenia, dla uzyskania optymalnych rezultatów czyszczenia zalecamy przeprowadzenie cyklu automatycznego czyszczenia. Unikać uruchamiania czyszczenia w cyklu pirolizy, jeśli występują pozostałości kamienia. Przed uruchomieniem wykonać czyszczenie z osadu kamiennego, jak opisano powyżej.
- Drzwiczki można łatwo usunąć i ponownie zamontować, aby ułatwić czyszczenie szyby.
- Wyczyścić szybę drzwiczek odpowiednim płynem do mycia.

AKCESORIA

Po każdym użyciu zanurzyć akcesoria w wodzie z dodatkiem płynu do mycia naczyń. Jeśli akcesoria są jeszcze gorące, do przenoszenia założyć rękawice kuchenne. Resztki żywności można łatwo usunąć za pomocą szczoteczki lub gąbki do mycia naczyń.

ZDEJMOWANIE I ZAKŁADANIE DRZWICZEK

1. Aby zdjąć drzwiczki, należy je całkowicie otworzyć i odblokować, opuszczając zaczepy.

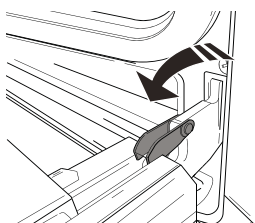

2. Przymknąć drzwiczki, tak dokładnie, jak to możliwe.

Mocno przytrzymać drzwiczki obiema rękami – nie trzymać ich za uchwyt. Można teraz w prosty sposób zdjąć drzwiczki, dociskając je przez cały czas i jednocześnie wyciągając do góry (a), aż wysuną się z miejsc zamocowania (b). Odłożyć drzwiczki na bok, umieszczając je na miękkim podłożu.

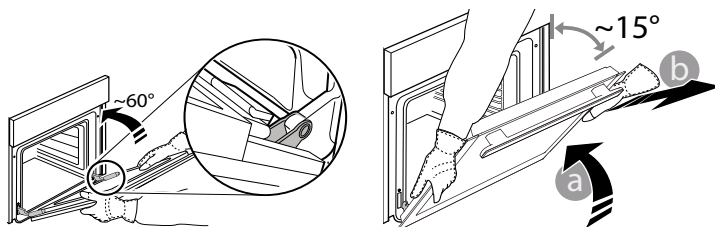

3. Założyć drzwiczki, przysuwając je w stronę piekarnika, wyrównując haki zawiasów z miejscami ich zamocowania i blokując górną część na swoim miejscu.

4. Opuścić drzwiczki, a następnie całkowicie je otworzyć. Opuścić zaczepy do ich pierwotnego położenia: Upewnić się, czy zostały opuszczone do końca.

5. Spróbować zamknąć drzwiczki i sprawdzić, czy ich położenie jest wyrównane z panelem sterowania. Jeśli nie, należy powtórzyć powyżej opisane czynności.

WYMIANA ŻARÓWKI

1. Odłączyć piekarnik od zasilania.
2. Odkręcić osłonę od lampki, wymienić żarówkę i przykręcić osłonę z powrotem do lampki.
3. Ponownie podłączyć urządzenie do zasilania.

Uwaga: Używać żarówek halogenowych 25 W/230 V typu G9, T300 °C. Żarówka stosowana w tym piekarniku jest przeznaczona do urządzeń domowych i nie nadaje się do ogólnego oświetlania pomieszczeń w gospodarstwie domowym (dyrektywa WE 244/2009).

Żarówki można kupić w autoryzowanym serwisie. - Nie dotykać żarówek gołymi rękami - ślady palców pozostawione na powierzchni mogą doprowadzić do uszkodzenia żarówek.

Nie używać piekarnika, dopóki osłona lampy nie zostanie ponownie zamontowana.

CZYSZCZENIE SZYB W DRZWICZKACH

1. Po zdjęciu drzwiczek i umieszczeniu ich na miękkiej powierzchni, uchwytami skierowanymi ku dołowi, należy równocześnie nacisnąć dwa zaciski zabezpieczające i zdjąć górną część drzwiczek, wyciągając ją ku sobie.

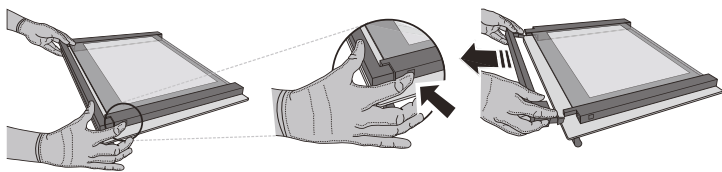

2. Unieść i mocno chwycić obiema rękami wewnętrzną szybę, wyjąć ją i przed przystąpieniem do czyszczenia umieścić na miękkiej powierzchni.

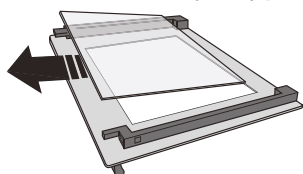

3. Przed umieszczeniem szyby wewnętrznej z powrotem na miejscu należy najpierw zamontować szybę środkową (zaznaczoną „1R”): Aby właściwie umieścić szyby, należy upewnić się, że znak „R” jest widoczny w lewym rogu. W pierwszej kolejności należy umieścić dłuższą część szyby oznaczoną literą „R” w odpowiednich uchwytach, a następnie obniżyć ją do właściwej pozycji. Powtórzyć tę procedurę dla obu szyb.

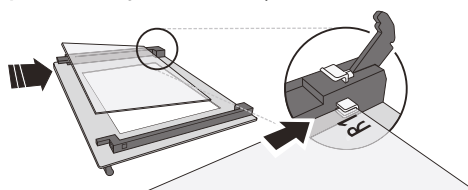

4. Zamontować ponownie górną krawędź: Charakterystyczne kliknięcie sygnalizuje prawidłową pozycję. Przed ponownym założeniem drzwiczek należy upewnić się, że uszczelka nie zostanie uszkodzona.

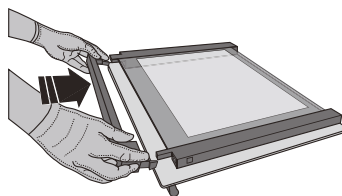

ROZWIĄZYWANIE PROBLEMÓW

PROBLEM	MOŻLIWA PRZYCZYNA	ROZWIĄZANIE
Piekarnik nie działa.	Awaria zasilania. Urządzenie odłączone od zasilania.	Sprawdzić, czy działa zasilanie i czy urządzenie jest prawidłowo podłączone do sieci. Wyłączyć piekarnik i włączyć go ponownie, aby sprawdzić, czy usterka nie ustąpiła.
Wyświetlacz pokazuje literę "F", po której następuje liczba lub litera.	Awaria piekarnika.	Skontaktować się z najbliższym Biurem Obsługi Klienta i podać numer następujący po literze „F”.
Na wyświetlaczu pojawia się komunikat "Hot" [Gorący], a wybrana funkcja nie chce się uruchomić.	Zbyt wysoka temperatura.	Przed aktywacją funkcji poczekać, aż piekarnik ostygnie. Wybrać inną funkcję.
Wyświetlacz pokazuje niewyraźny tekst i wygląda na uszkodzony.	Inny zestaw językowy.	Skontaktować się z najbliższym Centrum Obsługi Posprzedażowej Klienta.

Zasady, standardową dokumentację oraz dodatkowe informacje o produkcie można znaleźć:

- Korzystanie z kodu QR w urządzeniu
- Odwiedzając naszą stronę internetową docs.whirlpool.eu/docs
- Ewentualnie można **skontaktować się z naszą obsługą posprzedażową** (patrz numer telefonu w książeczce gwarancyjnej). W przypadku kontaktu z naszą obsługą posprzedażową, prosimy podać kody z tabliczki znamionowej produktu.

®/TM/© 2026 Whirlpool. Wyprodukowano na licencji.

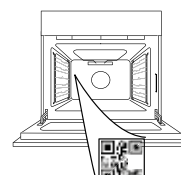



VĂ MULȚUMIM CĂ AȚI ACHIZIȚIONAT UN PRODUS WHIRLPOOL

Pentru a beneficia de servicii complete de asistență, vă rugăm să vă înregistrați produsul pe www.register10.eu

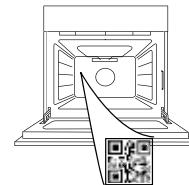
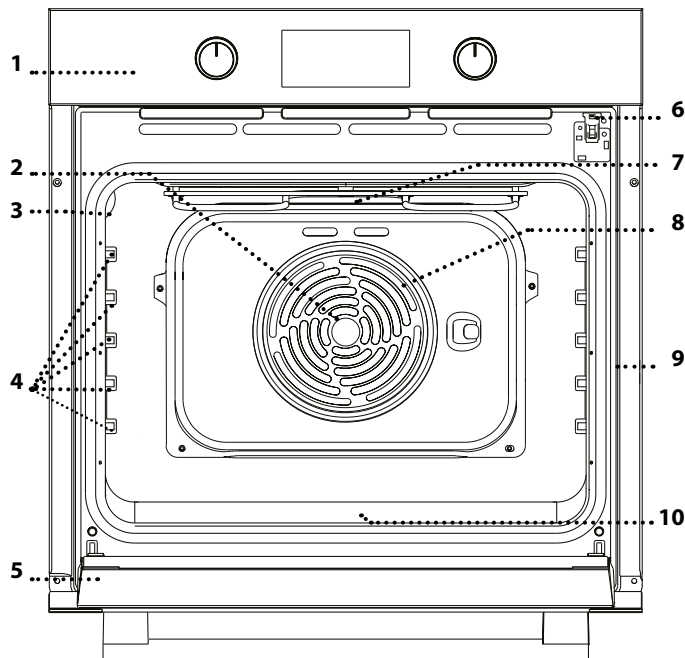

Înainte de a utiliza aparatul, citiți cu atenție instrucțiunile privind siguranța.

SCANAȚI CODUL QR DE PE APARATUL DUMNEAVOASTRĂ PENTRU A OBȚINE MAI MULTE INFORMAȚII

DESCRIEREA PRODUSULUI

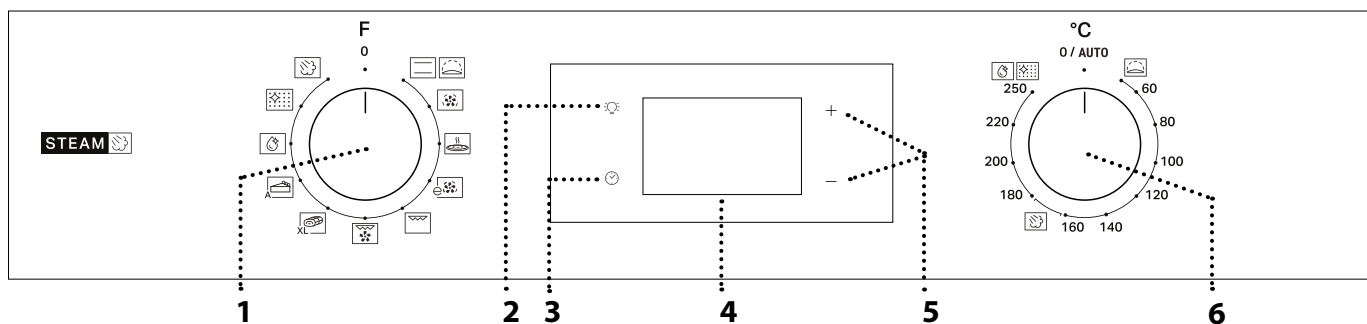
1. Panou de comandă
2. Ventilator
3. Bec
4. Ghidaje pentru grătar (nivelul este indicat pe peretele compartimentului pentru preparare)
5. Ușă
6. Încuietoare ușă (blochează ușa în timpul procesului de curățare automată și după acesta)
7. Rezistență superioară/grill
8. Rezistență circulară (nu este vizibilă)
9. Plăcuță cu date de identificare (a nu se demonta)
10. **STEAM** locaș pentru apă potabilă

DESCRIEREA PANOULUI DE COMANDĂ

1. BUTONUL DE SELECTARE

Pentru pornirea cuptorului prin selectarea unei funcții. Rotiți în poziția 0 pentru a opri cuptorul.

2. LUMINĂ

Cu cuptorul pornit, apăsați pentru a aprinde sau stinge becul din interiorul compartimentului cuptorului.

3. SETAREA OREI

Pentru accesarea setărilor duratei de preparare, pornirii temporizate și a temporizatorului. Pentru afișarea orei când cuptorul este oprit.

4. AFIȘAJ
5. BUTOANE DE REGLARE

Pentru modificarea setărilor duratei de preparare.

6. BUTONUL TERMOSTATULUI

Rotiți pentru a selecta temperatura dorită la activarea funcțiilor manuale.

Vă rugăm să rețineți următoarele: Tipul de selector poate varia în funcție de model. Dacă selectoarele trebuie apăsați pentru a fi activate, apăsați pe centrul selectorului pentru a-l elibera din locaș.

ACCESORII

GRĂȚAR METALIC

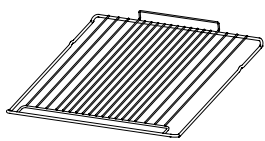

Utilizare pentru prepararea alimentelor sau ca suport pentru tigăi, forme pentru prăjituri și alte articole ale accesoriilor pentru gătit adecvate pentru cuptor.

TAVĂ DE COLECTARE A PICĂTURILOR*

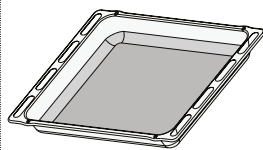

Pentru utilizare ca tavă de cuptor pentru a prepara carne, pește, legume, focaccia etc. sau poziționarea sub grătarul metalic pentru a colecta zeama rezultată în urma preparării.

TAVĂ DE COPT*

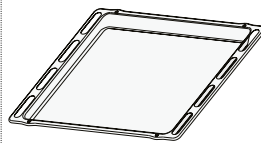

Utilizare pentru coacerea pâinii și produselor de patiserie, dar și pentru fripturi, pește în papiotă etc.

GHIDAJE CULISANTE *

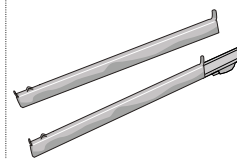

Pentru a facilita introducerea sau scoaterea accesoriilor.

* Disponibil numai la anumite modele

Numărul și tipul de accesorii poate varia în funcție de modelul achiziționat.

Alte accesorii pot fi achiziționate separat de la serviciul de asistență tehnică post-vânzare.

INTRODUCEREA GRĂȚARULUI METALIC ȘI A ALTOR ACCESORII

Introduceți grătarul metalic pe nivelul dorit, menținându-l ușor orientat în sus, orientând în jos mai întâi partea din spate care este ridicată (orientată în sus).

Apoi culisați-l pe orizontală de-a lungul șinelor, cât mai în spate posibil.

Alte accesorii, cum ar fi tava de copt, trebuie introduse pe orizontală, lăsându-le să culiseze pe ghidaje.

GRĂȚARE CULISANTE ȘI GHIDAJE PENTRU GRĂȚAR

Înainte de a utiliza cuptorul, îndepărtați banda de protecție a acestuia [a], apoi îndepărtați folia de protecție [b] de pe ghidajele culisante.

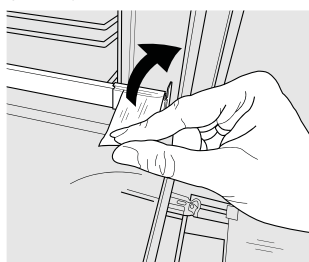

[a]

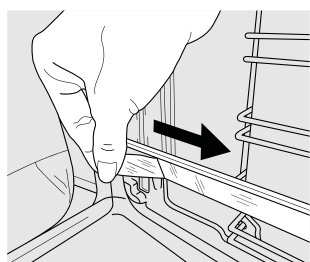

[b]

DEMONTAREA GHIDAJELOR CULISANTE [c]

Trageți de partea inferioară a ghidajului culisant pentru a decupla cârligele inferioare (1) și trageți ghidajele culisante în sus, scoțându-le din cârligele superioare (2).

REMONTAREA GHIDAJELOR CULISANTE [d]

Prindeți cârligele superioare pe ghidajele pentru grătar (1), apoi apăsați partea inferioară a ghidajelor culisante pe ghidajele pentru grătar, până când cârligele inferioare se cuplează sonor (2).

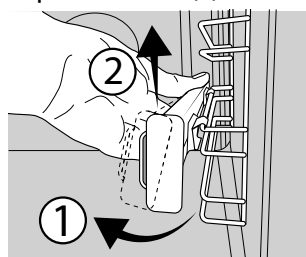

[c]

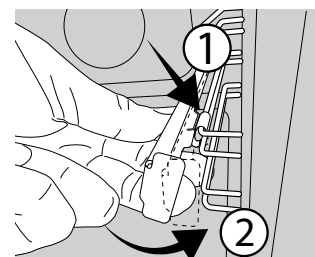

[d]

DEMONTAREA ȘI REMONTAREA GHIDAJELOR PENTRU GRĂȚAR

1. Pentru a scoate ghidajele pentru grătar, apucați ferm de partea exterioară a ghidajului și trageți-l spre dumneavoastră pentru a scoate suportul și cei doi pini interiori din locaș.
2. Pentru a repositiona ghidajele pentru grătar, poziționați-le în apropierea cavitații și introduceți mai întâi cei doi pini în locașurile aferente. Apoi, poziționați partea exterioară lângă locașul său, introduceți suportul și apăsați ferm spre peretele cavitații pentru a vă asigura că ghidajul pentru grătar este fixat corespunzător.

FUNCTIONS (FUNCȚII)



CONVENȚIONAL

Pentru a prepara orice fel de alimente, pe un singur nivel.



RISING (DOSPIRE)

Pentru a ajuta la dospirea eficientă a aluaturilor dulci sau picante. Rotiți *butonul termostatului* la pictograma aferentă pentru activarea acestei funcții.



FORCED AIR (AER FORȚAT)

Pentru prepararea diferitor alimente care necesită aceeași temperatură de preparare, pe mai multe niveluri (maximum trei) în același timp. Această funcție poate fi folosită pentru a prepara diverse alimente fără ca mirosurile să treacă de la un aliment la altul.



PIZZA

Pentru a prepara diferite tipuri și dimensiuni de pizza și pâine. Este recomandat să interschimbați poziția tăvilor de copt la jumătatea duratei de preparare.



ECO FORCED AIR (AER FORȚAT ECO) *

Pentru prepararea fripturilor simple și a fripturilor umplute, pe un singur nivel. Alimentele nu se usucă excesiv datorită circulației delicate și intermitente a aerului. Atunci când se utilizează funcția ECO, lumina va rămâne stinsă pe parcursul procesului de preparare, dar poate fi aprinsă din nou prin apăsarea pe .



GRILL

Pentru prepararea la grill a bucată de carne, frigăruilor și cârnaților, pentru a gratina legume sau pentru a prăji pâinea. Atunci când frigeți carne, vă recomandăm să utilizați o tavă de colectare a grăsimii scurse pentru a colecta zeama rezultată în urma preparării: Poziționați tava pe oricare dintre nivelurile de sub grătarul metalic și adăugați 200 ml de apă potabilă.



TURBO GRILL

Pentru a frige bucăți mari de carne (pulpe, Rosbif, carne de pui). Vă recomandăm să utilizați o tavă de colectare a grăsimii scurse pentru a colecta zeama rezultată în urma preparării: Poziționați tava pe oricare dintre nivelurile de sub grătarul metalic și adăugați 200 ml de apă potabilă.





MAXI COOKING



Pentru prepararea bucăților mari de carne (peste 2,5 kg). Vă recomandăm să întoarceți carnea în timpul preparării pentru a vă asigura că se rumenește uniform pe ambele părți.

PRIMA UTILIZARE

1. SETAREA OREI

Va trebui să setați ora atunci când porniți aparatul pentru prima dată: Apăsați pe  până când pictograma  și cele două cifre aferente orei încep să clipească pe afișaj.



Utilizați + sau - pentru a seta ora și apăsați  pentru a confirma. Cele două cifre aferente minutelor vor începe să clipească. Utilizați + sau - pentru a seta minutele și apăsați  pentru a confirma.

Vă rugăm să rețineți următoarele: Când pictograma  clipește, de exemplu, după întreruperi îndelungate ale alimentării

de asemenea, vă recomandăm să stropiți carnea din când în când pentru a nu se usca excesiv.



PASTRY AUTO (FUNCȚIE AUTOMATĂ PENTRU PRODUSE DE PATISERIE)

Această funcție selectează automat temperatura ideală și durata de coacere corespunzătoare a prăjiturilor. Pentru a activa funcția, puneți alimentele în cuptor, rotiți *butonul termostatului* în poziția 0 și *butonul funcției* pe pictograma . Pentru cele mai bune rezultate, se recomandă utilizarea nivelului de gătit 2 sau 3.



STEAM+

Funcția Steam+ permite obținerea unor performanțe excelente datorită prezenței aburilor în ciclul de preparare. Această funcție gestionează automat temperatura ideală pentru prepararea unei game variate de rețete; duratele de preparare ale felurilor de mâncare principale sunt indicate în tabelul cu informații privind prepararea aferent. Activați întotdeauna funcția de preparare cu aburi atunci când cuptorul este rece și după ce ați turnat 200 ml de apă potabilă în partea inferioară a cavității. Pentru a activa funcția Steam+, *butonul termostatului* trebuie rotit în poziția pictogramei .

FLEXI CLEAN PACK (PACHETUL FLEXI CLEAN)



SMARTCLEAN

Acțiunea aburului eliberat pe parcursul acestui ciclu special de curățare la temperatură scăzută permite eliminarea cu ușurință a reziduurilor de murdărie și a resturilor de alimente. Pentru a activa funcția „Smart Clean”, turnați o cantitate de 100-120 ml de apă potabilă în partea inferioară a cuptorului, apoi rotiți *butonul de selectare* și *butonul termostatului* la pictograma . Se recomandă utilizarea funcției timp de 35'. Activați funcția când cuptorul este rece. Poziția pictogramei nu corespunde cu temperatura atinsă în timpul ciclului de curățare.



AUTOMATIC CLEANING - PYRO (CURĂȚARE AUTOMATĂ - PYRO)

Pentru eliminarea depunerilor care apar în timpul preparării prin intermediul unui ciclu de curățare la temperatură înaltă. Pentru a activa această funcție, deplasați *butonul termostatului* la . Poziția pictogramei nu corespunde cu temperatura reală atinsă în timpul ciclului de curățare.

* Funcție utilizată ca referință pentru declararea eficienței energetice în conformitate cu Regulamentul (UE) nr. 65/2014

electrice, va fi necesar să resetați ora.

2. SETAȚI CONSUMUL DE ENERGIE

În mod implicit, cuptorul este programat să funcționeze la o putere mai mare de 3 kW (Hi - Nivel ridicat). Pentru a utiliza cuptorul la o putere care este compatibilă cu o rețea de alimentare cu energie a locuinței mai mică de 2,9 kW (Lo - Redus), va trebui să modificați setările. Pentru a accesa meniul de modificare, rotiți *butonul de selectare* în poziția , apoi rotiți-l înapoi în poziția 0. Apăsați și mențineți apăsați + și - timp de cinci secunde imediat după aceasta.

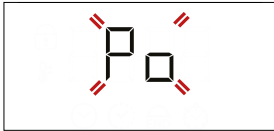

Utilizați + sau – pentru a modifica setarea, apoi apăsați și mențineți apăsat  cel puțin câteva secunde pentru a confirma.

3. ÎNCĂLZIȚI CUPTORUL

Un cuptor nou poate emana mirosuri rămase din timpul

UTILIZAREA ZILNICĂ

1. SELECTAȚI O FUNCȚIE

Pentru a selecta o funcție, rotiți *butonul de selectare* către simbolul aferent funcției dorite: Afișajul se va ilumina și va fi emis un semnal sonor.



2. ACTIVAREA UNEI FUNCȚII

MANUAL

Pentru a porni o funcție pe care ați selectat-o, rotiți *butonul termostatului* pentru a seta temperatura dorită.



Vă rugăm să rețineți: În timpul procesului de preparare, puteți modifica funcția rotind butonul de selectare sau puteți regla temperatura rotind butonul termostatului. Funcția nu va porni dacă butonul termostatului va fi în poziția **O / AUTO** (cu excepția FUNCȚIEI AUTOMATE PENTRU PRODUSE DE PATISERIE). Puteți seta durata de preparare, ora de finalizare a procesului de preparare (numai dacă setați o durată de preparare) și un temporizator.

DOSPIRE

Pentru a porni funcția „Dospire”, rotiți *butonul termostatului* în poziția Dospire (40 de grade) și aduceți selectorul de funcții în poziția Convențional; în cazul în care cuptorul este setat la altă temperatură, funcția nu va porni.

Vă rugăm să rețineți următoarele: Puteți seta durata de preparare, ora de finalizare a procesului de preparare (numai dacă setați o durată de preparare) și un temporizator.

STEAM

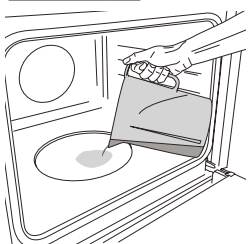

Pentru a porni funcția Steam, turnați 200 ml de apă potabilă în partea de jos a cuptorului. Selectați funcția rotind butonul de selectare în sensul acelor de ceasornic pe pictograma corespunzătoare și butonul termostatului conform indicațiilor din tabelul de gătit. Funcția va porni și pe

afișaj va apărea ora actuală. Nu este necesară preîncălzirea. Pentru a finaliza prepararea, rotiți butonul de selectare în poziția 0. În timpul preparării cu aburi, nu deschideți ușa și nu completați niciodată cu apă.

Vă rugăm să rețineți următoarele: Deschiderea ușii și completarea



procesului de fabricație: Acest lucru este absolut normal. Prin urmare, înainte de a începe să preparați alimentele, vă recomandăm să încălziți cuptorul gol pentru a îndepărta posibilele mirosuri neplăcute.

Îndepărtați elementele de protecție din carton sau foliile transparente ale cuptorului și scoateți accesoriile din interiorul acestuia. Încălziți cuptorul la 250 °C timp de aproximativ o oră. Cuptorul trebuie să fie gol în acest interval de timp.

Vă rugăm să rețineți următoarele: Se recomandă să aerisiți încăperea după utilizarea aparatului pentru prima dată.

cu apă în timpul preparării pot avea un efect negativ asupra rezultatului de preparare final.

3. PREÎNCĂLZIREA ȘI CĂLDURA REZIDUALĂ

Odată ce funcția pornește, activarea etapei de preîncălzire este anunțată prin emiterea unui semnal sonor și clipirea pictogramei  pe afișaj. La finalul acestei etape, atingerea temperaturii setate în interiorul cuptorului este anunțată prin emiterea unui semnal sonor și prezentarea fixă a pictogramei  pe afișaj: În acest moment, introduceți alimentele și începeți procesul de preparare.

Vă rugăm să rețineți următoarele: Introducerea alimentelor în cuptor înainte de finalizarea preîncălzirii poate avea un efect negativ asupra rezultatului de preparare final.

După preparare și cu funcția dezactivată, pictograma  ar putea rămâne în continuare vizibilă pe afișaj chiar și după oprirea ventilatorului de răcire, pentru a indica faptul că în interiorul aparatului încă mai există căldură reziduală.

Vă rugăm să rețineți următoarele: Durata de timp după care pictograma se dezactivează variază deoarece depinde de o serie de factori precum temperatura ambientală și funcția utilizată. În orice caz, se poate considera că aparatul este dezactivat atunci când indicatorul de pe butonul de selectare se află în dreptul simbolului „0”.

4. PROGRAMAREA PREPARĂRII



Va trebui să selectați o funcție înainte de a putea să porniți programarea preparării.

DURATION

Apăsați în mod repetat pe  până când pictograma  și cifrele „00:00” încep să clipească pe afișaj.



Utilizați + sau – pentru a seta durata de preparare dorită, apoi apăsați pe  pentru a confirma. Activați funcția rotind *butonul termostatului* la temperatura dorită: se va emite un semnal sonor, iar pe afișaj va fi indicată finalizarea procesului de preparare.

Vă rugăm să rețineți următoarele: Pentru a anula durata de preparare setată, apăsați în mod repetat pe  până când pictograma  începe să clipească pe afișaj, apoi utilizați – pentru a reseta durata de preparare la „00:00”. Durata de preparare cuprinde o etapă de preîncălzire.

PROGRAMAREA OREI DE FINALIZARE A PREPARĂRII/ PORNIRII TEMPORIZATE

După setarea unei durate de preparare, pornirea funcției poate fi temporizată prin programarea orei de finalizare a

preparării: apăsați ☹ până când pictograma 🍳 și ora curentă încep să clipească pe afișaj.



Utilizați + sau - pentru a seta ora dorită pentru finalizarea duratei de preparare și apăsați pe ☹ pentru a confirma.

Activați funcția rotind **butonul termostatului** la temperatura dorită: funcția va rămâne întreruptă până la pornirea automată după o perioadă de timp care a fost calculată astfel încât prepararea să fie finalizată la ora setată.

Vă rugăm să rețineți următoarele: Pentru a anula setarea, opriți cuptorul rotind **butonul de selectare** în poziția „0”.

Întârzierea de pornire a funcționalității nu este disponibilă pentru funcțiile Grill și Turbo Grill.

FINALIZAREA PREPARĂRII

Se va emite un semnal sonor, iar pe afișaj va fi indicată finalizarea funcției.



Rotiți **butonul de selectare** pentru a selecta o funcție diferită sau 0 pentru a opri cuptorul.

Vă rugăm să rețineți următoarele: Dacă temporizatorul este activ, afișajul va prezenta mesajul „END” alternativ cu durata de timp rămasă.

5. SETAREA TEMPORIZATORULUI

Această opțiune nu întrerupe sau programează prepararea, dar vă permite să utilizați afișajul pe post de temporizator atât în timp ce o funcție este activă, cât și atunci când cuptorul este oprit.

Apăsați în mod repetat ☹ până când pictograma 🕒 și cifrele „00:00” și „00:00” încep să clipească pe afișaj.



Utilizați + sau - pentru a seta ora și apăsați pe ☹ pentru a confirma. Se va emite un semnal sonor odată ce temporizatorul a finalizat numărarea inversă a duratei de timp selectate.

Note: Pentru a anula temporizatorul, apăsați în mod repetat pe ☹ până când pictograma 🕒 începe să clipească, apoi utilizați - pentru a reseta ora la „00:00”.

6. FUNCȚIE DE CURĂȚARE AUTOMATĂ – PYRO

Nu atingeți cuptorul în timpul derulării ciclului Pyro.

Nu lăsați copiii și animalele de casă în apropierea cuptorului în timpul și la finalizarea derulării ciclului Pyro (până când s-a terminat aerisirea încăperii).

Scoateți din cuptor toate accesoriile, inclusiv ghidajele pentru grătar, înainte de a activa funcția. În cazul în care cuptorul este montat sub o plită, asigurați-vă că toate arzătoarele cu gaz sau zonele de gătit electrice sunt oprite în timpul derulării ciclului de autocurățare.

Pentru a obține rezultate optime de curățare, eliminați depunerile de dimensiuni mai mari cu un burete umed, înainte de a utiliza funcția Pyro.

Evitați activarea ciclului de curățare Pyro în prezența reziduurilor de calcar.

Vă recomandăm să activați funcția Pyro numai în cazul în care aparatul este foarte murdar sau dacă emană mirosuri neplăcute în timpul procesului de preparare.

Pentru a activa funcția de curățare automată, rotiți **butonul de selectare** și **butonul termostatului** la 🍳 pictogramă. Funcția va fi activată automat, ușa va fi blocată și becul din interiorul cuptorului se va stinge: Pe afișaj este prezentată durata de timp rămasă până la finalizarea programului, alternativ cu „Pyro”.



Odată cu finalizarea ciclului, ușa rămâne blocată până când temperatura din interiorul cuptorului revine la o valoare de siguranță. Aerisiți încăperea în timpul și la finalizarea derulării ciclului Pyro.

. NOTE

- Nu acoperiți interiorul cuptorului cu folie de aluminiu.
- Nu târați niciodată oale sau tăvi pe partea inferioară a cuptorului, deoarece stratul de email ar putea suferi deteriorări.
- Nu puneți greutatea mari pe ușă și nu vă țineți de ușă.

. NOTE PRIVIND EFICIENȚA ENERGETICĂ

- Profitați de căldura reziduală: opriți cuptorul cu 5/10 minute înainte de încheierea procesului de preparare, pentru a utiliza căldura reziduală.
- Mențineți ușa închisă: dacă este posibil, evitați să deschideți ușa cuptorului în timpul procesului de preparare, în caz contrar, căldura se va disipa.
- Gătiți porții mai mari: utilizați cuptorul în principal pentru feluri de mâncare mai consistente (de exemplu, o cantitate de carne de peste 1 kg) sau porții mai mari, pentru a profita la maximum de energia utilizată.
- Curățați cu regularitate garnitura ușii: o garnitură curată previne pierderea de căldură și asigură o preparare eficientă.
- Preîncălziți numai atunci când este necesar: preîncălziți cuptorul numai dacă se specifică astfel în rețetă sau în tabelul cu informații privind prepararea.
- Alegeți tăvi de copt de culoare închisă: tăvile de copt de culoare închisă absorb mai bine căldura și cresc eficiența procesului de preparare.
- Planificați-vă procesul de gătit: preparați succesiv mai multe feluri de mâncare, pentru a utiliza căldura reziduală și pentru a evita preîncălzirea suplimentară.
- Selectați programul de economisire a energiei: pentru un consum redus de energie, utilizați programul dedicat ECO. Pentru informații suplimentare, consultați tabelul de gătit.
- Îndepărtați accesoriile neutilizate: scoateți tăvile sau suporturile de care nu aveți nevoie, pentru a îmbunătăți, astfel, eficiența circulației căldurii și pentru a reduce capacitatea termică a produsului.

TABEL CU INFORMAȚII PRIVIND PREPARAREA

REȚETĂ	FUNCȚIE	PREÎNCĂLZIRE	TEMPERATURĂ (°C)	DURATĂ (Min)	NIVEL ȘI ACCESORII
Leavened cakes (Torturi dospite)		Da	170	30 - 50	
		Da	160	30 - 50	
		Da	160	40 - 60	
Prăjitură umplută (prăjitură cu brânză, ștrudel, plăcintă cu fructe)		Da	160 - 200	35 - 90	
		Da	160 - 200	40 - 90	
Biscuiți / mini tarte		Da	160	25 - 35	
		Da	160	25 - 35	
		Da	150	35 - 45	
Choux buns (Choux à la crème)		Da	180 - 210	30 - 40	
		Da	180 - 200	35 - 45	
		Da	180 - 200	35 - 45	
Bezele		Da	90	150 - 200	
		Da	90	140 - 200	
		Da	90	140 - 200	
Pizza/Focaccia		Da	190 - 250	15 - 50	
		Da	190 - 250	20 - 50	
Pizza congelată		Da	250	10 - 20	
		Da	230-250	10 - 25	
Plăcinte (plăcintă cu legume, quiche)		Da	180 - 200	40 - 55	
		Da	180 - 200	45 - 60	
		Da	180 - 200	45 - 60	
Vols-au-vents/pateuri din aluat de foietaj		Da	190 - 200	20 - 30	
		Da	180 - 190	20 - 40	
		Da	180 - 190	20 - 40	
Lasagna/paste la cuptor/ cannelloni/budinci		Da	190 - 200	45 - 65	
Miel/vițel/ vită/porc 1 kg		Da	190 - 200	80 - 110	
Friptură de porc cu șorici 2 kg		Da	180 - 190	110 - 150	
Pui/iepure/rață 1 kg		Da	200 - 230	50 - 100	
Curcan/gâscă 3 kg		—	190 - 200	100 - 160	
Pește la cuptor/în papiotă (fileuri, întreg)		Da	170 - 190	30 - 45	
Legume umplute (roșii, courgettes (dovlecei), aubergines (vinete))		Da	180 - 200	50 - 70	
Pâine prăjită		5'	250	2 - 6	
Fileuri/medalioane de pește		—	230 - 250	15 - 30 *	

ACCESORII					
	Grătar metalic	Vas de copt pe grătarul metalic	Tavă de copt/tavă de colectare a picăturilor sau vas de copt pe grătarul metalic	Tavă de colectare a picăturilor/Tavă de copt	Tavă de colectare a picăturilor/tavă de copt cu 200 ml de apă

FUNCTIONS (FUNCȚII)						
	Convențional	Aer forțat	Pizza	Grill	Turbo Grill	Aer forțat Eco

REȚETĂ	FUNCȚIE	PREÎNCĂLZIRE	TEMPERATURĂ (°C)	DURATĂ (Min)	NIVEL ȘI ACCESORII
Cârnați/frigărui/coaste/hamburgeri		—	250	15 - 30 *	5
Friptură de pui 1-1,3 kg		Da	200 - 220	55 - 70 **	2
Mușchi de vită, în sânge 1 kg		Da	200 - 210	35 - 50 **	3
Pulpă de miel/but		Da	200 - 210	60 - 90 **	3
Cartofi coptți		Da	200 - 210	35 - 55	2
Legume gratinate		—	200 - 210	25 - 55	3
Carne și cartofi		Da	190 - 200	45 - 100 ***	4
Pește și legume		Da	180	30 - 50 ***	4
Lasagna și carne		Da	200	50 - 100 ***	4
Masă completă: tartă cu fructe (nivelul 5)/ lasagna (nivelul 3)/carne (nivelul 1)		Da	180 - 190	40 - 120 ***	5
Fripturi simple/fripturi umplute		—	170 - 180	100 - 150	3

*Întoarceți alimentele la jumătatea duratei de preparare

** Întoarceți alimentele după ce au trecut două treimi din durata de preparare (dacă este necesar).

*** Durata de timp estimată: Preparatele pot fi scoase din cuptor la intervale de timp diferite, în funcție de preferințele personale.



TABEL CU INFORMAȚII PRIVIND PREPARAREA CU FUNCȚIA STEAM+

ALIMENTE	REȚETĂ	CANTITATE	DURATĂ (min)	ACCESORII	NIVEL	APĂ
 PÂINE	Pâini mici	80-100 g	30 - 45		2	 200 ml
	Chiflă sandwich în tavă de copt	300-500 g	40 - 60			
	Pâine	500 g-2 kg	50 - 100			
	Baghetă franțuzească	200-300 g	30 - 45			
 CARNE	Roast (Friptură)	1 kg	60 - 110			
	Coaste	500 g-1,5 kg	50 - 75			
	Pui	1-1,5 kg	55 - 80			
	Pui/curcan	3 kg	100 - 140			
 PEȘTE	Filet mignon	0,5-2 cm	15 - 25			
	Filet mignon	2-4 cm	20 - 35			
	Pește întreg	300 - 600 g	20 - 30			
	Pește întreg	600-1200 g	25 - 45			
 LEGUME	Cartofi preparați la aburi	0,5-1,5 kg	45 - 60			
	Ardei umpluți	1-2 kg	35 - 55			
	Broccoli preparați la aburi	0,3-1 kg	30 - 50			
	Dovlecei preparați la aburi	0,5-1,5 kg	30 - 50			
 PRODUSE DE PATISERIE	Fursecuri	o tavă	25 - 35			
	Brioșă	30-60 g	25 - 45			
	Pandișpan	500-700 g	30 - 50			
	Tart (Tartă)	o formă de copt	35 - 55			

Porniți funcția STEAM+ numai atunci când cuptorul este rece. Deschiderea ușii și completarea cu apă în timpul preparării pot avea un efect negativ asupra rezultatului de preparare final.

ACCESORII	 Grătar metalic	 Vas de copt pe grătarul metalic	 Tavă de copt/tavă de colectare a picăturilor sau vas de copt pe grătarul metalic	 Tavă de colectare a picăturilor/Tavă de copt	 Tavă de colectare a picăturilor/tavă de copt cu 200 ml de apă	
FUNCTIONS (FUNCȚII)	 Convențional	 Aer forțat	 Pizza	 Grill	 Turbo Grill	 Aer forțat Eco

CURĂȚAREA ȘI ÎNTREȚINEREA

Asigurați-vă că s-a răcit cuptorul înainte de efectuarea oricăror activități de întreținere sau curățare.

Nu utilizați aparate de curățare cu aburi.

Nu utilizați bureți de sârmă, bureți abrazivi sau produse de curățare abrazive/corozive, deoarece acestea ar putea deteriora suprafața aparatului. Purtați mănuși de protecție.

Cuptorul trebuie să fie deconectat de la rețeaua electrică înainte de

a efectua orice fel de operație de întreținere.

Este posibil să folosiți un detergent standard pentru cuptor pentru a înmuia și îndepărta reziduurile, facilitând curățarea manuală a cavității și a accesoriilor.

SUPRAFEȚELE EXTERIOARE

Curățați suprafețele cu ajutorul unei lavete umede din microfibre. Dacă acestea sunt foarte murdare, adăugați câteva picături de detergent cu pH neutru. La final, ștergeți-le cu o lavetă uscată.

Nu folosiți detergenți corozivi sau abrazivi. Dacă un asemenea produs intră accidental în contact cu suprafețele aparatului, curățați-l imediat cu o lavetă din microfibre umedă.

SUPRAFEȚELE INTERIOARE

• După fiecare utilizare, lăsați cuptorul să se răcească și apoi curățați-l, de preferat cât încă este cald, pentru a îndepărta depunerile sau petele cauzate de resturile de alimente. Pentru a îndepărta condensul care s-a format în urma preparării alimentelor cu un conținut de apă ridicat, lăsați cuptorul să se răcească complet și apoi ștergeți-l folosind o lavetă sau un burete.

• Pentru a elimina calcarul din partea inferioară a cavității după **STEAM** cicluri de preparare, vă recomandăm să curățați cavitatea cu produsele furnizate de serviciul de asistență

tehnică post-vânzare (vă rugăm urmați instrucțiunile atașate de produs).

Curățarea este recomandată cel puțin la fiecare 5 - 10 **STEAM** cicluri de preparare.

• În cazul în care există depuneri persistente pe suprafețele interioare, vă recomandăm să rulați funcția de curățare automată pentru a obține rezultate optime de curățare. Evitați activarea ciclului de curățare Pyrolytic în prezența reziduurilor de calcar. Înainte de activare, realizați curățarea calcarului conform descrierii de mai sus.

• Ușa poate fi demontată și remontată cu ușurință pentru a se facilita curățarea geamului din sticlă.

• Curățați sticla ușii folosind un detergent lichid adecvat.

ACCESORII

După utilizare, puneți accesoriile la înmuiat în apă cu detergent lichid de spălare, manipulându-le cu mănuși pentru cuptor dacă sunt încă fierbinți. Resturile de mâncare pot fi îndepărtate cu o perie de curățare sau cu un burete.

DEMONTAREA ȘI REMONTAREA UȘII

1. Pentru a demonta ușa, deschideți-o complet și coborâți dispozitivele de oprire până când se află în poziția de deblocare.

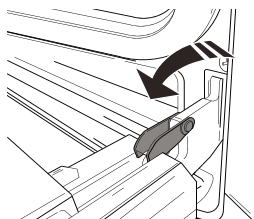

2. Închideți ușa cât de mult posibil.

Apucați bine ușa cu ambele mâini – nu o țineți de mâner. Demontați pur și simplu ușa, continuând să o închideți și trăgând-o în sus (a) în același timp, până când se eliberează din locașul (b).

Lăsați ușa deoparte, sprijinită pe o suprafață moale.

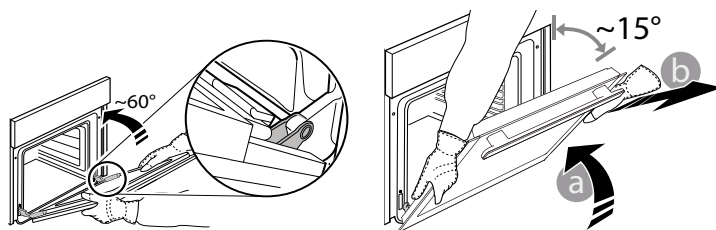

3. Remontați ușa deplasând-o spre cuptor, aliniind cuplajele balamalelor cu locașurile și fixând partea superioară în locaș.

4. Coborâți ușa și apoi deschideți-o complet.

Coborâți dispozitivele de oprire în poziția inițială: Asigurați-vă că le-ați coborât complet.

5. Încercați să închideți ușa și asigurați-vă că se aliniază cu panoul de comandă. În caz contrar, repetați etapele de mai sus.

ÎNLOCUIREA BECULUI

1. Deconectați cuptorul de la rețeaua de alimentare cu energie electrică.

2. Desfiletați capacul becului, înlocuiți becul și înfiletați la loc capacul becului.

3. Conectați din nou cuptorul la rețeaua de alimentare cu energie electrică.

Vă rugăm să rețineți următoarele: Utilizați becuri cu halogen de 25 W/230 V, de tip G9, T300 °C. Becul din interiorul produsului este proiectat special pentru aparate de uz casnic și nu este destinat iluminatului unei încăperi dintr-o locuință (Regulamentul CE nr. 244/2009).

Becurile sunt disponibile la serviciul nostru de asistență tehnică post-vânzare. - Nu manevrați becurile cu mâinile neprotejate deoarece vârful degetelor dumneavoastră le-ar putea deteriora. Nu folosiți cuptorul până ce capacul becului nu a fost montat la loc.

CURĂȚAREA GEAMULUI UȘII

1. După demontarea ușii și sprijinirea acesteia, cu mânerul orientat în jos, pe o suprafață moale, apăsați simultan cele două cleme de fixare și demontați marginea superioară a ușii, trăgând-o spre dumneavoastră.

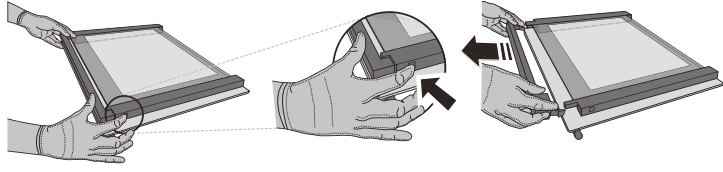

2. Ridicați și țineți ferm cu ambele mâini geamul interior, demontați-l și amplasați-l pe o suprafață moale înainte de a-l curăța.

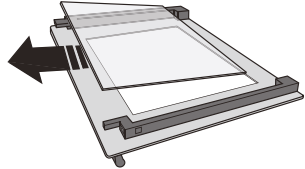

3. Montați la loc panoul intermediar (marcat cu „1R”) înainte de a remonta panoul interior: Pentru a poziționa corect panourile de sticlă, asigurați-vă că marcajul „R” poate fi observat în colțul din partea stângă. Mai întâi, introduceți latura lungă a geamului marcată cu litera „R” în locașurile de susținere, apoi coborâți-o în poziție. Repetați această procedură pentru ambele panouri de sticlă.

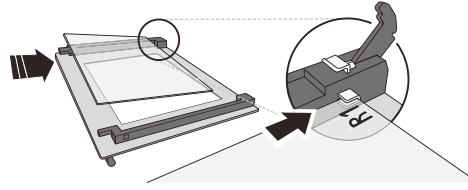

4. Montați la loc marginea superioară: Poziționarea corectă se realizează după ce se aude un clic. Asigurați-vă că garnitura este fixată sigur înainte de a remonta ușa.

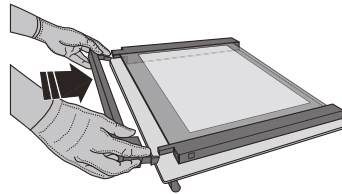

REMEDIEREA DEFECȚIUNILOR

PROBLEMĂ	CAUZĂ POSIBILĂ	SOLUȚIE
Cuptorul nu funcționează.	Pană de curent. Deconectare de la rețeaua electrică.	Asigurați-vă că nu este întrerupt curentul electric, iar cuptorul este conectat la rețeaua electrică. Opriti și reporniți cuptorul, pentru a verifica dacă defecțiunea persistă.
Pe afișaj apare litera „F” urmată de un număr sau o literă.	Defecțiune cuptor.	Contactați cel mai apropiat centru de servicii de asistență tehnică post-vânzare pentru clienți și precizați numărul care este prezentat după litera „F”.
Pe afișaj apare mesajul „Hot”, iar funcția selectată nu pornește.	Temperatură prea ridicată.	Lăsați cuptorul să se răcească înainte de a activa funcția. Selectați o funcție diferită.
Pe afișaj apare un text neclar, pare să fie o defecțiune.	Alt set de limbi.	Contactați cel mai apropiat centru de servicii de asistență tehnică post-vânzare pentru clienți.

* Disponibile numai la anumite modele

Politicile, documentația standard și informații suplimentare despre produs pot fi găsite:

- Utilizând codul QR de la aparat
- Vizitând site-ul nostru web docs.whirlpool.eu/docs
- Ca alternativă, **contactați serviciul nostru de asistență tehnică post-vânzare** (Consultați numărul de telefon din certificatul de garanție). Când contactați serviciul nostru de asistență tehnică post-vânzare, precizați codurile specificate pe plăcuța cu date de identificare a produsului dumneavoastră.

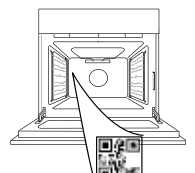

®/TM/© 2026 Whirlpool. Produs sub licență.



HVALA, KER STE SE ODLOČILI ZA IZDELEK WHIRLPOOL
Aparat registrirajte na spletni strani www.register10.eu, da vam bomo lahko nudili celovit servis in podporo

**ZA PODROBNEJŠE INFORMACIJE
POSKENIRAJTE KODO QR NA
NAPRAVI**

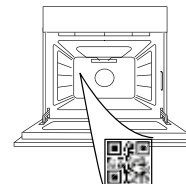

Pred uporabo aparata pozorno preberite varnostna navodila.

OPIS IZDELKA

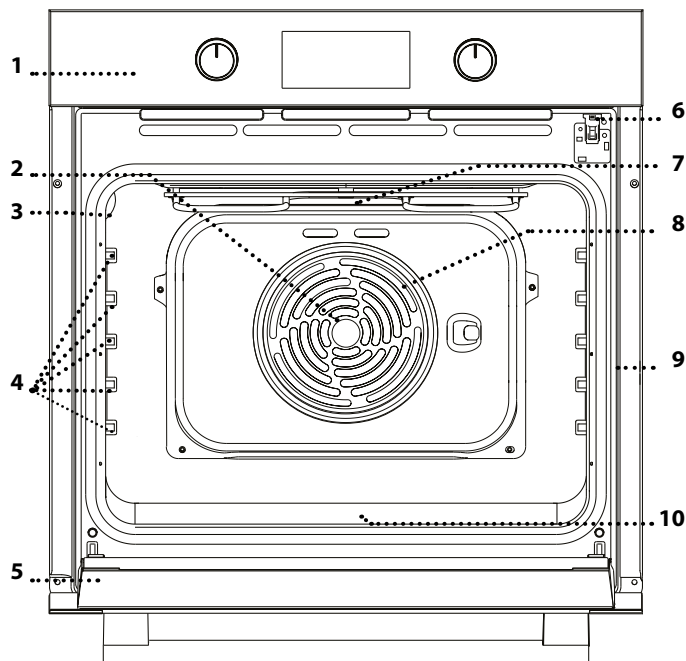

1. Nadzorna plošča
2. Ventilator
3. Luč
4. Vodila za pekače (višina je navedena na steni notranjosti aparata)
5. Vrata
6. Zaklep vrat (vrata zaklene med samodejnim čiščenjem in po njem)
7. Zgornji grelnik/žar
8. Okrogli grelnik (ni viden)
9. Identifikacijska ploščica (ostati mora nameščena)
10. **STEAM** niša za pitno vodo

OPIS UPRAVLJALNE PLOŠČE

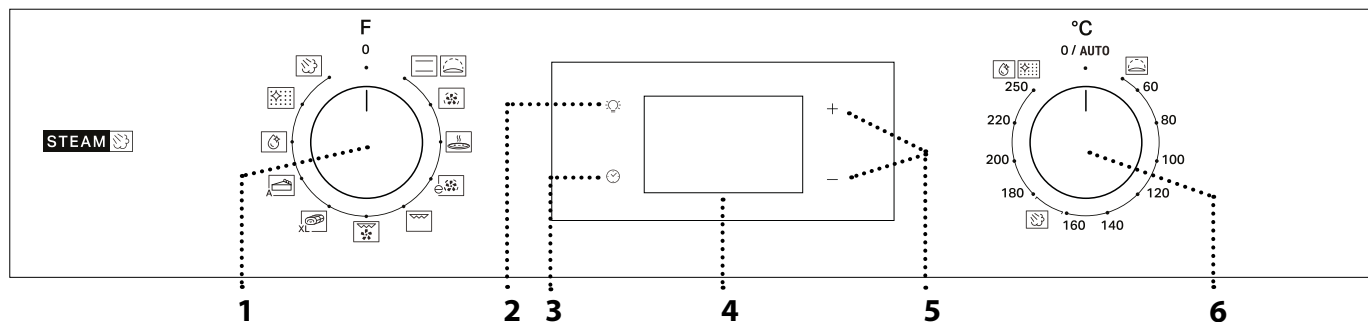

1. IZBIRNI GUMB

Za vklop pečice z izbiro funkcije. Za izklop pečice zavrtite gumb v položaj 0.

2. LUČ

Ko je pečica vklopljena, pritisnite , če želite vklopiti ali izklopiti osvetlitev notranjosti pečice.

3. NASTAVITEV ČASA

Za dostop do nastavitve časa priprave, zamika vklopa in časovnika. Za prikaz časa, ko je pečica izklopljena.

4. ZASLON

Za spreminjanje nastavitve časa priprave.

6. GUMB ZA NASTAVITEV TEMPERATURE

Ko vklopite ročne funkcije, gumb zavrtite v položaj želene temperature.

Opomba: tip gumba se lahko razlikuje glede na model. Če so gumbi aktivirani s pritiskom, pritisnite na sredino gumba, da se sprostijo.

PRIBOR

REŠETKA

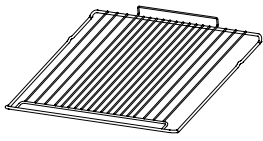

Uporabljajte jo za pečenje hrane ali kot podporo za ponve, tortne modele in drugo posodo, ki je odporna na toploto.

PRESTREZNI PEKAČ*

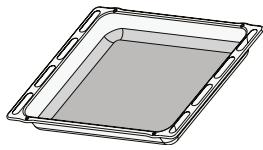

Lahko ga uporabite za pripravo mesa, rib, zelenjave in fokače oz. ga namestite pod rešetko za prestrezanje sokov.

UNIVERZALNI PEKAČ*

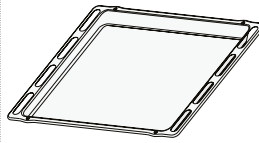

Za peko kruha in peciva ter tudi za pripravo pečenke, rib v lastnem soku itd.

DRSNA VODILA.*

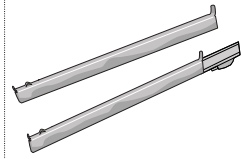

Za lažje vstavljanje ali odstranjevanje pribora.

* Na voljo le pri določenih modelih

Število in vrsta pribora se lahko razlikuje glede na kupljeni model.

Druge kose pribora je mogoče posebej kupiti pri servisni službi.

VSTAVLJANJE REŠETKE IN DRUGEGA PRIBORA V PEČICO

Rešetko vstavite na zeleno višino tako, da jo držite nagnjeno nekoliko navzgor, pri čemer na vodila najprej naslonite dvignjeno zadnjo stran.

Nato jo vodoravno potisnite po vodilih, kakor daleč je mogoče.

Drug pribor, kot je na primer pekač, vstavite v vodoravnem položaju, pri čemer naj pribor zdrsne po vodilih.

DRSNA VODILA IN VODILA ZA PEKAČE

Pred uporabo pečice z drsnih vodil odstranite zaščitni trak [a] in nato še zaščitno folijo [b].

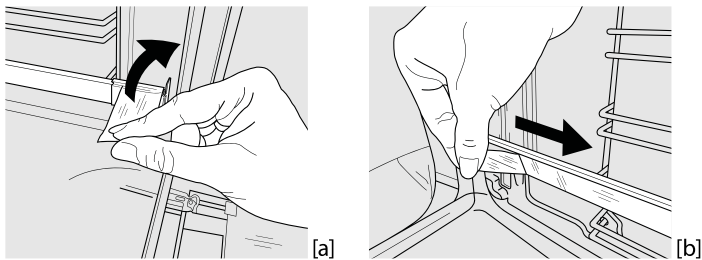

DEMONTAŽA DRSNIH VODIL [c]

Povlecite spodnji del drsnega vodila, da odklopite zatiče (1) in nato povlecite drsna vodila navzgor, da jih odstranite z zgornjih zatičev (2).

MONTAŽA DRSNIH VODIL [d]

Zgornje zatiče pritrdite na drsna vodila (1) in nato spodnji del drsnih vodil potisnite proti vodilu, da se spodnji zatiči pritrdijo (2).

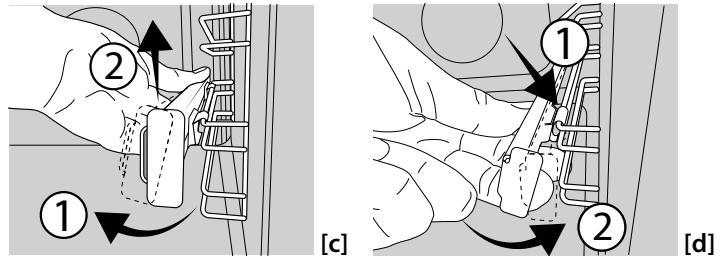

ODSTRANJEVANJE IN PONOVRNO VSTAVLJANJE VODIL ZA PEKAČE

1. Če želite odstraniti vodila za pekače, čvrsto primite zunanji del vodila in ga potegnite proti sebi, tako da iz lukenj izvlečete nosilec in dva notranja zatiča.
2. Če želite vodila za pekače ponovno vstaviti, jih postavite blizu vdolbine in najprej v ustrezni luknji vstavite dva zatiča. Nato blizu ustrezne luknje postavite zunanji del, vstavite nosilec in močno pritisnite proti steni vdolbine tako, da se prepričate, da je vodilo pravilno pritrjeno.

FUNKCIJE

CONVENTIONAL (KLASIČNO)

Za pripravo vseh vrst jedi na eni višini.

RISING (VZHAJANJE)

Za boljše vzhajanje sladkega in kislega testa. Za vklop funkcije *gumb za nastavitev temperature* zavrtite v položaj ikone.

FORCED AIR (TERMOVENTILACIJSKA PRIPRAVA)

Za pripravo različne hrane pri enaki temperaturi in na več višinah hkrati (najmanj na treh). To funkcijo lahko uporabite za pripravo različnih vrst hrane, ne da bi se vonj jedi prenašal z ene na drugo.

PIZZA

Za peko kruha in pic različnih tipov in velikosti. Po preteku polovice časa priprave, spremenite položaj pekača.

ECO FORCED AIR (TERMOVENTILACIJSKA PRIPRAVA EKO) *

Za pripravo pečenk in polnjenih pečenk na eni višini. Hrana se ne bo prekomerno izsušila, saj za njeno pripravo skrbi nežno in občasno kroženje zraka. Ko uporabljate funkcijo ECO, je lučka med pripravo hrane izklopljena, vendar jo lahko ponovno vklopite s pritiskom na .

GRILL (ŽAR)

Za pripravo zrezkov, ražnjičev in klobas na žaru ter za pripravo gratinirane zelenjave ali popekanje kruha. Kadar pripravljate meso na žaru, priporočamo, da uporabite pekač za prestrezanje soka mesa: pekač vstavite na katero koli višino pod rešetko in dodajte 200 ml pitne vode.

TURBO GRILL (HITRI ŽAR)

Za peko velikih kosov mesa (stegno, goveja pečenka, piščanec). Priporočamo, da uporabite pekač za prestrezanje sokov: pekač vstavite na katero koli višino pod rešetko in dodajte 200 ml pitne vode.

MAXI COOKING (PEČENJE VELIKIH KOSOV HRANE)

Za pečenje velikih kosov mesa (nad 2,5 kg). Priporočamo, da med pripravo meso obračate in tako zagotovite enakomerno pečenje mesa na obeh straneh.

Priporočamo tudi, da meso med pripravo občasno polivate, s čimer preprečite izsuševanje.

PASTRY AUTO (SAMODEJNA PEKA PECIVA)

Ta funkcija samodejno izbere idealno temperaturo in trajanje peke peciva. Če želite aktivirati funkcijo, postavite hrano v pečico, zavrtite gumb termostata na 0 in funkcijski gumb na ikono . Za najboljše rezultate je priporočljivo uporabiti 2. ali 3. stopnjo kuhanja.

PARA+

Funkcija Para+ vam zaradi prisotnosti pare v ciklu priprave omogoča, da dosežete odlične rezultate. Ta funkcija samodejno upravlja najprimernejšo temperaturo za pripravo širokega nabora jedi; časi priprave osnovnih jedi so prikazani v ustrezni preglednici za pripravo jedi. Funkcijo uporabe pare vedno vklopite, ko je pečica hladna in ste na dno vdolbine vlili 200 ml pitne vode. Za vklop funkcije Para+ je treba gumb termostata obrniti v položaj ikone .

PAKET FLEXI CLEAN

FUNKCIJA „SMARTCLEAN“

Para, ki nastaja med posebnim čiščenjem pri nizki temperaturi, omogoča preprosto odstranjevanje umazanije in ostankov hrane. Za vklop funkcije čiščenja „Smart Clean“ na dno pečice zlijte 100–120 ml pitne vode in nato zavrtite izbirni gumb ter gumb za nastavitev temperature v položaj ikone . Priporočamo, da funkcijo pustite delovati 35 minut. Program vklopite šele, ko se pečica ohladi. položaj simbola ne sovпада s temperaturo, na katero se aparat segreje med čiščenjem.



AUTOMATIC CLEANING - PYRO (SAMODEJNO ČIŠČENJE – PIROLITIČNO)

Za odstranjevanje zapečenih madežev z uporabo cikla pri zelo visoki temperaturi. Za aktiviranje te funkcije premaknite gumb termostata v . Položaj simbola ne sovпада z dejansko temperaturo, na katero se aparat segreje med čiščenjem.



* Funkcija je bila uporabljena kot referenca za izjavo o energetski učinkovitosti v skladu z evropsko uredbo št. 65/2014

PRVA UPORABA

1. NASTAVITEV ČASA

Ko aparat prvič vklopite, morate nastaviti čas: Pritisnite , dokler ne začnejo utripati simbol  in številki za ure na zaslonu.



Za nastavitev ure uporabite + ali – in pritisnite  za potrditev. Številki za minute začneta utripati. Za nastavitev minut uporabite + ali – in pritisnite  za potrditev.

Opomba: Ko simbol  utripa, na primer po daljšem izpadu

električnega toka, boste morali znova nastaviti čas.

2. NASTAVITEV PORABO ELEKTRIČNE ENERGIJE

Pečica je privzeto programirana za delovanje z močjo več kot 3 kW („Hi“). Za delovanje pečice pri moči, ki je združljiva z domačim električnim napajanjem pod 2,9 kW („Lo“), boste morali spremeniti nastavitve.

Za dostop do menija za spreminjanje, zavrtite *izbirni gumbna* , nato pa ga zavrtite nazaj na 0.

Takoj zatem pritisnite in držite pet sekund + in –.

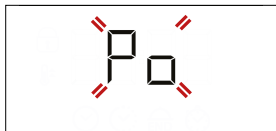

Za spremembo nastavitve uporabite + ali – in nato pritisnite in držite vsaj dve sekundi ☺ za potrditev.

3. OGREVANJE PEČICE

Nova pečica lahko oddaja vonjave, ki so nastale med izdelavo aparata: to je povsem običajno. Priporočamo,

da pred pripravo hrane segrejete prazno pečico, da tako odstranite vse morebitne vonjave.

S pečice odstranite ves zaščitni karton in prozorno folijo ter iz njene notranjosti odstranite ves pribor.

Pustite delovati pečico pri 250 °C približno eno uro. V tem času mora biti pečica prazna.

Opomba: Po prvi uporabi aparata priporočamo, da prezračite prostor namestitve.

VSAKODNEVNA UPORABA

1. IZBIRA FUNKCIJE

Za izbiro funkcije zavrtite *izbirni gumb* v položaj zelene funkcije: zaslon zasveti in oglasi se zvočni signal.



2. VKLOP FUNKCIJE

ROČNO

Za zagon izbrane funkcije zavrtite *gumb za nastavitev temperature*, da nastavite želeno temperaturo.



Opomba: med pripravo hrane lahko funkcijo spremenite tako, da zavrtite izbirni gumb ali da spremenite temperaturo z gumbom za nastavitev temperature. Funkcija se ne zažene, če je gumb termostata v položaju **0 / AUTO** (razen za funkcijo SAMODEJNA PEKA PEČIVA). Nastavite lahko čas priprave, čas konca priprave (samo, če nastavite čas priprave) in časovnik.

VZHAJANJE

Za zagon funkcije „Vzhajanje“ obrnite *gumb termostata* v položaj „Vzhajanje“ (40 stopinj) in postavite gumb funkcije v položaj „Klasično“; če je pečica nastavljena na drugo temperaturo, se funkcija ne bo zagnala.

Opomba: Nastavite lahko čas priprave, čas konca priprave (samo, če nastavite čas priprave) in časovnik.

STEAM

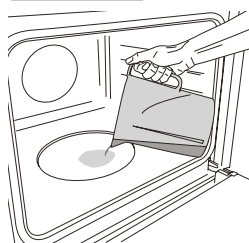

Za zagon funkcije kuhanja na pari nalijte 200 ml pitne vode na dno pečice. Izberite funkcijo tako, da zavrtite izbirni gumb v smeri urinega kazalca na ustrezno ikono in nato gumb termostata v skladu z navodili v tabeli kuhanja. Funkcija se bo zagnala, na zaslonu pa bo prikazan trenutni čas v dnevu. Predgretje ni potrebno. Za končanje pečenja zavrtite izbirni gumb v položaj „0“. Med kuhanjem s paro ne odpirajte vrat in nikoli ne dolivajte vode.

Opomba: Odpiranje vrat in dodajanje vode med pripravo slabo vpliva na končni rezultat priprave.

3. PREDGRETJE IN PREOSTALA TOPLOTA

Ko se funkcija zažene, zvočni signal in utripajoč simbol ☺ na zaslonu naznanita vklop predgretja. Po zaključenem predgretju zvočni signal in svetleča ikona ☺ na zaslonu naznanita, da se je pečica ogrela na nastavljeno temperaturo: v tem trenutku položite hrano v aparat in nadaljujte s pripravo.

Opomba: Če živila v pečico položite pred koncem predgretja, lahko to negativno vpliva na končni rezultat priprave hrane.

Po zaključku priprave in pri izklopljeni funkciji lahko simbol ☺ ostane viden na zaslonu tudi po izklopu ventilatorja za ohlajanje, kar pomeni, da je v notranjosti preostala toplota.

Opomba: Čas, po katerem se simbol izklopi, je različen, saj je odvisen od vrste dejavnikov, kot so temperatura okolice in uporabljena funkcija. V vsakem primeru velja, da je izdelek izključen, ko je kazalec na izbirnem gumbu v položaju „0“.

4. NASTAVITEV PRIPRAVE HRANE

Pred nastavitvijo priprave hrane morate izbrati funkcijo.

TRAJANJE

Pritiskajte ☺, dokler na zaslonu ne začneta utripati ikona ☺ in prikaz „00:00“.



Za nastavitev zahtevanega časa priprave uporabite + ali – in nato pritisnite ☺ za potrditev.

Funkcijo vklopite tako, da *gumb za nastavitev temperature* zavrtite v položaj zelene temperature: zasliši se zvočni signal in na zaslonu se prikaže sporočilo, da je priprava hrane končana.

Opomba: če želite preklicati nastavljeni čas priprave, pritisnite ☺, dokler na zaslonu ne začne utripati ikona ☺, nato uporabite – za ponastavitev časa priprave na „00:00“. Čas priprave vključuje predgretje.

NASTAVITEV ČASA KONCA PRIPRAVE HRANE/ ZAMIKA VKLOPA

Ko ste nastavili čas priprave, lahko začetek funkcije zamaknete tako, da nastavite čas konca priprave: pritisnite ☺, dokler na zaslonu ne začneta utripati ikona ☺ in trenutni čas vklopa.



Za nastavitev časa konca priprave uporabite + ali - in nato pritisnite  za potrditev.

Funkcijo vklopite tako, da *gumb za nastavitev temperature* zavrtite v položaj zelene temperature: funkcija ostane v načinu premora, dokler se samodejno ne zažene po preteku časa, ki je bil izračunan tako, da bo jed gotova ob nastavljenem času.

Opomba: za preklic nastavitve, pečico izklopite tako, da *izbirni gumb* zavrtite v položaj „0“.

Zamik zagona ni na voljo za funkciji Žar in Hitri žar.

KONEC PRIPRAVE HRANE

zasliši se zvočni signal in na zaslonu se prikaže sporočilo, da je funkcija končana.





Zavrtite *izbirni gumb*, da izberete drugo funkcijo oz. ga zavrtite v položaj 0, da pečico izklopite.

Opomba: če je časovnik vklopljen, se na zaslonu izmenično prikazujeta beseda „END“ in preostali čas.



5. NASTAVITEV ČASOVNIKA

Ta možnost ne prekine ali nastavi programa priprave hrane, ampak omogoči uporabo zaslona kot časovnika, in sicer bodisi med trajanjem funkcije bodisi ob izklopljeni pečici.

Pritiskajte , dokler na zaslonu ne začnejo utripati  in ikona „00:00“ ter prikaz „00:00“.



Za nastavitev zelenega časa uporabite + ali - in nato pritisnite  za potrditev. Ko se nastavljen čas izteče, se zasliši zvočni signal.

Opombe: za preklic časovnika pritisnite , dokler ikona  ne začne utripati in nato z uporabo - ponastavite čas na „00:00“.

6. FUNKCIJA SAMODEJNEGA ČIŠČENJA – PIROLITIČNO

Med pirolitičnim ciklom se pečice ne dotikajte. Med delovanjem pirolitičnega čiščenja in po njem otrokom in živalim ne dovolite dostopa do pečice (dokler se ne zaključi prezračevanje v notranjosti pečice).

Pred vklopom funkcije pirolize odstranite iz pečice ves pribor, vključno z vodili za pekače. Če je pečica nameščena pod kuhalno ploščo, poskrbite, da so vsi gorilniki ali električne kahalne plošče med delovanjem samočistilnega cikla izklopljeni.

Za najboljše rezultate pri čiščenju pred vklopom funkcije pirolize z vlažno gobico odstranite največjo umazanijo.

Izogibajte se vklopu čistilnega pirolitičnega cikla v prisotnosti ostankov vodnega kamna.

Funkcijo pirolize uporabite le, kadar je notranjost aparata močno umazana ali kadar med pripravo hrane nastaja neprijeten vonj.

Če želite vklopiti funkcijo samodejnega čiščenja, zavrtite *izbirni gumb* in *gumb za nastavitev temperature* na ikono . Funkcija se bo vklopila samodejno, vrata se bodo zaklenila in lučka v pečici se bo izklopila: na zaslonu se bosta izmenično prikazovala preostali čas do konca in „Pyro“.



Ko se cikel zaključi, ostanejo vrata zaprta, dokler se temperatura v pečici ne vrne na varno raven. Med uporabo pirolitičnega čiščenja in po njem zračite prostor.

. OPOMBE

- Notranjosti pečice ne prekrivajte z aluminijasto folijo.
- Po dnu pečice nikoli ne vlecite posode, da ne poškodujete emajla v pečici.
- Na vrata ne postavljajte težkih predmetov in se jih ne držite.

. OPOMBE O ENERGETSKI UČINKOVITOSTI

- Izkoristite preostalo toploto: 5/10 minut pred koncem pečenja izklopite pečico, da porabite preostalo toploto.
- Vrata naj bodo zaprta: če je mogoče, med pečenjem ne odpirajte vrat pečice, saj tako toplota uhaja.
- Kuhajte večje porcije: pečico uporabljajte predvsem za večje jedi (npr. meso nad 1 kg) ali večje porcije, da kar najbolje izkoristite porabljeno energijo.
- Redno čistite tesnilo vrat: čisto tesnjenje preprečuje izgubo toplote in zagotavlja učinkovito kuhanje.
- Segrevajte le po potrebi: Pečico predgrejte samo, če je to navedeno v razpredelnici za pripravo hrane ali v vašem receptu.
- Izberite temne pekače: Temni pekači bolje absorbirajo toploto, kar izboljša učinkovitost kuhanja.
- Načrtujte kuhanje: zaporedoma pripravite več jedi, da izkoristite preostalo toploto in se izognete dodatnemu segrevanju.
- Izberite program za varčevanje z energijo: uporabite poseben program ECO za manjšo porabo energije. Za dodatne vhode glejte tabelo za kuhanje.
- Odstranite neuporabljeno dodatno opremo: odstranite pladnje ali regale, ki jih ne potrebujete, da izboljšate učinkovitost kroženja toplote in zmanjšate toplotno zmogljivost izdelka.

PREGLEDNICA ZA PRIPRAVO JEDI

RECEPT	FUNKCIJA	PREDGREVANJE	TEMPERATURA (°C)	TRAJANJE (min)	VIŠINA IN PRIBOR
Leavened cakes (Kvašeno pecivo)		Da	170	30-50	
		Da	160	30-50	
		Da	160	40-60	
Polnjeno pecivo (skutino pecivo, zavitki, sadne pite)		Da	160-200	35-90	
		Da	160-200	40-90	
		Da	160	25-35	
Piškoti/kolači		Da	160	25-35	
		Da	150	35-45	
		Da	180-210	30-40	
Choux buns (Princeske)		Da	180-200	35-45	
		Da	180-200	35-45	
		Da	90	150-200	
Beljakovi poljubčki		Da	90	140-200	
		Da	90	140-200	
		Da	190-250	15-50	
Pica/fokača		Da	190-250	20-50	
		Da	250	10-20	
Frozen pizza (Zamrznjena pica)		Da	230-250	10-25	
		Da	180-200	40-55	
Slane pite (zelenjavna pita, pita z nadevom)		Da	180-200	45-60	
		Da	180-200	45-60	
		Da	190-200	20-30	
Vol-au-vents/krekerji iz listnatega testa		Da	180-190	20-40	
		Da	180-190	20-40	
		Da	190-200	45-65	
Lazanja/pečene testenine/kaneloni/narastki		Da	190-200	80-110	
Jagnjetina/teletina/govedina/svinjina 1 kg		Da	190-200	80-110	
Roast pork with crackling 2 kg (Svinjska pečenka s hrustljivo kožo 2 kg)		Da	180-190	110-150	
Piščanec/kunec/raca 1 kg		Da	200-230	50-100	
Puran/gos 3 kg		-	190-200	100-160	
Baked fish / en papillote (fillets, whole) (Pečena riba/v lastnem soku (fileji, cela))		Da	170-190	30-45	
Stuffed vegetables (tomatoes, courgettes, aubergines) (Polnjena zelenjava (paradižniki, bučke, jajčevci))		Da	180-200	50-70	

PRIBOR	Rešetka	Peka na rešetki	Originalni pekač/prestrezni pekač ali posoda za peko na rešetki	Prestrezni pekač/originalni pekač	Prestrezni pekač/pekač z 200 ml vode	
FUNKCIJE	Conventional	Forced Air (Termoventilacijsko pečenje)	Pizza (Pica)	Grill	Turbo grill (Hitri žar)	Eco forced air (Termoventilac. Eko)

RECEPT	FUNKCIJA	PREDGREVANJE	TEMPERATURA (°C)	TRAJANJE (min)	VIŠINA IN PRIBOR
Popečen kruh		5'	250	2-6	5
Ribji fileji/kosi		-	230-250	15-30 *	4 3
Klobase/ražnjiči/rebrca/hamburgerji		-	250	15-30 *	5 4
Roast chicken (Pečen piščanec) 1-1,3 kg		Da	200-220	55 - 70 **	2 1
Goveja pečenka, malo pečena 1 kg		Da	200-210	35-50 **	3
Jagnječje stegno/krača		Da	200-210	60-90 **	3
Roast potatoes (Pečen krompir)		Da	200-210	35-55	2
Vegetable gratin (Gratinirana zelenjava)		-	200-210	25-55	3
Meso in krompir		Da	190-200	45 - 100 ***	4 1
Ribe in zelenjava		Da	180	30-50 ***	4 2
Lazanja in meso		Da	200	50 - 100 ***	4 1
Celoten obrok: sadni kolač (5. višina)/ lasanja (3. višina)/ meso (1. višina)		Da	180-190	40 - 120 ***	5 3 1
Pečenke/polnjene pečenke		-	170-180	100-150	3

* Po polovici časa pečenja obrnite hrano

*** Po potrebi hrano obrnite po dveh tretjinah časa priprave.

*** Ocena časa trajanja: jedi lahko iz pečice vzamete kadar koli, odvisno od vaših osebnih želja.



PREGLJEDNICA ZA PRIPRAVO JEDI S FUNKCIJO PARA+

ŽIVILO	RECEPT	KOLIČINA	ČAS (min)	PRIBOR	STOPNJA	VODA
 BREAD (KRUH)	Majhni kruhi	80-100 g	30-45		2	 200 ml
	Štruca za sendvič na pekaču	300-500 g	40-60			
	Bread (Kruh)	500 g-2 kg	50-100			
	Baguettes (Bagete)	200-300 g	30-45			
 MESO	Pečenke	1 kg	60-110			
	Rebrca	500 g-1,5 kg	50-75			
	Chicken (Piščanec)	1-1,5 kg	55-80			
	Piščanec/puran	3 kg	100-140			
 RIBE	Zrezek	0,5-2 cm	15-25			
	Zrezek	2-4 cm	20-35			
	Whole Fish (Cela riba)	300-600 g	20-30			
	Whole Fish (Cela riba)	600-1200 g	25-45			
 ZELENJAVA	Dušen krompir	0,5-1,5 kg	45-60			
	Polnjene paprike	1-2 kg	35-55			
	Dušeni brokoli	0,3-1 kg	30-50			
	Dušene bučke	0,5-1,5 kg	30-50			
 SLAŠČICE	Cookies (Piškoti)	na pladenj	25-35			
	Mafini	30-60 g	25-45			
	Biskvitna torta	500-700 g	30-50			
	Pite	na model	35-55			

Funkcijo PARA+ vklopite zgolj, ko je pečica mrzla. Odpiranje vrat in dodajanje vode med pripravo slabo vpliva na končni rezultat priprave.

PRIBOR	Rešetka	Peka na rešetki	Originalni pekač/prestrezni pekač ali posoda za peko na rešetki	Prestrezni pekač/originalni pekač	Prestrezni pekač/pekač z 200 ml vode	
FUNKCIJE	Conventional	Forced Air (Termoventilacijsko pečenje)	Pizza (Pica)	Grill	Turbo grill (Hitri žar)	Eco forced air (Termoventilac. Eko)

ČIŠČENJE IN VZDRŽEVANJE

Pred vzdrževanjem ali čiščenjem se prepričajte, da se je pečica ohladila.

Ne uporabljajte parnih čistilcev.

Ne uporabljajte jeklenih gob, abrazivnih čistilnih gobic

ali abrazivnih/korozivnih čistilnih sredstev, saj bi ti lahko poškodovali površine aparata. Nosite zaščitne rokavice.

Pred vzdrževalnimi deli pečico vedno odklopite iz električnega

omrežja.

Za mehčanje in odstranjevanje ostankov lahko uporabite standardno čistilo za pečice, kar olajša ročno čiščenje notranjosti pečice in dodatkov.

ZUNANJE POVRŠINE

Površine čistite z vlažno krpo iz mikrovlaknen. Če so površine zelo umazane, dodajte v vodo nekaj kapljic pH nevtralnega sredstva za pomivanje posode. Na koncu površine obrišite s suho krpo.

Ne uporabljajte korozivnih ali abrazivnih čistilnih sredstev. Če kateri koli od teh izdelkov nenamerno pride v stik s površino aparata, jo takoj očistite z vlažno krpo iz mikrovlaknen.

NOTRANJE POVRŠINE

• Po vsaki uporabi naj se pečica najprej ohladi, šele nato jo očistite. To po možnosti storite, ko je še nekoliko topla, da odstranite obloge in madeže ostankov hrane. Da se morebiten kondenzat, ki nastane kot posledica priprave hrane z visoko vsebnostjo vode, posuši, počakajte, da se pečica popolnoma ohladi, in jo nato obrišite s krpo ali gobico.

• Če želite po pripravi **STEAM** odstraniti preostali vodni kamen iz dna votline, priporočamo, da votlino čistite z

izdelki, ki jih nudi servisna služba (upoštevajte navodila, priložena izdelku).

Čiščenje priporočamo najmanj vsakih 5 do 10 **STEAM** ciklov priprave jedi v pečici.

Če so na notranjih površinah trdovratni madeži, za optimalne rezultate čiščenja priporočamo samodejno funkcijo čiščenja. Izogibajte se vklopu čistilnega pirolitičnega cikla v prisotnosti ostankov vodnega kamna. Pred vklopom izvedite čiščenje vodnega kamna, kot je opisano zgoraj.

• Vrata lahko na preprost način odstranite in znova namestite ter si tako olajšate čiščenje stekla.

• Steklo na vratih očistite z ustreznim tekočim čistilnim sredstvom.

PRIBOR

Pribor po uporabi namočite v vodi z detergentom za posodo. Ko prijemate vroče kose pribora, uporabite zaščitne rokavice. Ostanke hrane lahko odstranite z ustrežno krtačo ali gobico.

DEMONTAŽA IN MONTAŽA VRAT

1. Da vrata demontirate, jih popolnoma odprite in zaporna vzvoda premaknite v položaj za sprostitev.

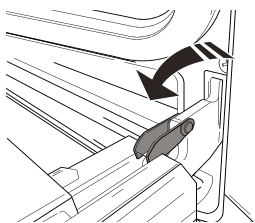

2. Vrata zaprite, kolikor je mogoče.

Čvrsto primite vrata z obema rokama – ne držite jih za ročaj. Vrata boste lahko povsem preprosto demontirali, če jih še naprej zapirate in jih istočasno nekoliko vlečete navzgor (a), dokler se ne sprostijo iz vpetja (b).

Odložite vrata na stran in na mehko površino.

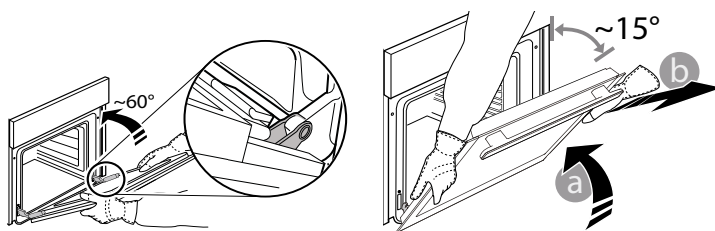

3. Vrata ponovno namestite tako, da jih pomaknete proti pečici, poravnate kljuki tečajev z vpetjem in pričvrstite zgornji del v vpetje.

4. Spustite vrata in jih popolnoma odprite. Zaporna vzvoda spustite v prvotni položaj: prepričajte se, da ste ju spustili do konca.

5. Poskusite zapreti vrata in preverite, da so poravnana z upravljalno ploščo. Če vrata niso poravnana, ponovite zgoraj opisane korake.

MENJAVA ŽARNICE V PEČICI

1. Pečico izklopite iz električnega napajanja.
2. Odvijte pokrov z luči, zamenjajte žarnico in pokrov ponovno privijte.
3. Pečico ponovno priključite na električno omrežje.

Opomba: uporabite halogenske žarnice 25 W/230 V tipa G9, T300 °C. Žarnica v izdelku je izdelana posebej za gospodinjske aparate in ni primerna za splošno osvetlitev prostorov (Uredba ES 244/2009).

Žarnice so na voljo pri naši servisni službi. - Žarnic se ne dotikajte z golimi rokami, saj se lahko ob stiku s kožo poškodujejo. Pečice ne uporabljajte, dokler ne namestite pokrova žarnice.

ČIŠČENJE VRATNIH STEKEL

1. Ko vrata demontirate in odložite na mehko površino z ročajem navzdol, istočasno pritisnite na pritrdilni sponki in odstranite zgornji rob vrat tako, da ga povlečete proti sebi.

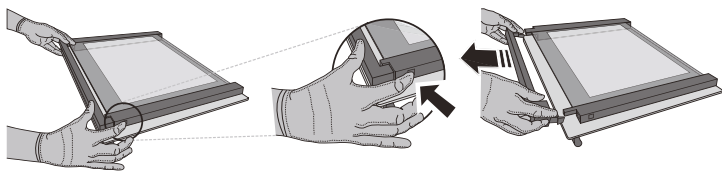

2. Z obema rokama dvignite in čvrsto držite notranje steklo, ga odstranite in položite na mehko površino, preden ga očistite.

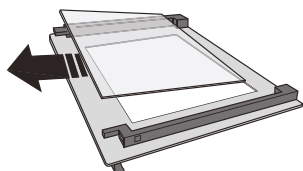

3. Preden ponovno namestite notranje steklo, namestite vmesno steklo (označeno z „1R“): Za ustrezno ponovno namestitev notranjega stekla se prepričajte, da je v levem vogalu vidna črka „R“. V držali najprej vstavite dolgo stranico stekla, označeno z „R“, in steklo nato spustite v ustrezni položaj. Ta postopek ponovite za obe stekli.

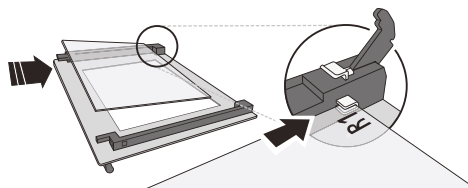

4. Ponovno namestite zgornji rob: če zaslišite klik, to pomeni, da se je rob pravilno zaskočil. Prepričajte se, da je tesnilo na pravem mestu, preden namestite vrata.

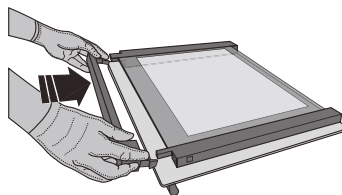

ODPRAVLJANJE TEŽAV

MOTNJA	MOŽEN VZROK	REŠITEV
Pečica ne deluje.	Izpad električne energije. Prekinitev napajanja.	Preverite, ali je v vtičnici električni tok in ali je pečica priklopljena na električno napajanje. Z izklopom in ponovnim vklopom pečice preverite, ali je napaka še vedno prisotna.
Na zaslonu je prikazana črka „F“, ki ji sledi številka ali črka.	Napaka pečice.	Obrnite se na najbližjo servisno službo in navedite številko, ki sledi črki „F“.
Na zaslonu je prikazano sporočilo „Vroče“ in izbrana funkcija se ne vklopi.	Temperatura je previsoka.	Preden vklopite funkcijo, pustite, da se pečica ohladi. Izberite drugo funkcijo.
Zaslon prikazuje nejasno besedilo in je videti v okvari.	Nastavljen je drug jezik.	Stopite v stik s svojim najbližjim servisnim centrom za poprodajne storitve.

* Na voljo le pri določenih modelih

Do pravil uporabe, standardne dokumentacije in dodatnih informacij o izdelkih lahko dostopate na naslednje načine:

- Uporaba QR-kode v vaši napravi
- Obiščite našo spletno stran docs.whirlpool.eu
- **Obrnete se lahko tudi na našo servisno službo** (telefonske številke so navedene v servisni knjižici). Ko stopite v stik z našo servisno službo, navedite kode, ki so zapisane na identifikacijski ploščici izdelka.

®/TM/© 2026 Whirlpool. Izdelano pod licenco.

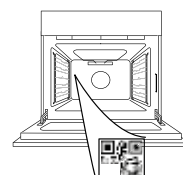

**HVALA NA KUPOVINI WHIRLPOOL PROIZVODA**

Kako biste dobili kompletniju podršku, registrujte svoj proizvod na adresi www.register10.eu

SKENIRAJTE QR KÔD NA SVOM UREĐAJU DA BISTE DOBILI VIŠE INFORMACIJA

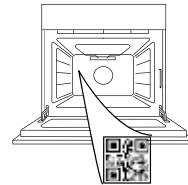

Pažljivo pročitajte bezbednosna uputstva pre upotrebe uređaja.

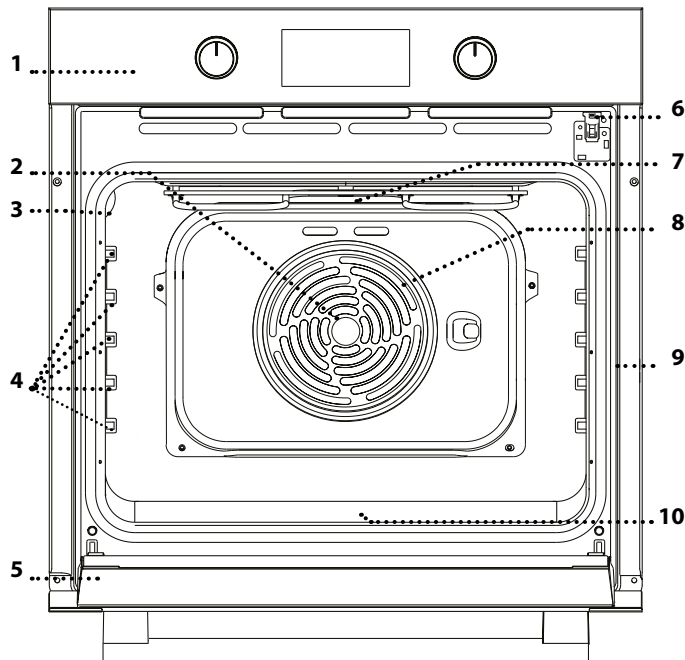
OPIS PROIZVODA

1. Kontrolna tabla
2. Ventilator
3. Lampica
4. Prečke (nivoi su prikazani na zidu unutrašnjeg dela pećnice)
5. Vrata
6. Zaključavanje vrata (zaključava vrata dok je automatsko čišćenje u toku i nakon njega)
7. Gornji grejač / grill
8. Kružni grejač (nije vidljiv)
9. Pločica za identifikaciju (ne uklanjajte je)
10. **STEAM**  prorez za vodu za piće

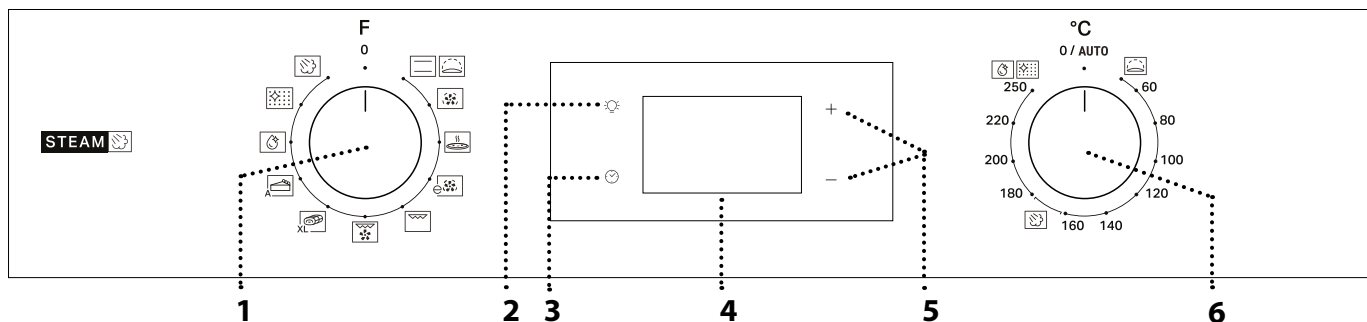
OPIS KONTROLNE TABLE**1. DUGME ZA ODABIR**

Za uključivanje pećnice biranjem funkcije. Okrenite na položaj 0 da biste isključili pećnicu.

2. OSVETLJENJE

Kada je pećnica uključena, pritisnite  da biste uključili ili isključili svetlo odeljka pećnice.

3. PODEŠAVANJE VREMENA

Koristi se za podešavanje vremena trajanja pripreme jela, odlaganje starta i podešavanje tajmera.

Prikazuje vreme kada je pećnica ugašena.

4. EKLAN**5. TASTERI ZA PODEŠAVANJE**

Koriste se za izmenu podešavanja vremena za pripremu jela.

6. DUGME TERMOSTATA

Uključite ga da biste izabrali željenu temperaturu pri ručnom biranju funkcija.

Obratite pažnju na sledeće: Tip dugmeta može da se razlikuje u zavisnosti od tipa modela. Ako se dugmad aktiviraju pritiskom, pritisnite središnji deo dugmeta da biste ga otpustili iz ležišta.

DODATNI PRIBOR

ŽIČANA REŠETKA

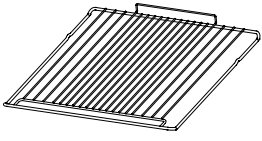

Koristi se za pripremu hrane ili kao držač za šerpe, kalupe za kolače i drugo posuđe za pripremu hrane u pećnici.

PLEH ZA SAKUPLJANJE MASNOĆE*

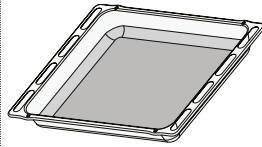

Koristi se kao pleh za pečenje mesa, ribe, povrća, fokače itd. ili je možete postaviti ispod žičane rešetke ako želite da prikupite saft od pečenja.

PLEH ZA PEČENJE*

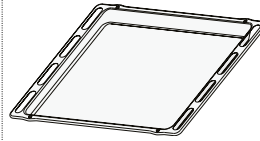

Koristi se za pečenje svih vrsta hleba i peciva, kao i pečenja, ribe u sopstvenom soku itd.

KLIZNE VOĐICE*

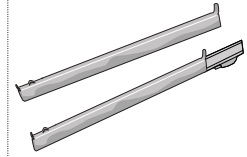

Da bi olakšale postavljanje ili uklanjanje dodatnog pribora.

* Dostupno samo na određenim modelima

Količina i vrsta pribora može se razlikovati u zavisnosti od kupljenog modela.

Drugi dodatni pribor se može kupiti odvojeno iz postprodajnog servisa.

STAVLJANJE REŠETKI I DRUGIH DODATAKA

Postavite rešetku na željeni nivo tako što ćete je lagano iskositi nagore i prvo postaviti izdignutu zadnju stranu (usmerenu nagore).

Potom je lagano gurnite da klizi horizontalno po vođicama do kraja, koliko god je moguće.

Ostali dodatni pribor, kao što je pleh za pečenje, treba umetnuti horizontalno, klizanjem ih pomerajući duž vođica.

KLIZNE POLICE I VOĐICE

Pre korišćenja pećnice uklonite zaštitnu traku [a], a zatim i zaštitnu foliju [b] sa kliznih vođica.

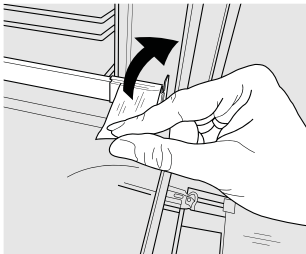

[a]

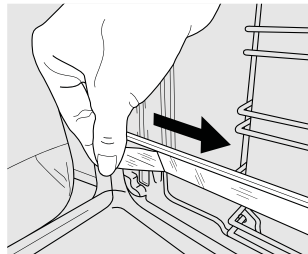

[b]

UKLANJANJE KLIZNIH VOĐICA [c]

Povucite donji deo klizne vođice da biste otkáčili donje kuke (1) i povucite klizne vođice nagore, skidajući ih sa gornjih kuka (2).

PONOVNO POSTAVLJANJE KLIZNIH VOĐICA [d]

Zakačite gornje kuke na vođice police (1), a zatim pritisnite donji deo kliznih vođica na vođice police, dok donje kuke ne kliknu (2).

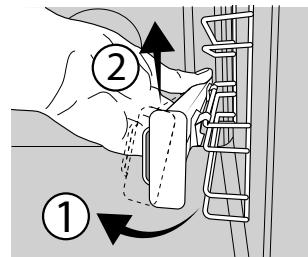

[c]

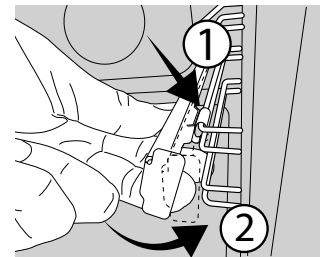

[d]

UKLANJANJE I PONOVNO POSTAVLJANJE VOĐICA

1. Da biste uklonili vođice, čvrsto uhvatite spoljašnji deo vođice i povucite je ka sebi da biste izvukli nosač i dva unutrašnja pina iz ležišta.

2. Da biste ponovo postavili vođice, postavite ih uz šupljinu i prvo umetnite dva pina u ležište. Zatim, postavite spoljašnji deo blizu ležišta, umetnite nosač i čvrsto pritisnite prema zidu šupljine da bi se vođica pravilno pričvrstila.

FUNKCIJE

CONVENTIONAL (KONVENCIONALNO)

Za pripremu svih vrsta jela samo na jednoj rešetki.

RISING (NARASTANJE TESTA)

Koristi se za narastanje slanih i slatkih vrsta testa.

Okrenite *dugme termostata* na odgovarajuću ikonicu kako biste aktivirali ovu funkciju.

FORCED AIR (VRELI VAZDUH)

Za istovremenu pripremu različitih jela na istoj temperaturi na nekoliko rešetki (najviše tri). Ova funkcija može da se koristi za spremanje različitih vrsta jela, a da se mirisi ne mešaju međusobno.

PIZZA

Koristi se za pečenje različitih vrsta i veličina pizza i hleba. Preporučujemo menjanje pozicija plehova za pečenje na polovini pečenja.

ECO FORCED AIR (EKO KRUŽENJE VAZDUHA) *

Koristi se za pripremu pečenja ili punjenog mesa koristeći samo jedan nivo. Zahvaljujući blagom i naizmeničnom kruženju vazduha, hrana neće biti previše suva nakon pečenja. Prilikom upotrebe ove EKO funkcije, svetlo ostaje isključeno tokom procesa pripreme ali se može ponovo uključiti pritiskom na .

GRILL

Koristi se za pečenje kotleta, ražnjića i kobasica, gratiniranog povrća ili za tostiranje hleba na roštilju. Za grilovanje mesa, preporučujemo korišćenje posude za kapanje za sakupljanje sokova od pečenja: postavite pleh na bilo koji nivo ispod rešetke i dodajte 200 ml vode za piće.

TURBO GRILL

Koristi se za pečenje velikih komada mesa (but, pečena govedina, piletina). Preporučujemo korišćenje posude za kapanje za sakupljanje sokova od pečenja: postavite pleh na bilo koji nivo ispod rešetke i dodajte 200 ml vode za piće.

MAXI COOKING (INTENZIVNO SPREMANJE HRANE)

Za pripremu velikih komada mesa (preko 2,5 kg). Preporučujemo da tokom pripreme meso okrećete

kako bi se ravnomerno zapeklo sa obe strane. Takođe preporučujemo često prelivanje mesa tečnošću tokom pripreme da ne bi bilo previše suvo.

PASTRY AUTO (KOLAČI (AUTOMATSKI))

Ovom funkcijom se automatski bira idealna temperatura i vreme pečenja kolača. Da biste aktivirali funkciju, stavite hranu u rernu, stavite dugme termostata na 0 i funkcijsko dugme na ikonu . Za najbolje rezultate preporučuje se nivo pečenja 2 ili 3.

STEAM+

Funkcija Steam+ omogućava postizanje izvanrednih performansi zahvaljujući prisustvu pare u ciklusu pečenja. Ova funkcija automatski uspostavlja idealnu temperaturu za pečenje najrazličitijih recepata; vreme pečenja glavnih jela je prikazano u odgovarajućoj tabeli za pečenje. Uvek aktivirajte funkciju pare kada je pećnica hladna i nakon što sipate 200 ml vode za piće na dno pećnice. Da biste aktivirali funkciju Steam+, dugme termostata treba da okrenete na položaj ikone .

FLEXI CLEAN PAKOVANJE

SMARTCLEAN

Tokom ovog specijalnog ciklusa čišćenja na niskoj temperaturi, oslobađa se para zahvaljujući kojoj se svi ostaci hrane unutar pećnice mogu jednostavno otkloniti. Da biste aktivirali funkciju „Smart Clean“, sipajte 100–120 ml vode za piće na dno rerne, zatim okrenite dugme za biranje i dugme termostata na ikonu . Najbolje je da koristite funkciju trajanja od 35 minuta. Aktivirajte funkciju kada je pećnica hladna. Pozicija ikone ne odgovara temperaturi koja je dostignuta prilikom ciklusa čišćenja.



AUTOMATIC CLEANING - PYRO (AUTOMATSKO ČIŠĆENJE – PIROLIZA)

Za uklanjanje ostataka od kuvanja pomoću ciklusa na veoma visokoj temperaturi. Da biste aktivirali ovu funkciju, pomerite dugme termostata na . Položaj ikone se ne poklapa sa stvarnom temperaturom koja je dostignuta tokom ciklusa čišćenja.



* Funkcija se koristi u skladu sa deklaracijom o energetske efikasnosti, a u saglasnosti sa odredbom (EU) br. 65/2014

PRVA UPOTREBA

1. PODEŠAVANJE VREMENA

Potrebno je da podesite vreme prilikom prvog uključivanja uređaja: Pritiskajte  sve dok  i dve cifre koje označavaju sat ne zatrepere na ekranu.



Koristite + ili - da biste podesili sate i pritisnite  za potvrdu. Počeće da trepere dve brojke koje označavaju minute. Koristite + ili - da biste podesili minute i pritisnite  za potvrdu.

Obratite pažnju na sledeće: Ukoliko  ikona treperi, na primer

usled dužeg nestanka struje, morate ponovo podesiti vreme.

2. PODEŠAVANJE POTROŠNJE ENERGIJE

Rerna je podrazumevano programirana da radi na snazi većoj od 3 kW (Hi). Da biste rukovali pećnicom na jačini struje koja je kompatibilna sa kućnim dovodom električne energije manjim od 2,9 kW (Lo), potrebno je da promenite podešavanja. Da biste prešli na meni za promenu, okrenite *dugme za biranje* na , a zatim ga ponovo okrenite na 0. Pritisnite i zadržite + i - pet sekundi odmah nakon toga.

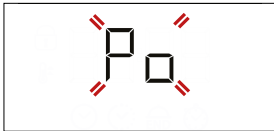

Koristite + ili – da biste promenili podešavanje, a zatim pritisnite i zadržite ☺ najmanje dve sekunde za potvrdu.

3. ZAGREVANJE PEĆNICE

Nova pećnica može ispuštati mirise zaostale nakon procesa proizvodnje: to je sasvim normalno. Pre nego

SVAKODNEVNA UPOTREBA

1. IZABERITE FUNKCIJU

Da biste izabrali funkciju, uključite *dugme za odabir* simbola koji označava željenu funkciju: displej će zasvetliti i oglašiće se zvučni signal.



2. AKTIVIRANJE FUNKCIJE PRIRUČNIK

Da biste pokrenuli odabranu funkciju, okrenite *dugme termostata* da podesite željenu temperaturu.



Obratite pažnju na sledeće: Tokom pripreme hrane možete promeniti funkciju tako što ćete uključiti dugme za odabir ili podesiti temperaturu uključivši dugme termostata. Funkcija se neće pokrenuti ako je dugme termostata na položaju **O / AUTO** (osim za funkciju PASTRY AUTO). Možete podesiti vreme pripreme, vreme završetka pripreme (samo ukoliko ste podesili vreme pripreme) i tajmer.

NARASTANJE TESTA

Da biste pokrenuli funkciju „Rising” (Narastanje testa), okrenite *dugme termostata* na položaj Rising (Narastanje) (40 stepeni) i stavite dugme funkcije na položaj Conventional (Konvencionalno); ukoliko je pećnica podešena na drugačiju temperaturu od potrebne, funkcija se neće pokrenuti.

Obratite pažnju na sledeće: Možete podesiti vreme pripreme, vreme završetka pripreme (samo ukoliko ste podesili vreme pripreme) i tajmer.

STEAM

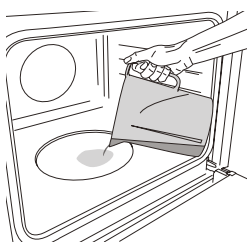

Da biste pokrenuli funkciju Pare, sipajte 200 ml vode za piće na dno rerne. Izaberite funkciju okretanjem dugmeta za izbor u smeru kazaljke na satu na odgovarajućoj ikoni i dugmeta termostata prema uputstvima u tabeli za kuvanje.

Funkcija se pokreće, a na displeju se prikazuje trenutno doba dana. Nije potrebno predzagrevanje. Za završetak pečenja, okrenite dugme za biranje na položaj 0. Tokom kuvanja na pari, ne otvarajte

što započnete pripremu hrane, preporučujemo vam da zagrejte praznu pećnicu kako biste eliminisali sve neprijatne mirise.

Uklonite zaštitne kartone i folije iz pećnice i uklonite sav dodatan pribor iz unutrašnjosti pećnice.

Zagrejte pećnicu na 250 °C na otprilike sat vremena. Tokom ovog procesa, pećnica mora biti prazna.

Obratite pažnju na sledeće: Preporučuje se provetranje prostorije nakon prve upotrebe uređaja.

vrata i nikada ne dolivajte vodu.

Obratite pažnju na sledeće: Otvaranje vrata i dopunjavanje vode tokom pečenja može da ima neželjeni efekat na krajnji rezultat pečenja.

3. PREDZAGREVANJE I PREOSTALA TOPLOTA

Nakon što se funkcija pokrene, zvučni signal i ikona koja treperi ☺ na displeju označavaju da je aktivirana faza predzagrevanja pećnice. Na kraju ove faze, zvučni signal i podešena ikonica ☺ na displeju označiće da je pećnica dostigla podešenu temperaturu: sada možete ubaciti hranu i početi sa pripremanjem.

Obratite pažnju na sledeće: Stavljanje hrane u pećnicu pre završetka procesa predzagrevanja može imati kontraefekat na konačan rezultat pečenja.

Nakon pečenja i sa deaktiviranom funkcijom, ikona ☺ može i dalje da bude vidljiva na displeju čak i kada se ventilator za hlađenje isključi da bi pokazala da ima preostale toplote u odeljku.

Obratite pažnju na sledeće: Vreme nakon kog se ikona isključuje varira, jer to zavisi od niza faktora kao što su ambijentalna temperatura i funkcija i koja je korišćena. U svakom slučaju, proizvod treba smatrati isključenim kada pokazivač dugmeta za biranje bude na „0”.

4. PROGRAMIRANJE PEČENJA

Morate odabrati željenu funkciju pre nego što započnete podešavanje programa pripreme hrane.

TRAJANJE

Pritiskajte ☺ dok ikona ☺ i „00:00” ne počnu da trepere na displeju.





Koristite + ili – da biste podesili željeno vreme pečenja, a zatim pritisnite ☺ za potvrdu.

Pokrenite funkciju tako što ćete okrenuti *dugme termostata* na željenu temperaturu: oglašiće se zvučni signal i na ekranu će se prikazati kada je hrana gotova.

Obratite pažnju na sledeće: Da biste otkazali podešeno vreme pečenja, pritisnite ☺ dok ikona ☺ ne počne da treperi na displeju, a zatim koristite – da biste resetovali vreme pečenja na „00:00”. Ovo vreme trajanja pripreme hrane uključuje i fazu prethodnog zagrevanja pećnice.

PODEŠAVANJE ZAVRŠETKA VREMENA PRIPREME HRANE/ODLOŽENI START

Nakon što ste podesili vreme trajanja pripreme hrane,

pokretanje funkcije može biti odloženo tako što ćete podesiti vreme završetka pripreme hrane: pritisnite  dok ikona  i trenutno vreme ne počnu da trepere na displeju.



Koristite + ili - da biste podesili vreme kada želite da se pečenje završi i pritisnite  za potvrdu.

Pokrenite funkciju tako što ćete okrenuti *dugme termostata* na željenu temperaturu: funkcija će biti pauzirana i pokrenuće se automatski nakon izračunatog vremenskog perioda koji je potreban da bi hrana bila gotova u vreme koje ste podesili.

Obratite pažnju na sledeće: Da biste poništili podešavanje, isključite pećnicu okretanjem *dugmeta za biranje* na položaj 0.

Odlaganje za pokretanje funkcije nije dostupno za funkcije Grill i Turbo Grill.

ZAVRŠETAK PRIPREME HRANE

Oglašiće se zvučni signal i na ekranu će se prikazati kada je funkcija završena.





Okrenite *dugme za biranje* da biste izabrali drugu funkciju ili da 0 biste isključili pećnicu.

Obratite pažnju na sledeće: Ukoliko je tajmer aktivan, displej će prikazivati naizmenično oznaku „END“ i preostalo vreme.

5. PODEŠAVANJE TAJMERA

Ova opcija ne utiče na podešavanje pripreme hrane ali vam omogućava da upotrebite displej kao tajmer kada je bilo koja funkcija aktivna, kao i kada je pećnica isključena.

Pritisnite  dok  i ikona „00:00“ i „00:00“ ne počnu da trepere na displeju.



Koristite + ili - da biste podesili željeno vreme i pritisnite  za potvrdu. Oglašiće se zvučni signal kada tajmer završi sa odbrojanjem izabranog vremena.

Napomene: Da biste otkazali tajmer, pritisnite  dok ikona  ne počne da treperi, a zatim koristite - da biste resetovali vreme na „00:00“.

6. FUNKCIJA AUTOMATSKOG ČIŠĆENJA – PYRO

Ne dodirujte pećnicu tokom ciklusa Pyro.

Decu i životinje držite dalje od pećnice tokom i nakon (dok se prostorija ne provetri) ciklusa Pyro (pirolize).

Uklonite sav dodatni pribor – uključujući vođice – iz pećnice pre aktiviranja funkcije. Ako je rerna postavljena ispod aspiratora, vodite računa da svi gorionici ili električne ringle budu isključene tokom obavljanja ciklusa samočišćenja.

Za optimalne rezultate čišćenja, uklonite najtvrdje naslage vlažnim sunderom pre korišćenja funkcije Pyro (piroliza).

Izbegavajte aktiviranje pyro ciklusa čišćenja kada ima ostataka kamenca.

Preporučujemo pokretanje funkcije Pyro samo ako uređaj sadrži tvrde naslage ili ukoliko se tokom pečenja stvaraju neprijatni mirisi.

Da biste aktivirali funkciju automatskog čišćenja, okrenite *dugme za biranje* i *dugme termostata* na ikonu . Funkcija se aktivira automatski, vrata se zaključavaju, a svetlo u pećnici se isključuje: Na displeju se naizmenično prikazuju preostalo vreme do kraja i oznaka „Pyro“.



Kada se ciklus završi, vrata ostaju zaključana dok se temperatura u pećnici ne spusti na bezbedan nivo. Provetrite prostoriju nakon ciklusa Pyro.















































































. NAPOMENE





- Ne prekrivajte unutrašnjost pećnice aluminijumskom folijom.
- Nemojte prevlačiti lonce i tepsije preko dna rerne pošto to može oštetiti emajl.
- Nemojte opterećivati vrata velikim težinama i nemojte se držati za vrata.







. NAPOMENE O ENERGETSKOJ EFIKASNOSTI

- Iskoristite prednost preostale toplote: isključite rernu 5/10 minuta pre kraja pečenja kako biste iskoristili preostalu toplotu.
- Držite vrata zatvorenim: ako je moguće, izbegavajte otvaranje vrata rerne tokom pečenja, jer se time gubi toplota.
- Pecite veće porcije: koristite rernu uglavnom za veća jela (npr. meso preko 1 kg) ili veće porcije, kako biste maksimalno iskoristili utrošenu energiju.
- Redovno čistite zaptivku vrata: čista zaptivka sprečava gubitak toplote i obezbeđuje efikasno kuvanje.
- Unapred zagrevajte samo kada je potrebno: pećnicu zagrevajte unapred samo u slučaju da je to navedeno u receptu ili tabeli za pripremu hrane.
- Birajte tamne plehove za pečenje: Tamni plehovi bolje apsorbuju toplotu, poboljšavajući efikasnost kuvanja.
- Planirajte pečenje: pripremajte više jela zaredom, kako biste iskoristili preostalu toplotu i izbegli dodatno prethodno zagrevanje.
- Izaberite program za uštedu energije: koristite namenski ECO program za manju potrošnju energije. Za dodatne informacije pogledajte tabelu za pripremu hrane.
- Uklonite dodatni pribor koji se ne koristi: uklonite plehove ili rešetke koji vam nisu potrebni da biste poboljšali efikasnost cirkulacije toplote i smanjili toplotni kapacitet proizvoda.

TABELA ZA PEČENJE

RECEPT	FUNKCIJA	PREDZAGREVANJE	TEMPERATURA (°C)	TRAJANJE (min)	NIVO I DODATNI PRIBOR
Kolači s praškom za pecivo		Da	170	30–50	2 
		Da	160	30–50	2 
		Da	160	40–60	4  1 
Torte i kolači sa filom (čizkejk, štrudle, voćne pite)		Da	160–200	35–90	2 
		Da	160–200	40–90	4  2 
Biskviti / Tortice		Da	160	25–35	3 
		Da	160	25–35	3 
		Da	150	35–45	4  2 
Princes krofne		Da	180–210	30–40	3 
		Da	180–200	35–45	4  2 
		Da	180–200	35–45	5  3  1 
Puslice		Da	90	150–200	3 
		Da	90	140–200	4  2 
		Da	90	140–200	5  3  1 
Pica/Fokača		Da	190–250	15–50	1/2 
		Da	190–250	20–50	4  2 
Zamrznuta pica		Da	250	10–20	3 
		Da	230–250	10–25	4  2 
Slane pite (pite od povrća, kiš)		Da	180–200	40–55	3 
		Da	180–200	45–60	4  2 
		Da	180–200	45–60	5  3  1 
Volovani/pecivo od lisnatog testa		Da	190–200	20–30	3 
		Da	180–190	20–40	4  2 
		Da	180–190	20–40	5  3  1 
Lazanje/zapečena testenina/ kaneloni/zapečeni kolači		Da	190–200	45–65	2 
Jagnjetina/teletina/govedina/ svinjetina 1 kg		Da	190–200	80–110	3 
Pečena svinjetina sa hrskavom koricom 2 kg		Da	180–190	110–150	3 
Piletina / zečetine / pačetine 1 kg		Da	200–230	50–100	2 
Ćuretina/guščetina 3 kg		-	190–200	100 – 160	2 
Pečena riba / u foliji (fileti, cela)		Da	170–190	30–45	2 
Punjeno povrće (paradajz, tikvice, plavi patlidžan)		Da	180–200	50–70	3 

DODATNI PRIBOR					
	Žičana rešetka	Pečenje hrane na žičanoj rešetki	Pleh za pečenje/pleh za sakupljanje masnoće ili posuda za pečenje na žičanoj rešetki	Pleh za sakupljanje masnoće / pleh za pečenje	Pleh za sakupljanje masnoće / pleh za pečenje sa 200 ml vode

FUNKCIJE						
	Conventional (Konvencionalno)	Forced air (Kruženje vazduha)	Pizza	Grill	Turbo grill	Eco Forced air (Eco kruženje vazduha)

RECEPT	FUNKCIJA	PREDZAGREVANJE	TEMPERATURA (°C)	TRAJANJE (min)	NIVO I DODATNI PRIBOR
Tostirani hleb		5'	250	2-6	5
Ribljí fileti / komadi		-	230 - 250	15-30 *	4
Kobasice / ćevapi / rebarca / pljeskavice		-	250	15-30 *	5
Pećeno pile 1-1,3 kg		Da	200-220	55 - 70 **	2
Krvavi biftek 1 kg		Da	200-210	35-50 **	3
Jagnjeći but / kolenica		Da	200-210	60-90 **	3
Pećeni krompir		Da	200-210	35-55	2
Povrće gratinirano		-	200-210	25 - 55	3
Meso i krompir		Da	190-200	45 - 100 ***	4
Riba i povrće		Da	180	30 - 50 ***	4
Lazanje i meso		Da	200	50 - 100 ***	4
Kompletan obrok: voćni kolać (nivo 5) / lazanje (nivo 3) / meso (nivo 1)		Da	180-190	40 - 120 ***	5
Pećeno meso / punjeno pećeno meso		-	170-180	100 - 150	3

* Okrenite hranu na polovini procesa pripreme

*** Okrenite hranu na dve trećine procesa pripreme (ukoliko je potrebno).

*** Predviđena dužina trajanja: hranu možete po sopstvenoj želji izvaditi iz rerne i u neko drugo vreme.



TABELA PEĆENJA STEAM+

HRANA	RECEPT	KOLIČINA	VREME (min)	DODATNI PRIBOR	NIVO	VODA
BREAD (HLEB)	Mali hleb	80-100 g	30-45		2	200 ml
	Sendvić vekna u kalupu	300-500 g	40-60			
	Bread (Hleb)	500 g-2 kg	50-100			
	Baguettes (Bageti)	200-300 g	30-45			
MESO	Pećenje	1 kg	60-110			
	Rebarca	500 g-1,5 kg	50-75			
	Chicken (Piletina)	1-1,5 kg	55-80			
	Piletina/ćuretina	3 kg	100-140			
RIBA	File minjon	0,5-2 cm	15-25			
	File minjon	2-4 cm	20-35			
	Whole Fish (Cela riba)	300-600 g	20-30			
POVRĆE	Whole Fish (Cela riba)	600-1200 g	25-45			
	Krompir na pari	0,5-1,5 kg	45-60			
	Punjene paprike	1-2 kg	35-55			
	Brokoli na pari	0,3-1 kg	30-50			
PECIVA	Tikvice na pari	0,5-1,5 kg	30-50			
	Cookies (Keks)	pleh	25-35			
	Mafin	30-60 g	25-45			
	Patišpanj	500-700 g	30-50			
	Pita	kalup	35-55			

Funkciju STEAM+ pokrenite samo kada je rerna hladna. Otvaranje vrata i dopunjavanje vode tokom pećenja može da ima neželjeni efekat na krajnji rezultat pećenja.

DODATNI PRIBOR	Žičana rešetka	Pećenje hrane na žičanoj rešetki	Pleh za pećenje/pleh za sakupljanje masnoće ili posuda za pećenje na žičanoj rešetki	Pleh za sakupljanje masnoće / pleh za pećenje	Pleh za sakupljanje masnoće / pleh za pećenje sa 200 ml vode
FUNKCIJE	Conventional (Konvencionalno)	Forced air (Kruženje vazduha)	Pizza	Grill	Turbo grill
					Eco Forced air (Eco kruženje vazduha)

ČIŠĆENJE I ODRŽAVANJE

Proverite da li se uređaj ohladio pre nego što započnete održavanje ili čišćenje.

Nemojte da koristite uređaje za čišćenje parom.

Ne koristite vunene žice, abrazivne sunđere ili abrazivna/

korozivna sredstva za čišćenje, jer oni mogu da oštete površinu uređaja.

Koristite zaštitne rukavice.

Uređaj mora da bude isključen iz struje pre izvođenja bilo kakvih radova na održavanju.

Moguće je koristiti standardno sredstvo za čišćenje rerne kako bi se omekšali i uklonili ostaci, što olakšava ručno čišćenje unutrašnjosti i dodatne opreme.

SPOLJAŠNJE POVRŠINE

Površine čistite vlažnom krpom sa mikrovlaknima. Ukoliko su veoma prljave, dodajte nekoliko kapi pH-neutralnog deterdženta. Na kraju obrišite suvom krpom.

Nemojte koristiti korozivne ili abrazivne deterdžente.

Ako bilo koji od tih proizvoda slučajno dođe u kontakt sa površinom uređaja, odmah prebrišite vlažnom krpom sa mikrovlaknima.

UNUTRAŠNJE POVRŠINE

• Nakon svake upotrebe, ostavite pećnicu da se hladi, a zatim je očistite, ukoliko je moguće dok je još uvek topla, kako biste uklonili sve naslage ili mrlje nastale od ostataka hrane. Da biste osušili pećnicu od isparenja nastalih tokom pripreme jela sa puno vode, ostavite je da se potpuno ohladi, a potom obrišite krpom ili sunđerom.

• Da biste uklonili preostali kamenac sa dna šupljine nakon **STEAM** ciklusa pečenja, preporučujemo da šupljinu čistite proizvodima koje dostavlja postprodajni servis (sledite

uputstva priložena uz proizvod).

Čišćenje se preporučuje najmanje na svakih 5 do 10

STEAM ciklusa pečenja.

• Ako na unutrašnjim površinama ima uporne prljavštine, preporučujemo korišćenje funkcije automatskog čišćenja radi dobijanja optimalnih rezultata čišćenja. Izbegavajte aktiviranje pirolitičkog ciklusa čišćenja kada ima ostataka kamenca. Pre aktiviranja, obavite čišćenje kamenca kao što je prethodno opisano.

• Vrata se mogu lako ukloniti i ponovo postaviti radi lakšeg čišćenja stakla.

• Staklo na vratima čistite odgovarajućim tečnim deterdžentom.

DODATNI PRIBOR

Nakon upotrebe dodataka, potopite ih u rastvor sa deterdžentom, koristeći rukavice za pećnicu ukoliko su još uvek vrući. Ostaci hrane se mogu lako ukloniti pomoću četke za pranje ili sunđera.

SKIDANJE I PONOVO POSTAVLJANJE VRATA

1. Da biste skinuli vrata, otvorite ih potpuno i spustite kvačice sve dok se ne otključaju.

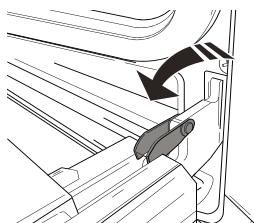

2. Zatvorite vrata koliko god je moguće.

Čvrsto držite vrata sa obe ruke – ne držite ih za dršku. Jednostavno skinite vrata tako što ćete nastaviti da ih zatvarate dok ih istovremeno povlačite nagore (a) i oslobađate iz njihovog ležišta (b).

Položite vrata da leže na jednoj strani, na mekanoj površini.

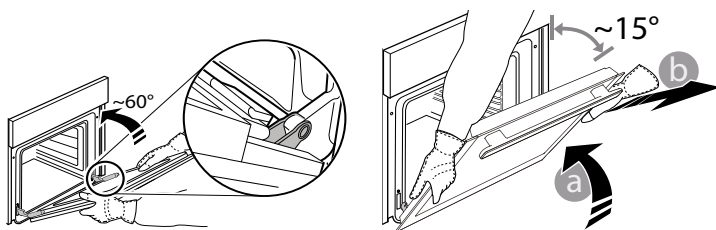

3. Ponovo postavite vrata tako što ćete ih podići ka pećnici, poravnajte kuke sa šarki sa ležištem i postavite gornji deo vrata u njihovo ležište.

4. Spustite vrata, a potom ih potpuno otvorite. Spustite kvačice na njihovu prvobitnu poziciju: Proverite da li ste ih spustili potpuno.

5. Pokušajte da zatvorite vrata i proverite da li su u istoj ravni sa kontrolnom tablom. Ukoliko nisu, ponovite gore opisane korake.

ZAMENA LAMPICE

1. Isključite pećnicu iz struje.

2. Odvrnite poklopac lampe, zamenite sijalicu i vratite poklopac.

3. Ponovo priključite rernu na električnu mrežu.

Obratite pažnju na sledeće: Koristite samo halogene sijalice od 25 W/230 V tipa G9, T300 °C. Sijalica koja se koristi u ovom aparatu je posebno dizajnirana za kućne aparate i nije pogodna za sobno osvetljenje u domaćinstvu (EC pravilnik 244/2009).

Sijalice se mogu nabaviti u našem postprodajnom servisu. - Sijalice ne držite golim rukama, jer ih vrhovi vaših prstiju mogu oštetiti. Ne koristite pećnicu dok ponovo ne postavite poklopac za svetlo.

ČIŠĆENJE STAKLA NA VRATIMA

1. Nakon što ste skinuli vrata i postavili ih na mekanu površinu sa drškom okrenutom nadole, istovremeno pritisnite dva držača i skinite gornju ivicu vrata povlačeći je ka sebi.

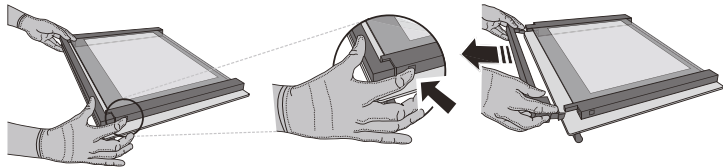

2. Podignite i čvrsto držite unutrašnje staklo sa obe ruke, skinite ga i postavite na mekanu površinu pre nego što počnete sa čišćenjem.

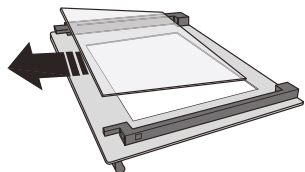

3. Namestite međuokno (označeno slovom „R“) pre nego što vratite unutrašnje stakleno okno: Da biste pravilno postavili staklena okna, vodite računa da oznaka „R“ može da se vidi u levom uglu. Prvo ubacite dužu stranu stakla obeleženu slovom „R“ u ležišta, a potom ga spustite na položaj. Ovu proceduru ponovite za oba staklena okna.

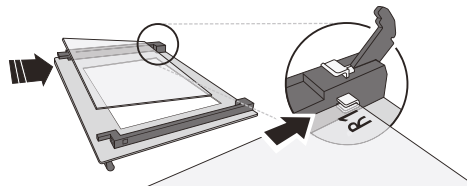

4. Vraćanje gornje ivice vrata: Kliknuće ukoliko ste je pravilno postavili. Proverite da li je dobro pričvršćena pre nego što vratite vrata na mesto.

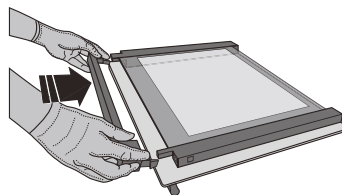

OTKLANJANJE PROBLEMA

PROBLEM	MOGUĆI UZROK	REŠENJE
Pećnica ne radi.	Nestanak struje. Isključenje iz električne mreže.	Proverite da li postoji dovod električne energije i da li je pećnica priključena na električnu mrežu. Isključite pećnicu i ponovo je uključite kako biste proverili da li je kvar i dalje prisutan.
Na ekranu se prikazuje slovo „F“ uz slovo ili broj.	Kvar pećnice.	Kontaktirajte najbliži Postprodajni servis za klijente i recite im broj koji se pojavljuje uz slovo „F“.
Na displeju se prikazuje poruka „Hot“ (Vrelo) i izabrana funkcija se neće pokrenuti.	Temperatura previsoka.	Pustite da se pećnica ohladi pre aktiviranja funkcije. Izaberite drugu funkciju.
Na displeju se prikazuje nejasan tekst i čini se da je pokvaren.	Podešen je drugi jezik.	Kontaktirajte najbliži postprodajni servisni centar za klijente.

* Dostupno samo na određenim modelima

Smernice, standardna dokumentacija i dodatne informacije o proizvodu se mogu naći:

- Korišćenjem QR koda na uređaju
- Sa našeg veb-sajta docs.whirlpool.eu/docs
- Takođe, možete **kontaktirati naš postprodajni servis** (broj se nalazi u garantnoj knjižici). Prilikom kontaktiranja našeg postprodajnog servisa, navedite šifru koja se nalazi na pločici za identifikaciju proizvoda.

®/TM/© 2026 Whirlpool. Proizvedeno pod licencom.

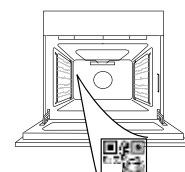



ДЯКУЄМО ЗА ПРИДБАННЯ ВИРОБУ WHIRLPOOL

Для отримання більш повної допомоги зареєструйте свій пристрій на сайті www.register10.eu

ВІДСКАНУЙТЕ QR-КОД НА СВОЄМУ ПРИЛАДІ, ЩОБ ОТРИМАТИ ДОДАТКОВУ ІНФОРМАЦІЮ

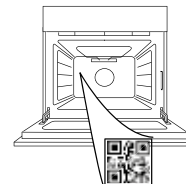

Перед використанням пристрою уважно прочитайте інструкції з техніки безпеки.

ОПИС ВИРОБУ

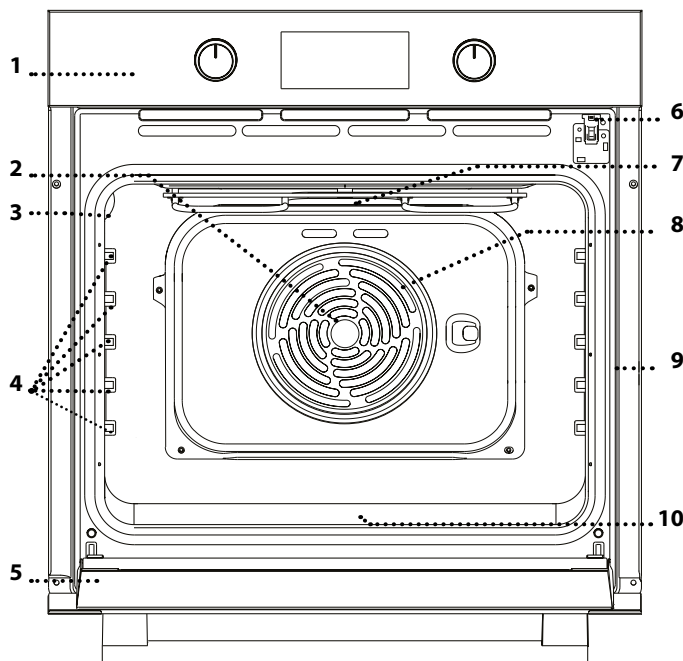

1. Панель керування
2. Вентилятор
3. Лампочка
4. Напрявні для решітки (рівень вказано на стінці робочої камери)
5. Дверцята
6. Замок дверцят (зачиняє дверцята під час автоматичного очищування та після нього)
7. Верхній нагрівальний елемент/гриль
8. Круговий нагрівальний елемент (не видно)
9. Паспортна табличка (не знімати)
10. **STEAM** заглиблення для питної води

ОПИС ПАНЕЛІ КЕРУВАННЯ

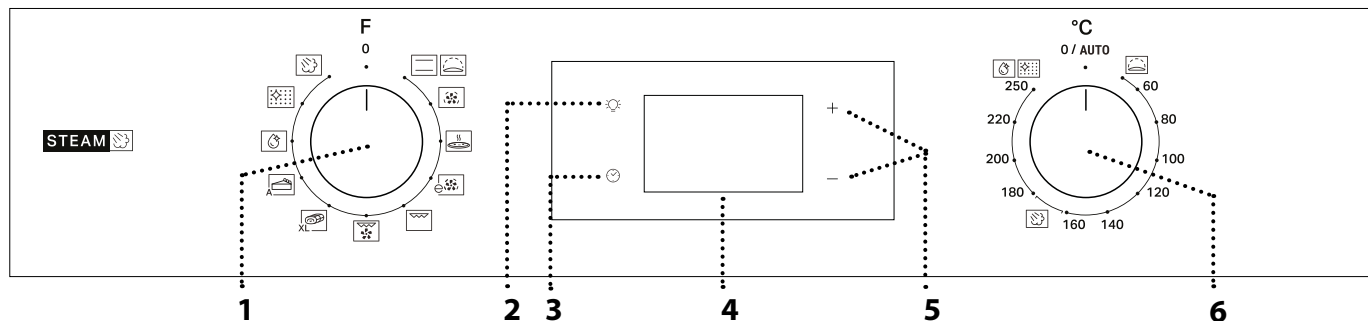

1. РУЧКА ВИБОРУ

Щоб увімкнути духову шафу, виберіть будь-яку функцію. Щоб вимкнути духову шафу, поверніть ручку в положення 0.

2. СВІТЛО

Коли духову шафу ввімкнено, натисніть , щоб увімкнути або вимкнути лампу в духовій шафі.

3. НАЛАШТУВАННЯ ЧАСУ

Для доступу до налаштувань часу приготування, затримки запуску та таймера.

Для відображення часу, коли духову шафу вимкнено.

4. ДИСПЛЕЙ

5. КНОПКИ РЕГУЛЮВАННЯ
Для зміни налаштувань часу приготування.

6. РУЧКА ТЕРМОСТАТА

Поверніть, щоб вибрати бажану температуру, коли активовано функції ручного режиму.

Зверніть увагу: Тип ручки може відрізнятися в залежності від моделі. Якщо ручки є ручками натискного типу, натисніть на центр ручки, щоб вивести її з гнізда.

ПРИЛАДДЯ

РЕШІТКА

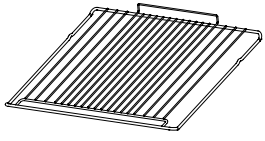

Використовується для готування страв або як підставка для каструль, форм для випікання тортів та іншого жаростійкого кухонного посуду.

ПІДДОН *

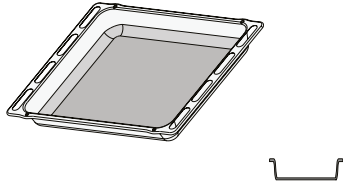

Використовується у якості дека для готування м'яса, риби, овочів, фокачі тощо або як підставки під решіткою для соку, що витікає під час готування.

ДЕКО ДЛЯ ВИПІКАННЯ *

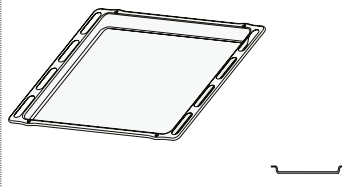

Використовується для готування хлібобулочних і кондитерських борошняних виробів, а також печені, запеченої в пергаменті риби тощо.

ТЕЛЕСКОПІЧНІ НАПРЯМНІ*

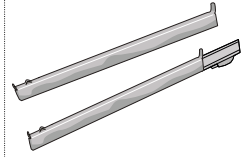

Для полегшення встановлення або витягування приладдя.

*Наявний лише в деяких моделях

Кількість та тип приладдя може відрізнятися залежно від придбаної моделі.

Інші аксесуари можна придбати окремо в центрі післяпродажного обслуговування.

ВСТАНОВЛЕННЯ РЕШІТКИ ТА ІНШОГО ПРИЛАДДЯ

Спочатку вставте решітку на бажаному рівні, утримуючи її трохи нахиленою вгору, та натисніть на підняту задню сторону (спрямовану вгору) донизу.

Після цього посуňte її горизонтально вздовж напрямних

якомога далі.

Інше приладдя, наприклад, деко для випікання, слід вставляти горизонтально, просуваючи його по напрямним.

ВИСУВНІ ПОЛИЦІ ТА ТРИМАЧІ ПОЛИЦЬ

Перед використанням духовки зніміть захисну стрічку [a], а потім видаліть захисну фольгу [b] з телескопічних напрямних.

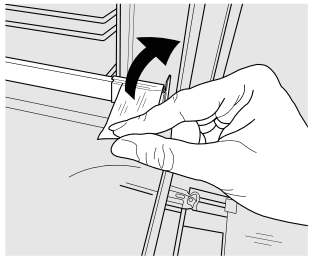

[a]

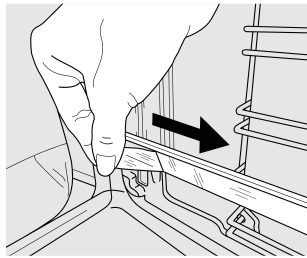

[b]

ЗНЯТТЯ ТЕЛЕСКОПІЧНИХ НАПРЯМНИХ [c]

Потягніть нижню частину телескопічної напрямної, щоб відчепити нижні гачки (1), і потягніть телескопічні напрямні вгору, знявши їх із верхніх гачків (2).

ПОВТОРНЕ ВСТАНОВЛЕННЯ ТЕЛЕСКОПІЧНИХ НАПРЯМНИХ [d]

Зачепіть верхні гачки на напрямних для решітки (1), потім притисніть нижню частину телескопічних напрямних до напрямних для решітки, поки нижні гачки чутно не зафіксуються (2).

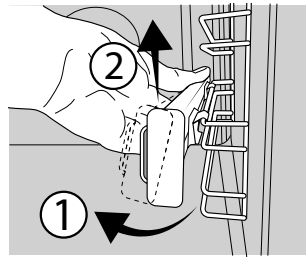

[c]

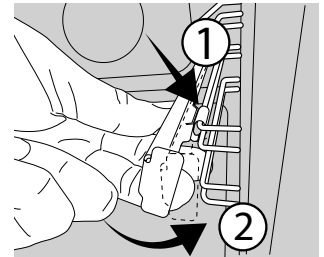

[d]

ЗНЯТТЯ ТА ВСТАНОВЛЕННЯ НАПРЯМНИХ ДЛЯ РЕШІТКИ

1. Щоб зняти напрямні для решітки, міцно тримаючись за зовнішню частину напрямної, потягніть її на себе, щоб витягти опору і два внутрішні штифти зі своїх гнізд.
2. Щоб встановити на місце напрямні для решітки, розташуйте їх біля заглиблень, попередньо встановивши на місця два штифти. Після чого розмістіть зовнішню частину біля її гнізда, вставте опору і міцно притисніть її до стінки з заглибленнями, щоб впевнитися, що напрямна належним чином закріплена.

FUNCTIONS (ФУНКЦІЇ)



CONVENTIONAL (СТАНДАРТНИЙ)

Для готування будь-якої страви лише на одній полиці.



RISING (ПІДНІМАННЯ ТІСТА)

Для сприяння ефективному підніманню солодкого або пікантного тіста. Поверніть *ручку термостата* на позначку, щоб активувати цю функцію.



FORCED AIR (ПРИМУСОВА ВЕНТИЛЯЦІЯ)

Для готування різних продуктів з однаковою температурою готування на декількох полицях (максимум трьох) одночасно. Ця функція дає змогу одночасно готувати різні страви і при цьому уникати змішування ароматів.



PIZZA (ПІЦА)

Для випікання піци та хліба різних типів і розмірів. У середині процесу приготування бажано поміняти місцями дека для випікання.



ECO FORCED AIR (ПРИМУСОВА ВЕНТИЛЯЦІЯ ECO) *

Для приготування печені та фаршированих шматків м'яса на одній полиці. Їжу захищає від надмірного пересихання періодична легка циркуляція повітря. При використанні функції ECO індикатор залишається вимкненим протягом готування, але його можна знову увімкнути, натиснувши кнопку



GRILL (ГРИЛЬ)

Для смаження стейків, кебабів і ковбасок, запікання овочів і готування грінок. Під час смаження м'яса на грилі рекомендуємо користуватися піддоном для збирання соку: поставте піддон на будь-якому рівні під решіткою та налийте у нього 200 мл питної води.



TURBO GRILL (ТУРБОГРИЛЬ)

Для смаження великих шматків м'яса (ніжок, ростбіфів, курчат). Рекомендуємо використовувати піддон для збирання соку: поставте піддон на будь-якому рівні під решіткою та налийте у нього 200 мл питної води.



MAXI COOKING (ВЕЛИКІ ШМАТКИ М'ЯСА)

Для готування великих шматків м'яса (понад 2,5 кг). XL Рекомендуємо повертати м'ясо під час готування, щоб усі боки підсмажувалися рівномірно. Також рекомендуємо час від часу поливати шматок м'яса соусом, щоб він не був надто сухим.



PASTRY AUTO (АВТОМАТИЧНЕ ВИПІКАННЯ ДЕСЕРТІВ)

Ця функція автоматично вибирає ідеальну температуру і час випікання пирогів. Щоб активувати функцію, покладіть їжу в духовку, увімкніть ручку термостата в положення 0 й функціональну ручку на піктограмі . Для досягнення найкращих результатів рекомендується використовувати рівень приготування 2 або 3.



STEAM + (ПАРА+)

Функція «Пара+» дає змогу досягти відмінних результатів завдяки використанню пари під час циклу готування. Ця функція автоматично підтримує ідеальну температуру для приготування широкого спектру страв; час приготування основних страв зазначено у відповідній таблиці приготування. Завжди вмикайте функцію пари, коли духовка холодна, і після додавання 200 мл питної води на дно шафи. Щоб активувати функцію «Пара+», поверніть ручку термостата в положення зі значком .

FLEXI CLEAN PACK (НАБІР ФУНКЦІЙ УНІВЕРСАЛЬНОГО ОЧИЩЕННЯ)



SMARTCLEAN (ІНТЕЛЕКТУАЛЬНЕ ОЧИЩЕННЯ)

Дія пари, що вивільняється в цьому спеціальному низькотемпературному циклі очищення, дає змогу легко видалити бруд і залишки їжі. Щоб активувати функцію «Smart Clean», налейте 100—120 мл питної води в нижню частину духової шафи, після чого встановіть ручку вибору й ручку термостата в положення зі значком . Краще використовувати цю функцію протягом 35 хвилин. Увімкніть функцію, коли духовка холодна. Положення значка не відповідає температурі в духовій шафі під час циклу очищення.



AUTOMATIC CLEANING - PYRO (АВТОМАТИЧНЕ ОЧИЩЕННЯ — ПІРОЛІЗ)

Для усунення бризок, що утворилися під час готування з використанням циклу за дуже високої температури. Щоб активувати цю функцію, поверніть ручку термостата в положення . Положення значка не відповідає фактичній температурі, досягнутій під час циклу очищення.

*Функція використовується як еталонна для декларації про енергоефективність згідно з Регламентом (ЄС) №65/2014

ПЕРЕД ПОЧАТКОМ ВИКОРИСТАННЯ

1. НАЛАШТУВАННЯ ЧАСУ

При першому увімкненні приладу потрібно встановити час: Натискайте , поки значок та дві цифри годин не почнуть блимати на дисплеї.



За допомоги кнопки + або - встановіть значення годин і натисніть для підтвердження. Почнуть блимати дві цифри хвилин. За допомоги кнопки + або - встановіть значення хвилин і натисніть для підтвердження.

Зверніть увагу: якщо значок блимає, наприклад, після тривалих перебоїв у подачі електроенергії, потрібно

встановити час.

2. ВСТАНОВІТЬ СПОЖИВАННЯ ПОТУЖНОСТІ

За замовчуванням піч запрограмована на роботу на потужності понад 3 кВт (Hi — високий рівень). щоб духовка була сумісна з домашнім приладдям потужністю нижче 2,9 кВт (Lo — низький рівень), потрібно змінити налаштування. Щоб перейти до меню зміни налаштувань, поверніть *перемикач* у положення , а потім назад у положення 0. Натисніть та утримуйте + та - протягом п'яти секунд одразу після цього.



За допомогою кнопок + або – змініть налаштування, потім натисніть та утримуйте кнопку ☺ принаймні дві секунди для підтвердження.

3. ПРОГРІВАННЯ ДУХОВОЇ ШАФИ

Нова духовна шафа може виділяти запахи, що залишилися

ЩОДЕННЕ ВИКОРИСТАННЯ

1. ВИБІР ФУНКЦІЇ

Щоб обрати функцію, встановіть *ручку вибору* на символ, що відповідає бажаній функції: засвітиться дисплей і пролунає звуковий сигнал.



2. АКТИВУВАННЯ ФУНКЦІЇ

MANUAL (РУЧНИЙ РЕЖИМ)

Для початку виконання обраної функції поверніть *ручку термостата*, щоб встановити бажану температуру.



Зверніть увагу: Під час приготування можна змінити функцію, повертаючи *ручку вибору*, або відрегулювати температуру, повертаючи *ручку термостата*. Функцію не буде запущено, якщо *ручка термостата* перебуває в положенні **0 / AUTO** (за винятком функції «АВТОМАТИЧНЕ ВИПІКАННЯ ДЕСЕРТІВ»). Можна налаштувати час готування, час завершення готування (тільки у разі встановлення часу готування) і таймер.

ПІДНІМАННЯ ТІСТА

Щоб запустити функцію «Піднімання тіста», поверніть *ручку термостата* в положення «Піднімання тіста» (40 градусів) і встановіть *ручку вибору функції* в положення «Стандартний». Якщо в духовій шафі встановлено іншу температуру, функцію не буде запущено.

Зверніть увагу: Можна налаштувати час готування, час завершення готування (тільки у разі встановлення часу готування) і таймер.

STEAM

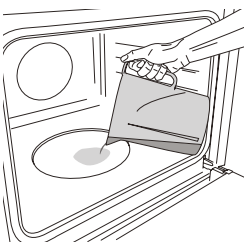

Ця функція автоматично вибирає ідеальну температуру і час випікання пирогів. Щоб активувати функцію, покладіть їжу в духовку, увімкніть *ручку термостата* в положення **0** й функціональну *ручку* на піктограмі [ICON]. Для досягнення найкращих результатів



рекомендується використовувати рівень приготування 2 або 3. Функція запуститься, і на дисплеї відобразиться поточний час. Попереднє прогрівання не потрібне. Для завершення приготування поверніть *ручку вибору* в положення **0**. Під час приготування за допомогою пари не відчиняйте дверцята й ніколи не доливайте воду.

130

після її виготовлення: це не є несправністю. Тому, перш ніж готувати їжу, рекомендуємо прогріти порожню духову шафу, щоб усунути будь-які можливі запахи. Зніміть із духової шафи захисну картонну упаковку або прозору плівку та витягніть з неї все приладдя. Нагрійте духову шафу до 250 °C протягом приблизно однієї години. При цьому піч має бути порожньою. Зверніть увагу: Рекомендується провітрити приміщення після першого використання приладу.

Зверніть увагу: Відкриття дверцят і доливання води під час готування може мати негативний вплив на остаточний результат приготування.

3. ПОПЕРЕДНЄ ПРОГРІВАННЯ І ЗАЛИШКОВЕ ТЕПЛО

Коли почнеться виконання функції, звуковий сигнал і блимаючий значок  на дисплеї вкажуть на те, що активовано фазу попереднього прогрівання. Наприкінці цієї фази пролунає звуковий сигнал і значок  на дисплеї почне постійно світитися, це вказуватиме на те, що духовна шафа досягла заданої температури: у цей момент покладіть їжу всередину і переходьте до готування.

Зверніть увагу: Якщо поставити їжу в шафу до закінчення попереднього прогрівання, це може погіршити остаточний результат готування.

Після завершення приготування і при відключеній функції значок  може залишатися видимим на дисплеї навіть після того, як охолоджувальний вентилятор вимкнувся, щоб вказати, що у відділенні залишається залишкове тепло. Зверніть увагу: час, протягом якого значок вимикається, варіюється, тому що він залежить від ряду факторів, таких як температура навколишнього середовища і функція, що використовується. У будь-якому разі виріб вважається вимкненим, коли покажчик на *ручці вибору* знаходиться в положенні «0».

4. ПРОГРАМУВАННЯ ГОТУВАННЯ

Перед початком програмування готування потрібно вибрати функцію.

DURATION (ТРИВАЛІСТЬ)

Натисніть і утримуйте кнопку ☺, поки на дисплеї не почне блимати значок  і «00:00».



За допомогою кнопки + або – встановіть бажаний час готування, потім натисніть ☺ для підтвердження.

Активуйте функцію, встановивши *ручку термостата* на бажану температуру: пролунає звуковий сигнал і на дисплеї з'явиться повідомлення про те, що приготування їжі завершено.

Зверніть увагу: Щоб скасувати встановлений час готування, натискайте кнопку ☺, поки на дисплеї не почне блимати значок , потім за допомогою кнопки – скиньте час готування на значення «00:00». Цей час готування включає фазу попереднього нагрівання.

PROGRAMMING THE END COOKING TIME/DELAYED START (ПРОГРАМУВАННЯ ЧАСУ ЗАВЕРШЕННЯ ГОТУВАННЯ/ ЗАТРИМКИ ЗАПУСКУ)

Після встановлення часу готування початок виконання функції може бути відкладено за рахунок програмування

часу завершення її виконання: Натискайте кнопку ☺ , поки на дисплеї не почне блимати значок 🚫 і значення поточного часу запуску.



За допомогою кнопки + або – встановіть бажаний час завершення готування і натисніть ☺ для підтвердження. Активуйте функцію, встановивши *ручку термостата* на бажану температуру: Функцію буде призупинено до її автоматичного запуску після періоду часу, який розраховано так, щоб закінчити приготування у встановлений час.

Зверніть увагу: Для скасування цього налаштування вимкніть духову шафу, встановивши *ручку вибору* у положення 0 . Затримка запуску недоступна для функцій «Гриль» і «Турбогриль».

ЗАВЕРШЕННЯ ГОТУВАННЯ

Пролунає звуковий сигнал і на дисплеї з'явиться повідомлення про те, що виконання функції завершено.



Поверніть *ручку вибору*, щоб обрати іншу функцію, або у положення 0 , щоб вимкнути духову шафу.

Зверніть увагу: Якщо таймер увімкнено, на дисплеї поперемінно з'являтиметься напис END і час, що залишився.

5. НАЛАШТУВАННЯ ТАЙМЕРА

Ця опція не перериває та не програмує функції готування, але дає змогу використовувати дисплей для відображення таймера під час виконання функції або коли духову шафу вимкнено.

Натискайте ☺ , поки 🕒 і значок «00:00» та «00:00» не почне блимати на дисплеї.



За допомоги кнопки + або – встановіть бажаний час і натисніть ☺ для підтвердження. Після того як таймер завершить зворотний відлік обраного часу, пролунає звуковий сигнал.

Примітки: Щоб вимкнути таймер, натискайте кнопку ☺ , поки значок 🕒 не почне миготіти, потім за допомоги кнопки – скиньте час до значення «00:00».

6. ФУНКЦІЯ АВТОМАТИЧНОГО ОЧИЩЕННЯ — ПІРОЛІЗ

Не торкайтеся духової шафи під час циклу піролізу.

Не підпускайте дітей і тварин до духової шафи під час циклу піролізу та після нього (поки приміщення не провітриться).

Вийміть усі аксесуари (включно з напрямними решітки) з духової шафи, перш ніж активувати функцію. Якщо духову шафу встановлено під варильною поверхнею, перевірте, чи вимкнено всі газові пальники або електричні конфорки під час циклу самоочищення.

Для оптимального чищення дверцят духової шафи видаліть бруд вологою губкою перед використанням функції піролізного чищення.

У разі наявності залишків вапняних відкладень уникайте активації піроциклу для проведення очищення.

Ми рекомендуємо використовувати функцію піролізу, тільки якщо прилад сильно забруднений або виділяє неприємні запахи під час готування.

Щоб активувати функцію автоматичного очищення, поверніть *регулятор вибору* та *ручку термостата* на позначку 🕒. Функція буде активована автоматично, дверцята зачинені та світло всередині духової шафи вимкнене: на дисплеї відобразиться час до завершення виконання функції поперемінно з написом Pyro.



Після завершення циклу дверцята залишаються заблокованими, поки температура всередині духової шафи не повернеться до безпечного рівня. Провітрійте приміщення протягом циклу піролізного чищення та після його завершення.

. ПРИМІТКИ

- Не накривайте внутрішню поверхню приладу алюмінієвою фольгою.
- Ніколи не пересувайте каструлі або сковорідки по дну духової шафи, оскільки це може пошкодити емалеве покриття.
- Не ставте на двері важкі предмети і не тримайтеся за двері.

. ПРИМІТКИ ЩОДО ЕНЕРГОЕФЕКТИВНОСТІ

- Використовуйте залишкове тепло: вимкніть духову шафу за 5–10 хвилин до закінчення приготування, щоб використати тепло, що залишилося.
- Тримай дверцята зачиненими: якщо можливо, не відчиняйте дверцята духової шафи під час готування, оскільки це дозволяє теплу виходити назовні.
- Готуйте більші порції: використовуйте духову шафу переважно для приготування великих страв (наприклад, м'яса понад 1 кг) або більших порцій, щоб максимально ефективно використовувати енергію.
- Регулярно очищайте ущільнювач дверцят: чистий ущільнювач запобігає втраті тепла й забезпечує ефективне приготування їжі.
- Попередній підігрів тільки в разі потреби: виконуйте попередній підігрів духової шафи лише коли це вказано у таблиці приготування, або в рецепті.
- Вибирайте темні дека для випікання: темні дека для випікання краще поглинають тепло, підвищуючи ефективність приготування.
- Плануйте приготування їжі: готуйте кілька страв послідовно, щоб використати залишкове тепло й уникнути зайвого розігрівання.
- Виберіть програму енергозбереження: використовуйте спеціальну ЕКО-програму для зниження енергоспоживання. Додаткові дані див. у таблиці приготування.
- Вийміть аксесуари, що не використовуються: виймайте непотрібні піддони або решітки, щоб підвищити ефективність циркуляції тепла й зменшити теплову потужність виробу.

ТАБЛИЦЯ ГОТУВАННЯ

РЕЦЕПТ	ФУНКЦІЯ	ПОПЕРЕДНЄ ПРОГРІВАННЯ	ТЕМПЕРАТУРА (°C)	ТРИВАЛІСТЬ (хв)	РІВЕНЬ І ПРИЛАДДЯ
Leavened cakes (Пироги з дріжджового тіста)		Так	170	30 - 50	
		Так	160	30 - 50	
		Так	160	40 - 60	
Пиріг із начинкою (чізкейк, штрудель, фруктовий пиріг)		Так	160 - 200	35 - 90	
		Так	160 - 200	40-90	
Biscuits / tartlets (Печиво/ тарталетки)		Так	160	25-35	
		Так	160	25-35	
		Так	150	35 - 45	
Choux buns (Заварні тістечка)		Так	180-210	30 - 40	
		Так	180-200	35 - 45	
		Так	180-200	35 - 45	
Meringues (Безе)		Так	90	150 - 200	
		Так	90	140 - 200	
		Так	90	140 - 200	
Pizza / Focaccia (Піца / фокачча)		Так	190 - 250	15 - 50	
		Так	190 - 250	20 - 50	
Frozen pizza (Заморожена піца)		Так	250	10 - 20	
		Так	230-250	10-25	
Солоні пироги (овочевий пиріг, пиріг кіш)		Так	180-200	40-55	
		Так	180-200	45-60	
		Так	180-200	45-60	
Vols-au-vents / puff pastry crackers (Воловани / печиво з листкового тіста)		Так	190 - 200	20-30	
		Так	180-190	20-40	
		Так	180-190	20-40	
Лазанья / запіканки з макаронами / канелоні / відкриті пироги		Так	190 - 200	45-65	
Lamb / veal / beef / pork (Ягнятина/ телятина/яловичина/свинина) 1 кг		Так	190 - 200	80-110	
Смажена свинина зі скоринкою 2 кг		Так	180-190	110 - 150	
Курятина / кролик / качка 1 кг		Так	200 - 230	50 - 100	
Turkey / goose (Індичка / гуска) 3 кг		-	190 - 200	100-160	
Запечена риба / у пергаменті (філе, ціла)		Так	170 - 190	30 - 45	
Фаршировані овочі (помідори, кабачки, баклажани)		Так	180-200	50-70	
Toasted bread (Підсмажений хліб)		5'	250	2-6	
Fish fillets / slices (Рибне філе / скибки)		-	230-250	15 - 30 *	

ПРИЛАДДЯ	Решітка	Форма для випікання на решітці	Деко для випікання/ лоток або форма для випікання на решітці	Піддон/деко для випікання	Піддон / деко для випікання з 200 мл води
FUNCTIONS (ФУНКЦІЇ)	Традиційний	Примусове нагнітання повітря	Піца	Гриль	Турбо гриль
					Примусове нагнітання повітря Eco

РЕЦЕПТ	ФУНКЦІЯ	ПОПЕРЕДНЄ ПРОГРІВАННЯ	ТЕМПЕРАТУРА (°C)	ТРИВАЛІСТЬ (хв)	РІВЕНЬ І ПРИЛАДДЯ
Ковбаски / кебаби / поребрина / гамбургери		-	250	15 - 30 *	5 4
Смажена курятина 1-1,3 кг		Так	200 - 220	55 - 70 **	2 1
Roast beef rare (Ростбіф з кров'ю) 1 кг		Так	200—210	35 - 50 **	3
Leg of lamb / knuckle (Нога ягняти / гомілка)		Так	200—210	60 - 90 **	3
Roast potatoes (Смажена картопля)		Так	200—210	35 - 55	2
Vegetable gratin (Овочева запіканка)		-	200—210	25-55	3
Meat and potatoes (М'ясо та картопля)		Так	190 - 200	45 - 100 ***	4 1
Fish and vegetables (Риба й овочі)		Так	180	30 - 50 ***	4 2
Lasagne and meat (Лазанья та м'ясо)		Так	200	50 - 100 ***	4 1
Комплексна страва: Фруктовий пиріг (рівень 5) / лазанья (рівень 3) / м'ясо (рівень 1)		Так	180-190	40 - 120 ***	5 3 1
Roast meat / stuffed roasting joints (Смажене м'ясо/фаршировані шматки м'яса)		-	170 - 180	100 - 150	3

* Переверніть страву через половину часу приготування

** Переверніть страву через дві третини часу приготування (якщо необхідно).

*** Передбачувана тривалість часу: страви можна виймати з духової шафи через різні проміжки часу, залежно від особистого смаку.



ТАБЛИЦЯ ПРИГОТУВАННЯ З ФУНКЦІЯМИ «ПАРА+»

ПРОДУКТ	РЕЦЕПТ	КІЛЬКІСТЬ	ЧАС (хв.)	ПРИЛАДДЯ	РІВЕНЬ	ВОДА
ХЛІБ	Булочки	80—100 г	30 - 45		2	200 мл
	Хліб для сендвічів в формі	300—500 г	40 - 60			
	Хліб	500 г—2 кг	50 - 100			
	Багети	200—300 г	30 - 45			
М'ЯСО	Печеня	1 кг	60—110			
	Реберця	500 г—1,5 кг	50—75			
	Курятина	1—1,5 кг	55—80			
	Курка/індичка	3 кг	100—140			
РИБА	Вирізка	0,5—2 см	15—25			
	Вирізка	2—4 см	20—35			
	Ціла риба	300—600 г	20—30			
	Ціла риба	600—1 200 г	25—45			
ОВОЧІ	Картопля, зварена на парі	0,5—1,5 кг	45—60			
	Фаршировані перці	1—2 кг	35 - 55			
	Броколі на парі	0,3—1 кг	30 - 50			
ВИПІЧКА	Цукіні на парі	0,5—1,5 кг	30 - 50			
	Печиво	піддон	25—35			
	Кекс	30—60 г	25—45			
	Бісквітний торт	500—700 г	30 - 50			
	Пісочний пиріг	форма	35 - 55			

Запускайте режим «ПАРА+», лише коли духова шафа охолонула. Відкриття дверцят і доливання води під час готування може мати негативний вплив на остаточний результат приготування.

ПРИЛАДДЯ	Решітка	Форма для випікання на решітці	Деко для випікання/ лоток або форма для випікання на решітці	Піддон/деко для випікання	Піддон / деко для випікання з 200 мл води
FUNCTIONS (ФУНКЦІЇ)	Традиційний	Примусове нагнітання повітря	Піца	Гриль	Турбо гриль
					Примусове нагнітання повітря Eco

ЧИЩЕННЯ ТА ОБСЛУГОВУВАННЯ

Перш ніж виконувати обслуговування або очищення, переконайтеся, що духовка охолола.

Забороняється застосовувати парочисувачі.

Забороняється використовувати дротяні мочалки або засоби для чищення з абразивною чи корозійною дією, оскільки вони можуть пошкодити поверхні виробу.

Надягайте захисні рукавички.

Перед виконанням будь-яких

операцій обслуговування необхідно від'єднати духову шафу від електромережі.

Можна використовувати стандартний засіб для чищення духовок, щоб розм'якшити та видалити залишки, що полегшить ручне очищення камери та аксесуарів.

ЗОВНІШНІ ПОВЕРХНІ

Протирайте поверхні вологою тканиною з мікрОВОлокна. Якщо вони дуже брудні, додайте кілька крапель рН-нейтрального мийного засобу. На завершення протріть сухою серветкою.

Не користуйтеся корозійними або абразивними засобами для чищення. Якщо будь-які з цих засобів випадково потраплять на поверхні приладу, негайно зітріть їх вологою тканиною з мікрОВОлокна.

ВНУТРІШНІ ПОВЕРХНІ

• Після кожного використання дайте духовій шафі охолонути, а потім очистіть її від будь-якого осаду чи плям від продуктів, бажано поки вона ще тепла. Щоб висушити конденсат, який утворився внаслідок готування страв із високим вмістом води, дайте духовій шафі повністю охолонути, а потім витріть її тканиною або губкою.

• Щоб видалити з дна накип, що залишився після **STEAM** циклів приготування, ми рекомендуємо очистити камеру духовки засобами, рекомендованими службою післяпродажного обслуговування (дотримуйтесь

ЗНІМАННЯ ТА ВСТАНОВЛЕННЯ ДВЕРЦЯТ

1. Щоб зняти дверцята, повністю відчиніть їх і опустіть засувки, поки вони не будуть у положенні розблокування.

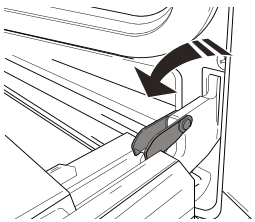

2. Зачиніть дверцята до упору.

Міцно візьміться за дверцята обома руками, не тримайте їх за ручку. Щоб зняти дверцята, зачіняйте і водночас тягніть їх угору (а), поки вони не вивільняться із опорних місць.

Покладіть зняті дверцята на м'яку поверхню.

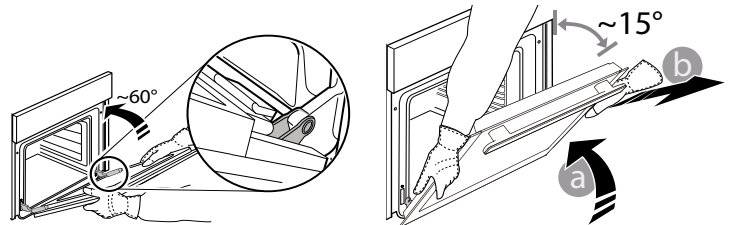

3. Щоб встановити дверцята на місце, піднесіть їх до духової шафи, вирівняйте гачки петель з їхніми пазами та закріпіть верхню частину в пазі.

4. Опустіть дверцята, а потім повністю відчиніть їх.

Опустіть засувки в початкове положення:

Переконайтеся, що вони повністю опущені.

5. Спробуйте зачинити дверцята й перевірте, чи перебувають вони на одній лінії з панеллю керування. Якщо це не так, знову виконайте описані вище кроки.

ЗАМІНА ЛАМПИ

1. Відключіть духову шафу від електромережі.
2. Відкрутіть плафон індикатора, замініть лампу та прикрутіть плафон на місце.
3. Знову підключіть духову шафу до електромережі.

Зверніть увагу: Використовуйте галогенові лампи типу G9, 25 Вт/230 В, Т300 °С. Лампа, що використовується у виробі, розроблена спеціально для побутових електричних приладів і не підходить для побутового освітлення приміщень (Регламент ЄС 244/2009). Лампи можна придбати в центрі післяпродажного обслуговування. - Не торкайтеся ламп голими руками, оскільки відбитки пальців можуть пошкодити їх. Не користуйтеся духовою шафою, доки не встановите плафон на місце.

ОЧИЩЕННЯ СКЛА ДВЕРЦЯТ

1. Знявши дверцята і поклавши їх на м'яку поверхню ручкою донизу, одночасно натисніть на два фіксатори і зніміть верхній край дверцят, потягнувши їх на себе.

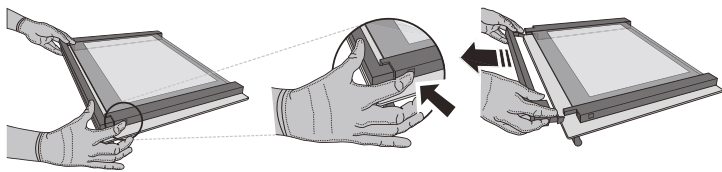

2. Підніміть і міцно утримуйте внутрішнє скло обома руками, для очищення зніміть і покладіть його на м'яку поверхню.

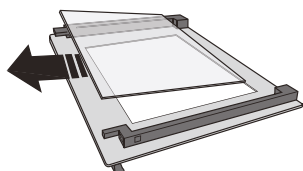

3. Встановіть проміжну панель (позначену "1R") перед встановленням внутрішньої панелі: Щоб правильно встановити скляні панелі, переконайтеся, що маркування «R» можна побачити у лівому кутку. Спочатку вставте довгу сторону скла, позначену символом «R», в опорні гнізда, потім опустіть його у відповідне положення. Повторіть цю процедуру для обох скляних панелей.

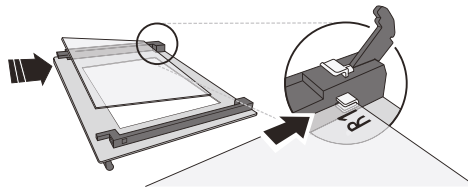

4. Встановіть на місце верхню кромку: Клацання свідчить про правильне встановлення. Перш ніж встановити дверцята, переконайтеся у надійності ущільнення.

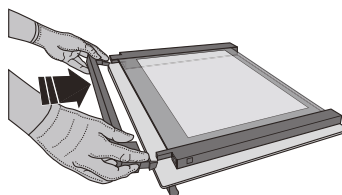

ПОШУК І УСУНЕННЯ НЕСПРАВНОСТЕЙ

ПРОБЛЕМА	МОЖЛИВА ПРИЧИНА	РІШЕННЯ
Духова шафа не працює.	Відключення живлення. Від'єднання від електромережі.	Перевірте, чи є напруга в електромережі, а також чи підключено духову шафу до електромережі. Вимкніть духову шафу і знову увімкніть її, щоб перевірити, зникла несправність чи ні.
На дисплеї відображається літера F і число або інша літера після неї.	Несправність духової шафи.	Зверніться до найближчого центру післяпродажного обслуговування клієнтів і повідомте спеціалістам число, яке відображається після літери F.
На дисплеї відображається повідомлення «Hot» та обрана функція не запускається.	Зависока температура.	Залиште духову шафу охолонути, після чого активуйте функцію. Оберіть іншу функцію.
На дисплеї відображається нечіткий текст, здається, дисплей зламався.	Встановіть іншу мову.	Зверніться до найближчого центра післяпродажного обслуговування клієнтів.

*Доступно лише в деяких моделях

З правилами, стандартною документацією та додатковою інформацією про виріб можна ознайомитися наступним чином:

- За допомогою QR-коду на вашому виробі
- Відвідавши наш веб-сайт docs.whirlpool.eu/docs
- Або **зверніться до нашого центру післяпродажного обслуговування клієнтів** (номер телефону зазначено у гарантійному талоні). Звертаючись до центру післяпродажного обслуговування, повідомте коди, зазначені на паспортній табличці виробу.

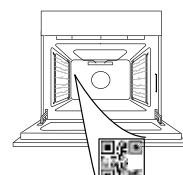

©/TM/© 2026 p., Whirlpool. Виготовлено за ліцензією.

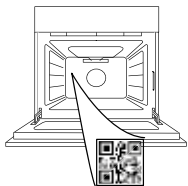

אנא סרוק את קוד ה-QR במכשיר
למידע נוסף

תודה שקנית מוצר של WHIRLPOOL
כדי לקבל חוות סיוע שלמה יותר, יש לרשום את המוצר בכתובת
www.register10.eu



לפני השימוש במכשיר יש לקרוא בעיון את הוראות הבטיחות.



תיאור המוצר

1. לוח בקרה
2. מאורר
3. נורה
4. מסילות למדפים (המפלט רשום בדופן, בתא הבישול)
5. דלת
6. מנעול לדלת (נועל את הדלת בזמן הניקוי האוטומטי ולאחריו)
7. גוף חימום עליון/גריל
8. גוף חימום עגול (בלתי נראה)
9. לוחית זיהוי (אין להסיר)
10. גומחה למי שתייה **STEAM**

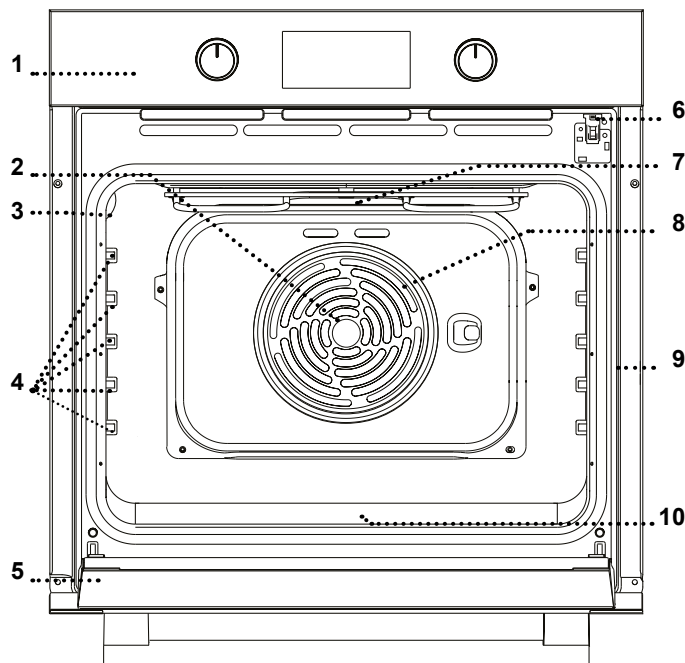

תיאור לוח הבקרה

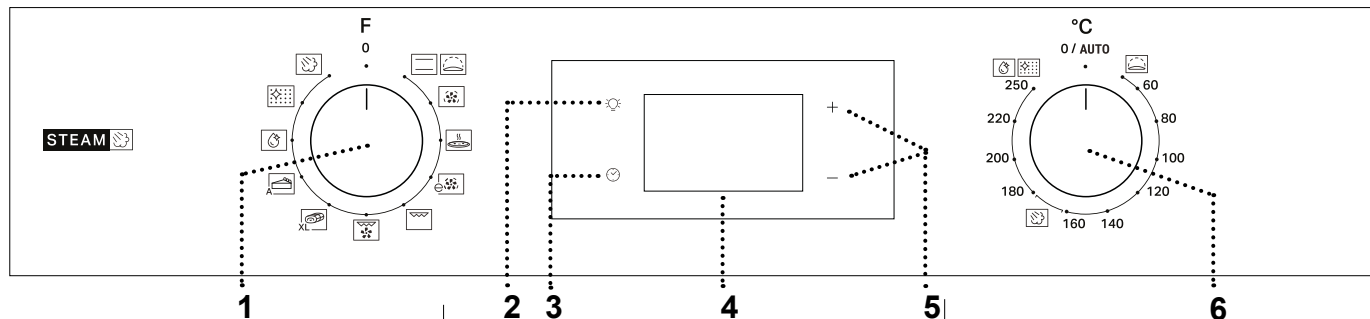

6. כפתור הטמפרטורה
סובב את הכפתור כדי לבחור את הטמפרטורה הרצויה בזמן הפעלת הפונקציות הידניות.

3. כיוון השעה
משמש לכיוון ההגדרות של משך הבישול, הפעלה מושהית והטיימר.
כשהתנור כבוי בשעון מוצגת השעה.

4. תצוגה
5. לחצני כיוון
לשינוי ההגדרות של משך הבישול.

1. כפתור בחירת הפונקציה
בחירת פונקציה מדליקה את התנור. סובב למצב 0 כדי לכבות את התנור.

2. תאורה
כשהתנור דולק, לחץ על כדי להדליק או לכבות את הנורה שבתוך תא התנור.

הערות: סוג הכפתור עשוי להשתנות מסוג הדגם. אם הכפתורים מופעלים בדחיפה, לחץ כלפי מטה על מרכז הכפתור כדי לשחרר אותו מהגדרה.

מסילות נעות *

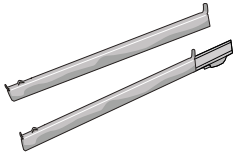

מסייעות להכנסת אביזרים או הוצאתם.

תבנית אפייה *

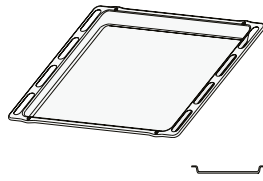

משמשת לאפייה של לחם ומאפי בצק, אבל גם לצלי, דג עטוף בנייר וכו'.

מגש טפטופים *

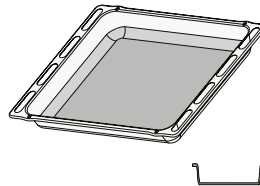

משמש כמגש לתנור לבישול בשר, דגים, ירקות, פוקאצ'ה וכו' או למיקום מתחת למדף הרשת כדי לאסוף נוזלי בישול.

מדף רשת

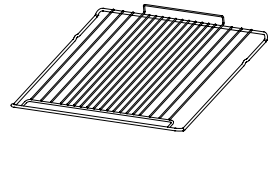

משמש לבישול מזון או כתמיכה עבור תבניות, תבניות עוגה וכלי בישול אחרים העמידים בחום.

* זמין רק בדגמים מסוימים

מספר האביזרים והסוג שלהם עשויים להשתנות בהתאם לדגם. ניתן לרכוש בנפרד אביזרים אחרים מהשירות שלאחר המכירה.

הכנסת מדף הרשת ואביזרים נוספים

כדי להכניס את מדף הרשת למפלס הרצוי החזק אותו כשהוא נוטה מעט כלפי מעלה והכנס קודם את הצד המורם (הפונה למעלה).

לאחר מכן, החלק אותו לאורך המסילות עד הסוף.

אביזרים אחרים, כמו מגש האפייה, יש להכניס אופקית, ולאפשר להם להחליק על המסילות.

מדפים נשלפים ומסילות מדפים

לפנמי השימוש בתנור יש להסיר את סרט המגן [א] ולאחר מכן להסיר את מעטה המגן [ב] מהמסילות הנעות.

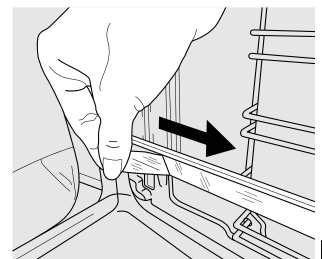
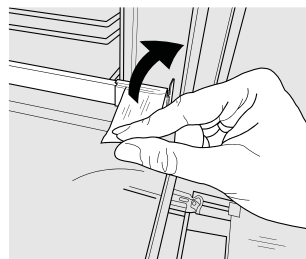

הסרת המסילות הנעות [ג]

משוך את החלק התחתון של המסילה הנעה כדי לנתק את הוויים התחתונים (1) ומשוך את המסילות הנעות כלפי מעלה, תוך הסרתם מהוויים העליונים (2).

החזרת המסילות הנעות [ד]

חבר את הוויים העליונים למסילות המדפים (1) ולאחר מכן לחץ את החלק התחתון של המסילות הנעות אל מסילות המדף, עד לנקישת הוויים התחתונים (2).

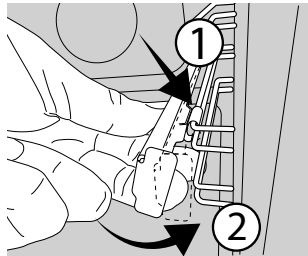
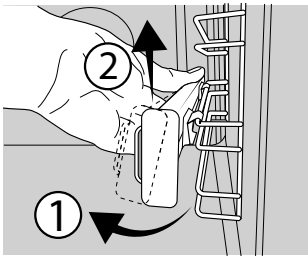



הסרת מסילות המדפים והחזרתן

1. כדי להסיר את מסילות המדפים, אחוז בחוזקה בחלק החיצוני של מסילה ומשוך אותה אליך כדי להוציא את התומך ואת שני הפינים הפנימיים ממקומם.

2. כדי להחזיר את מסילות המדפים, מקם אותם ליד החורים והכנס את שני הפינים למקומם. לאחר מכן מקם את החלק החיצוני ליד מקומו, הכנס את התמיכה, ולחץ בחוזקה אל דופן החור כדי לוודא שמסילת המדף מאובטחת למקומה..

פעם עם נוזלי הבישול כדי למנוע ממנו להתייבש.

PASTRY AUTO (מאפה אוטומטי) 

פונקציה זו בוחרת אוטומטית את הטמפרטורה ואת זמן האפייה האידיאליים לעוגות. כדי להפעיל את הפונקציה, הכניסו את המזון לתוך התנור, סובבו את כפתור התרמוסטט למצב 0 ואת כפתור הפונקציה למצב סמל . לקבלת תוצאות מיטביות, מומלץ להשתמש ברמת בישול 2 או 3.

STEAM + (אדים) 

פונקציית Steam+ מאפשרת להשיג ביצועים מצוינים הודות לשימוש באדים במהלך מחזור בישול. פונקציה זו מנהלת אוטומטית את הטמפרטורה האידיאלית עבור בישול מגוון רחב של מתכונים; זמני הבישול של המנות העיקריות מוצגים בטבלת הבישול היחסית. הפעל תמיד את פונקציית האדים כאשר תנור קר, ולאחר מזיגת 200 מ"ל מי שתייה לתחתית התנור. כדי להפעיל את פונקציית Steam+, יש להפעיל את כפתור התרמוסטט למצב של סמל .

FLEXI CLEAN PACK

SMARTCLEAN 

פעולת האדים המשתחררים במהלך מחזור ניקוי מיוחד זה בטמפרטורה נמוכה, מאפשרים הסרה קלה של לכלוך ומשקעי מזון. בכדי להפעיל את פונקציית הניקוי "Smart Clean" מזגו 100 - 120 מ"ל של מי שתייה לתחתית התנור ואז סובבו את כפתור הבחירה ואת כפתור התרמוסטט  לסמל. הכי טוב להשתמש בפונקציה עבור 35'. הפעל את הפונקציה הזו כשהתנור קר. מיקום הסמל אינו מתאים לטמפרטורה שהושגה במהלך מחזור הניקוי.

(ניקוי אוטומטי - פירוליטי) AUTOMATIC CLEANING - PYRO 

למניעת השפצות בישול תוך שימוש במחזור בטמפרטורה גבוהה מאוד. כדי להפעיל פונקציה זו העבר את כפתור התרמוסטט ל . מיקום הסמל אינו מתאים לטמפרטורה שהושגה בזמן אמת במהלך מחזור הניקוי.
* הפונקציה המשמשת להשוואה בהצגת היעילות האנרגטית בהתאם לתקנה (EU) מאז 56/2014

CONVENTIONAL (רגיל) 

כדי לבשל כל סוג של מנה על מדף אחד בלבד.

RISING (תפיחה) 

השתמש בפונקציה הזו כדי לעזור לבצקים מלוחים או מתוקים לתפוח. סובב את כפתור התרמוסטט לסמל כדי להפעיל פונקציה זו.

FORCED AIR (אוויר מאולץ) 

לבישול בו - זמנית של מאכלים שונים הדורשים טמפרטורת בישול זהה במספר מדפים (שלושה לכל היותר). ניתן להשתמש בפונקציה זו כדי לבשל סוגי מזון שונים מבלי שריחות יעברו ממזון אחד לשני.

PIZZA (פיצה) 

לאפיית סוגים שונים וגדלים שונים של פיצה ולחם. מומלץ להחליף בין המקומות של תבניות האפייה במהלך האפייה.

ECO FORCED AIR * (אוויר מאולץ חסכוני) 

המצב הזה משמש לבישול צלי בשר או נתחים ממולאים במדף אחד. התנור מזרים אוויר עדין לסירוגין וכך מונע מהמזון להתייבש.

כשמשמשים בפונקציה החסכונית האור יהיה כבוי במהלך הבישול. ניתן להדליק אותו על ידי לחיצה על .

GRILL (גריל) 

לצלייה של סטייקים, קבבים ונקניקיות, לבישול ירקות גרטן או לקליית לחם. כשצולים בשר, מומלץ להשתמש במגש טפטופים כדי לאסוף את נוזלי הבישול: הכנס את התבנית לאחד מהמפלסים מתחת למדף הרשת והוסף 200 מ"ל של מי שתייה.

TURBO GRILL (גריל טורבו) 



לצלייה של נתחי בשר גדולים (שוקיים, רוסטבף, עוף שלם). מומלץ להשתמש במגש טפטופים לאיסוף נוזלי הבישול: הכנס את התבנית לאחד מהמפלסים מתחת למדף הרשת והוסף 200 מ"ל של מי שתייה.

MAXI COOKING (בישול מקסי) 



^{XL} לבישול נתחים גדולים של בשר (מעל 2.5 ק"ג). מומלץ להפוך את הבשר במהלך הבישול כדי לוודא ששני הצדדים ישחימו בצורה שווה. מומלץ גם להרטיב את הבשר מדי

שימוש ראשון

1. כיוון השעה

כשתדליק את התנור בפעם הראשונה תצטרך לכוון את השעה: לחץ על  עד אשר הסמל  ושתי הספרות של השעה יבהבו בתצוגה.





השתמש בלחצן + או - כדי לכוון את השעה ולחץ על  כדי לאשר אותה. שתי הספרות של הדקות של יבהבו. השתמש ב - או ב - כדי להגדיר את הדקות לחץ על  כדי לאשר. הערות: כשהסמל  מהבהב, למשל אחרי הפסקת חשמל ארוכה, תצטרך לכוון את השעה מחדש.

2. הגדרת צריכת החשמל

כברירת מחדל התנור מתוכנת לעבוד בהספק גבוה מ - 3kW (Hi). כדי להפעיל את התנור בהספק התואם לספק חשמל ביתי של פחות מ - 2.9 קילוואט (Lo), יהיה עליך לשנות את ההגדרות..

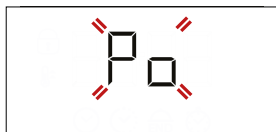
כדי לעבור לתפריט השינוי, סובב את כפתור הבחירה ל -  ואז סובב אותו בחזרה ל - 0. לחץ והחזק + - למשך חמש שניות מיד לאחר מכן.



השתמש ב - 0 + - כדי לשנות את ההגדרה, ולאחר מכן לחץ והחזק  למשך 2 שניות לפחות כדי לאשר.

3. חימום התנור

תנור חדש עשוי לפלוט ריחות שנתרו בו בזמן הייצור: זוהי אינה תקלה. לכן, לפני שמתחילים לבשל מזון מומלץ לחמם את התנור כשהוא ריק כדי לסלק את הריחות האפשריים. הוצא את קרטוני המגן או היריעות השקופות מהתנור ואת כל

האביזרים שבתוכו. חמם את התנור לטמפרטורה של 250°C למשך כשעה אחת. שמור על התנור ריק. הערות: מומלץ לאוורר את החדר אחרי שימוש במכשיר בפעם הראשונה.

שימוש יומיומי

1. בחירת פונקציה

כדי לבחור פונקציה, סובב את כפתור בחירת הפונקציה לסמל של הפונקציה הרצויה: התצוגה תידלק וישמע צפצוף.



2. הפעלת פונקציה

ידנית

כדי להפעיל את הפונקציה שנבחרה, סובב את כפתור הטמפרטורה כדי לכוון את הטמפרטורה הרצויה.



הערות: ניתן לשנות את הפונקציה בזמן הבישול על ידי סיבוב כפתור בחירת הפונקציה או לכוון את הטמפרטורה על ידי סיבוב כפתור הטמפרטורה. הפונקציה לא תתחיל אם כפתור התרמוסטט AUTO / 0 במצב (למעט לפונקציית PASTRY AUTO). ניתן לכוון את משך הבישול, הזמן לסיום הבישול (רק אם מגדירים את משך הבישול) וטיימר.

RISING

כדי להתחיל את פונקציית ה"תפיחה", סובב את כפתור התרמוסטט למצב Rising (40 מעלות) ולחצו על כפתור הפונקציה במצב קונבנציונלי; אם התנור מוגדר לטמפרטורה אחרת, הפונקציה לא תתחיל.

הערות: ניתן לכוון את משך הבישול, הזמן לסיום הבישול (רק אם מגדירים את משך הבישול) וטיימר.

STEAM

כדי להפעיל את פונקציית הקיטור, יש למזוג 200 מ"ל של מי שתייה לתחתית התנור. בחרו את הפונקציה על ידי סיבוב כפתור הבחירה בכיוון השעון בסמל הרלוונטי, ואת כפתור התרמוסטט בהתאם להוראות בטבלת הבישול. הפונקציה תתחיל והתצוגה תציג את השעה הנוכחית ביום. לא נדרש חימום

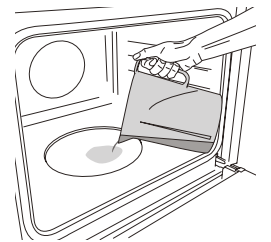

מוקדם. כדי לסיים את הבישול, סובב את כפתור בחירת הפונקציה לסמל 0. במהלך בישול באדים אין לפתוח את הדלת ולעולם לא למלא מים.

הערות: פתיחת הדלת ומילוי מים במהלך הבישול כלולה להשפיע לרעה על תוצאת הבישול הסופית.

3. חימום מוקדם וחום שיורי

כשהפונקציה תפעל יישמע צפצוף והסמל יבהב בתצוגה כדי לציין ששלב החימום מראש הופעל. בסיום השלב הזה יישמע צפצוף והסמל יידלק באור קבוע כדי לציין שהתנור הגיע לטמפרטורה שכוונה: בשלב הזה ניתן להכניס את המזון ולהמשיך בבישול.

הערות: הכנסת המזון לתנור לפני סיום שלב החימום מראש עלולה לפגוע בתוצאות הבישול.

לאחר הבישול וכשהפונקציה עצרה, הסמל יישמע עשוי להמשיך ולהישאר גלוי בתצוגה גם לאחר כיבוי מאוורר הקירור כדי לציין שיש חום שיורי בתא.

הערות: הזמן שאחריו הסמל נכבה משתנה מכיוון שהוא תלוי בסדרה של גורמים כגון טמפרטורת הסביבה והפונקציה שבה נעשה שימוש. בכל מקרה, יש לראות במוצר כבוי כאשר המצביע על כפתור הבחירה נמצא ב- "0".

4. תכנות הבישול

עליך לבחור פונקציה לפני שתוכל לתכנת את הבישול.

משך

לחץ על ☺ עד שהסמל ☺ ו- "00:00" יבהבו בתצוגה.



השתמש בלחצן + או - כדי להגדיר את זמן הבישול הרצוי, ולאחר מכן לחץ על ☺ כדי לאשר.

הפעל את הפונקציה על ידי סיבוב כפתור הטמפרטורה לטמפרטורה הרצויה: התצוגה תידלק וישמע צפצוף כדי לציין שהבישול הסתיים.

הערות: כדי לבטל את משך הבישול שהוגדר, לחץ על ☺ עד שהסמל ☺ יבהב בתצוגה ולחץ על - כדי לאפס את משך הבישול ל- "00:00". משך הבישול כולל את שלב החימום מראש.

תכנות זמן סיום הבישול/הפעלה מושהית

אחרי כיוון משך הבישול תוכל להשהות את הפעלת הפונקציה על ידי תכנות זמן סיום לבישול: לחץ על ☺ עד שהסמל ☺ והשעה הנוכחית יבהבו בתצוגה.



משך הזמן עד לסיום הפונקציה יוצג בתצוגה לסירוגין עם הכיתוב "Pyro".

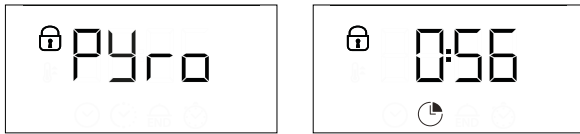

כשמחזור הניקוי יסתיים, הדלת תישאר נעולה עד שהטמפרטורה בתנור תרד לרמה בטוחה. אוורר את החדר במהלך ולאחר השימוש בפונקציית הניקוי הפירוליטי.

הערות

- אין לכסות את פנים התנור ברדיד אלומיניום.
- לעולם אין לגרור סירים או תבניות על תחתית התנור שכן הדבר עלול לגרום נזק לציפוי האמייל.
- אל תניח משקלים כבדים על הדלת ואל תחזיק בדלת.
- בשל הטמפרטורה הגבוהה יותר של מחזור הפיצה הוא צפוי לחוות רעש מאורר קירור מעט גבוה יותר.

הערות יעילות אנרגטית

- נצלו את החום השירי: כבו את התנור 01/5 דקות לפני סיום הבישול כדי להשתמש בחום הנותר.
- שמרו על הדלת סגורה: במידת האפשר, הימנעו מפתחת דלת התנור במהלך הבישול, שכן הדבר מאפשר לחום להתפזר.
- בישול מנות גדולות יותר: השתמשו בתנור בעיקר למנות גדולות יותר (למשל, בשר מעל 1 ק"ג) או מנות גדולות יותר, כדי להפיק את המרב מהאנרגיה הנצרכת.
- נקו את אטם הדלת באופן קבוע: אטם נקי מונע אובדן חום ומבטיח בישול יעיל.
- חממו מראש רק בעת הצורך: חממו את התנור מראש רק אם המתכון או טבלת הבישול ממליצים על כך.
- בחרו תבניות אפייה כהות: תבניות כהות סופגות חום טוב יותר, מה שמספר את יעילות הבישול.
- תכננו את הבישול שלכם: הכינו מספר מנות ברצף כדי להשתמש בחום השירי ולהימנע מחימום מוקדם נוסף.
- בחרו את תוכנית חיסכון באנרגיה: השתמשו בתוכנית ECO הייעודית לצריכת אנרגיה נמוכה יותר. עיינו בטבלת הבישול לקבלת מידע נוסף.
- הסר אביזרים שאינם בשימוש: הוציא מגשים או מדפים שאינם נחוצים לך כדי לשפר את יעילות זרימת החום ולהפחית את הקיבולת התרמית של המוצר.

השתמש בלחצן + או - כדי לכוון את שעת הסיום ולחץ על ☺ כדי לאשר.

הפעל את הפונקציה על ידי סיבוב כפתור הטמפרטורה לטמפרטורה הרצויה: התנור יחשב את שעת התחלת הבישול בהתאם לשעת הסיום שהוגדרה ולמשך הבישול שנבחר. הפונקציה תושהה ותחל אוטומטית בשעה הזו.

הערות: כדי לבטל את ההגדרה, כבה את התנור על - ידי סיבוב כפתור הבחירה למצב 0.

פונקציונליות השתיית ההתחלה לא זמינה עבור הפונקציות 'גריל' ו'טורבו גריל'.

סיום הבישול

התצוגה תידלק ויישמע צפצוף כדי לציין שהפונקציה הסתיימה.



סובב את כפתור הבחירה כדי לבחור פונקציה אחרת או אל 0 כדי לכבות את התנור.

הערות: אם הטיימר פעיל, בתצוגה יופיעו לסירוגין משך הזמן עד לסיום והכיתוב END.

5. כיוון הטיימר

האפשרות הזו אינה קוטעת או מתכנתת את הבישול אלא רק מאפשרת להשתמש בתצוגה כטיימר. אפשר להשתמש בטיימר כשאת מהפונקציות פועלות או כשהתנור כבוי.

המשך ללחוץ על ☺ עד ש - ☺ והסמל '00:00' ו'00:00' מתחילים להבהב בתצוגה.



השתמש בלחצן + או - כדי לכוון את משך הזמן הרצוי ולחץ על ☺ כדי לאשר. כשהטיימר יסיים את הספירה לאחור יישמע צפצוף.

הערות: כדי לבטל את הטיימר, לחץ על ☺ עד שהסמל ☺ יחל להבהב ולאחר מכן השתמש בלחצן - כדי לאפס את הזמן ל - "00:00".

6. פונקציית ניקוי אוטומטי - ניקוי פירוליטי

אין לגעת בתנור בזמן מחזור הניקוי. הרחק ילדים ובעלי חיים מהתנור במהלך ולאחר השימוש בפונקציית הניקוי הפירוליטי (עד שהחדר יאוורר היטב).

הוצא מהתנור את כל האביזרים - כולל מסילות המדפים - לפני הפעלת הפונקציה. אם התנור מותקן מתחת לכיריים, יש לוודא שכל כירות הגז או הכירות החשמליות כבויים במהלך פונקציית הניקוי העצמי.

לקבלת תוצאות הניקוי הטובות ביותר, יש להסיר את הלכלוך הקשה במיוחד באמצעות ספוג לח לפני השימוש בפונקציית הניקוי הפירוליטי.

הימנע מהפעלת מחזור ניקוי פירוליטי במידה וישנן שאריות אבנית.

מומלץ להשתמש בפונקציית הניקוי הפירוליטי רק אם המכשיר מכיל לכלוך קשה מאוד או שנפלטים ממנו ריחות רעים בזמן הבישול.

כדי להפעיל את פונקציית הניקוי האוטומטי, סובב את כפתור בחירת הפונקציה ואת כפתור הטמפרטורה לסמל ☺. הפונקציה תופעל אוטומטית. דלת התנור תינעל והאור שבתוך התנור ייכבה:

טבלת בישול

מפלט ואביזרים	משך (דק')	טמפרטורה (C°)	חימום מראש	פונקציה	מתכון
	50 - 30	170	כן		עוגות תופחות
	50 - 30	160	כן		
	60 - 40	160	כן		
	90 - 35	200 - 160	כן		עוגות עם מילוי (עוגת גבינה, שטרודל, פאי פירות)
	90 - 40	200 - 160	כן		
	35 - 25	160	כן		ביסקוויטים/טארטים קטנים
	35 - 25	160	כן		
	45 - 35	150	כן		
	40 - 30	210 - 180	כן		פחזניות
	45 - 35	200 - 180	כן		
	45 - 35	200 - 180	כן		
	200 - 150	90	כן		מרנג
	200 - 140	90	כן		
	200 - 140	90	כן		
	50 - 15	250 - 190	כן		פיצה/פוקאצ'ה
	50 - 20	250 - 190	כן		
	20 - 10	250	כן		פיצה קפואה
	25 - 10	250 - 230	כן		
	55 - 40	200 - 180	כן		מאפים מלוחים (פשטידה, קיש)
	60 - 45	200 - 180	כן		
	60 - 45	200 - 180	כן		
	30 - 20	200 - 190	כן		מאפי בצק עלים
	40 - 20	190 - 180	כן		
	40 - 20	190 - 180	כן		
	65 - 45	200 - 190	כן		לזניה/מאפי פסטה/קנלוני/פלאן
	110 - 80	200 - 190	כן		כבש/עגל/בקר/בשר לבן 1 ק"ג
	150 - 110	190 - 180	כן		נתח חזיר צלוי 2 ק"ג
	100 - 50	230 - 200	כן		עוף/ארנבת/ברווז 1 ק"ג
	160 - 100	200 - 190	—		הודו/אווז 3 ק"ג
	45 - 30	190 - 170	כן		דג אפוי/מאודה (פילה או שלם)
	70 - 50	200 - 180	כן		ירקות ממולאים (עגבניות, קישואים, חצילים)
	6 - 2	250	5'		לחם קלוי

						אביזרים
תבנית אגירת נוזלים/אפייה עם 200 מ"ל מים	מגש טפטופים/מגש אפייה	מגש אפייה/מגש טפטופים או תבנית אפייה על מדף הרשת	צלחת אפייה על רשת מתכת	מדף רשת		
						פונקציות
(אוויר מאולץ חסכוני) ECO FORCED AIR	גריל טורבו	גריל	פיצה	Forced air (אוויר מאולץ)	רגילה	

מפלט ואביזרים	משך (דק')	טמפרטורה (C°)	חימום מראש	פונקציה	מתכון
	* 30 - 15	250 - 230	—		פילה/רצועות דג
	* 30 - 15	250	—		נקניקיות/קציצות/צלעות/המבורגרים
	** 70 - 55	220 - 200	כן		עוף צלוי 1 - 1.3 ק"ג
	** 50 - 35	210 - 200	כן		רוסטביף נא 1 ק"ג
	** 90 - 60	210 - 200	כן		שוק טלה
	55 - 35	210 - 200	כן		תפוחי אדמה צלויים
	55 - 25	210 - 200	—		גרטן ירקות
	*** 100 - 45	200 - 190	כן		בשר ותפוחי אדמה
	*** 50 - 30	180	כן		דגים וירקות
	*** 100 - 50	200	כן		לזניה ובשר
	*** 120 - 40	190 - 180	כן		ארוחה שלמה: טארט פירות (מפלט 5) / לזניה (מפלט 3) / בשר (מפלט 1)
	150 - 100	180 - 170	—		נתחי בשר צלוי/ממולאים

* יש להפוך את המזון באמצע הבישול
 ** מומלץ להפוך את המזון אחרי שני שליש מזמן הבישול (במידת הצורך).
 *** משך זמן משוער: ניתן להוציא מזון מהתנור בזמנים שונים בהתאם למידת העשייה האישית.

טבלה לבישול STEAM+

מים	רמה	אביזרים	זמן (דקות)	כמות	מתכון	FOOD
	2		45 - 30	100 - 80 ג'	לחמים קטנים	
			60 - 40	500 - 300 ג'	קציץ בשר בתבנית	
			100 - 50	500 גרם - 2 ק"ג	לחם	לחם
			45 - 30	300 - 200 ג'	Baguettes (בגט)	
			110 - 60	1 ק"ג	Roast (צלי)	
			75 - 50	500 גרם - 1.5 ק"ג	צלעות	
			80 - 55	1,5 - 1 ק"ג	עוף	בשר
			140 - 100	3 ק"ג	עוף/הודו	
			25 - 15	2 - 5.0 ס"מ	סטייק פילה	
			35 - 20	4 - 2 ס"מ	סטייק פילה	
			30 - 20	600 - 300 ג'	דג שלם	דגים
			45 - 25	1200 - 600 ג'	דג שלם	
			60 - 45	1.5 - 0.5 ק"ג	תפוחי אדמה מאודים	
			55 - 35	2 - 1 ק"ג	פלפלים ממולאים	
			50 - 30	1 - 3.0 ק"ג	ברוקולי מאודה	ירקות
			50 - 30	1.5 - 0.5 ק"ג	זוקיני מאודה	
			35 - 25	מגש	עוגיות	
			45 - 25	60 - 30 ג'	מאפיין	
	50 - 30	700 - 500 ג'	עוגת ספוג	מאפים		
	55 - 35	פח	Tart (טארט)			

הפעל את פונקציית STEAM+ כאשר התנור קר. פתיחת הדלת ומילוי מים במהלך הבישול כלולה להשפיע לרעה על תוצאת הבישול הסופית.

אביזרים	מדף רשת	צלחת אפייה על רשת מתכת	מגש אפייה/מגש טפטופים או תבנית אפייה על מדף הרשת	מגש טפטופים/מגש אפייה	תבנית אגירת נוזלים/אפייה עם 200 מ"ל מים
פונקציות	רגילה	Forced air (אוויר מאולץ)	פיצה	גריל	גריל טורבו
	ECO FORCED AIR (אוויר מאולץ חסכוני)				

ניתן להשתמש בחומר ניקוי תנורים סטנדרטי כדי לסייע בריכוך והסרת שאריות, מה שמקל על ניקוי ידני של חלל התנור והאביזרים.

מאכלים, מכיוון שהם עלולים לגרום נזק למשטחי המכשיר. יש ללבוש כפפות מגן.

יש לנתק את התנור ממקור החשמל לפני ביצוע עבודות תחזוקה כלשהן.

יש לוודא שהתנור התקרר לפני ביצוע פעולות תחזוקה או ניקוי. אין להשתמש במכשירי ניקוי בקיטור. אין להשתמש בצמר פלדה, כלים שוחקים או חומרי ניקוי שוחקים/

משטחים חיצוניים

יש לנקות את המשטחים במטלית מיקרופייבר לכה. אם הם מלוכלכים מאוד, הוסף מספר טיפות של חומר ניקוי עם רמת חומציות ניטרלית. יש לסיים את הניקוי במטלית יבשה. אין להשתמש בחומרי ניקוי מאכלים או שוחקים. אם אחד מהמוצרים האלה בא במגע עם המשטחים של המכשיר בטעות, יש לנקות מיד במטלית מיקרופייבר לכה.

משטחים פנימיים

• אחרי כל שימוש יש להניח לתנור להתקרר ולנקות אותו. עדיף לעשות זאת כשהוא עדיין מעט חם כדי להסיר את המשקעים או הכתמים שנוצרו על ידי שאריות המזון. כדי לייבש מים שהתעבו כתוצאה מבישול מזון המכיל מים, יש להניח לתנור להתקרר לגמרי ולנגב אותם עם מטלית או ספוג. • כדי להסיר את האבנית שנותרה בתחתית הגומחה לאחר

STEAM הבישול, מומלץ לנקות את הגומחה במוצרים המסופקים על - ידי השירות לאחר המכירה (יש לפעול בהתאם להוראות המצורפות למוצר).

מומלץ לבצע ניקוי כל 5 עד 10 STEAM מחזורי בישול.

- אם יש לכלוך שאינו יורד מהמשטחים הפנימיים בקלות מומלץ להפעיל את פונקציית הניקוי האוטומטי כדי ליהנות ממוצר נקי. הימנע מהפעלת מחזור ניקוי פירוליטי במידה וישנן שאריות אבנית. לפני ההפעלה, בצע ניקוי אבנית כמתואר לעיל.
- ניתן להסיר את הדלת ולחבר אותה בקלות כדי לעזור לנקות את משטח הזכוכית.
- יש לנקות את זכוכית הדלת באמצעות סבון נוזלי מתאים.

אביזרים

יש להשרות את האביזרים בתמיסה של מים וסבון לאחר השימוש ולהחזיקם בכפפות אם הם עדיין חמים. ניתן להסיר משקעי מזון באמצעות מברשת או ספוג.

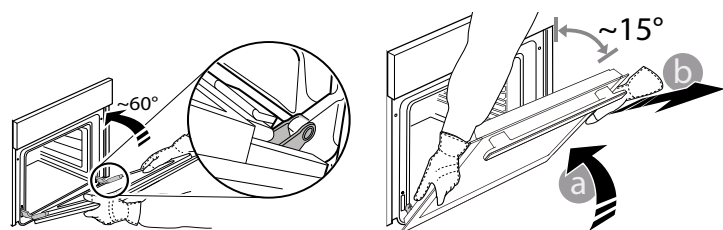

3. כדי לחבר חזרה את הדלת, יש ליישר את הווים שלה מול הצירים שבתושבת שבתנור. ולוודא שהחלק העליון נכנס היטב לתושבת.

4. יש להוריד את הדלת ולפתוח אותה עד הסוף. הורד את התפסים בחזרה למיקומם המקורי: וודא הנמכה עד הסוף.

5. נסה לסגור את הדלת ובדוק שהיא ישרה מול לוח הבקרה. אם היא אינה ישרה חזור על השלבים הקודמים.

הסרת הדלת וחיבורה מחדש

1. כדי להסיר את הדלת, יש לפתוח אותה עד הסוף ולהנמיך את התפסים עד שהם יהיו במצב משוחרר.

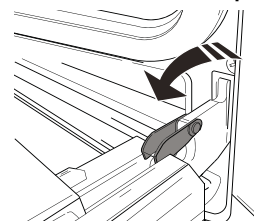

2. סגור את הדלת עד כמה שניתן.

החזק טוב את הדלת בשתי הידיים - אין להחזיק אותה מהידית. מכאן הסרת הדלת קלה. המשך לסגור אותה תוך כדי משיכה כלפי מעלה (a) בו - זמנית עד שהיא תשתחרר מהתושבת.

הנח את הדלת כשצד אחד שלה נשען על משטח רך.

החלפת הנורה

1. נתק את התנור מאספקת המתח.
2. שחרר את הברגת הכיסוי מהמנורה, החלף את הנורה והברג חזרה את כיסוי המנורה.
3. חבר חזרה את התנור לאספקת המתח.

הערות: השתמש רק בנורות הלוגן 25 ואט/230 וולט סוג G9, C°T300. הנורה המשמשת במוצר נועדה למכשירים ביתיים ואינה מתאימה לתאורה כללית בבית (תקנת EC מספר 244/2009).

ניתן להשיג נורות מהשירות שלאחר המכירה. - אין לגעת בנורות עם ידיים חשופות מכיוון שטביעות האצבעות עלולות לגרום להן נזק. אין להשתמש בתנור עד להחזרת כיסוי הנורה למקומו.

3. חבר בחזרה את המשטח האמצעי (המסומן ב- "1R") לפני חיבור הזכוכית הפנימית: כדי לוודא שחיברת את משטחי הזכוכית במקום הנכון ודא שאפשר לראות את הסימון R בפניה השמאלית. הכנס את משטח הזכוכית לתושבת כשהצד הארוך (האורך) המסומן ב- R פונה קדימה והורד אותו עד הסוף. חזור על התהליך לשני החלקים של משטח הזכוכית.

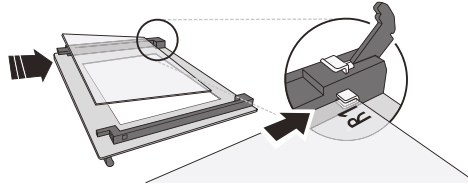

4. חבר בחזרה את הפס העליון של הדלת: אם תחבר אותו נכון תשמע נקישה. ודא שגומיית האטימה הוכנסה טוב לפני חיבור הדלת בחזרה.

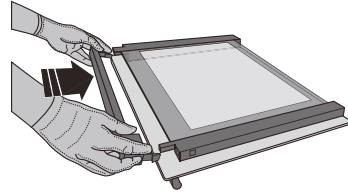

ניקוי זכוכיות הדלת

1. אחרי הסרת הדלת והשענתה על משטח רך, כשהידית פונה כלפי מטה, לחץ בו - זמנית על שני התפסים שמחזיקים את משטח הזכוכית והסר את הפס העליון של הדלת על ידי משיכתו כלפיך.

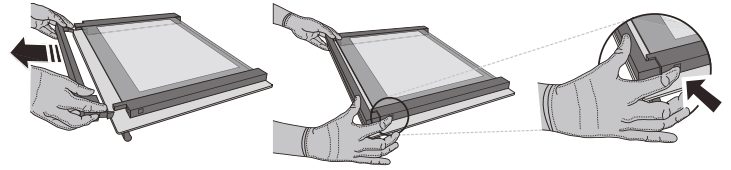

2. הרם את משטח הזכוכית והחזק אותו היטב בשתי הידיים. הוצא אותו מהדלת והנח אותו על גבי משטח רך לפני שתנקה.

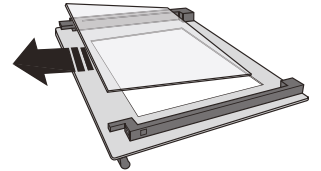

פתרון בעיות

בעיה	סיבה אפשרית	פתרון
התנור לא פועל.	יש הפסקת חשמל. המכשיר מנותק מהחשמל.	וודא שיש מתח חשמלי ושהתנור מחובר לאספקת חשמל. כבה את התנור והפעל מחדש כדי לראות אם התקלה נמשכת.
בתצוגה תופיע האות F ואחריה מספר או אות.	כשל בתנור.	יש ליצור קשר עם השירות שלאחר המכירה ולנקוב במספר המופיע אחרי האות F.
בתצוגה תופיע ההודעה Hot והפונקציה שנבחרה לא תתחיל.	הטמפרטורה גבוהה מדי.	אפר לתנור להתקרר לפני הפעלת הפונקציה. בחר פונקציה אחרת.
בתצוגה מופעי טקסט לא ברור שנראה שבור.	הגדרת שפה נוספת.	צור קשר עם מרכז שירות הלקוחות שלאחר המכירה.

* זמינות רק בדגמים מסוימים

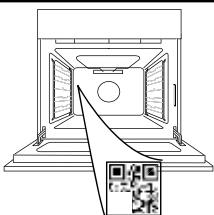

ניתן למצוא את כתבי המדיניות, תיעוד רגיל ומידע נוסף על המוצר על-ידי:

- שימוש ב-QR על המוצר שלך
- ביקור באתר שלנו docs.whirlpool.eu/docs
- לחלופין, יש ליצור קשר עם השירות לאחר המכירה (ראה מספר טלפון בחוברת האחריות).
- בכל פנייה למוקד שירות הלקוחות שלנו יש לציין את הקודים שרשומים על גבי לוחית הזיהוי של המוצר.

©/TM/® 2026 Whirlpool. הופק תחת רישיון