

# KASDIENIO NAUDOJIMO VADOVAS

## DĖKOJAME, KAD ĮSIGIJOTE „WHIRLPOOL“ GAMINĮ

Kad galėtumėte pasinaudoti visapuse technine priežiūra ir palaikymu, užregistruokite savo prietaisą svetainėje [www.whirlpool.eu/register](http://www.whirlpool.eu/register)



Apsilankykite mūsų svetainėje adresu [docs.whirlpool.eu](http://docs.whirlpool.eu) ir, vykdydami šios brošiūros nugarėlėje pateiktus nurodymus, atsisiųskite saugos instrukcijas ir naudojimo ir priežiūros vadovą.



**Prieš pradėdami naudotis prietaisu, atidžiai perskaitykite Sveikatos ir saugos vadovą.**

## GAMINIO APRAŠYMAS

### PRIETAISAS

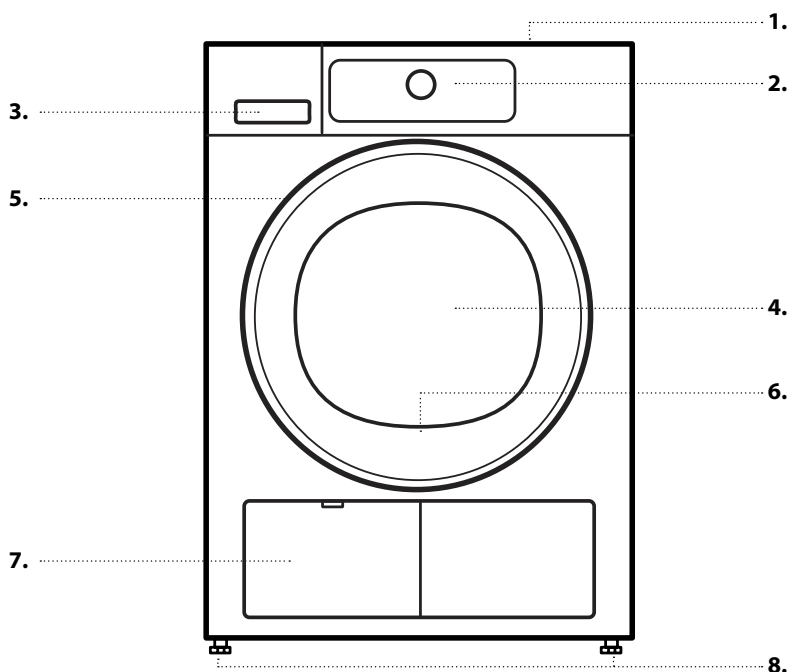

1. Viršus
2. Valdymo skydelis
3. Vandens bakas
4. Durelės
5. Durelių rankenėlė
6. Durelių filtras (už durelių)
7. Apatinis filtrą (už skydelio)
8. Reguliuojama kojėlė (4)

### VALDYMO SKYDELIS

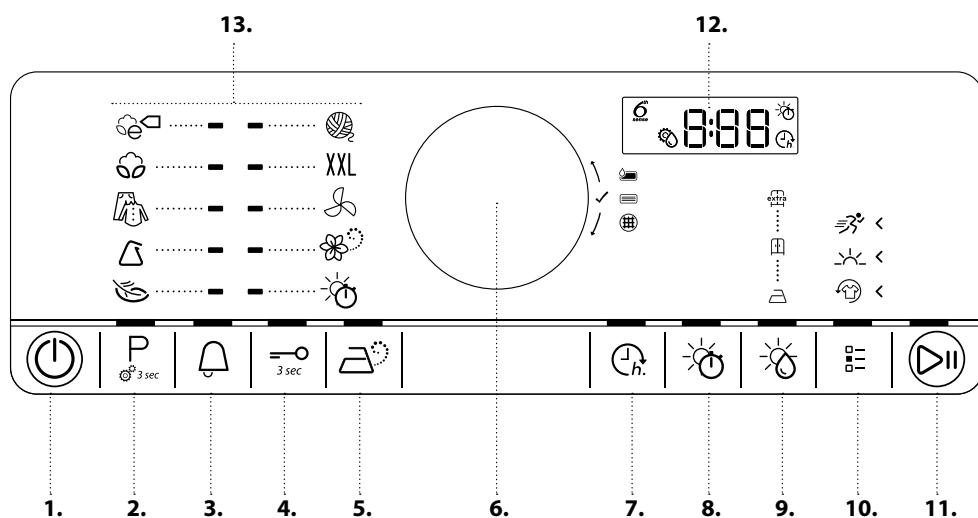

1. Įjungimo / išjungimo mygtukas (ilgiau palaikius – nustatymas iš naujo)
2. Programos mygtukas (palaikius nuspausta – vandens laidumo nustatymas)
3. Ciklo pabaigos signalas
4. Mygtukų užraktas
5. Garo parinktis
6. Rankenėlė (pasukite ir pasirinkite / paspauskite ir patvirtinkite)
7. Paleidimo delsa
8. Džiovin. Laikas
9. Džiovinimo lygis
10. Parinkčių mygtukas
11. Paleidimo / pristabdymo mygtukas
12. Ekranas
13. Programų sritis

# NAUDOJIMAS PIRMĄ KARTĄ

## PRIEŠ NAUDOJANTIS DŽIOVYKLE

### PATIKRINKITE VANDENS IŠLEIDIMO ŽARNĄ IR VANDENS BAKĄ

Patikrinkite, ar džiovyklės nugarėlėje esanti vandens išleidimo žarna pritvirtinta tinkamai prie džiovyklės vandens bako (žr. pav.) arba namų nutekamojo vandens sistemos (žr. įrengimo vadovę).

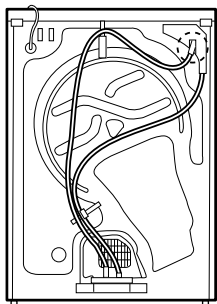

Taip pat patikrinkite, ar tinkamai įstatytas vandens bakas.

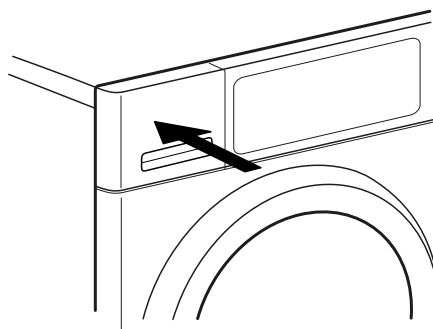

## KASDIENIS NAUDOJIMAS

Daugiau informacijos apie funkcijas rasite naudojimo ir priežiūros vadovę / paskutiniame puslapyje pateikiama informacija, kaip gauti naudojimo ir priežiūros vadovą

### ⚠ ĮSPĖJIMAS

Įsitikinkite, kad skalbiniuose nėra žiebtuvėlių ar degtukų.

Patikrinkite, ar skalbiniai nėra persunkę degiaisiais skysčiais.

### 1. SUDĖKITE SKALBINIUS

Paruoškite skalbinius laikydamiesi nurodymų sk.

#### PATARIMAI IR REKOMENDACIJOS.

Patikrinkite, ar tuščios kišenės, susegti užsegimai ir surištos juostelės.



Atidarykite dureles ir sudėkite skalbinius. Paisykite **PROGRAMŲ LENTELĖJE** nurodytų įkrovos dydžių.



### 2. UŽDARYKITE DURELES

Žiūrėkite, kad skalbiniai neįstrigtų tarp durelių stiklo ir durelių filtro.

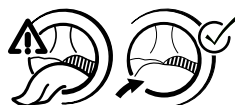

Uždarykite dureles; turi pasigirsti spragtelėjimas.

### 3. ĮJUNKITE DŽIOVYKLĘ

Spauskite *įjungimo / išjungimo mygtuką* « , kol ims šviesti programos mygtukas. Pasirodys animacija ir pasigirs garso signalas. Džiovyklė parengta darbui.

### 4. NUSTATYKITE NORIMĄ PROGRAMĄ

**VADOVO REŽIMAS** – mygtuko lemputė padės jums nustatant programą: programos / džiovinimo laiko pasirinkimas (TIK pasirinkus *Džiovinimo laikas* arba *Vėdinimo programa*) / džiovinimo lygis (tik jei pasirenkama / nustatoma) / parinktys. Patvirtinus pasirinkimą rankenėlės paspaudimu, mygtuko lemputė persikels prie kito veiksmo.

#### P Pasirinkite programą:

Įsitikinkite, kad šviečia *programos mygtukas* « . Sukdami rankenėlę pasirinkite norimą programą. Šalia pasirinktos programos užsidegs indikatorius. Patvirtinkite pageidaujamą programą paspausdami rankenėlę.

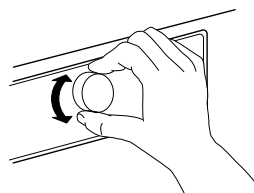

1

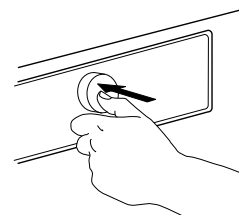

2

Daugiau informacijos apie programas pateikta **PROGRAMŲ LENTELĖJE**.



#### Jei reikia, pasirinkite džiovinimo trukmę

Jei pasirinkote tik *džiovinimo trukmės* arba *vėdinimo* « programą, galėsite nustatyti maž. 10 min.–daug. 180 min. (trys val.) džiovinimo trukmę.

Įsitikinkite, kad šviečia *džiovinimo trukmės mygtukas*.

Sukdami rankenėlę pasirinkite norimą džiovinimo trukmę. Patvirtinkite ją paspausdami rankenėlę.



### Jei reikia, nustatykite džiovinimo lygį

Jei norite pakeisti džiovinimo lygį, įsitikinkite, kad šviečia *džiovinimo lygio mygtukas* .

Sukdami rankenėlę pasirinkite norimą džiovinimo lygį, tada paspauskite rankenėlę ir patvirtinkite.



### Jei reikia, pasirinkite kitas parinktis

Jei norite pasirinkti papildomas parinktis, įsitikinkite, kad šviečia *parinkčių mygtukas* . Parinktis, kurias galima naudoti su jūsų pasirinkta programa, nurodo šviečiančios rodyklės.



Sukdami rankenėlę pasirinkite norimas parinktis. Mirksės pasirinktos parinkties simbolis. Patvirtinkite paspausdami rankenėlę.

Kai kurias parinktis / funkcijas galima pasirinkti tiesiogiai paspaudžiant mygtuką.



Daugiau informacijos pateikta sk. **PARINKTYS, FUNKCIJOS IR INDIKATORIAI**.

### ASMENINIS REŽIMAS

Įjungę džiovyklę neprivalote naudotis **VADOVO REŽIMU**. Jis tiesiog nurodo veiksmų seką, padedančią pasirinkti ir nustatyti programą. Norėdami nustatyti, pirmiausia paspauskite susijusį mygtuką, tada sukdami rankenėlę pasirinkite ir galiausiai paspauskite rankenėlę, kad patvirtintumėte.

Galimos parinktys ir džiovinimo lygiai priklauso nuo pasirinktos programos. Todėl nustatymą rekomenduojama pradėti nuo programos pasirinkimo.



### 5. PALEISKITE PROGRAMĄ

Nuspauskite ir laikykite *paleidimas / pristabdymas* , kol ims šviesti mygtukas; prasidės džiovinimas.

Trukmė gali būti perskaičiuojama ir pritaikoma pagal programos kursą.

Šių fazių metu ekrane bus matoma animacija.

### 6. JEI REIKIA, PAKEISKITE VYKSTANČIOS PROGRAMOS NUSTATYMUS

Jūs vis dar galite pakeisti programos nustatymus po programos įjungimo:

- Reguluoti džiovinimo trukmę (tik pasirinkus programą *Džiovinimo trukmė* ).
  - Pridėti ar atšaukti parinktį, kurią leidžiama pridėti ar atšaukti pagal programos vykdymo eigą.
- Paspauskite susijusį mygtuką. Pasirinktas nustatymas mirksės kelias sekundes.

Jūs galite reguliuoti nustatymą sukdami rankenėlę, kol jis mirksi. Jei vertė ar nustatymas nustoja mirksėti, paspauskite mygtuką dar kartą.

Pakeitimus patvirtinkite paspausdami rankenėlę. Jei to nepadarysite jūs, atlikti pakeitimai bus patvirtinti automatiškai – pakeistas nustatymas nustos mirksėti. Programa bus tęsiama automatiškai.

Norėdami pakeisti vykstančios programos nustatymus ar programos delsą, jūs galite:

- Paspausti *paleidimas / pristabdymas* ir pristabdyti veikiančią programą
- Keisti nustatymus
- Dar kartą paspausti *Paleidimas / Pauzė* ir pratęsti programos vykdymą.

### 7. JEI REIKIA, NUSTATYKITE IŠ NAUJO VYKDOMĄ PROGRAMĄ



Nuspauskite ir laikykite *įjungimo / išjungimo mygtuką* , kol ekrane pasirodys „rES“ (taip).

Tada programa bus baigta.

Nedelsiant atidarykite dureles ir išimkite skalbinius, kad pašalintų skalbiniuose likusi šiluma.

### 8. IŠJUNKITE DŽIOVYKLĘ, KAI BUS BAIGTA PROGRAMA



Kai programa bus baigta, ekrane pasirodys „End“ (pabaiga). Paspauskite *įjungimas / išjungimas* ir išjunkite džiovyklę. Atidarykite dureles ir išimkite skalbinius.

Siekiant taupyti energiją, pasibaigus programai apytiksliai po ketvirčio valandos džiovyklė išsijungs savaime.

### 9. IŠTUŠTINKITE VANDENS BAKĄ / IŠVALYKITE DURELIŲ FILTRĄ / IŠVALYKITE APATINĮ FILTRĄ

Daugiau informacijos pateikta sk. **VALYMAS IR PRIEŽIŪRA**.

# PATARIMAI IR REKOMENDACIJOS

Paisykite skalbinių priežiūros etiketėse pateiktos informacijos; patikrinkite, ar skalbinius galima džiovinti džiovyklėje.

## PRIEŽIŪROS ETIKETĖS

Taškeliai nurodo skalbinių džiovinimo temperatūros lygį.



Vidutinė temperatūra



Žemesnė nei vidutinė temperatūra



Nedžiovinti džiovyklėje

## IŠTUŠTINKITE KIŠENES

Pvz., monetos ar raktai gali sugadinti skalbinius ir būgną.

## DŽIOVYKLĖS PRITAIKYMAS VANDENS LAIDUMUI

Džiovinimo rezultatai priklauso nuo skalbimo metu naudojamo vandens laidumo. Jei keisdami galimus sausumo lygius (džiovinimui; džiov. į spintą; ypatingas džiovinimas), esate nepatenkinti galutiniais džiovinimo rezultatais, galite pritaikyti vandens laidumo lygį. Iš anksto džiovyklei nustatytas 2 lygis. Jūs galite rinktis nuo 1 (drėgniausi) iki 5 (sausiau).

Nuspauskite ir laikykite *programos mygtuką*, kol ekrane ims mirksėti *laidumo reguliavimo simbolis*.

Sukite rankenėlę ir nustatykite lygį (1 – 2 – 3 – 4 – 5).

Pasirinktą lygį patvirtinkite paspausdami rankenėlę.

Šio veiksmo nereikia atlikti kiekvienam džiovinimo ciklui. Kai surasite tinkamiausią vandens laidumo lygį, jums nebereikės jo keisti.

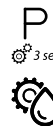

# TAUPYMO PATARIMAI

Visada džiovinkite didž. leistiną skalbinių kiekį; taip pagerinamos santykinės energijos sąnaudos. Kiekvienos programos didžiausia įkrova nurodyta programų lentelėje.

Kad džiovinimo trukmė būtų mažesnė, skalbinius būtina gręžti naudojant didžiausią galimą gręžimo greitį su pasirinkta skalbimo programa. Taip sumažinama skalbinių drėgmė.

# DUOMENYS APIE SĄNAUDAS

Duomenys namuose gali skirtis; jie priklauso nuo įdėtų skalbinių drėgmės lygio.

Programa	Apkrova (kg)	Gręžimo greitis (aps./min.)	Drėgnumas (%)	Energijos sąnaudos (kWh)	Džiovinimo laikas (min.)
<b>EKO MEDVILNĖ *</b>	8	1 000	60	1,97	176
	4	1 000	60	1,05	103
<b>EKO MEDVILNĖ</b>	8	800	70	2,24	181
	8	1 400	50	1,70	134
<b>MEDVILNĖ LYGINI-MAS</b>	8	800	70	1,97	157
	8	1 000	60	1,76	133
	8	1 400	50	1,55	124
<b>SINTETIKA DŽIOV. SPINTOS</b>	3,5	1 000	40	0,94	71

\*Energijos klasės etiketėje nurodomos programos pagal reglamentą 392/2012/EB

Vertės paremtos numatytosios programos nustatymu su išvalytu durelių ir apatiniu filtrais. Tikrinant suvartojimą, durelių filtrą ir apatinį filtrą reikia išvalyti po kiekvieno ciklo.

Energijos sąnaudos ir džiovinimo trukmė gali skirtis nuo aukščiau pateiktų verčių. Jos priklauso nuo naudojimo sąlygų namuose (pvz., įtampos svyravimų, audinio sudėties, audinio drėgnumo po gręžimo ciklo, įkrovos).

Vertės nustatomos pagal Europos standartą 61121 ir vadovaujantis numatytosios programos nustatymu; nustatymų pakeitimas taip pat turi įtakos sąnaudų duomenims.

## Šilumos siurblio sistema

Šioje džiovyklėje įrengta sandari šilumos siurblio sistema, kuri padeda išdžiovinti jūsų drabužius. Šilumos siurbliui veikti reikalingos fluorintos šiltnamio efektą sukeliančios dujos, kurioms taikomos Kioto protokolas. Šios dujos laikomos hermetiškame bloke. Šiame sandariame bloke yra 0,37 kg fluorintų šiltnamio efektą sukeliančių dujų R134a, kurios naudojamos kaip šaltnešis. GWP = 1430 (1 t CO<sub>2</sub>).

Energijos sąnaudos - vatai	
Įjungimo režimas	1,07
Išjungimo režimas	0,40

# PROGRAMŲ LENTELĖ

Programa		Priežiūros etiketės	Maks. įkrova (kg)	Pasirenkama tiesiogiai			Pasirenkama parinkčių mygtuku		
				Džiovinimo lygis	Garų parinktis	Džiovinimo laikas	Atšviežinimas	Švelnus	Spartusis plovimas
EKO MEDVILNĖ			daug.		—	—		—	—
MEDVILNĖ			daug.		—	—	—	—	—
					✓	—	✓	✓	✓
					—	—	—	—	—
MIŠRŪS			2,0	—	✓	—	✓	✓	—
SINTETIKA			3,5		—	—	—	—	—
					✓	—	✓	✓	—
					—	—	—	—	—
ŠVELNI PR.			2,5		—	—	✓	—	—
„WOOL EXCELLENCE“			1,0		—	—	—	—	—
DIDELI SKALB.	XXL		3,0		—	—	✓	—	—
VĒDINIMAS			daug.	—	—	✓	✓	—	—
				—	—	—	—	—	—
ATŠVIEŽ.GARU			1,5	—	—	—	—	—	—
				—	—	—	—	—	—
DŽIOV.LAIKAS			daug.	—	—	✓	✓	—	—

✓ Pasirenkama / pasirenkama papildomai — Negalima pasirinkti / taikoma **Maksimalus krūvio dydis: 8 kg**

# PROGRAMOS

Įsitinkite, kad skalbinius galima džiovinti džiovyklėje. Daugiau skaitykite **PATARIMAI IR REKOMENDACIJOS** / Priežiūros etiketės.

## EKO MEDVILNĖ

Drėgnų medvilninių skalbinių džiovinimas. Standartinė medvilnės programa, tinka džiovinti drėgnus medvilninius skalbinius. Efektyviausia programa pagal energijos sąnaudas, skirta džiovinti medvilninius skalbinius. Energijos klasės etiketės vertės apskaičiuotos naudojant šią programą.



## MEDVILNĖ

Medvilninių skalbinių džiovinimas.



## MIŠRŪS

Mišrių skalbinių iš medvilnės, lino ir sintetinio pluošto ir mišraus jų pluošto skalbinių džiovinimas.



## SINTETIKA

Sintetinių audinių skalbinių džiovinimas.



## ŠVELNI PR.

Gležnų audinių skalbinių džiovinimas.



## „WOOL EXCELLENCE“

Vilninių audinių, kurių etiketėje nurodyta „Woolmark TOTAL EASY CARE WOOL“, džiovinimas.



## DIDELI SKALB.

Didelių skalbinių, pvz., miegmaišių, antklodžių ir kt., džiovinimas.



## VĖDINIMAS

Skalbinių vėdinimas, šviežinimas ir purenimas nenaudojant šildymo. Pasirinkite vėdinimo trukmę naudodami parinktį *Džiovinimo trukmė*.



## ŠVIEŽINIMAS GARU

Skalbinių šviežinimas garu.

Šviežina ir pašalina kvapus iš sausų ir švorių kasdienių drabužių, pvz., marškinių, palaidinių, kelnų iš medvilnės, sintetikos ir mišraus šių audinių pluošto.

Prieš dedami skalbinius į būgną šiek tiek sudrėkinkite juos apipurkšdami vandeniu (maks. 200 ml; naudokite butelį su purštuvu).

Džiovinimo lygiui nustatyta *Džiovinimo lygis* ir šio nustatymo pakeisti negalima.

Pasibaigus programai, nedelsiant išimkite skalbinius ir sukabinkite ant pakabų, kad jie kuo mažiau susiglamžytų.



## DŽIOV.LAIKAS

Ribotos džiovinimo trukmės programa. Pasirinkite programos trukmę naudodami parinktį „Džiovinimo trukmė“.

Tinka visiems skalbiniams, kuriuos galima džiovinti džiovyklėje. Programos pabaigoje galima pridėti trumpą džiovinimo ciklą. Daugiau informacijos pateikta

**PARINKTYS, FUNKCIJOS IR INDIKATORIAI** / *parinktis „Džiovinimo trukmė“*.

# PARINKTYS, FUNKCIJOS IR INDIKATORIAI

Vadovaudamiesi programų lentele, sužinokite, kurias parinktis galima naudoti su pasirinkta programa.

## TIESIOGIAI MYGTUKU PASIRENKAMOS PARINKTYS



### Garo parinktys

Sumažina medvilnės, sintetikos ir mišrių audinių skalbinių suglamžymą, nes džiovinimo ciklo pabaigoje pridėdama drėkinimo fazę.

Šią parinktį naudokite tik su maža skalbinių įkrova, o skalbinius iš džiovyklės išimkite iškart pasibaigus programai ir sukabinkite ant pakabų.

Drėgnumo lygiui automatiškai nustatoma *Džiovinimo lygis* ir su šia parinktimi nustatymo keisti negalima.

Negalima naudoti su parinktimis *Atšviežinimas*, *Spartusis plovimas* ir *Švelnus*.



## DŽIOV.LAIKAS

Pageidaujama džiovinimo trukmę nustatyti galima tik pasirinkus *Džiovinimo trukmė* arba *Vėdinimo programa*.

Paspauskite mygtuką; ekrane ims šviesti džiovinimo laiko simbolis. Sukdami rankenėlę pasirinkite norimą džiovinimo laiką iki 180 min., tada paspauskite rankenėlę ir patvirtinkite.

Negalima pasirinkti su kita programa, išskyrus *Džiovinimo trukmė* ir *Vėdinimo programa*.



## Džiovinimo lygis

Sukdami rankenėlę pasirinkite norimą džiovinimo lygį įdėtiems skalbiniams.

Paspauskite mygtuką, tada sukite rankenėlę ir pasirinkite norimą džiovinimo lygį; rinkitės iš



Džiovinimo lyginimui (tinka skalbiniams, kurie po džiovinimo ciklo bus lyginami, todėl paliekami šiek tiek drėgni)



Džiovin. į spintą (pakankamai sausi, kad po džiovinimo ciklo būtų galima kabinti spintoje)



Itin sausas (didž. džiovinimo lygis)

ir patvirtinkite paspausdami rankenėlę.

## PARINKTYS, PASIRENKAMOS NAUDOJANT PARINKČIŲ MYGTUKĄ



### Atšviežinimas

Apsaugo nuo susiglamžymo, jei nėra galimybės išimti skalbinius iškart pasibaigus programai. Pasibaigus programai, skalbiniai yra reguliariai išsukami po kelias minutes. Šis procesas gali būti vykdomas iki 12 val. nuo programos pabaigos. Jūs galite jį sustabdyti bet kuriuo metu paspausdami *įjungimo / išjungimo mygtuką* bet kuriuo metu.

Negalima naudoti su *garo parinktimi*.



### Švelnus

Skalbiniai apdorojami dar švelniau ir džiovinami žemesnėje temperatūroje.

Negalima naudoti su *Spartusis plovimas* ir *Garas parinktimi*.



### Spartusis plovimas

Įjungiamas spartesnis džiovinimas.

Negalima naudoti su *Švelnus* ir *Garas parinktimi*.

## FUNKCIJOS



### Ciklo pabaigos signalas

Galima įjungti arba išjungti apie programos pabaigą įspėjantį signalą.

= 3 sec

### Mygtukų užraktas

Skirtas užrakinti valdymo skydelio mygtukus ir rankenėlę, kad jais nebūtų galima naudotis.

Norint užrakinti mygtukus:

- Džiovyklė turi būti įjungta.
- Nuspauskite ir laikykite *Mygtukų užraktą*, kol mygtukas ims šviesti. Dabar rankenėlė ir mygtukai yra užrakinti. Veikia tik *įjungimo / išjungimo mygtukas*.

Jei išjungsitė ir vėl įjungsitė džiovyklę, mygtukų užraktas liks suaktyvintas, kol jį išjungsitė.

Norint atrakinti mygtukus:

- Nuspauskite ir laikykite *mygtukų užrakto mygtuką*, kol užges mygtuko lemputė.



### Paleidimo delsa

Programos paleidimas atidedamas vėlesniam laikui.

Programos paleidimą galima atidėti iki 23 val.

- Pasirinkite programą ir parinktis.
- Paspauskite *Paleidimo delsos mygtuką* – *Paleidimo delsos simbolis* ekrane ims mirksėti.
- Sukdami rankenėlę pasirinkite paleidimo delsą (iki 23 val.), kuri bus rodoma ekrane. Patvirtinkite paspausdami rankenėlę.
- Paspauskite *Paleidimo / Pauzė* mygtuką – ekrane bus rodomas iki programos paleidimo likęs laikas. Švies *paleidimo / pristabdymo mygtuko* lemputė. Gali pasigirsti siurblio įjungimo garsas.
- Praėjus nustatytam delsos laikui, džiovyklė ims veikti savaime. Tuomet ekrane pasirodys likęs programos vykdymo laikas.

Norint atšaukti *paleidimo delsą*

- Paspauskite *Paleidimo / pristabdymo* mygtuką ir atšaukite paleidimo atidėjimą (paspauskite *Paleidimo / pristabdymo* mygtuką dar kartą, kad pasirinkta programa būtų paleista nedelsiant).

## INDIKATORIAI



### Vandens bakas pilnas

(=> ištuštinkite vandens baką)



### Užsikimšo apatinis filtras

(=> išvalykite apatinį filtrą).



### Užsikimšo durelių filtras

(=> išvalykite durelių filtrą)

Jei sutriko prietaiso veikimas, skaitykite sk. **GEDIMŲ ŠALINIMO VADOVAS**, kuris pateiktas **NAUDOJIMO IR PRIEŽIŪROS VADOVE**.

# VALYMAS IR TECHNINĖ PRIEŽIŪRA

## ⚠ ĮSPĖJIMAS

Prieš valant ar atliekant techninę priežiūrą, būtina prietaisą išjungti ir atjungti nuo elektros tinklo.

Būkite atsargūs, nes vandens bake esantis vanduo dar gali būti karštas.

### IŠTUŠTINKITE VANDENS BAKĄ PO KIEKVIENO DŽIOVINIMO CIKLO

Suimkite už rankenėlės ir atsargiai ištraukite vandens baką. Pilną vandens baką laikykite abiem rankomis. Išpilkite vandenį ir įstatykite baką atgal į vietą. Patikrinkite, ar jis įstatytas teisingai.

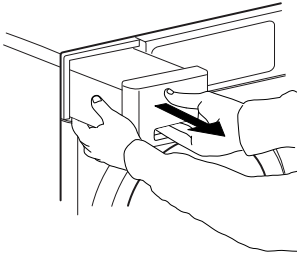

### VALYKITE DURELIŲ FILTRĄ PO KIEKVIENO DŽIOVINIMO CIKLO

Atidarykite dureles ir išimkite durelių filtrą patraukdami jį į viršų.

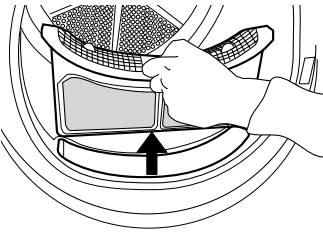

Paspauskite mygtuką durelių filtrui atidaryti. Išimkite viduje susikaupusius pūkus. Uždarykite filtrą ir įstatykite jį teisingai, kad jis gerai įsistatytų į filtro lizdą.

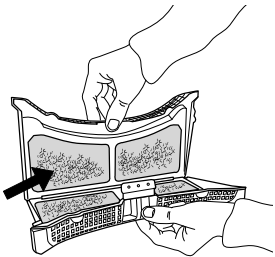

### APATINĮ FILTRĄ VALYKITE PO PENKIŲ DŽIOVINIMO CIKLŲ

Būkite atsargūs.

Kai kuriuose modeliuose naudojami kitokie filtrai, todėl kai kurie toliau pateikti aprašymai gali skirtis nuo džiovyklėje naudojamo filtro. Būtina išvalyti visas filtro dalis.

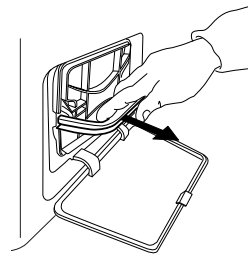

Atidarykite apatines dureles. Suimkite už rankenėlės ir ištraukite apatinį filtrą.

Prieš valdydami nuimkite nuo filtro poroloną. Išvalykite filtro poroloną ir patį filtrą ranka arba po tekančiu vandeniu. Neplaukite jo skalbimo mašinoje. Išgręžkite filtro poroloną. Nedėkite varvančio porolono į apatinį filtrą.

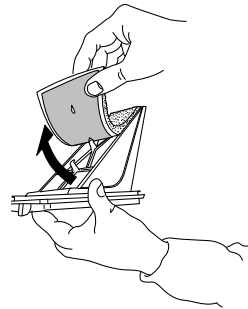

Įstatykite į apatinį filtrą poroloną. Drėgnu audiniu ar atsargiai dulkių siurbliu išvalykite džiovyklės filtro lizdą. Vėl įstatykite apatinį filtrą. Nulenkite filtro rankenėlę žemyn ir uždarykite apatines dureles.

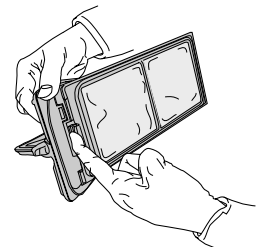
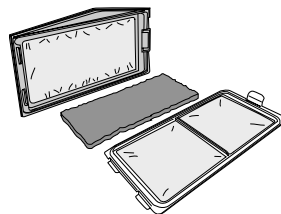

### GAMINIO DUOMENŲ LAPAS

⬇️ [www](http://www.docs.whirlpool.eu) Gaminio duomenų lapą su šio prietaiso energijos sąnaudomis galite atsisiųsti iš „Whirlpool“ svetainės adresu [docs.whirlpool.eu](http://docs.whirlpool.eu)

### KUR GAUTI NAUDOJIMO IR PRIEŽIŪROS VADOVĄ

> ⬇️ [www](http://www.docs.whirlpool.eu) Naudojimo ir priežiūros vadovą atsisiųskite svetainėje [docs.whirlpool.eu](http://docs.whirlpool.eu) (galite naudoti šį kodą) nurodę gaminio kodą.

> Taip pat galite kreiptis į techninės priežiūros centrą



### SUSISIEKIMAS SU TECHNINĖS PRIEŽIŪROS CENTRU

Visą kontaktinę informaciją rasite garantijos sąlygų lankstinuke. Techninės priežiūros centre būtina pateikti gaminio duomenų plokštelėje nurodytus kodus.

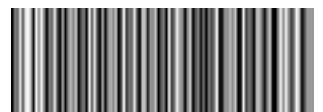
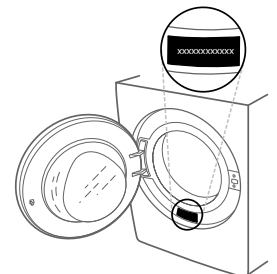

400011037619

Spausdinta Italijoje

