

HACW707HTSBUK

12NC: F168034

Código EAN: 8050147680346

Hotpoint

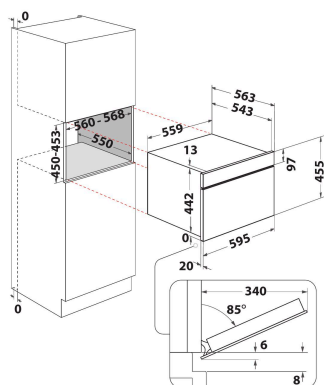
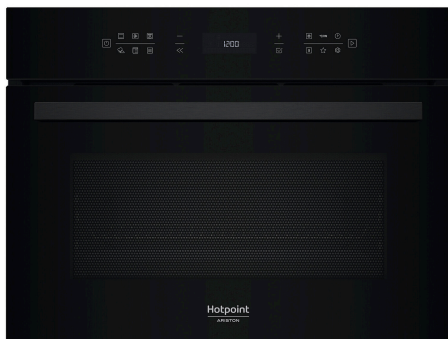

CARACTERÍSTICAS PRINCIPALES

| | |
|---|------------------|
| Grupo de producto | Microondas |
| Código comercial del producto | HACW707HTSBUK |
| Color principal del producto | Negro |
| Tipo de horno microondas | Combo microondas |
| Tipo de construcción | Integrable |
| Tipo de control | Electrónica |
| Control e indicadores | Touch-control |
| Método de cocción adicional Grill | Si |
| Crisp | si |
| Steam | si |
| Método de cocción adicional Aire caliente | Si |
| Reloj | Si |
| Programa automático | Si |
| Altura del producto | 455 |
| Anchura del producto | 559 |
| Fondo del producto | 543 |
| Altura mínima del hueco | 450 |
| Anchura mínima del nicho | 560 |
| Fondo del hueco | 550 |
| Peso neto | 41 |
| Capacidad de la cámara | 53 |
| Plato giratorio | No |
| Diámetro del plato giratorio | 0 |
| Sistema de limpieza integrado | Hidrolítico |

CARACTERÍSTICAS TÉCNICAS

| | |
|--|---------------------------|
| Intensidad corriente eléctrica | 16 |
| Tensión | 220-240 |
| Frecuencia | 50 |
| Longitud del cable de alimentación eléctrica | 150 |
| Tipo de clavija | Schuko |
| Temporizador | si |
| Potencia del grill | 2000 |
| Tipo de grill | Elemento de calentamiento |
| - | Esmaltado |
| Luz interior | Si |
| Método de cocción adicional Grill | Si |
| Posición de luces internas | Right side |

DATOS DE CONSUMO

| | |
|----------------------------------|--------|
| 6th Sense / Dynamic Intelligence | MyMenu |
| Número de niveles de potencia | 7 |
| Potencia máxima del microondas | 950 |
| Bread Defrost | si |
| Je Defrost | si |
| Jet Start | si |