

Whirlpool

Lednice / Návod k obsluze

Chladnička / Používateľská príručka

Frigorifer / Manuali i Përdoruesit

Холодильник / Посібник користувача

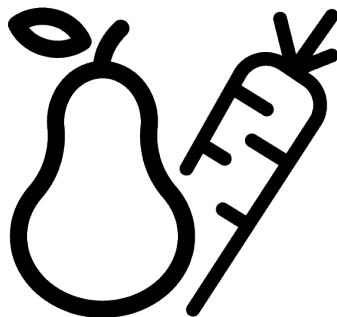

WHD2 6553 X5E

®/TM/© 2026 Whirlpool. Vyrobeno v licenci_®/TM/© 2026 Whirlpool. Vyrobené na základe _®/TM/© 2026 Whirlpool. Prodhuar sipas licencës_®/TM/© 2026 Whirlpool.®/TM/© 2026 Whirlpool. Виробляється за ліцензією

15 7550 0127/ CS SK SQ UK / AJ_4/4/ 2/19/2026 4:57 PM
7282146994

Nejdříve si přečtěte tento návod!

Vážení zákazníci

Děkujeme, že jste si vybrali tento výrobek .

Zaregistrujte své produkty na www.register10.eu





Byli bychom rádi, kdyby jste dosáhli optimální účinnost tohoto vysoce kvalitního výrobku, který byl vyroben pomocí nejmodernějších technologií. Před použitím produktu si pozorně přečtěte tento návod a veškerou dodanou dokumentaci.

Dbejte na všechny informace a varování uvedené v uživatelské příručce. Tímto způsobem budete chránit sebe a svůj výrobek před možnými nebezpečími. Uschovejte tento návod k obsluze. Přiložte tuto příručku ke spotřebiči, pokud jej odevzdáte někomu jinému.

V uživatelské příručce jsou používány následující symboly, které se nachází na výrobku:



Přečtěte si uživatelskou příručku.

		Informace o modelu uložené v databázi výrobků se dají získat zadáním následující webové stránky a vyhledáním identifikátoru vašeho modelu (*), který je uveden na energetickém štítku. https://eprel.ec.europa.eu/
SUPPLIER'S NAME	MODEL IDENTIFIER → (*)	
		



1 Pokyny pro ochranu životního prostředí	4
1.1 Likvidace obalových materiálů	4
2 Vaše chladnička	4
3 Instalace	5
4 Příprava	6
4.1 Co udělat pro úsporu energie	6
4.2 První uvedení do provozu.....	6
4.3 Klimatická třída a definice	7
5 Provoz spotřebiče	7
6 Ovládací panel produktu.....	8
7 Používání vašeho spotřebiče.....	10
7.1 Skladování potravin ve vašem produktu.....	10
7.2 Výměna osvětlovací lampy	13
7.3 Upozornění na otevřené dveře.....	13
7.4 Obrácení strany otevírání dveří.....	13
8 Vlastnosti produktu.....	13
8.1 Prostor pro uskladnění ledu.....	13
8.2 Držák na vejce	14
8.3 Ostřejší	14
8.4 Oblast chladicího prostoru mléčných výrobků.....	15
9 Údržba a čištění	15
10 Řešení problémů	16

1 Pokyny pro ochranu životního prostředí

1.1 Likvidace obalových materiálů

Obalový materiál je recyklovatelný a je označen recyklačním symbolem .

Jednotlivé části obalu se proto musí likvidovat zodpovědně a v plném souladu s předpisy místních orgánů, které upravují likvidaci odpadu.

2 Vaše chladnička

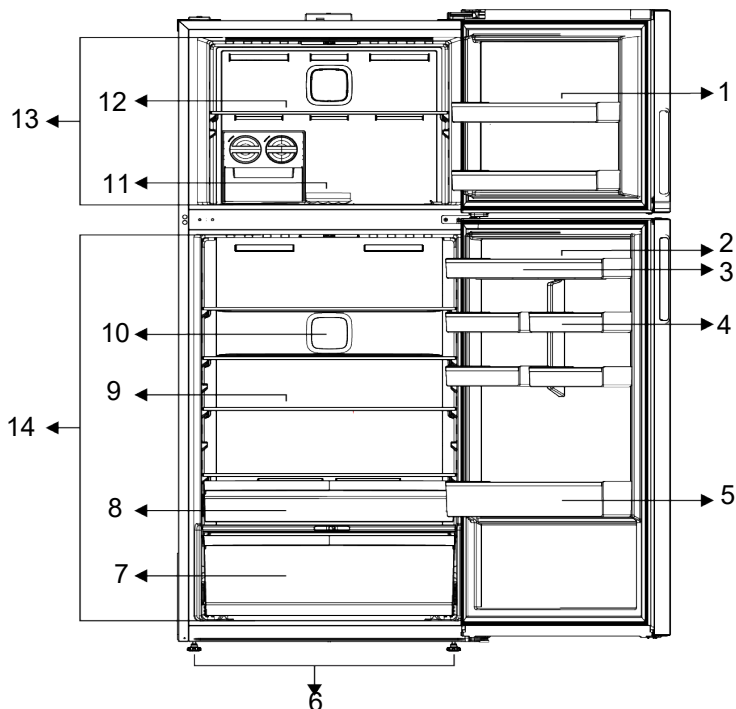

- | | |
|---|---|
| 1 *Dveřní stojany mrazicího oddílu | 2 Přihrádka na vejce |
| 3 * Dveřní stojan chladicího oddílu | 4 * Držáky malých dveří chladicího oddílu |
| 5 Stojan na láhve | 6 Nastavitelné nožičky |
| 7 Ostřejší, ostřejší separátor a ethylenový filtr | 8 Mlékárenská (chladicí) zásuvka |
| 9 *Skleněné police | 10 Ventilátor |
| 11 *Výrobek ledu/nádoba na skladování ledu | 12 Skleněná police mrazicího oddílu |
| 13 Mrazicí přihrádka | 14 Chladicí přihrádka |

***Volitelné:** Obrázky v tomto návodu k použití jsou schematické a nemusí být přesně stejné jako váš produkt. Pokud v

zakoupeném produktu nejsou k dispozici příslušné díly, platí tyto údaje pro jiné modely.

3 Instalace

Správné místo pro instalaci

Nejdříve si přečtete "Bezpečnostní pokyny"!

Pro instalaci výrobku se obraťte na autorizovaný servis. Pro přípravu spotřebiče pro instalaci vyhledejte informace v uživatelské příručce a ujistěte se, že jsou k dispozici požadované elektrické a vodovodní nástroje. Pokud ne, pro uspořádání těchto nástrojů podle potřeby se obraťte na elektrikáře a vodoinstalatéry.

- Poškozený napájecí kabel musí být vyměněn autorizovaným servisem.
- Při umístění dvou chladniček v přílehlé pozici, mezi dvěma jednotkami nechejte vzdálenost nejméně 4 cm.
- Uchovávejte produkt mimo přímé sluneční světlo a na suchém místě.
- Aby Váš výrobek účinně fungoval, vyžaduje dostatečný oběh vzduchu. Umístíte-li produkt ve výklenku, nezapomeňte mezi výrobkem a stropem, zadní stěnou a bočními stěnami ponechat volný prostor nejméně 5 cm. Zkontrolujte, zda je na svém místě součástka zajišťující ochranný odstup od zdi (pokud je dodána s výrobkem). Pokud součástka není k dispozici, nebo pokud se ztratila nebo upadla, umístěte výrobek tak, aby mezi zadní stěnou výrobku a stěnou místnosti zůstal volný prostor nejméně 5 cm. Volný prostor vzadu je důležitý pro účinný provoz výrobku.
- Pokud je rozpětí dveří příliš úzké pro přenesení výrobku, odmontujte dveře a otočte produkt na bok, pokud to nefunguje, obraťte se na autorizovaný servis.
- Pro zabránění vibracím umístěte výrobek na rovný povrch
- Umístěte výrobek alespoň 30 cm od radiátorů, kamen a podobných tepelných zdrojů a alespoň 5 cm od elektrických trub

- Nevystavujte výrobek přímému slunečnímu záření nebo jej neponechávejte ve vlhkém prostředí.
- Před přepravou nebo použitím nikdy neotevírejte kryt ovládací desky výrobku. Nebezpečí úrazu elektrickým zásahem a požáru!
- Naše společnost nenes zodpovědnost za případné škody vzniklé v důsledku použití bez uzemnění a bez připojení napájení v nesouladu s vnitrostátními předpisy.
- Zásuvka napájecího kabelu musí být snadno přístupná i po instalaci.

Výstraha před horkým povrchem!

Boční stěny vašeho produktu jsou vybaveny trubkami chlazení, které vylepšují chladicí systém. Přes tyto povrchy může téct vysokotlaká kapalina, která může způsobit ohřev bočních stěn. Je to normální a nevyžaduje to údržbu. Při kontaktu s těmito oblastmi buďte opatrní.

Přípevnění plastových klínů

K zachování dostatečného prostoru pro cirkulaci vzduchu mezi výrobkem a stěnou použijte plastové klíny dodané s výrobkem.

- Odstraňte šrouby na výrobku a namontujte šrouby dodané s klíny.
- Přípevněte 2 plastové klíny na kryt větrání jako jsou zobrazeny na obrázku.

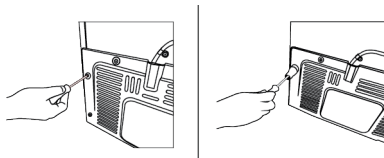

Nastavení nožek

Pokud výrobek není v rovnovážné poloze, nastavte přední nastavitelné stojany jejich otáčením směrem doprava nebo doleva.

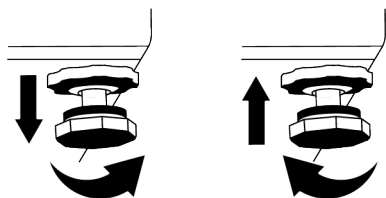

4 Příprava

Nejdříve si přečtěte "Bezpečnostní pokyny"!

4.1 Co udělat pro úsporu energie

- Tento chladicí spotřebič není určen k používání jako vestavný spotřebič.
- Při nakládání potravin nechte v chladničce dostatek místa pro zajištění dostatečné cirkulace vzduchu pro chlazení.
- Protože horký a vlhký vzduch se nedostane přímo do vašeho výrobku, když nejsou dvířka zavřená, výrobek se optimalizuje ve stávajících podmínkách tak, aby jídlo uvnitř bylo bezpečně chráněno. Za těchto okolností budou funkce a součásti, jako jsou kompresor, ventilátor, ohřívač, rozmrazovač, osvětlení, displej atd., pracovat podle potřeb s minimální spotřebou energie.
- V případě, že je k dispozici více možností, skleněné police musí být umístěny tak, aby nebyly blokovány výstupy vzduchu na zadní stěně a nejlépe tak, aby výstupy vzduchu zůstaly pod skleněnou polici. Tato kombinace může pomoci zlepšit distribuci vzduchu a energetickou účinnost.
- Při skladování důrazně doporučujeme použití spodní zásuvky.
- K dosažení optimálního výkonu lze použít funkci rychlého zmrazení (je-li k dispozici), a to 24 hodin před vložením čerstvých potravin do mrazničky.
- Ve většině případů stačí funkci rychlého zmrazení 24 hodin po vložení čerstvých potravin do mrazničky. Po určité době se funkce rychlého zmrazení automaticky deaktivuje.

- Při zmrazování malého množství potravin lze funkci rychlého zmrazení po určité době deaktivovat, aby se zajistila úspora energie.
- Ukládejte potraviny do chladicího prostoru nebo chladicí složky podle správných skladovacích podmínek, abyste ušetřili energii.

4.2 První uvedení do provozu

Před použitím produktu se ujistěte, že byly provedeny všechny nezbytné přípravy v souladu s pokyny uvedenými v kapitolách „Bezpečnostní instrukce“ a „Instalace“.

- Před použitím výrobku počkejte alespoň 2 hodiny, aby se zajistila úplná účinnost chlazení.
- Nechte produkt běžet bez umístění jakýchkoli potravin uvnitř po dobu 6 hodin a dvířka produktu by měla být co nejvíce zavřená.
- Změna teploty způsobená otevřením a zavíráním dvířek během používání výrobku může běžně vést ke kondenzaci na dveřích/polcích a skleněných nádobách umístěných ve výrobku.
- Když se kompresor zapne, uslyšíte zvuk. Je normální, že výrobek vydává hluk, i když kompresor není v provozu, protože v chladicím systému se může stlačovat kapalina a plyn.
- Je normální, že se přední hrany produktu ohřejí. Tyto oblasti jsou navrženy tak, aby se zahřály, s cílem zabránění kondenzace.
- U některých modelů se panel indikátoru automaticky vypne po 1 minutách po zavření dveří. Znovu se aktivuje když se dveře otevřou nebo po stisknutí tlačítka.

4.3 Klimatická třída a definice

Prohlédněte si klimatickou třídu na typovém štítku zařízení. Podle klimatické třídy se na vaše zařízení vztahuje jedna z následujících informací.

- **SN:** Dlouhodobé mírné podnebí: Toto chladicí zařízení je určeno k používání při teplotách okolí od 10 °C do 32 °C.

5 Provoz spotřebiče

Nejdříve si přečtete "Bezpečnostní pokyny"!

- Výrobek se používá pouze pro skladování potravin.
- Pokud nebudete doma (např. dovolená) a nebudete delší dobu používat výrobek ledu Icematic nebo dávkovač vody, vypněte ventil vody. V opačném případě může dojít k úniku vody.

- **N:** Mírné podnebí: Toto chladicí zařízení je určeno k používání při teplotách okolí od 16 °C do 32 °C.
- **ST:** Subtropické podnebí: Toto chladicí zařízení je určeno k používání při teplotách okolí od 16 °C do 38 °C.
- **T:** Tropické podnebí: Toto chladicí zařízení je určeno k používání při teplotách okolí od 16 °C do 43 °C.

Odpojení výrobku od sítě

- Odstraňte něj jídlo, z důvodu zabránění zápachu,
- Počkejte, až led roztaje, vyčistěte interiér a nechte jej vyschnout, dveře nechte otevřené, aby se nepoškodily vnitřní plasty tělesa.

6 Ovládací panel produktu

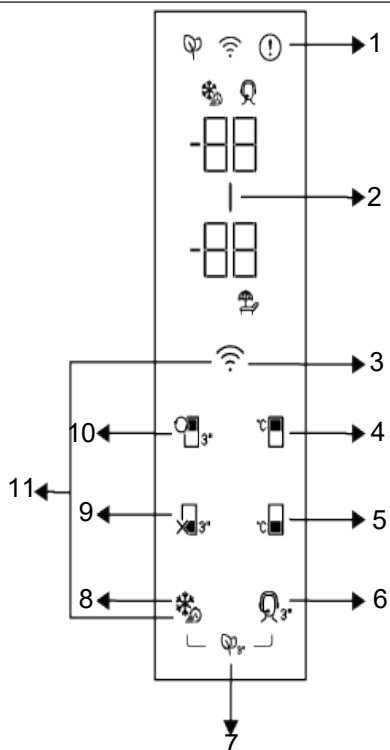

- | | | | |
|----|---|----|---|
| 1 | Indikátor poruchového stavu | 2 | Kontrolka úspory energie (displej vypnutý) |
| 3 | * Bezdrátové tlačítko | 4 | Tlačítko nastavení teploty mrazicí části |
| 5 | Tlačítko nastavení teploty chladicího prostoru | 6 | * Tlačítko Podpůrné služby |
| 7 | * Tlačítko modulu deodorizéru | 8 | *Tlačítko rychlého zmrazení / tlačítko nastavení funkce světla rukojeti |
| 9 | *Funkční tlačítko vypnutí (Prázdniny) chladicího prostoru | 10 | * Tlačítko přepínání prostoru |
| 11 | Tlačítko na obnovení nastavení bezdrátového připojení | | |

Nejprve si přečtěte „Bezpečnostní pokyny“!

Zvukové a vizuální funkce na přístrojové desce vám pomohou produkt používat.

*Volitelné: Zobrazené funkce jsou volitelné, funkce na displeji vašeho produktu se mohou lišit tvarem a umístěním.

1. Indikátor stavu chyby

Tento indikátor se aktivuje, když se váš produkt dostatečně nechladí nebo když dojde k chybě senzoru. Na displeji teploty mrazicího oddílu se zobrazí písmeno „E“ a

na displeji teploty chladicího oddílu se zobrazí čísla jako 1, 2, 3 atd. Tato čísla na displeji informují servisní oddělení o chybě, která nastala.

Když vložíte horké jídlo do mrazicího oddílu nebo necháte dveře otevřené po delší dobu, může se dočasně rozsvítit vykřičník.

Nejedná se o poruchu; varování se vymaže, když jídlo vychladne nebo je stisknuto jakékoli tlačítko.

2. Indikátor úspory energie (vypnutá obrazovka)

Pokud nejsou dvířka produktu otevřena nebo zavřena, automaticky se aktivuje úspora energie a rozsvítí se ikona úspory energie. Po aktivaci funkce úspory energie se všechny ikony na displeji, kromě ikony úspory energie, vypnou. Pokud je stisknuto kterékoli tlačítko nebo jsou dveře otevřeny, když je aktivní funkce úspory energie, funkce úspory energie se ukončí a ikony displeje se vrátí do normálu. Funkce úspory energie je aktivní z výroby a nelze ji zrušit.

3.* Tlačítko bezdrátového připojení

Když podržíte tlačítko po dobu 3 sekund, ikona bezdrátového připojení na displeji bude pomalu blikat (v 0,5sekundových intervalech). Tím se zahájí počáteční zavedení domácí sítě do produktu.

Jakmile je s produktem navázáno bezdrátové připojení, ikona bezdrátového připojení zůstane svítit.

Po dokončení počátečního nastavení můžete aktivovat/deaktivovat připojení stisknutím tohoto tlačítka. Ikona bezdrátového připojení bliká rychle (0,2sekundové intervaly), dokud není připojení navázáno. Jakmile je připojení aktivní, ikona bezdrátové sítě zůstane svítit. Pokud připojení není navázáno po dlouhou dobu, zkontrolujte nastavení připojení a podívejte se do části „Odstraňování problémů“ v uživatelské příručce.

Pro bezdrátové připojení musí být použita aplikace HomeWhiz. Postup nastavení je vysvětlen v aplikaci během nastavení.

Do aplikace se dostanete naskenováním QR kódu na štítku HomeWhiz na produktu. Aplikace je k dispozici v App Store pro zařízení se systémem iOS a Play Store pro zařízení se systémem Android.

Podrobné informace naleznete na adrese <https://www.homewhiz.com/>.

4. Tlačítko nastavení teploty mrazicího oddílu

Je provedeno nastavení teploty mrazicího oddílu. Stisknutím tlačítka lze nastavit teplotu mrazicího oddílu na -18, -19, -20, -21, -22, -23, -24 °C.

5. Tlačítko nastavení teploty chladničky

Teplota chladicího oddílu je nastavena. Po stisknutí tlačítka lze teplotu chladničky nastavit na 8, 7, 6, 5, 4, 3, 2 a 1 Celsia.

6.* Servisní klíč podpory

Stiskněte a podržte toto tlačítko po dobu 3 sekund pro aktivaci/deaktivaci služby podpory. Podrobné informace o tom, jak používat službu podpory, naleznete v části „Funkce služby podpory“.

7.* Tlačítko modulu eliminátoru zápachu

Chcete-li aktivovat/deaktivovat funkci odstranění zápachu, stiskněte a podržte toto tlačítko po dobu 3 sekund. LED DIODA nad tlačítkem se rozsvítí, když je aktivní funkce odstranění zápachu. Když je funkce aktivní, modul pro odstranění zápachu bude pracovat pravidelně.

8.* Tlačítko rychlého zmrazení

Po stisknutí tlačítka rychlého zmrazení se rozsvítí LED dioda nad tlačítkem a aktivuje se funkce rychlého zmrazení. Teplota mrazicího oddílu je nastavena na -27 stupňů Celsia. Funkci zrušíte opětovným stisknutím tlačítka. Funkce rychlého zmrazení se automaticky zruší. Pokud chcete zmrazit velké množství čerstvých potravin, stiskněte tlačítko rychlého zmrazení před umístěním potravin do mrazicího oddílu.

*Tlačítko pro nastavení funkce světla rukojeti

Funkci kontrolky rukojeti lze přepínat mezi režimy zapnutí a vypnutí stisknutím tlačítka rychlého zmrazení po dobu 3 sekund. V režimu vypnuto je kontrolka rukojeti aktivní pouze při otevření dvířek produktu a po určité době po zavření dvířek zhasne. V zapnutém režimu je kontrolka rukojeti aktivní, když jsou dvířka produktu otevřená, a po určitou dobu po zavření dvířek stále tlumeně svítí. Funkce kontrolky rukojeti je ve výchozím nastavení nastavena na režim vypnuto.

9.* Funkční tlačítko vypnutí chladničky

(dovolená) 

Pro aktivaci funkce Dovolena stiskněte tlačítko na 3 sekundy. Režim dovolené bude aktivován a zobrazí se ikona dovolené.

Rozsvítí se kontrolka. Na displeji teploty chladicího oddílu se zobrazí „-“ a chladicí oddíl nebude aktivně chlazen. Pokud je tato funkce aktivována, nedoporučuje se uchovávat potraviny v chladicím oddílu. Ostatní oddíly se budou nadále ochlazovat podle nastavených teplot. Chcete-li tuto funkci zrušit, stiskněte tlačítko znovu na 3 sekundy.

7 Používání vašeho spotřebiče

7.1 Skladování potravin ve vašem produktu

Skladování potravin v mrazicím oddílu

- Rychleji vychladnete aktivací funkce rychlého zmrazení 4-6 hodin před zmrazením.
- Před umístěním horkých potravin do mrazicího oddílu je nechte ohřát na pokojovou teplotu.
- Potraviny, které mají být zmrazeny, by měly být rozděleny na porce dostatečně velké, aby mohly být pokaždé konzumovány, a zmrazeny v samostatných baleních.

10.* Tlačítko převodu kabiny

Stisknutím tlačítka konverze skříně po dobu 3 sekund projdete mrazicí částí mezi režimem chladničky, vypnuto a mrazničkou. Při provozu jako chladicí přihrádka lze teplotu nastavit na 4 stupně Celsia. V režimu vypnuto se na displeji teploty skříně zobrazí „-“.

11. Tlačítko Reset nastavení

bezdrátového připojení  + 

Chcete-li obnovit nastavení bezdrátového připojení, stiskněte současně tlačítka Rychlé zmrazení a Bezdrátové připojení na 3 sekundy. Všechny dříve nainstalované informace o uživateli se ztratí při resetování bezdrátových nastavení produktu/obnovení továrního nastavení.

UPOZORNĚNÍ



Teplotu lze nastavit v rozmezí 1-8 °C pro chladicí prostor a v rozmezí -24 až -15 °C pro mrazicí prostor. Nastavitelné hodnoty teploty se mohou lišit za předpokladu, že jsou v těchto rozmezích podle specifikací výrobku.

- Před vložením do mrazničky doporučujeme potraviny zabalit.
- Aby nedošlo k překročení doby skladování, napište na obal datum zmrazení, dobu trvání a název potraviny podle doby skladování různých potravin.
- Rychle jezte rozmrazené potraviny. Rozmrazené potraviny nelze znovu zmrazit, pokud nejsou vařené. Není bezpečné konzumovat čerstvé potraviny, které byly rozmrazeny a znovu zmrazeny bez vaření.
- Při zmrazování čerstvých potravin zabraňte jejich kontaktu s již zmrazenými potravinami. V opačném případě zmrazené potraviny rozmraznou.

Skladování mražených potravin

- Při skladování potravin dodržujte časy uvedené v těchto pokynech.
- Pro zachování kvality potravin se snažte, aby doba mezi nákupem a skladováním byla co nejkratší.
- Nakupujte zmrazené potraviny skladované při teplotě -18 °C nebo nižší.
- Vyhněte se nákupu potravin s ledem atd. v jejich obalech. To znamená, že produkt mohl být částečně rozmrazen a znovu zmrazen. Teplota ovlivňuje kvalitu potravin.
- Nepřekračujte dobu skladování doporučenou výrobcem potravin. Z mrazničky vyjměte pouze takové množství potravin, které potřebujete.
- S výjimkou případů extrémních podmínek prostředí, pokud je váš produkt nastaven na nastavené hodnoty uvedené v tabulce doporučených nastavených hodnot, potraviny zůstanou déle čerstvé jak v oddílu pro čerstvé potraviny, tak v mrazicím oddílu.
- Pokud je prostor pro čerstvé potraviny nastaven na nižší teplotu, čerstvé ovoce a zelenina mohou částečně zamrznout.

Tabulka doporučených nastavených hodnot

Nastavení mrazicího oddílu	Nastavení chladicího oddílu	Vysvětlení
-18°C	4°C	Toto je normální doporučené nastavení. Toto nastavení se doporučuje, pokud je okolní teplota nižší než 30 °C.
-20, -22 nebo -24°C	4°C	Tato nastavení se doporučují, pokud okolní teplota překročí 30 °C.
Rychlé zmrazení	4°C	Použijte ho, když chcete rychle zmrazit jídlo. Po dokončení procesu se jídlo vrátí do předchozího stavu.
-18 °C nebo chladnější	2°C	Pokud si myslíte, že vaše chladnička není dostatečně chladná kvůli horkému počasí nebo častému otevírání a zavírání dveří, použijte tato nastavení.

Rychlé zmrazení

1. Aktivujte funkci rychlého zmrazení 24 hodin před vložením čerstvých potravin, které zmrazíte.
2. Potraviny, které chcete zmrazit, umístěte 24 hodin po stisknutí tlačítka na horní polici, která má vyšší mrazicí kapacitu.
3. Funkce rychlého zmrazení bude po určité době automaticky zrušena.

Informace o hlubokém mrazáku

Podle norem IEC 62552 musí být na každých 100 litrů objemu mrazicího oddílu výrobek schopen zmrazit 4,5 kg potravin při pokojové teplotě 25 °C za 24 hodin při teplotě -18 °C nebo nižší.

Dlouhodobé uchování potravin je možné pouze při teplotách -18 °C a nižších.

Čerstvost potravin (v hlubokém mrazáku při teplotách -18 °C a nižších) můžete uchovat měsíce.

Potraviny, které mají být zmrazeny, by neměly přijít do styku s dříve zmrazenými potravinami, aby se zabránilo jejich částečnému rozmrazení. Chcete-li prodloužit trvanlivost mražené zeleniny, uvařte ji a vypusťte. Po vypuštění je vložte do vzduchotěsných nádob a vložte do mrazničky. Banány, rajčata, hlávkový salát, celer, vejce natvrdo, brambory apod. nejsou vhodné k mražení. Zmrazení těchto potravin pouze negativně ovlivní jejich nutriční hodnotu a kvalitu jídla. Neexistuje žádné riziko zkažení, které by představovalo zdravotní riziko.

Umístění potravin

Police mrazicího oddílu:Různé mražené potraviny, jako je maso, ryby, zmrzlina, zelenina atd.

Police chladicího oddílu:Potraviny v hrncích, zakryté nádobí a zakryté nádoby, vejce (v zakryté nádobě)

Dveřní police chladničky:Malé balené potraviny nebo nápoje

Odpadkový koš na zeleninu:Zelenina a ovoce

Prostor pro čerstvé potraviny:Deli produkty (snídaňové položky, masné výrobky k rychlé konzumaci)

• **Skladování potravin v chladničkách a chladičích oddílech**

- Pokud jsou dveře oddílu často otevírány a zavírány a ponechávány otevřené po dlouhou dobu, teploty oddílu se výrazně zvýší, což může zkrátit životnost potravin a způsobit jejich zkažení.
- Aby nedošlo ke změně zápachu nebo chuti, měly by být potraviny skladovány v uzavřených nádobách.
- Ve svém produktu neskladujte příliš mnoho potravin. Pro dosažení lepšího a rovnoměrnějšího chlazení umístěte potraviny od sebe tak, aby mezi nimi mohl cirkulovat studený vzduch.
- Ponechte prostor mezi jídelm a vnitřní stěnou, aby mohl proudit vzduch. Potraviny umístěné na zadní stěně mohou zamrznout.
- Před vložením do chladničky ohřejte vařené jídlo na pokojovou teplotu. Poté položte teplé jídlo na spodní police chladničky. Nedávejte teplé jídlo do blízkosti potravin podléhajících zkáze.
- Zmrazené potraviny rozmrazte v přihrádce na čerstvé potraviny. Tímto způsobem můžete použít zmrazené potraviny k ochlazení prostoru pro čerstvé potraviny a ušetřit energii.
- Skladování nezralého tropického ovoce (mango, různé druhy melounů, papája, banán, ananas) ve vašich produktech může urychlit proces zrání. To se nedoporučuje, protože to bude mít za následek kratší trvanlivost.
- Cibule, česnek, zázvor a další kořenová zelenina by měly být skladovány v tmavé, chladné místnosti, nikoli v nádobě na produkty.

- Pokud si všimnete, že se potraviny uvnitř výrobku zkazily, zlikvidujte je a vyčistěte veškeré příslušenství, které s nimi přišlo do styku.
- Chcete-li rychle ochladit velké hrncové pokrmy, jako jsou polévky a dušené maso, můžete je rozdělit do mělkých nádob a umístit je do produktu.
- Nepokládejte nezabalené potraviny do blízkosti vajec.
- Ovoce a zeleninu uchovávejte odděleně od sebe a jednotlivé druhy skladujte společně (např. jablka s jablky, mrkev s mrkví).
- Vyjměte zeleninu z plastového sáčku, zabalte ji do papírových utěrek nebo utěrky a vložte do chladničky. Pokud tyto druhy potravin před přidáním do chladničky umyjete, nezapomeňte je poté vysušit.
- Můžete vytvořit vlhké prostředí a umožnit proudění vzduchu skladováním ovoce a zeleniny, které jsou náchylné k sušení, v perforovaných nebo otevřených plastových sáčcích.
- S výjimkou případů extrémních podmínek prostředí, pokud je váš produkt nastaven na nastavené hodnoty (v doporučené tabulce nastavených hodnot), potraviny zůstanou déle čerstvé jak v oddílu pro čerstvé potraviny, tak v mrazicím oddílu.

Skladování potravin v chladičím prostoru

V chladičím oddílu se teplota skladovaných potravin může pohybovat mezi +3 °C a -3 °C. Teploty v chladičím oddílu mohou klesnout pod 0 °C, proto není vhodný pro skladování čerstvého ovoce/zeleniny. Pokud potřebujete skladovat čerstvé potraviny v chladičím oddílu, ujistěte se, že jste nastavili chladničku na 5 °C nebo teplejší.

Skladujte různé potraviny na různých místech podle jejich vlastností.

Jídlo	Lokalita
Vejce	Dveřní police
Mléčné výrobky (másko, sýr)	Prostor s nulovým stupněm (snídaně), pokud je k dispozici
Ovoce, zelenina a zelenina	Prostor pro ovoce a zeleninu, zeleninový koš nebo Příhrádka EverFresh+ (je-li k dispozici)
Čerstvé maso, drůbež, ryby, výrobky z klobás Vařená jídla	Prostor s nulovým stupněm (snídaně), pokud je k dispozici
Potraviny k přímé spotřebě, balené zboží, konzervy a okurky	Horní police nebo dveřní police
Nápoje, lahve, ochucovadla a občerstvení	Dveřní police

7.2 Výměna osvětlovací lampy

Při výměně žárovky/LED, která se používá k osvětlení v chladničce, zavolejte autorizovaný servis.

Lampa/y, použité v tomto zařízení není možné použít pro osvětlení domu. Účel použití tohoto světla je pomoci uživateli umístit potraviny do chladničky / mrazničky bezpečně a pohodlně.

7.3 Upozornění na otevřené dveře

Systém upozornění na otevřené dveře chladničky se může lišit v závislosti na modelu.

Verze 1;

Pokud dveře výrobku zůstanou otevřené určitou dobu (od 60 s do 120 s), zazní zvukový výstražný signál; v závislosti na modelu výrobku se může zobrazit také vizuální výstražný signál (světelný záblesk). Pokud zavřete dveře zařízení nebo stisknete tlačítko na obrazovce zařízení, pokud takové je, výstražný zvuk se zastaví.

Verze 2;

Pokud dveře zařízení zůstanou otevřené určitou dobu (od 60 s do 120 s), zazní upozornění na otevřené dveře. Upozornění na otevřené dveře se ozývá postupně. Nejprve se spustí zvukové varování. Pokud dveře stále nejsou zavřené, po 4 minutách se aktivuje vizuální upozornění (světelný záblesk). Upozornění na otevřené dveře se zpozdí o určitý čas (od 60 s do 120 s), když se stiskne libovolné tlačítko na obrazovce produktu, pokud takové je. Potom se proces začne znovu. Když jsou dveře zařízení zavřené, upozornění na otevřené dveře se zruší.

7.4 Obrácení strany otevírání dveří

Strana otevírání dveří chladničky může být otočena podle místa, na které ji umístíte. Pokud to potřebujete udělat, vždy zavolejte nejbližší autorizovaný servis.

8 Vlastnosti produktu

8.1 Prostor pro uskladnění ledu

Ledomat

Stroj na výrobu ledu vám umožní snadno vyjmout led z chladničky.

Používání zařízení na výrobu ledu

1. Odstraňte nádržku na vodu v chladicím prostoru.
2. Naplňte vodou nádržku na vodu .

3. Nádržku na vodu umístěte zpět. První led bude v zásuvce výrobníku ledu v mrazicím oddílu připraven přibližně za 4 hodiny.

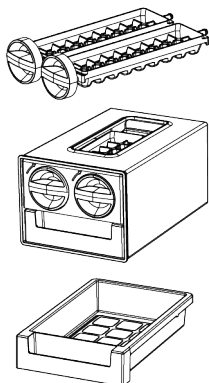

Zobrazení 1:

- Během zadání ledu se může ozvat zvuk. Tento zvuk je normální.
- Když je nádržka na vodu plná, můžete získat přibližně 60-70 kostek ledu.
- Voda v nádrži na vodu se musí vyměnit nejméně do 2-3 týdnů.

8.2 Držák na vejce

Držák na vajíčka můžete umístit na dveře nebo policiku na korpusu dle vlastního uvážení.

Pokud má být držák na vejce umístěn na polici korpusu, doporučujeme vám vyjmout chladnější spodní police.

- Nikdy neumísťujte držák na vejce do mrazicího prostoru.

8.3 Ostřejší

Příhrádka na zeleninu produktu je speciálně navržena tak, aby udržovala zeleninu čerstvou bez ztráty vlhkosti. Za tímto účelem je v prostoru pro zeleninu koncentrována cirkulace studeného vzduchu. V této příhradce skladujte zeleninu a ovoce. Pro zajištění delšího skladování neumísťujte listovou zeleninu vedle ovoce.

Ethylenový filtr

Ethylenový filtr pomáhá odstraňovat ethylenový plyn a nepříjemné pachy uvolňované ze zeleniny a ovoce v oddělení pro zeleninu.

Ovoce, které produkuje vysoké množství ethylenového plynu, jako jsou jablka, hrušky, meruňky a broskve, lze skladovat odděleně od ostatního ovoce a zeleniny ve stejném prostoru pro skladování zeleniny pomocí odlučovače zeleniny.

Ethylenový plyn uvolněný z těchto plodů může způsobit, že vaše ostatní ovoce a zelenina dozrají rychleji a rychleji se zkaží. Tato funkce vám umožní uchovat čerstvé potraviny, zejména čerstvou zeleninu a zeleninu, které jsou citlivé na ethylenový plyn, déle čerstvé.

Rozdělením odlučovače zeleniny do dvou oddělených oddílů můžete potraviny skladovat déle tím, že umístíte potraviny citlivé na ethylenový plyn do jednoho oddílu a potraviny, které produkují ethylenový plyn, do druhého oddílu.

Potraviny, které produkují ethylenový plyn a potraviny, které jsou citlivé na ethylenový plyn, jsou uvedeny níže.

Potraviny, které produkují ethylenový plyn; Jablka, hrušky, meruňky, broskve, nektarinky, avokádo, kiwi, švestky, fíky, kdoule, rajčata

Potraviny, které jsou citlivé na ethylenový plyn; Čerstvá zelenina (např. salát a petržel), jahody, třešně, hrozny, pomeranče, mandarinky, ananas, citrony, okurky, brokolice, paprika, lilek, okra a cuketa.

Čištění ethylenového filtru

Ethylenový filtr by měl být čištěn jednou za rok.

Odstraňte ethylenový filtr vytažením krytu filtru směrem nahoru, jak je znázorněno na obrázku.

Nechte ethylenový filtr na slunci po dobu jednoho dne. Tím se filtr vyčistí.

Vyměňte filtr a zavřete horní kryt.

Aby byla zajištěna maximální účinnost filtru a zachován výkon, vyvarujte se kontaktu s oleji a podobnými kapalinami, vodou a čisticími prostředky. Po takovém kontaktu se obraťte na servisní středisko a vyměňte filtr.

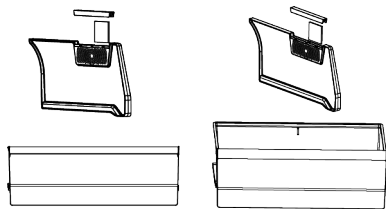

Čištění odlučovače zeleniny

Pro čištění odlučovače zeleniny jej v pravidelných intervalech otřete čistým suchým hadříkem, aby nedošlo k ucpání větracích otvorů. Pokud separátor potřebuje promýt, vyjměte ethylenový filtr.

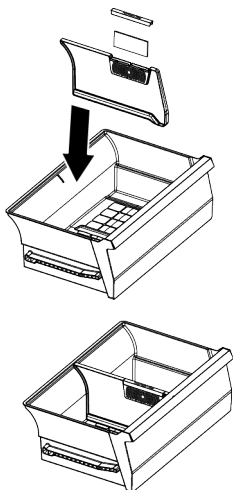

9 Údržba a čištění

Nejprve si přečtěte „Bezpečnostní pokyny“!

- Před čištěním spotřebič odpojte od sítě.
- Prach na větrací mřížce na zadní straně výrobku by měl být odstraněn (bez otevření víka) nejméně jednou za rok. Čištění by mělo být prováděno suchým hadříkem.
- Dávejte pozor, aby se voda nedostala do pouzdra lampy a dalších elektrických součástí.
- Vyčistěte dvířka vlhkým hadříkem. Odstraňte veškerý obsah a vyjměte dveře a police. Zvedněte police dveří směrem nahoru a vyjměte je. Po vyčištění a vysušení je zasuněte zpět na místo shora dolů.

- Aby byla zajištěna správná cirkulace vzduchu, ujistěte se, že otvory kolem filtru nejsou blokovány.

8.4 Oblast chladicího prostoru mléčných výrobků

Chladicí přihrádka

Chladicí přihrádka poskytuje nižší teplotu uvnitř produktu. V této přihrádce můžete skladovat lahůdky (salámy, klobásy, mléčné výrobky atd.) nebo maso, kuřata a rybí výrobky, které je třeba skladovat při nižší teplotě pro okamžitou spotřebu. V této přihrádce neskladujte ovoce a zeleninu.

- K čištění vnějšího povrchu výrobku nebo chromovaných částí nikdy nepoužívejte vodu nebo čisticí prostředky obsahující chlór. Chlór způsobuje rez na těchto typech kovových povrchů.
- Abyste zabránili odlupování nebo deformaci otisků na plastové části, nepoužívejte ostré, abrazivní nástroje, mýdlo, čisticí prostředky pro domácnost, čisticí prostředky, benzín, leštadlo atd. K čištění použijte měkký hadřík s vlažnou vodou a osušte.
- U produktů bez technologie No Frost se na zadní stěně chladicího oddílu vytvoří kapky vody a až do tloušťky prstu mrazu. Nečistěte jej a absolutně nepoužívejte olej ani podobné látky.

- K čištění vnějšího povrchu výrobku používejte pouze mírně navlhčený hadřík z mikrovlákna. Houby a jiné typy čistících utěrek mohou způsobit poškrábání.
- Chcete-li vyčistit vnitřní povrch výrobku, umyjte všechny odnímatelné části jemným roztokem mýdla, vody a jedlé sody. Důkladně opláchněte a zcela osušte. Zabraňte vniknutí vody do světel a ovládacího panelu.
- Nepoužívejte ocet, alkohol ani jiné čisticí prostředky na bázi alkoholu na žádné vnitřní povrchy.

Vnější povrchy z nerezové oceli

Použijte neabrasivní čisticí prostředek z nerezové oceli a naneste jej měkkým hadříkem, který nepouští vlákna. Pro vyleštění jemně otřete povrch hadříkem z mikrovlákna navlhčeným ve vodě a použijte suchou lešticí podložku. Vždy dodržujte zrno nerezové oceli.

10 Řešení problémů

Nejdříve si přečtěte "Bezpečnostní pokyny"! Než se obrátíte na servis, viz následující seznam. Může Vám to ušetřit čas i peníze. Tento seznam obsahuje časté stížnosti, které nejsou spojeny s vadným zpracováním nebo poškozením materiálu. Některé funkce uvedené v tomto dokumentu se nemusí vztahovat na váš produkt.

Pokud problém přetrvává i po provedení pokynů v této části, obraťte se na svého prodejce nebo na autorizovaný servis. Nepokoušejte se opravit produkt.

Chladnička nefunguje.

- Zástrčka není úplně nasazena. >>> Zapojte ji úplně do zásuvky.
- Pojistka připojená do zásuvky která napájí produkt nebo hlavní pojistka je spálená. >>> Zkontrolujte pojistku.

Prevence špatných pachů

Při výrobě vašeho produktu se nepoužívají žádné látky, které by mohly způsobit zápach. Může však dojít k zápachu v důsledku nesprávného skladování potravin a nesprávného čištění vnitřního povrchu výrobku.

- Abyste tomuto problému zabránili, čistěte vodou z jedlé sody každých 15 dní.
- Potraviny skladujte v uzavřených nádobách, protože mikroorganismy uvolněné z otevřených potravin mohou způsobit nepříjemný zápach.
- Nikdy neskladujte prošlé nebo zkažené jídlo ve vašem produktu.

Ochrana plastových povrchů

Pokud se olej rozlije na plastové povrchy, okamžitě je vyčistěte teplou vodou, protože olej může poškodit povrch.

Kondenzace na boční stěně chladicího prostoru (MULTI ZÓNA, CHLADICÍ, KONTROLNÍ a FLEXI ZÓNA).

- Dveře se otevírají příliš často. >>> Dbejte na to, abyste dveře výrobku neotevírali příliš často.
- Prostředí je příliš vlhké. >>> Neinstalujte výrobek ve vlhkém prostředí.
- Potraviny obsahující tekutiny jsou uchovávány v neuzavřených nádobách. >>> Uchovávejte potraviny, které obsahují tekutiny v uzavřených nádobách.
- Dveře výrobku byly ponechány otevřené. >>> Nenechávejte dveře chladničky otevřeny po delší dobu.
- Termostat je nastaven na velmi nízkou teplotu. >>> Nastavte termostat na vhodnou teplotu.

Kompresor nepracuje.

- V případě náhlého výpadku proudu nebo vytažení napájecího kabelu a po jeho opětovném připojení tlak plynu v chladicím systému výrobku není vyvážený, což spustí tepelný jistič

kompresoru. Produkt se restartuje po přibližně 6 minutách. Když se výrobek po uplynutí této doby nerestartuje, obraťte se na servis.

- Je aktivní rozmrazování. >>> To je normální pro chladničku s plně automatickým rozmrazováním. Rozmrazování se provádí pravidelně.
- Produkt není zapojen do elektrické sítě >>> Ujistěte se, že napájecí kabel je zapojen.
- Nastavení teploty je nesprávné. >>> Zvolte odpovídající nastavení teploty.
- Není proud. >>> Produkt bude nadále fungovat normálně po obnovení napájení.

Provozní hluk chladničky se při používání zvyšuje.

- Provozní výsledky tohoto výrobku se mohou lišit v závislosti na změnách teploty okolního prostředí. To je normální a nejedná se o závadu.

Chladnička běží příliš často nebo příliš dlouho.

- Nový výrobek může být větší než ten předchozí. Větší výrobky budou pracovat po delší dobu.
- Teplota v místnosti může být vysoká. >>> Výrobek bude v místnosti s vyšší teplotou spuštěn po delší dobu.
- Výrobek mohl být zapojen pouze nedávno nebo v něm byly umístěny nové položky potravin. >>> Výrobek dosáhne nastavené teploty déle, když byl jen právě zapojen nebo do něj byly umístěny nové potraviny. To je normální.
- Do výrobku bylo v poslední době umístěno velké množství teplého jídla. >>> Nepokládejte horké jídlo do výrobku.
- Dveře byly často otevřeny nebo zůstaly otevřeny po delší dobu. >>> Teplý vzduch pohybující se uvnitř způsobí, že výrobek bude v provozu déle. Neotvírejte dveře chladničky příliš často.
- Dveře mrazničky nebo chladničky mohly zůstat pootvěřené. >>> Zkontrolujte, zda jsou dveře úplně zavřené.

- Výrobek může být nastaven na příliš nízkou teplotu. >>> Nastavte teplotu na vyšší stupeň a počkejte, až výrobek dosáhne nastavené teploty.
- Podložky dveří ledničky nebo mrazničky mohou být špinavé, opotřebované, rozbité nebo nesprávně nasazené. >>> Vyčistěte nebo vyměňte těsnění. Poškozené / roztrhané podložky dveří způsobí, že výrobek bude běžet delší dobu pro zachování aktuální teploty.

Teplota mražení je velmi nízká, ale teplota chladiče je dostačující.

- Teplota prostoru mrazničky je nastavena na velmi nízký stupeň. >>> Nastavte teplotu v mrazničce na vyšší stupeň a znovu zkontrolujte.

Teplota chlazení je velmi nízká, ale teplota mrazničky je dostačující.

- Teplota prostoru chladničky je nastavena na velmi nízký stupeň. >>> Nastavte teplotu v mrazničce na vyšší stupeň a znovu zkontrolujte.

Potraviny uchovávané v chladnějším zásuvek prostor jsou zmrazeny.

- Teplota prostoru chladničky je nastavena na velmi nízký stupeň. >>> Nastavte teplotu v mrazničce na vyšší stupeň a znovu zkontrolujte.

Teplota v chladničce nebo v mrazničce je příliš vysoká.

- Teplota prostoru chladničky je nastavena na velmi vysoký stupeň. >>> Nastavení teploty chladičích prostorů má vliv na teplotu v mrazicím prostoru. Počkejte, až teplota příslušných částí dosáhne dostatečnou úroveň změnou teploty chladičích nebo mrazicích prostorů.
- Dveře byly často otevřeny nebo zůstaly otevřeny po delší dobu. >>> Neotvírejte dveře chladničky příliš často.
- Dveře mohou být pootvěřené. >>> Zcela zavřete dveře.
- Výrobek mohl být zapojen pouze nedávno nebo v něm byly umístěny nové položky potravin. >>> To je normální.

Výrobek dosáhne nastavenou teplotu déle, když byl jen právě zapojen nebo do něj byly umístěny nové potraviny.

- Do výrobku bylo v poslední době umístěno velké množství teplého jídla. >>> Nepokládejte horké jídlo do výrobku.

Třese se nebo vydává hluk.

- Povrch není rovný nebo odolný >>> Pokud se výrobek při pomalém pohybu třese, upravte stojany, abyste výrobek vyvážili. >>> Ujistěte se také, že podlaha je dostatečně odolná k tomu, aby unesla produkt.
- Všechny položky umístěné na výrobku může způsobit hluk. >>> Odstraňte všechny položky umístěné na výrobku.
- Výrobek vytváří hluk tekoucí, stříkající kapaliny apod.
- Princip fungování tohoto výrobku je založen na toku kapalin a plynu. >>> To je normální a nejedná se o závadu.

Z výrobku zní zvuk jako vanoucí vítr.

- Výrobek pro proces chlazení používá ventilátor. To je normální a nejedná se o závadu.

Na vnitřních stěnách výrobku se vytvořil kondenzát.

- Horké nebo vlhké počasí zvýší námrazu a kondenzaci. To je normální a nejedná se o závadu.
- Dveře byly často otevřeny nebo zůstaly otevřeny po delší dobu. >>> Neotvírejte dveře příliš často, pokud zůstaly otevřené, zavřete je.
- Dveře mohou být pootevřené. >>> Zcela zavřete dveře.

Vytváří se kondenzát na vnější straně výrobku nebo mezi dveřmi.

- Okolní prostředí může být vlhké, je to naprosto normální ve vlhkém počasí. >>> Kondenzace se rozptýlí, když se sníží vlhkost.

Interiér zapáchá.

- Produkt není pravidelně čištěn. >>> Pravidelně čistěte vnitřek pomocí houbičky, teplé vody a sycené vody.
- Některé balení a obalové materiály mohou způsobit zápach. >>> Používejte balení a obalové materiály bez zápachu.
- Potraviny byly umístěny v neuzavřených baleních. >>> Uchovávejte potraviny v uzavřených baleních. Mikroorganismy se mohou šířit z neuzavřených potravin a způsobovat nepříjemný zápach.
- Z výrobku odstraňte všechny potraviny se zašlým datem spotřeby a zkažené potraviny.

Dveře se nezavírají.

- Balíčky s potravinami mohou blokovat dveře. >>> Přemístěte předměty blokující dveře.
- Produkt nestojí v zcela svislé poloze na zemi. >>> Nastavte stojany pro uvedení výrobku do svislé polohy.
- Povrch není rovný nebo odolný >>> Ujistěte se, že povrch je rovný a dostatečně odolný, aby unesl výrobek.

Příhrádka (Crisper) je zaseknutá.

- Potraviny mohou být v kontaktu s horní částí zásobníku. >>> Znovu uspořádejte potraviny v šuplíku.

Teplota na povrchu výrobku.

- Během provozu vašeho výrobku může být mezi dvěma dveřmi, na bočních panelech a na zadní části mřížky pozorována vysoká teplota. Je to normální a nevyžaduje to údržbu.

Ventilátor pokračuje v provozu i po otevření dveří.

- Ventilátor může pokračovat v činnosti, když jsou dveře mrazničky otevřené. Pokud problém přetrvává i po provedení pokynů v této části, obraťte se na svého prodejce nebo na autorizovaný servis. Nepokoušejte se opravit produkt. To je normální.

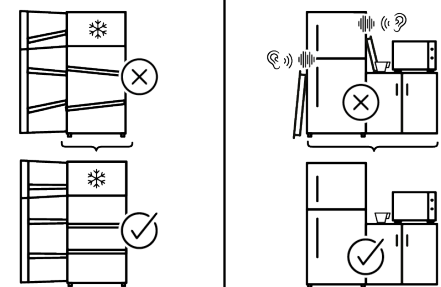
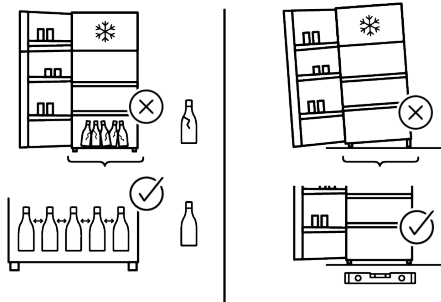
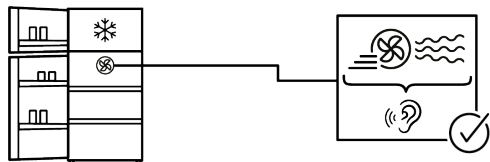
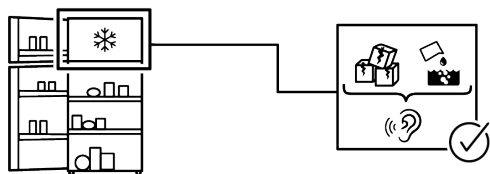
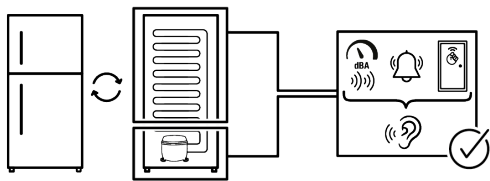

UYLOUČENÍ ODPOVĚDNOSTI

Některé (jednoduché) poruchy může koncový uživatel adekvátně vyřešit bez jakýchkoli bezpečnostních rizik nebo nebezpečného použití, pokud se tyto chyby opraví v mezích stanovených limity a v souladu s následujícími pokyny (viz část „Samoprava“).

Proto, pokud není v níže uvedené části „Samoprava“ povoleno něco jiného, opravy budou adresovány registrovaným profesionálním opravám, a z důvodu předcházení problémům s bezpečností. Registrovaný profesionální opravář je profesionální opravář, jemuž výrobce udělil přístup k pokynům a seznamu náhradních dílů tohoto produktu v souladu s metodami popsanými v legislativních aktech podle směrnice 2009/125/ES.

Ovšem záruční opravy může provádět pouze ten servis (tedy oprávněná odborná opravna), jehož telefonní číslo naleznete v návodu/v záručním listě nebo získáte u svého autorizovaného prodejce.

Upozorňujeme tedy, že opravy provedené odbornými servisy (které nejsou společností Whirlpool oprávněny) vedou k porušení záruky.

Samooprava

Koncový uživatel si může sám opravit výhradně následující náhradní díly: kliky dveří, závěsy dveří, zásobníky, koše a těsnění dveří (aktualizovaný seznam je k dispozici na <https://parts-selfservice.europeanappliances.com> od 1. března 2021).

Kromě toho, aby se zajistila bezpečnost výrobku a předešlo se riziku vážného poranění, musí být tato samooprava provedena podle pokynů uvedených v návodu k použití pro samoopravu nebo pokynů dostupných na stránce <https://parts-selfservice.europeanappliances.com>. V zájmu vaší bezpečnosti odpojte výrobek od elektrické sítě dříve, než se pokusíte o vlastní opravu.

Opravy nebo pokusy o opravu provedené koncovými uživateli u dílů, které nejsou součástí tohoto soupisu, nebo které nejsou v souladu s pokyny v návodu pro vlastní opravu nebo s pokyny, které jsou k dispozici na <https://parts-selfservice.europeanappliances.com>, , mohou vést ke vzniku bezpečnostních rizik, která nespádají do odpovědnosti společnosti Whirlpool, a vedou k propadnutí záruky na výrobek.

Proto se důrazně doporučuje, aby se koncoví uživatelé zdrželi pokusů o provedení oprav, které nespádají do uvedeného seznamu náhradních dílů, a v takovém případě kontaktujte autorizované profesionální opravny nebo registrované profesionální opravny. Naopak, takové pokusy koncových uživatelů mohou způsobit problémy s bezpečností a poškodit produkt a následně způsobit požár, vytopení, elektrický zásah a vážné zranění osob.

Například, ale ne výlučně, následující opravy musí být adresovány autorizovaným odborným servisem nebo registrovaným odborným servisem: kompresor, chladicí okruh, hlavní deska, deska měniče, deska displeje atp.

Výrobce/prodávající nemůže být v žádném případě odpovědný za případ, kdy koncoví uživatelé nedodrží výše uvedená ustanovení.

Dostupnost náhradních dílů pro chladničku, kterou jste si zakoupili, je 10 let. Během tohoto období budou k dispozici originální náhradní díly pro správný provoz chladničky. Minimální záruční doba na vámi zakoupenou ledničku je 24 měsíců. Tento výrobek je vybaven světelným zdrojem energetické třídy "G".

Světelný zdroj v tomto výrobku může vyměnit pouze odborný servis.

Najskôr si prečítajte tento návod!

Vážení zákazníci

Ďakujeme, že ste si vybrali tento výrobok .

Zaregistrujte svoje výrobky na stránke www.register10.eu





Boli by sme radi, keby ste dosiahli optimálnu účinnosť tohto vysoko kvalitného výrobku, ktorý bol vyrobený pomocou najmodernejších technológií. Pred použitím výrobku si preto pozorne prečítajte tento návod a všetku dodanú dokumentáciu.

Dbajte na všetky informácie a varovania uvedené v používateľskej príručke. Týmto spôsobom budete chrániť seba a svoj výrobok pred možnými nebezpečenstvami. Uschovajte si tento návod na obsluhu. Priložte túto príručku k výrobku, ak ho odovzdáte niekomu inému.

V užívateľskej príručke a na výrobku sú používané nasledujúce symboly:



Prečítajte si užívateľskú príručku.

		Informácie o modeli uložené v databáze výrobkov sa dajú získať zadáním nasledujúcej webovej stránky a vyhľadáním identifikátora vášho modelu (*), ktorý je uvedený na energetickom štítku. https://eprel.ec.europa.eu/
SUPPLIER'S NAME	MODEL IDENTIFIER → (*)	
		



1 Pokyny na ochranu životného prostredia	24
1.1 Likvidácia obalových materiálov ..	24
2 Vaša chladnička	24
3 Inštalácia	25
4 Príprava	26
4.1 Čo urobiť pre úsporu energie	26
4.2 Prvé uvedenie do prevádzky	26
4.3 Klimatická trieda a definície	27
5 Prevádzka spotrebiča.....	27
6 Ovládací panel produktu.....	28
7 Používanie vášho spotrebiča.....	30
7.1 Skladovanie potravín vo vašom produkte	30
7.2 Výmena osvetľovacej lampy.....	33
7.3 Upozornenie na otvorené dvere....	33
7.4 Obrátenie strany otvárania dverí ..	33
8 Vlastnosti produktu.....	33
8.1 Priestor na uskladnenie ľadu	33
8.2 Držiak na vajcia.....	34
8.3 Ostrejšie	34
8.4 Oblasť chladiaceho priestoru mliečnych výrobkov.....	35
9 Údržba a čistenie	35
10 Odstraňovanie problémov	36

1 Pokyny na ochranu životného prostredia

1.1 Likvidácia obalových materiálov

Obalový materiál je recyklovateľný a je označený recyklačným symbolom .

Jednotlivé časti obalu sa preto musia likvidovať zodpovedne a v plnom súlade s predpismi miestnych orgánov, ktoré upravujú likvidáciu odpadu.

2 Vaša chladnička

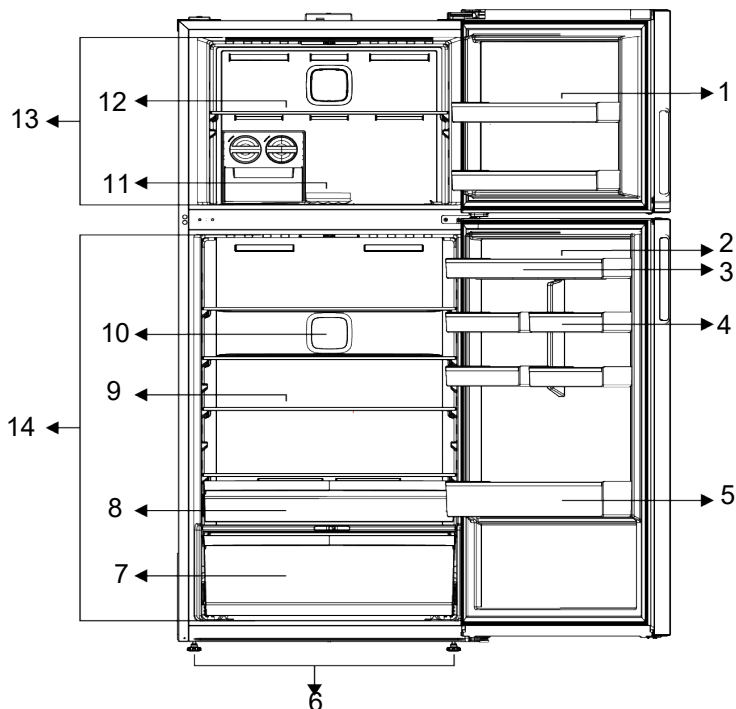

- | | |
|---|--|
| 1 * Držiaky dverí mraziacej časti | 2 Priehradka na vajcia |
| 3 *Držiak dvier chladiacej časti | 4 *Držiaky malých dverí chladiacej časti |
| 5 Stojan na fľaše | 6 Nastaviteľné nožičky |
| 7 Ostrejší, ostrejší separátor a etylénový filter | 8 Zásuvka na mlieko (chladič) |
| 9 *Sklenené police | 10 Ventilátor |
| 11 *Výrobník ľadu/nádoba na uskladnenie ľadu | 12 Sklenená polica mraziacej časti |
| 13 Priestor mrazničky | 14 Priestor chladiča |

***Voliteľné:** Obrázky v tomto návode na použitie sú schematické a nemusia byť presne rovnaké ako váš produkt. Ak v zakúpenom produkte nie sú k dispozícii príslušné diely, tieto údaje sa vzťahujú na iné modely.

3 Inštalácia

Správne miesto pre inštaláciu

Najskôr si prečítajte „Bezpečnostné pokyny“!

Pre inštaláciu spotrebiča sa obráťte na autorizovaný servis. Pre prípravu spotrebiča pre inštaláciu vyhľadajte informácie v užívateľskej príručke a uistite sa, že sú k dispozícii požadované elektrické a vodovodné nástroje. Ak nie, pre usporiadanie týchto nástrojov podľa potreby sa obráťte na elektrikára a vodoinštalatéra.

- Poškodený napájací kábel musí byť vymenený autorizovaným servisom.
- Pri umiestnení dvoch chladničiek v príľahlej pozícii, medzi dvoma jednotkami nechajte vzdialenosť najmenej 4 cm.
- Uchovávajte produkt mimo priameho slnečného svetla a na suchom mieste.
- Váš výrobok pre svoje efektívne fungovanie vyžaduje dostatočnú cirkuláciu vzduchu. Ak výrobok umiestnite do výklenku, nezabudnite medzi výrobkom a stropom, zadnou stenou a bočnými stenami ponechať voľný priestor najmenej 5 cm. Skontrolujte, či sa komponent na zaistenie voľného priestoru voči zadnej stene nachádza na svojom mieste (ak sa dodáva s výrobkom). Ak komponent nie je k dispozícii, alebo ak sa stratil či spadol, umiestnite výrobok tak, aby medzi zadnou stenou výrobkov a stenou miestnosti zostal voľný priestor najmenej 5 cm. Voľný priestor vzadu je dôležitý pre efektívnu prevádzku výrobku.
- Ak je rozpätie dverí príliš úzke pre prenesenie výrobku, odmontujte dvere a otočte produkt na bok, ak to nefunguje, obráťte sa na autorizovaný servis.
- Pre zabránenie vibráciám umiestnite výrobok na rovný povrch.

- Umiestnite výrobok aspoň 30 cm od radiátorov, pecí a podobných tepelných zdrojov a aspoň 5 cm od elektrických rúr.
- Nevystavujte výrobok priamemu slnečnému žiareniu alebo ho neopúšťajte vo vlhkom prostredí.
- Pred prepravou alebo používaním nikdy neotvárajte kryt riadiacej dosky na výrobku. Riziko úrazu elektrickým prúdom a požiaru!
- Naša spoločnosť nenesie zodpovednosť za prípadné škody vzniknuté v dôsledku použitia bez uzemnenia a bez pripojenia napájania v nesúlade s vnútroštátnymi predpismi.
- Zásuvka napájacieho kábla musí byť ľahko prístupná aj po inštalácii.

Výstraha pred horúcim povrchom!

Bočné steny vášho produktu sú vybavené rúrkami chladenia, ktoré vylepšujú chladiaci systém. Cez tieto povrchy môže tiecť vysokotlaková kvapalina, ktorá môže spôsobiť ohrev bočných stien. Je to normálne a nevyžaduje to údržbu. Pri kontakte s týmito oblasťami buďte opatrní.

Pripevnenie plastových klinov

Na zachovanie dostatočného priestoru na cirkuláciu vzduchu medzi výrobkom a stenou použite plastové kliny dodané s výrobkom.

- Odstráňte skrutky na výrobku a namontujte skrutky dodané s klinmi.
- Pripevnite 2 plastové kliny na kryt vetrania ako sú zobrazené na obrázku.

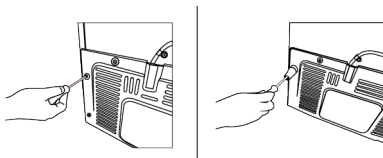

Nastavenie nožičiek

Ak výrobok nie je v rovnovážnej polohe, nastavte predné nastaviteľné stojany ich otáčaním smerom doprava alebo doľava.

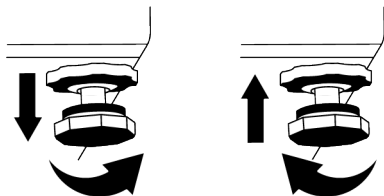

4 Príprava

Najprv si prečítajte „Bezpečnostné pokyny“!

4.1 Čo urobiť pre úsporu energie

- Tento chladiaci spotrebič nie je určený na používanie ako vstavaný spotrebič.
- Pri vkladaní potravín ponechajte v chladničke dostatok priestoru, aby bola zabezpečená dostatočná cirkulácia vzduchu na chladenie.
- Pretože horúci a vlhký vzduch sa nedostane priamo do vášho výrobku, keď nie sú dvierka zatvorené, výrobok sa optimalizuje v existujúcich podmienkach tak, aby jedlo vo vnútri bolo bezpečne chránené. Za týchto okolností budú funkcie a súčasti, ako sú kompresor, ventilátor, ohrievač, rozmrazovač, osvetlenie, displej atď., pracovať podľa potrieb s minimálnou spotrebou energie.
- V prípade, že je k dispozícii viacero možností, sklenené police musia byť umiestnené tak, aby neboli blokované výstupy vzduchu na zadnej stene a najlepšie tak, aby výstupy vzduchu zostali pod sklennou policou. Táto kombinácia môže pomôcť zlepšiť distribúciu vzduchu a energetickú účinnosť.
- Pri skladovaní dôrazne odporúčame použitie spodnej zásuvky.
- Na dosiahnutie optimálneho výkonu je možné použiť funkciu rýchleho zmrazenia (ak je k dispozícii), a to 24 hodín pred vložením čerstvých potravín do mrazničky.
- Vo väčšine prípadov stačí funkciu rýchleho zmrazovania 24 hodín po vložení čerstvých potravín do mrazničky. Po určitom čase sa funkcia rýchleho zmrazenia automaticky deaktivuje.

- Pri zmrazovaní malého množstva potravín možno funkciu rýchleho zmrazovania po určitom čase deaktivovať, aby sa zabezpečila úspora energie.
- Ukladajte potraviny do chladiaceho priestoru alebo chladiaceho priečinku podľa správnych skladovacích podmienok, aby ste ušetrili energiu.

4.2 Prvé uvedenie do prevádzky

Pred použitím výrobku sa uistite, že ste vykonali potrebné prípravy v súlade s pokynmi v častiach „Bezpečnostné pokyny“ a „Inštalácia“.

- Pred použitím výrobku počkajte aspoň 2 hodiny, aby sa zabezpečila úplná účinnosť chladenia.
- Výrobok nechajte v prevádzke bez toho, aby ste doň vložili akékoľvek potraviny počas 6 hodín, a dvierka výrobku by mali byť čo najviac zatvorené.
- Zmena teploty spôsobená otváraním a zatváraním dvierok počas používania výrobku môže bežne viesť ku kondenzácii na dverách/policiach a sklenných nádobách umiestnených vo výrobku.
- Keď sa kompresor zapne, budete počuť zvuk. Je normálne, že výrobok vydáva hluk, aj keď kompresor nie je v prevádzke, pretože v chladiacom systéme sa môže stláčať kvapalina a plyn.
- Je normálne, že predné okraje výrobku sú teplé. Tieto oblasti sú určené na zahrievanie, aby sa zabránilo kondenzácii
- Pri niektorých modeloch sa panel indikátora automaticky vypne po 1 minúte po zatvorení dverí. Znovu sa aktivujú keď sa dvere otvoria alebo po stlačení tlačidla.

4.3 Klimatická trieda a definície

Pozrite si klimatickú triedu na typovom štítku zariadenia. Podľa klimatickej triedy sa na vaše zariadenie vzťahuje jedna z nasledujúcich informácií.

- **SN:** Dlhodobé mierne podnebie: Toto chladiace zariadenie je určené na používanie pri teplotách okolia od 10 °C do 32 °C.

- **N:** Mierne podnebie: Toto chladiace zariadenie je určené na používanie pri teplotách okolia od 16 °C do 32 °C.
- **ST:** Subtropické podnebie: Toto chladiace zariadenie je určené na používanie pri teplotách okolia od 16 °C do 38 °C.
- **T:** Tropické podnebie: Toto chladiace zariadenie je určené na používanie pri teplotách okolia od 16 °C do 43 °C.

5 Prevádzka spotrebiča

Najprv si prečítajte „Bezpečnostné pokyny“!

- Výrobok sa používa iba na skladovanie potravín.
- Ak nebudete doma (napr. dovolenka) a nebudete dlhšiu dobu používať IceMatic alebo dávkovač vody, vypnite ventil vody. V opačnom prípade môže dôjsť k úniku vody.

Odpojenie výrobku od siete

- Odstráňte z neho jedlo, z dôvodu zabránenia vzniku zápachu,
- Počkajte, kým sa ľad roztopí, vyčistite interiér a nechajte ho vyschnúť, dvere nechajte otvorené, aby sa nepoškodili vnútorné plasty telesa.

6 Ovládací panel produktu

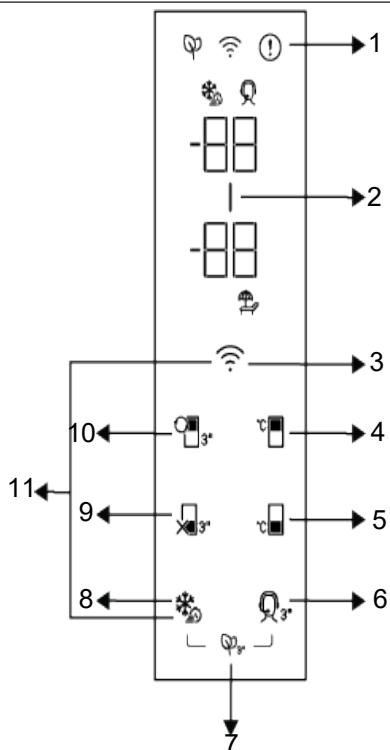

- | | | | |
|----|---|----|--|
| 1 | Kontrolka poruchového stavu | 2 | Kontrolka úspory energie (displej vypnutý) |
| 3 | *Bezdrôtové tlačidlo | 4 | Tlačidlo nastavenia teploty mraziacej časti |
| 5 | Tlačidlo nastavenia teploty chladiaceho priestoru | 6 | * Tlačidlo Podpornej služby |
| 7 | * Tlačidlo modulu dezodorizéra | 8 | *Tlačidlo rýchleho zmrazenia / tlačidlo nastavenia funkcie svetla rukoväte |
| 9 | * Funkcia Vypnutia chladiaceho priestoru (Dovolenka) | 10 | * Tlačidlo premeny priehradky |
| 11 | Tlačidlo na obnovenie nastavení bezdrôtového pripojenia | | |

Najskôr si prečítajte „Bezpečnostné pokyny“!

Pri používaní chladničky vám budú pomáhať zvukové a vizuálne funkcie indikačného panela.

*Voliteľné: Zobrazené funkcie sú voliteľné, môžu existovať rozdiely v tvare a umiestnení funkcií, ktoré sa nachádzajú na paneli indikátorov vášho spotrebiča.

1. Kontrolka Poruchového stavu

Táto kontrolka bude aktívna, keď vaša chladnička nedokáže dostatočne chladiť alebo v prípade chyby snímača. Na ukazovateli teploty Mrziacej časti sa zobrazí „E“ a na ukazovateli teploty Chladiacej časti sa zobrazia čísla ako 1,2,3 Tieto čísla poskytujú autorizovanej službe informácie o chybe, ku ktorej došlo.

Keď naložíte teplé jedlo do mraziacej časti alebo ak ponecháte dvere otvorené dlhší čas, môže sa na určitú dobu zobraziť výkričník. Nejde o chybu, toto varovanie sa odstráni, keď potraviny vychladnú alebo stlačíte ľubovoľné tlačidlo.

2. Kontrolka úspory energie (displej vypnutý)

Keď dvierka produktu nie sú po určitý čas otvorené alebo zatvorené, automaticky sa aktivuje funkcia úspory energie a rozsvieti sa symbol úspory energie. Keď je funkcia úspory energie aktívna, všetky symboly na obrazovke okrem symbolu úspory energie budú vypnuté. Keď je funkcia úspory energie aktívna, ak stlačíte akékoľvek tlačidlo alebo otvoríte dvierka, funkcia úspory energie sa deaktivuje a symboly na obrazovke sa vrátia do normálneho stavu. Funkcia úspory energie je funkcia aktivovaná od výroby a nemožno ju zrušiť.

3. *Bezdrôtové tlačidlo

Pri dlhšom stlačení tlačidla (3 sekundy) blíkajú symbol bezdrôtového AT displeji / obrazovke pomaly (v intervaloch 0,5 sekundy). Týmto spôsobom sa na produkte inicializuje domáca sieť.

Po dosiahnutí bezdrôtového pripojenia s produktom, symbol bezdrôtového pripojenia nepretržite svieti.

Po vytvorení počiatočného spojenia môžete spojenie aktivovať / deaktivovať krátkym stlačením tohto tlačidla. Symbol bezdrôtového pripojenia bude blikať rýchlo (v intervaloch 0,2 sekundy), kým sa spojenie nenadviaže. Keď je pripojenie aktívne, symbol bezdrôtovej siete bude nepretržite svieťť.

Ak sa spojenie nedá nadviazať dlhšiu dobu, skontrolujte nastavenia spojenia a pozrite si časť „Riešenie problémov“ v používateľskej príručke.

Na bezdrôtové pripojenie sa používa aplikácia HomeWhiz. Kroky inštalácie sú popísané v aplikácii v priebehu inštalácie.

Do aplikácie môžete vstúpiť prečítaním QR kódu dostupného na štítku HomeWhiz na produkte. Aplikácia je ponúkaná prostredníctvom App Store pre zariadenia IOS a prostredníctvom obchodu Play pre zariadenia Android.

Podrobné informácie nájdete na adrese <https://www.homewhiz.com/>.

4. Tlačidlo na nastavenie teploty v mraziacom priestore

Nastavenie teploty sa vykonáva pre mraziaci priestor. Stlačením tohto tlačidla môžete nastaviť teplotu mraziacej časti na -18,-19,-20,-21,-22,-23,-24 stupňov Celzia.

5. Tlačidlo nastavenia teploty chladiaceho priestoru

Umožňuje nastavenie teploty pre oddelenie chladenia. Po stlačení tohto tlačidla sa teplota v chladiacom priestore nastaví na hodnoty 8,7,6,5,4,3,2 a 1 stupňov Celzia

6. * Tlačidlo Podpornej služby

Stlačením tohto tlačidla na 3 sekundy aktivujete/deaktivujete službu podpory. Podrobné informácie o službe podpory sú uvedené v časti "Funkcia služieb podpory".

7. * Tlačidlo modulu dezodorizéra

Stlačením tohto tlačidla na 3 sekundy aktivujete/deaktivujete funkciu dezodorizéra. Keď je funkcia dezodorizéra aktívna, LED dióda na príslušnom tlačidle svieti. Keď je funkcia aktívna, modul dezodorizátora bude pravidelne v činnosti.

8. Tlačidlo Rýchleho zmrazenia

Po stlačení tlačidla rýchleho zmrazenia () sa rozsvieti LED dióda a aktivuje sa funkcia rýchleho zmrazenia. Teplota mraziacej časti je nastavená na -27 stupňov Celzia. Opätovným stlačením tlačidla funkciu zrušíť.

te. Funkcia rýchleho zmrazenia sa zruší automaticky. Pre zmrazenie veľkého množstva čerstvých potravín, stlačte tlačidlo Rýchleho zmrazovania pred vložení potravín do mraziaceho priestoru.

*Tlačidlo na nastavenie funkcie svetla rukoväte

Funkciu svetla rukoväte možno prepínať medzi otvoreným a zatvoreným režimom stlačením tlačidla rýchleho zmrazenia na 3 sekundy. V zatvorenom režime sa kontrolka rukoväte aktivuje len pri otvorení dvierok spotrebiča a po zatvorení dvierok po chvíli zhasne. V otvorenom režime sa svetlo rukoväte aktivuje pri otvorení dvierok spotrebiča, po zatvorení dvierok zostane svetlo rukoväte po chvíli tlmené svietiť. Funkcia osvetlenia rukoväte je nastavená na zatvorený režim z výroby.

9. *Funkčné tlačidlo Vypnutia (Prázdniny) chladiaceho priestoru

Stlačením tlačidla na 3 sekundy aktivujete funkciu dovolenky. Je aktivovaný prázdninový režim a symbol dovolenky svieti. Na ukazovateli teploty chladiaceho priestoru sa zobrazí „-“ a chladiaci priestor aktívne nevykonáva chladenie. Pri aktivácii tejto funkcie nenechávajte uskladnené jedlo v chladiacom priestore. Ostatné oddelenia pokračujú v ochladzovaní podľa

predtým nastavenej teploty. Opätovným stlačením tlačidla na 3 sekundy túto funkciu zrušíte.

10. * Tlačidlo premeny priehradky

Stlačením Tlačidla premeny priehradky na 3 sekundy, priehradka v mrazničke sa postupne prepne medzi režimami chladenia, vypnutia a mrazenia. Ak sa prevádzkuje ako chladiaca priehradka, teplota priehradky sa nastaví na 4 stupne Celzia. V režime vypnutia sa na indikátore teploty v priestore zobrazí "-".

11. Tlačidlo na obnovenie nastavení bezdrôtového pripojenia +

Ak chcete resetovať nastavenia bezdrôtového pripojenia, stlačte súčasne tlačidlá rýchleho zmrazenia a bezdrôtového pripojenia na 3 sekundy. Všetky predtým zaznamenané informácie o používateľovi sa odstránia z produktu, kde sa nastavenia bezdrôtového pripojenia resetujú / obnovia na pôvodné hodnoty z výroby.

VAROVANIE



Teplotu možno nastaviť v rozmedzí 1-8 °C pre chladiaci priestor a v rozmedzí -24 až -15 °C pre mraziaci priestor. Nastaviteľné hodnoty teploty sa môžu líšiť za predpokladu, že sú v týchto rozsahoch podľa špecifikácií výrobcu.

7 Používanie vášho spotrebiča

7.1 Skladovanie potravín vo vašom produkte

Skladovanie potravín v mraziacom priestore

- Rýchlejšie ochladenie dosiahnete aktiváciou funkcie rýchleho zmrazenia 4 - 6 hodín pred zmrazením.
- Pred umiestnením do mraziacej časti nechajte horúce potraviny ohriať na izbovú teplotu.

- Potraviny, ktoré sa majú zmraziť, by sa mali rozdeliť na porcie dostatočne veľké na to, aby sa mohli zakaždým konzumovať, a zmraziť v samostatných baleniach.
- Pred vložení potravín do mrazničky sa odporúča ich zabaliť.
- Aby ste predišli prekročeniu doby skladovania, napíšete dátum zmrazenia, trvanie a názov potraviny na balenie podľa doby skladovania rôznych potravín.
- Jedzte rýchlo rozmrazené potraviny. Rozmrazené potraviny nie je možné znovu zmraziť, pokiaľ nie sú varené. Nie

je bezpečne konzumovať čerstvé potraviny, ktoré boli rozmrazené a znovu zmrazené bez varenia.

- Pri zmrazovaní čerstvých potravín nedovoľte, aby prišli do styku s už zmrazenými potravinami. V opačnom prípade sa mrazené potraviny rozmrazia.

Skladovanie mrazených potravín

- Pri skladovaní potravín dodržujte časy uvedené v týchto pokynoch.
- Ak chcete zachovať kvalitu potravín, snažte sa, aby bol čas medzi nákupom a skladovaním čo najkratší.
- Nakupujte mrazené potraviny skladované pri teplote $-18\text{ }^{\circ}\text{C}$ alebo nižšej.

- Nekupujte potraviny s ľadom atď. v ich obale. To znamená, že výrobok mohol byť čiastočne rozmrazený a znovu zmrazený. Teplota ovplyvňuje kvalitu potravín.
- Neprekračujte dobu skladovania odporúčanú výrobcem potravín. Z mrazničky odstráňte len také množstvo jedla, aké potrebujete.
- S výnimkou prípadov extrémnych podmienok prostredia, ak je váš výrobok nastavený na nastavenú hodnotu uvedenú v tabuľke odporúčaných hodnôt, potraviny zostanú dlhšie čerstvé v priestore na čerstvé potraviny aj v mrazničke.
- Ak je priehradka na čerstvé potraviny nastavená na nižšiu teplotu, čerstvé ovocie a zelenina môžu čiastočne zamrznúť.

Tabuľka odporúčaných predvolených hodnôt

Nastavenie mraziacej priehradky	Nastavenie chladiacej časti	Vysvetlenia
$-18\text{ }^{\circ}\text{C}$	$4\text{ }^{\circ}\text{C}$	Toto je normálne odporúčané nastavenie. Toto nastavenie sa odporúča, keď je teplota okolia nižšia ako $30\text{ }^{\circ}\text{C}$.
$-20, -22$ alebo $-24\text{ }^{\circ}\text{C}$	$4\text{ }^{\circ}\text{C}$	Tieto nastavenia sa odporúčajú, keď teplota okolia prekročí $30\text{ }^{\circ}\text{C}$.
Rýchle zmrazenie	$4\text{ }^{\circ}\text{C}$	Použite ho, keď chcete rýchlo zmraziť jedlo. Po dokončení procesu sa jedlo vráti do pôvodného stavu.
$-18\text{ }^{\circ}\text{C}$ alebo chladnejšie	$2\text{ }^{\circ}\text{C}$	Ak si myslíte, že chladnička nie je dostatočne chladná kvôli horúcemu počasiu alebo častému otváraniu a zatváraní dverí, použite tieto nastavenia.

Rýchle zmrazenie

1. Aktivujte funkciu rýchleho zmrazenia 24 hodín pred vložením čerstvých potravín, ktoré zmrazíte.
2. Potraviny, ktoré chcete zmraziť, umiestnite 24 hodín po stlačení tlačidla na hornú poličku, ktorá má vyššiu mraziacu kapacitu.
3. Funkcia rýchleho zmrazenia sa po určitom čase automaticky zruší.

Informácie o hlbokom mrazení

Podľa noriem IEC 62552 na každých 100 litrov objemu mraziacej časti musí byť výrobok schopný zmraziť 4,5 kg potravín pri izbovej teplote $25\text{ }^{\circ}\text{C}$ za 24 hodín pri teplote $-18\text{ }^{\circ}\text{C}$ alebo nižšej.

Dlhodobé uchovávanie potravín je možné len pri teplotách $-18\text{ }^{\circ}\text{C}$ a nižších.

Čerstvosť potravín (v hlbokom mrazničke pri teplote $-18\text{ }^{\circ}\text{C}$ a nižšej) môžete uchovávať mesiace.

Potraviny, ktoré sa majú zmraziť, by nemali prísť do styku s predtým zmrazenými potravinami, aby sa zabránilo ich čiastočnému rozmrazeniu.

Ak chcete predĺžiť trvanlivosť mrazenej zeleniny, uvarte ju a scedte. Po vypustení ich vložte do vzduchotesných nádob a vložte do mrazničky. Na mrazenie nie sú vhodné banány, paradajky, hlávkový šalát, zeler, vajcia natvrdo uvarené, zemiaky a pod. Zmrazenie týchto potravín len negatívne ovplyvní ich výživovú hodnotu a kvalitu stravovania. Neexistuje žiadne riziko znehodnotenia, ktoré by predstavovalo zdravotné riziko.

Umiestnenie potravín

Police mraziacej časti:Rôzne mrazené potraviny, ako je mäso, ryby, zmrzlina, zelenina atď.

Police chladničky:Potraviny v kvetináčoch, zakryté riady a zakryté nádoby, vajcia (v zakrytej nádobe)

Dverové police chladničky:Malé balené potraviny alebo nápoje

Kôš na zeleninu:Zelenina a ovocie

Priehradka na čerstvé potraviny:Delikátne výrobky (raňajkové predmety, mäsové výrobky na rýchlu konzumáciu)

- **Skladovanie potravín v chladničkách a chladiaciach priestoroch**
- Ak sa dvierka oddelenia často otvárajú a zatvárajú a ponechávajú otvorené dlhší čas, teplota oddelenia sa výrazne zvýši, čo môže skrátiť životnosť jedla a spôsobiť jeho znehodnotenie.
- Aby sa zabránilo akejkoľvek zmene západu alebo chuti, potraviny by sa mali skladovať v uzavretých nádobách.
- V produkte neskladujte príliš veľa potravín. Ak chcete dosiahnuť lepšie a rovnomernejšie chladenie, umiestnite potraviny od seba tak, aby medzi nimi mohol cirkulovať studený vzduch.
- Ponechajte priestor medzi jedlom a vnútornou stenou, aby ste umožnili prúdenie vzduchu. Potraviny umiestnené na zadnej stene môžu zamrznúť.
- Pred vloženíom do chladničky zohrejte varené jedlo na izbovú teplotu. Potom umiestnite teplé jedlo na spodné police chladničky. Neumiestňujte teplé jedlo do blízkosti potravín podliehajúcich skaze.
- Rozmrazte mrazené potraviny v priehradke na čerstvé potraviny. Takto môžete použiť mrazené potraviny na chladenie priestoru na čerstvé potraviny a ušetriť energiu.
- Uskladnenie nezrelého tropického ovocia (mango, rôzne druhy melónov, papája, banán, ananás) vo vašej produkcii môže urýchliť proces dozrievania. Neodporúča sa to, pretože to bude mať za následok kratšiu trvanlivosť.

- Cibula, cesnak, zázvor a iná koreňová zelenina by sa mali skladovať v tmavej, chladnej miestnosti, nie v nádobe na produkty.
- Ak si všimnete, že sa akékoľvek jedlo vo vnútri výrobku pokazilo, zlikvidujte ho a vyčistite akékoľvek príslušenstvo, ktoré s ním prišlo do styku.
- Ak chcete rýchlo ochladiť veľké hrncové jedlá, ako sú polievky a dusené mäso, môžete ich rozdeliť do plytkých nádob a umiestniť ich do výrobku.
- Neumiestňujte nezabalené potraviny do blízkosti vajec.
- Ovocie a zeleninu uchovávajte oddelene od seba a každý druh skladujte spolu (napr. jablká s jablkami, mrkva s mrkvou).
- Zeleninu vyberte z plastového vrečka, zabaľte ju do papierových utierok alebo utierky na riad a vložte do chladničky. Ak umývate tieto druhy potravín pred ich pridaním do chladničky, nezabudnite ich potom vysušiť.
- Môžete vytvoriť vlhké prostredie a umožniť prúdenie vzduchu skladovaním ovocia a zeleniny, ktoré sú náchylné na sušenie, v perforovaných alebo otvorených plastových vreciach.
- S výnimkou prípadov extrémnych podmienok prostredia, ak je váš výrobok nastavený na nastavené hodnoty (v tabuľke odporúčaných hodnôt), potraviny zostanú dlhšie čerstvé v priestore na čerstvé potraviny aj v mrazničke.

Skladovanie potravín v chladiacom priestore

V chladiacom priestore sa teplota skladovaných potravín môže pohybovať medzi +3 °C a -3 °C. Teploty v chladiacom priestore môžu klesnúť pod 0 °C, preto nie je vhodný na skladovanie čerstvého ovocia/zeleniny. Ak potrebujete uskladniť čerstvé potraviny v chladiacom priestore, uistite sa, že ste nastavili chladničku na 5 °C alebo teplejšiu.

Skladujte rôzne potraviny na rôznych miestach podľa ich vlastností.

Jedlo	Lokalita
Vajce	Dverová polica
Mliečne výrobky (maslo, syr)	Oddelenie s nulovým stupňom (raňajky), ak je k dispozícii
Ovocie, zelenina a zelenina	Priehradka na ovocie a zeleninu, zeleninový kôš alebo PriehradkaEverFresh + (ak je k dispozícii)
Čerstvé mäso, hydina, ryby, deriváty klobás	Oddelenie s nulovým stupňom (raňajky), ak je k dispozícii
Potraviny na priamu spotrebu, balený tovar, konzervy a uhorky	Horné police alebo polica dverí
Nápoje, fľaše, koreniny a občerstvenie	Dverová polica

7.2 Výmena osvetľovacej lampy

Pri výmene žiarovky/LED, ktorá sa používa na osvetlenie v chladničke, zavolajte autorizovaný servis.

Lampa/y, použité v tomto zariadení nie je možné použiť pre osvetlenie domu. Účel použitia tohto svetla je pomôcť užívateľovi umiestniť potraviny do chladničky / mrazničky bezpečne a pohodlne.

7.3 Upozornenie na otvorené dvere

Systém upozornenia na otvorené dvere chladničky sa môže líšiť v závislosti od modelu.

Verzia 1;

Ak dvere výrobku zostanú otvorené určitý čas (od 60 s do 120 s), zaznie zvukový výstražný signál; v závislosti od modelu výrobku sa môže zobrazit' aj vizuálny výstražný signál (svetelný záblesk). Ak zatvoríte dvere zariadenia alebo stlačíte tlačidlo na obrazovke zariadenia, ak také je, výstražný zvuk sa zastaví.

8 Vlastnosti produktu

8.1 Priestor na uskladnenie ľadu

Ľadomat

Stroj na výrobu ľadu vám umožní ľahko vybrať ľad z chladničky.

Používanie zariadenia na výrobu ľadu

1. Odstráňte nádržku na vodu v chladiacom priestore.
2. Naplňte vodou nádržku na vodu .

Verzia 2;

Ak dvere zariadenia zostanú otvorené určitý čas (od 60 s do 120 s), zaznie upozornenie na otvorené dvere. Upozornenie na otvorené dvere sa ozýva postupne. Najprv sa spustí zvukové varovanie. Ak dvere stále nie sú zatvorené, po 4 minútach sa aktivuje vizuálne upozornenie (svetelný záblesk). Upozornenie na otvorené dvere sa oneskorí o určitý čas (od 60 s do 120 s), keď sa stlačí ľubovoľné tlačidlo na obrazovke produktu, ak také je. Potom sa proces začne odznova. Keď sú dvere zariadenia zatvorené, upozornenie na otvorené dvere sa zruší.

7.4 Obrátenie strany otvárania dverí

Strana otvárania dverí chladničky môže byť otočená podľa miesta, na ktoré ju umiestnite. Ak to potrebujete urobiť, vždy zavolajte najbližší autorizovaný servis.

3. Nádržku na vodu umiestnite späť. Prvý ľad bude pripravený približne za 4 hodiny v zásuvke výrobníka ľadu v mraziacom priestore.

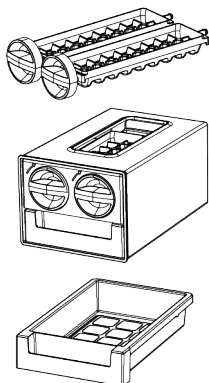

Zobrazenie 1:

- Počas adania ľadu sa môže ozvať zvuk. Tento zvuk je normálny.
- Keď je nádržka na vodu plná, môžete získať približne 60-70 kociek ľadu.
- Voda v nádrži na vodu sa musí vymeniť najneskôr do 2-3 týždňov.

8.2 Držiak na vajcia

Držiak na vajčká môžete umiestniť na dvere alebo poličku na korpuse podľa vlastného uváženia.

Ak má byť držiak na vajcia umiestnený na polici korpusu, odporúčame vám vybrať chladnejšie spodné police.

- Nikdy neumiestňujte držiak na vajcia do mraziaceho priestoru..

8.3 Ostrejšie

Priehradka na zeleninu produktu je špeciálne navrhnutá tak, aby udržiavala zeleninu čerstvú bez straty vlhkosti. Na tento účel sa v celom oddelení zeleniny koncentruje cirkulácia studeného vzduchu. V tejto priehradke skladujte zeleninu a ovocie. Ak chcete zabezpečiť dlhšie skladovanie, neumiestňujte listovú zeleninu vedľa ovocia.

Etylénový filter

Etylénový filter pomáha odstraňovať etylénové plyny a nepríjemné pachy uvoľňované zo zeleniny a ovocia v zeleninovom oddelení.

Ovocie, ktoré produkuje vysoké množstvo etylénového plynu, ako sú jablká, hrušky, marhule a broskyne, je možné skladovať oddelene od ostatného ovocia a zeleniny v tom istom priestore na skladovanie zeleniny pomocou odlučovača zeleniny.

Etylénový plyn uvoľnený z týchto plodov môže spôsobiť, že vaše ostatné ovocie a zelenina dozrievajú rýchlejšie a rýchlejšie sa kazia.

Táto funkcia vám umožní udržať vaše čerstvé potraviny, najmä čerstvú zeleninu a zeleninu, ktoré sú citlivé na etylénový plyn, dlhšie čerstvé.

Rozdelením odlučovača zeleniny na dve oddelené priehradky môžete potraviny skladovať dlhšie umiestnením potravín citlivých na etylénový plyn do jednej priehradky a potravín, ktoré produkujú etylénový plyn v druhej priehradke.

Potraviny, ktoré produkujú etylénový plyn a potraviny, ktoré sú citlivé na etylénový plyn, sú uvedené nižšie.

Potraviny, ktoré produkujú etylénový plyn;Jablká, hrušky, marhule, broskyne, nekárinky, avokádo, kivi, slivky, figy, dule, paradajky

Potraviny, ktoré sú citlivé na etylénový plyn;Čerstvá zelenina (napríklad šalát a petržlen), jahody, čerešne, hrozno, pomaranče, mandarínky, ananás, citróny, uhorky, brokolica, paprika, baklažán, okra a cuketa.

Čistenie etylénového filtra

Etylénový filter by sa mal čistiť raz ročne.

Odstráňte etylénový filter potiahnutím krytu filtra smerom nahor, ako je znázornené na obrázku.

Nechajte etylénový filter na slnku jeden deň. Týmto sa vyčistí filter.

Vymeňte filter a zatvorte horný kryt.

Aby ste zabezpečili maximálnu účinnosť filtra a udržali výkon, vyhýbajte sa kontaktu s olejmi a podobnými kvapalinami, vodou a čistiacimi prostriedkami. Po takomto kontakte sa obráťte na servisné stredisko a vymeňte filter.

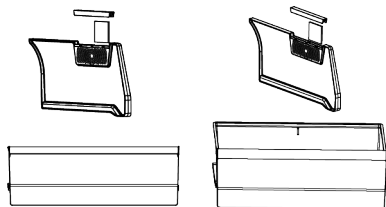

Čistenie odlučovača zeleniny

Na čistenie odlučovača zeleniny ho v pravidelných intervaloch utierajte čistou suchou handričkou, aby ste zabránili upchatiu vetracích otvorov. Ak je potrebné separátor umyť, vyberte etylénový filter.

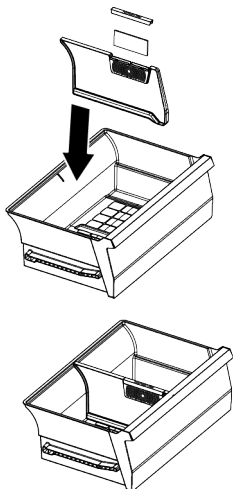

9 Údržba a čistenie

Najprv si prečítajte „Bezpečnostné pokyny“!

- Pred čistením spotrebič odpojte od elektrickej siete.
- Prach na ventilačnej mriežke na zadnej strane výrobku by sa mal odstrániť (bez otvorenia veka) aspoň raz za rok. Čistenie by sa malo vykonávať suchou handričkou.
- Dávajte pozor, aby sa voda nedostala do puzdra lampy a iných elektrických častí.
- Vyčistite dvierka vlhkou handričkou. Odstráňte všetok obsah a vyberte dvere a police tela. Dvíhajte police dverí smerom nahor, aby ste ich odstránili. Po vyčistení a vysušení ich zasuňte späť na miesto zhora nadol.

- Aby ste zabezpečili správnu cirkuláciu vzduchu, uistite sa, že otvory okolo filtra nie sú zablokované.

8.4 Oblasť chladiaceho priestoru mliečnych výrobkov

Priestor na skladovanie v chlade

Chladiaci priestor poskytuje nižšiu teplotu vo vnútri výrobku. V tejto priehradke môžete skladovať lahôdky (salámy, klobásy, mliečne výrobky atď.) alebo mäso, kurčatá a rybie výrobky, ktoré je potrebné skladovať pri nižšej teplote na okamžitú konzumáciu. V tejto priehradke neskladujte ovocie a zeleninu.

- Na čistenie vonkajšieho povrchu výrobku alebo pochrómovaných častí nikdy nepoužívajte vodu alebo čistiace prostriedky obsahujúce chlór. Chlór spôsobuje hrdzu na týchto typoch kovových povrchov.
- Aby sa zabránilo odlupovaniu alebo deformácii odtlačkov na plastovej časti, nepoužívajte ostré, brúsne nástroje, mydlo, čistiace prostriedky pre domácnosť, čistiace prostriedky, benzín, leštidlo atď. Na čistenie použite mäkkú handričku s vlažnou vodou a osušte.
- V produktoch bez technológie No Frost sa na zadnej stene chladiaceho priestoru vytvoria kvapky vody a až do hrúbky prsta mrazu. Nečistite ho a absolútne nepoužívajte olej ani podobné látky.

- Na čistenie vonkajšieho povrchu výrobku používajte len mierne navlhčenú handričku z mikrovlákna. Špongie a iné typy čistiaciach utierok môžu spôsobiť poškriabanie.
- Ak chcete vyčistiť vnútorné povrchy výrobku, umyte všetky odnímateľné časti jemným roztokom mydla, vody a sódy bikarbóny. Dôkladne opláchnite a úplne osušte. Zabráňte vniknutiu vody do svetiel a ovládacieho panela.
- Nepoužívajte ocot, alkohol ani iné čistiace prostriedky na báze alkoholu na žiadne vnútorné povrchy.

Vonkajšie povrchy z nehrdzavejúcej ocele

Použite neabrazívny čistiaci prostriedok z nehrdzavejúcej ocele a naneste ho mäkkou handričkou, ktorá nezanecháva vlákna. Na vyleštenie jemne utrite povrch handričkou z

mikrovlákna navlhčenou vo vode a použite suchú leštiacu podložku. Vždy dodržiavajte zrno nehrdzavejúcej ocele.

Prevenia zlých pachov

Pri výrobe vášho produktu sa nepoužívajú žiadne látky, ktoré by mohli spôsobiť zápach. Môže však dôjsť k zápachu v dôsledku nesprávneho skladovania potravín a nesprávneho čistenia vnútorného povrchu výrobku.

- Aby ste predišli tomuto problému, čistite sódu bikarbónou každých 15 dní.
- Potraviny skladujte v uzavretých nádobách, pretože mikroorganizmy uvoľňované z otvorených potravín môžu spôsobiť nepríjemný zápach.
- Nikdy neskladujte expirované alebo pokazené jedlo vo vašom produkte.

Ochrana plastových povrchov

Ak sa olej rozleje na plastové povrchy, okamžite ich vyčistite teplou vodou, pretože olej môže poškodiť povrch.

10 Odstraňovanie problémov

Najprv si prečítajte „Bezpečnostné pokyny“! Než sa obrátite na servis, pozrite si nasledujúci zoznam. Môže Vám to ušetriť čas aj peniaze. Tento zoznam obsahuje časté sťažnosti, ktoré nie sú spojené s chybným spracovaním alebo poškodením materiálu. Niektoré funkcie uvedené v tomto dokumente sa nemusia vzťahovať na váš produkt.

Ak problém pretrváva aj po vykonaní pokynov v tejto časti, obráťte sa na svojho predajcu alebo na autorizovaný servis. Nepokúšajte sa opraviť produkt.

Chladnička nefunguje.

- Zástrčka nie je úplne nasadená. >>> Zapojte ju úplne do zásuvky.
- Poistka pripojená do zásuvky ktorá napája produkt alebo hlavná poistka je spälená. >>> Skontrolujte poistku.

Kondenzácia na bočnej stene chladiaceho priestoru (MULTI ZÓNA, CHLADIACA , KONTROLNÁ a FLEXI ZÓNA).

- Dvere sa otvárajú príliš často. >>> Dbajte na to, aby ste dvere výrobku neotvárali príliš často.
- Prostredie je príliš vlhké. >>> Neinštalujte výrobok vo vlhkom prostredí.
- Potraviny obsahujúce tekutiny sú uchovávané v neuzavretých nádobách. >>> Uchovávajúte potraviny, ktoré obsahujú tekutiny v uzavretých nádobách.
- Dvere výrobku boli ponechané otvorené. >>> Nenechávajte dvere chladničky otvorené po dlhšiu dobu.
- Termostat je nastavený na veľmi nízku teplotu. >>> Nastavte termostat na vhodnú teplotu.

Kompresor nepracuje.

- V prípade náhleho výpadku prúdu alebo vytiahnutia napájacieho kábla a po jeho opätovnom pripojení tlak plynu v

chladiacom systéme výrobku nie je vyvážený, čo spustí tepelný istič kompresora. Produkt sa rešartuje po približne 6 minútach. Keď sa výrobok po uplynutí tejto doby nerešartuje, obráťte sa na servis.

- Je aktívne rozmrazovanie. >>> To je normálne pre chladničku s plne automatickým rozmrazovaním. Odmrazovania sa vykonáva pravidelne.
- Produkt nie je zapojený do elektrickej siete >>> Uistite sa, že napájací kábel je zapojený.
- Nastavenie teploty je nesprávne. >>> Zvoľte zodpovedajúce nastavenie teploty.
- Nie je prúd. >>> Produkt bude naďalej fungovať normálne po obnovení napájania.

Prevádzkový hluk chladničky sa pri používaní zvyšuje.

- Prevádzkové výsledky tohto výrobku sa môžu líšiť v závislosti na zmenách teploty okolitého prostredia. To je normálne a nejedná sa o závalu.

Chladnička beží príliš často alebo príliš dlho.

- Nový výrobok môže byť väčší ako ten predchádzajúci. Väčšie výrobky budú pracovať po dlhšiu dobu.
- Teplota v miestnosti môže byť vysoká. >>> Výrobok bude v miestnosti s vyššou teplotou spustený po dlhšiu dobu.
- Výrobok mohol byť zapojený len nedávno alebo v ňom boli umiestnené nové položky potravín. >>> Výrobok dosiahne nastavenú teplotu dlhšie, keď bol len práve zapojený alebo doň boli umiestnené nové potraviny. To je normálne.
- Do výrobku bolo v poslednej dobe umiestnené veľké množstvo teplého jedla. >>> Nepokladajte horúce jedlo do výrobku.
- Dvere boli často otvorené alebo zostali otvorené po dlhšiu dobu. >>> Teplý vzduch pohybujúce sa vo vnútri spôsobí, že výrobok bude v prevádzke dlhšie. Neotvárajte dvere chladničky príliš často.
- Dvere mrazničky alebo chladničky mohli zostať pootvorené. >>> Skontrolujte, či sú dvere úplne zatvorené.

- Výrobok môže byť nastavený na príliš nízku teplotu. >>> Nastavte teplotu na vyšší stupeň a počkajte, až výrobok dosiahne nastavenú teplotu.
- Podložky dvier chladničky alebo mrazničky môžu byť špinavé, opotrebované, rozbité alebo nesprávne nasadené. >>> Vyčistite alebo vymeňte tesnenie. Poškodené / roztrhané podložky dverí spôsobia, že výrobok bude bežať dlhšiu dobu pre zachovanie aktuálnej teploty.

Teplota mrazenia je veľmi nízka, ale teplota chladiča je dostačujúca.

- Teplota priestoru mrazničky je nastavená na veľmi nízky stupeň. >>> Nastavte teplotu v mrazničke na vyšší stupeň a znovu skontrolujte.

Teplota chladenia je veľmi nízka, ale teplota mrazničky je dostačujúca.

- Teplota priestoru chladničky je nastavená na veľmi nízky stupeň. >>> Nastavte teplotu v chladničke na vyšší stupeň a znovu skontrolujte.

Potraviny uchovávané v chladnejších zásuvkách priestorov sú zmrazené.

- Teplota priestoru chladničky je nastavená na veľmi nízky stupeň. >>> Nastavte teplotu v chladničke na vyšší stupeň a znovu skontrolujte.

Teplota v chladničke alebo v mrazničke je príliš vysoká.

- Teplota priestoru chladničky je nastavená na veľmi vysoký stupeň. >>> Nastavenie teploty chladiaceho priestoru má vplyv na teplotu v mraziacom priestore. Počkajte, až teplota príslušných častí dosiahne dostatočnú úroveň zmenou teploty chladiaceho alebo mraziaceho priestoru.
- Dvere boli často otvorené alebo zostali otvorené po dlhšiu dobu. >>> Neotvárajte dvere chladničky príliš často.
- Dvere môžu byť pootvorené. >>> Úplne zatvorte dvere.
- Výrobok mohol byť zapojený len nedávno alebo v ňom boli umiestnené nové položky potravín. >>> To je normálne. Výrobok

dosiahne nastavenú teplotu dlhšie, keď bol len práve zapojený alebo doň boli umiestnené nové potraviny.

- Do výrobku bolo v poslednej dobe umiestnené veľké množstvo teplého jedla. >>> Nepokladajte horúce jedlo do výrobku.

Trasie sa alebo vydáva hluk.

- Povrch nie je rovný alebo odolný >>> Ak sa výrobok pri pomalom pohybe trasie, upravte stojany, aby ste výrobok vyvážili. >>> Uistite sa tiež, že podlaha je dostatočne odolná k tomu, aby uniesla produkt.
- Všetky položky umiestnené na výrobku môžu spôsobiť hluk. >>> Odstráňte všetky položky umiestnené na výrobku.
- Výrobok vytvára hluk tečúcej, striekajúcej kvapaliny a pod.
- Princíp fungovania tohto výrobku je založený na toku kvapalín a plynu. >>> To je normálne a nejedná sa o závalu.

Z výrobku znie zvuk ako vanúci vietor.

- Výrobok pre proces chladenia používa ventilátor. To je normálne a nejedná sa o závalu.

Na vnútorných stenách výrobku sa vytvoril kondenzát.

- Horúce alebo vlhké počasie zvýši nárazu a kondenzáciu. To je normálne a nejedná sa o závalu.
- Dvere boli často otvorené alebo zostali otvorené po dlhšiu dobu. >>> Neotvárajte dvere príliš často, ak zostali otvorené, zatvorte ich.
- Dvere môžu byť pootvorené. >>> Úplne zatvorte dvere.

Vytvára sa kondenzát na vonkajšej strane výrobku alebo medzi dverami.

- Okolité prostredie môže byť vlhké, je to úplne normálne vo vlhkom počasí. >>> Kondenzácia sa rozptýli, keď sa zníži vlhkosť.

Interiér zapácha.

- Produkt nie je pravidelne čistený. >>> Pravidelne čistite vnútro pomocou hubky, teplej vody a sýtenej vody.
- Niektoré balenia a obalové materiály môžu spôsobiť zápach. >>> Používajte balenia a obalové materiály bez zápachu.
- Potraviny boli umiestnené v neuzavretých baleniach. >>> Uchovávajte potraviny v uzavretých baleniach. Mikroorganizmy sa môžu šíriť z neuzavretých potravín a spôsobovať nepríjemný zápach.
- Z výrobku odstráňte všetky potraviny so zašlým dátumom spotreby a pokazené potraviny.

Dvere sa nezatvárajú.

- Balíčky s potravinami môžu blokovať dvere. >>> Premiestnite predmety blokujúce dvere.
- Produkt nestojí v úplne zvislej polohe na zemi. >>> Nastavte stojany pre uvedenie výrobku do zvislej polohy.
- Povrch nie je rovný alebo odolný >>> Uistite sa, že povrch je rovný a dostatočne odolný, aby uniesol výrobok.

Priehradka (Crisper) je zaseknutá.

- Potraviny môžu byť v kontakte s hornou časťou zásobníka. >>> Preusporiadajte potraviny v zásuvke.

Teplota na povrchu výrobku.

- Počas prevádzky vášho výrobku môže byť medzi dvomi dverami, na bočných paneloch a na zadnej časti mriežky pozorovaná vysoká teplota. Je to normálne a nevyžaduje to údržbu.

Ventilátor pokračuje v prevádzke aj po otvorení dverí.

- Ventilátor môže pokračovať v činnosti, keď sú dvere mrazničky otvorené.

Ak problém pretrváva aj po vykonaní pokynov v tejto časti, obráťte sa na svojho predajcu alebo na autorizovaný servis. Nepokúšajte sa opraviť produkt. To je normálne.

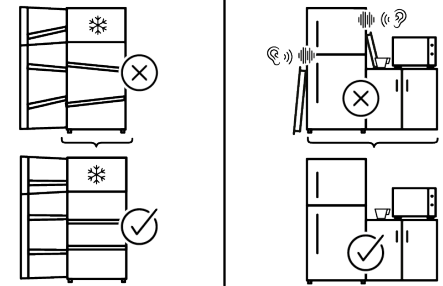
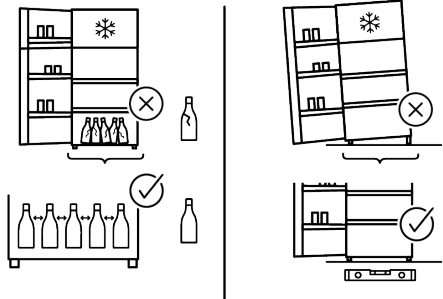
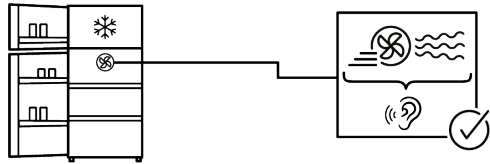
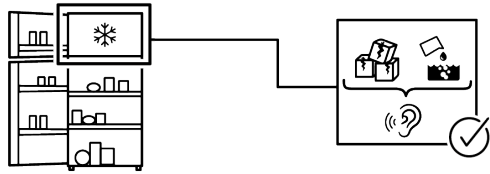
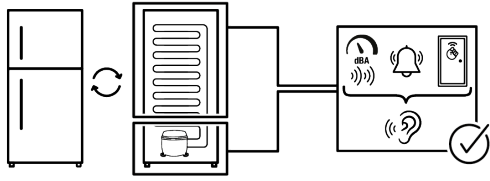

ZRIEKNUTIE SA PRÁVA

Niektoré (jednoduché) poruchy môže koncový užívateľ adekvátne vyriešiť bez akýchkoľvek bezpečnostných rizík alebo nebezpečného použitia, ak sa tieto chyby opraviva v medziach stanovených limitmi a v súlade s nasledujúcimi pokynmi (pozri časť „Samoprava“).

Preto, pokiaľ nie je v nižšie uvedenej časti „Samoprava“ povolené niečo iné, opravy budú adresované registrovaným profesionálnym opravovňiam, az dôvodu predchádzania problémom s bezpečnosťou. Registrovaný profesionálny opravár je profesionálny opravár, ktorému výrobca udelil prístup k pokynom a zoznamu náhradných dielov tohto produktu v súlade s metódami opísanými v legislatívnych aktoch podľa smernice 2009/125/ES.

Avšak iba servisný zástupca (tj autorizovaný profesionálny servis), na ktorého sa môžete obrátiť prostredníctvom telefónneho čísla uvedeného v používateľskej príručke/záručnom liste alebo prostredníctvom autorizovaného predajcu, môže poskytnúť služby podľa záručných podmienok. Preto vás upozorňujeme, že opravy vykonané profesionálnymi opravármi (ktorí nemajú oprávnenie od spoločnosti) Whirlpool majú za následok stratu záruky.

Samoprava

Koncový používateľ si môže sám opraviť výlučne nasledujúce náhradné diely: kľučky dverí, závesy dverí, zásobníky, koše a tesnenia dverí (aktualizovaný zoznam je k dispozícii na <https://parts-selfservice.europeanappliances.com> od 1. marca 2021).

Okrem toho, aby sa zabezpečila bezpečnosť výrobku a predišlo sa riziku vážneho poranenia, uvedená samoprava sa musí vykonať podľa pokynov uvedených v návode na použitie pre samopravu alebo pokynov dostupných na stránke <https://parts-selfservice.europeanappliances.com>. V

záujme vašej bezpečnosti odpojte výrobok od elektrickej siete skôr, ako sa pokúsite o vlastnú opravu.

Pokusy o opravu a opravu dielov, ktoré nie sú uvedené v takomto zozname, koncovými používateľmi a/alebo nedodržanie pokynov uvedených v používateľských príručkách na samopravu alebo ktoré sú k dispozícii na stránke <https://parts-selfservice.europeanappliances.com>, môžu spôsobiť bezpečnostné problémy, ktoré nemožno pripísať Whirlpool, a viesť k strate záruky na výrobok.

Preto sa dôrazne odporúča, aby sa koncoví používatelia zdržali pokusov o vykonanie opráv, ktoré nespadajú do uvedeného zoznamu náhradných dielov, a v takom prípade kontaktujte autorizované profesionálne opravovne alebo registrované profesionálne opravovne. Naopak, takéto pokusy koncových používateľov môžu spôsobiť problémy s bezpečnosťou a poškodiť produkt a následne spôsobiť požiar, vytopenie, elektrický zásah a vážne zranenie osôb. Napríklad, ale nie výlučne, nasledujúce opravy musia byť adresované autorizovaným odborným servisom alebo registrovaným odborným servisom: kompresor, chladiaci okruh, hlavná doska, doska meniča, doska displeja atď.

Výrobca / predajca v žiadnom prípade nemôže byť zodpovedný, ak koncoví používatelia nedodržiavajú vyššie uvedené záležitosti.

Dostupnosť náhradných dielov pre chladničku, ktorú ste si zakúpili, je 10 rokov. Počas tohto obdobia budú k dispozícii originálne náhradné diely na správnu prevádzku chladničky

Minimálna záručná doba na Vami zakúpenú chladničku je 24 mesiacov.

Tento výrobok je vybavený svetelným zdrojom energetickej triedy "G".

Svetelný zdroj v tomto výrobku môže vymeniť len odborný servis.

Lexoni këtë manual në fillim!

I nderuar klient

Ju falënderojmë që zgjodhët këtë produkt .

Ju lutemi regjistroni produktet tuaja në www.register10.eu





Dëshirojmë që të arrini efikasitetin maksimal nga ky produkt i cilësisë së lartë i cili është prodhuar me teknologjinë më të përparuar. Për ta bërë këtë, para se ta përdorni këtë produkt lexoni me kujdes këtë manual dhe çdo dokument tjetër shoqërues.

Kushtojuni vëmendje të gjitha informacioneve dhe paralajmërimeve në manualin e përdorimit. Në këtë mënyrë do të mbronni veten dhe produktin tuaj nga rreziqet që mund të ndodhin. Ruajeni manualin e përdorimit. Nëse ia jepni këtë produkt dikujt tjetër, jepini edhe këtë manual bashkë me produktin.

Në këtë manual përdorimi dhe në produkt janë përdorur simbolet vijuese:



Lexoni manualin e përdorimit.

		Informacionet e modelit të ruajtura në bazën e të dhënave të produktit mund të arrihen duke hyrë në faqen e mëposhtme të internetit dhe duke kërkuar për identifikuesin e modelit (*) që gjendet në etiketën e energjisë. https://eprel.ec.europa.eu/
SUPPLIER'S NAME	MODEL IDENTIFIER → (*)	
		



1	Udhëzimet për mjedisin	44
1.1	Asgjësimi i materialeve të paketimit	44
2	Frigoriferi yt	44
3	Montimi	45
4	Përgatitja	46
4.1	Çfarë të bëni për kursimin e energjisë.....	46
4.2	Përdorimi për herë të parë	46
4.3	Klasa e klimës dhe përkufizimet ..	47
5	Vënia në punë e produktit	47
6	Paneli i kontrollit të produktit	48
7	Përdorimi i produktit tuaj	51
7.1	Ruajtja e ushqimit në produktin tuaj.....	51
7.2	Ndërrimi i llambës së ndriçimit	53
7.3	Sinjalizimi për hapjen e derës.....	53
7.4	Ndërrimi i krahut të hapjes së derës.....	54
8	Karakteristikat e produktit.....	54
8.1	Zona e ruajtjes së akullit	54
8.2	Mbajtësja e vezëve	54
8.3	Krisper	54
8.4	Zona e ruajtjes së ftohtë për produktet e bulmetit.....	55
9	Mirëmbajtja dhe pastrimi	55
10	Zgjidhja e problemeve.....	56

1 Udhëzimet për mjedisin

1.1 Asgjësimi i materialeve të paketimit

Materialet e paketimit janë të riciklueshme dhe janë shënuar me simbolin e riciklimit



Prandaj, pjesët e ndryshme të paketimit duhet të hidhen me përgjegjësi dhe në përputhje të plotë me rregulloret nga autoritetet lokale, të cilat rregullojnë asgjësimin e mbetjeve.

2 Frigoriferi yt

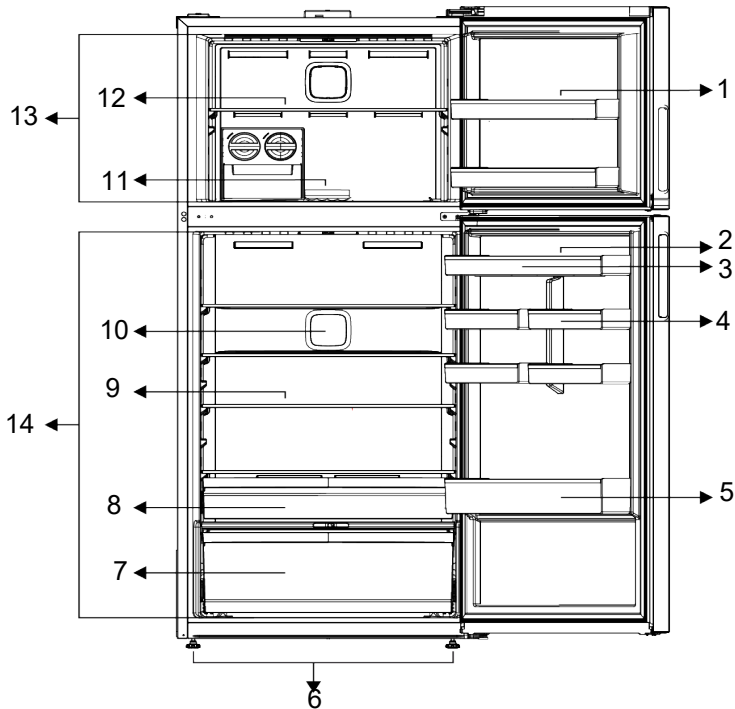

- | | |
|--|---|
| 1 * Raftet e derës së ndarjes ngrirëse | 2 Ndarja E vezëve |
| 3 * Rafti i derës së ndarjes ftohëse | 4 * Ndarja ftohëse raftet e dyerve të vogla |
| 5 Rafti i shisheve | 6 Këmbëza të rregullueshme |
| 7 Krisper, ndarës krisper dhe filtër etileni | 8 Sirtari i bulmetit (ftohësit) |
| 9 *Raftet prej qelqi | 10 Ventilatori |
| 11 *Pajisje për prodhimin e akullit/
Kontejner për ruajtjen e akullit | 12 Rafti i xhamit të ndarjes së ngrirësit |
| 13 Ndarja e ngrirësit | 14 Ndarja e ftohësit |

***Opsionale:** Shifrat në këtë manual udhëzimi janë skematike dhe mund të mos jenë saktësisht të njëjta me produktin tuaj. Nëse pjesët përkatëse nuk janë të

disponueshme në produktin që keni blerë, këto shifra janë të zbatueshme për modelet e tjera.

3 Montimi

Vendi i duhur për montimin

Në fillim lexoni "Udhëzimet për sigurinë"! Kontaktoni me Shërbimin e autorizuar për montimin e produktit. Për ta përgatitur produktin për montim, shikoni informacionet në manualin e përdorimit dhe sigurohuni që shërbimet elektrike dhe të ujit të jenë siç kërkohet. Nëse jo, telefononi një elektricist ose hidraulik për të rregulluar lidhjet e rrjetit publik sipas nevojës.

- Kablloja e dëmtuar elektrike duhet të zëvendësohet nga Shërbimi i autorizuar.
- Kur vendosni dy pajisje ftohëse ngjitur me njëra-tjetrën, lini të paktën 4 cm distancë mes dy njësive.
- Mbajeni produktin larg dritës së drejtpërdrejtë të diellit dhe në një vend të thatë.
- Produkti juaj kërkon një qarkullim të përshtatshëm të ajrit për të funksionuar me efikasitet. Nëse e vendosni produktin në një vend të futur, mos harroni të lini të paktën 5 cm hapësirë mes produktit dhe tavanit, murit të pasmë dhe mureve anësore. Kontrolloni nëse elementi mbrojtës i pasmë për distancën me murin është i pranishëm në vendin përkatës (nëse është i përfshirë me produktin). Nëse elementi nuk është i disponueshëm ose nëse ka humbur apo ka rënë, vendoseni produktin në mënyrë që të lini të paktën 5 cm hapësirë mes sipërfaqes së pasme të produktit dhe murit të dhomës. Hapësira në pjesën e pasme është e rëndësishme për një funksionim efikas të produktit.
- Nëse hapësira e derës është shumë e ngushtë për kalimin e produktit, hiqeni derën dhe kthejeni produktin në anë; nëse kjo nuk funksionon, kontaktoni me shërbimin e autorizuar.

- Vendoseni produktin në një sipërfaqe të rrafshët për të shmangur dridhjet.
- Vendoseni produktin të paktën 30 cm larg nga ngrohësi, soba ose burime të ngjashme të nxehtësisë dhe të paktën 5 cm larg nga furrat elektrike.
- Mos e ekspozoni produktin ndaj dritës së drejtpërdrejtë të diellit dhe mos e mbani në ambiente me lagështi.
- Para transportit ose përdorimit, mos e hapni kurrë kapakun e panelit të kontrollit në produkt. Rrezik për goditje elektrike dhe zjarr!
- Kompania jonë nuk do të mbajë përgjegjësi për asnjë dëmtim të shkaktuar nga përdorimi pa lidhjen e tokëzimit dhe pa lidhjen elektrike në përputhje me rregulloret kombëtare.
- Spina e kordonit elektrik duhet të jetë lehtësisht e arritshme pas montimit.

Paralajmërim për sipërfaqe të nxehtë!

Faqet anësore të produktit tuaj janë të pajisura me tuba me lëng ftohës për përmirësimin e sistemit të ftohjes. Në këto sipërfaqe mund të qarkullojë lëng me presion të lartë që shkakton nxehtësi në faqet anësore. Kjo është normale dhe nuk kërkon t'i bëhet ndonjë shërbim. Kini kujdes kur prekni këto zona.

Montimi i kunjave plastike

Përdorni kunjat plastike të përfshira me produktin për të siguruar një hapësirë të mjaftueshme për qarkullimin e ajrit midis produktit dhe murit.

- Hiqni vidat në produkt dhe montoni vidat e përfshira me kunjat.
- Vendosni 2 kunjat plastike në kapakun e ventilimit siç tregohet në figurë.

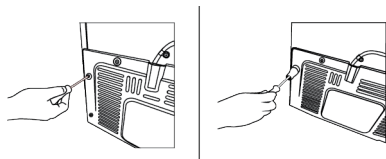

Rregullimi i këmbëve

Nëse produkti nuk është në ekuilibër, rregulloni mbështetëset e përparme të rregullueshme duke i rrotulluar ato djathtas ose majtas.

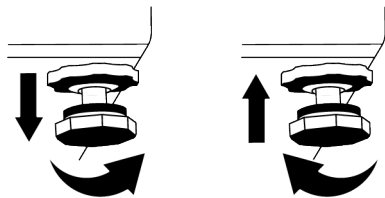

4 Përgatitja

Në fillim lexoni “Udhëzimet për sigurinë”!

4.1 Çfarë të bëni për kursimin e energjisë

- Kjo pajisje ftohëse nuk është projektuar që të përdoret si pajisje inkaso.
- Kur ngarkoni ushqimet, lini hapësirë të mjaftueshme brenda frigoriferit për të lejuar qarkullimin e mjaftueshëm të ajrit për ftohje.
- Duke qenë se ajri i nxehtë dhe i lagësht nuk depërton drejtpërdrejt në produktin tuaj kur dyert nuk hapen, produkti përshtatet sa më mirë për të arritur kushte të tilla që janë të mjaftueshme për të mbrojtur ushqimin. Në rrethana të tilla, funksionet dhe pjesët përbërëse si kompresori, ventilatori, ngrohësi, shkriuesi, ndriçimi, ekrani, etj. do të funksionojnë sipas nevojave duke konsumuar nivelin minimal të energjisë.
- Në rast se ka disa opsione, raftet prej xhami duhen vendosur në mënyrë që daljet e ajrit në murin e pasmë të mos bllokohen dhe, mundësisht, në një mënyrë që daljet e ajrit të mbeten nën raftin prej xhami. Ky kombinim mund të ndihmojë në përmirësimin e shpërndarjes së ajrit dhe të efikasitetit të energjisë.
- Rekomandohet shumë përdorimi i sirtarit të mëposhtëm për ruajtjen e artikujve.
- Për performancë optimale, ngrirja e shpejtë mund të përdoret (nëse ofrohet), 24 orë para vendosjes së ushqimeve të freskëta në ngrirje.

- Në shumicën e rasteve, 24 orë janë të mjaftueshme për funksionin e ngrirjes së shpejtë pasi ushqimet e freskëta vendosen në frigorifer. Pas ca kohësh, funksioni i ngrirjes së shpejtë do të çaktivizohet automatikisht.
- Kur ngrini një sasi të vogël ushqimesh, funksioni i ngrirjes së shpejtë mund të çaktivizohet pas njëfarë kohe për të siguruar kursimin e energjisë.
- Ruajini ushqimet në ndarjen e ftohësit ose freskuesit sipas kushteve të duhura të ruajtjes për të kursyer energjinë.

4.2 Përdorimi për herë të parë

Para se ta përdorni produktin, sigurohuni që të bëni përgatitjet e duhura në përputhje me udhëzimet në pjesët “Udhëzimet për sigurinë” dhe “Montimi”.

- Prisni të paktën 2 orë përpara se të përdorni produktin, për të siguruar efikasitetin e plotë të ftohjes.
- Mbajeni produktin në punë pa vendosur asnjë ushqim brenda për 6 orë dhe dera e produktit duhet të mbahet sa më shumë e mbyllur.
- Ndryshimi i temperaturës i shkaktuar nga hapja dhe mbyllja e derës gjatë përdorimit të produktit normalisht mund të sjellë kondensim në raftet e derës/trupit dhe tek enët prej qelqi të vendosura në produkt.
- Kur të aktivizohet kompresori do të dëgjoni një zhurmë. Është normale që produkti të bëjë zhurmë edhe nëse

kompresori nuk është në punë pasi lëngjet dhe gazi mund të ngjshen në sistemin e ftohjes.

- Është normale që anët e përparme të produktit të jenë të ngrohta. Këto zona janë të projektuara që të ngrohen për të parandaluar kondensimin
- Në disa modele, paneli i treguesve fiket automatikisht 1 minutë pas mbylljes së derës. Ai do të riaktivizohet kur të hapet dera ose kur të shtyhet një buton.

4.3 Klasa e klimës dhe përkufizimet

Referojuni klasës së klimës në tabelën e vlerave nominale të pajisjes suaj. Një nga informacionet e mëposhtme zbatohet për pajisjen tuaj sipas klasës së klimës.

5 Vënia në punë e produktit

Në fillim lexoni "Udhëzimet për sigurinë"!

- Produkti duhet të përdoret vetëm për ruajtjen e ushqimeve.
- Mbylleni valvulën e ujit nëse do të jeni larg shtëpisë (p.sh. me pushime) dhe nuk do ta përdorni Iceomatic ose shpërndarësin e ujit për një periudhë të gjatë kohore. Në rast të kundërt mund të ketë rrjedhje uji.

- **SN:** Klimë mesatare afatgjatë: Kjo pajisje ftohëse është projektuar për përdorim në temperatura ambienti nga 10°C deri në 32°C.
- **N:** Klimë mesatare: Kjo pajisje ftohëse është projektuar për përdorim në temperatura ambienti nga 16°C deri në 32°C.
- **ST:** Klimë subtropikale: Kjo pajisje ftohëse është projektuar për përdorim në temperatura ambienti nga 16°C deri në 38°C.
- **T:** Klimë tropikale: Kjo pajisje ftohëse është projektuar për përdorim në temperatura ambienti nga 16°C deri në 43°C.

Heqja e produktit nga priza

- Hiqni ushqimet për të shmangur erërat e këqija,
- Prisni që akulli të shkrijë, pastroni pjesën e brendshme dhe lëreni të thahet, lëreni dyert të hapura për të shmangur dëmtimin e pjesëve të brendshme plastike të trupit të pajisjes.

6 Paneli i kontrollit të produktit

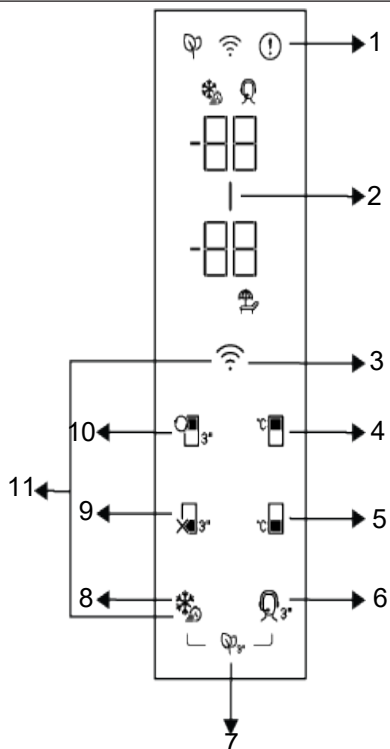

- | | |
|--|--|
| 1 Treguesi i statusit të gabimit | 2 Treguesi i kursimit të energjisë (ekrani joaktiv) |
| 3 *Butoni i lidhjes pa tel | 4 Butoni i përcaktimit të temperaturës së ndarjes së ngrirësit |
| 5 Butoni i caktimit të temperaturës së ndarjes së ftohësit | 6 *Butoni i shërbimit të mbështetjes |
| 7 *Butoni i modulit të aromatizuesit | 8 *Butoni i ngrirjes së shpejtë/butoni i caktimit të funksionit të dritës së dorezës |
| 9 *Butoni i funksionit joaktiv (të pushimeve) të ndarjes së ftohësit | 10 *Butoni i shndërrimit të ndarjeve |
| 11 Butoni për rivendosjen e parametrave të lidhjes pa tel | |

Lexo më parë "Udhëzimet e sigurisë"!
Funksionet audio dhe vizuale në panelin e instrumenteve ju ndihmojnë të përdorni produktin.

*Opsionale: Funksionet e paraqitura janë opsionale, funksionet në panelin e ekranit të produktit tuaj mund të ndryshojnë për sa i përket formës dhe vendndodhjes.

1. Treguesi i statusit të gabimit

Ky tregues do të aktivizohet kur produkti juaj nuk po ftohet në mënyrë adekuate ose kur ndodh një gabim i sensorit. Shkronja "E" do të shfaqet në ekranin e temperaturës së ndarjes së ngrirësit dhe numra të tillë si 1, 2, 3, etj., do të shfaqen në ekranin e temperaturës së ndarjes së frigoriferit. Këta numra në ekran informojnë departamentin e shërbimit për gabimin që ka ndodhur. Kur ngarkoni ushqim të nxehtë në ndarjen e ngrirësit ose e lini derën hapur për një periudhë të zgjatur, një pikëçuditëse mund të ndriçojë përkohësisht. Kjo nuk është një mosfunksionim. Paralajmërimi do të pastrohet kur ushqimi të ftohet ose kur të shtypet ndonjë buton.

2. Treguesi i kursimit të energjisë (fikja e ekranit)

Kur dyert e produktit nuk hapen ose nuk mbyllen, kursimi i energjisë aktivizohet automatikisht dhe ikona e kursimit të energjisë ndriçon. Kur aktivizohet funksioni i kursimit të energjisë, të gjitha ikonat në ekran, përveç ikonës së kursimit të energjisë, fiken. Nëse shtypet ndonjë buton ose dera hapet ndërsa funksioni i kursimit të energjisë është aktiv, funksioni i kursimit të energjisë del dhe ikonat e ekranit kthehen në normale. Funksioni i kursimit të energjisë është aktiv nga fabrika dhe nuk mund të anulohet.

3.* Butoni me valë

Kur mbani të shtypur butonin për 3 sekonda, ikona e lidhjes pa tela në ekran do të pulsojë ngadalë (në intervale prej 0.5 sekondash). Kjo do të iniciojë futjen fillestare të rrjetit shtëpiak në produkt. Pasi të vendoset një lidhje pa tel me produktin, ikona e lidhjes pa tel do të mbetet e ndezur.

Pas përfundimit të konfigurimit fillestar, mund të aktivizoni/çaktivizoni lidhjen duke shtypur këtë buton. Ikona e lidhjes pa tela vezullon me shpejtësi (intervale prej 0.2

sekondash) derisa të vendoset lidhja. Pasi lidhja të jetë aktive, ikona e rrjetit pa tel mbetet e ndezur.

Nëse lidhja nuk është vendosur për një kohë të gjatë, kontrolloni cilësimet e lidhjes dhe referojuni seksionit "Zgjidhja e problemeve" në manualin e përdoruesit. Aplikacioni HomeWhiz duhet të përdoret për lidhjen pa tel. Hapat e konfigurimit shpjegohen në aplikacion gjatë konfigurimit.

Ju mund të hyni në aplikacion duke skanuar kodin QR në etiketën HomeWhiz në produkt. Aplikacioni është i disponueshëm në App Store për pajisjet iOS dhe në Play Store për pajisjet Android.

Për informacion të detajuar, ju lutemi vizitoni <https://www.homewhiz.com/>.

4. Butoni i rregullimit të temperaturës së ndarjes ngrirëse

Vendosja e temperaturës për ndarjen e ngrirësit është bërë. Duke shtypur butonin, temperatura e ndarjes së ngrirësit mund të vendoset në -18, -19, -20, -21, -22, -23, -24 Celsius.

5. Butoni i rregullimit të temperaturës në ndarjen e frigoriferit

Temperatura për ndarjen e frigoriferit rregullohet. Kur shtypet butoni, temperatura e ndarjes së frigoriferit mund të vendoset në 8, 7, 6, 5, 4, 3, 2 dhe 1 Celsius.

6.* Çelësi i shërbimit mbështetës

Shtypni dhe mbani të shtypur këtë buton për 3 sekonda për të aktivizuar/çaktivizuar shërbimin mbështetës. Informacione të hollësishme mbi mënyrën e përdorimit të shërbimit të asistencës mund të gjenden në seksionin "Funksioni i shërbimit të asistencës".

7.* Butoni i modulit të eliminimit të aromave

Për të aktivizuar/çaktivizuar funksionin e heqjes së aromës, shtypni dhe mbani të shtypur këtë buton për 3 sekonda. Drita LED sipër butonit ndriçon kur funksioni i

heqjes së erës është aktiv. Kur funksioni është aktiv, moduli i heqjes së erës do të funksionojë në mënyrë periodike.

8.* Butoni i ngrirjes së shpejtë

Kur shtypet butoni i ngrirjes së shpejtë, LED mbi butonin ndizet dhe aktivizohet funksioni i ngrirjes së shpejtë. Temperatura e ndarjes së ngrirësit është vendosur në -27 gradë Celsius. Për të anuluar funksionin, shtypni përsëri butonin. Funksioni i ngrirjes së shpejtë anulohet automatikisht. Nëse dëshironi të ngrini një sasi të madhe ushqimi të freskët, shtypni butonin e ngrirjes së shpejtë para se ta vendosni ushqimin në ndarjen e ngrirjes.

* Tasti i rregullimit të funksionit të dritës së dorezës

Funksioni i dritës së dorezës mund të ndizet dhe fiket midis modaliteteve të ndezjes dhe fikjes duke shtypur butonin e ngrirjes së shpejtë për 3 sekonda. Në modalitetin e fikjes, drita e dorezës është aktive vetëm kur dera e produktit hapet dhe fiket pas një periudhe të caktuar kohe pas mbylljes së derës. Në modalitetin e ndezur, drita e dorezës është aktive ndërsa dera e produktit është e hapur dhe vazhdon të shkëlqejë zbehtë për një periudhë të caktuar kohe pas mbylljes së derës. Funksioni i dritës së dorezës është vendosur në modalitetin e fikur si parazgjedhje

9.* Çelësi i funksionit të mbylljes

(pushimit) së ndarjes së frigoriferit 
Shtypni butonin për 3 sekonda për të aktivizuar funksionin e pushimeve. Do të aktivizohet modaliteti i pushimeve dhe do të shfaqet ikona e pushimeve.

Drita treguese do të ndizet. Ekranin e temperaturës së ndarjes së frigoriferit do të shfaqë "-" dhe ndarja e frigoriferit nuk do të ftohet në mënyrë aktive. Nuk është e këshillueshme që ushqimi të mbahet në ndarjen e frigoriferit kur aktivizohet ky funksion. Ndarjet e tjera do të vazhdojnë të ftohen sipas temperaturave të tyre të caktuara. Për të anuluar këtë funksion, shtypni butonin përsëri për 3 sekonda.

10.* Butoni i konvertimit të kabinës

Shtypja e butonit të konvertimit të bufesë për 3 sekonda kalon nëpër ndarjen e ngrirësit midis modaliteteve të frigoriferit, fikjes dhe ngrirjes. Kur përdoret si ndarje frigoriferike, temperatura mund të vendoset në 4 gradë Celsius. Në modalitetin e fikjes, ekranin e temperaturës së bufesë do të shfaqë "-".

11. Butoni i rivendosjes së cilësimeve të lidhjes pa tel

Për të rivendosur cilësimet pa tel, shtypni njëkohësisht butonat e Ngrirjes së Shpejtë dhe lidhjes pa tel për 3 sekonda. Të gjitha informacionet e përdoruesit të instaluar më parë humbasin kur cilësimet pa tel të produktit rivendosen/rivendosen në fabrikë.

PARALAJMËRIM

 Temperatura mund të caktohet në 1-8°C për ndarjen e freskisë dhe nga -24 deri në -15°C për ndarjen e ngrirësit. Vlerat e rregullueshme të temperaturës mund të variojnë, duke qenë brenda këtyre intervaleve, sipas specifikimeve të produktit.

7 Përdorimi i produktit tuaj

7.1 Ruajtja e ushqimit në produktin tuaj

Ruajtja e ushqimit në ndarjen e ngrirjes

- Ju mund të ftohni më shpejt duke aktivizuar funksionin e ngrirjes së shpejtë 4-6 orë para ngrirjes.
- Sillni ushqimet e nxehta në temperaturën e dhomës para se t'i vendosni në ndarjen e ngrirjes.
- Ushqimet që do të ngrihen duhet të ndahen në pjesë mjaft të mëdha për t'u konsumuar çdo herë dhe të ngrihen në paketa të veçanta.
- Rekomandohet që të mbështillni ushqimin para se ta vendosni në frigorifer.
- Për të parandaluar tejkalinin e periudhës së ruajtjes, shkruani datën e ngrirjes, kohëzgjatjen dhe emrin e ushqimit në paketim sipas periudhave të ruajtjes së ushqimeve të ndryshme.
- Hani ushqime të shkrira shpejt. Ushqimet e shkrira nuk mund të ngrihen përsëri nëse nuk gatohen. Nuk është e sigurt të konsumoni ushqime të freskëta që janë shkrirë dhe janë ngrirë përsëri pa gatim.
- Kur ngrini ushqimin e freskët, mos lejoni që ai të vijë në kontakt me ushqimin tashmë të ngrirë. Përndryshe, ushqimi i ngrirë do të shkrihet.

Ruajtja e ushqimeve të ngrira

- Kur ruani ushqimin, respektoni oraret e përcaktuara në këto udhëzime.
- Për të ruajtur cilësinë e ushqimit, përpquni të mbani kohën midis blerjes dhe ruajtjes sa më të shkurtër që të jetë e mundur.
- Blihi ushqime të ngrira të ruajtura në -18°C ose më poshtë.
- Shmangni blerjen e ushqimeve me akull, etj., në paketimin e tyre. Kjo do të thotë se produkti mund të jetë shkrirë dhe ngrirë pjesërisht. Temperatura ndikon në cilësinë e ushqimit.
- Mos e tejkaloni kohën e rekomanduar të ruajtjes nga prodhuesi i ushqimit. Hiqni vetëm sasinë e ushqimit që ju nevojitet nga frigoriferi.
- Me përjashtim të rasteve të kushteve ekstreme mjedisore, nëse produkti juaj është vendosur në vlerat e përcaktuara të specifikuara në tabelën e rekomanduar të vlerës së caktuar, ushqimi do të mbetet i freskët për më gjatë si në ndarjen e ushqimit të freskët ashtu edhe në ndarjen e ngrirjes.
- Nëse ndarja e ushqimit të freskët është vendosur në një temperaturë më të ulët, frutat dhe perimet e freskëta mund të ngrihen pjesërisht.

SQ

Tabela e rekomanduar e vlerave të përcaktuara

Cilësimi i ndarjes së ngrirësit	Cilësimi i ndarjes së frigoriferit	Shpjegime
-18°C	4°C	Ky është cilësimi normal i rekomanduar. Ky cilësim rekomandohet kur temperatura e ambientit është nën 30°C.
-20, -22 ose -24°C	4°C	Këto cilësime rekomandohen kur temperatura e ambientit tejkalon 30°C.
Ngrirja e shpejtë	4°C	Përdoreni kur doni ta ngrini ushqimin shpejt. Pasi procesi të ketë përfunduar, ushqimi juaj do të kthehet në gjendjen e mëparshme.
-18°C ose më ftohtë	2°C	Nëse mendoni se ndarja e frigoriferit tuaj nuk është mjaft e ftohtë për shkak të motit të nxehtë ose hapjes dhe mbylljes së shpeshtë të derës, përdorni këto cilësime.

Ngrirja E shpejtë

1. Aktivizoni funksionin e ngrirjes së shpejtë 24 orë para se të ngarkoni ushqimin e freskët që do të ngrini.

2. Vendosni ushqimin që dëshironi të ngrini 24 orë pasi të shtypni butonin në raftin e sipërm, i cili ka një kapacitet më të lartë ngrirës.

3. Funkzioni i ngrirjes së shpejtë do të anulohet automatikisht pas një periudhe të caktuar kohe.

Informacion për ngrirjen e thellë

Sipas standardeve të IEC 62552, për çdo 100 litra vëllim të ndarjes së ngrirësit, produkti duhet të jetë në gjendje të ngrijë 4.5 kg ushqim në temperaturën e dhomës 25°C në 24 orë në -18°C ose temperatura më të ulëta.

Ruajtja afatgjatë e ushqimit është e mundur vetëm në temperatura prej -18°C dhe më poshtë.

Ju mund të ruani freskinë e artikujve ushqimorë (në frigoriferin e thellë në temperatura prej -18°C dhe më poshtë) për muaj të tërë.

Artikujt ushqimorë që do të ngrihen nuk duhet të lejohen të bien në kontakt me ushqimet e ngrira më parë për të parandaluar shkriren e tyre pjesërisht. Për të zgjatur jetën e ruajtjes së perimeve të ngrira, ziejini ato dhe kullojini. Pas kullimit, vendosini në enë hermetike dhe vendosini në frigorifer. Bananet, domatet, marule, selino, vezë të ziera fort, patate etj., nuk janë të përshtatshme për ngrirje. Ngrirja e këtyre ushqimeve vetëm do të ndikojë negativisht në vlerën e tyre ushqyese dhe cilësinë e të ngrënit. Nuk ka rrezik prishjeje që paraqet rrezik për shëndetin.

Vendosja e ushqimeve

Raftet e ndarjes së ngrirësit: Ushqime të ndryshme të ngrira si mishi, peshku, akullorja, perimet etj.

Raftet e ndarjes së frigoriferit: Ushqim në tenxhere, enë të mbuluara dhe enë të mbuluara, vezë (në një enë të mbuluar)

Raftet e derës së ndarjes së frigoriferit: Ushqim ose pije të vogla të paketuara

Kosh perimesh: Perime dhe fruta

Ndarja e ushqimit të freskët: Produktet Deli (artikujt e mëngjesit, produktet e mishit që duhet të konsumohen shpejt)

- **Ruajtja e ushqimit në frigoriferë dhe ndarje të ftohta**
- Nëse dera e ndarjes hapet dhe mbyllet shpesh dhe lihet e hapur për periudha të gjata kohore, temperaturat e ndarjes do të rriten ndjeshëm, gjë që mund të zvogëlojë jetën e ushqimit dhe të shkaktojë prishjen e ushqimit.
- Për të shmangur çdo ndryshim në erë ose shije, ushqimet duhet të ruhen në enë të mbyllura.
- Mos ruani shumë ushqim në produktin tuaj. Për të arritur një ftohje më të mirë dhe më të barabartë, vendosni artikujt ushqimorë të ndarë midis tyre në mënyrë që ajri i ftohtë të mund të qarkullojë midis tyre.
- Lini hapësirë midis ushqimit dhe murit të brendshëm për të lejuar rrjedhjen e ajrit. Ushqimi i vendosur pas murit të pasmë mund të ngrijë.
- Sillni ushqimin e gatuar të nxehtë në temperaturën e dhomës para se ta vendosni në frigorifer. Pastaj, vendosni ushqimin e ngrohtë në raftet e poshtme të frigoriferit tuaj. Shmangni vendosjen e ushqimit të ngrohtë pranë ushqimeve që prishen.
- Shkrini ushqimin tuaj të ngrirë në ndarjen e ushqimit të freskët. Në këtë mënyrë, ju mund të përdorni ushqimin e ngrirë për të ftohur ndarjen e ushqimit të freskët dhe për të kursyer energji.
- Ruajtja e frutave tropikale të papjekura (mango, lloje të ndryshme pjepri, papaja, banane, ananas) në prodhimet tuaja mund të përshejtojë procesin e pjekjes. Kjo nuk rekomandohet pasi do të rezultojë në një afat më të shkurtër.
- Qepët, hudhurat, xhenxhefili dhe perimet e tjera rrënjësore duhet të ruhen në një dhomë të errët dhe të freskët, jo në enën tuaj të prodhimit.
- Nëse vëreni se ndonjë ushqim brenda produktit është prishur, hidhni atë ushqim dhe pastroni çdo pajisje që ka rënë në kontakt me të.

- Për të ftohur shpejt enët e mëdha të tenxhereve si supat dhe zierjet, mund t' i ndani në enë të cekëta dhe t' i vendosni në produkt.
- Mos vendosni ushqime të papërpunuara pranë vezëve.
- Mbani frutat dhe perimet të ndara nga njëra-tjetra dhe ruani çdo lloj së bashku (p.sh. mollët me mollë, karrotat me karrota).
- Hiqni zarzavatet nga qesja plastike, mbështillini me peshqirë letre ose një enë dhe vendosini në frigorifer. Nëse i lani këto lloje ushqimesh para se t' i shtoni në frigoriferin tuaj, mos harroni t' i thani më pas.
- Ju mund të krijoni një mjedis të lagësht dhe të lejoni rrjedhjen e ajrit duke ruajtur fruta dhe perime që janë të prirura për tharje në qese plastike të shpuara ose me gojë të hapur.

- Me përjashtim të rasteve të kushteve ekstreme mjedisore, nëse produkti juaj është vendosur në vlerat e përcaktuara (në tabelën e rekomanduar të vlerave të përcaktuara), ushqimi do të mbetet i freskët për më gjatë si në ndarjen e ushqimit të freskët ashtu edhe në ndarjen e ngrirjes.

Ruajtja e ushqimit në ndarjen e ftohtë

Në ndarjen e ftohtë, temperatura e ushqimit që ruhet mund të ndryshojë midis +3°C dhe -3°C. Temperaturat mund të bien nën 0°C në ndarjen e ftohtë, prandaj nuk është i përshtatshëm për ruajtjen e frutave/ perimeve të freskëta. Nëse keni nevojë të ruani ushqime të freskëta në ndarjen e ftohtë, sigurohuni që ta vendosni cilësimin e frigoriferit në 5°C ose më të ngrohtë.

Ruani ushqime të ndryshme në vende të ndryshme sipas karakteristikave të tyre.

Ushqim	Vendndodhja
Vezë	Rafti i derës
Produkte qumështi (gjalpë, djathë)	Ndarja me zero gradë (mëngjes), nëse është e disponueshme
Fruta, perime dhe zarzavate	Ndarja e frutave dhe perimeve, koshi i perimeve ose NdarjaEverFresh + (nëse është e disponueshme)
Mish i freskët, shpendë, peshk, derivate suxhuku Ushqime të gatuar	Ndarja me zero gradë (mëngjes), nëse është e disponueshme
Ushqime të gatshme, mallra të paketuara, mallra të konservuara dhe turshi	Raftet e sipërme ose rafti i derës
Pije, shishe, erëza dhe ushqime të lehta	Rafti i derës

7.2 Ndërrimi i llambës së ndriçimit

Telefononi shërbimin e autorizuar kur do të ndërroni llambën/dritën LED që përdoret për ndriçimin në frigoriferin tuaj. Llamba(t) e përdorur në këtë pajisje nuk mund të përdoret për ndriçimin e shtëpisë. Qëllimi i përdorimit të kësaj llambe është të ndihmojë përdoruesin të vendosë ushqime në frigorifer / ngrirës në mënyrë të sigurt dhe me lehtësi.

7.3 Sinjalizimi për hapjen e derës

Sistemi i sinjalizimit për hapjen e derës në frigoriferin tuaj mund të ndryshojë në varësi të modelit.

Versioni 1;

Nëse dera e produktit qëndron e hapur për një kohë të caktuar (nga 60 sek deri në 120 sek), do të dëgjohet një sinjal paralajmërues zanor; në varësi të modelit të produktit, mund të shfaqet po ashtu një sinjal paralajmërues vizual (dritë e papritur). Nëse e mbyllni derën e pajisjes ose shtypni një buton në ekranin e pajisjes (një nga këto), tingulli paralajmërues do të ndalojë.

Versioni 2;

Nëse dera e pajisjes qëndron e hapur për një periudhë të caktuar (nga 60 sek deri në 120 sek), do të dëgjoni sinjalizimin për

hapjen e derës. Sinjalizimi për hapjen e derës bie gradualisht. Në fillim, fillon të dëgjohet një paralajmërim zanor. Pas 4 minutash, nëse dera nuk është mbyllur akoma, do të aktivizohet një paralajmërim vizual (dritë e papritur). Sinjalizimi për hapjen e derës do të vonohet për një periudhë të caktuar (nga 60 sek deri në 120 sek) kur të shtypet një buton i çfarëdoshëm në ekranin e produktit. Më pas procesi do

të fillojë përsëri. Kur dera e pajisjes të mbyllet, sinjalizimi për hapjen e derës do të anulohet.

7.4 Ndërrimi i krahut të hapjes së derës

Krahu i hapjes së derës së frigoriferit mund të ndërrohet sipas vendit ku e vendosni atë. Kur duhet të bëni këtë, duhet të telefononi pa dyshim shërbimin më të afërt të autorizuar.

8 Karakteristikat e produktit

8.1 Zona e ruajtjes së akullit

Aparati i akullit

Aparati i akullit ju lejon ta merrni me lehtësi akullin nga frigoriferi.

Përdorimi i aparatit të akullit

1. Hiqni depozitën e ujit nga ndarja e ftohësit.
2. Mbusheni depozitën e ujit me ujë.
3. Vendoseni përsëri depozitën e ujit. Kubat e parë të akullit do të jenë gati për afro 4 orë në sirtarin e prodhuesit të akullit në ndarjen e ngrirësit.

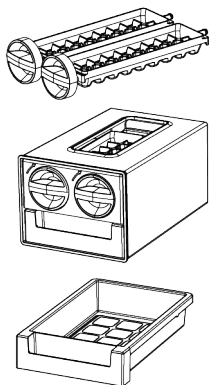

Ilustrimi 1:

- Mund të dëgjohet një tingull gjatë derdhjes së akullit. Ky tingull është normal.
- Mund të bëni rreth 60-70 kube akulli kur depozita e ujit është plot.
- Uji brenda depozitës duhet zëvendësuar e shumta brenda 2-3 javëve.

8.2 Mbajtësja e vezëve

Mund ta vendosni mbajtësen e vezëve në derë ose në raftin e trupit që dëshironi. Nëse mbajtësja e vezëve do të vendoset në raftin e trupit, ju rekomandojmë të zgjidhni raftet më të ulëta dhe më të ftohta.

- Asnjëherë mos e vendosni mbajtësrn e vezëve në ndarjen e ngrirësit.

8.3 Krisper

Ndarja e perimeve të produktit është krijuar posaçërisht për të mbajtur perimet të freskëta pa humbur lagështinë. Për këtë qëllim, qarkullimi i ajrit të ftohtë është i përqendruar në të gjithë ndarjen e perimeve. Ruani perimet dhe frutat tuaja në këtë ndarje. Për të siguruar ruajtje më të gjatë, mos vendosni perime jeshile me gjethe pranë frutave.

Filtër etileni

Filtër i etilenit ndihmon në heqjen e gazit të etilenit dhe aromave të pakëndshme të lëshuara nga perimet dhe frutat në ndarjen e perimeve.

Frutat që prodhojnë nivele të larta të gazit etilen, të tilla si mollët, dardhat, kajsitë dhe pjeshkët, mund të ruhen veçmas nga frutat dhe perimet e tjera në të njëjtën zonë të ruajtjes së perimeve duke përdorur një ndarës perimesh.

Gazi etilen i lëshuar nga këto fruta mund të bëjë që frutat dhe perimet e tjera të piqen më shpejt dhe të prishen më shpejt.

Kjo veçori ju lejon të mbani ushqimin tuaj të freskët, veçanërisht zarzavatet dhe perimet e freskëta që janë të ndjeshme ndaj gazit etilen, të freskëta për më gjatë.

Duke e ndarë ndarësin e perimeve në dy ndarje të veçanta, ju mund ta ruani ushqimin tuaj për më gjatë duke vendosur ushqime të ndjeshme ndaj gazit etilen në një ndarje dhe ushqime që prodhojnë gaz etilen në tjetrën.

Ushqimet që prodhojnë gaz etilen dhe ushqimet që janë të ndjeshme ndaj gazit etilen janë renditur më poshtë.

Ushqimet që prodhojnë gaz etilen;Mollë, dardha, kajsi, pjeshkë, nektarina, avokado, kivi, kumbulla, fiq, fiku, domate

Ushqimet që janë të ndjeshme ndaj gazit etilen;Zarzavate të freskëta (të tilla si marule dhe majdanoz), luleshtrydhe, qersh, rrush, portokall, mandarina, ananas, limon, tranguj, brokoli, specia, patëllxhan, okra dhe kungull i njomë.

Pastrimi i filtrit të etilenit

Filtri i etilenit duhet të pastrohet një herë në vit.

Hiqni filtrin e etilenit duke tërhequr kapakun e filtrit lart siç tregohet në diagram.

Lëreni filtrin e etilenit në diell për një ditë. Kjo do të pastrojë filtrin.

Zëvendësoni filtrin dhe mbyllni kapakun e sipërm.

Për të siguruar efektivitetin maksimal të filtrit dhe për të ruajtur performancën, shmangni kontaktin me vajra dhe lëngje të ngjashme, ujë dhe detergjentë. Pas këtij kontakti, kontaktoni një qendër shërbimi për të zëvendësuar filtrin tuaj.

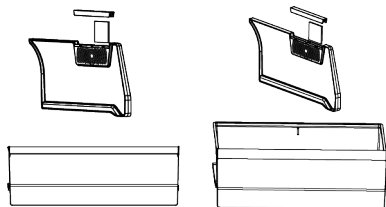

Pastrimi i ndarësit të perimeve

Për të pastruar ndarësin e perimeve, fshijeni atë me një leckë të pastër dhe të thatë në intervale të rregullta për të parandaluar bllokimin e ventilatorëve të ajrit. Nëse ndarësi ka nevojë për larje, sigurohuni që të hiqni filtrin e etilenit.

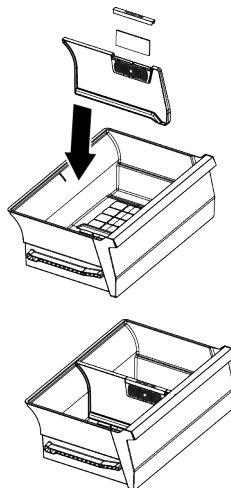

- Për të siguruar qarkullimin e duhur të ajrit, sigurohuni që vrimat rreth filtrit të mos jenë të bllokuara.

8.4 Zona e ruajtjes së ftohtë për produktet e bulmetit

Ndarja e magazinimit të ftohtë

Ndarja e ruajtjes së ftohtë siguron një temperaturë më të ulët brenda produktit. Përdoreni këtë ndarje për të ruajtur produktet deli (sallam, sallam, produkte qumështi, etj.) ose produktet e mishit, pulës dhe peshkut që duhet të mbahen në një temperaturë më të ulët për konsum të menjëhershëm. Mos ruani fruta dhe perime në këtë ndarje.

9 Mirëmbajtja dhe pastrimi

Lexo më parë "Udhëzimet e sigurisë"!

- Hiqeni pajisjen nga priza para se ta pastroni.

- Pluhuri në grillën e ventilimit në pjesën e pasme të produktit duhet të hiqet (pa e hapur kapakun) të paktën një herë në vit. Pastrimi duhet të bëhet me një leckë të thatë.
- Kini kujdes që të mos lejoni që uji të hyjë në kutinë e llambës dhe pjesë të tjera elektrike.
- Pastroni derën me një leckë të lagur. Hiqni të gjitha përmbajtjet për të nxjerrë derën dhe raftet e trupit. Ngrini raftet e derës lart për t'i hequr ato. Pas pastrimit dhe tharjes, rrëshqitini përsëri në vend nga lart poshtë.
- Asnjëherë mos përdorni ujë që përmban klor ose agjentë pastrimi për pastrimin e sipërfaqes së jashtme të produktit ose pjesëve të kromuara. Klorigjithmonë ndryshon në këto lloje të sipërfaqeve metalike.
- Për të parandaluar që shenjat në pjesën plastike të zhvishen ose deformohen, mos përdorni mjete të mprehta, gërryese, sapun, produkte pastrimi shtëpiake, detergjentë, benzinë, lustër, etj. Për pastrim, përdorni një leckë të butë me ujë të vakët dhe të thatë.
- Në produktet pa teknologji No Frost; pikat e ujit dhe deri në trashësinë e një gishti të ngricës do të formohen në murin e pasëm të ndarjes ftohëse. Mos e pastroni dhe mos aplikoni absolutisht vaj ose substanca të ngjashme.
- Përdorni vetëm një leckë pak të lagur me mikrofibra për pastrimin e sipërfaqes së jashtme të produktit. Sfungjerët dhe llojet e tjera të leckave të pastrimit mund të shkaktojnë gërvishje.
- Për të pastruar sipërfaqet e brendshme të produktit, lani të gjitha pjesët e lëvizshme me një solucion të butë sapuni, uji dhe sodë buke. Shpëlahjeni tërësisht dhe thajeni plotësisht. Parandaloni hyrjen e ujit në drita dhe panelin e kontrollit.
- Mos përdorni uthull, alkool ose pastrues të tjerë me bazë alkooli në sipërfaqet e brendshme.

Sipërfaqet e jashtme prej çeliku inox

Përdorni një pastrues prej çeliku inox jo gërryese dhe aplikojeni atë me një leckë të butë pa garzë. Për të lustruar, fshijeni butësisht sipërfaqen me një leckë me mikrofibra të lagur me ujë dhe përdorni një jastëk lustrues të thatë. Ndiqni gjithmonë kokrrën e çelikut të pandryshkshëm.

Parandalimi i aromave të këqija

Asnjë substancë që mund të shkaktojë erë nuk përdoret në prodhimin e produktit tuaj. Megjithatë, aromat mund të lindin për shkak të ruajtjes së papërshtatshme të ushqimit dhe dështimit për të pastruar siç duhet sipërfaqen e brendshme të produktit.

- Për të parandaluar këtë problem, pastrojini me ujë me sodë buke çdo 15 ditë.
- Ruani ushqimin në enë të mbyllura, pasi mikroorganizmat e lëshuar nga ushqimi i hapur mund të shkaktojnë erë të keqe.
- Asnjëherë mos ruani ushqim të skaduar ose të prishur në produktin tuaj.

Mbrojtja e sipërfaqeve plastike

Nëse vaji derdhet në sipërfaqe plastike, pastrojini ato menjëherë me ujë të ngrohtë, pasi vaji mund të dëmtojë sipërfaqen.

10 Zgjidhja e problemeve

Në fillim lexoni "Udhëzimet për sigurinë"! Kontrolloni këtë listë përpara se të kontaktoni me shërbimin. Kjo gjë do t'ju kursejë kohë dhe para. Kjo listë përfshin ankesat e shpeshta që nuk kanë të bëjnë me defekte në prodhim ose materiale. Disa veçori të përmendura këtu mund të mos jenë të vlefshme për produktin tuaj.

Nëse problemi vazhdon pas ndjekjes së udhëzimeve në këtë pjesë, kontaktoni me shitësin ose shërbimin e autorizuar. Mos u përpiqni ta riparoni produktin.

Frigriferi nuk punon.

- Spina elektrike nuk është futur plotësisht. >>> Shtyjeni që të futet plotësisht në prizë.

- Siguresa e lidhur me prizën që furnizon produktin ose siguresa kryesore është e djegur. >>> Kontrolloni siguresën.

Kondensimi në murin anësor të ndarjes së ftohësit (ME DISA ZONA, KONTROLLI I FRESKISË dhe ZONA FLEKSIBËL).

- Dera hapet shumë shpesh. >>> Kini kujdes që të mos e hapni derën e produktit shumë shpesh.
- Ambienti është shumë i lagësht. >>> Mos e montoni produktin në mjedise me lagështi.
- Ushqimet që kanë lëngje mbahen në enë të paizoluara. >>> Ruani ushqimet me lëngje në enë të izoluara.
- Dera e produktit është lënë e hapur. >>> Mos e mbani derën e produktit të hapur për periudha të gjata.
- Termostati është vendosur në një temperaturë shumë të ftohtë. >>> Vendosni termostatin në një temperaturë të përshtatshme.

Kompresori nuk punon.

- Në rast të ndërprerjes së papritur të rrymës ose heqjes së spinës dhe futjes së saj përsëri, presioni i gazit në sistemin e ftohjes së produktit nuk është i balancuar, gjë që aktivizon mbrojtjen termike të kompresorit. Produkti do të rindizet pas rreth 6 minutash. Nëse produkti nuk rindizet pas kësaj periudhe, kontaktoni me shërbimin.
- Shkrirja është aktive. >>> Kjo është normale për një produkt me shkrirje plotësisht automatike. Shkrirja kryhet në mënyrë periodike.
- Produkti nuk është futur në prizë. >>> Sigurohuni që kordoni elektrik të jetë i lidhur.
- Cilësimi i temperaturës është i gabuar. >>> Zgjidhni cilësimin e duhur të temperaturës.
- Energjia është ndërprerë. >>> Produkti do të vazhdojë të funksionojë normalisht pasi të rikthehet energjia elektrike.

Zhurma e funksionimit të frigoriferit po rritet gjatë përdorimit.

- Performanca e funksionimit të produktit mund të ndryshojë në varësi të ndryshimeve të temperaturës së ambientit. Kjo është normale dhe nuk është një defekt.

Frigoriferi punon shumë shpesh ose për shumë kohë.

- Produkti i ri mund të jetë më i madh se ai i mëparshmi. Produktet më të mëdha do të punojnë për periudha më të gjata.
- Temperatura e dhomës mund të jetë e lartë. >>> Produkti do të funksionojë normalisht për periudha të gjata në një temperaturë më të lartë të dhomës.
- Produkti mund të jetë vënë së fundi në prizë ose një ushqim i ri është vendosur brenda në të. >>> Produktit do t'i duhet më shumë kohë për të arritur temperaturën e caktuar kur është futur së fundi në prizë ose kur vendoset brenda një artikulli të ri ushqimor. Kjo është normale.
- Sasi të mëdha ushqimi të nxehtë mund të jenë vendosur së fundi në produkt. >>> Mos vendosni ushqime të nxehta në produkt.
- Dyert janë hapur shpesh ose janë mbajtur të hapura për periudha të gjata. >>> Ajri i ngrohtë që lëviz brenda do të bëjë që produkti të punojë për një kohë më të gjatë. Mos i hapni dyert shumë shpesh.
- Dera e ngrirësit ose e ftohësit mund të jetë e hapur. >>> Kontrolloni që dyert të jenë plotësisht të mbyllura.
- Produkti mund të vendoset në një temperaturë shumë të ulët. >>> Vendoseni temperaturën në një nivel më të lartë dhe prisni që produkti të arrijë temperaturën e rregulluar.
- Larësja e derës së ftohësit ose ngrirësit mund të jetë e ndotur, e konsumuar, e thyer ose nuk është vendosur siç duhet. >>> Pastroni ose zëvendësoni gominën. Larësja e dëmtuar/shqyer e derës do të bëjë që produkti të funksionojë për periudha më të gjata për të ruajtur temperaturën aktuale.

Temperatura e ngrirësit është shumë e ulët, por temperatura e ftohësit është e përshtatshme.

- Temperatura e ndarjes së ngrirësit është vendosur në një nivel shumë të ulët. >>> Vendosni temperaturën e ndarjes së ngrirësit në një nivel më të lartë dhe kontrolloni përsëri.

Temperatura e ftohësit është shumë e ulët, por temperatura e ngrirësit është e përshtatshme.

- Temperatura e ndarjes së ftohësit është vendosur në një nivel shumë të ulët. >>> Vendosni temperaturën e ndarjes së ftohësit në një nivel më të lartë dhe kontrolloni përsëri.

Artikujt ushqimorë të mbajtur në sirtarët e ndarjeve të ftohësit janë të ngrira.

- Temperatura e ndarjes së ftohësit është vendosur në një nivel shumë të ulët. >>> Vendosni temperaturën e ndarjes së ftohësit në një nivel më të lartë dhe kontrolloni përsëri.

Temperatura në ftohës ose ngrirës është shumë e lartë.

- Temperatura e ndarjes së ftohësit është vendosur në një nivel shumë të lartë. >>> Cilësimi i temperaturës së ndarjes së ftohësit ndikon në temperaturën në ndarjes së ngrirësit. Prisi derisa temperatura e pjesëve përkatëse të arrijë nivelin e mjaftueshëm duke ndryshuar temperaturën e ndarjeve të ftohësit ose ngrirësit.
- Dyert janë hapur shpesh ose janë mbajtur të hapura për periudha të gjata. >>> Mos i hapni dyert shumë shpesh.
- Dera mund të jetë e hapur. >>> Mbyllni plotësisht derën.
- Produkti mund të jetë vënë së fundi në prizë ose një ushqim i ri është vendosur brenda në të. >>> Kjo është normale. Produktit do t'i duhet më shumë kohë për të arritur temperaturën e caktuar kur është futur së fundi në prizë ose kur vendoset brenda një artikulli të ri ushqimor.

- Sasi të mëdha ushqimi të nxehtë mund të jenë vendosur së fundi në produkt. >>> Mos vendosni ushqime të nxehta në produkt.

Dridhje ose zhurmë.

- Sipërfaqja nuk është e sheshtë ose e qëndrueshme >>> Nëse produkti dridhet kur lëvizet ngadalë, rregulloni mbështetësen për të ekuilibruar produktin. Gjithashtu sigurohuni që dyshemeja të jetë mjaft e qëndrueshme për të mbajtur produktin.
- Çdo artikull i vendosur brenda në produkt mund të shkaktojë zhurmë. >>> Hiqni çdo artikull të vendosur në produkt.
- Produkti bën zhurmë si rrjedhje lëngjesh, spërkatje etj.
- Parimet e funksionimit të produktit përfshijnë qarkullimin e lëngjeve dhe gazit. >>> Kjo është normale dhe nuk është një defekt.

Nga produkti dëgjohet zhurma e erës që fryn.

- Produkti përdor një ventilator për procesin e ftohjes. Kjo është normale dhe nuk është një defekt.

Ka kondensim në muret e brendshme të produktit.

- Moti i nxehtë ose i lagësht do të rrisë formimin e akullit dhe kondensimin. Kjo është normale dhe nuk është një defekt.
- Dyert janë hapur shpesh ose janë mbajtur të hapura për periudha të gjata. >>> Mos i hapni dyert shumë shpesh; nëse është e hapur, mbylleni derën.
- Dera mund të jetë e hapur. >>> Mbyllni plotësisht derën.

Ka kondensim në pjesën e jashtme të produktit ose midis dyerve.

- Klima e ambientit mund të jetë me lagështi, kjo është shumë normale në klimë me lagështi. >>> Kondensimi do të shpërndahet kur të ulet lagështia.

Pjesa e brendshme mban erë të keqe.

- Produkti nuk pastrohet rregullisht. >>> Pastroni rregullisht pjesën e brendshme duke përdorur një sfungjer, ujë të ngrohtë dhe ujë të gazuar.
- Disa mbajtëse dhe materiale paketimi mund të shkaktojnë erë. >>> Përdorni mbajtëse dhe materiale paketimi pa erë.
- Ushqimet janë vendosur në enë të paizoluara. >>> Mbajini ushqimet në mbajtëse të izoluara. Mikroorganizmat mund të përhapen nga ushqimet e paizoluara dhe të shkaktojnë erëra të këqija.
- Hiqni çdo ushqim të skaduar ose të prishur nga produkti.

Dera nuk mbyllet.

- Paketimet e ushqimeve mund të bllokojnë derën. >>> Zhvendosni çdo artikull që bllokoi dyert.
- Produkti nuk qëndron në pozicionin plotësisht vertikal mbi dyshe. >>> Rregulloni mbështetësen për të balancuar produktin.

- Sipërfaqja nuk është e sheshtë ose e qëndrueshme >>> Sigurohuni që sipërfaqja të jetë e sheshtë dhe mjaft e qëndrueshme për të mbajtur produktin.

Ndarësja e perimeve është bllokuar.

- Artikujt ushqimorë mund të jenë në kontakt me pjesën e sipërme të sirtarit. >>> Riorganizoni artikujt ushqimorë në sirtar.

Temperatura në sipërfaqen e produktit.

- Temperatura e lartë mund të vërehet midis dy dyerve, në panelet anësore dhe në zonën e pasme të grilës gjatë përdorimit të produktit tuaj. Kjo është normale dhe nuk kërkon t'i bëhet ndonjë shërbim.

Ventilatori vazhdon të funksionojë kur hapet dera.

- Ventilatori mund të vazhdojë të funksionojë kur dera e ngrirësit është e hapur.

Nëse problemi vazhdon pas ndjekjes së udhëzimeve në këtë pjesë, kontaktoni me shitësin ose shërbimin e autorizuar. Mos u përpiqni ta riparoni produktin. Kjo është normale.

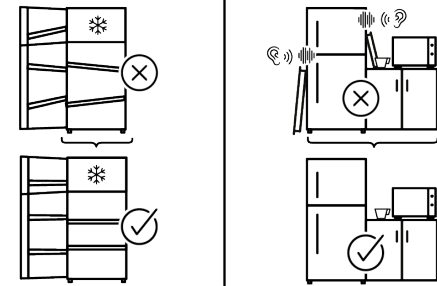
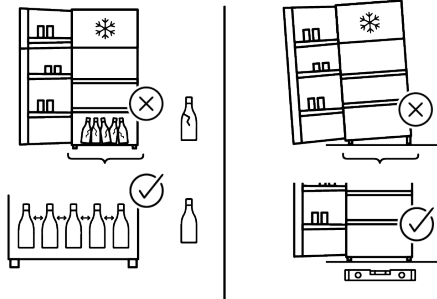
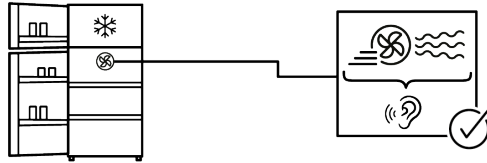
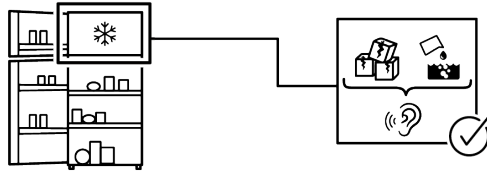
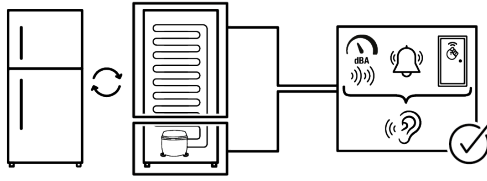

Disa defekte (të thjeshta) mund të menaxhohen në mënyrën e duhur nga përdoruesi fundor pa pasur ndonjë problem sigurie ose përdorim të pasigurt, me kusht që ato të kryhen brenda kufijve dhe në përputhje me udhëzimet e mëposhtme (shikoni seksionin "Riparimi vetë"). Për këtë arsye, përveç rasteve kur autorizohet ndryshe në seksionin "Riparimi vetë" më poshtë, për riparimet duhet t'u drejtoheni riparuesve profesionistë të regjistruar në mënyrë që të shmangen problemet e sigurisë. Një riparues profesionist i regjistruar është një riparues profesionist të cilit i është dhënë akses në udhëzimet dhe listën e pjesëve të këmbimit të këtij produkti nga prodhuesi sipas metodave të përshkruara në aktet legjislative në përputhje me Direktivën 2009/125/EC.

Megjithatë, vetëm agjenti i shërbimit (d.m.th. riparuesit profesionistë të autorizuar) që mund t'i kontaktoni nëpërmjet numrit të telefonit të dhënë në manualin e përdorimit/kartën e garancisë ose nëpërmjet tregtarit të autorizuar mund të ofrojë shërbim sipas kushteve të garancisë. Prandaj, kini parasysh që riparimet nga riparues profesionistë (të cilët nuk janë të autorizuar nga) Whirlpool do ta bëjnë të pavlefshme garancinë. Riparimi vetë

Riparimi vetë mund të bëhet nga përdoruesi fundor në lidhje vetëm me pjesët e mëposhtme të këmbimit: dorezat e dyerve, menteshat e dyerve, tava, shporta dhe gominat e dyerve (një listë e përditësuar është gjithashtu e disponueshme në <https://parts-selfservice.europeanappliances.com> që nga data 1 mars 2021).

Për më tepër, për të garantuar sigurinë e produktit dhe për të parandaluar rrezikun e lëndimeve serioze, vetëriparimi i përmendur duhet të bëhet duke ndjekur udhëzimet në manualin e përdorimit për vetëriparim ose që janë të disponueshme në [\[selfservice.europeanappliances.com\]\(https://parts-selfservice.europeanappliances.com\). Për sigurinë tuaj, hiqeni produktin nga priza përpara se të provoni një riparim vetë. Riparimi dhe përpjekjet për riparim nga përdoruesit i pjesëve që nuk përfshihen në një listë të tillë dhe/ose duke mos ndjekur udhëzimet në manualët e përdorimit për riparimin vetë ose të cilat janë të disponueshme në <https://parts-selfservice.europeanappliances.com>, mund të ngrenë çështje sigurie që nuk i atribuohen Whirlpool, dhe do ta bëjnë të pavlefshme garancinë e produktit. Prandaj, rekomandohet shumë që përdoruesit fundorë të shmangin përpjekjet për të kryer riparime jashtë listës së përmendur të pjesëve rezervë, duke kontaktuar në raste të tilla me riparues profesionistë të autorizuar ose riparues profesionistë të regjistruar. Përkundrazi, përpjekje të tilla nga përdoruesit fundorë mund të shkaktojnë probleme sigurie dhe të dëmtojnë produktin dhe më pas të shkaktojnë zjarr, përmbytje, goditje elektrike dhe lëndime të rënda personale. Për shembull, por pa u kufizuar në riparimet e mëposhtme, duhet t'u drejtohen riparuesve profesionistë të autorizuar ose riparuesve profesionistë të regjistruar për këto: kompresori, qarku ftohës, bordi kryesor, bordi i inverterit, paneli i ekranit etj. Prodhuiesi/shitësi nuk mund të mbahet përgjegjës në asnjë rast kur përdoruesit përfundimtarë nuk respektojnë sa më sipër. Disponueshmëria e pjesëve të ndërrimit të frigoriferit që keni blerë është për 10 vite. Gjatë kësaj periudhe, pjesët origjinale të ndërrimit do të jenë të disponueshme për funksionimin e frigoriferit në mënyrën e duhur. Kohëzgjatja minimale e garancisë së frigoriferit që keni blerë është 24 muaj. Ky produkt është i pajisur me një burim ndriçimi të klasës së energjisë "G". Burimi i ndriçimit në këtë produkt duhet të zëvendësohet vetëm nga një riparues profesionist.](https://parts-</p></div><div data-bbox=)

Спочатку прочитайте цей посібник!

Шановний покупцю,

Дякуємо за вибір цього виробу .

Зареєструйте придбані вироби на сайті: www.register10.eu





Будемо раді, якщо ви досягнете оптимальної ефективності експлуатації цього високоякісного виробу, виготовленого за найсучаснішими технологіями. Для цього перед використанням виробу уважно прочитайте цей посібник і будь-яку іншу надану в комплекті документацію.

Звертайте увагу на будь-яку інформацію та попередження в посібнику користувача. Таким чином ви захистите себе й придбаний виріб від можливих небезпек. Зберігайте посібник користувача. Якщо ви передаєте цей виріб іншій особі, додайте цей посібник.

У посібнику користувача та на виробі застосовуються нижченаведені позначення.



Ознайомтеся з інформацією в посібнику користувача.

 	Інформацію про модель, що зберігається в базі технічних даних виробу, можна отримати з нижченаведеного веб-сайту за ідентифікаційним номером моделі (*), наведеним на етикетці з маркуванням енергоефективності. https://eprel.ec.europa.eu/
SUPPLIER'S NAME	MODEL IDENTIFIER → (*)
	



1	Охорона довкілля	64
1.1	Утилізація пакувальних матеріалів	64
2	Ваш холодильник	65
3	Встановлення	66
4	Підготовка	67
4.1	Методи енергозбереження	67
4.2	Перше використання	67
4.3	Кліматичний клас і визначення	68
5	Експлуатація виробу	68
6	Панель керування виробом	69
7	Використання вашого продукту	72
7.1	Зберігання продуктів у вашому виробі	72
7.2	Заміна лампи освітлення	75
7.3	Попередження про відкриті дверцята	75
7.4	Зміна сторони відкриття дверцят	75
8	Особливості продукту	75
8.1	Зона зберігання льоду	75
8.2	Лоток для яєць	76
8.3	Чіткіше	76
8.4	Холодильна камера для зберігання молочних продуктів	77
9	Технічне обслуговування й очищення	77
10	Пошук і усунення несправностей	78

1 Охорона довкілля

1.1 Утилізація пакувальних матеріалів

Пакувальні матеріали є придатними для переробки та позначаються символом вторинної переробки .

Тому різні частини упаковки необхідно утилізувати відповідально та в повній відповідності з вимогами щодо утилізації відходів, встановленими органами місцевого самоврядування.

2 Ваш холодильник

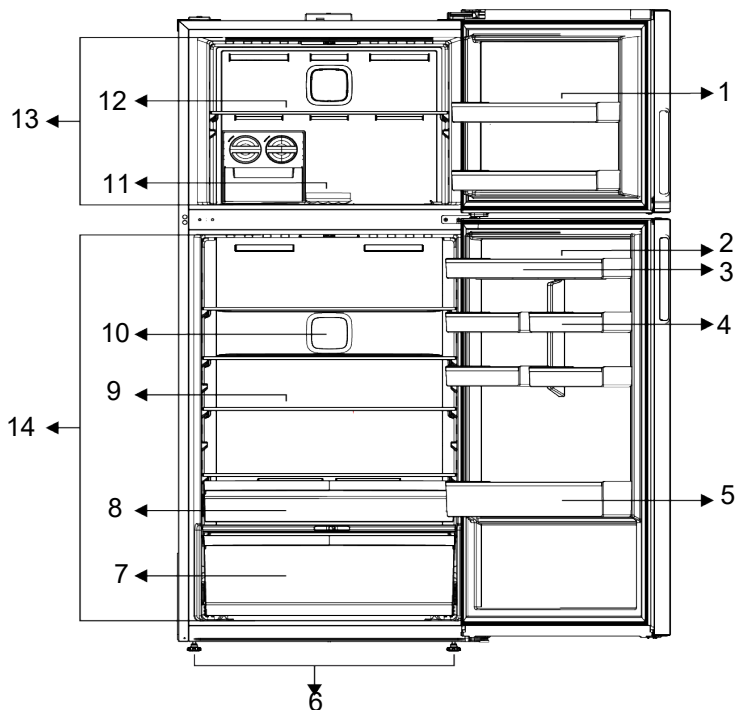

UK

- | | |
|---|---|
| 1 *Полиці дверцят морозильної камери | 2 Відділення для яєць |
| 3 *Полиця на дверцятах холодильного відділення | 4 *Маленькі дверні полиці холодильного відділення |
| 5 Підставка для пляшок | 6 Регульовані ніжки |
| 7 Контейнер для свіжих продуктів, сепаратор для свіжих продуктів та етиленовий фільтр | 8 Молочний (холодильник) ящик |
| 9 *Скляні полиці | 10 Вентилятор |
| 11 *Льодогенератор/контейнер для зберігання льоду | 12 Скляна полиця морозильної камери |
| 13 Морозильне відділення | 14 Холодильне відділення |

***Додатково:** Малюнки в цій інструкції з експлуатації є схематичними та можуть не зовсім відповідати вашому виробу.

Якщо відповідні деталі відсутні у придбаному вами виробі, ці малюнки стосуються інших моделей.

3 Встановлення

Правильний вибір місця встановлення

Спершу прочитайте «Правила техніки безпеки»!

Для встановлення виробу зверніться до авторизованої сервісної служби. Щоб підготуватися до встановлення виробу, ознайомтеся з інформацією, наведеною в посібнику користувача, і переконайтеся, що електричні та водопровідні комунікації відповідають наведеним вимогам. У разі сумнівів викличте електрика і водопровідника, щоб відповідним чином влаштувати комунікації.

- Пошкоджений шнур живлення дозволяється замінити тільки фахівцем авторизованої сервісної служби.
- У разі розміщення двох холодильників поруч слід залишити між двома пристроями відстань щонайменше 4 см.
- Встановлюйте виріб подалі від прямих сонячних променів у сухому місці.
- Для ефективного функціонування придбаного виробу необхідно забезпечити достатню циркуляцію повітря. У разі розміщення виробу в ніші не забудьте залишити відстань принаймні 5 см між ним і стелею, задньою стіною та боковими стінами. Проконтролюйте, щоб на задній стінці на своєму відповідному місці знаходився компонент для дотримання зазору (якщо він постачається з виробом). Якщо компонента немає в наявності, або його загублено або він впав, розташуйте виріб так, щоб між його задньою поверхнею й стіною приміщення залишався зазор принаймні 5 см. Зазор з боку задньої поверхні є важливим для ефективної роботи виробу.
- Якщо дверний проліт занадто вузький для виробу, зніміть дверцята й спробуйте пронести виріб боком; якщо це не допоможе, зверніться до авторизованої сервісної служби.

- Щоб уникнути вібрації, встановіть виріб на рівну поверхню.
- Помістіть виріб на відстані щонайменше 30 см від нагрівача, плити й аналогічних джерел тепла, і щонайменше 5 см від електричної духовки.
- Не піддавайте пристрій дії прямих сонячних променів і не тримайте його у вологому середовищі.
- Перед транспортуванням або використанням ніколи не відкривайте кришку панелі керування на виробі. Існує ризик ураження електричним струмом і пожежі!
- Наша компанія не несе відповідальності за будь-які збитки в тому разі, якщо виріб використовується без заземлення, і якщо підключення до мережі електроживлення не відповідає національним технічним нормам.
- Після встановлення виробу необхідно забезпечити легкий доступ до шнура живлення.

Попередження про гарячу поверхню!

Для покращення системи охолодження бічні стінки придбаного виробу обладнані трубками охолоджувача. Через ці поверхні може протікати рідина під високим тиском і спричиняти нагрівання поверхонь бічних стінок до високої температури. Це нормальне явище, тому немає необхідності в сервісному обслуговуванні. Будьте обережні, торкаючись цих поверхонь.

Кріплення пластикових клинів

Для забезпечення достатнього простору для циркуляції повітря між виробом і стіною використовуйте пластикові клини, що поставляються разом із цим виробом.

- Зніміть гвинти з виробу і встановіть гвинти, що поставляються з клинами.
- Прикріпіть 2 пластикові клини на вентиляційній кришці, як показано на рисунку.

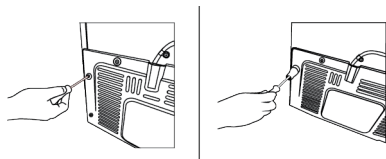

Регулювання ніжок

Якщо продукт знаходиться не в збалансованому положенні, відрегулюйте передні регульовані ніжки, обертаючи їх вправо або вліво.

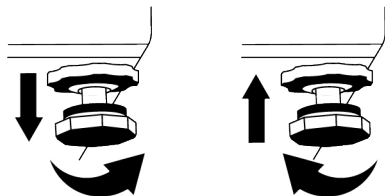

UK

4 Підготовка

Спершу прочитайте «Правила техніки безпеки»!

4.1 Методи енергозбереження

- Цей холодильник не призначений для використання у вигляді вбудованого пристрою.
- Завантажуючи продукти, залиште достатньо місця всередині холодильника, щоб забезпечити достатню циркуляцію повітря для охолодження.
- Оскільки гаряче й вологе повітря не проникає безпосередньо в придбаний виріб у період, коли дверцята не відкриваються, холодильник автоматично оптимізує умови зберігання, достатні для захисту продуктів харчування від псування. За цих умов функції та компоненти, як-от: компресор, вентилятор, нагрівач, розморожування, освітлення, дисплей тощо, працюватимуть відповідно до потреб, споживаючи мінімум енергії.
- У разі можливості по-різному розмістити скляні полиці, необхідно дотримуватися такого правила: не можна перекривати вентиляційні отвори на задній стінці і бажано, щоб вентиляційні отвори знаходилися під скляною полицею. Таке взаємне розташування сприяє поліпшенню розподілу повітря й підвищенню енергоефективності пристрою.
- Для зберігання продуктів настійно рекомендується використовувати нижній висувний ящик.

- Щоб досягти оптимальної ефективності, можна використовувати функцію швидкого заморожування (за наявності), яку треба вмикати за 24 години до того, як помістити свіжі продукти в морозильну камеру.
- У більшості випадків процес заморожування в режимі швидкого заморожування триває 24 години після розміщення свіжих продуктів у морозильній камері. Через деякий час функція швидкого заморожування автоматично вимикається.
- Під час заморожування невеликої кількості продуктів функцію швидкого заморожування можна вимкнути через деякий час, щоб забезпечити економію енергії.
- Щоб заощадити електроенергію, зберігайте продукти в холодильній камері або відділенні для охолоджених продуктів відповідно до належних умов зберігання.

4.2 Перше використання

Перед використанням виробу забезпечте, щоб були виконані всі необхідні підготовчі операції згідно з інструкціями, наведеними в розділах «Правила техніки безпеки» та «Встановлення».

- Щоб забезпечити повну ефективність охолодження, перед початком використання виробу зачекайте принаймні 2 години.

- Залиште виріб включеним протягом 6 годин, у цей час не розміщуйте продукти всередині та не відкривайте дверцята без нагальної потреби.
- Коливання температури, викликані відкриванням і закриттям дверцят під час використання виробу, зазвичай може призвести до утворення конденсату на полицях дверцят/ корпусу й скляному посуді, розміщеному у виробі.
- Під час роботи компресора чутно звук. Це нормальне явище, коли під час роботи виробу утворює шум, навіть у разі, якщо компресор не працює, оскільки рідина й газ можуть стискатися в системі охолодження.
- У нормальному режимі передні торцеві частини виробу нагріваються. Нагрівання цих зон служить для запобігання конденсації.
- У деяких моделях індикаторна панель автоматично вимикається через 1 хвилину після закриття дверцят. Вона вмикається знову після відкриття дверцят або натискання будь-якої кнопки.

5 Експлуатація виробу

Спершу прочитайте «Правила техніки безпеки»!

- Використовуйте виріб тільки для зберігання продуктів харчування.
- Якщо ви від'їжджаєте з дому (наприклад, у відпустку) і не збираєтеся користуватися льодогенератором Icematic або дозатором води протягом тривалого періоду часу, закрийте водяний вентиль. Інакше може статися витік води.

4.3 Кліматичний клас і визначення

Інформацію про кліматичний клас розміщено на паспортній табличці вашого пристрою. Один із пунктів нижченаведених даних стосується вашого пристрою відповідно до його кліматичного класу.

- **SN:** довготривалий помірний клімат. Цей холодильник призначений для використання за температури навколишнього середовища в діапазоні 10–32 °C.
- **N:** помірний клімат. Цей холодильник призначений для використання за температури навколишнього середовища в діапазоні 16–32 °C.
- **ST:** субтропічний клімат. Цей холодильник призначений для використання за температури навколишнього середовища в діапазоні 16–38 °C.
- **T:** тропічний клімат. Цей холодильник призначений для використання за температури навколишнього середовища в діапазоні 16–43 °C.

Від'єднання виробу від електромережі

- вийміть продукти для запобігання утворенню неприємних запахів;
- зачекайте, поки лід розтане, очистіть внутрішній простір і дайте йому висохнути, залиште дверцята відкритими, щоб уникнути пошкодження внутрішньої пластикової поверхні корпусу.

6 Панель керування виробом

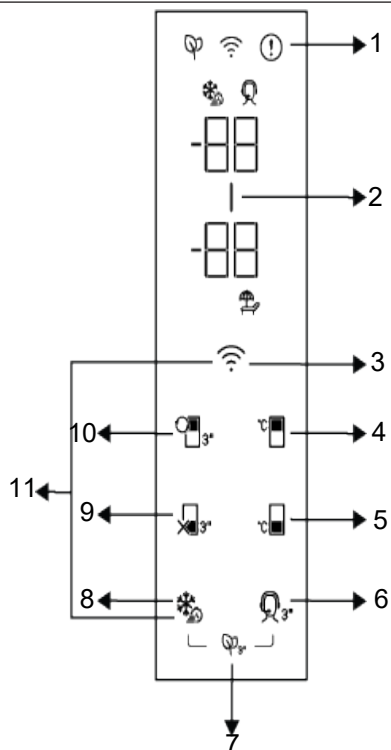

UK

- | | |
|---|---|
| 1 Індикатор стану помилки | 2 Індикатор режиму енергозбереження (дисплей вимкнено) |
| 3 * Кнопка бездротового з'єднання | 4 Кнопка налаштування температури в морозильній камері |
| 5 Кнопка налаштування температури в охолоджувальній камері | 6 * Кнопка служби підтримки |
| 7 * Кнопка модуля захисту від неприємних запахів | 8 * Кнопка вибору режиму швидкого заморожування/Кнопка налаштування функції підсвічування ручки |
| 9 * Функціональна кнопка вимкнення охолоджувальної камери (режим відпустки) | 10 * Кнопка перемикання режимів роботи камери |
| 11 Кнопка для скидання налаштувань бездротового з'єднання | |

Спершу прочитайте «Правила техніки безпеки»!

Індикаторна панель виконує функцію відображення звукової і візуальної інформації, яка допомагає в процесі використання холодильника.

* Додатково. Показані функції є додатковими, тому можуть бути відмінності в конфігурації та розташуванні функцій на індикаторній панелі вашого пристрою.

1. Індикатор стану несправності

Цей індикатор вмикається за умови, якщо холодильник не може забезпечити належне охолодження або в разі будь-якої помилки датчика. На індикаторі температури морозильної камери відображається літера «Е», а на індикаторі температури охолоджувальної камери — цифри, як-от: 1, 2, 3... Це коди, за якими фахівці уповноваженого сервісного центру визначають помилку, що сталася під час використання. Знак оклику може деякий час відобразитися за умови, якщо в морозильну камеру завантажуються теплі продукти або дверцята залишаються відчиненими протягом тривалого періоду часу. Це не помилка, і таке попередження зникає після охолодження продуктів або після натискання будь-якої кнопки.

2. Індикатор режиму енергозбереження (дисплей

вимкнено) |

У разі, якщо дверцята виробу не відчиняються або залишаються зачиненими протягом певного періоду часу, автоматично вмикається функція енергозбереження та загоряється піктограма режиму енергозбереження. Після увімкнення режиму енергозбереження всі піктограми на дисплеї, крім піктограми енергозбереження, гаснуть. Якщо натиснути будь-яку кнопку або відчинити дверцята виробу в той час, коли ввімкнено функцію енергозбереження, ця функція вимикається та поновлюється нормальний режим відображення піктограм на дисплеї. Функція енергозбереження — це функція, яка

активується в заводських налаштуваннях, і її неможливо скасувати.

3. * Кнопка бездротового з'єднання



Якщо кнопку натиснуто тривалий час (впродовж 3 секунд), на дисплеї/екрані повільно блимає піктограма бездротового з'єднання (з інтервалами 0,5 секунд). У такий спосіб виконується ініціалізація підключення виробу до домашньої мережі.

Після встановлення бездротового з'єднання з виробом постійно горить піктограма бездротового з'єднання. Після встановлення початкового з'єднання можна активувати/дезактивувати з'єднання, коротко натиснувши цю кнопку. Піктограма бездротового з'єднання блимає через короткі проміжки часу (з інтервалом 0,2 секунди) доти, доки з'єднання не буде встановлено. Якщо з'єднання з домашньою мережею активовано, піктограма бездротової мережі горить постійно.

Якщо підключення неможливо встановити протягом тривалого періоду часу, перевірте налаштування підключення й зверніться до розділу «Пошук і усунення несправностей» в посібнику користувача.

Для встановлення бездротового з'єднання слід використовувати програму HomeWhiz. Етапи інсталяції програми описуються в процесі її інсталяції.

Доступ до програми можна отримати шляхом сканування QR-коду, розміщеного на етикетці HomeWhiz на виробі. Програму можна завантажити через сервіс App Store для пристроїв IOS та через сервіс Play Store для пристроїв Android.

Щоб отримати докладну інформацію, відвідайте сайт за адресою: <https://www.homewhiz.com/>.

4. Кнопка налаштування температури

в морозильній камері

Використовується для налаштування температурного режиму в морозильній камері. Шляхом натискання цієї кнопки можна встановлювати такі значення температури в морозильній камері: -18; -19; -20; -21; -22; -23; -24 С.

5. Кнопка налаштування температури

в охолоджувальній камері

Використовується для налаштування температури в охолоджувальній камері. Шляхом натискання цієї кнопки можна встановлювати такі значення температури в охолоджувальній камері: 8, 7, 6, 5, 4, 3, 2 і 1 °С.

6. * Кнопка служби підтримки

Щоб увімкнути/вимкнути службу підтримки, натисніть і утримуйте цю кнопку протягом 3 секунд. Докладна інформація щодо служби підтримки наведена в розділі «Функція служби підтримки».

7. * Кнопка модуля захисту від

неприємних запахів

Щоб увімкнути/вимкнути функцію захисту від неприємних запахів, натисніть і утримуйте цю кнопку протягом 3 секунд. Після активації функції захисту від неприємних запахів загоряється світлодіодний індикатор на відповідній кнопці. Якщо функцію активовано, періодично вмикається модуль захисту від неприємних запахів.

8. Кнопка вибору режиму швидкого

заморожування

Після натискання кнопки режиму швидкого заморожування загоряється світлодіод на кнопці та вмикається функція швидкого заморожування. Температура в морозильній камері встановлюється на рівні -27 С. Щоб скасувати цей режим, натисніть кнопку ще раз. Режим швидкого заморожування вимикається автоматично. Щоб заморозити велику кількість свіжих продуктів, перед тим, як покласти їх у

морозильну камеру, натисніть кнопку вибору режиму швидкого заморожування.

* Кнопка налаштування функції підсвічування ручки

Можна перемикатися між режимами увімкнення та вимкнення функції підсвічування ручки, натискаючи й утримуючи кнопку вибору режиму швидкого заморожування протягом 3 секунд. У режимі вимкнення елемент підсвічування ручки вмикається лише після відчинення дверцят пристрою і вимикається через деякий час після зачинення дверцят. У режимі увімкнення елемент підсвічування ручки вмикається після відчинення дверцят пристрою і продовжує тьмяно горіти деякий час після їхнього зачинення. В заводських налаштуваннях для функції підсвічування ручки встановлюється режим вимкнення.

9.* Функціональна кнопка вимкнення охолоджувальної камери (режим

відпустки)

Натисніть і утримуйте цю кнопку протягом 3 секунд, щоб активувати функцію відпустки. Вмикається режим відпустки і загоряється піктограма режиму відпустки. На індикаторі температури охолоджувальної камери відображається символ «- -», і процес активного охолодження припиняється. Якщо ввімкнено цей режим, не слід зберігати продукти в охолоджувальній камері. Інші камери продовжують працювати в режимі охолодження відповідно до попередньо встановлених температур. Щоб скасувати цей режим, ще раз натисніть і утримуйте кнопку протягом 3 секунд.



10. * Кнопка перемикання режимів

роботи камери

Якщо натиснути й утримувати кнопку перемикання режимів роботи камери впродовж 3 секунд, можна перемикатися між такими режимами роботи морозильної камери: охолодження,

вимкнення та заморожування. У разі роботи в режимі охолодження температура в камері встановлюється на рівні 4 °С. У разі роботи в режимі вимкнення на індикаторі температури камери відображається символ «- -».

11. Кнопка для скидання налаштувань

Бездротового з'єднання  

Щоб скинути налаштування бездротового з'єднання, одночасно натисніть і утримуйте кнопки «Швидке заморожування» і «Бездротове з'єднання» протягом 3 секунд. Якщо налаштування бездротового з'єднання скидаються/відновлюються до

заводських значень, уся записана раніше у виробі інформація про користувача видаляється.

ПОПЕРЕДЖЕННЯ



Можливий діапазон температур всередині охолоджувальної камери: 1–8 °С, а в морозильній — від -24 до -15 °С. Регульовані значення температури можуть відрізнятись за умови, що знаходяться в межах цих діапазонів відповідно до технічних характеристик виробу.

7 Використання вашого продукту

7.1 Зберігання продуктів у вашому виробі

Зберігання продуктів у морозильній камері

- Ви можете охолодити швидше, активувавши функцію швидкого заморожування за 4-6 годин до заморожування.
- Доведіть гарячі продукти до кімнатної температури, перш ніж поміщати їх у морозильну камеру.
- Продукти, що підлягають заморожуванню, слід розділити на порції, достатньо великі для споживання кожного разу, та заморожувати в окремих упаковках.
- Рекомендується загорнути продукти перед тим, як покласти їх у морозильну камеру.
- Щоб запобігти перевищенню терміну зберігання, запишіть дату заморожування, тривалість та назву продукту на упаковці відповідно до термінів зберігання різних продуктів.
- Швидко їжте розморожені продукти. Розморожені продукти не можна заморожувати повторно, якщо вони не були приготовані. Небезпечно вживати свіжі продукти, які були розморожені та повторно заморожені без приготування.

- Під час заморожування свіжих продуктів не допускайте їх контакту з уже замороженими продуктами. Інакше заморожені продукти розморозяться.

Зберігання заморожених продуктів

- Під час зберігання продуктів дотримуйтесь часу, зазначеного в цій інструкції.
- Щоб зберегти якість продуктів, намагайтеся якомога скоротити час між покупкою та зберіганням.
- Купуйте заморожені продукти, що зберігаються при температурі –18°C або нижче.
- Уникайте купівлі продуктів з льодом тощо в упаковці. Це означає, що продукт міг частково розморозитися та повторно заморозитися. Температура впливає на якість їжі.
- Не перевищуйте час зберігання, рекомендований виробником продуктів. Виймайте з морозильної камери лише необхідну кількість продуктів.
- За винятком випадків екстремальних умов навколишнього середовища, якщо ваш продукт налаштовано на значення, зазначені в таблиці рекомендованих значень, продукти

залишатимуться свіжими довше як у відділенні для свіжих продуктів, так і в морозильній камері.

- Якщо у відділенні для свіжих продуктів встановлено нижчу температуру, свіжі фрукти та овочі можуть частково замерзнути.

Таблиця рекомендованих значень встановлення

Налаштування морозильної камери	Налаштування холодильного відділення	Пояснення
-18°C	4°C	Це звичайне рекомендоване налаштування. Це налаштування рекомендується використовувати, коли температура навколишнього середовища нижче 30°C.
-20, -22 або -24°C	4°C	Ці налаштування рекомендуються, коли температура навколишнього середовища перевищує 30°C.
Швидке заморожування	4°C	Використовуйте його, коли хочете швидко заморозити продукти. Після завершення процесу ваші продукти повернуться до попереднього стану.
-18°C або холодніше	2°C	Якщо ви вважаєте, що у вашому холодильному відділенні недостатньо холодно через спекотну погоду або часте відкривання та закривання дверей, скористайтеся цими налаштуваннями.

UK

Швидке заморожування

1. Увімкніть функцію швидкого заморожування за 24 години до завантаження свіжих продуктів, які ви збираєтесь заморожувати.
2. Помістіть продукти, які ви хочете заморозити, через 24 години після натискання кнопки на верхню полицю, яка має вищу місткість заморожування.
3. Функція швидкого заморожування автоматично скасується через певний проміжок часу.

Інформація про морозильну камеру

Згідно зі стандартами IEC 62552, на кожні 100 літрів об'єму морозильної камери продукт повинен бути здатним заморозити 4,5 кг продуктів при кімнатній температурі 25°C протягом 24 годин при температурі -18°C або нижче.

Тривале зберігання продуктів можливе лише за температури -18°C і нижче.

Ви можете зберігати свіжість продуктів (у морозильній камері за температури -18°C і нижче) протягом місяців.

Продукти, що заморожуються, не повинні контактувати з раніше замороженими продуктами, щоб запобігти їх частковому розморожуванню.

Щоб продовжити термін зберігання заморожених овочів, відваріть їх та злийте воду. Після зливання води

помістіть їх у герметичні контейнери та поставте в морозильну камеру. Банани, помідори, салат, селера, зварені круто яйця, картопля тощо не підходять для заморожування. Заморожування цих продуктів лише негативно вплине на їхню харчову цінність та споживчі якості. Немає ризику псування, яке становило б загрозу для здоров'я.

Розміщення продуктів харчування

Полиці морозильної камери: Різні заморожені продукти, такі як м'ясо, риба, морозиво, овочі тощо.

Полиці холодильного відділення: Їжа в горщиках, закритому посуді та закритих контейнерах, яйця (у закритому контейнері)

Полиці дверцят холодильного відділення: Дрібнофасовані продукти харчування або напої

Овочевий контейнер: Овочі та фрукти

Відділення для свіжих продуктів:

Гастрономічні продукти (сніданки, м'ясні вироби для швидкого споживання)

- **Зберігання продуктів у холодильниках та холодильних камерах**

- Якщо дверцята відділення часто відкривати та закривати та залишати їх відкритими протягом тривалого часу, температура у відділенні значно

- підвищиться, що може скоротити термін придатності продуктів та призвести до їх псування.
- Щоб уникнути зміни запаху чи смаку, продукти слід зберігати в закритих контейнерах.
 - Не зберігайте у вашому виробі забагато продуктів. Для кращого та рівномірнішого охолодження розміщуйте продукти на відстані один від одного, щоб між ними могло циркулювати холодне повітря.
 - Залиште простір між продуктами та внутрішньою стінкою для циркуляції повітря. Продукти, розміщені біля задньої стінки, можуть замерзнути.
 - Доведіть гарячу приготовлену їжу до кімнатної температури, перш ніж помістити її в холодильник. Потім помістіть теплу їжу на нижні полиці холодильника. Уникайте розміщення теплої їжі поруч із швидкопсувними продуктами.
 - Розморозуйте заморожені продукти у відділенні для свіжих продуктів. Таким чином, ви можете використовувати заморожені продукти для охолодження відділення для свіжих продуктів та заощадження енергії.
 - Зберігання недостиглих тропічних фруктів (манго, різних видів дині, папайї, банана, ананаса) у ваших продуктах може прискорити процес дозрівання. Це не рекомендується, оскільки це призведе до скорочення терміну зберігання.
 - Цибулю, часник, імбир та інші коренеплоди слід зберігати в темному, прохолодному приміщенні, а не в контейнері для продуктів.
 - Якщо ви помітили, що будь-які продукти всередині продукту зіпсувалися, викиньте їх та очистіть усі аксесуари, які з ними контактували.
 - Щоб швидко охолодити страви у великих каструлях, такі як супи та рагу, можна розділити їх на неглибокі контейнери та помістити в продукт.

- Не кладіть неупаковані продукти поруч з яйцями.
- Зберігайте фрукти та овочі окремо один від одного та кожен вид разом (наприклад, яблука з яблуками, моркву з морквою).
- Вийміть зелень з поліетиленового пакета, загорніть її в паперові рушники або кухонний рушник і покладіть у холодильник. Якщо ви маєте ці продукти перед тим, як покласти їх у холодильник, не забудьте висушити їх після цього.
- Ви можете створити вологе середовище та забезпечити циркуляцію повітря, зберігаючи фрукти та овочі, схильні до висихання, у перфорованих або відкритих поліетиленових пакетах.
- За винятком випадків екстремальних умов навколишнього середовища, якщо ваш продукт налаштовано на зазначені значення (у таблиці рекомендацій значень), продукти залишатимуться свіжими довше як у відділенні для свіжих продуктів, так і в морозильній камері.

Зберігання продуктів у холодильній камері

У холодильному відділенні температура продуктів, що зберігаються, може коливатися від +3°C до -3°C. Температура в холодильному відділенні може опускатися нижче 0°C, тому воно не підходить для зберігання свіжих фруктів/овочів. Якщо вам потрібно зберігати свіжі продукти в холодильному відділенні, переконайтеся, що ви встановили температуру холодильника на 5°C або вище.

Зберігайте різні продукти в різних місцях відповідно до їхніх характеристик.

Їжа	Розташування
Яйце	Полиця на дверях
Молочні продукти (вершкове масло, сир)	Відділення з нульовою температурою (сніданок), якщо є
Фрукти, овочі та зелень	Відділення для фруктів та овочів, контейнер для овочів або Відділення EverFresh+ (за наявності)
Свіже м'ясо, птиця, риба, ковбасні вироби. Приготована їжа.	Відділення з нульовою температурою (сніданок), якщо є
Готові до вживання продукти, упаковані товари, консерви та соління	Верхні полиці або полиця на дверцятах
Напої, пляшки, приправи та закуски	Полиця на дверях

7.2 Заміна лампи освітлення

Щоб замінити лампочку/світлодіод, що використовується для освітлення у вашому холодильнику, зателефонуйте до авторизованого сервісного центру. Лампи, які використовуються в цьому пристрої, не підходять для освітлення приміщень. Ці лампи призначені для того, щоб користувач міг безпечно і комфортно розміщувати продукти в холодильнику/морозильнику.

7.3 Попередження про відкриті дверцята

Система сповіщення про відкриті дверцята вашого холодильника може відрізнитися залежно від моделі.

Варіант 1.

Якщо дверцята виробу залишаються відкритими протягом певного часу (60–120 с), лунає звуковий сигнал попередження; залежно від моделі виробу може також відображатися візуальний сигнал попередження (блимання лампи). Після закриття дверцят пристрою або натискання кнопки на екрані пристрою (за наявності) звуковий сигнал попередження припиняється.

8 Особливості продукту

8.1 Зона зберігання льоду

Льодогенератор

Льодогенератор дозволяє легко діставати лід із холодильника.

Варіант 2.

Якщо дверцята пристрою залишаються відкритими протягом певного періоду часу (60–120 с), лунає звуковий сигнал, що попереджує про відкриті дверцята. Сигналізація про відкриті дверцята запускається поступово. Спочатку запускається звуковий сигнал попередження. Через 4 хвилини, якщо дверцята все ще не закриті, активується візуальне попередження (блимання лампи). Після натискання будь-якої кнопки на екрані виробу (за наявності) запуск сигналу попередження про відкриті дверцята затримується на певний проміжок часу (60–120 с). Потім процес запускається знову. Після закриття дверцят пристрою сигнал попередження про відкриті дверцята скасовується.

7.4 Зміна сторони відкриття дверцят

Сторону відкриття дверцят вашого холодильника можна змінити залежно від місця його розташування. У разі потреби це зробити слід обов'язково зателефонувати до найближчої авторизованої сервісної служби.

Використання льодогенератора

1. Вийміть резервуар для води з охолоджувальної камери.
2. Наповніть резервуар для води водою.

3. Поставте резервуар для води на місце. Перший лід буде готовий у висувному контейнеру льодогенератора в морозильній камері приблизно через 4 години.

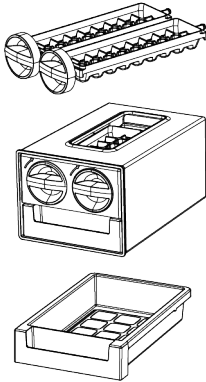

Ілюстрація 1:

- Під час висипання кубиків льоду може чути звук. Цей звук є нормальним явищем.
- У разі повного заповнення резервуара для води можна отримати близько 60–70 кубиків льоду.
- Воду в резервуарі для води слід замінювати не рідше, ніж кожних 2–3 тижні.

8.2 Лоток для яєць

Лоток для яєць можна розташувати на дверній полиці або полиці корпусу. Якщо потрібно розмістити лоток для яєць на полиці корпусу, рекомендується вибирати нижні полиці, які охолоджуються до більш низької температури.

- Забороняється розміщувати лоток для яєць у морозильній камері.

8.3 Чіткіше

Відділення для овочів цього виробу спеціально розроблене для збереження свіжості овочів без втрати вологи. Для цього циркуляція холодного повітря зосереджена по всьому відділенню для овочів. Зберігайте овочі та фрукти в

цьому відділенні. Для забезпечення тривалішого зберігання не кладіть листові зелені овочі поруч із фруктами.

Етиленовий фільтр

Етиловий фільтр допомагає видаляти газоподібний етилен та неприємні запахи, що виділяються овочами та фруктами у відділенні для овочів. Фрукти, що виділяють високий рівень етилену, такі як яблука, груші, абрикоси та персики, можна зберігати окремо від інших фруктів та овочів в одному місці для зберігання овочів за допомогою овочевого сепаратора.

Етилен, що виділяється з цих фруктів, може призвести до швидшого дозрівання та псування інших фруктів та овочів.

Ця функція дозволяє довше зберігати свіжість продуктів, особливо свіжої зелені та овочів, чутливих до етилену. Розділивши овочевий сепаратор на два окремі відділення, ви можете довше зберігати продукти, помістивши продукти, чутливі до етилену, в одне відділення, а продукти, що виділяють етилен, – в інше.

Нижче перелічені продукти, що виділяють газоподібний етилен, та продукти, чутливі до газоподібного етилену.

Продукти, що виділяють газоподібний етилен; Яблука, груші, абрикоси, персики, нектарини, авокадо, ківі, сливи, інжир, айва, помідори

Харчові продукти, чутливі до газоподібного етилену; Свіжа зелень (наприклад, салат і петрушка), полуниця, вишня, виноград, апельсини, мандарини, ананаси, лимони, огірки, броколі, перець, баклажани, бамія та кабачки.

Очищення етиленового фільтра

Етиловий фільтр слід чистити раз на рік. Зніміть етиленовий фільтр, потягнувши кришку фільтра вгору, як показано на схемі.

Залиште етиленовий фільтр на сонці на день. Це очистить фільтр.

Встановіть фільтр на місце та закрийте верхню кришку.

Щоб забезпечити максимальну ефективність фільтра та підтримувати його продуктивність, уникайте контакту з оліями та подібними рідинами, водою та мийними засобами. Після такого контакту зверніться до сервісного центру для заміни фільтра.

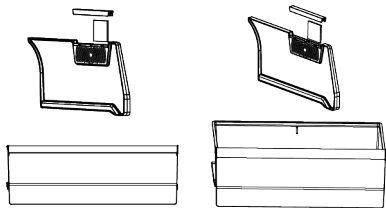

Очищення сепаратора для овочів

Щоб очистити овочевий сепаратор, регулярно протирайте його чистою сухою ганчіркою, щоб запобігти засміченню вентиляційних отворів. Якщо сепаратор потрібно помити, обов'язково зніміть етиленовий фільтр.

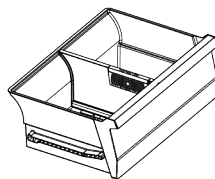
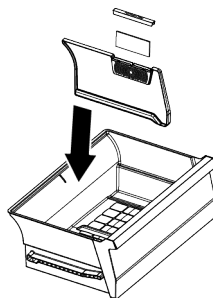

- Щоб забезпечити належну циркуляцію повітря, переконайтеся, що отвори навколо фільтра не заблоковані.

8.4 Холодильна камера для зберігання молочних продуктів

Відсік для холодного зберігання

Відділення холодного зберігання забезпечує нижчу температуру всередині продукту. Використовуйте це відділення для зберігання делікатесів (саламі, ковбас, молочних продуктів тощо) або м'ясних, курячих та рибних продуктів, які потребують зберігання за нижчої температури для негайного вживання. Не зберігайте фрукти та овочі в цьому відділенні.

9 Технічне обслуговування й очищення

Спочатку прочитайте «Інструкції з техніки безпеки»!

- Від'єднайте прилад від мережі перед його чищенням.
- Пил на вентиляційній решітці на задній панелі виробу слід видаляти (не відкриваючи кришку) принаймні раз на рік. Чищення слід проводити сухою ганчіркою.
- Будьте обережні, щоб вода не потрапила в корпус лампи та інші електричні деталі.

- Протріть дверцята вологою ганчіркою. Вийміть весь вміст, щоб вийняти полиці дверцят та корпусу. Підніміть полиці дверцят вгору, щоб зняти їх. Після очищення та висихання встановіть їх на місце зверху вниз.
- Ніколи не використовуйте воду або мийні засоби, що містять хлор, для очищення зовнішньої поверхні виробу або хромованих деталей. Хлор викликає іржу на цих типах металевих поверхонь.

- Щоб запобігти відшаруванню або деформації відбитків на пластиковій частині, не використовуйте гострі, абразивні інструменти, мило, побутові засоби для чищення, мийні засоби, бензин, поліроль тощо. Для очищення використовуйте м'яку тканину, змочену теплою водою, та висушіть.
- У виробках без технології No Frost на задній стінці холодильного відділення утворюватимуться краплі води та шар інею товщиною до пальця. Не очищуйте його та ні в якому разі не наносьте олію чи подібні речовини.
- Використовуйте лише злегка вологу тканину з мікрофібри для очищення зовнішньої поверхні виробу. Губки та інші типи тканин для чищення можуть залишити подряпини.
- Щоб очистити внутрішні поверхні виробу, помийте всі знімні частини м'яким розчином мила, води та харчової соди. Ретельно промийте та повністю висушіть. Уникайте потрапляння води на лампочки та панель керування.
- Не використовуйте оцет, медичний спирт або інші засоби для чищення на спиртовій основі на будь-яких внутрішніх поверхнях.

Зовнішні поверхні з нержавіючої сталі

Використовуйте неабразивний засіб для чищення нержавіючої сталі та наносьте його м'якою тканиною без ворсу. Для полірування обережно протріть поверхню змоченою водою тканиною з мікрофібри та використовуйте суху полірувальну губку. Завжди слідкуйте за напрямком волокон нержавіючої сталі.

Запобігання неприємним запахам

У виробництві вашого продукту не використовуються речовини, які можуть спричиняти запах. Однак запахи можуть виникати через неправильне зберігання продуктів харчування та недостатнє очищення внутрішньої поверхні продукту.

- Щоб запобігти цій проблемі, очищайте поверхню водою з харчовою содою кожні 15 днів.
- Зберігайте продукти в герметичних контейнерах, оскільки мікроорганізми, що виділяються з відкритих продуктів, можуть спричиняти неприємні запахи.
- Ніколи не зберігайте у своєму виробі прострочені або зіпсовані продукти.

Захист пластикових поверхонь

Якщо олія потрапила на пластикові поверхні, негайно очистіть їх теплою водою, оскільки олія може пошкодити поверхню.

10 Пошук і усунення несправностей

Спершу прочитайте «Правила техніки безпеки»!

Перед зверненням у службу технічного обслуговування ознайомтеся з наведеним переліком. Це збереже вам час і гроші. Цей перелік включає часті скарги, не пов'язані з дефектами виготовлення чи матеріалів. Певні функції, згадані в цьому переліку, можуть не відноситися до придбаного вами виробу.

Якщо після виконання вказівок у цьому розділі проблема не зникає, зверніться до свого постачальника або в

авторизований сервісний центр. Не намагайтеся відремонтувати виріб самостійно.

Холодильник не працює.

- Вилка не повністю вставлена в мережеву розетку. >>> Повністю вставте вилку в розетку.
- Перегорів запобіжник у ланцюгу електроживлення розетки, до якої підключено виріб, або головний запобіжник. >>> Перевірте стан запобіжника.

Наявність конденсату на боковій поверхні охолоджувальної камери (в МУЛЬТИ-ЗОНІ, ЗОНІ З РЕГУЛЮВАННЯМ ТЕМПЕРАТУРИ ОХОЛОДЖЕННЯ І ФЛЕКСІ-ЗОНІ).

- Дверцята відкриваються занадто часто. >>> Не відкривайте дверцята виробу занадто часто.
- Навколишнє середовище занадто вологе. >>> Не встановлюйте виріб у вологому середовищі.
- Продукти, що містять рідину, зберігаються в нещільно закритих посудинах. >>> Зберігайте продукти, що містять рідини, в щільно закритих посудинах.
- Дверцята виробу залишаються відкритими. >>> Не тримайте дверцята виробу відкритими протягом тривалого періоду часу.
- Регулятор температури встановлено на дуже низький рівень температури. >>> Встановіть регулятор температури на відповідний рівень температури.

Компресор не працює.

- У разі раптового збою живлення або виймання й повторного вставляння штепсельної вилки тиск газу в системі охолодження виробу не балансується, в результаті чого спрацьовує термічний захист компресора. Виріб перезапускається приблизно через 6 хвилин. Якщо виріб не перезапускається після цього періоду, зверніться до сервісного центру.
- Активовано режим розморожування. >>> Це нормальне явище в роботі виробу з повністю автоматичним розморожуванням. Процес розморожування виконується періодично.
- Виріб не підключено до електромережі. >>> Переконайтеся, що шнур живлення під'єднано.
- Неправильно налаштована температура. >>> Виберіть правильне значення температури.
- Електроживлення відключено. >>> Нормальний режим роботи виробу поновиться після відновлення подачі живлення.

Шум від роботи холодильника посилюється під час використання.

- Ефективність роботи виробу може відрізнятись залежно від коливань температури навколишнього середовища. Це нормальне явище, яке не свідчить про несправність.

Робочий цикл холодильника вмикається занадто часто або на занадто довгий період.

- Можливо, що розмір нового виробу перевищує розмір попереднього виробу. Вироби більшого розміру вмикаються на довші періоди часу.
- Можливо, що температура в приміщенні занадто висока. >>> Зазвичай виріб вмикається на тривалі періоди часу в разі підвищеної кімнатної температури.
- Можливо, виріб нещодавно підключили до електромережі або всередину помістили нові продукти. >>> Якщо виріб нещодавно підключили до електромережі або всередину помістили нові продукти, знадобиться більше часу, щоб температура всередині виробу досягла встановленого значення. Це нормальне явище.
- Можливо, у виріб нещодавно помістили велику кількість гарячих продуктів. >>> Не розміщуйте у виробі гарячі продукти.
- Дверцята часто відкривалися або залишалися відкритими протягом тривалого часу. >>> Тепле повітря, що потрапляє всередину, призводить до збільшення тривалості робочого циклу виробу. Не відкривайте дверцята занадто часто.
- Можливо, дверцята морозильника або холодильника прочищені. >>> Переконайтеся, що дверцята повністю закриті.
- Можливо, для виробу встановлено занадто низьку температуру. >>> Встановіть температуру на більш високий рівень і зачекайте, доки температура всередині виробу досягне встановленого значення.

- Можливо, що ущільнення дверцят холодильника або морозильника є забрудненим, зношеним, зламаним або неправильно встановленим. >>> Очистіть або замініть ущільнення. Пошкоджене/розірване ущільнення дверцят призводить до того, що виріб вмикається на довші періоди часу, щоб зберегти поточну температуру.

Температура в морозильнику дуже низька, але температура в холодильнику є належною.

- Температуру в морозильній камері встановлено на дуже низький рівень. >>> Встановіть температуру в морозильній камері на більш високий рівень і ще раз перевірте наявність проблеми.

Температура в охолоджувальній камері дуже низька, але температура в морозильнику є належною.

- Температуру в охолоджувальній камері встановлено на дуже низький рівень. >>> Встановіть температуру в охолоджувальній камері на більш високий рівень і ще раз перевірте наявність проблеми.

Продукти, що зберігаються у висувних ящиках охолоджувальної камери заморожуються.

- Температуру в охолоджувальній камері встановлено на дуже низький рівень. >>> Встановіть температуру в охолоджувальній камері на більш високий рівень і ще раз перевірте наявність проблеми.

Температура в охолоджувальній або морозильній камері надто висока.

- Температуру в охолоджувальній камері встановлено на дуже високий рівень. >>> Налаштування температури в охолоджувальній камері впливає на температуру в морозильній камері. Змінивши температуру в охолоджувальній або морозильній камері, зачекайте, доки температура у відповідних частинах досягне достатнього рівня.

- Дверцята часто відкривалися або залишалися відкритими протягом тривалого часу. >>> Не відкривайте дверцята занадто часто.
- Можливо, дверцята прочинені. >>> Повністю закрийте дверцята.
- Можливо, виріб нещодавно підключили до електромережі або всередину помістили нові продукти. >>> Це нормальне явище. Якщо виріб нещодавно підключили до електромережі або всередину помістили нові продукти, знадобиться більше часу, щоб температура всередині виробу досягла встановленого значення.
- Можливо, у виріб нещодавно помістили велику кількість гарячих продуктів. >>> Не розміщуйте у виробі гарячі продукти.

Вібрація або шум.

- Поверхня, де встановлено виріб, неплоска або неміцна. >>> Якщо виріб вібує і одночасно повільно переміщується, відрегулюйте ніжки, щоб вирівняти виріб. Також переконайтеся, що поверхня, де встановлено виріб, є достатньо міцною, щоб його витримати.
- Будь-які предмети, розміщені на виробі, можуть створювати шум. >>> Заберіть усі предмети, розміщені на виробі.
- Віріб видає шум, спричинений течією рідини, розпиленням тощо.
- У режимах роботи виробу задіяні потоки рідини й газу. >>> Це нормальне явище, яке не свідчить про несправність.

З виробу чути звук поривів вітру.

- В процесі охолодження виробу використовується вентилятор. Це нормальне явище, яке не свідчить про несправність.

На внутрішніх стінках виробу накопичується конденсат.

- Спекотна або волога погода збільшує об'єм льоду і конденсату, що утворюються в процесі роботи. Це нормальне явище, яке не свідчить про несправність.
- Дверцята часто відкривалися або залишалися відкритими протягом тривалого часу. >>> Не відкривайте дверцята занадто часто і не забувайте закривати дверцята після їх відкриття.
- Можливо, дверцята прочинені. >>> Повністю закрийте дверцята.

На зовнішній частині виробу або між дверцятами накопичується конденсат.

- У навколишньому середовищі може накопичуватися волога, це цілком нормальне явище у вологу погоду. >>> Конденсат зникає після того, як рівень вологості знижується.

Всередині утворюється неприсмний запах.

- Виріб не очищується на регулярній основі. >>> Регулярно очищуйте внутрішній простір за допомогою губки, теплої і газованої води.
- Деякі посудини й пакувальні матеріали можуть спричиняти запах. >>> Використовуйте посудини й пакувальні матеріали без запаху.
- Продукти були розміщені в нещільно закритих посудинах. >>> Зберігайте продукти в щільно закритих посудинах. Зберігання продуктів у нещільно закритих посудинах може сприяти поширенню мікроорганізмів і виникненню неприємного запаху.
- Заберіть із виробу всі прострочені або зіпсовані продукти.

Дверцята не зачиняються.

- Можливо, упаковка продуктів перешкоджає закриттю дверцят. >>> Перемістіть будь-які предмети, що перешкоджають закриттю дверцят.
- Виріб не стоїть у повністю вертикальному положенні в місті встановлення. >>> Відрегулюйте ніжки, щоб вирівняти положення виробу відносно поверхні встановлення.
- Поверхня, де встановлено виріб, неплоска або неміцна. >>> Переконайтеся, що поверхня, де встановлено виріб, плоска й достатньо міцна, щоб витримати виріб.

Застряг контейнер для фруктів і овочів.

- Продукти харчування можуть стикатися з верхньою частиною висувного ящика. >>> Упорядкуйте продукти харчування у висувному ящику.

Температура на поверхні виробу.

- Під час роботи виробу можуть спостерігатися високі температури між двома дверцятами, на бічних панелях і на задній гриль-зоні. Це нормальне явище, тому немає необхідності в сервісному обслуговуванні.

Вентилятор продовжує працювати після відчинення дверцят.

- Вентилятор може продовжувати працювати після відчинення дверцят морозильника.

Якщо після виконання вказівок у цьому розділі проблема не зникає, зверніться до свого постачальника або в авторизований сервісний центр. Не намагайтеся відремонтувати виріб самостійно. Це нормальне явище.

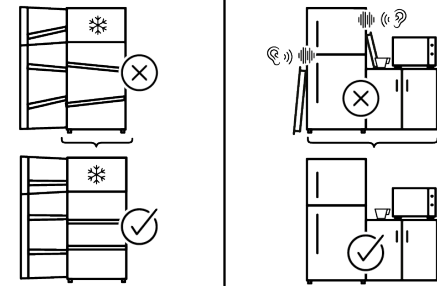
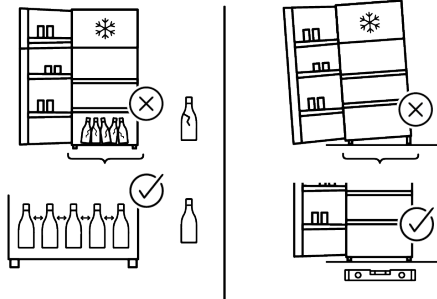
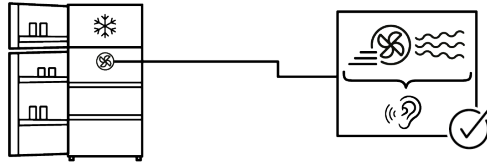
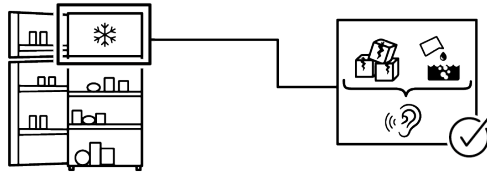
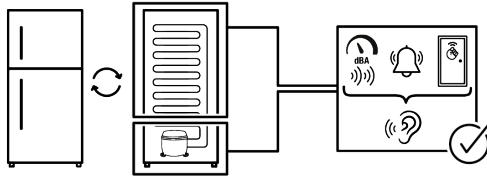

ВІДМОВА ВІД ВІДПОВІДАЛЬНОСТІ

Деякі (звичайні) несправності можуть належним чином усуватися кінцевим користувачем, не спричиняючи будь-яких проблем з безпекою або загроз небезпечного використання за умови, що вони виконуються в межах і відповідно до нижченаведених інструкцій (див. розділ «Самостійний ремонт»).

Отже, щоб уникнути проблем із безпекою (якщо інше не дозволено в розділі «Самостійний ремонт» нижче), ремонт слід доручати зареєстрованим фахівцям із ремонту обладнання. Зареєстрований фахівець із ремонту обладнання — це фахівець із ремонту обладнання, якому виробник надав доступ до інструкцій і списку запасних частин до цього виробу згідно методикам, описаним у законодавчих актах відповідно до Директиви 2009/125/ЄС.

За такої умови лише фахівець сервісного центру (тобто авторизований фахівець із ремонту обладнання), з яким ви можете зв'язатися за номером телефону, вказаним у посібнику користувача/ гарантійному талоні, або через свого авторизованого дилера, має право надавати послуги згідно з умовами гарантії. Тому майте на увазі: ремонт, який здійснюється фахівцями з ремонту обладнання (не авторизованими Whirlpool), призводить до втрати гарантії.

Самостійний ремонт

Кінцевий користувач може самостійно ремонтувати виключно такі запасні частини: дверні ручки, дверні петлі, лотки, кошики та дверні прокладки (оновлений список станом на 1 березня 2021 р. також розміщений на сайті:

<https://parts-selfservice.europeanappliances.com>).

Крім того, щоб забезпечити експлуатаційну безпеку виробу та запобігти ризику серйозних травм, згаданий самостійний ремонт слід виконувати, дотримуючись інструкцій щодо самостійного ремонту, наведених у посібнику користувача або розміщених

на сайті: <https://parts-selfservice.europeanappliances.com>. Щоб забезпечити власну безпеку, вимикайте виріб, перш ніж намагатися ремонтувати його самостійно.

Якщо кінцеві користувачі здійснюють ремонт і спроби ремонту частин, які не містяться в такому списку, та/або не дотримуються інструкцій щодо самостійного ремонту, наведених у посібнику користувача або розміщених на сайті: <https://parts-selfservice.europeanappliances.com>, це може спричинити проблеми з безпекою, не пов'язані з Whirlpool, і призведе до втрати гарантії на виріб.

Тому настійно рекомендується, щоб кінцеві користувачі утримувалися від спроб ремонту частин, які не містяться в згаданому списку запасних частин, звертаючись у таких випадках до авторизованих або зареєстрованих фахівців з ремонту обладнання. Натомість, такі спроби кінцевих користувачів можуть спричинити проблеми з безпекою та пошкодити виріб, а згодом призвести до пожежі, затоплення, ураження електричним струмом і серйозних травм.

Зокрема, але не обмежуючись цим, ремонт нижченаведених частин слід доручати авторизованим або зареєстрованим фахівцям із ремонту обладнання: компресор, контур охолодження, головна плата, плата інвертора, плата індикації тощо. Якщо кінцеві користувачі не дотримуються вищезазначеного, виробник/продавець не несе відповідальності в будь-якому випадку. Наявність запчастин для придбаного холодильника становить 10 років. Протягом цього періоду будуть доступні оригінальні запчастини, необхідні для належної роботи холодильника. Мінімальний гарантійний термін на придбаний вами холодильник становить 24 місяці.

UK

Цей виріб оснащено джерелом освітлення класу енергоспоживання «G». Щоб замінити джерело освітлення в цьому виробі, слід звертатися виключно до професійного фахівця з ремонту обладнання.