

# RENDELTETÉSSZERŰ HASZNÁLAT

Ezt a mosógépet kizárólag háztartásokra jellemző mennyiségű, mosógépben mosható ruhanemű kezelésére tervezték.

- Kövesse a Használati útmutatóban, a Szerelési útmutatóban és a Programtáblázatban megadott utasításokat a mosógép használata során.

- A Használati útmutatót, a Szerelési útmutatót és a Programtáblázatot őrizze meg; ha a mosógépet továbbadja egy másik személynek, a Használati útmutatót, a Szerelési útmutatót és a Programtáblázatot is adja oda neki.

## BIZTONSÁGI ÉS ÁLTALÁNOS JAVASLATOK

### 1. Biztonsági utasítások

- A mosógép kizárólag beltéri használatra alkalmas.
- Ne tároljon gyúlékony anyagokat a készülék közelében.
- A mosógépet legalább 8 éves vagy annál idősebb gyermekek használhatják. A csökkent fizikai, érzékelési vagy mentális képességekkel rendelkező személyek, illetve azok, akik nem rendelkeznek a termékkel kapcsolatos tapasztalattal és tudással, csak abban az esetben használhatják a mosógépet, ha felügyelet alatt állnak, vagy, ha előzetesen utasításokkal látták el őket a készülék biztonságos használatát illetően, továbbá tisztában vannak az esetleges veszélyekkel. Soha ne engedje, hogy a gyermekek játszanak a mosógéppel. Gyermekek nem végezhetnek felügyelet nélkül tisztítási és karbantartási munkálatokat a mosógépen.
- Ne működtesse a mosógépet 5 °C alatti hőmérsékleten.
- Amennyiben egy szárítógépet szeretne a mosógép tetejére helyezni, először lépjen kapcsolatba a vevőszolgálattal

vagy a forgalmazóval, hogy megtudja, ez lehetséges-e. Ez a művelet ugyanis csak akkor engedélyezett, ha szárítógépet egy megfelelő rögzítőkészlettel a mosógép tetejére erősíti. A készlet beszerezhető a vevőszolgálattól vagy a forgalmazótól.

- A beszerelést követően a hálózati csatlakozóhoz történő hozzáférést, illetve a hálózati csatlakozótól való szétcsatlakoztatást minden alkalommal egy kétpólusú kapcsolóval kell megoldani.
- Zárja el a csapot, amikor nem használja.
- Minden tisztítási vagy karbantartási műveletet előtt kapcsolja ki a készüléket, vagy húzza ki a hálózati csatlakozót.
- Ne rángassa a készülék ajtaját, és ne álljon rá.
- Ha szükséges, a hálózati kábelt kicserélheti a vevőszolgáltatón egy ugyanolyan hálózati kábelre. A hálózati kábelt az esetleges kockázatok elkerülése érdekében csak képzett szakember vagy a vevőszolgálat munkatársa cserélheti ki.

## 2. Csomagolás

- A csomagolóanyag teljes mértékben újrahasznosítható, ezt az újrahasznosítási szimbólum jelzi . A csomagolás hulladékba helyezését a helyi rendelkezésekkel összhangban végezze.

## 3. A csomagolás hulladékba helyezése és a régi mosógép leselejtezése

- A mosógép újrahasznosítható anyagokból készült. Leselejtezéskor a helyi hulladékelhelyezési szabályokkal összhangban járjon el.
- Leselejtezés előtt távolítsa el a mosószermaradványokat, és vágja el a hálózati kábelt, hogy a mosógépet ne lehessen többé használni.
- Ez a készülék az elektromos és elektronikus berendezések hulladékairól szóló, 2002/96/EK sz. (WEEE) irányelv szerinti jelölést hordozza. A hulladékká vált termék szabályszerű elhelyezésével Ön segít elkerülni a környezettel és az emberi egészséggel kapcsolatos az esetleges negatív következményeket, amelyeket a termék nem megfelelő hulladékkezelése egyébként okozhatna.



A készülék jelzésén vagy a kísérő dokumentumokon látható  jelzés arra utal, hogy ezt a készüléket nem szabad háztartási hulladékként kezelni, hanem az elektromos és elektronikus berendezések újrahasznosításával foglalkozó hivatalos gyűjtőhelyek valamelyikén kell leadni.

A készülék hulladékba helyezését az érvényes helyi hulladékkezelési előírásokkal összhangban kell végrehajtani.

A készülék kezelésével, hasznosításával és újrahasznosításával kapcsolatos bővebb tájékoztatásért forduljon a helyi illetékes hatósághoz, a háztartási hulladékok gyűjtését végző szolgáltatóhoz vagy ahhoz a bolthoz, ahol a készüléket vásárolta.

## 4. Fagyveszély

Ne üzemeltesse a készüléket fagynak kitett helyiségben.

Ha a készüléket csak fagynak kitett helyiségben tudja üzemeltetni, akkor minden mosás után teljesen le kell eresztetni belőle a vizet.

- Távolítsa el a vízbevezető csöve(ke)t a vízcsapról, és hagyja teljesen kifolyni a vizet.
- Távolítsa el a lefolyócsövet a szifonról vagy a kézmosóról, és hagyja teljesen kifolyni a vizet.
- Ürítse ki a készülék belsejében található maradék vizet a „Maradék víz leeresztése” című fejezetben leírt utasítások alapján; egy másik személy segítségével döntse előre a készüléket, és hagyja teljesen kifolyni a vizet.

## 5. EK megfelelőségi nyilatkozat

- A készülék megfelel az alábbi európai szabványoknak: 2006/95/EK alacsonyfeszültségi irányelv 2004/108/EK irányelv az elektromágneses összeférhetőségre vonatkozóan

A gyártó nem vonható felelősségre a mosógép nem rendeltetésszerű használatából vagy a ruhaneműn feltüntetett textíliakezelési útmutatások helytelen alkalmazásából fakadó károkért.

# A MOSÓGÉP ELSŐ HASZNÁLATA ELŐTT

## 1. A csomagolás eltávolítása és az ellenőrzések elvégzése

- Kicsomagolás után győződjön meg arról, hogy a mosógép nem sérült. Ha kétségei vannak, ne használja a mosógépet. Forduljon a vevőszolgálathoz vagy a helyi kiskereskedőhöz.
- A csomagolóanyagokat (műanyag zacskók, polisztirolarabok stb.) tartsa gyermekektől távol, mivel ezek veszélyesek lehetnek.
- Ha kézbesítés előtt a készülék hidegben volt, használat előtt néhány óráig tartsa szobahőmérsékleten.

## 2. Távolítsa el a szállításhoz használt csavarokat

- A mosógép szállításához csavarokat használnak, nehogy megsérüljön a készülék belseje szállítás közben. A mosógép használata előtt fontos eltávolítani az összes szállítási csavart.
- Eltávolításuk után a nyílásokat takarja le a mellékelt 4 műanyag kupakkal.

## 3. A mosógép üzembe helyezése

- Vegye le a védőfilmet a vezérlőpanelről (ha az Ön készülékén van ilyen).
- A készüléket úgy mozgassa, hogy ne emelje a tetejénél fogva.
- A készüléket szilárd, vízszintes felületre helyezze, lehetőleg a helyiség sarkába.
- Győződjön meg arról, hogy mind a négy láb stabil, és a leér a padlóra, majd ellenőrizze, hogy a készülék tökéletesen vízszintes-e (használgon vízmértéket).
- Fa vagy úgynevezett „úszópadló” (például bizonyos parketták vagy laminált padlók) esetén, tegye a készüléket egy 60 × 60 cm széles, legalább 3 cm vastag rétegelt lemezre, amelyet a padlóhoz rögzít.
- Győződjön meg arról, hogy a mosógép alján található szellőzőnyílásokat (ha vannak az Ön készülékén) ne takarja el szőnyeg vagy egyéb anyag.

## 4. Vízbemenet

- Csatlakoztassa a vízbevezető csöve(ke)t az ivóvízellátó rendszerhez a helyi vízmű előírásainak betartásával.
- Egy bemeneti szeleppel rendelkező típusok esetén: hideg víz
- Két bemeneti szeleppel rendelkező típusok esetén: hideg ÉS meleg víz, vagy csak hideg víz (lásd a Szerelési útmutatót).
- Vízcsap: 3/4" méretű (kb. 2 cm) menetes tömlőcsatlakozó
- Víznyomás (főnyomócső): 100–1 000 kPa (1–10 bar).
- Kizárólag új tömlőket használjon a mosógépnek a vízhozálathoz történő csatlakoztatásához. Tilos a használt tömlők használata, azokat el kell dobni.

- Forró vizes feltöltéssel rendelkező típusok esetén: a forró víz bemeneti hőmérséklete nem haladhatja meg a 60 °C-ot.

## 5. Vízeeresztés

- Csatlakoztassa a lefolyócsövet a szifonhoz vagy más szennyvízelvezető csőhöz (lásd a Szerelési útmutatót).
- Ha a mosógépet integrált lefolyó rendszerbe köti be, biztosítsa, hogy a rendszerben legyen szellőzés beszerelve, nehogy párhuzamosan töltsen és eresszen le a vizet (szifonhatás).

## 6. Elektromos csatlakoztatás

- Az elektromos csatlakoztatást szakképzett szerelőnek kell elvégeznie a gyártó utasításainak és a hatályos biztonsági előírásoknak megfelelően.
- Az ajtó belsején található a feszültségre, az áramfogyasztásra és a védelmi előírásokra vonatkozó adatok.
- A berendezést földelt csatlakozóaljzaton át kell a főáramkörbe bekötni az aktuális szabályozásnak megfelelően. A mosógépet a jogszabályok szerint kell földelni. A gyártó kizár minden felelősséget a tulajdonban keletkező károkkal, illetve a személyi vagy állati sérülésekkel kapcsolatban, amelyek a fenti utasításoknak való meg nem felelés miatt történnek.
- Ne használjon hosszabbítót vagy elosztót.
- Csatlakoztassa le a hálózatról a mosógépet, mielőtt bármilyen karbantartást végez rajta.
- Ne működtesse a mosógépet, ha szállítás közben megsérült. Tájékoztassa a vevőszolgálatot.
- A hálózati kábelek cseréjét csak a vevőszolgálat végezheti el.
- Maradékáram-működtetésű áramkör-megszakító (RCCB) használata esetén csak a  jelöléssel ellátott típusokat használja.

# A MOSÓGÉP LEÍRÁSA

Készüléktípustól függően:

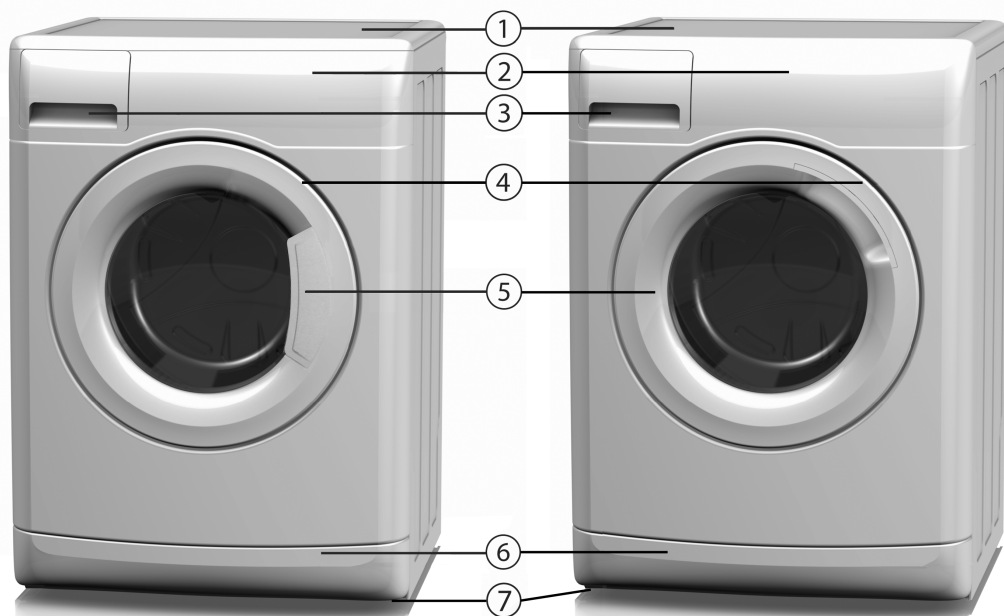

1. Fedlap
2. Vezérlőpanel
3. Mosószer-adagoló
4. Adattábla (az ajtón belül)
5. Ajtó
6. Szivattyúcsatlakozó szűrővel és vészleeresztő csővel (ha van) a talapatz mögött
7. Állítható lábak

## AJTÓ

Az ajtó kinyitásához fogja meg az ajtó fogantyúját, és húzza az ajtót. Az ajtó bezárásához addig nyomja azt, amíg be nem kattann. Ne használjon túl nagy erőt.

## AZ ELSŐ MOSÁSI CIKLUS ELŐTT

A gyártó által a tesztelés során használt víz maradáknak eltávolításához azt javasoljuk, végezzen egy rövid mosási ciklust ruhanemű nélkül.

1. Nyissa meg a csapot.
2. Zárja be az ajtót.
3. Adjon egy kis mennyiségű mosószert (a gyártó által az enyhén szennyezett ruhákhoz javasolt mennyiség maximum 1/3-át) a mosószer-adagoló [II] fő mosórekeszébe.
4. Válassza ki és indítsa el a „Szintetikus” programot 60 °C-on (lásd a külön programtáblázatot).

# MOSÁSI ELŐKÉSZÜLETEK

## 1. Válogassa szét a ruhaneműket a következők szerint:

- **A textília típusa/kezelési útmutató**  
Pamut, kevertszálás, könnyen kezelhető/műszálás, gyapjú, kézzel mosható darabok.
- **Szín**  
A színes és a fehér darabokat válassza szét. Az új, színezett darabokat mossa külön.
- **Méret**  
Mossa a különböző méretű ruhadarabokat együtt, hogy javítsa a mosás hatékonyságát és a ruhák eloszlását a dobben.
- **Kímélő**  
A kisebb darabokat (pl. nejlonharisnya, övek stb.) és kapcsos ruhadarabokat (pl. melltartó) mosózsákban vagy cipzárral ellátott párnahuzatban mossa. Mindig vegye le a függönyakasztókat, vagy a függőnyt az akasztókkal együtt mossa pamutzsákban.

## 2. Őrítse ki az összes zsebet

A pénzermék, biztonsági tűk stb. megrongálhatják a mosott ruhaneműt, valamint a készülék mosódobját és üstjét.

## 3. Kapcsok

A cipzárat húzza be, a gombokat gombolja be, a kapcsokat kapcsolja össze. Az öveket és szalagokat össze kell kötni, különben összegabalyodhatnak.

## Folteltávolítás

- A program automatikus enzímfázisa általában eltávolítja a vér-, a tej-, a tojásfoltot stb.
- A vörösbőr-, a kávé-, a tea-, a fű- és a gyümölcsfoltok stb. eltávolításához tegyen folteltávolítót a mosószert adagoló [II] fő mosórekeszébe.
- A nagyon szennyezett területeket kezelje elő folteltávolítóval, ha szükséges.

## Színezés és fehérités

- Kizárólag mosógépekhez alkalmas festékeket és fehéritőket használjon.
- Tartsa be a gyártó utasításait.
- A festékek vagy a fehéritők foltot ejthetnek a mosógég műanyag és gumi alkatrészein.

## A ruhanemű behelyezése

1. Nyissa ki az ajtót.
2. Egyszerre egy darabot tegyen a dobba lazán, túltömés nélkül. Tartsa be a programtáblázatban található terhelési előírást.

**Megjegyzés:** a gép túlterhelése elégtelen mosási eredményt és gyűrött ruhaneműt eredményez.

3. Zárja be az ajtót. Ügyeljen arra, hogy ne szoruljon be ruhanemű az ajtó és az ajtótomítás közé.

# MOSÓSZEREK ÉS ADALÉKANYAGOK

⚠ **Tartsa a mosószereket és az adalékanyagokat biztonságos, száraz és gyermekek számára nem elérhető helyen!**

⚠ **Ne használjon oldószereket (pl. terpentint, benzint); ne mossa mosógépben az oldószerekkel vagy gyúlékony folyadékokkal kezelt textíliákat.**

**Kizárólag olyan mosószereket és adalékanyagokat használjon, amelyeket kifejezetten háztartási mosógépekhez gyártottak.**

**Tartsa be a ruhanemű bevarrt címkéin található utasításokat.**

A mosószert kiválasztása a következőktől függ:

- A textília típusa
- Szín
- Ajánlott mosási hőmérséklet
- A szennyeződés foka és típusa

A ruhanemű típusa	A mosószert típusa
Erős szálú fehér ruhanemű (hideg–95 °C):	nagy teljesítményű mosószert fehéritővel
Kényes fehér ruhanemű (hideg–40 °C):	kímélő mosószereket fehéritővel és/vagy optikai fehéritővel
Világos/pasztellárnyalatú ruhanemű (hideg–60 °C):	mosószereket fehéritővel és/vagy optikai fehéritővel
Intenzív színek (hideg–60 °C):	színes ruhákhoz használható mosószereket fehéritő/optikai fehéritő nélkül
Fekete/sötét színek (hideg–60 °C):	speciális mosószereket fekete/sötét ruhákhoz

Különleges odafigyelést igénylő ruhaneműk (pl. gyapjú vagy mikroszálás) esetén javasoljuk a piacon elérhető speciális mosószereket, adalékanyagokat vagy előkezelő szereket használatát.

További információkért látogasson el a [www.cleanright.eu](http://www.cleanright.eu) oldalra.

**Ne használjon folyékony mosószert a főmosáshoz, amikor aktiválta az „Előmosás” speciális funkciót.**

**Ne használjon folyékony mosószereket, ha késleltetett indítást/befejezést választott ki (készüléktípustól függően).**

## Adagolás

Tartsa be a mosószert csomagolásán található adagolási ajánlásokat. Az adagolás a következőktől függ:

- A szennyeződés foka és típusa
- A mosandó ruhanemű mennyisége
  - tele: tartsa be a mosószert gyártójának utasításait.
  - féltöltet: a teljes töltethez használt mennyiség 3/4-e.
  - minimális töltet (körülbelül 1 kg): a teljes töltethez használt mennyiség 1/2-e.

Amennyiben nincs a mosószert csomagolásán utasítás egy bizonyos töltet: a mosószertgyártók általában 4,5 kg ruhatöltet: adják meg ajánlásait nagy teljesítményű mosószereket esetén, és 2,5 kg ruhatöltet: kímélő mosószereket esetén.

- Vízkeménység az Ön lakóhelyén (kérjen adatokat a vízműtől). Lágú víz esetén kevesebb mosószert szükséges, mint kemény víz esetén.

## Ne feledje:

A túl sok mosószer túlzott habképződést eredményezhet, ami csökkenti a mosás hatékonyságát.

Ha a mosógép túl sok habot észlel, megakadályozhatja a centrifugálást, vagy meghosszabbítja a program időtartamát, és így növelheti a vízfogyasztást (lásd még a habképződésre vonatkozó megjegyzéseket a „Hibaelhárítási útmutató” c. részben).

A nem elégséges mosószer szürke ruhaneműt eredményezhet, és vízkövesítheti a rendszert, a dobot és a tömlőket.

## Hova tegyük a mosószert és az adalékanyagokat?

A mosószerfióknak három rekesze van („A” ábra).

### Fő mosórekesz

- Mosószer a főmosáshoz
- Folteltávolító
- Vízlágyító

### Öblítőrekesz

- Textilöblítő
- Folyékony keményítő

Az adalékanyagokat legfeljebb a „MAX” jelig töltsé.

### Előmosó rekesz

- Mosószer az előmosáshoz
- CSAK 15 °C feletti színes mosáshoz használjon textilöblítőt (ha van ilyen)

Ha folyékony mosószert használ, zárja be az adagolót **rögtön a mosószer betöltése után**.

### Töltés a fő mosórekeszhez (B ábra – csak a „Színes 15 °C feletti” lehetőséggel rendelkező mosógéptípusok esetén elérhető):

Ezt a tömitést a „Színes 15 °C feletti” lehetőség aktiválása esetén kell használni a fő mosórekeszben, ha folyékony mosószert szeretne használni a főmosáshoz.

**FONTOS!** Ez a tömités csak folyékony mosószerek esetén használható, nem használható mosóporokhoz.

Ha mindig folyékony mosószert használ a főmosáshoz, benne hagyhatja a tömitést a fő mosórekeszben akkor is, ha nincs aktiválva a „Színes 15 °C feletti” lehetőség.

### A „Színes 15 °C feletti” lehetőség használata (ha van ilyen):

Ha aktiválja ezt a lehetőséget, a következőket kell tennie:

- **Csak akkor adja hozzá a tömitést a fő mosórekeszhez**, ha folyékony mosószert szeretne használni a főmosáshoz (C ábra).
- **Öntsön folyékony mosószert a fő mosórekeszbe** helyezett tömitésbe (D ábra). Ha mosóport használ, ne használja a tömitést. Öntse a mosóport közvetlenül a fő mosórekeszbe.
- **Öntsön folyékony textilöblítőt az előmosó rekeszbe** (E ábra) az öblítő csomagolásán szereplő adagolási utasításoknak megfelelően.
- Ha szeretné, hogy ruhaneműi puhák legyenek, a folyékony textilöblítőt az öblítőrekeszbe is töltheti.

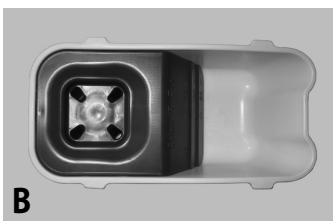
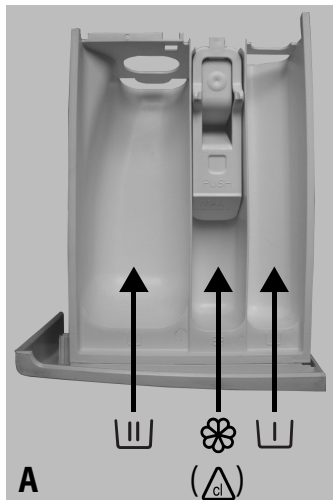

### **Klórtartalmú fehérítőszer használata**

- Mossa ki a ruhaneműt a kívánt programmal (pamut, szintetikus). Töltsön megfelelő mennyiségű klórtartalmú fehérítőszert az öblítőrekeszbe (óvatosan zárja be a mosószer-adagolót).
- Miután a program lejár, azonnal indítsa el az „Öblítés és centrifugálás” programot, hogy megszüntesse az esetlegesen visszamaradó fehérítő szagát; ha kívánja, öblítőszer is használhat.  
Soha ne tegyen egyszerre klórtartalmú fehérítőszert és öblítőszer az öblítőszeres rekeszbe.
- Részesítse előnyben az oxigénalapú fehérítőket; ebben az esetben tartsa be a gyártó utasításait.

### **A keményítő használata**

- Válassza ki az „Öblítés és centrifugálás” programot, és ellenőrizze, hogy a centrifuga sebessége ne legyen 800 fordulat/percnél nagyobbra állítva.
- Indítsa el a programot, húzza ki a mosószer-adagolót, hogy körülbelül 3 cm-t lásson az öblítőrekeszből.
- Öntse az előkészített keményítőoldatot az öblítőrekeszbe, miközben a víz folyik a mosószer-adagolóba.

# A MARADÉK VÍZ LEERESZTÉSE/ A SZŰRŐ TISZTÍTÁSA

Javasoljuk, hogy rendszeresen ellenőrizze és tisztítsa a szűrőt, azaz legalább évente kétszer vagy háromszor, **különösen akkor:**

- Ha kigyullad a  „Szivattyú tisztítása” jelzés.
- Ha a készülék nem folytatja ki megfelelően a vizet, vagy nem tudja elvégezni a centrifugálási ciklusokat.

Ha a mosógép fagynak kitett helyiségben van, akkor a maradék vizet minden mosás után le kell eresztenie, hogy a készülék nehogy meghibásodjon.

**FONTOS! Győződjön meg arról, hogy a víz lehült-e, mielőtt leereszti a készüléket.**

1. Állítsa le a készüléket, és húzza ki a hálózathoz.
2. A lábazat kinyitásához (készüléktípustól függően):
  - Nyomja le a jobb és bal oldali füleket (ha van) a lábazat kinyitásához, és vegye le azt („A” kép).
  - A mosószer-adagoló szifonjával távolítsa el a lábazatot: Nyomja lefelé a lábazat egyik oldalát a kezével, majd nyomja be a résbe a szifon orrát a lábazat és az elülső panel közé, és feszítse ki a lábazatot („B” kép).
3. Tegyen egy edényt a mosógép mellé.
4. Ha a mosógépnek van vészleeresztő csöve:
  - Vegye le a vészleeresztő csövet.Ha nincs vészleeresztő cső: Helyezzen egy széles lapos edényt a szűrő alá („D” kép). Hagyja ki az 5–8. lépéseket, és folytassa a 9. lépéssel.
5. Tartsa a vészleeresztő végét az edénybe, és vegye ki a dugót („C” kép).
6. Várjon, amíg a víz kifolyik, majd tegye vissza a dugót a cső végére („E” kép).
7. Tegye vissza a vészleeresztő csövet az akasztóra (ha van ilyen).
8. A szűrő előtt a padlón hagyjon jó nedvszívó pamutruhát (pl.: törülközőt).
9. Lassan nyissa ki a szűrőt az óramutató járásával ellentétes irányba elforgatva („F” kép); várjon, amíg kifolyik az összes víz, majd csavarja ki teljesen a szűrőt, és vegye ki.
10. Csak maradék víz leeresztése esetén: Döntse meg előre a készüléket óvatosan (egy másik személy segítségével), hogy a víz teljesen kifolyjon.
11. Csak szűrőtisztítás esetén: Tisztítsa meg a szűrőt és a szűrőrekeszt; ellenőrizze, hogy a szivattyú rotorja a szűrőrekeszben szabadon mozog-e.
12. Tegye vissza a szűrőt, és csavarja be az óramutató járásával megegyező irányba, amíg megy.
13. Öntsön körülbelül 1 liter vizet a mosószer-adagolóba, hogy újraaktiválja az „Öko rendszert”. Ellenőrizze, hogy a szűrő megfelelően és biztonságosan lett-e behelyezve, és hogy nem folyik-e ki víz.
14. Tegye vissza a lábazatot („G” kép); ha szükséges, döntse hátrafelé egy kicsit a mosógépet, hogy ezt megtegye (egy másik személy segítségével).
15. Csatlakoztassa a mosógépet a hálózathoz. Ismét készen áll a működésre.

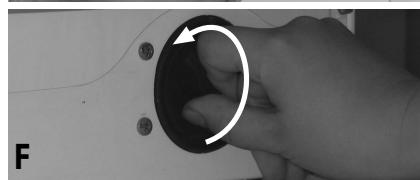



# ÁPOLÁS ÉS KARBANTARTÁS

## A készülék külseje és a vezérlőpanel

- Puha, nedves ruhával mossa le. Szárítsa meg puha ruhával.

## A készülék belseje

- Minden mosás után hagyja az ajtót nyitva egy kis időre, hogy kiszáradjon a készülék belseje.
- Ha soha vagy ritkán mossa a ruhaneműt 95 °C-on, akkor javasoljuk, hogy néha futtasson egy 95 °C-os programot ruhanemű nélkül, kis mennyiségű mosószerrel, hogy a készülék belseje tiszta legyen.

## Ajtótömítés

- Törölje le az ajtótömítést minden mosás után nedvszivó pamutruhával; győződjön meg arról, hogy az ajtó tömítése teljesen száraz-e, mielőtt az üres mosógép ajtaját becsukja.
- Időnként ellenőrizze az ajtótömítés állapotát.

## Szűrő

- Rendszeresen ellenőrizze és tisztítsa meg a szűrőt, legalább évente kétszer vagy háromszor (lásd: „A maradék víz leeresztése/A szűrő tisztítása”).

**Ne használjon oldószert tartalmazó mosószert, súrolószert, üvegtisztítót vagy általános tisztítószert, és gyúlékony folyadékokat. Ezek kárt tehetnek a műanyag felületekben vagy más alkatrészekben.**

### A mosószert adagoló tisztítása

1. Húzza ki az adagolófiókot, amíg meg nem akad. Nyomja az ujját a „PUSH” (NYOMNI) jelzés felett látható mélyedésbe („A” ábra), hogy kioldja a fiókot, és húzza ki teljesen.
2. Vegye ki a szifont az öblítőrekeszből úgy, hogy felfelé húzza azt („B” ábra). Ha elérhető, távolítsa el a fő mosórekeszből a folyékony mosószert használatos tömítőt, és távolítsa el a színes szifonalkatrészt („C” ábra).
3. Mossa le az összes alkatrészt folyó vízzel.
4. Tisztítsa meg az adagolórekeszt nedves ruhával.
5. Tegye vissza a szifont az öblítőrekeszbe úgy, hogy kattanáig lenyomja; ha mosógépe rendelkezik folyékony mosószert számára használható tömítővel, adja hozzá újra a színes szifonalkatrészt a tömítőhöz. Ezután nyomja vissza az adagolófiókot az adagolórekeszbe.

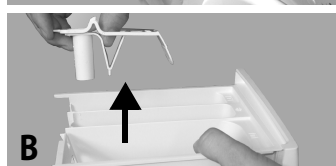

### Vízellátó tömlő(k) (D, E vagy F kép – típustól függően)

Rendszeresen ellenőrizze a merevségüket és a repedéseket. Sérülés esetén cserélje ki azonos típusú új tömlőre a vevőszolgáltatón vagy a szakkereskedőn keresztül.

Ha a mosógép vízvezető csöve megegyezik az „E” képen látható típusal, rendszeresen ellenőrizze a biztonsági szelep ellenőrző ablakát: Ha ez piros, a cső vízleállítás funkciója kioldódott, és a tömlőt ki kell cserélni újra. Új tömlőt a vevőszolgáltatótól vagy a szakkereskedőtől szerezhet be. Ez a típus kioldókarral rendelkezik, amelyet le kell nyomni a cső kitékerése közben.

Ha a cső burkolata átlátszó („F” ábra), akkor rendszeresen ellenőrizze a szintet; ha helyben erősödik, lehet, hogy a tömlő szivárog, és ki kell cserélni. Forduljon a vevőszolgáltatónkhoz vagy a szakkereskedőhöz, és szerezzen be egy új csövet.

### A hálós szűrő tisztítása a vízellátó tömlő(k)ben

1. Zárja el a csapot, és csavarja le a vízvezető csövet a csapról.
2. Tisztítsa meg a belső hálós szűrőt, és csavarja vissza a vízvezető csövet a csapra.
3. Most csavarja le a vízvezető csövet a mosógép hátuljáról.
4. Húzza le a hálós szűrőt a mosógép csatlakozásáról kombinált fogóval, és tisztítsa meg.
5. Illessze vissza a szűrőt, és csavarja vissza a vízvezető csövet.
6. Nyissa meg a csapot, és biztosítsa, hogy a csatlakozások teljesen vízzáróak legyenek.

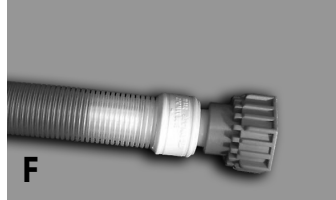
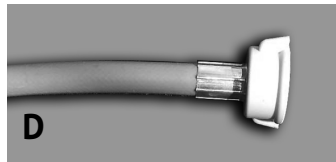



# HIBAELHÁRÍTÁSI ÚTMUTATÓ



A mosógép sokféle automatikus biztonsági funkcióval van ellátva. Ezek lehetővé teszik a hibák időben történő észlelését, és a biztonsági rendszer ennek megfelelően lép működésbe. Ezek a hibák gyakran olyan kicsik, hogy néhány percen belül megoldhatók.

Probléma	Okok, megoldások, tippek
<b>A készülék nem indul el, nem világít semmilyen jelzőfény.</b>	<ul style="list-style-type: none"> <li>A dugó nincs megfelelően bedugva az aljzatba.</li> <li>Az aljzat vagy a biztosíték nem működik megfelelően (használgjon egy asztali lámpát vagy hasonló készüléket az ellenőrzéshez).</li> </ul>
<b>A készülék nem indul el, bár megnyomtam a „Start/Szünet” gombot.</b>	<ul style="list-style-type: none"> <li>Az ajtó nincs megfelelően becsukva.</li> <li>Aktiválva van a „Gyermekzár/Lezárás gomb” funkció:  (ha van ilyen az Ön készülékén). A gombok feloldásához nyomja meg a kulcs szimbólummal jelölt két gombot egyszerre, és tartsa őket lenyomva legalább 3 másodpercig. Eltűnik a képernyőn a kulcs szimbólum, és a programot el lehet indítani.</li> </ul>
<b>A készülék leáll a program közben, és villog a „Start/Szünet” jelzőfény.</b>	<ul style="list-style-type: none"> <li>Az „Öblítőstop” funkció aktiválva van. Nyomja meg a „Start/Szünet” gombot a ruhák centrifugálásához. A centrifugálás nélküli vízleeresztéshez válassza a „Leeresztés” programot (ha van ilyen), vagy nyomja meg a „Nullázás/Vízleeresztés” gombot legalább 3 másodpercig.</li> <li>Megváltozott a program – válassza ki ismét a kívánt programot, és nyomja meg a „Start/Szünet” gombot.</li> <li>A program megszakadt, és végül az ajtó kinyílt – zárja be az ajtót, és indítsa újra a programot a „Start/Szünet” gomb megnyomásával.</li> <li>A készülék biztonsági rendszere aktiválódott (lásd a „Hibajelzések” részt a programtáblázatban).</li> <li>A vízcsap nincs kinyitva, vagy a vízbevezető cső meg van törve vagy el van tömődve (a „Vízcsap zárva” jelzőfény villog).</li> </ul>
<b>A mosószer-adagolóban mosószer- és/vagy adalékanyag-maradékok vannak.</b>	<ul style="list-style-type: none"> <li>Nem elég a vízbemenet; a vízellátás hálós szűrője elzáródhatott (lásd: „Ápolás és karbantartás”).</li> </ul>
<b>A készülék rázkódik a centrifugálási ciklus közben.</b>	<ul style="list-style-type: none"> <li>Nem távolította el a szállításhoz használt csavarokat; <b>a mosógép használata előtt fontos a csavarok eltávolítása.</b></li> <li>A készülék nem vízszintes/nem áll stabilan mind a négy lábán (lásd az „Üzembe helyezési útmutatót”).</li> </ul>
<b>„Kiegyensúlyozatlanság a centrifugálás során”</b>  <b>A „Centrifugálás/Vízleeresztés” jelzőfény villog a program folyamatsávján, vagy a centrifugálás sebessége villog a kijelzőn, vagy a centrifugálás sebességének jelzőfénye villog a kijelzőn a program végén (készüléktípustól függően).</b> <b>A ruhák vízesek maradtak.</b>	<p>A ruhatöltet kiegyensúlyozatlansága megakadályozta a centrifugálást, hogy a centrifugálási fázis során a mosógép nehegy megsérüljön. Ezért a ruhák vízesek maradnak.</p> <p>A kiegyensúlyozatlanságot a következők okozhatják: kis ruhatöltet (amely csak néhány nagyobb vagy nedvszívóbb darabból áll, pl. törölközők), vagy nagy/nehez ruhaneműk.</p> <ul style="list-style-type: none"> <li>Ha lehetséges, kerülje a kis ruhatölteteket.</li> <li>Nagy vagy nehéz ruhaneműk mosásakor erősen ajánlott más, különböző méretű ruhaneműket is hozzáadni a tölteshez.</li> </ul> <p>Ha a nedves ruhákat centrifugálni szeretné, adjon hozzájuk több, különböző méretű ruhaneműt, majd válassza ki és indítsa el az „Öblítés és centrifugálás” programot.</p>

Probléma	Okok, megoldások, tippek
<b>Az utolsó centrifugálás eredménye gyenge.</b>	<ul style="list-style-type: none"> <li>• A ruhatöltet kiegyensúlyozatlansága megakadályozta a centrifugálást, hogy a centrifugálási fázis során a mosógép nehegy megsérüljön (lásd a „Kiegyensúlyozatlanság a centrifugálás során” c. részt).</li> <li>• A túlzott habképződés megakadályozta a centrifugálást; válassza ki és indítsa el az „Öblítés és centrifugálás” programot. Kerülje a túl sok mosószer adagolását (lásd: „Mosószerek és adalékanyagok”).</li> <li>• A „Centrifuga” gomb alacsony centrifugálási sebességre van állítva.</li> </ul>
<b>A mosógép több percre megállt egy futó program közepén; úgy tűnik, a mosóprogram nem folytatódik.</b>	<p>A mosógép normál funkcióját használták az öblítési fázis optimalizálásához. Az ilyen szünet egyik oka az lehet, ha túl sok mosószert használt; a mosógép automatikusan megszakítja a programot, hogy csökkentse a habot. Ez a leállítás többször megismétlődhet, amíg a habképződés megfelelő nem lesz a mosási ciklus folytatásához. Ha a hab továbbra is megmarad, kigyullad a piros „Szervíz” jelzés, és a kijelzőn az „F18” vagy a „Fod” látható – ebben az esetben lásd a következő oldalakon a „Szervíz” jelzésre vonatkozó utasításokat.</p>
<b>Mosószermaradékok a ruhaneműn a mosás után.</b>	<p>A sötét szöveten a fehéres maradékokat a foszfátmentes mosóporokban használt oldhatatlan vegyületek okozzák.</p> <p>- Kerülje a mosószer túladagolását; használjon folyékony mosószert; válassza az „Intenzív öblítés” opciót, ha lehet; kefélje le a szövetet.</p>
<b>A program időtartama jelentősen hosszabb vagy rövidebb, mint a „programtáblázatban” vagy a kijelzőn jelzett időtartam (ha van).</b>	<p>A mosógép normál funkciója, hogy olyan tényezőket adaptál, amelyek hatással lehetnek a program időtartamára. Ilyen például a habképződés, a kiegyensúlyozatlan betöltés nehéz ruhaneműk miatt, a hosszabb melegítési idő az alacsony bemeneti vízhőmérséklet miatt stb. Továbbá a mosógép érzékelőrendszere a program időtartamát a töltet méretéhez is hozzáigazítja.</p> <p>Ezen tényezőktől függően a program közben az időtartam újraszámításra és frissítésre kerül, ha szükséges; <b>ilyen időszakok alatt animáció jelenik meg a kijelzőn (ha van)</b>. Kis töltetek esetén a program a programtáblázatban jelzett megadott időtartama akár 50%-kal is csökkenhet.</p>

## A hibajelzések leírása

Hibajelzés	Leírás okok megoldások
<p>„Vízcsap elzárva”</p> 	<p>A készülék vízellátása nincs megfelelően bekötve, vagy nem elegendő. A „Start/Szünet” jelzőfény villog.</p> <p>Ellenőrizze a következőket:</p> <ul style="list-style-type: none"> <li>• Nyitva van-e teljesen a vízcsap, és elegendő-e a víznyomás.</li> <li>• Nincs-e megtekeredve a vízbevezető cső.</li> <li>• Nincs-e eltömődve a vízcső hálós szűrője (lásd: „Ápolás és karbantartás”).</li> <li>• Nem fagyott-e el a víztömlő.</li> <li>• A vízellátó cső biztonságiszelep-ellenőrző ablaka piros (feltéve, hogy a készüléke a „D” képen látható vízellátó csővel rendelkezik – lásd az előző „Ápolás és karbantartás” fejezetet); cserélje ki a tömlőt újra. Új tömlőt a vevőszolgálattól vagy a szakkereskedőtől szerezhet be.</li> </ul> <p>A probléma kijavítása után indítsa újra a programot a „Start/Szünet” megnyomásával.</p> <p>Ha a hiba ismét előfordul, forduljon a vevőszolgálathoz (lásd a következő fejezetet).</p>
<p>„Tisztítsa meg a szivattyút”</p> 	<p>A használt vizet a készülék nem szivattyúzza le. A készülék a megfelelő programlépésnél megáll; húzza ki a hálózathoz, és ellenőrizze, hogy:</p> <ul style="list-style-type: none"> <li>• Nincs-e megtörve a lefolyócső, vagy nem záródott-e el valami más okból.</li> <li>• A szűrő vagy a szivattyú elzáródott (lásd a „A maradék víz leeresztése/A szűrő tisztítása” című fejezetet; <b>győződjön meg arról, hogy a víz lehűlt-e, mielőtt leereszti a készüléket</b>).</li> <li>• A lefolyócső elfagyott.</li> </ul> <p>A probléma megoldása után nyomja meg a „Nullázás” gombot legalább 3 másodpercig; ezután indítsa újra a kívánt programot. Ha a hiba ismét előfordul, forduljon a vevőszolgálathoz (lásd a következő fejezetet).</p>

Hibajelzés	Jelzés a kijelzőn (ha van ilyen)	Leírás okok megoldások
„Szervíz” 	„F03”-tól „F43”-ig (az „F18” és az „F24” kivételével)  „F24”	„Elektromos modulhiba” Nyomja meg a „Nullázás” gombot legalább 3 másodpercre.  Nagyon alaposan vízbe áztatott ruhanemű esetén jelenhet meg, vagy akkor, ha túl sok ruhaneműt tett a csak kis tömegű ruhákhoz ajánlott programhoz. <b>Ne terhelje túl a mosógépet.</b> Nyomja meg a „Nullázás” gombot legalább 3 másodpercre, hogy leállítsa a programot. Válassza ki és indítsa el az „Öblítés és centrifugálás” programot, hogy megfelelően befejezze a megszakított mosási programot.
	„F02” vagy „FA” (ha elérhető az Ön készülékén, a  jelzés kigyulladás)	„Vízleállítási hiba” Tekerje a programválasztót az „Ki/O” helyzetbe, válassza le a berendezést a hálózatról, és zárja el a vízcsapot. Döntse előre óvatosan a készüléket (egy másik személy segítségével), hogy az összegyűlt víz kifolyjon az aljából. Ezután: <ul style="list-style-type: none"> <li>• Dugja be ismét a hálózati csatlakozót.</li> <li>• Nyissa meg újra a vízcsapot (ha a víz azonnal befolyik a készülékbe a készülék elindítása nélkül, akkor ez hiba; zárja el a csapot, és értesítse a vevőszolgálatot).</li> <li>• Válassza ki és indítsa el ismét a kívánt programot.</li> </ul>
	„F18” vagy „FoD”	„Túlhabosodás” A túl sok hab miatt megszakadt a mosási program. Ha a mosógép rendelkezik „Adagolási segéd” funkcióval, és használta azt: Ellenőrizze, hogy a különböző programcsoportokhoz megadott értékek megfelelnek-e az Ön által használt mosószerekhez megadott javasolt adagolásnak (a részleteket lásd az „Adagolási segéd” útmutatójában). <ul style="list-style-type: none"> <li>• Válassza ki és indítsa el az „Öblítés és centrifugálás” programot.</li> <li>• Ezután válassza ki és indítsa el ismét a kívánt programot kevesebb mosószerral. Tekintse meg „A gép leállt...” kezdetű probléma leírását is a Hibaelhárítási útmutató előző szakaszában.</li> </ul>

**Ha a fent leírt hibák bármelyike továbbra is fennáll, húzza ki a készüléket, zárja el a vízcsapot, és forduljon a vevőszolgálathoz (lásd a következő fejezetet).**

# VISSZAMARADÓ NEDVESSÉG A RUHÁKON CENTRIFUGÁLÁS UTÁN

A ruhákon a centrifugálás után visszamaradó nedvesség foka leginkább az anyag típusától, a kiválasztott programtól és a centrifugálási sebességtől függ. A legkevesebb visszamaradó nedvességet az energiatakarékossági jelölésben megadott program használatával, maximális centrifugálási sebesség mellett érheti el. Ezt a programot a különálló programtáblázatban a „Referenciaprogram az energiatakarékossági jelöléshez” felirat jelöli. Alul megtekintheti a különböző centrifugálás-hatékonysági kategóriák esetén visszamaradó nedvességtartalmat (%-ban):

Centrifugálás-hatékonysági kategória	Visszamaradó nedvességtartalom %-ban
A (= leghatékonyabb)	kevesebb mint 45
B	45 vagy több, de kevesebb mint 54
C	54 vagy több, de kevesebb mint 63
D	63 vagy több, de kevesebb mint 72
E	72 vagy több, de kevesebb mint 81

## TAKARÍTSON MEG ENERGIÁT, ÉS SEGÍTSEN MEGVÉDENI A KÖRNYEZETET

- A legjobb energia-, víz- és mosószergyasztást, továbbá a legnagyobb időmegtakarítást akkor éri el, ha a programokat a javasolt maximális terhelési mérettel alkalmazza.
- Takarítson meg energiát azzal, hogy 60 °C-os mosóprogramot használ 95 °C-os helyett, vagy 40 °C-os mosóprogramot használ 60 °C-os helyett.
- Csak az erősen szennyezett ruhákhoz használja az „Előmosás” programot. Spóroljon a mosószerezrel, az idővel, a vízzel és az energiával, és ne válassza az „Előmosást” enyhén vagy szokásos módon szennyezett ruhaneműk esetén.
- Ne lépje túl a gyártó utasításaiban szereplő mosószerezadagokat.
- Ha a ruhákat szárítógépben szeretné szárítani, válasszon magas centrifugálási sebességet, hogy csökkentse a szárítási folyamat által felhasznált energiát.

## AZ ENERGIATAKARÉKOSSÁGI JELÖLÉS MAGYARÁZATA

(csak a 2010/30/EU irányelvben meghatározott energiatakarékossági jelöléssel rendelkező mosógépek esetén)

Az energiatakarékossági jelölés a mosógép teljesítményével és fogyasztásával kapcsolatos adatokat tartalmazza: A vastag fekete nyíl az **energiahatékonysági osztályt** jelöli (A+++ = leghatékonyabb/D = legkevésbé hatékony).

kWh/év Éves áramfogyasztás



L/év

Éves vízfogyasztás



dB

Mosás zajszintje



kg

Maximális töltési kapacitás



dB

A centrifugálás zajszintje



Centrifugálás-hatékonysági kategória  
(A = leghatékonyabb/  
G = legkevésbé hatékony)

# VEVŐSZOLGÁLAT

## Mielőtt a vevőszolgálathoz fordul:

1. Próbálja meg megoldani a problémát (lásd: „Hibaelhárítási útmutató”).
2. Indítsa újra a programot, hogy ellenőrizze, a probléma megoldódott-e magától.
3. Ha a mosógép továbbra is helytelenül működik, hívja a vevőszolgálatot.

## Adja meg:

- a probléma természetét;
- a mosógép típusát;
- a szervizkódot (a SERVICE (SZERVIZ) szó utáni szám);

**SERVICE** 0000 000 00000



## A vevőszolgálat matricája az ajtón belül található;

- a teljes címét;
- az Ön telefonszámát a körzetszámmal együtt.  
A vevőszolgálat telefonszáma és címe a garancialevélen található. Másik megoldásként forduljon a kereskedőhöz, akitől a készüléket vásárolta.

# TARTOZÉKOK

Néhány típus esetében beszerezheti a tartozékokat a vevőszolgálaton vagy a szakkereskedőn keresztül is:

- **Talapzati fiók**, amelyet a mosógépe alá tehet.  
Megemeli a gépét, hogy kényelmesebb legyen be- és kipakolni, mivel így már nem kell lehajolnia, hogy elérje az ajtót. Továbbá elősegíti a térkihasználást, és hatalmas tárolóhelyet is biztosít.
- **Rögzítőkészlet**, amellyel a szárítógépét rögzítheti a mosógép tetején.
- **A rögzítőkészlet polca**, amellyel rögzítheti a szárítógépet a mosógép tetején, hogy helyet takarítson meg, és megkönnyítse a szárítóba való bepakolást és az abból való kipakolást magas helyzetben.
- **Takarópanel-készlet**, amellyel a mosógép beépíthető például egy folyamatos konyhai munkaasztal alá.  
Ellenőrizze a vevőszolgálatnál vagy a szakkereskedőjénél, hogy ez a megoldás elérhető-e az Ön mosógéptípusához.

# SZÁLLÍTÁS/KEZELÉS

## Soha ne emelje fel a készüléket a fedlaponál fogva szállításkor.

1. Húzza ki a hálózathoz.
2. Zárja el a csapot.
3. Ellenőrizze, hogy a gép ajtaja és a mosószer-adagoló megfelelően le van-e zárva.
4. Húzza ki a bemeneti és lefolyócsöveket.
5. Távolítsa el minden vizet a tömlőkből és a készülékből (lásd: „A maradék víz leeresztése/A szűrő tisztítása”).
6. Helyezze el a szállításhoz használt csavarokat (kötelező).

# ELEKTROMOS CSATLAKOZTATÁS

## Csak Nagy-Britanniára vonatkozóan

### Figyelem! Ezt a készüléket földelni kell.

#### Biztosítékcseré

Ha a készülék hálózati csatlakozóvezetéke BS 1363A szerinti 13 amperes biztosítékos dugasszal van szerelve, az ilyen típusú biztosítékot csak az A.S.T.A. által jóváhagyott, a BS 1362 típusú biztosítékkal cserélje ki, a következők szerint eljárva:

1. Távolítsa el a biztosítékfedelelet (A) és a biztosítékot (B).
2. Helyezzen be új 13 amperes biztosítékot a biztosítékházba.
3. Helyezze vissza mindkettőt a dugaszba.

#### Fontos!

A biztosítékházat a biztosítékcserékor vissza kell helyezni, és ha a biztosítékház elveszne, a dugasz mindaddig nem használható, amíg megfelelő cseréről nem gondoskodott.

A megfelelő csere a színes betétről, vagy a biztosíték alján lévő színes dombornyomású betűkről azonosítható.

A csere biztosítékház a villamossági boltokban szerezhető be.

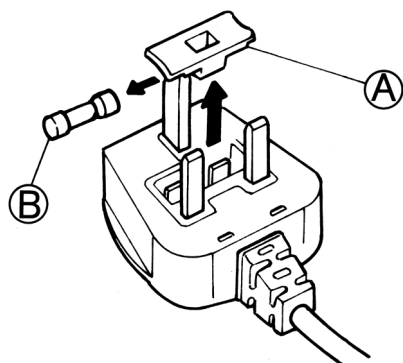

## Csak az Ír Köztársaság esetében

A legtöbbször a Nagy-Britanniára vonatkozóan megadott információ alkalmazható, de használatban van egy harmadik típusú dugasz és aljzat is, amely 2 csatlakozós, oldalsó földelő érintkezővel.

## Csatlakozó aljzat/dugasz (mindkét országnál érvényes)

Ha a felszerelt dugasz az Ön hálózati aljzatához nem alkalmas, kérjük, további útmutatásért forduljon a vevőszolgálathoz. Ne próbálkozzon azzal, hogy saját maga cseréli ki a csatlakozót. Ezt a műveletet szakképzett szerelőnek kell elvégeznie a gyártó utasításainak és a hatályos biztonsági előírásoknak megfelelően.

## Gyártó:

**Whirlpool Europe s.r.l.**

**Viale Guido Borghi 27**

**21025 Comerio (VA)**

**Italy**