



**TAK FORDI DU HAR KØBT ET BAUKNECHT**
**PRODUKT**

Registrér venligst dit produkt på [www.bauknecht.eu/register](http://www.bauknecht.eu/register), for at modtage en mere komplet assistance

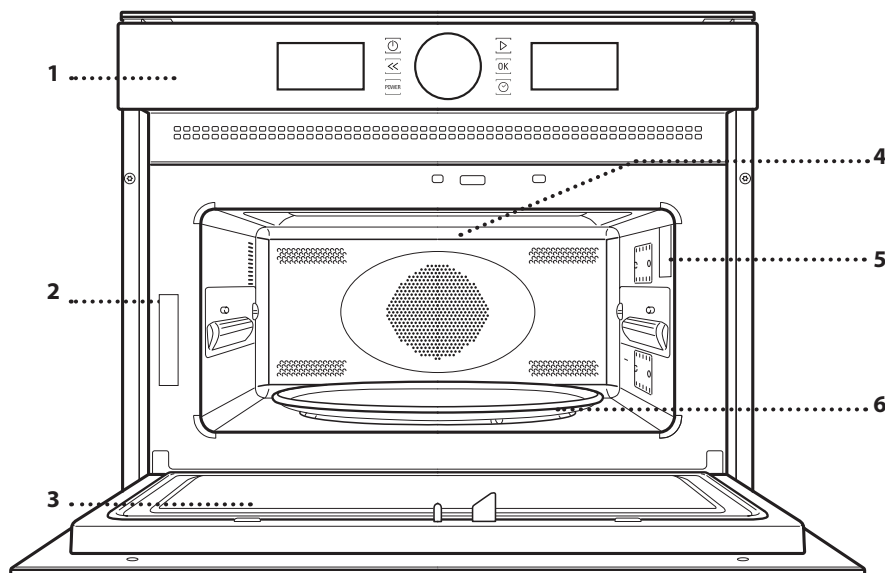

Læs sikkerhedsanvisningerne med omhu, før apparatet tages i brug.

## PRODUKTBEKRIVELSE



1. Betjeningspanel
2. Ringvarmelegeme (ikke synligt)
3. Identifikationskilt
4. Låge
5. Øverste varmelegeme/grill
6. Let
7. Drejetallerken

## BETJENINGSPANEL

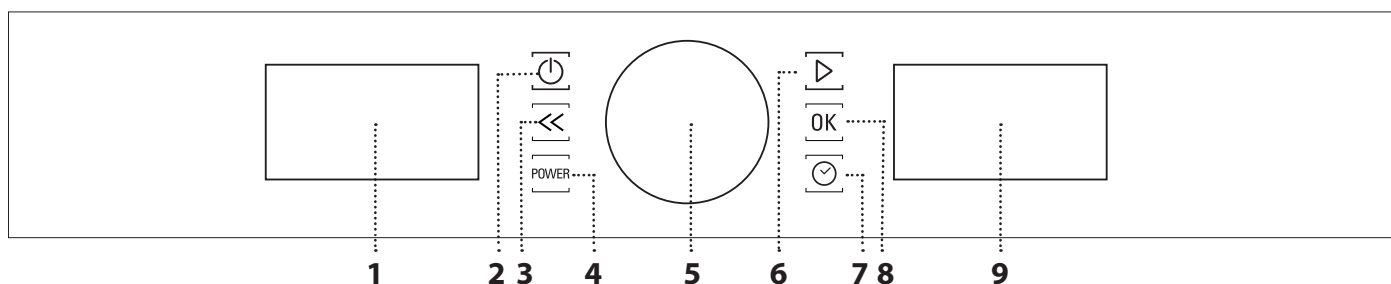

### 1. VENSTRE DISPLAY

#### 2. ON/OFF

Bruges til at tænde og slukke for ovnen og når som helst stoppe en aktiv funktion.

#### 3. TILBAGE

Bruges til at vende tilbage til den forrige menu.

### 4. EFFEKT

Til indstilling af mikrobølgeeffekten.

### 5. KNAP

Til gennemgang af funktionerne, samt til indstilling af klokkeslættet og parametrene for tilberedningens varighed.

### 6. UDSKUDT

Bruges til at starte funktioner og bekræfte indstillinger.

### 7. KLOKESLÆT

Bruges til at indstille klokkeslættet og til at ændre eller justere tilberedningstiden.

### 8. BEKRÆFT

Bruges til at bekræfte et markeret emne eller en funktions indstillinger.

### 9. HØJRE DISPLAY

## DREJETALLERKEN

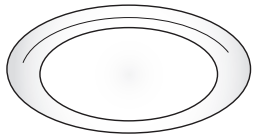

Drejetallerkenen kan bruges med alle tilberedningsmetoder, når den placeres på den tilhørende støtte. Drejetallerkenen skal altid bruges som underdel for andre beholdere

eller tilbehør, med undtagelse af den rektangulære bageplade.

## DREJEKRYDS

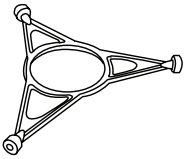

Brug kun drejekrydset til glasdrejetallerkenen. Andet tilbehør må ikke hvile på drejekrydset.

## CRISPPANDE

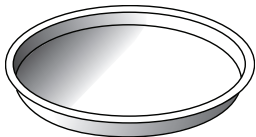

Må kun anvendes med den forudsete funktion. Crisp-pannen skal altid placeres på midten af glasdrejetallerkenen, og kan forvarmes, når den er tom

ved brug af den dertil beregnede specialfunktion. Anbring maden direkte på Crisp-pannen.

## HÅNDTAG TIL CRISP-PANDE

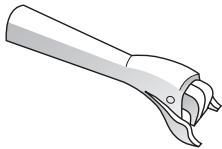

Nyttig til at tage den varme Crisp-panne ud af ovnen.

## RIST

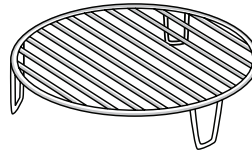

Man får herved mulighed for at anbringe maden tættere på grillen og brune retten perfekt. Anbring risten på drejetallerkenen, og sørg for, at den ikke berører andre

overflader.

## REKTANGULÆR BAGEPLADE

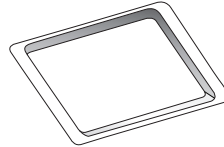

Bagepladen må kun bruges med funktioner, der giver mulighed for varmluftsbagning; den må aldrig bruges i kombination med mikrobølger.

Indsæt pladen i vandret stilling, og lad den hvile på hylden i ovnrummet.

Bemærk: Du behøver ikke tage drejetallerkenen og dens støtter ud, når du bruger den rektangulære bageplade.

## DÆKPLADE (KUN PÅ VISSE MODELLER)

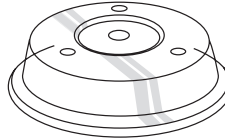

Nyttig til at tildække mad, mens den tilberedes eller opvarmes i mikrobølgefunktion. Låget reducerer stænk, holder maden fugtig, og kan også bruges til at

skabe to tilberedningsniveauer. Det egner sig ikke til brug ved varmluftsbagning eller med grillfunktionerne (heriblandt "Dynamic Crisp").

Antallet og typen af tilbehør kan variere afhængigt af, hvilken model der er købt. Yderligere, ikke medfølgende, tilbehør kan købes separat hos Kundeservice.

**Der er et stort udvalg af tilbehør på markedet. Før indkøb skal du sikre dig, at det er velegnet til brug i mikrobølgeovn og, at det er ildfast til brug i ovnen.**

**Der må aldrig bruges metalbeholdere til mad- eller drikkevarer under tilberedning i mikrobølgeovn.**

**Sørg altid for, at mad og tilbehør ikke kommer i kontakt med ovnens indersider.**

**Inden der tændes for ovnen, skal man altid sikre sig, at drejetallerkenen kan dreje frit. Vær opmærksom på ikke at vælte drejetallerkenen, når du indsætter eller fjerner andet tilbehør.**







## AUTOMATISKE FUNKTIONER

Med de automatiske funktioner vælger man blot type, vægt eller mængden af mad, for at opnå de bedste resultater. Ovnen vil automatisk beregne de optimale indstillinger og fortsat ændre dem mens tilberedningen skrider frem. Den samlede tid inkluderer ikke forvarmningsfaser.



### REHEAT DYNAMIC





Bruges til at genvarme en færdiglavet ret, som er frosset eller ved rumtemperatur. Ovnen beregner automatisk de indstillinger, der kræves for at opnå de bedst mulige resultater, på så kort tid som muligt. Anbring retten på en ovn- og mikrobølgefast tallerken eller fad.

GRUPPE	MADVARER	VÆGT
 1	MIDDAGSTALLERKEN	250 - 500 g
 2*	FROSSEN PORTION	250 - 500 g
 3*	FROSSEN LASAGNE	250 - 500 g
 4	SUPPER	200 - 800 g
 5	DRIKKEVARER	1 - 5 dl



### COOK DYNAMIC





Til hurtig tilberedning af ovnretter og opnå optimale resultater. Brug et ildfast fad/beholder, som egner sig til mikrobølgeovne.

GRUPPE	MADVARER	VÆGT
 1	BAGTE KARTOFLER (Drej på opfordring)	200 g - 1 kg
 2	FRISKE GRØNSAGER (Skær i ensartede stykker og tilsæt 2 til 4 spsk. vand. Dæk til)	200 - 800 g
 3*	FROSNE GRØNSAGER (Vend på opfordring. Dæk til)	200 - 800 g
 4	GRØNSAGER PÅ DÅSE	200 - 600 g
 5	POPCORN	100 g



### CRISP DYNAMIC

Bruges til hurtig opvarmning og tilberedning af frosne madvarer og til at give dem gylden og sprød top. Brug kun denne funktion med den medfølgende Crisp-pande. Vend maden når dette forespørges.

GRUPPE	MADVARER	VÆGT
 1*	POMME FRITES (læg dem i ét lag og drys dem med salt før tilberedningen)	200 - 600 g
 2*	PIZZA, TYND BUND	200 - 500 g
 3*	PIZZA, TYK BUND	300 - 800 g
 4*	KYLLINGEVINGER, KYLINGESTYKKER (Smør med en smule olie)	200 - 600 g
 5*	FISKEPINDE (Crisp-panden skal forvarmes)	200 - 600 g

Anbefalet tilbehør: Crisp-pande, håndtag til Crisp-pande



### MIKROBØLGER

Bruges til hurtig tilberedning og genopvarme mad- eller drikkevarer.

EFFEKT	ANBEFALET TIL
900 W	Hurtig genopvarmning af drikkevarer eller madvarer med højt vandindhold
750 W	Tilberedning af grøntsager
650 W	Tilberedning af kød og fisk
500 W	Tilberedning af kødsovs eller sovs med ost eller æg. Færdiggørelse af kødpostej eller indbagt pasta
350 W	Langtidsstegning. Perfekt til at smelte smør eller chokolade
160 W	Optøning af frosne madvarer eller blødgøring af smør og ost
90 W	Blødgøring af is



### VARMLUFT

Bruges til at tilberede retter på en måde, der sikrer lignende resultater som ved brug af en konventionel ovn. Brædepanden eller andet køkkengrej, som egner sig til at bruges i ovnen, kan anvendes til at tilberede visse retter.

Anbefalet tilbehør: Rektangulær bageplade/rist.



### CRISP DYNAMIC

Bruges til at brune en ret på perfekt måde, både rettens top og bund. Denne funktion må kun bruges med den specielle Crisp-pande.

Krævede tilbehør: Crisp-pande, håndtag til Crisp-pande







### DEFROST DYNAMIC

Til hurtig optøning af forskellige typer af mad ved blot at angive deres vægt.

Maden skal anbringes direkte på glasdrejetallerkenen.

Vend maden når dette forespørges.

GRUPPE	MADVARER	VÆGT
 1*	KØD (hakkekød, koteletter, bøf, steg)	100 g - 2 kg
 2*	FJERKRÆ (hel kylling, parteret eller fileter)	100 g - 2,5 kg
 3*	FISK (hel, bøffer, fileter)	100 g - 1,5 kg
 4*	GRØNSAGER (blandede grøntsager, ærter, broccoli, osv.)	100 g - 1,5 kg
 5*	BRØD (franskbrød, rundstykker, boller)	100 g - 1 kg



### MANUELLE FUNKTIONER



### LYNOPVARMNING

Bruges til hurtigt at opvarme ovnen inden en tilberedningscyklus. Vent til funktionen er færdig, før der sættes mad i ovnen.



### VARMLUFT + MIKRO.

Bruges til hurtigt at tilberede ovnretter.

Anbefalet tilbehør: rist



### GRILL

Bruges til at brune, grille og gratinere. Vi anbefaler at vende maden under tilberedningen. Forvarm grillen i 3-5 minutter for de bedste resultater.

Anbefalet tilbehør: rist



### GRILL + MIKROBØLGER

Bruges til hurtigt at tilberede og gratinere retter ved at kombinere mikrobølge- og grillfunktionerne.

Anbefalet tilbehør: rist



### TURBO GRILL

Kombinering af grill- og varmluftsbagingsfunktioner for de bedste resultater. Vi anbefaler at vende maden under tilberedningen.

Anbefalet tilbehør: rist



### TURBO GRILL + MW

Til hurtig tilberedning og brunng af din mad ved at kombinere mikrobølge-, grill- og varmluftsfunktioner.

Anbefalet tilbehør: rist

## FØRSTEGANGSBRUG

### . INDSTILLING AF KLOKKESLÆT

Det er nødvendigt, at indstille klokkeslættet første gang, man tænder for apparatet.



Timernes to cifre begynder at blinke: Drej på *justeringsknappen*, for at indstille det korrekte timetal, og tryk på **OK**, for at bekræfte.



Minutternes to cifre begynder at blinke. Drej på *justeringsknappen*, for at indstille det korrekte minuttal, og tryk på **OK**, for at bekræfte.

Bemærk: Tryk og hold  trykket i mindst et sekund, mens ovnen er slukket, og gentag de ovenstående handlinger, hvis du vil ændre klokkeslættet på et senere tidspunkt.

Du skal muligvis indstille klokkeslættet igen efter længerevarende strømafbrydelser.

# DAGLIG BRUG

## 1. VÆLG EN FUNKTION

Når ovnen er slukket vises kun klokkeslættet på displayet. Tryk og hold  trykket, for at tænde for ovnen.

Drej på *knappen*, for at se de disponible funktioner på displayet til venstre. Markér en og tryk på .



Man kan vælge en underfunktion (om forudset), ved at vælge hovedfunktionen og herefter trykke på , for at bekræfte og fortsætte til funktionsmenuen.



Drej på *knappen*, for at vælge underfunktionerne blandt de disponible på displayet til højre, og tryk herefter på , for at bekræfte.

## 2. INDSTILLING AF EN FUNKTION

### . AUTOMATISKE FUNKTIONER/DYNAMIC DEFROST

#### MADKATEGORI

Når du har valgt en af de automatiske funktioner, skal du vælge en kategori til madvaren, der skal tilberedes.





Når ikonet  blinker skal man dreje på *knappen*, for at vælge den ønskede kategori, og herefter trykke på , for at bekræfte.

#### VÆGT

Med henblik på at opnå de bedste resultater, kræver de automatiske funktioner (og Dynamic Defrost), at man indtaster vægten på fødevaren, der skal vælges blandt standardindstillingerne: Ovnen vil beregne den ideelle varighed for funktionen for de forskellige fødevarekategorier.



Når standardindstillingen visualiseres på displayet og ikonet  blinker, skal man dreje på *knappen*, for at indstille vægten, og herefter trykke på , for at bekræfte.



## . MANUELLE FUNKTIONER

Man kan ændre funktionens indstillinger efter at have markeret den.

Displayet vil vise de indstillinger, som kan ændres, i rækkefølge.

### MIKROBØLGEEFFEKT / TEMPERATUR





Når ikonet  blinker på displayet, Drej på *knappen*, for at justere indstilling, og tryk herefter på , for at bekræfte og fortsætte med at ændre de efterfølgende indstillinger (hvis dette er muligt).

Bemærk: Efter aktivering af funktionen kan effekten ændres ved at trykke på , for at tage adgang til indstillingsmenuen, og herefter dreje på *knappen*, for at ændre indstillingen.

### VARIGHED



Når ikonet  blinker på displayet, Brug drejeknappen for at indstille den ønskede tilberedningsvarighed, og tryk så på  for at bekræfte.

Det er ikke nødvendigt, at indstille tilberedningsvarighed, hvis du vil administrere tilberedningen manuelt: Tryk på , for at bekræfte og starte funktionen.

Bemærk: Under tilberedningen kan man justere tilberedningsvarigheden ved at dreje på *knappen*; hver gang man trykker på , forøges varigheden med 30 sekunder.

### LYNOPVARMNING

Vælg funktionen, anvend herefter *knappen* til at indstille den ønskede temperatur og tryk på , for at bekræfte og starte funktionen.



Der høres en summetone, når ovnen når op på den indstillede temperatur.

Bemærk: Det frarådes at stille maden i ovnen før denne funktion er afsluttet.

### 3. AKTIVÉR FUNKTIONEN

Når du har anvendt de indstillinger, du har brug for, trykker du på  for at aktivere funktionen.

Hver gang der trykkes på knappen  igen, øges tilberedningstiden med yderligere 30 sekunder.

Bemærk: Du kan til enhver tid trykke på , for at stille den aktive funktion i pausetilstand.

#### . LYNSTART

Når ovnen er slukket, kan man trykke på , for at aktivere tilberedning med mikrobølgefunktionen, indstillet på højeste niveau (1000 W) i 30 sekunder.

#### . SIKKERHEDSLÅS

Denne funktion aktiveres automatisk for at forhindre, at ovnen slukkes ved et uheld.



Åbn og luk lågen, og tryk så på , for at starte funktionen.

### 4. PAUSE

Du skal blot åbne lågen for at stoppe en funktion midlertidigt, for eksempel for at røre i eller vende maden.

For at starte den igen, skal du lukke lågen og trykke på .

#### AUTOMATISK PAUSE

(RØR I ELLER VEND MADEN)

Visse funktioner forudser en pause, hvor man kan vende eller røre i maden.



Åbn lågen, når ovnen stiller tilberedningen i bero, og udfør den forespurte handling inden du lukker lågen igen og trykker på , for at fortsætte tilberedningen.

Bemærk: Ved brug af funktionerne "Dynamic defrost" vil funktionen automatisk starte igen efter to minutter, også selvom man ikke har vendt eller rørt i maden.

### 5. TILBEREDNINGENS SLUTTID

Der lyder et hørbart signal og displayet vil angive, at tilberedningen er fuldført.



Tilberedningstiden kan forlænges uden at ændre indstillingerne, ved at dreje på knappen, for at indstille en ny tilberedningstid, og trykke på .

#### . AFKØLER

Når en varmluftfunktion er færdig, starter apparatet muligvis en afkølingsprocedure. "Cool On" vises på displayet.



Herefter slukker ovnen automatisk.

Bemærk: Afkølingsproceduren kan afbrydes ved at åbne lågen og genoptages, om nødvendigt, eventuelt igen ved at lukke lågen igen.

#### . NØGLELÅS

Tryk og hold  trykket i mindst 5 sekunder, for at blokere tastaturet.



Gentag proceduren for at oplås tastaturet.

Bemærk: Tastblokeringen kan også aktiveres under tilberedningen.

Af sikkerhedsmæssige årsager kan ovnen til enhver tid slås fra ved at trykke og holde knappen  trykket.

# TILBEREDNINGSTABEL

MAD	FUNKTION	FORVARMNING	TEMP. (°C)	EFFEKT (W)	VARIGHED	TILBEHØR
Kager med hævemiddel		-	160 - 180	-	30-60	
		-	160 - 180	90	25-50	
Fyldte tærter (oste- og æbletærter, strudel)		Ja	160-190	-	35-70	
Småkager		Ja	170-180	-	10-20	
Marengs		Ja	100-120	-	40-50	
Rundstykker		Ja	210-220	-	10-12	
Brød		Ja	180-200	-	30-35	
Pizza/tærte		Ja	190-220	-	20-40	
Pizza (0,4-0,5 Kg)		-	-	-	14-16	
Småretter (grønsagstærter, quiche Lorraine)		Ja	180-190	-	40-55	
Quiche lorraine (1-1,2 Kg)		-	-	-	18-20	
Lasagne/pasta i ovn		-	-	350-500	15-40	
Lamme-/kalve-/oksesteg (1,3-1,5 Kg)		-	170-180	-	70-80*	
		-	160-180	160	50-70*	
Roastbeef - medium (1,3-1,5 Kg)		-	170-180	-	40-60*	
Stegt kylling/Kanin/And (hel 1-1,2 Kg)		-	210-220	-	50-70*	
		-	210-220	350	45-60*	
Kylling/kanin/and (filetter/udskåret 0,4-1 Kg)		-	-	350-500	20-40*	
		-	-	-	12-18	
Ovnstegt fisk (hel)		-	-	160-350	20-40	
Fiskefiletter/skiver		Ja	-	-	15-30*	
Fyldte grønsager (tomater, courgetter, auberginer...)		-	-	500-650	25-50	
Toast		-	-	-	3-6	
Medisterpølse / grillspyd / spareribs / hamburgere		-	-	-	20-40*	
Pølser / Burgere (0,2-1 kg)		Ja**	-	-	6-16	
Bagte kartofler		-	-	350-500	20-40*	
Kartoffelbåde (0,3-0,8 Kg)		-	-	-	10-20	
Bagt frugt		-	-	160-350	15-25	
Grønsagsgratin		-	-	-	15-25	
Stegte grøntsager (0,3-0,8 Kg)		Ja**	-	-	8-18	

\* Vend maden når halvdelen af tilberedningstiden er gået

\*\* Forvarm Crisp-panden i 3-5 minutter

Download Brugs- og vedligeholdelsesvejledningen fra [docs.bauknecht.eu](https://docs.bauknecht.eu) med tabellen over afprøvede opskrifter, der er blevet udarbejdet til certificeringsmyndighederne i henhold til standarden IEC 60350

FUNKTIONER	Crisp 	Varmluft 	Varmluft + mikro 	Grill 	Grill + MB 
TILBEHØR	Ildfast plade/beholder, der egner sig til brug i mikrobølgeovne 	Risten 	Rektangulær bageplade 	Crisp-pande 	

# RENGØRING

Sørg for, at ovnen er kold, inden du foretager vedligeholdelse eller rengøring.

Brug aldrig damprensere.

Brug ikke ståluld, skuremidler eller slibende/ætsende rengøringsmidler, da disse kan beskadige apparatets overflader.

## INDVENDIGE OG UDVENDIGE OVERFLADER

- Rengør overfladerne med en fugtig klud. Tilføj et par dråber neutralt rengøringsmiddel, hvis de er meget snavsede. Tør efter med en tør klud.
- Anvend et velegnet flydende rengøringsmiddel til rengøring af ruden i ovnlågen.
- Fjern drejetallerkenen og dens støtte jævnlgt eller i tilfælde af spild for at fjerne alle madrester.
- Det er ikke nødvendigt at rengøre grillen, da den intense varme brænder eventuelt snavs væk: Brug denne funktion jævnlgt.

## TILBEHØR

Alle tilbehør kan vases i opvaskemaskine med undtagelse af Crisp-panden. Crisp-panden skal rengøres ved brug af vand med et mildt opvaskemiddel. Gnid blidt med en klud for fastbrændt snavs. Lad altid Crisp-panden afkøle, inden den rengøres.

# FEJLFINDING



Download brugs- og vedligeholdelsesvejledningen på [docs.bauknecht.eu](https://docs.bauknecht.eu) for at indhente yderligere oplysninger

Problem	Mulig årsag	Løsning
Ovnen fungerer ikke.	Ingen strøm. Afbrydelse fra lysnettet.	Kontrollér, om der er strømafbrydelse, og om stikket sidder i stikkontakten. Sluk og tænd igen for ovnen, for at kontrollere, om fejlen er afhjulpet.
Ovnen udsender støj, selv når den er slukket.	Ventilator aktiv.	Åbn ovnens låge eller hold  trykket.
Displayet viser bogstavet "F", efterfulgt af et bogstav eller tal.	Softwarefejl.	Kontakt det nærmeste servicecenter og angiv det bogstav eller nummer, der står efter bogstavet "F".



Retningslinjer, standarddokumentation og supplerende produktinformation kan findes ved at:

- Besøge vores website [docs.bauknecht.eu](https://docs.bauknecht.eu)
- Ved hjælp af QR Code
- Eller som alternativ **kontakte vores serviceafdeling** (Telefonnummeret findes i garantihæftet). Når du kontakter vores serviceafdeling, bedes du angive koderne på dit produkts identifikationskilt.

