

1. Foyer radiant Ø 145
2. Foyer radiant Ø 180
3. Bouton de commande du foyer arrière ■
4. Bouton de commande de la zone de cuisson avant ▣
5. Indicateur de chaleur résiduelle

- Pour utiliser la table de cuisson, tournez le(s) bouton(s) dans le sens des aiguilles d'une montre jusqu'à la position souhaitée.
- Pour mettre la table de cuisson hors tension, remettez le(s) bouton(s) sur la position "0".
- La table de cuisson est équipée de 2 voyants qui indiquent lorsque les zones de cuisson sont très chaudes. Ces voyants s'illuminent dès que les foyers ont atteint une température élevée. Ces voyants restent illuminés même après avoir éteint le foyer correspondant ; ils s'éteignent uniquement lorsque la température du foyer n'est plus dangereuse.

**Important :**

**Afin d'éviter que la surface vitrocéramique ne subisse des dommages irréversibles, n'utilisez pas :**

- Récipients dont le fond n'est pas parfaitement plat
- Casseroles en métal avec fond émaillé.

**BRANCHEMENT ÉLECTRIQUE**

Tension d'alimentation	Nombre de fils x dimensions
220 - 240 + ⊕	H05 RR-F 3 X 1,5 mm <sup>2</sup>

**DIMENSIONS DE LA TABLE DE CUISSON ET DU PLAN DE TRAVAIL (MM)**

Tension d'alimentation	Nombre de fils x dimensions	Bouton (1-12)
1-2	Pour faire fondre du beurre, du chocolat, etc.	1-2
2	Pour maintenir au chaud et réchauffer de petites quantités de liquide	2-3-4
3	Réchauffer des quantités plus importantes, préparer des crèmes anglaises et des sauces	4-5-6
3-4	Cuisson à feu doux, par exemple : pour cuire des légumes, des pâtes, des potages, poursuivre la cuisson à la vapeur de rôtis, de ragoûts	6-7
4	Pour tous les aliments frits, les steaks, la cuisson sans couvercle, par exemple : risotto	7-8
4-5	Dorage de viandes, pommes de terre rôties, poissons frits et pour faire bouillir de grandes quantités d'eau	8-9-10
6	Pour saisir, griller des steaks, etc.	11-12

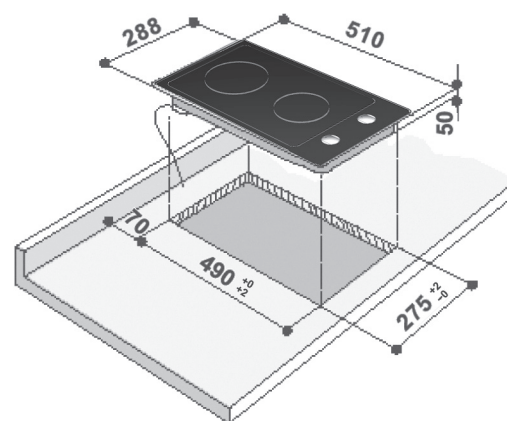

Ces directives sont également disponibles sur le site Web : docs.whirlpool.eu

**CONSIGNES DE SÉCURITÉ IMPORTANTES****VOTRE SÉCURITÉ ET CELLE D'AUTRUI EST TRÈS IMPORTANTE**

Des messages importants de sécurité figurent dans ce manuel, ainsi que sur l'appareil. Nous vous invitons à les lire attentivement et à les respecter en toute circonstance.

**AVERTISSEMENT :**

Tous les messages relatifs à la sécurité spécifient le danger potentiel présenté et indiquent comment réduire le risque de blessure, de dommage et de décharge électrique résultant d'une mauvaise utilisation de l'appareil. Assurez-vous de vous conformer avec ce qui suit :

- L'appareil ne doit pas être branché à l'alimentation électrique lors de l'installation.
- L'installation et l'entretien doivent être effectués par un technicien qualifié, conformément aux directives du fabricant et de la réglementation de sécurité locale en vigueur. Ne procédez à aucune réparation ni à aucun remplacement de pièce sur l'appareil autre que ceux spécifiquement indiqués dans le guide d'utilisation.
- L'appareil doit être mis à la terre.
- Le câble électrique doit être suffisamment long pour permettre le branchement de l'appareil à l'alimentation principale une fois installé.
- Pour que l'installation soit conforme à la réglementation en vigueur en matière de sécurité, un interrupteur omnipolaire avec un intervalle de contact minimum de 3 mm est requis.
- N'utilisez pas de multiprises ou de rallonges.
- Ne tirez pas sur le câble d'alimentation de l'appareil.
- Une fois l'installation terminée, l'utilisateur ne doit plus pouvoir accéder aux composants électriques.
- Cet appareil a été conçu uniquement pour la cuisson domestique des aliments. Aucune autre utilisation n'est autorisée (p. ex. pour chauffer une pièce). Le fabricant décline toute responsabilité en cas de mauvaise utilisation ou de mauvais réglages des commandes.
- L'appareil, ainsi que ses parties accessibles, peuvent atteindre une température très élevée en cours d'utilisation. Évitez tout contact avec les éléments chauffants. Les enfants de moins

de 8 ans doivent être tenus à l'écart, à moins d'être sous surveillance constante.

- Les parties accessibles de l'appareil peuvent atteindre une température très élevée en cours d'utilisation. Assurez-vous que les enfants ne s'approchent pas de l'appareil et qu'ils ne jouent pas avec.
- Ne touchez pas les éléments chauffants de l'appareil durant et après l'utilisation. Ne touchez pas l'appareil avec des chiffons ou autres matériaux inflammables avant que tous les composants n'aient suffisamment refroidi.
- Ne placez pas de produits inflammables sur ou près de l'appareil.
- Les huiles et les matières grasses peuvent s'enflammer facilement si elles sont surchauffées. Soyez prudent lorsque vous utilisez des produits riches en huile ou en gras.
- Les enfants âgés de 8 ans et plus, ainsi que les personnes présentant des capacités physiques, sensorielles ou mentales réduites, ou ne possédant ni l'expérience ni les connaissances requises, peuvent utiliser cet appareil sous la surveillance ou les instructions d'une personne responsable leur ayant expliqué l'utilisation de l'appareil en toute sécurité, ainsi que les dangers potentiels. Le nettoyage et l'entretien ne doivent pas être exécutés par des enfants sans surveillance.
- Si la surface est fissurée, éteignez l'appareil pour éviter tout risque de décharge électrique.
- Cet appareil n'est pas conçu pour fonctionner à l'aide d'une minuterie ou d'un système de contrôle à distance.
- La cuisson sans surveillance sur une cuisinière, avec de la graisse ou de l'huile, peut s'avérer dangereuse et provoquer un incendie. N'essayez JAMAIS d'éteindre un feu avec de l'eau, mais éteignez l'appareil puis couvrez les flammes à l'aide d'un couvercle par ex. ou d'une couverture antifeu.
- Risque d'incendie : ne stockez pas d'objets sur les surfaces de cuisson.
- N'utilisez pas d'appareil de nettoyage à la vapeur.
- Comme ils peuvent devenir chauds, les objets métalliques comme les couteaux, les fourchettes, les cuillères, et les couvercles ne doivent pas être placés sur la surface de la table de cuisson.

**TYPE PLEVP 220-240/380-415V~ 2N 50/60HZ 2,9 KW**



## AVANT D'UTILISER LA TABLE DE CUISSON

Avant toute utilisation, retirez :

- les rubans adhésifs collés sur la table de cuisson ;
- les protections en carton et les pellicules de protection en plastique
- contrôlez si la table de cuisson a été endommagée pendant le transport. En cas de doute, contactez le Service Après-Vente

## NETTOYAGE ET ENTRETIEN

**Remarque importante :** Pour nettoyer votre appareil, n'utilisez en aucun cas un jet d'eau sous haute pression ni d'appareil de nettoyage à la vapeur.

- Nettoyez la surface avec de l'eau chaude et/ou un détergent neutre. Rincez et séchez soigneusement la surface de la table de cuisson à l'aide d'un chiffon doux ou d'une peau de chamois.
- L'utilisation prolongée de tampons abrasifs ou de détergents à base de chlore (ou dérivés), d'ammoniac ou de substances fortement acides risque de tacher ou de corroder la surface en inox. Avant d'utiliser un produit de nettoyage, lisez attentivement l'étiquette pour savoir s'il est adapté à la table de cuisson.
- Évitez tout contact prolongé avec des substances acides et alcalines, telles que le vinaigre, la moutarde, le sel, le sucre et le jus de citron.
- Éliminez tout débordement de liquide (eau, sauce, café, etc.) avant qu'il ne sèche.
- N'utilisez pas d'éponges abrasives ni de tampons à récurer.
- N'utilisez pas d'appareils de nettoyage à la vapeur
- N'utilisez pas de produits inflammables
- Nettoyez les parties émaillées et en verre à l'eau chaude et/ou avec un peu de détergent neutre.

## INSTALLATION DU FOUR

### Recommandations

**IMPORTANT : Débranchez la table de cuisson de l'alimentation secteur avant tout travail d'installation ou de maintenance.**

- Les branchements électriques doivent être réalisés avant de brancher l'appareil à l'alimentation électrique.
- L'installation doit être réalisée par un technicien qualifié, conformément aux instructions du fabricant et dans le respect des normes locales en vigueur en matière de sécurité.
- Déballez la table de cuisson et vérifiez que l'appareil n'a pas été endommagé au cours du transport. **En cas de problème, contactez votre revendeur ou le Service Après-vente le plus proche.**

### Préparation du meuble pour l'encastrement

- Découpez le plan de travail avant d'installer l'appareil. Retirez avec précaution les copeaux et la sciure qui pourraient nuire au bon fonctionnement de l'appareil.
- La table doit être installée dans un plan de travail d'une épaisseur allant de 30 mm minimum à 50 mm maximum.
- Introduisez un séparateur à 20 mm minimum du bord inférieur de la table pour empêcher tout accès de l'utilisateur.

## GUIDE DE DÉPANNAGE

**La table de cuisson ne fonctionne pas :**

- Contrôlez qu'il n'y a pas une coupure de courant.
- Mettez la table de cuisson hors tension, puis de nouveau sous tension pour voir si le problème a été éliminé.
- Assurez-vous que le bouton ne se trouve pas à la position « 0 ». Placez l'interrupteur multipolaire à la position « Éteint » pendant quelques minutes, puis placez-le de nouveau à la position « Marche ».

## SERVICE APRÈS-VENTE

**Avant d'appeler le Service après-vente :**

- Assurez-vous de ne pouvoir être en mesure de résoudre le problème en suivant les procédures décrites au chapitre « Guide de dépannage ».

**Si le problème persiste après avoir effectué les étapes mentionnées plus haut, contactez le service Après-vente le plus près.**

Veillez fournir :

- une brève description de la panne ;
- le type et le modèle exact de la table de cuisson ;
- le code service (numéro suivant le mot SERVICE sur la plaque signalétique appliquée sous la table de cuisson). Le numéro de série se retrouve aussi dans le livret de garantie ;
- votre adresse complète ;
- votre numéro de téléphone avec l'indicatif.

Si le four doit être réparé, adressez-vous à un **Service Après-Vente agréé** (vous aurez ainsi la garantie que les pièces défectueuses seront remplacées par des pièces d'origine et que la réparation de votre appareil sera effectuée correctement).

**Le non-respect de ces consignes peut compromettre la sécurité et la qualité du produit.**

- Si vous avez l'intention d'installer un four en dessous de la table de cuisson, assurez-vous qu'il est fabriqué par Whirlpool et qu'il est doté d'un système de refroidissement.
- Rien ne doit se trouver entre la table de cuisson et le four (p. ex. câbles, matériau étanchéifiant, etc.).
- Une colonne adjacente doit être installée à 100 mm minimum du bord de la table de cuisson.
- Découpez une ouverture dans le plan de travail, en respectant les dimensions spécifiées.
- Il est recommandé de sceller les bords intérieurs du plan de travail à l'aide de colle à bois ou de silicone.
- S'il n'est pas encore installé, appliquez le joint fourni sur la table, après avoir nettoyé la surface adhésive avec soin.

### Table de cuisson en vitrocéramique

**IMPORTANT : retirez le film protecteur avant d'installer la plaque.**

Assurez-vous que l'ouverture du plan de travail a été découpée selon les dimensions du plan, en faisant attention à la plage de tolérances.

## Raccorder la plaque à l'alimentation électrique

**Remarque :** le fil de mise à la terre jaune et vert doit être branché à la vis proprement marquée ⚡.

Si le fil d'alimentation n'est pas encore branché :

- Dénudez environ 70 mm de la gaine extérieure du câble.
- Ensuite, dénudez environ 10 mm de la gaine intérieure.
- Ouvrez le bornier en poussant les attaches latérales à l'aide d'un outil.

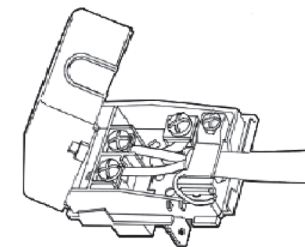

## Déclaration d'écoconception

Cet appareil respecte les exigences d'écoconception du règlement européen n° 66/2014, conformément à la norme européenne EN 60350-2.

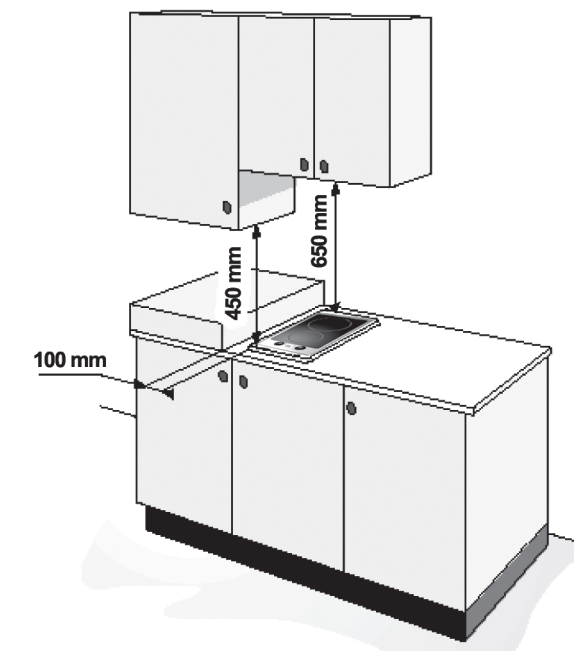

- Introduisez le câble dans le collier de serrage et connectez les fils au bornier.
- Fermez le couvercle de la boîte des connexions.
- Après avoir terminé les branchements électriques, introduisez la table de cuisson par le haut et accrochez-la aux ressorts de support, comme illustré sur la fig.1

## PROTECTION DE L'ENVIRONNEMENT

### Élimination des emballages :

- Les matériaux d'emballage peuvent être entièrement recyclés comme l'indique le symbole de recyclage ♻.
- Procédez avec soin lors de l'élimination des différents matériaux d'emballage, et respectez les réglementations locales en vigueur en matière d'élimination des déchets.

### Mise au rebut des appareils électroménagers usagés.

- Cet appareil porte le symbole de recyclage conformément à la Directive européenne 2012/19/UE relative aux déchets d'équipements électriques et électroniques (DEEE). En procédant correctement à la mise au rebut de cet appareil, vous contribuerez à prévenir des effets nuisibles à l'environnement et à la santé, qui pourraient autrement être causés par une mise au rebut inadéquate de ce produit. Le symbole  présent sur l'appareil ou sur la documentation qui l'accompagne indique qu'il ne peut en aucun cas être traité comme une ordure ménagère. Il doit être remis à un centre de collecte des déchets chargé du recyclage des équipements électriques et électroniques. La mise au rebut doit être effectuée conformément aux réglementations locales en vigueur relatives à la protection de l'environnement. Pour obtenir de plus amples détails au sujet du traitement, de la récupération et du recyclage de cet appareil, veuillez vous adresser au bureau compétent de votre commune, à la société de collecte des déchets ou directement à votre revendeur

### Conseils pour économiser l'énergie.

- Utilisez des ustensiles de cuisson dont le diamètre de la base est égal ou légèrement supérieur à celui du foyer.
- Utilisez exclusivement des ustensiles de cuisson à fond plat.
- Lorsque cela est possible, couvrez les casseroles avec un couvercle pendant la cuisson.
- Cuisez les légumes, pommes de terre, etc. dans une petite quantité d'eau afin de réduire le temps de cuisson.
- Un autocuiseur vous permet d'économiser encore plus d'énergie et de temps.

