

Whirlpool

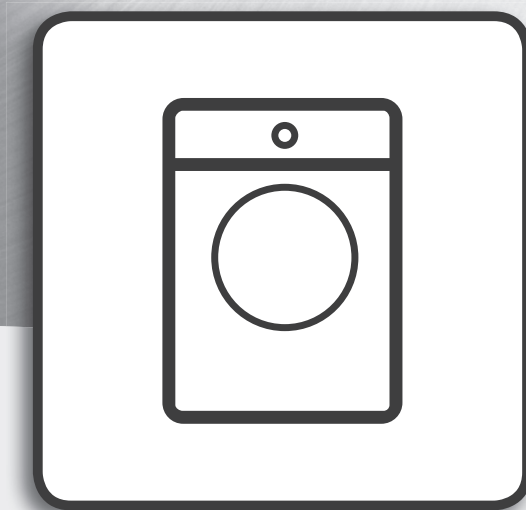

Lietotāja rokasgrāmata



www.whirlpool.eu/register



LIETOTĀJA ROKASGRĀMATA



PALDIES, KA IEGĀDĀJĀTIET WHIRLPOOL IZSTRĀDĀJUMU.

Lai saņemtu pilnvērtīgu palīdzību,
lūdzu, reģistrējiet savu ierīci vietnē www.whirlpool.eu/register

RĀDĪTĀJS

VESELĪBAS AIZSARDZĪBAS UN DROŠĪBAS INSTRUKCIJA	3
Drošības norādījumi	3
LIETOŠANAS UN APKOPES INSTRUKCIJA	5
Izstrādājuma apraksts	5
Mazgāšanas līdzekļa dozators	5
Ūdens savienojuma tehniskie dati	5
Vadības panelis	6
Programmas	6
Izvēlnes	7
Funkcijas	7
Programmu tabula	8
Durvis	8
Piederumi	8
Kā lietot ierīci	9
Pirmā lietošanas reize	9
Ikdienas lietošana	9
Displeja indikatori	11
Padomi un ieteikumi	11
Tīrīšana un apkope	12
Veļas mazgājamās mašīnas ārpuses tīrīšana	12
Ūdens padeves šļūtenes pārbaude	12
Ūdens padeves šļūtenes sietfitru tīrīšana	13
Mazgāšanas līdzekļa dozatora tīrīšana	13
Ūdens filtra tīrīšana / atlikušā ūdens iztecināšana	14
Problēmu novēršana	15
Pārvadāšana un rīcība ar ierīci	16
Pēcpārdošanas apkopes dienests	17
MONTĀŽAS INSTRUKCIJA	18

DROŠĪBAS NORĀDĪJUMI

Pirms ierīces lietošanas izlasiet šos drošības norādījumus. Saglabāiet šos norādījumus turpmākām uzziņām. Šī rokasgrāmata un pati ierīce sniedz svarīgus drošības brīdinājumus, kas ir jāizlasa un vienmēr jāievēro. Ražotājs neuzņemas atbildību par bojājumiem, kas radušies nepiemērotas lietošanas vai nepareizu vadības elementu iestatīšanas dēļ.

⚠ **Ļoti maziem bērniem (0-3 gadi) jāatrodas drošā attālumā no ierīces. Maziem bērniem (3-8 gadi) jāatrodas drošā attālumā no ierīces, ja vien tie netiek nepārtraukti uzraudzīti. Bērni no 8 gadu vecuma un personas ar fiziskiem, jušanas vai garīgiem traucējumiem vai bez pieredzes un zināšanām var lietot šo ierīci, ja tās tiek uzraudzītas vai instruētas par ierīces drošu lietošanu un izprot ar to saistītos riskus. Bērni nedrīkst spēlēties ar ierīci. Ierīces tīrīšanu un apkopi nedrīkst veikt bērni bez pieaugušo uzraudzības. Nekad neatveriet durvis ar varu un neizmantojiet tās, lai pakāptos.**

ATĻAUTĀ LIETOŠANA

⚠ **ŪZMANĪBU!** Ierīci nav paredzēts darbināt ar ārēju slēdža ierīci, piemēram, taimeru vai atsevišķu tālvadības sistēmu.

⚠ Šo ierīci ir paredzēts izmantot sadzīvē un līdzīgā vidē, piemēram: personāla virtuves zonās veikalos, birojos un citās darba vidēs; zemnieku saimniecībās; klientu istabās viesnīcās, moteļos un citās līdzīga tipa apmešanās vietās.

⚠ Nepārslogojiet iekārtu, pārsniedzot tās maksimālo veiktspēju (sausas drēbes, kg), kas norādīts programmu tabulā.

⚠ Šī ierīce nav paredzēta profesionālai lietošanai. Neizmantojiet ierīci ārpus telpām.

⚠ Neizmantojiet šķīdinātājus (piem., terpentīnu, benzīnu), mazgāšanas līdzekļus, kas satur šķīdinātājus, tīrīšanas pulveri, stikla tīrīšanas līdzekļus vai vispārējus tīrīšanas līdzekļus un uzliesmojošus šķidrums; nemazgājiet veļas mazgājamā mašīnā audumus, kas piesūkušies ar šķīdinātājiem vai viegli uzliesmojošām vielām.

MONTĀŽA

⚠ Ierīce jāpārvieta un jāuzstāda vismaz diviem cilvēkiem – pastāv savainojumu risks. Izmantojiet aizsargcimdus, veicot visus izsaiņošanas un uzstādīšanas darbus – pastāv risks sagriezties. Ja vēlaties žāvētāju novietot uz veļas mašīnas, vispirms sazinieties ar pēcpārdošanas servisu, lai noskaidrotu, vai tas ir pieļaujams. Novietošana uz veļas mašīnas iespējama tikai tad, ja žāvētājs ir piestiprināts veļas mašīnai ar atbilstošu novietošanas komplekta palīdzību, kas pieejams, sazinoties ar pēcpārdošanas servisu vai izplatītāju-speciālistu.

⚠ Pārvietojiet ierīci, nesatverot to aiz darba virsmas vai augšējā vāka.

⚠ Montāžu, tajā skaitā ūdens sistēmas (ja tāda ir) un elektrosavienojumu uzstādīšanu, un remontu drīkst veikt tikai kvalificēts tehniķis. Nelabojiet un

NOTEIKTI JĀIZLASA UN JĀIEVĒRO

nemainiet ierīces detaļas, ja vien tas nav tieši norādīts lietotāja rokasgrāmatā.

Neļaujiet bērniem atrasties ierīces montāžas vietas tuvumā. Pēc ierīces izsaiņošanas pārliecinieties, vai pārvadāšanas laikā tā nav bojāta. Problēmu gadījumā sazinieties ar izplatītāju vai tuvāko pēcpārdošanas servisu. Pēc ierīces montāžas novietojiet iepakojuma materiālus (plastmasas un polistirola daļas u.c.) bērniem nepieejamā vietā – pastāv nosmakšanas risks. Pirms ierīces uzstādīšanas tai jābūt atvienotai no elektrotīkla – pastāv elektriskā trieciena risks. Uzstādīšanas laikā raugiet, lai ierīce nesabojātu barošanas kabeli – pastāv aizdegšanās un strāvas trieciena risks. Ieslēdziet ierīci tikai tad, kad montāža ir pabeigta.

⚠ Neuzstādiet ierīci vietās, kur tā var būt pakļauta īpašiem apstākļiem, piemēram, sliktai ventilācijai vai temperatūrai, kas ir zemāka par 5°C vai augstāka par 35°C.

⚠ Veicot ierīces montāžu, pārliecinieties, vai visas četras kājiņas ir stabilas un saskaras ar grīdu, nepieciešamības gadījumā pieregulējiet tās un ar līmeņrādi pārbaudiet ierīces līmeņojumu.

⚠ Ja ierīce tiek montēta uz koka vai peldošās grīdas (daži parketa un lamināta materiāli), nostipriniet uz tās finiera plāksni ar izmēru 60 x 60 x 3 cm (vismaz) un novietojiet uz tās ierīci.

⚠ Pievienojiet ūdens pievades cauruli (-es) ūdens padevei, saskaņā ar vietējā ūdens piegādātāja noteikumiem.

⚠ Tikai modeļiem ar aukstā ūdens ievadi: nepievienojiet karstā ūdens padevei.

⚠ Modeļiem ar karstā ūdens ievadi: karstais ūdens, kas tiek ievadīts, nedrīkst pārsniegt 60 °C.

⚠ Veļas mazgājamā mašīna nostiprināta ar transportēšanas skrūvēm, lai pārvadāšanas laikā neradītu nekādus bojājumus ierīces iekšpusei. Pirms veļas mazgājamās mašīnas izmantošanas obligāti jāizņem transportēšanas skrūves. Pēc tam, kad tās izņemtas, ievietojiet atverēs 4 plastmasas vāciņus.

⚠ Pēc ierīces montāžas pagaidiet pāris stundas pirms to ieslēdzat, lai ļautu ierīcei pierast pie vides apstākļiem telpā.

⚠ Pārliecinieties, vai ventilācijas atveres veļas mašīnas apakšā (ja jūsu modelim tādas ir) nav nosprostotas ar paklāju vai citiem materiāliem.

⚠ Ierīces ūdens pieslēgumam lietojiet tikai jaunas šļūtenes. Vecās caurules nevajadzētu izmantot atkārtoti.

⚠ Pievadītā ūdens spiedienam jābūt no 0.1 līdz 1 MPa.

ELEKTRISKIE BRĪDINĀJUMI

⚠ Jānodrošina iespēja atvienot ierīci no strāvas padeves, to vienkārši atslēdzot, ja pieejama kontaktdakša, vai ar divpolu slēdzi, kas uzstādīts pirms kontaktligzdas pēc elektroinstalācijas noteikumiem, un ierīcei jābūt zemētai atbilstoši valsts elektrības drošības standartiem.

⚠ Neizmantojiet pagarinātājus vai vairāk spraudņu kontaktligzdas, vai adapterus. Pēc ierīces uzstādīšanas tās elektriskās sistēmas detaļas nedrīkst būt pieejamas. Neizmantojiet ierīci ar mitrām rokām vai basām kājām. Nelietojiet šo ierīci, ja bojāts tās strāvas kabelis vai kontaktdakša, ja tā nedarbojas pareizi vai tā ir bojāta vai tikusi nomesta.

⚠ Ja elektrokabelis ir bojāts, tas jāaizvieto ar identisku, nomaiņa jāveic ražotājam, tā apkopes dienesta aģentam vai līdzīgas kvalifikācijas personai, lai izvairītos no riska – elektrotrieciena riska.

TĪRĪŠANA UN APKOPE

⚠ **BRĪDINĀJUMS:** Pārliedzieties, ka pirms apkopes darbību veikšanas ierīce ir izslēgta un atvienota no strāvas padeves – pastāv strāvas triecienu risks; nekad nelietojiet tvaika tīrīšanas iekārtu – pastāv strāvas triecienu risks.

IĒPAKOJUMA MATERIĀLU UTILIZĀCIJA

Iepakojuma materiāls ir 100 % pārstrādājams un apzīmēts ar otrreizējās pārstrādes simbolu .

Tādēļ dažādas iepakojuma daļas jāutilizē atbildīgi un saskaņā ar vietējiem atkritumu apsaimniekošanas noteikumiem.

MĀJSAIMNIECĪBAS IERĪČU UTILIZĀCIJA

Šī ierīce ir izgatavota no pārstrādājamiem un atkārtoti izmantojamiem materiāliem. Utilizējiet to saskaņā ar vietējiem atkritumu apsaimniekošanas noteikumiem. Plašāku informāciju par lietoju mājāsaimniecības ierīču apstrādi, atjaunošanu un pārstrādi varat iegūt vietējā kompetentajā iestādē, pie atkritumu savākšanas pakalpojumu sniedzējiem vai veikalā, kur ierīci iegādājāties. Šī ierīce ir marķēta saskaņā ar Eiropas Direktīvu 2012/19/ES par elektrisko un elektronisko iekārtu atkritumiem (EELIA). Nodrošinot šīs ierīces pareizu utilizāciju, varat novērst iespējamo negatīvo vides un cilvēka veselības apdraudējumu.

 simbols uz izstrādājuma vai komplektācijā iekļautajiem dokumentiem norāda, ka šo ierīci nevar izmest sadzīves atkritumos, bet tā ir jānodod pārstrādei elektrisko un elektronisko ierīču savākšanas centrā.



IZSTRĀDĀJUMA APRAKSTS

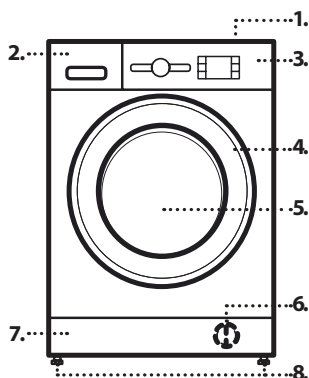

1. Darba virsma
2. Mazgāšanas līdzekļa dozators
3. Vadības panelis
4. Durvju rokturis
5. Durvis
6. Ūdens filtrs - aiz pārsega
7. Vāciņš (izņemams)
8. Regulējamas kājiņas (4)

MAZGĀŠANAS LĪDZEKĻA DOZATORS

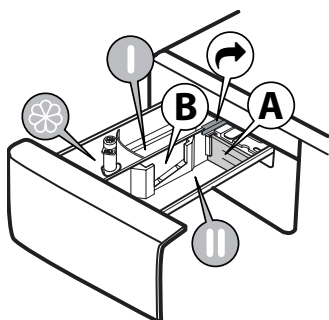

1. Galvenais mazgāšanas nodaļums II
 - Mazgāšanas līdzeklis galvenajam mazgāšanas ciklam
 - Traipu tīrītājs
 - Ūdens mīkstinātājs
 - Lai nodrošinātu pareizu šķidra mazgāšanas līdzekļa dozējumu, ieteicams lietot izņemamo plastmasas nodaļumu **A** (iekļauts komplektācijā). Ja tiek izmantots pulverveida mazgāšanas līdzeklis, ievietojiet nodaļumu atverē **B**.
2. Priekšmazgāšanas nodaļums I
 - Mazgāšanas līdzeklis priekšmazgāšanai
3. Mīkstinātāja nodaļums III
 - Auduma mīkstinātājs
 - Šķidrā ciete
 - Ielejiet mīkstinātāju vai cietes šķīdumu tikai līdz atzīmei "MAX".**
4. Atbrīvošanas poga
 - (Nospiediet, lai izņemtu mazgāšanas līdzekļa dozatoru tīrīšanai.)

ŪDENS SAVIENOJUMA TEHNISKIE DATI

Ūdens savienojums	
Ūdens padeve	Auksts
Ūdens krāns	3/4" cauruļu savienojums ar vītņi
Minimālais ūdens padeves spiediens	100 kPa (1 bārs)
Maksimālais ūdens padeves spiediens	1000 kPa (10 bāri)

VADĪBAS PANELIS

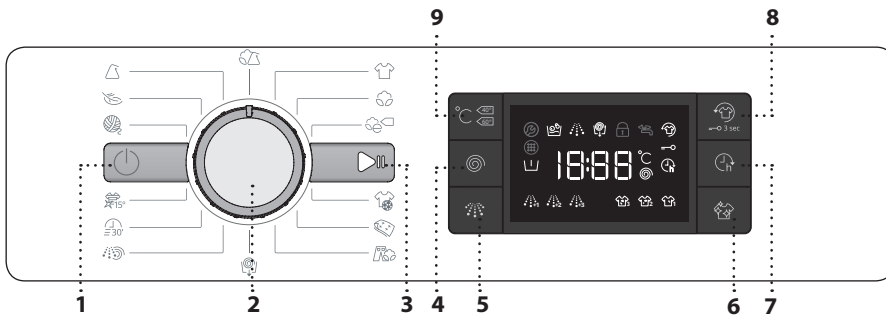

- 1 "Ieslēgt/izslēgt" poga
- 2 Programmu selektors
- 3 "Palaist/apturēt" poga
- 4 "Centrifūgas" poga
- 5 Poga "Intensīvā skalošana"
- 6 Poga "Clean+"
- 7 "Aizkavētās palaišanas" poga
- 8 Poga "FreshCare+" /
"Taustiņu bloķēšana"
- 9 "Temperatūras" poga

PROGRAMMAS

Lai izvēlētos piemērotāko programmu atbilstoši veļas veidam, vienmēr ņemiet vērā apģērba gabalu kopšanas etiķetēs sniegtos norādījumus. Vērtība, kas norādīta bļodas simbolā, ir maksimālā pieļaujamā temperatūra apģērba gabala mazgāšanai.

	JAUKTS Parasti netīru līdz vidēji netīru elastīgu kokvilnas, linu, sintētisko vai jauktu audumu apģērba mazgāšanai.
	BALTS Vidēji līdz ļoti netīru kokvilnas un linu dvieļu, apakšveļas, galdaudu un gultas veļas mazgāšanai. Cikls ar priekšmazgāšanas fāzi pirms galvenās mazgāšanas fāzes tiek nodrošināts tikai tad, kad izvēlēta temperatūra ir 90 °C. Šajā gadījumā ieteicams pievienot mazgāšanas līdzekli gan priekšmazgāšanas, gan galvenās mazgāšanas nodalījumā.
	KOKVILNA Nedaudz netīru vai ļoti netīru rupju kokvilnas audumu mazgāšanai.
	e KOKVILNA Nedaudzi netīru kokvilnas apģērba mazgāšanai. 40 °C un 60 °C temperatūrā tā ir standarta kokvilnas programma, kas ir visefektīvākā attiecībā uz ūdens un enerģijas patēriņu.
	SPORTA APĢĒRBI Nedaudz notraipīta sporta apģērba (treniņtērpu, šortu un tml.) mazgāšanai. Lai iegūtu vislabākos rezultātus, iesakām nepārsniegt PROGRAMMU TABULĀ norādīto maksimālo noslodzi. Mēs iesakām izmantot šķidro mazgāšanas līdzekli, pievienojot pusei noslodzes piemēroto daudzumu.
	SEGAS Paredzēts dūnu polsterējuma priekšmetu, piemēram, dubultu vai vienas segas, spilvenu un silto vējjaku mazgāšanai. Šādus polsterētus priekšmetus ieteicams ievietot cilindrā ar uz iekšu ielocītām malām, un nepārsniedzot ¾ cilindra apjomu. Optimālu mazgāšanas nosacījumu nodrošināšanai mēs iesakām izmantot šķidro mazgāšanas līdzekli.

	DŽINSS Pirms mazgāšanas izvērsiet apģērba gabalus ar iekšpusi uz āru un izmantojiet šķidro mazgāšanas līdzekli.
	CENTRIFUGĒŠANA AR NOTECINĀŠANU Veic veļas centrifugēšanu un tad novada ūdeni. Elastīgiem apģērba gabaliem. Ja jūs izslēdzat izgriešanas ciklu, mašīna veiks tikai notecināšanu
	SKALOŠANA UN VEĻAS IZGRIEŠANA Skalo, tad centrifugē. Elastīgiem apģērba gabaliem.
	ĀTRĀ 30' 30' Ātrai nedaudz netīru apģērba mazgāšanai. Šis cikls ilgst tikai 30 minūtes, tādējādi taupot laiku un enerģiju.
	COLOURS 15° 15° Šis cikls palīdz aizsargāt krāsas, mazgājot aukstā ūdenī (15 °C), un patērē mazāk enerģijas, lai uzsildītu ūdeni, vienlaikus piedāvājot apmierinošus mazgāšanas rezultātus. Piemērots nedaudz netīram apģērbam bez traipiem. Šis cikls piedāvā rezultātus, kas salīdzināmi ar mazgāšanu 40 °C jauktajā režīmā, bet tikai 15 °C temperatūrā
	VILNA Visus vilnas apģērbus var mazgāt, izmantojot programmu "Vilna" pat tad, ja uz tiem ir "mazgāšanas tikai ar rokām" etiķete. Lai iegūtu labākus rezultātus, izmantojiet speciālos mazgāšanas līdzekļus un nepārsniedziet maksimālo norādīto veļas daudzumu kilogramos.
	DELIKĀTI APĢĒRBI Īpaši delikātu apģērba mazgāšanai. Pirms mazgāšanas ieteicams apģērba izgriezt ar iekšpusi uz āru.
	SINTĒTIKA Vidēji netīru apģērba, kas izgatavoti no sintētiskiem materiāliem (piemēram, poliestera, poliakrila, viskozes u. c.) vai kokvilnas/sintētisku materiālu sajaukuma, mazgāšanai.

IZVĒLNES

! Ja atlasītā funkcija ir nesaderīga ar iestatīto programmu, par nesaderību signalizē zummers (3 pīkstoši signāli).
! Ja atlasītā funkcija ir nesaderīga ar citu iepriekš iestatīto funkciju, funkcija netiek iespējota.

**CLEAN+**

Clean+ ir funkcija, kas darbojas 3 dažādos līmeņos (intensīvais, ikdienas un ātrais), kuri ir īpaši izstrādāti, lai veiktu pareizo mazgāšanas darbību atbilstīgi nepieciešamajam mazgāšanas veidam.

Intensīvais : šī opcija ir paredzēta ļoti netīram apģērbam, lai iztīrītu visnoturīgākos traipus.

Ikdienas : šī opcija ir paredzēta, lai iztīrītu ikdienas traipus.

Ātrais : šī opcija ir paredzēta, lai iztīrītu pavisam nedaudz notraipītas drānas.

**INTENSĪVĀ SKALOŠANA**

Izvēloties šo opciju, tiek palielināta skalošanas efektivitāte un nodrošināta optimāla mazgāšanas līdzekļa atlieku aizvākšana. Tas ir īpaši noderīgi jutīgas ādas gadījumā. Nospiediet pogu vienreiz, divreiz vai trīsreiz, lai atlasītu 1 , 2 vai 3 papildu skalošanas pēc standarta skalošanas cikla un atbrīvotos no mazgāšanas līdzekļa atliekām. Lai atlasītu skalošanas veidu "Standarta skalošana", nospiediet pogu vēlreiz.

**AIZKAVĒTĀ PALAIŠANA**

Lai iestatītu atlasītās programmas atlikto palaišanu, nospiediet pogu, lai iestatītu vēlamu atlikšanas laiku. Kad šī funkcija ir iespējota, displejā iedegas simbols . Lai atceltu aizkavēto palaišanu, turiet pogu nospiešu, līdz displejā redzamā vērtība ir "0".

**FreshCare+**

Šī opcija uzlabo mazgāšanas veiktspēju, radot tvaiku, lai novērstu nepatīkamu smaku izplatīšanos mašīnas iekšpusē. Pēc tvaika fāzes veļas mašīna izpilda vienmērīgu grozišanas ciklu, veicot lēnus cilindra apgriezienus. FreshCare+ opcija sāk darboties pēc cikla beigām maksimāli 6 stundas ilgi, un to var pārtraukt jebkurā brīdī, nospiežot jebkuru pogu uz vadības paneļa vai pagriežot kloķi.

(*) Uzgaidiet aptuveni 5 minūtes, pirms atverat durvis.

**TEMPERATŪRA**

Katrai programmai ir iepriekš noteikta temperatūra. Ja vēlaties mainīt temperatūru, nospiediet pogu "Temperatūra" . Vērtība ir redzama displejā.

**CENTRIFUGĒŠANA**

Katrai programmai ir iepriekš noteiktais izgriešanas ātrums. Ja vēlaties mainīt izgriešanas ātrumu, nospiediet "Centrifugas" pogu. Vērtība ir redzama displejā.

FUNKCIJAS

**IESL./IZSL.**

Lai ieslēgtu veļas mazgājamo mašīnu: nospiediet pogu "IESL./IZSL." , iedegas poga "Palaišana/apturēšana" . Lai izslēgtu veļas mašīnu mazgāšanas cikla laikā, turiet pogu nospiešu apmēram 3 sekundes. Ja pogu tur nospiešu īsāku laiku vai nospiež nejauši, veļas mašīna neizslēdzas. Lai izslēgtu veļas mazgājamo mašīnu pēc programmas darbības beigām: turiet nospiešu pogu "IESL./IZSL." , līdz indikatoris nodziest.

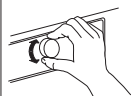
**SLĒDZIS**

Lai atlasītu un apstiprinātu programmas. Pagrieziet, lai atlasītu.

**PALAIŠANA/APTURĒŠANA**

Lai palaistu programmu, pēc tam, kad pabeigta iestatīšana. Lai apturētu aktīvu programmu. Lai turpinātu apturētu programmu.

**TAUSTIŅU BLOĶĒŠANA**

Lai bloķētu vadības paneli, nospiediet un turiet nospiešu "Taustiņu bloķēšanas" pogu aptuveni 3 sekundes. Displejā iedegas simbols , lai norādītu, ka vadības panelis ir bloķēts (izņemot pogu "IESL./IZSL."). Tādējādi tiek samazināta iespēja, ka nejauši tiks veiktas programmas izmaiņas, jo īpaši, ja ierīces tuvumā ir bērni. Lai bloķētu vadības paneli, nospiediet un turiet nospiešu "Taustiņu bloķēšanas" pogu aptuveni 3 sekundes.

BALINĀŠANA

Ja vēlaties balināt veļu, ievietojiet to veļas mašīnā un iestatiet programmu "**Skalošana un veļas izgriešana**" . Palaidiet mašīnu un uzgaidiet, kamēr tā pabeidz pirmo ūdens uzpildes ciklu (aptuveni 2 minūtes). Iestatiet mašīnu pauzes režīmā, nospiežot "Palaišanas/pauzes" pogu, atveriet mazgāšanas līdzekļa atvilktni un iebriet balinātāju (ievērojiet uz iepakojuma norādītās dozas) galvenajā mazgāšanas nodalījumā, kurā iepriekš iemontēta starpsiena. Atkārtoti palaidiet ciklu, nospiežot "Palaišanas/pauzes" pogu.

Ja vēlaties, atbilstošajā mazgāšanas līdzekļa atvilktnes nodalījumā ir iespējams pievienot mikstinātāju.

DEMO REŽĪMS

Šī funkcija tiek lietota vienīgi pārdošanas prezentācijās. Izmantojot šo pogu, iespējams redzēt, kā veļas mazgājamo mašīna darbojas bez ūdens.

Lai palaistu režīmu "Demo", ieslēdziet un vēlreiz izslēdziet veļas mazgājamo mašīnu. Nospiediet un turiet pogu "PALAIŠANA/APTURĒŠANA" , tad 5 sekunžu laikā nospiediet pogu "IESL./IZSL." un turiet nospiešanas abas pogas 10 sekundes.

Lai deaktivizētu šo funkciju, izslēdziet veļas mašīnu. Tad nospiediet un turiet pogu "PALAIŠANA/APTURĒŠANA" , 5 sekunžu laikā nospiediet pogu "IESL./IZSL." un turiet nospiešanas abas pogas 2 sekundes.

PROGRAMMU TABULA

Maks. noslodze: 7 kg Jaudas patēriņš, kad izslēgta: 0,5 W/kad ieslēgta: 8 W						Mazgāšanas līdzekļi un piedevas			Ieteicamais mazgāšanas līdzeklis		Atlikušais mitrums % **	Energijas patēriņš kWh	Kopējais ūdens (l)
Programma	Temperatūra		Maks. centrifūgas ātrums (apgr./min)	Maks. noslodze (kg)	Ilgums (minūtes)	Priekšmazgāšana	Pamatmazgāšana	Mikstinātājs	Pulveris	Šķidrums			
	Noklusējuma	Diapazons				I	II	☼					
Jaukts	40°C	☼ - 40°C	1000	3.5	***	-	●	○	-	✓	-	-	-
Balts	60°C	☼ - 90°C	1200	7.0	***	● (90°)	●	○	✓	✓	-	-	-
Kokvilna	40°C	☼ - 60°C	1200	7.0	220'	-	●	○	✓	✓	53	0,97	80
e Kokvilna ◻	60°C	60°C	1200	7.0	270'	-	●	○	✓	✓	53	0,93	52,5
		40°C	1200	7.0	220'	-	●	○	✓	✓	53	0,97	80
Sporta apģērbi	40°C	☼ - 40°C	600	3.5	***	-	●	○	-	✓	-	-	-
Segas	30°C	☼ - 30°C	1000	2	***	-	●	○	-	✓	-	-	-
Džinss	40°C	☼ - 40°C	800	3.5	***	-	●	○	-	✓	-	-	-
Centrifugēšana ar notecināšanu	-	-	1200	7.0	***	-	-	-	-	-	-	-	-
Skalošana un veļas izgriešana	-	-	1200	7.0	***	-	-	○	-	-	-	-	-
Ātrā 30	30°C	☼ - 30°C	800	3	***	-	●	○	-	✓	-	-	-
Colours 15°	15°C	15°C	1000	3.5	***	-	●	○	-	✓	-	-	-
Vilna	40°C	☼ - 40°C	800	1.5	***	-	●	○	-	✓	-	-	-
Delikāti apģērbi	30°C	☼ - 30°C	-	1	***	-	●	○	-	✓	-	-	-
Sintētika	40°C	☼ - 60°C	1200	4	195'	-	●	○	✓	✓	33	0,75	72

● Nepieciešama dozēšana ○ Dozēšana nav obligāta

e **Kokvilna** ◻ - pārbaudes mazgāšanas cikli saskaņā ar Regulu Nr. 1061/2010.

Tās ir atsauces programmas enerģijas patēriņa marķējumam. Iestatiet mazgāšanas ciklus 40 °C vai 60 °C temperatūrā.

Tās ir visefektīvākās programmas attiecībā uz enerģijas un ūdens patēriņu nedaudz netīras kokvilnas veļas mazgāšanai. Faktiskā ūdens temperatūra var atšķirties no deklarētās.

Visiem pārbaudes institūtiem

Ilgais mazgāšanas cikls kokvilnai: Iestatiet mazgāšanas ciklu "Kokvilna" ar temperatūru 40 °C.

Sintētikas programma: Iestatiet mazgāšanas "Sintētika" ar temperatūru 40 °C.

Šie dati jūsu mājās var atšķirties tādu mainīgu apstākļu kā ietilpības ūdens temperatūras, ūdens spiediena u.c. faktoru dēļ. Aptuvenās programmu ilguma vērtības attiecas uz programmu noklusējuma iestatījumiem bez variantiem.

** Pēc programmas beigām un centrifugēšanas ar maksimālo izvēlēto centrifūgas ātrumu un noklusējuma programmas iestatījumu.

*** **Programmas darbības laiku parāda displejā.**

6th Sense – sensoru tehnoloģija pielāgo ūdens un enerģijas patēriņu, kā arī programmas ilgumu atbilstīgi mazgāšanas noslodzei.

DURVIS

Lai atvērtu durvis, pavelciet rokturi.

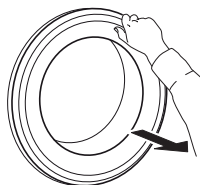

Lai aizvērtu durvis, turiet rokturi un pastumiet to, līdz dzirdat aizvēšanās klikšķi.

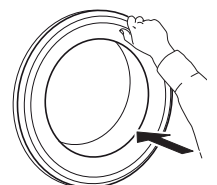

PIEDERUMI

Sazinieties ar pēcpārdošanas servisu, lai pārbaudītu, vai jūsu veļas mazgājamās mašīnas (un žāvētāja) modeļiem pieejams šāds aprīkojums

NOSTIPRINĀŠANAS SISTĒMAS PLAUKTS

To izmantojot, varat nostiprināt žāvētāju virs veļas mazgājamās mašīnas, lai ietaupītu vietu un jums būtu vieglāk ievietot veļu žāvētājā un izņemt veļu no tā.

KĀ LIETOT IERĪCI

PIRMĀ LIETOŠANAS REIZE

Atbrīvojieties no netīrumiem, kas radušies ražošanas laikā:

- Atlasiet funkciju "Kokvilna"  ar temperatūru 60° C.
- Iepildiet nelielu daudzumu mazgāšanas pulvera (ne vairāk kā 1/3 no mazgāšanas līdzekļa ražotāja ieteicamās devas nedaudz netīrai veļai) dozatora galvenajā mazgāšanas II nodalījumā.
- Palaidiet programmu, **neievietojot veļu**, (ar tukšu

cilindru).

- Lai uzzinātu vairāk, kā atlasīt un palaist programmu, skatiet sadaļu "IKDIENAS LIETOŠANA".

IKDIENAS LIETOŠANA

VEĻAS SAGATAVOŠANA



Iztukšojiet kabatas

- Monētas, papīra saspraudes u. tml. var bojāt veļu un veļas mazgājamās mašīnas sastāvdaļas.
- Papīra salvetes mazgāšanas cikla laikā sadalās, un nelielie gabaliņi pēc tam jānotīra ar rokām.



Aizvelciet visus rāvējslēdzējus, aizpogājiet pogas un saākējiet āķus. Satiniet lentes un jostas

- Ievietojiet mazākus veļas gabalus (piem., neilona zeķbikses, jostas u. c.) un apģērbus ar āķiem (piem., krūšturus) auduma maisā vai spīlvendrānā ar rāvējslēdzēju. Noņemiet aizkaru gredzenus vai ievietojiet aizkarus auduma maisā ar visiem gredzeniem.



KĀ LIETOT VEĻAS MAZGĀJAMO MAŠĪNU

1. Ievietojiet veļu



Atveriet durvis un ievietojiet veļu. Ievietojiet apģērbus cilindrā pa vienam, nespiežot apģērbus un nepārpildot cilindru. Ievērojiet maksimālo svaru, kas norādīts PROGRAMMU TABULĀ. Ja veļas mašīna ir pārpildīta, veļa netiek pietiekami labi izmazgāta un tiek saburzīta.

2. Aizveriet durvis





Pārlicinieties, vai starp durvju stiklu un gumijas blīvējumu nav iesprūduši veļas. Aizveriet durvis, līdz dzirdat aizvēršanās klikšķi.

3. Atgrieziet ūdens krānu



Pārlicinieties, ka veļas mazgājama mašīnai ir pievienota ūdens padeve. Atveriet ūdens krānu.

Ieslēdziet veļas mazgājamo mašīnu

Nospiediet pogu "IESL./IZSL." , pogas "Palašana/apturēšana"  indikators lēni mirgo.



4. Iestatiet vēlamo programmu

P Atlasiet vajadzīgo programmu, izmantojot grozāmo pogu "Programmu atlasītājs". Mazgāšanas cikla darbības laiks tiek parādīts displejā. Veļas mašīna automātiski parāda atlasītās programmas maksimālos temperatūras un centrifugēšanas ātruma iestatījumus. Ja nepieciešams, pielāgojiet temperatūras un/vai centrifūgas ātruma iestatījumus ar attiecīgajām pogām.



Auduma veids/simbols uz etiķetes

- Kokvilna, jaukti audumi, viegli kopjams / sintētika, vilna, mazgāšanai ar rokām.
- Krāsas
Šķirojiet krāsaino un balto veļu. Jaunas krāsainās drēbes mazgājiet atsevišķi.
- Izmērs
Mazgājiet dažāda izmēra veļu vienā reizē, lai uzlabotu veļas mazgājamās mašīnas efektivitāti un drēbju novietojumu cilindrā.
- Delik. apģērbs
Delikātus apģērba gabalus mazgājiet atsevišķi; tiem nepieciešama maiga apstrāde.



Ja nepieciešams, nomainiet temperatūru

 Nospiediet pogu "Temperatūra" , lai pamazām pazeminātu temperatūras iestatījumu, līdz iestatīta mazgāšana aukstā ūdenī (displejā tiek parādīts "-"). Vēlreiz nospiežot pogu, atgriezīsieties pie augstākajiem iespējamiem iestatījumiem.

Ja nepieciešams, nomainiet centrifūgas ātrumu

 Nospiediet pogu "Centrifugēšana" , lai pamazām samazinātu centrifugēšanas ātrumu, līdz centrifugēšanas cikls ir izslēgts (displejā tiek parādīts "0"). Ja vēlreiz nospiež pogu, tiek atjaunoti visaugstākais iespējams iestatījums.

Ja nepieciešams, atlasiet izvēlnes

-  Lai atlasītu opciju, nospiediet pogu, displejā iedegas attiecīgais simbols.
-  Lai atceltu opciju, vēlreiz nospiediet pogu; indikators nodziest.

! Ja izvēlētā opcija ir nesaderīga ar iestatīto programmu, par nesaderību signalizēs zummers (3 pikstoši signāli) un mirgos attiecīgais indikators.

! Ja izvēlētā opcija ir nesaderīga ar jebkuru citu iepriekš noteikto opciju, aktīva palīks tikai pēdējā izvēlē.

5. Pievienot mazgāšanas līdzekli



Izvelciet mazgāšanas līdzekļa dozatoru un iepildiet mazgāšanas līdzekli (papildu līdzekļus/mīkstinātāju) atbilstīgajos nodalījumos, kā aprakstīts nodaļā "MAZGĀŠANAS LĪDZEKĻA DOZATORS". Ievērojiet uz iepakojuma minētos dozēšanas norādījumus.

Pareiza mazgāšanas līdzekļa/papildu līdzekļu dozēšana ir svarīga, jo:

- tā optimizē mazgāšanas rezultātus
- tā novērš mazgāšanas līdzekļa pārpalikumu uzkrāšanos jūsu veļā
- tā palīdz ietaupīt naudu, lieki netērējot mazgāšanas līdzekli
- tā pasargā veļas mazgājamo mašīnu, neļaujot apkalpoties ierīces detaļām
- tā saudzē vidi, jo tiek novērsts papildu vides piesārņojums.

6. Programmas aizkavētā palaišana

- Informāciju par programmas iestatīšanu ar vēlāku palaišanas laiku skatiet sadaļā "OPCIJAS/AIZKAVĒTA PALAIŠANA"

7. Programmas palaišana

- Nospiediet pogu "Palaišana/apturēšana" . Atbilstīgais indikators iedegas, durvis tiek bloķētas, un iedegas indikators "Durvis bloķētas" .
- Lai izvairītos no iespējamās noplūdes, neatveriet mazgāšanas līdzekļa dozatoru aktīvas programmas laikā.
- Atlikušais programmas darbības laiks var mainīties. Tādi faktori kā mazgāšanas slodzes asimetrija vai putu veidošanās var ietekmēt programmas darbības laiku.

8. Ja nepieciešams, mainiet aktīvās programmas iestatījumus

Programmas iestatījumus varat mainīt arī tās darbības laikā. Izmaiņas tiks ieviestas, ja programmas attiecīgā fāze vēl nebūs beigusī darboties.

Aktīvās programmas iestatījumu mainīšana:

- nospiediet pogu "Palaišana/apturēšana" , lai apturētu aktīvo programmu.
- Mainiet iestatījumus.
- Vēlreiz nospiediet pogu "Palaišana/apturēšana" , lai turpinātu programmu.

Ja esat mainījis programmu, mazgāšanas līdzeklis jaunajai programmai vairs nav jāiepilda.

Lai nepieļautu, ka netīšām tiek mainīti aktīvās programmas iestatījumi (piemēram, bērnu dēļ), izmantojiet funkciju "Taustiņu bloķēšana" (skatiet sadaļu "FUNKCIJAS").

Apturiet aktīvo programmu un, ja nepieciešams, atveriet durvis

- Lai apturētu aktīvu programmu, nospiediet pogu "Palaišana/apturēšana" .
- Ja ūdens līmenis vai temperatūra nav pārāk augsti, nodziest indikators "Durvis bloķētas" . Varat atvērt durvis, lai, piemēram, ieliktu vairāk veļas vai izņemtu veļu, kas tika ievietota nejauši.
- Nospiediet pogu "Palaišana/apturēšana" , lai turpinātu programmu.

9. Ja nepieciešams, atceliet aktīvo programmu

- Turiet nospiestu pogu "IESL./IZSL." , līdz veļas mašīnas pārstāj darboties.
- Ja ūdens līmenis un temperatūra ir pietiekoši zema, durvis atbloķējas un tās var atvērt.
- Ja cilindrā ir ūdens, durvis netiek atbloķētas. Lai atbloķētu durvis, ieslēdziet veļas mašīnu, atlasiet programmu un izslēdziet centrifugēšanas funkciju, iestatot centrifugēšanas ātrumu "0".
- Programmas beigās ūdens tiek novadīts un durvis tiek atbloķētas.

10. Pēc programmas darbības beigām izslēdziet veļas mazgājamo mašīnu

- Cikla beigās displejā tiek parādīts ziņojums "END".
- Durvis var atvērt tikai tad, kad ir nodzisis simbols "Durvis bloķētas" .
- Pārliedzinieties, ka indikators "Durvis bloķētas" ir nodzisis, pēc tam atveriet durvis un izņemiet veļu.
- Nospiediet pogu "IESL./IZSL." , lai izslēgtu veļas mašīnu.

Lai taupītu enerģiju, ja ierīce netiek manuāli izslēgta ar pogu, tā automātiski izslēdzas aptuveni 30 minūtēs pēc programmas beigām. Atstājiet durvis atvērtas, lai ļautu veļas mašīnas iekšpusei nožūt.

DISPLEJA INDIKATORI

	DURVIS NOSLĒGTAS	Šis indikators iedegas <ul style="list-style-type: none"> pēc programmas palaišanas; kad durvis ir bloķētas
	FreshCare+	Šis indikators iedegas <ul style="list-style-type: none"> pēc pogas "FreshCare+" nospiešanas
	AIZKAVĒTĀ PALAIŠANA	Šis indikators iedegas <ul style="list-style-type: none"> pēc pogas "Aizkavētā palaišana" nospiešanas
	TAUSTĪŅU BLOĶĒŠANA	Šis indikators iedegas <ul style="list-style-type: none"> pēc pogas "Taustiņu bloķēšana" nospiešanas
	MAZGĀŠANAS POSMA INDIKATORS	Šis indikators uzrāda pašreizējo programmas posmu, virzoties no kreisās uz labo pusi atbilstīgi mazgāšanas, skalošanas un žāvēšanas posmam. Iedegtais indikators uzrāda aktuālo programmas posmu.
	ZIŅOT PAR KĻŪMI	Kļūme: sazinieties ar pēcārdošanas apkopes dienestu <ul style="list-style-type: none"> Skat. sadaļu "Problēmu novēršana" Ja indikators nenodziest, sazinieties ar pēcārdošanas apkopes dienestu
	ŪDENS FILTRS AIZSĒRĒJIS	Kļūme: Ūdens filtrs aizsērējis <ul style="list-style-type: none"> Nevar aizvadīt ūdeni; iespējams, ka bloķēts ūdens filtrs
	NAV ŪDENS	Kļūme: Nav ūdens <ul style="list-style-type: none"> Nav ūdens padeves, vai tā ir nepietiekama.





PADOMI UN IETEIKUMI

VEĻAS ŠĶIROŠANAS NOTEIKUMI

- Auduma veids/kopšanas etiķetes (kokvilna, jaukti audumi, sintētika, vilna, audumi mazgāšanai ar rokām)
- Krāsa (atdaliet krāsaino un balto veļu, jaunus krāsainos apģērbus mazgājiet atsevišķi)
- Izmērs (lai uzlabotu mazgāšanas efektivitāti un veļas izvietojumu cilindrā, mazgājiet dažāda izmēra veļu)
- Delikāts apģērbs (nelielus apģērba gabalus, piemēram, neilona zeķes, vai apģērbus ar āķiņiem, piemēram, krūšturus, ievietojiet veļas mazgājamā maisā vai spilvendrānā ar rāvējslēdzēja aizdari).

MAZGĀŠANAS SIMBOLI KOPŠANAS ETIĶETĒS



Vērtība, kas norādīta bļodas simbolā, ir maksimālā pieļaujamā temperatūra apģērba gabala mazgāšanai.

-  Driksst mazgāt veļas mašīnā
-  Mazgāt saudzīgi
-  Mazgāt īpaši saudzīgi
-  Mazgāt tikai ar rokām
-  Nemazgāt

REGULĀRI IZTĪRIET ŪDENS FILTRU

- Tas nepieciešams, lai nepieļautu, ka filtrs aizsērē un neļauj veikt pareizu ūdens novadīšanu.

TAUPIET ELEKTROENERĢIJU UN SAUDZĒJIET APKĀRTĒJO VIDI

- Ievērojot veļas apjoma ierobežojumus, kas norādīti PROGRAMMU TABULĀ, optimizēsiet enerģijas, ūdens un mazgāšanas līdzekļa patēriņu un saīsināsiet mazgāšanas laiku.
- Neizmantojiet lielāku daudzumu mazgāšanas līdzekļa kā mazgāšanas līdzekļa ražotāja norādījumos.
- Ietaupiet elektroenerģiju, izmantojot 60 °C, nevis 90 °C mazgāšanas programmu, vai 40 °C, nevis 60 °C mazgāšanas programmu. Kokvilnas apģērbu mazgāšanai iesakām lietot programmu "e Kokvilna"  ar 60 °C temperatūru, kas darbojas ilgāk, taču patērē mazāk enerģijas.
- Lai taupītu enerģiju un laiku, mazgājot veļu, atlasiet vislielāko pieejamo centrifugēšanas ātrumu, lai samazinātu atlikušā ūdens daudzumu veļā pēc mazgāšanas cikla beigām.
- Pirms mazgāšanas apstrādājiet traipus ar atbilstīgu traipu tīrīšanas līdzekli vai samitriniet sakaltušu traipu ar ūdeni – tas samazinās nepieciešamību mazgāt veļu augstākā temperatūrā.
- Izmantojiet programmu "Colours 15°"  nedaudz netīriem krāsainiem apģērbiem; tas ietaupīs enerģiju, kas tiek patērēta, lai uzsildītu ūdeni.

TĪRĪŠANA UN APKOPE

Pirms tīrīšanas un apkopes izslēdziet veļas mazgājamo mašīnu un atvienojiet to no strāvas. Ierīces tīrīšanai neizmantojiet uzliesmojošus šķīdumus.

VEĻAS MAZGĀJAMĀS MAŠĪNAS ĀRPUSES TĪRĪŠANA

Ar maigu, mitru drānu notīriet veļas mazgājamo mašīnas ārējās daļas.

Neizmantojiet stikla tīrāmos līdzekļus vai citus tīrāmos līdzekļus, abrazīvu pulveri vai citus līdzekļus, lai tīrītu vadības paneli — tie var sabojāt uzrakstus.

ŪDENS PADEVES ŠĻŪTENES PĀRBAUDE

Regulāri pārbaudiet ūdens padeves caurules trauslumu un plaisas. Ja tā ir bojāta, nomainiet to pret jaunu, ko varat iegādāties mūsu pēcpārdošanas servisā vai pie ierīces izplatītāja.

Atkarībā no caurules veida:

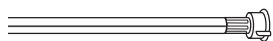

Ja ieplūdes caurulei ir caurspīdīgs pārklājums, periodiski pārbaudiet, vai nemainās tā krāsa. Ja mainās, iespējams, ka radusies noplūde un caurule ir jānomaina.

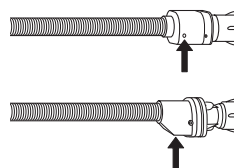

Caurules ūdens noplūdes apturēšanai: pārbaudiet nelielo drošības vārsta pārbaudes lodziņu (skatiet bultiņu). Ja tas ir sarkans, ūdens noplūdes apturēšanas funkcija ir aktivizēta un cauruli nepieciešams nomainīt pret jaunu. Lai atskrūvētu šo cauruli, tās atskrūvēšanas laikā nospiediet atbrīvošanas pogu (ja tāda pieejama).

ŪDENS PADEVES ŠĻŪTENES SIETFITRU TĪRĪŠANA

1. Aizveriet ūdens krānu un noskrūvējiet pievades cauruli.

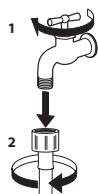

2. Uzmanīgi iztīriet caurules galā esošo filtra sietiņu ar maigu birstīti.

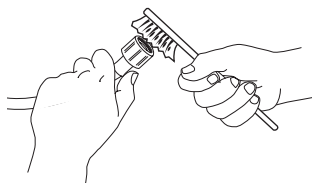

3. Tagad ar rokām atskrūvējiet veļas mazgājamās mašīnas aizmugurē esošo ieplūdes cauruli. Ar plakanknaiblēm izņemiet filtra sietiņu no vārsta veļas mazgājamās mašīnas aizmugurē un uzmanīgi to iztīriet.

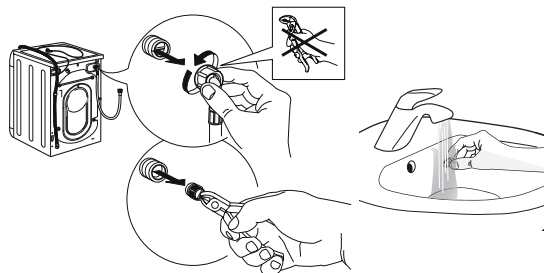

4. Ievietojiet atpakaļ filtra sietiņu. Pievienojiet ieplūdes cauruli ūdens krānam un veļas mazgājamai mašīnai. Neizmantojiet instrumentus, lai pievienotu ieplūdes cauruli. Atveriet ūdens krānu un pārbaudiet, vai visi savienojumi ir cieši.

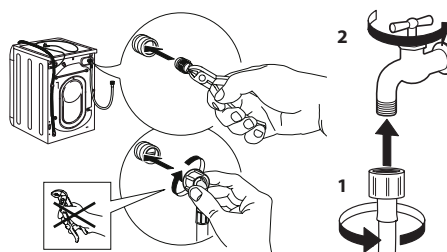

MAZGĀŠANAS LĪDZEKĻA DOZATORA TĪRĪŠANA

1. Izņemiet mazgāšanas līdzekļa dozatoru, nospiežot atbrīvošanas pogu un tajā pašā laikā velkot ārā dozatoru.

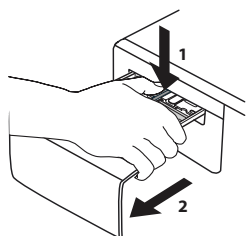

2. Izņemiet ieliktni no mīkstinātāja nodaļuma.

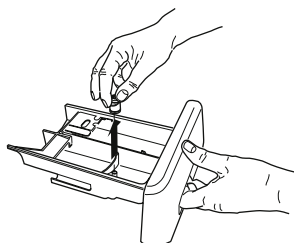

3. Izskalojiet visas detaļas zem tekoša ūdens un atbrīvojieties no mazgāšanas līdzekļa un mīkstinātāja atliekām.

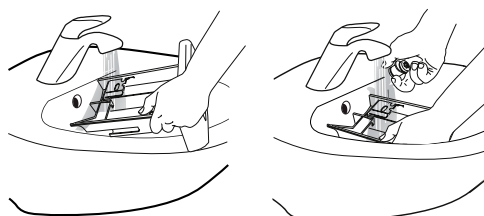

4. Nosusiniet detaļas ar mīkstu drānu.

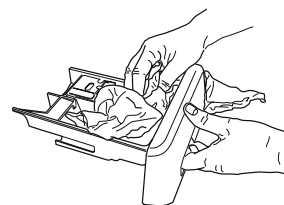

5. Ievietojiet mazgāšanas līdzekļa dozatoru atpakaļ vietā un iestumiet to dozatora nodaļumā.

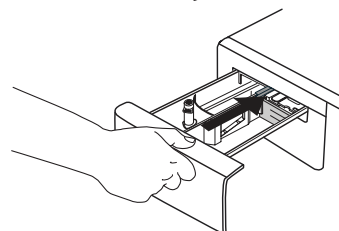

ŪDENS FILTRA TĪRĪŠANA / ATLIKUŠĀ ŪDENS IZTECINĀŠANA

Pirms ūdens filtra tīrīšanas un atlikušā ūdens drenāžas izslēdziet veļas mašīnu un atvienojiet to no elektrotīkla. Ja izmantojāt karstu mazgāšanas programmu, pirms ūdens iztecināšanas nogaidiet, līdz ūdens atdziest. Tīriet ūdens filtru regulāri, lai izvairītos no tā, ka pēc mazgāšanas nav iespējams novadīt ūdeni aizsprostota ūdens filtra dēļ. Ja ūdeni nevar novadīt, displejs norāda, ka ūdens filtrs var būt aizsērējis.

1. Noņemiet aizsargpaneli: sekojiet norādījumiem šajā attēlā un izmantojiet skrūvgriezi.

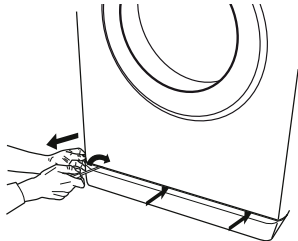

2. Trauks izvadītajam ūdenim: zem ūdens filtra novietojiet zemu un platu tvertni, kurā savākt atlikušo ūdeni.

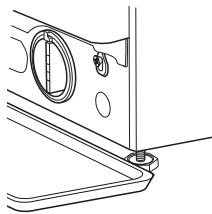

3. Novadīt ūdeni: lēni griežiet filtru pretēji pulksteņa rādītāju kustības virzienam, līdz viss ūdens ir izvadīts. Ļaujiet ūdenim izplūst, neizņemot filtru. Kad tvertne ir pilna, aizveriet ūdens filtru, griežot to pulksteņa rādītāju kustības virzienā. Iztukšojiet tvertni. Atkārtojiet šo procedūru, līdz viss ūdens ir izvadīts.

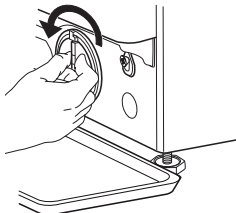

1. Izņemiet filtru: Zem filtra novietojiet kokvilnas drānu, kas var uzsūkt nelielu daudzumu atlikušā ūdens. Pēc tam izņemiet ūdens filtru, griežot to uz āru pretēji pulksteņa rādītāja virzienam.

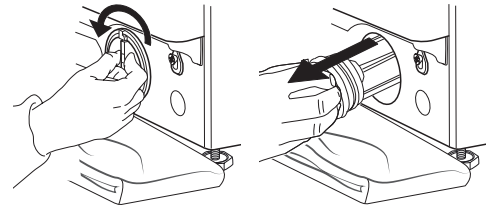

2. Iztīriet ūdens filtru: iztīriet netīrumus no filtra un noskalojiet to zem tekoša ūdens.

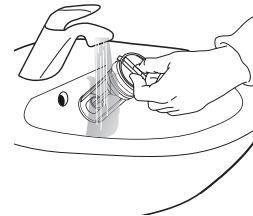



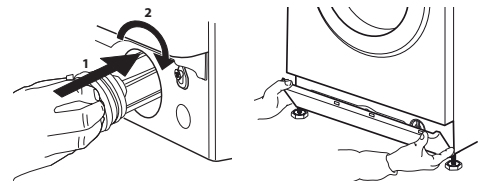

3. Ievietojiet atpakaļ filtru un uzstādiet vāciņu: ievietojiet atpakaļ ūdens filtru, griežot to pulksteņa rādītāja virzienā. Pārliecinieties, ka tas tiek ievietots iespējami dziļi; filtra rokturim jābūt vertikālā pozīcijā. Lai pārbaudītu ūdens filtra hermētiskumu, varat ieliet aptuveni 1 litru ūdens mazgāšanas līdzekļa dozatorā. Tad uzstādiet vāciņu.



PROBLĒMU NOVĒRŠANA

Veļas mašina ir aprīkota ar dažādām automātiskām drošības un atgriezeniskās saites funkcijām. Tās norāda uz kļūdām un nepieciešamo apkopi.

Bieži vien šie bojājumi ir tik maznozīmīgi, ka tos var novērst dažu minūšu laikā.

Problēma:	Iespējamie cēloņi / risinājums:
Veļas mašina neieslēdzas.	<ul style="list-style-type: none"> Spraudnis nav ievietots kontaktligzdā, vai nav ievietots pietiekami, lai veidotu kontaktu. Radusies elektropadeves kļūme.
Mazgāšanas cikls nepalaižas.	<ul style="list-style-type: none"> Durvis nav pilnībā aizvērtas. Nav nospiesta "Ieslēgt/izslēgt"  poga. Nav nospiesta "Palaišanas/pauzes"  poga. Nav atvērts ūdens krāns. Ir iestatīta "Palaišanas aizkave" .
Veļas mašina neuzpilda ūdeni (displejā tiek parādīts ziņojums "h2o"). Skaņas signāls atskan ik pēc 5 sekundēm.	<ul style="list-style-type: none"> Ūdens ieplūdes šļūtene nav pievienota pie krāna. Šļūtene ir saliekta. Nav atvērts ūdens krāns. Ūdensvadā ir pārtraukta ūdens padeve. Nav pietiekama spiediena. Nav nospiesta "Palaišanas/pauzes"  poga.
Veļas mašina uzņem un notecina ūdeni nepārtraukti.	<ul style="list-style-type: none"> Noteces šļūtene nav uzstādīta 65 līdz 100 cm no zemes. Noteces šļūtenes gals ir iemērķts ūdenī. Noteces savienotājam uz sienas nav gaisa ventilācijas atveres. Ja problēma pēc šo pārbažu veikšanas saglabājas, tad aizveriet ūdens krānu, izslēdziet veļas mašīnu un izsauciet pēcpalīdzības servisu. Ja mājoklis atrodas vienā no ēkas augšējiem stāviem, reizēm var rasties sifona efekts, tādējādi izraisot nepārtrauktu veļas mašīnas uzpildīšanos ar ūdeni un tā noteci. Lai novērstu šāda veida problēmas, tirgū ir pieejami īpaši pretsifona efekta vārsti.
Veļas mašina nenovada ūdeni vai neveic veļas izgriešanu.	<ul style="list-style-type: none"> Programma neietver drenāžas funkciju: izmantojot dažas programmas, tā ir aktivizējama manuāli. Noteces šļūtene ir saliekta. Noteces līnija ir aizsprostota.
Veļas mašina pārmērīgi vibrē centrifūgas darbības cikla laikā.	<ul style="list-style-type: none"> Uzstādīšanas laikā cilindrs nebija pareizi atbloķēts. Veļas mašina nav nolīmeņota. Veļas mašina ir iespiesta starp mēbelēm un sienu.
Ūdens noplūde no veļas mašīnas.	<ul style="list-style-type: none"> Ūdens ieplūdes šļūtene nav pareizi nostiprināta. Mazgāšanas līdzekļa dozators ir aizsērējis. Noteces šļūtene nav pienācīgi nostiprināta.
Mašīna ir bloķēta, un displejā mirgo kļūdas kods (piemēram, F-01, F-..).	<ul style="list-style-type: none"> Izslēdziet mašīnu, atvienojiet kontaktspraudni no kontaktligzdas un nogaidiet aptuveni 1 minūti, pirms ieslēdzat to atpakaļ. Ja problēma saglabājas, izsauciet pēcpalīdzības servisu.
Veidojas pārāk daudz putu.	<ul style="list-style-type: none"> Mazgāšanas līdzeklis nav saderīgs ar veļas mazgājamo mašīnu (tam jābūt uzrakstam "veļas mazgājamām mašīnām", "mazgāšanai ar rokām un veļas mašīnām" vai tamlīdzīgi). Pārmērīgs dozējums.
Durvis ir bloķētas, kļūdas indikators ir/nav iedegts, un programma nedarbojas.	<ul style="list-style-type: none"> Durvis tiek bloķētas strāvas pārrāvuma gadījumā. Programma automātiski atsāks darbu, tiklīdz strāvas padeve būs atjaunota. Veļas mašina ir nogaidēs režīmā. Programma automātiski atsāks darbu, tiklīdz tiks novērsts dīkstāves iemesls.

PĀRVADĀŠANA UN RĪCĪBA AR IERĪCI

Nekādā gadījumā neceliet veļas mazgājamo mašīnu, turot to aiz darbvirsmas.

1. Izvelciet strāvas kontaktspraudni un aizveriet ūdens krānu.
2. Pārlicinieties, vai ierīces durvis un mazgāšanas līdzekļa dozators ir kārtīgi aizvērts.
3. Atvienojiet ieplūdes cauruli no ūdens krāna, bet drenāžas cauruli — no drenāžas punkta. Izlejiet no caurulēm atlikušo ūdeni un nostipriniet tās tā, lai transportēšanas laikā tās nevarētu sabojāt.
4. Ievietojiet atpakaļ transportēšanas skrūves. Skatiet norādījumus sadaļā "Montāžas instrukcija" par transportēšanas skrūvju izņemšanu pretējā secībā.

Svarīgi! Nepārvadāriet veļas mazgājamo mašīnu, ja nav nostiprinātas transportēšanas skrūves.

PĒCPĀRDOŠANAS APKOPES DIENESTS

PIRMS SAZINĀTIES AR PĒCPĀRDOŠANAS SERVISU

1. Mēģiniet atrisināt problēmu saviem spēkiem, ievērojot ieteikumus sadaļā **“PROBLĒMU NOVĒRŠANA”**

JA PĒC IEPRIEKŠMINĒTĀJĀM PĀRBAUDĒM PROBLĒMA NAV NOVĒRSTA, SAZINIETIES AR TUVĀKO PĒCPĀRDOŠANAS APKOPES DIENESTU

Lai saņemtu palīdzību, zvaniet uz garantijas grāmatiņā norādīto numuru vai rīkojieties atbilstīgi norādījumiem tīmekļa vietnē **www.whirlpool.eu**

Sazinoties ar klientu pēcpārdošanas apkopes dienestu, vienmēr norādiet:

- īsu kļūdas aprakstu;
- precīzu ierīces veidu un modeli;

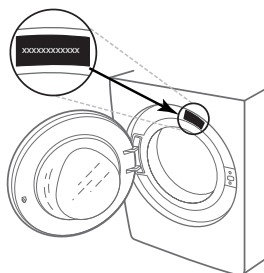

2. Izslēdziet ierīci un ieslēdziet to vēlreiz, lai pārlicinātos, ka problēma ir novērsta.

- servisa numuru (numurs, kas norādīts uz datu plāksnītes pēc vārda “Service”).

SERVICE 0000 000 00000



- savu pilno adresi;
- savu tālruņa numuru.

Ja nepieciešams remonts, lūdzu, sazinieties ar pilnvarotu pēcpārdošanas apkopes dienestu (lai nodrošinātu, ka tiek izmantotas tikai oriģinālās rezerves daļas un remonts tiek veikts pareizi).

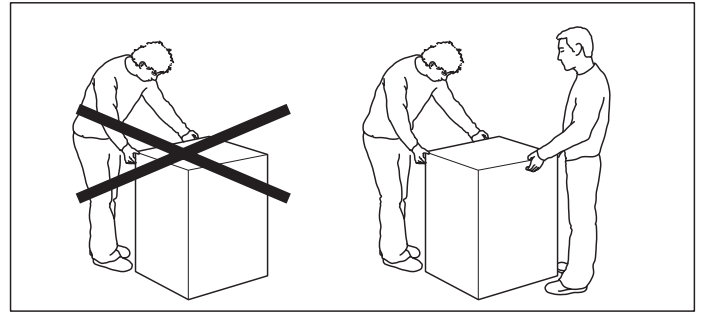
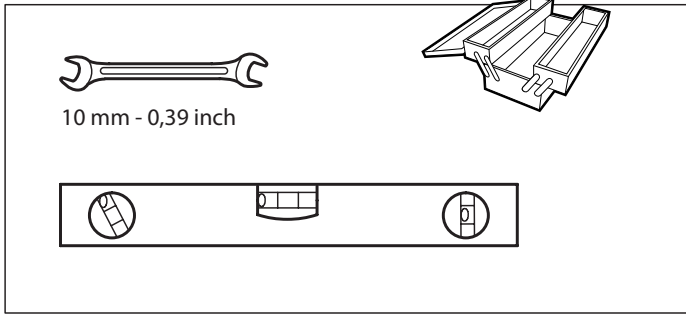

1.

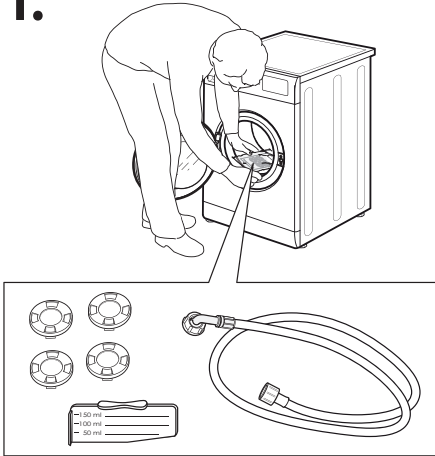

2.

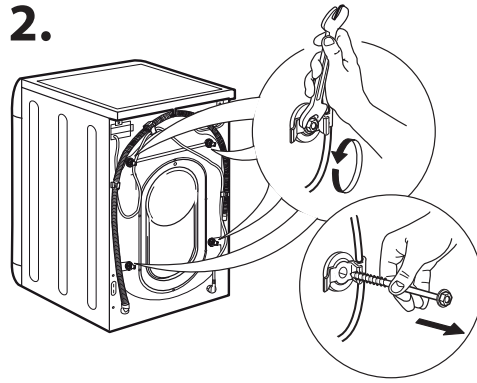

3.

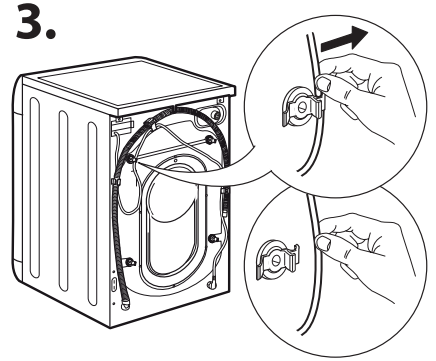

4.

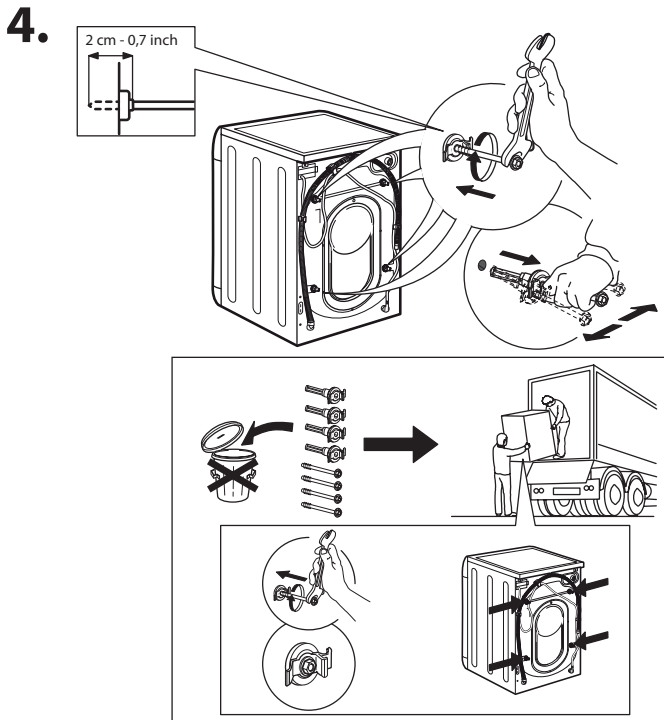

5.

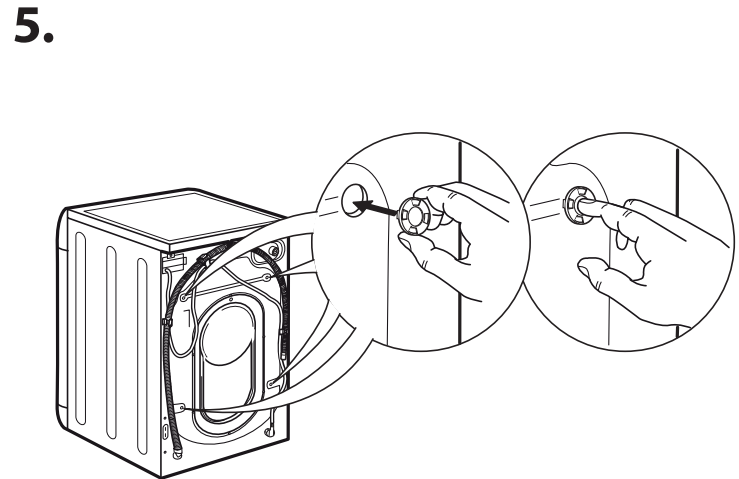

6.

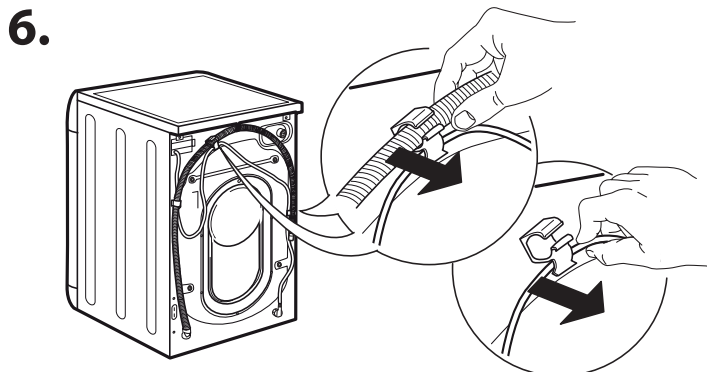

7.

