

# AKR 749/1 IX

12NC: 859991551230

Kod GTIN (EAN): 8003437233678

Whirlpool

SENSING THE DIFFERENCE

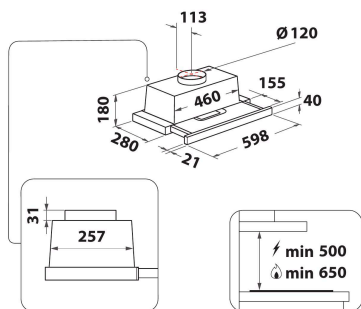

## GLAVNE KARAKTERISTIKE

Grupa proizvoda	Napa
Kućište u boji	Grey
Fizičko telo	Nerdajući čelik
Cev u boji	N/A
Materijal cevi	N/A
Typology	Izvlačenje
Tin instalacije	Ugrađen
Tip kontrole	Mehanički
Tip kontrolnih postavki	-
Decor panel options	N/A
Položaj motora	Integrisan motor u kućištu aspiratora
Režim rada	Konvertibilan
Snaga električnog priključka (W)	121
Current (A)	0,5
Napon (V)	220-240
Frekvencija (Hz)	50/60
Length of electrical supply cord (cm)	150
Tip utikača	Šuko utičnica
Visina cevi (mm)	188
Visina proizvoda, bez izduvne cevi (mm)	211
Visina proizvoda	180
Širina proizvoda	599
Dubina proizvoda	300
Minimalna visina niše	0
Minimalna širina niše	0
Dubina niše	0
Neto težina (kg)	6

## TEHNIČKE KARAKTERISTIKE

Tip uređaja za ručnu kontrolu	Buttons
Tip uređaja za automatsku kontrolu	-
Broj motora	1
Ukupna snaga motora (W)	115
Broj postavki brzine: dostupnost mogućnosti povećanja	3
Povećano prisustvo	Ne
Maksimalno usisavanje izlaznog vazduha (m <sup>3</sup> /h)	304
Izvlačenje vazduha u položaju podizanja (m <sup>3</sup> /h)	0
Maksimalni izlaz recirkulirajućeg zraka (m <sup>3</sup> /h)	125
Recirkulacija izlaza položaja pojačanja (m <sup>3</sup> /h)	0
Tip kontrole osvetljenja	On/Off
Broj svetiljki	2
Tip sijalica koje se koriste	LED
Ukupna snaga svetiljki (W)	0
Prečnik izlaza vazduha (mm)	120
Poklopac bez povraćaja protoka vazduha	Ne
Materijal separatora masti	Perivi aluminijum
Filter mirisa	Da

## RADNE KARAKTERISTIKE

Snaga zvuka pri minimalnoj brzini (2010/30/EU)	46
Snaga zvuka pri maksimalnoj brzini (2010/30/EU)	62
Nivo buke sa podignutim položajem (dB(A) re 1 pW)	0