

ART 8810/A++ SF

12NC: 856444101000

Code EAN: 8003437040405

Whirlpool

SENSING THE DIFFERENCE

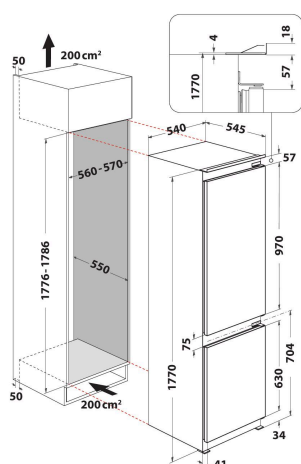

- Classe énergétique A++
- La technologie 6TH SENSE Fresh Control garantit une humidité idéale dans toute la cavité pour préserver la fraîcheur, la couleur et la saveur des aliments
- Capacité totale net 273 L (194 L réfrigérateur + 79 L freezer)
- Dimensions (HxLxP): 1770x540x545 mm
- Charnière de porte à droite, réversible
- Niveau sonore: 35 dBA
- StopFrost : un dégivrage rapide et facile
- Fast Freezing
- Classe climatique SN-T
- Capacité de surgélation: 6 kg/ 24h
- Compartiment de congélation rapide
- Alarme d'ouverture de porte
- Alarme de température

Réfrigérateur combiné encastrable Whirlpool - ART 8810/A++ SF

Ce réfrigérateur combiné Whirlpool présente les caractéristiques suivantes : couleur inox. Design inox. Étagères en verre biseautées dans leur partie antérieure élégantes, robustes et extra sûres. Ventilateur produisant un flux d'air doux et régulier à l'intérieur de l'appareil pour une meilleure aération. Technologie exclusive 6TH SENSE FreshControl, qui permet de régler automatiquement la température et le taux d'humidité à l'intérieur de l'appareil pour une fraîcheur durable.

FreshControl

Humidité idéale pour préserver la fraîcheur, la couleur et la saveur des aliments*. (* Basé sur des tests comparatifs internes menés par Whirlpool, comparant un réfrigérateur combiné Whirlpool doté de la technologie FreshControl et un réfrigérateur combiné Whirlpool doté de la technologie Total NoFrost avec un seul évaporateur.)

Alarme température

Conçu pour votre tranquillité d'esprit. La fonction alarme température vous avertit si la température augmente dans votre réfrigérateur combiné, afin d'éviter tout gaspillage d'aliments.

35 dB(A)

Avec un niveau sonore de 35dB, ce réfrigérateur garantit le calme et la tranquillité dans votre cuisine.

Gestion de l'espace

Tout l'espace dont vous avez besoin. Ce réfrigérateur combiné Whirlpool est conçu pour vous fournir tout l'espace nécessaire au stockage de vos boissons et aliments.

StopFrost

Dégivrage en moins d'une minute. Avec le système StopFrost, oubliez la formation de glace dans votre surgélateur. Pour dégivrer, il suffit de retirer le collecteur de givre et de le passer sous le robinet pendant une minute.

Économies d'énergie

Remise à température ultra-rapide. Cette technologie innovante permet un retour ultra-rapide à la température choisie et assure une faible consommation énergétique ainsi qu'une fraîcheur durable.

Clayette en verre

La beauté jusque dans les moindres détails. Ce réfrigérateur combiné Whirlpool est équipé d'étagères en verre qui associent l'élégance à la performance pour vous satisfaire.

ART 8810/A++ SF

12NC: 856444101000

Code EAN: 8003437040405

Whirlpool

SENSING THE DIFFERENCE

CARACTERISTIQUES PRINCIPALES

Groupe de produit	Combiné réfrigérateur/congérateur
Type de montage	Encastrable
Type de commande	Electronique
Type de construction	Encastrable
Couleur principale du produit	Inox
Puissance de raccordement	140
Intensité	16
Tension	220-240
Fréquence	50
Nombre de compresseurs	1
Longueur du cordon électrique	245
Type de prise	Schuko
Capacité nette totale	273
Nombre d'étoiles	4
Hauteur du produit	1770
Largeur du produit	540
Profondeur du produit	545
Réglage maximum de la hauteur des pieds	0
Poids net	50.6

CARACTERISTIQUES TECHNIQUES

Processus de dégivrage dans la partie réfrigérateur	Automatique
Processus de dégivrage dans la partie congélateur	Manuel
Interrupteur réfrigération rapide	Non
Congélation rapide	Oui
Témoin de porte ouverte du congélateur	Non
Température réglable	Oui
Thermostat pour le congélateur	Oui
Ventilateur dans le compartiment réfrigérateur	Oui
Nombre de tiroirs de congélation	3
Fabrique de glace automatique	N/A
Nombre de clayettes dans le réfrigérateur	5
Matériau des clayettes	Verre profilé
Thermomètre du réfrigérateur	Aucun
Thermomètre du congélateur	Aucun
Nombre de compartiments avec des températures différentes	2

PERFORMANCES

Classe énergétique - NOUVEAU (2010/30/UE)	A++
Consommation énergétique annuelle - NOUVEAU (2010/30/CE)	233
Capacité nette du réfrigérateur - NOUVEAU (2010/30/CE)	194
Capacité nette du congélateur - NOUVEAU (2010/30/CE)	79
Capacité de congélation - NOUVEAU (2010/30/CE)	6
Classe climatique	SN-T
Niveau sonore	35
Froid ventilé	Non

