

GUIDE D'UTILISATION QUOTIDIENNE



MERCI D'AVOIR CHOISI UN PRODUIT WHIRLPOOL.

Afin de recevoir une assistance plus complète, merci d'enregistrer votre appareil sur www.whirlpool.eu/register

Avant d'utiliser l'appareil, lisez attentivement les *Consignes de sécurité*.

DESCRIPTION DU PRODUIT

APPAREIL

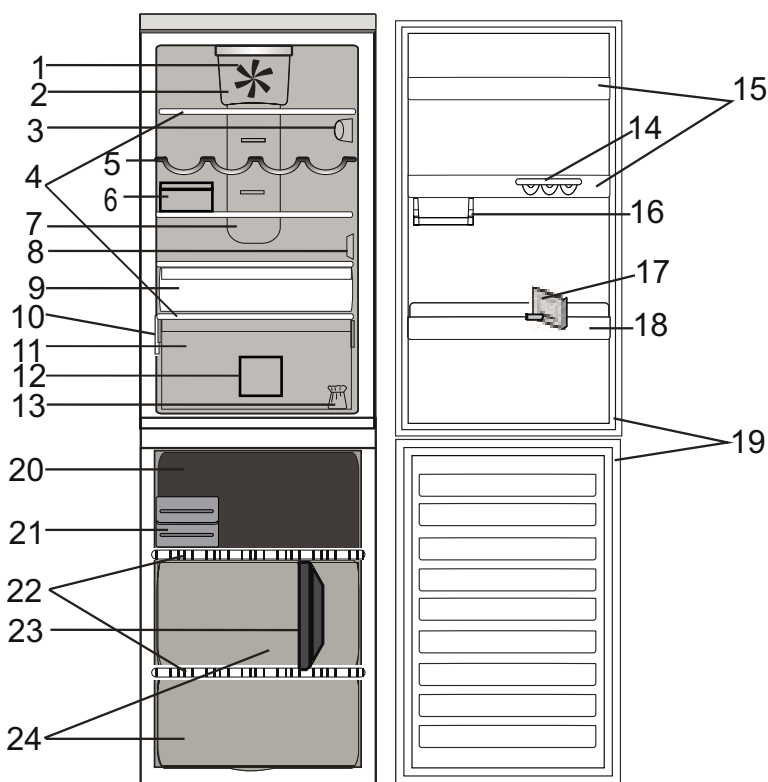

Compartment réfrigérateur

1. VENTILATEUR
2. Couverture de ventilateur et zone du filtre antibactérien
3. Panneau de commande électronique/éclairage
4. Clayette
5. Porte-bouteilles
6. Boîte de fromage + couvercle
7. Zone d'air froid Multi-flow
8. Couvercle du capteur
9. Compartiment de refroidissement (idéal pour la viande et le poisson)
10. Étiquette signalétique avec nom commercial
11. Bac à fruits et légumes
12. Séparateur du bac du réfrigérateur
13. Kit pour inverser le sens d'ouverture de la porte
14. Plateau à œufs
15. Balconnets
16. Tablette suspendue pour petits articles
17. Séparateur de bouteilles
18. Portes-bouteilles
19. Joint de porte

Compartment congélateur

19. Joints de la porte
20. Bac supérieur : zone la plus froide, idéal pour la congélation des aliments frais
21. Glaçons rapide / Eutectiques
22. Clayette
23. Séparateur du bac du congélateur
24. BACS DU CONGÉLATEUR

PANNEAU DE COMMANDE

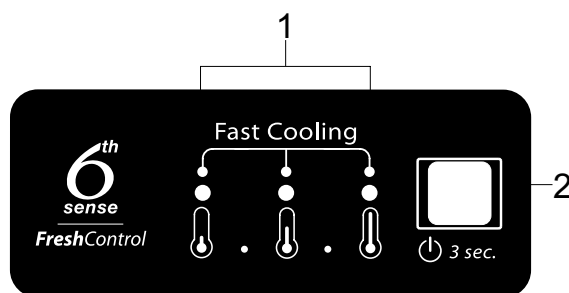

1. Voyants lumineux (pour afficher la température désirée ou la fonction Refroidissement rapide)
2. Touche Marche/Veille / Touche Température

ACCESSOIRES

PLATEAU À ŒUFS

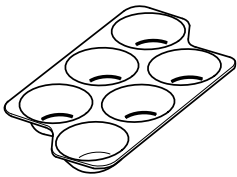

BOÎTE À FROMAGE

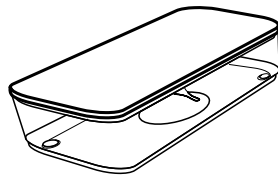

PORTE-BOUTEILLES

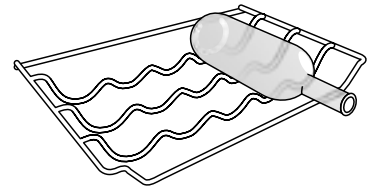

SÉPARATEUR À BOUTEILLES

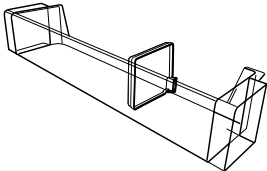

SÉPARATEUR DU BAC DU CONGÉLATEUR

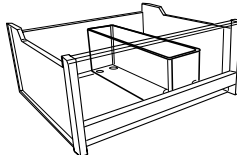

SÉPARATEUR DU BAC DU RÉFRIGÉRATEUR

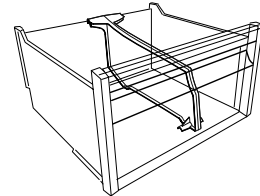

COMPARTIMENT GLAÇONS RAPIDES



BACS À GLAÇON/EUTECTIQUES

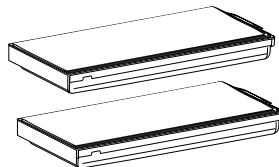

PREMIÈRE UTILISATION

MISE EN MARCHÉ DE L'APPAREIL

L'appareil se met automatiquement en marche une fois branché. Après avoir démarré l'appareil, attendez au moins 4 à 6 heures avant de placer des aliments dans les compartiments réfrigérateur et congélateur.

Lorsque l'appareil est branché à l'alimentation électrique, l'afficheur s'allume et toutes les icônes s'allument pendant environ 1 seconde. Les valeurs par défaut (réglées en usine) du compartiment réfrigérateur s'allument.

UTILISATION QUOTIDIENNE

Voir le Guide d'utilisation et d'entretien pour plus de détails sur les fonctions / voir la dernière page pour connaître la façon d'obtenir le Guide d'utilisation et d'entretien

FONCTIONS

FONCTION MARCHE/VEILLE

Pour mettre l'appareil en Veille, **appuyez sur la touche Marche/Veille pendant 3 secondes**. Tous les voyants s'éteignent à l'exception du voyant Marche/Veille.

Appuyez de nouveau sur ce bouton pour réactiver l'appareil.

RÉGLAGE DE LA TEMPÉRATURE

Appuyez sur la touche Température sur le panneau de commandes pour régler la température de la plus chaude à la plus froide.

En appuyant sur la touche Température, le réglage de la température changera de manière cyclique.

Lors du premier branchement, la valeur pré-réglée de la température est à la position moyenne (réglage en usine). Le tableau suivant indique les valeurs pré-réglées de température :

	TEMP. ÉLEVÉE
	TEMP. MOY-ÉLEVÉE
	TEMP. MOYENNE
	TEMP. MOY-BASSE
	TEMP. BASSE
	REFROIDISSEMENT RAPIDE



Voyant Marche Voyant Éteint

Remarque : Les points de réglage affichés correspondent à la température moyenne dans tout le réfrigérateur.

CONTRÔLE FRAÎCHEUR 6E SENS

La fonction se met automatiquement en marche pour garantir des conditions optimales pour la conservation des aliments.

FONCTION REFROIDISSEMENT RAPIDE

L'utilisation de la fonction Refroidissement rapide est recommandée pour augmenter la capacité de refroidissement/congélation du réfrigérateur/congélateur lorsque vous placez une très grande quantité d'aliments à l'intérieur.

Pour activer la fonction Refroidissement rapide, **appuyez de manière cyclique sur la touche Température** sur le panneau de commande jusqu'à ce que les 3 voyants DEL clignotent et restent allumés.



La fonction est automatiquement désactivée après 12 heures et retourne au point de réglage précédent.

La fonction peut être désactivée manuellement en appuyant sur la touche Température sur le panneau de commande.

ÉCLAIRAGE DU RÉFRIGÉRATEUR

Le système d'éclairage à l'intérieur du compartiment réfrigérateur utilise une ampoule DEL, ce qui permet un meilleur éclairage ainsi qu'une consommation d'énergie plus faible.

Si le système d'éclairage DEL ne fonctionne pas, contactez le Service Après-vente pour le remplacer.

Important : L'éclairage du compartiment réfrigérateur s'allume à l'ouverture de la porte. Si la porte est laissée ouverte pendant plus de 8 minutes, l'ampoule s'éteint automatiquement.

VENTILATEUR + FILTRE ANTIBACTÉRIEN

Le ventilateur assure une diffusion homogène de la température à l'intérieur du réfrigérateur, garantissant ainsi une meilleure conservation des aliments.

Si votre appareil est équipé d'un ventilateur, celui-ci peut être doté d'un filtre antibactérien.

Enlevez-le de la boîte placée dans le bac à fruits et légumes et introduisez-le dans le couvercle du ventilateur - comme sur la photo.

Les directives pour le remplacement se trouvent dans la boîte du filtre.



TABLEAU D'AVERTISSEMENTS

TYPE D'AVERTISSEMENT	SIGNAL	CAUSE	SOLUTION
Alarme de porte ouverte	La lumière du réfrigérateur clignote.	La porte est restée ouverte plus de 3 minutes.	Fermez la porte
Alarme de porte ouverte	Le voyant du réfrigérateur est éteint.	La porte est restée ouverte plus de 4 minutes.	Fermez la porte
Défaillance	Un des voyants de température clignote.	Mauvais fonctionnement de l'appareil.	Contactez le Service après-vente

COMMENT CONSERVER LES ALIMENTS ET LES BOISSONS

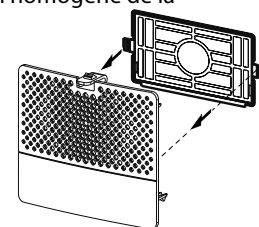
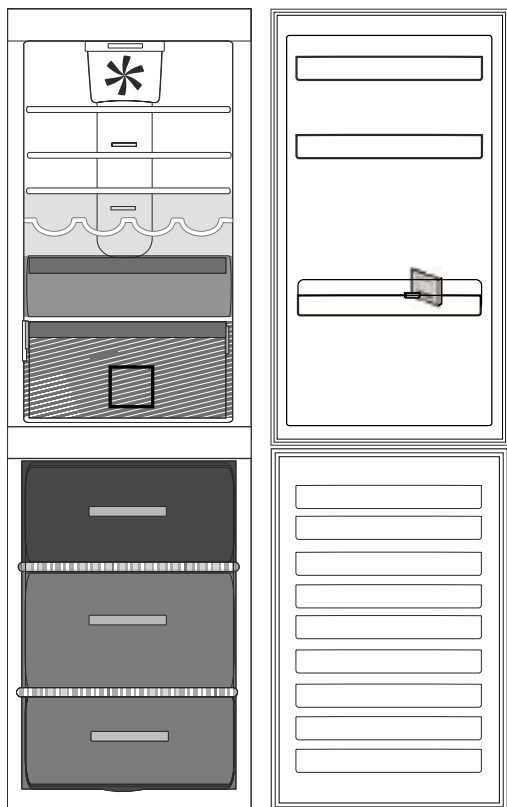

Légende



ZONE TEMPÉRÉE Recommandée pour la conservation des fruits tropicaux, conserves, boissons, œufs, marinades, beurre, confiture



ZONE FROIDE Recommandée pour conserver le fromage, lait, ration alimentaire quotidienne, charcuterie, yogourt



ZONE LA PLUS FROIDE Recommandée pour la conservation des viandes froides, desserts



BAC À FRUITS & LÉGUMES



BAC DE LA ZONE CONGÉLATION (ZONE FROID MAX) Recommandée pour congeler les aliments frais/cuits.



BACS DU CONGÉLATEUR NORMAUX

Remarque : Le ton gris de la légende ne correspond pas à la couleur du bac

COMPARTIMENT RÉFRIGÉRATEUR

Utilisez des récipients en plastique, en métal, en aluminium, et en verre recyclable, et une pellicule autocollante pour envelopper les aliments.

Utilisez toujours des récipients fermés pour les liquides et les aliments qui pourraient laisser échapper ou absorber des odeurs, ou couvrez-les.

Pour la conservation d'une petite quantité d'aliments dans le réfrigérateur, nous vous conseillons d'utiliser les tablettes situées au-dessus du bac à fruits et légumes car cette zone est la plus froide du compartiment.

Les aliments qui laissent échapper une grande quantité de gaz éthylène, et ceux qui sont sensibles à ce gaz, comme les fruits, les légumes, et la salade, doivent toujours être séparés ou enveloppés de façon à ne pas réduire la durée de conservation ; par exemple, n'entrez pas les tomates avec les kiwis ou les choux.

Afin d'éviter que les bouteilles ne tombent, vous pouvez utiliser le porte-bouteilles (disponible sur certains modèles).

Afin de permettre une circulation d'air suffisante, ne placez pas les aliments trop près les uns des autres.

COMPARTIMENT CONGÉLATEUR

Le congélateur est le compartiment idéal pour la conservation des aliments surgelés, faire des glaçons, et congeler des aliments frais.

La quantité maximale (en kilogrammes) d'aliments frais pouvant être congelés dans une période de 24 heures est indiquée sur la plaque signalétique (...kg/24 h). Si vous avez une petite quantité d'aliments à conserver dans le congélateur, nous recommandons d'utiliser la zone centrale.

ENTRETIEN ET NETTOYAGE, ET DÉPANNAGE

Pour l'entretien et le nettoyage, et pour le dépannage, consultez les **Consignes d'utilisation et d'entretien**.

Les **Consignes d'utilisation et d'entretien** peuvent être obtenu de la façon suivante :
 > Service Après-vente; voir le livret de garantie pour le numéro de téléphone.
 > téléchargez à partir du site Web de Whirlpool <http://docs.whirlpool.eu>



CONTACTER LE SERVICE APRÈS-VENTE

Lorsque vous contactez le service Après-vente, donnez les deux numéros affichés sur la fiche de service autocollante. <http://www.whirlpool.eu>

Les informations techniques se trouvent sur la plaque signalétique sur le côté intérieur de l'appareil.



Whirlpool® est une marque de commerce déposée de Whirlpool, États-Unis.

