

ARZ 009/A+/8

12NC: 858600996320

Code EAN: 8003437136146

Whirlpool

SENSING THE DIFFERENCE

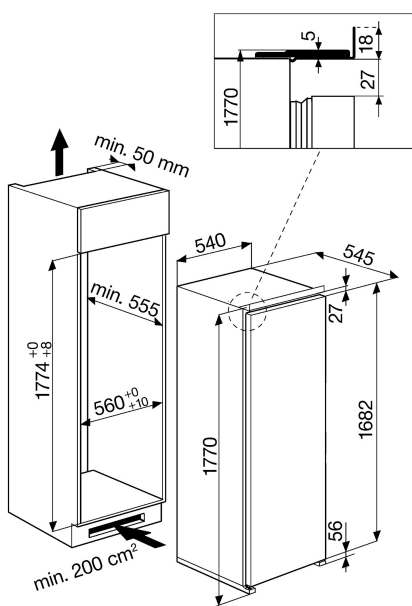

CARACTERISTIQUES PRINCIPALES

Groupe de produit	Réfrigérateur
Référence commerciale	ARZ 009/A+/8
Code EAN	8003437136146
Type de construction	Encastrable
Type de montage	Demi-intégration
Type de commande	Electronique
Types de dispositifs de réglage et d'alarme	LED
Couleur principale du produit	Acier
Puissance de raccordement	80
Intensité	16
Tension	220-240
Fréquence	50
Longueur du cordon électrique	245
Type de prise	Schuko
Capacité nette totale	310
Nombre d'étoiles	Automatique
Nombre de circuits de froid	1
Hauteur du produit	1770
Largeur du produit	540
Profondeur du produit	545
Profondeur porte ouverte à 90°	-
Réglage maximum de la hauteur des pieds	0
Poids net	58
Charnière de la porte	Droite réversible

CARACTERISTIQUES TECHNIQUES

Température réglable	Oui
Signal de dysfonctionnement	Visuel
Processus de dégivrage dans la partie réfrigérateur	Automatique
Interrupteur réfrigération rapide	Non
Ventilateur dans le compartiment réfrigérateur	Oui
Clayettes spéciales bouteille	Oui
Porte verrouillable	Non
Nombre de clayettes dans le réfrigérateur	7
Nombre de clayettes réglables dans le réfrigérateur	6
Matériau des clayettes	Verre
Thermomètre du réfrigérateur	Aucun

PERFORMANCES

Classe énergétique - NOUVEAU (2010/30/UE)	A+
Consommation énergétique annuelle - NOUVEAU (2010/30/CE)	146
Capacité nette du réfrigérateur - NOUVEAU (2010/30/CE)	310
Capacité nette du congélateur - NOUVEAU (2010/30/CE)	0
Capacité de congélation - NOUVEAU (2010/30/CE)	0
Temps avant l'augmentation de la température	0
Classe climatique	SN-T
Niveau sonore	37
Froid ventilé	Non
Température ambiante maximale	0
Température ambiante minimale	0