



Сушилнята

Ръководство за употреба

Στεγνωτήριο

Εγχειρίδιο χρήσης



C YD 92D WB EE

BG / EL



2960314562_BG/15-10-25.(11:33)



РЕЦИКЛИРАНА И
РЕЦИКЛУРΕΜΑ ΧΑΡΤΙΑ

Уважаеми клиенти,

Моля, прочетете това ръководство, преди да използвате този продукт!

Благодарим Ви, че избрахте INDESIT продукта на . Бихме искали да постигнете оптимална ефективност от този висококачествен продукт, произведен с най-съвременна технология. Моля, не забравяйте да прочетете и разберете напълно това ръководство и допълнителната документация преди употреба.

Спазвайте всички предупреждения и информация тук. Следователно можете да защитите себе си и вашия продукт от потенциални щети.

Пазете ръководството. Включете това ръководство с устройството, ако го предадете на някой друг.

Символи и забележки

В ръководството за потребителя се използват следните символи:



Опасност, която може да причини смърт или нараняване



Прочетете ръководството



Важна информация или полезни съвети за използване



Предупреждение срещу горещи повърхности



Предупреждение срещу токов удар



Предупреждение срещу опасност от UV лъчение



Предупреждение срещу изгаряне



Опаковката на продукта е произведена от рециклирани материали, в съответствие с националното законодателство за опазване на околната среда.



Предупреждение срещу пожар

ЗАБЕЛЕЖКА Опасност, която може да причини материални щети на продукта или околностите

1 ИНСТРУКЦИИ ЗА БЕЗОПАСНОСТ	5
хладилен агент. Ако хладилният агент изтече и бъде изложен на външен източник на запалване, съществува опасност от пожар.....	5
2 Инструкции за опазване на околната среда	12
2.1 Съответствие с правилата за ОЕЕО и изхвърляне на отпадъци	12
2.2 Информация за опаковката	12
2.3 Стандартна информация за съответствие и информация за изпитване / ЕС декларация за съответствие	12
3 Вашата сушилна машина	13
3.1 Технически спецификации	13
3.2 Общ изглед.....	14
3.3 Обхват на доставка	14
4 Монтаж.....	15
4.1 Правилно място за монтаж.....	15
4.2 Премахване на групата за безопасност при доставка.....	15
4.3 Свързване към водопровода	16
4.4 Регулиране на стойките	16
4.5 Преместване на сушилната машина.....	16
4.6 Предупреждение относно шума	16
4.7 Подмяна на лампичката за осветяване	16
5 Подготовка.....	17
5.1 Опасност, която може да причини материални щети на продукта или околната среда	17
5.2 Пране не подходящо за сушене в сушилна машина	17
5.3 Подготовка на прането за сушене.....	17
5.4 Как да пестя електроенергия.....	17
5.5 Правилна товароносимост.....	18

6 Включване на продукта.....	19
6.1 Контролен панел.....	19
6.2 Символи	19
6.3 Подготовка на сушилнята	20
6.4 Избор на програма и таблица на потреблението на енергия	21
6.5 Допълнителни функции.....	24
6.6 Предупредителни индикации.....	24
6.7 Стартиране на програмата	25
6.8 Защита от деца	25
6.9 Промяна на програмата след нейното стартиране	25
6.10 Прекратяване на програмата.....	26
6.11 Край на програмата	26
6.12 Функция за миризми	26
7 Поддръжка и почистване.....	27
7.1 Филтри за мъх (вътрешни и външни филтри) / Почистване на вътрешната повърхност на вратата за зареждане.....	27
7.2 Почистване на сензора	28
7.3 Изпразване на резервоара за вода.....	29
7.4 Почистване на кондензатора.....	29
8 Отстраняване на неизправности.....	31
9 Предупреждение за отказ от права.....	33
9.1 Искам да го поправа сам.....	33

1 ИНСТРУКЦИИ ЗА БЕЗОПАСНОСТ

ВАЖНО Е ДА ГИ ПРОЧЕТЕТЕ И ДА ГИ СПАЗВАТЕ



Този символ Ви напомня да прочетете ръководството с инструкции. Преди използването на уреда прочетете инструкциите за безопасност. Запазете ги за бъдещи справки. В тези инструкции и на самия уред са представени важни предупреждения за безопасността, които трябва да се прочетат и да се съблюдават винаги. Производителят отказва всякаква отговорност при неспазване на тези указания за безопасността, във връзка с неподходяща употреба на уреда или неправилна настройка на органите за управление.



ПРЕДУПРЕЖДЕНИЕ: Този символ показва, че този уред използва запалим хладилен агент. Ако хладилният агент изтече и бъде изложен на външен източник на запалване, съществува опасност от пожар.



Този уред съдържа хладилен агент R290, който е запалим, но е екологичен.





Много малки деца (0-3 год.) трябва да стоят далеч от уреда. Малките деца (3-8 години) трябва да стоят далеч от уреда, освен ако не са под постоянен надзор от възрастен. Този уред може да се използва от деца на 8 години и по-големи, както и от лица с ограничени физически, сетивни или умствени възможности или с недостатъчен опит и познания само ако са под надзор или са им дадени инструкции за употребата на уреда по безопасен начин и разбират възможните опасности. Децата не трябва да си играят с уреда. Почистването и поддръжката от потребителя не трябва да се извършва от деца без надзор.



ПРЕДУПРЕЖДЕНИЕ: Никога не спирайте барабанна сушилня преди края на цикъла на сушене, освен ако всички артикули не бъдат извадени бързо и прострени, така че топлината да се разсее.

 Предмети, които са били замърсени с вещества като олио за готвене, ацетон, алкохол, бензин, керосин, препарати за отстраняване на петна, терпентин, восък и препарати за отстраняване на восък, както и предмети като пенокаучук (латексова пяна), шапки за душ, непромокаеми текстилни тъкани, предмети с гумена подложка и дрехи или възглавници с подложки от пенокаучук, не трябва да се сушат в барабанната сушилня. Извадете всички предмети от джобовете, като запалки и кибрити. Не използвайте барабанната сушилня, ако за почистване са били използвани химикали от промишлеността.

 Артикули, замърсени с олио, не бива да се сушат в барабанната сушилня поради висок риск от възпламеняване

 Никога не отваряйте вратичката със сила и не я използвайте като стъпало.

ПОЗВОЛЕНА УПОТРЕБА

 **ВНИМАНИЕ:** уредът не е предназначен за управление с външен таймер или отделна система с дистанционно управление.

 Този уред е предназначен за употреба в домашни условия и подобни приложения, като: кухни за служители в магазини, офиси и други работни среди; ферми; от клиенти в хотели, мотели, места тип „Нощувка със закуска“ и други места за настаняване

 Този уред не е предназначен за професионална употреба. Не използвайте този уред на открито.

 Не съхранявайте избухливи или запалими вещества (напр. кутии с бензин или аерозол) във или в близост до уреда – има опасност от пожар.

 Не зареждайте машината с повече от максималния ѝ капацитет (kg сухи дрехи), посочен в таблицата с програми.

 Не сушете неизпрани дрехи в барабанната сушилня.

 Погрижете се около сушилнята да не се натрупва мъх или прах.

 Омекотители за тъкани или подобни продукти, трябва да се използват така, както е посочено в инструкциите на омекотителя.

 Не пресушавайте прането.

 Не пийте, не използвайте повторно и не пригответе храна с кондензирана вода. То може да навреди на здравето ви и да причини материални щети.

 **ПРЕДУПРЕЖДЕНИЕ:** Не повреждайте тръбите на хладилния кръг на уреда.

МОНТАЖ

 Боравенето и монтирането на уреда трябва да се извършва от две или повече лица - има опасност от наранявания. Използвайте предпазни ръкавици при разопаковането и монтажа - има опасност от порязвания.

 Монтирането, включително подаването на вода (ако е приложимо) и електрическото свързване и ремонтните дейности трябва да се извършват от квалифициран техник. Не поправяйте и не подменяйте части от уреда, ако това не е изрично посочено в ръководството за потребителя. Пазете децата далеч от мястото, където се извършва монтажът. След разопаковане на уреда се уверете, че не е бил повреден при транспортирането. В случай на проблеми се свържете с дистрибутора или най-близкия отдел за следпродажбено обслужване. След монтажа всички отпадъци от опаковките (пластмаса, Полистирол и др.) трябва да се съхраняват далеч от обсега на деца – съществува опасност от задушаване. Уредът трябва да бъде изключен от захранването преди монтажа – опасност от електрически удар. По време на монтажа се уверете, че уредът не поврежда захранващия кабел - има опасност от електрически удар.

Активирайте уреда едва след завършване на монтажа.

 **ПРЕДУПРЕЖДЕНИЕ:** В корпуса на уреда или във вградената конструкция поддържайте вентилационните отвори свободни от препятствия.

 Монтирайте сушилнята в помещения с

 подходяща вентилация (отворена врата, вентилационна решетка или прорез, по-голям от 500 cm²), за да избегнете възвратен поток на газове в помещението от уреди, използващи други горива, включително открити пламъци. Ако сушилнята се монтира под плот, оставете разстояние от 10 mm между горния панел на сушилнята и всички предмети над него, и 15 mm между страните на уреда и стените на близкостоящите мебели.

 Уверете се, че уредът не е монтиран в близост до източник на топлина.

 Сушилнята не трябва да се инсталира зад заключваща се врата, плъзгаща се врата или врата с панта на противоположната страна на тази на барабанната сушилня, по такъв начин може да се ограничи пълното отваряне на вратичката на барабанната сушилня.

 Уредът трябва да се постави към стена, за да се ограничи достъпът до задната му страна.

 Внимавайте под сушилнята да няма килим, който да ограничава вентилационните отвори в долната ѝ част.

 Ако искате да поставите сушилня отгоре на пералната машина, първо се свържете с отдела за следпродажбено обслужване или със специализирания дилър, за да получите списък с всички подходящи модели. Това е позволено само ако сушилнята е монтирана върху пералната машина с използване на съответен набор за надграждане, предлаган от нашия отдел за следпродажбено обслужване или от специализирания магазин. Инструкциите за правилното сглобяване са в комплекта за монтаж с надграждане.

ПРЕДУПРЕЖДЕНИЯ ОТНОСНО ЗАХРАНВАНЕТО

 Трябва да е възможно уредът да се изключи от захранването чрез изваждане на щепсела, ако е достъпен, или чрез достъпен многополюсен превключвател, монтиран след контакта, както и уредът да е заземен в съответствие с националните стандарти за електрическа безопасност.



Не използвайте удължители, разклонители с няколко гнезда или адаптери. След приключване на монтирането електрическите компоненти вече не трябва да са достъпни за потребителя. Не използвайте уреда, когато сте с мокри или боси крака. Не използвайте този уред, ако захранващият му кабел или щепсел е повреден, ако не работи правилно или ако е бил повреден или е падал.



Ако захранващият кабел е повреден, той трябва да се смени от производителя, негов сервизен агент или лице с аналогична квалификация, за да се избегне опасна ситуация, например електрически удар.

ПОЧИСТВАНЕ И ПОДДРЪЖКА



ПРЕДУПРЕЖДЕНИЕ: Уверете се, че уредът е изключен от захранването, преди да извършвате каквато и да било операция по обслужването. За избягване на риск от наранявания използвайте предпазни ръкавици (опасност от разкъсвания) и защитни обувки (опасност от контузия); уверете се, че пренасяте уреда двама души (за намаляване на товара); не използвайте пособия за почистване с пара (опасност от електрически удар). Непрофесионални ремонти, неодобрени от производителя, може да доведат до риск за

здравето и безопасността, за което производителят не може да бъде държан отговорен. Всеки дефект или повреда, причинени от непрофесионални ремонти или обслужване, няма да бъдат покрити от гаранцията, условията на които са подчертани в документа, доставен с уреда



Преди да стартирате цикъл на сушене, се уверете, че всички филтри за мъх са почистени



Не използвайте никакви инструменти за почистване на вторичния филтър, тъй като това може да повреди уреда и да доведе до изтичане на газ.

ИЗХВЪРЛЯНЕ НА ОПАКОВЪЧНИТЕ МАТЕРИАЛИ

Опаковъчният материал е 100% годен за рециклиране и е маркиран със символа за рециклиране.



Различните части от опаковката трябва да бъдат изхвърлени по отговорен начин и в пълно съответствие с местните закони за изхвърлянето на отпадъци.

ИЗХВЪРЛЯНЕ НА ЕЛЕКТРОУРЕДИ

Този уред е произведен с материали, годни за рециклиране или за повторно използване. При изхвърлянето му спазвайте местните разпоредби за изхвърляне на отпадъци. За допълнително информация относно третирането, оползотворяването и рециклирането на домакински електроуреди се обърнете към компетентните местни органи, службата за битови отпадъци или магазина, откъдето сте закупили уреда. Този уред е маркиран в съответствие с Европейска директива 2012/19/ЕС, Отпадъчно електрическо и електронно оборудване (WEEE) и с правилата за отпадъчно електрическо и електронно оборудване от 2013 г. (с измененията). Като се погрижите продуктът да бъде изхвърлен по правилен начин, Вие ще помогнете за предотвратяване на възможните негативни последствия за околната среда и здравето на хората.



Символът върху уреда или придружаващата го документация показва, че този уред не трябва да се третира като битов отпадък, а да бъде предаден в съответния събирателен пункт, предназначен за рециклиране на електрическа и електронна апаратура.

- Пералнята машина не може да се поставя върху сушилнята.

Таблица за Монтаж за Перални и Сушилни Машини

Тип комплект за подреждане	Размер на дълбочината (TD=сушилня, WM= пералня)
Пластмасови - 60/54 см с или без ремък	60см TD --> WM≥50см / 54см TD --> WM>45см
см с или без ремък 46 - Пластмасови	46см TD --> WM≥54см
60см - С рафт	60см TD --> WM≥50см
54см - С рафт	54см TD --> WM>45см



Фирмени политики, стандартна документация, поръчка на резервни части и допълнителна информация за продукти можете да намерите на:

Използване на QR кода на вашето устройство.

Посетите нашия уебсайт **docs.indesit.eu** и **parts-selfservice.europeanappliances.com**

Като алтернатива можете да се **свържете с отдела за следпродажбено обслужване** (вижте телефонния номер в гаранционната книжка). При контакт с отдела за следпродажбено обслужване на клиенти съобщавайте кодовете, посочени на заводската табелка на Вашия уред.

Можете да намерите повече информация за вашия модел онлайн на адрес <https://eprel.es.euroa.eu/>, който е официалната продуктова база данни на EPREL на ЕС. След като изберете категорията на продукта, въведете идентификатора на модела на продукта. Идентификаторът на модела се състои от букви и цифри и може да бъде открит на идентификационната белка като Mod. (вж. изображението вдясно)

За да получавате по-пълно съдействие, регистрирайте Вашия уред на

www.register10.eu



2 Инструкции за опазване на околната среда

2.1 Съответствие с правилата за ОЕЕО и изхвърляне на отпадъци



Този продукт не съдържа опасните и забранени материали, посочени в „Регламента за контрол на отпадъците от електрическо и електронно оборудване“, публикуван от Министерството на околната среда и урбанизацията на Република Турция. Съответства на разпоредбите на WEEE. Този продукт е произведен от рециклируеми и многократно използвани висококачествени части и материали. Затова не изхвърляйте този продукт с други битови отпадъци в края на жизнения му цикъл. Занесете го в пункт за събиране на електрическо и електронно оборудване. Можете да попитате местната администрация за тези пунктове за събиране. Можете да помогнете за опазването на околната среда и природните ресурси, като доставите използваните продукти за рециклиране.



Също така R290 е запалим хладилен агент. Затова се уверете, че системата и тръбите не са повредени по време на работа и транспортиране.

Пазете продукта от източници на топлина, в противен случай може да се запали, ако е повреден. Не изхвърляйте продукта, като го изхвърлите в огъня.

2.2 Информация за опаковката

Опаковката на продукта е изработена от рециклируеми материали, в съответствие с националното законодателство. Не изхвърляйте отпадъците от опаковки с битовите отпадъци или други отпадъци, изхвърляйте ги в зоните за събиране на опаковки, определени от местните власти.

2.3 Стандартна информация за съответствие и информация за изпитване / ЕС декларация за съответствие







Фазите на разработване, производство и продажби на този продукт се извършват в съответствие с правилата за безопасност, посочени във всички свързани инструкции на Европейския съюз.

3 Вашата сушилна машина

3.1 Технически спецификации

BG

Височина (регулируема)	84,6 см / 86,6 см*
Широчина	59,8 см
Дълбочина	60,7 см
Капацитет (макс)	9 кг**
Нетно тегло (\pm %10)	44 кг
Напрежение	Виж етикета с данни***
Номинал на входящото напрежение	
Код на модела	

		Информацията за модела, съхранена в продуктовата база данни, може да бъде достигната, като влезете в следния уебсайт и потърсите идентификатора на вашия модел (*), който се намира на енергийния етикет. https://eprel.ec.europa.eu/
SUPPLIER'S NAME	MODEL IDENTIFIER → (*)	
		

* Мин. височина: Височина със затворена регулируема стойка.

Макс. височина: Височина с отворена регулируема стойка на максимална височина.

** Тегло на сухото пране преди пране.

*** Табелката с данни е под вратата на сушилната машина.

	За да се повиши качеството на сушилната машина, техническите спецификации могат да бъдат променени без предизвестие. Цифрите в това ръководство са схематични и може да не съвпадат точно с продукта. Стойностите, предоставени със сушилната машина или придружаващите я документи, са лабораторни показания в съответствие със съответните стандарти. Тези стойности могат да се различават в зависимост от употребата и условията на околната среда.
--	---

3.2 Общ изглед

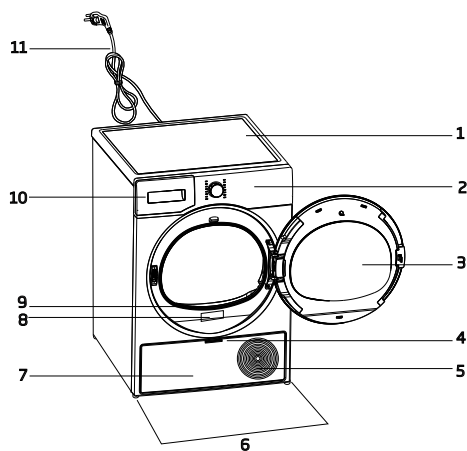

1. Горен панел
2. Панел за управление
3. Люк на сушилнята
4. Дръжка на дъска за пръсти
5. Вентилационни решетки
6. Регулируеми крачета
7. Дъска за пръсти
8. Табелка с технически данни на производителя
9. Филтър от влакна
10. Чекмедже на резервоара за вода
11. Захранващ кабел

3.3 Обхват на доставка

	1. Маркуч за изпускане на вода*		6. Капачка за пълнене на вода*
	2. Резервна гъба за филтърното чекмедже*		7. Чиста вода*
	3. Ръководство на потребителя		8. Група капсули с мирис*
	4. Кошница за сушене*		9. Четка*
	5. Ръководство на потребителя за кошницата за сушене*		10. Филтърна кърпа*

*По избор - може да не е включено, зависи от модела.

4 Монтаж



Първо прочетете „Инструкциите за безопасност“!

Преди да се консултирате с най-близкия оторизиран сервиз за инсталиране на сушилната машина, вижте информацията в ръководството за потребителя и се уверете, че електрическите и водоснабдителните услуги са според изискванията. Ако не, обадете се на електротехник и водопроводчик.



Отговорност на клиента е да подготви мястото, където ще бъде поставена сушилната машина, както и да подготви инсталация за захранване и отпадни води.



Проверете за повреда на сушилната машина, преди да я монтирате. Ако сушилната машина е повредена, не я монтирайте. Повредените продукти създават риск за вашата безопасност. Изчакайте 12 часа преди да използвате сушилната машина.

ЗАБЕЛЕЖКА

Продуктът включва охлаждащ агент и ако продуктът се експлоатира веднага след транспортирането му, той може да се повреди. След всеки път, когато продуктът се премества, той се оставя да почива 12 часа.

4.1 Правилно място за монтаж

- Монтирайте сушилната машина на равна и стабилна повърхност.
- Сушилната машина е тежка. Не я премествайте сами.
- Работете със сушилната машина в среда без прах с добра вентилация.
- Разликата между сушилната машина и пода не трябва да се намалява чрез материали като килими, парчета дърво и ленти.
- Не блокирайте вентилационните решетки на сушилната машина.
- В близост до инсталационната среда на сушилната машина не трябва да има заключващи се врати, плъзгащи се врати или врати на шарнири, които могат да блокират отварянето на вратата за зареждане.

- След като сушилната машина е монтирана, връзките трябва да останат стабилни. След като поставите сушилната машина, уверете се, че задната стена не влиза в контакт с екструзия (кран за вода, електрически контакт и др.).
- Поставете сушилната машина на разстояние най-малко 1 см между продукта и ръбовете на мебелите.
- Вашата сушилна машина е подходяща за работа от +5°C до +35 °C. Ако работите извън този температурен диапазон, работата на вашата сушилна машина може да бъде компрометирана и да се повреди.
- Сушилната машина не трябва да се поставя с гръб към стената.



Не поставяйте сушилната машина върху захранващия кабел.

- * Игнорирайте следното предупреждение, ако системата на Вашия продукт не съдържа R290.



Сушилната съдържа хладилен агент R290.*
R290 е екологичен, но запалим хладилен агент.*
се, че входът за въздух на сушилната е отворен и е добре вентилиран.*
Дръжте потенциалните източници на пламък далеч от сушилната.*

4.2 Премахване на групата за безопасност при доставка

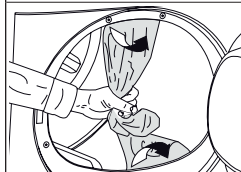

Премахнете групата за безопасност при транспортиране преди първата употреба на продукта.

ЗАБЕЛЕЖКА

Не оставяйте аксесоар или части от групата за безопасност при транспортиране в барабана.

4.3 Свързване към водопровода

Вместо периодично да източвате водата, натрупана в резервоара за вода, можете да източвате чрез маркуча за изпускане на вода, доставен със сушилната машина.

Свързване на маркуча за източване на вода

		1-2 Извадете маркуча зад сушилната машина, като го издърпате ръчно от мястото, където е прикрепен. Не използвайте инструмент за отстраняване на маркуча.
		
3 Свържете маркуча за оттичане и края на аксесоара, предоставен с машината, на мястото, където сте извадили маркуча от сушилната..		
4 Закрепете другия край на маркуча за източване на вода към директно оттичане на отпадъчни води или мивка.		

ЗАБЕЛЕЖКА	Изпускателният маркуч за вода трябва да бъде фиксиран на максимална височина 80 см. Уверете се, че маркучът за изпускане на вода не се прегъва, не се откача или притиска между изпускателната и сушилната машина.
	Маркучът трябва да бъде свързан, за да не се отделя от мястото му. Изтичащата вода може да причини повреда. Не удължавайте маркуча за източване на водата. Проверете дали водата тече с подходяща сила. Дренажният тръбопровод не трябва да бъде затворен или запушен.

	Ако с вашия продукт е предоставен пакет аксесоари, проверете подробните инструкции.
--	---

4.4 Регулиране на стойките

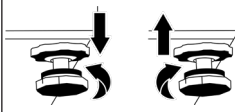
Докато сушилната машина застане равна и здрава, регулирайте стойките, като ги завъртите наляво и надясно.	
---	--

4.5 Преместване на сушилната машина

- Източете напълно водата в сушилната машина.
- Ако продуктът е свързан чрез директно разреждане, отстранете връзките на маркуча.

	Сушилната машина се препоръчва да се премести в изправено положение. В противен случай я наклонете надясно, когато гледате отпред и преместете сушилната машина. Изчакайте 12 часа преди да използвате сушилната машина.
---	--

4.6 Предупреждение относно шума

	
	Тъй като продуктът работи, от компресора от време на време могат да идват метални шумове, това е нормално.

	Когато продуктът работи, натрупаната вода се изпомпва в резервоара за вода. Нормално е да чувате изпомпващи звуци от уреда по време на тази операция.
---	---

4.7 Подмяна на лампичката за осветяване

Ако вашата сушилна машина има лампа за осветление на барабана;

Консултирайте се с оторизирания сервиз, за да смените крушката/LED, използвана при осветяване на вашата сушилна машина. Крушката в този продукт не е подходяща за домашно осветление. Предназначението на тази лампа е да осигури безопасно зареждане на прането в сушилната машина. Лампите, използвани в този уред, са устойчиви на тежки физически условия като температури над 50 °C.

5 Подготовка

	Първо прочетете „Инструкциите за безопасност“!
--	--

5.1 Опасност, която може да причини материални щети на продукта или околната среда

ЗАБЕЛЕЖКА	Пране, което не е безопасно за сушилна машина, може да повреди уреда и прането по време на сушене. Следвайте инструкциите на етикетите на прането, което ще изсушите. Сушете прането само с надпис „безопасно за сушилна машина“, написано на етикетите им.
------------------	---



5.2 Пране не подходящо за сушене в сушилна машина

ЗАБЕЛЕЖКА	Бельото с метални банели не трябва да се суши в сушилна машина. Ако тези метални банели се разхлабят и изтръгнат от дрехата, това може да повреди машината. Деликатни бродерии, памучни и копринени дрехи, дрехи, изработени от деликатен и ценен текстил, недришаси дрехи и завеси от тюл, не трябва да се сушат в сушилна машина.
------------------	--

5.3 Подготовка на прането за сушене

ЗАБЕЛЕЖКА	Предмети като монети, метални части, игли, пирони, винтове, камъни и др. могат да повредят барабанната група на продукта или да причинят проблеми с функционалната работа. Затова проверете цялото пране, което ще бъде заредено в продукта. Изсушете прането с метални аксесоари, като ципове, като ги обърнете отвътре. Затворете ципове, куки и закопчалки, закопчайте копчетата на капациите, завържете текстилни колани и колани за престилки.
------------------	---

5.4 Как да пестя електроенергия

- Използвайте възможно най-високата опция за изстискване, докато перете прането. Следователно можете да намалите периода на сушене и да намалите консумацията на енергия. Сортирайте прането според неговия вид и дебелина. Сушете заедно еднакви видове пране. Например кухненските кърпи и покривките за маса изсъхват по-бързо от кърпите за баня.
- Следвайте препоръките в ръководството за потребителя за избор на програма.
- По време на сушене не отваряйте вратата за зареждане, освен ако не е необходимо. Ако трябва да отворите вратата за зареждане, не я оставяйте отворена твърде дълго.
- Не добавяйте мокро пране, тъй като сушилната работи.
- Почиствайте влакнения филтър преди и след всяка сушене.
- Уверете се, че филтрите са чисти. Вижте поддръжката и почистването за подробности.
- За модели с димоотвод, спазвайте правилата за свързване на димните тръби, посочени в ръководствата, и почистете димоотвода.
- По време на сушене правилно проветрете средата, в която се намира сушилната машина.
- Програмата "Еко" е най-енергийно ефективната програма за сушене на мокро памучно пране и се използва за оценка на съответствието с нормативните изисквания за проектиране, съобразено с околната среда.
- Дръжте вратата за зареждане затворена, за да предотвратите загубата на топлина.

5.5 Правилна товароносимост

ЗАБЕЛЕЖКА

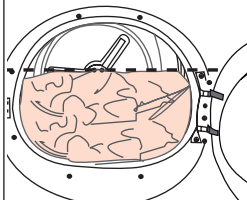

Ако прането в продукта надвишава максималната товароносимост, той може да не работи по предназначение и може да причини материални щети или да повреди продукта. За всяка програма следвайте максималната товароносимост.

- Зареждането на домашната сушилна машина до максималния капацитет, посочен от производителя за съответните програми, ще помогне за пестенето на енергия.

Посочените по-долу тегла са дадени като примери.

Пране	Прибл. тегло (гр)*	Пране	Прибл. тегло (гр)*
Памучно спално бельо (двоен размер)	1500	Памучни дрехи	500
Спално бельо (единичен размер)	1000	Дрехи	350
Чаршаф (двоен размер)	500	Деним	700
Чаршаф (единичен размер)	350	Носна кърпичка (10 бр.)	100
Голяма покривка за маса	700	Тениски	125
Малка покривка за маса	250	Блуза	150
Салфетки	100	Памучна риза	300
Кърпа за баня	700	Ризи	200
Кърпа за ръце	350		

* Тегло на сухото пране преди пране.

6 Включване на продукта

6.1 Контролен панел

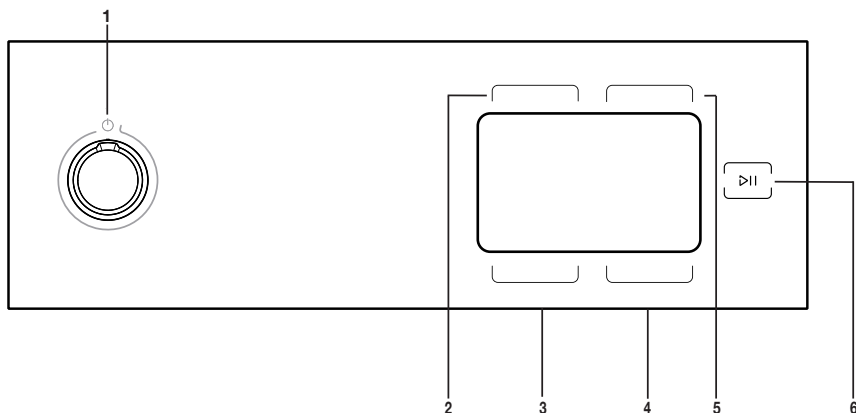

1. Бутон за включване/изключване/избор на програмата.
2. Бутон за избор на ниска температура
3. Бутон за избор на ниво на сухота и предотвратяване на намачквания.
4. Краен час и бутон за избор на родителски контрол.
5. Програма за таймер и бутон за избор на звуково предупреждение.
6. Бутон Старт / Готовност.

6.2 Символи



6.3 Подготовка на сушилнята

- Свържете сушилнята.
- Отворете люка на сушилнята.
- Отстранете всички чужди материали в него
- Поставете прането в машината без да го тъпчете.
- Натиснете и затворете люка.

ЗАБЕЛЕЖКА

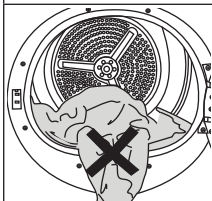

Уверете се, че до люка не се е струпало пране. Не използвайте сила при затваряне на вратата на машината.

- Изберете желаната програма с помощта на бутона Вкл./Изкл./Програма, машината ще се включи.



Избирането на програма с помощта на бутона Вкл./изкл./Програма не означава, че програмата е стартирана. Натиснете бутона Старт/Режим на готовност, за да стартирате програмата.

6.4 Избор на програма и таблица на потреблението на енергия

BG				
Програми	Описание на програмите	Капацитет (кг)	Скорост на въртене на машината (об/м)	Време на сушене (минути)
Cotton	Можете да изсушите своя термоустойчив памучен текстил с този цикъл. Избира се настройка за сушене, която е подходяща за дебелината на прането, което трябва да бъде изсушено, и желаното ниво на сухота.	9	1000	239
Eco	Еднослоен, ежедневен памучен текстил се суши възможно най-икономично.	9	1000	229
Cottons Iron dry***	Еднослоен, ежедневен памучен текстил се суши до леко влажно състояние, така че да е готов за гладене.	9	1000	180
Synthetics	Можете да изсушите целия си синтетичен текстил с този цикъл. Избира се настройка за сушене, която е подходяща за желаното ниво на сухота.	4	800	75
Mixed	Използвайте тази програма за сушене на дънки, които се центрофугират при високи обороти в сушилната. С тази програма могат да се сушат спортни и фирнес облекла.	4	1000	120
Towels	Кърпи за сушене като кухненска кърпа, кърпа за баня и кърпа за ръце.	5	1000	170
Sport	Използвайте за сушене на дрехи от синтетични, памучни или смесени тъкани, както и на водоустойчиви продукти като функционални якета, дъждобрани и т.н. Преди сушене ги обръщайте от обратната страна.	2	1000	135
Cool Refresh	Вентилира само в продължение на 10-160 минути, без да отделя горещ въздух. Можете да вентилирате памучното и лененото пране, което било затворено дълго време по време на тази програма, за да отстраните миризмата.	-	-	-
Timed Drying	Можете да изберете от програмите за време между 10 и 160 минути, за да постигнете желаното ниво на сушене при ниска температура. В тази програма операциите на сушилната се запазват за определено време, независимо от сухотата на прането.	-	-	-
Delicates	Можете да изсушавате вашето пране от деликатни тъкани или пране с етикет за ръчно пране (копринени блузи, тънко бельо и т.н.) на ниска температура на тази програма.	2	1200	50
Bed Linen	Изсушете 1 памучен или синтетичен комплект завивки, като затворите копчето/ципа.	2	1000	121
Duvet Down Wear	Използвайте го, за да изсушите Вашата завивка с пух.	-	800	119

Jeans	Можете да изсушавате вашите панталони, поли, ризи или якета от деним на тази програма.	4	1200	130
Shirts	Изсушава ризите по по-деликатен начин, причинява по-малко намачкване и улеснява гладенето.	1,5	1200	50
Baby	Тази програма е предназначена да изсушава изпраните текстилни изделия при по-висока температура от другите цикли, което я прави идеална за артикули като бебешки дрехи, бельо, кърпи и подобни тъкани.	5	800	185
Express 30'	Използвайте тази програма, за да имате 2 ризи готови за гладене.	0,5	1200	30
Консумация на енергия				
Програми	Капацитет (кг)	Скорост на въртене на машината (об/м)	Приблизително количество остатъчна влага	Консумация на енергия kWh
Cottons Eco*	9	1000	60%	2,40
Cottons Iron dry	9	1000	60%	1,80
Synthetics Cupboard Dry	4	800	40%	0,70
	Ако редовно изсушавате максимално натоварване от 9 кг от памук, препоръчваме да свържете дренажния маркуч, за да предотвратите спирането на сушилния в средата на цикъла, за да се изпразни резервоарът* (вж. раздел „Свързване към дренажен маркуч“)			

* : Стойностите по-горе са посочени при стандартни условия. Стойностите на потреблението може да варират от стойностите в таблицата в зависимост от вида пране, скоростта на центрофугата, условията на околната среда и нивата на напрежение.

***Програмата “Cotton Iron Dry” може да бъде зададена, като изберете програмата “Cotton” на контролния панел и след това изберете степента на сушене “Iron Dry”, като използвате бутона за избор на ниво на сушене. Можете да идентифицирате

BG				
Общи програми				
Програми	Капацитет (кг)	Програмен период (час:мин)	Консумация на енергия (Kwh)	
Памук еко	9	3:49	2,40	
Памук еко	4,5	2:10	1,30	
Памучно пране, изсушени за гладене	9	3:00	1,80	
Памучно пране, изсушени за гладене	4,5	1:48	1,08	
Сушене на памучно пране, готово за гардероба	9	3:59	2,50	
Сушене на памучно пране, готово за гардероба	4,5	2:20	1,40	
Сушене на памучно пране, готово за гардероба +	9	4:07	2,57	
Сушене на памучно пране, готово за гардероба +	4,5	2:28	1,46	
Памук Сушене готово за обличане++	9	4:15	2,63	
Памук Сушене готово за обличане++	4,5	2:36	1,52	
Сушене на синтетично пране, готово за гладене	9	0:55	0,51	
Синтетично пране, изсушено за гардероба	9	1:15	0,70	
Изкуствени материи Сушене готово за обличане++	9	1:23	0,77	
Изкуствени материи Сушене готово за обличане++	9	-	-	
Деликатно пране	2	0:50	0,58	
Деликатно изпиране на вълна	1,5	-	-	
Стойностите, дадени за програмите, различни от Eco, са само ориентировъчни.				
Различни режими на работа				
Разход на енергия (W)	Режим на изключване на захранването (W) (ако има такъв)	Режим на отложен режим на работа (W) (ако има такъв)	Режим на готовност (W) (ако има такъв)	Режим на готовност с функция за свързване (W) (ако има такава)
	0,50	4,00	0,50	-
Акустична емисия на въздушен шум при цикъл на сушене dB(A):				64

6.5 Допълнителни функции

Ниво на сушене

Бутонът за настройка на сушене се използва за регулиране на желаната сухота. Продължителността на програмата може да се променя в зависимост от избора.

	Можете да изберете тази функция само преди да стартирате програмата.
--	--

Предотвратяване от намачкване

Можете да включите или изключите функцията за предотвратяване на появата на намачквания, като натиснете бутона за край на времето за 3 секунди. Ако няма да извадите прането веднага след приключване на програмата, може да използвате функция за предотвратяване от намачкване, за да предпазите прането от намачкване.

Звуково предупреждение

Сушилнята издава звуково предупреждение, когато програмата е свършила. Натиснете бутона „Звуково предупреждение“, ако не искате звуково предупреждение. Когато натиснете бутона за звуково предупреждение, светлината угасва и не издава звук, когато програмата приключи.

	Можете да активирате тази функция преди или след стартиране на програмата.
--	--

Ниска температура

Можете да активирате тази функция само преди да стартирате програмата. Можете да активирате тази функция, ако искате да изсушите прането си на по-ниска температура. Продължителността на програмата ще бъде по-дълга, след като се активира.

Отложен край

С функцията “Отложен край” можете да отложите крайното време до 24 часа.

1. Отворете люка на сушилнята и поставете прането.
2. Изберете програмата за сушене.
3. Натиснете бутона “Отложен край” и задайте желаното от Вас време на отложения старт. Светодиодът за отложен край светва. (Когато натиснете и задържите бутона, отложеният край продължава без спиране).

4. Натиснете бутона Старт / Режим на готовност. Започва отброяването на отложения край. Знакът „:“ в средата на желания отложен край започва да мига.

	В рамките на отложения край можете да добавяте или махате пране. Показаното време е сбор от времето за нормално сушене и отложения край. Светодиодът “Отложен край” ще изгасне в края на отброяването, сушенето започва и светодиодът за сушене светва.
---	---

Промяна на функцията с отложен край

Ако искате да промените продължителността по време на обратното броене:

Поставете програмата на пауза и натиснете бутона за включване / изключване / избор на програма и отменете програмата. Изберете желаната от Вас програма и повторете процеса за избор на отложен край.

Отмяна на функцията Отложен край

Ако искате да отмените зададеното отброяване на отложен край и да стартирате програмата веднага:

Поставете програмата на пауза и натиснете бутона за включване / изключване / избор на програма и отменете програмата. Изберете желаната програма и натиснете бутона “Старт / Пауза”.

6.6 Предупредителни индикации

	Предупредителните индикатори могат да се различават в зависимост от модела на Вашия уред.
---	---

Почистване на филтъра

Когато програмата приключи, предупредителният индикатор за почистване на филтъра светва.

Резервоар за вода

Ако резервоарът за вода се напълни, докато програмата все още е активна, предупредителният индикатор започва да мига и машината преминава в режим на готовност. В този случай изпразнете резервоара за вода и стартирайте програмата с помощта на бутона Старт/Режим на готовност. Предупредителните индикатори изгасват, а програмата се възобновява.

Почистване на чекмеджето на филтъра / топлообменника

Предупредителният символ мига периодично, за да напомни, че филтърът на чекмеджето трябва да се почисти.

6.7 Стартиране на програмата

Натиснете бутона **Старт/Режим** на готовност, за да стартирате за програмата.

Индикаторите “Старт/Режим на готовност” ще светнат, за да покаже, че програмата се е стартирала.

6.8 Защита от деца

Сушилнята има защита от деца, която не позволява прекъсване на програма при натискане на някой бутон. Ако защитата от деца е активирана, всички бутони на панела, с изключение на бутона за избор на програма **Вкл./Изкл.** са деактивирани.

Натиснете бутона **Крайно време за 3 секунди**, за да активирате заключването за деца.

Функцията “Защита от деца” трябва да се деактивира, за да можете да стартирате нова програма след приключване на текущата, или за да можете да се намесите в програмата. За да деактивирате защитата от деца, задържете натиснати същите бутони за 3 секунди.

	Когато функцията “Защита от деца” е активирана, предупредителният индикатор на екрана светва.
--	---

Когато е активирана функцията **Защита от деца** е активирана:

Когато сушилнята работи или е в режим на готовност, индикаторните символи няма да се променят при промяна на позицията на бутона за избор на програма.

	Когато сушилнята работи и защитата от деца е активна, ако бутонът за избор на програма е завъртян, ще се чуе двоен звуков сигнал. Ако защитата от деца е деактивирана, преди бутонът за избор на програма да се завърти на първоначалното си място, програмата ще бъде прекратена, тъй като бутонът за избор на програма е изместен.
--	--

6.9 Промяна на програмата след нейното стартиране

Можете да промените програмата, която сте избрали, за да изсушите прането с друга програма, след като сушилнята започне да работи.

- Например поставете програмата на пауза и завъртете бутона **Включване / Изключване / Избор** на програма, за да изберете програмата **Extra Dry** вместо **Ironing Dryness**.
- Натиснете бутона **Старт/Режим** на готовност, за да стартирате за програмата.

Добавяне и изваждане на дрехи по време а режима на готовност

Ако искате да добавяте в или изваждате дрехи от сушилнята след стартиране на програмата за сушене:

- Натиснете бутона **Старт/Режим** на готовност, за да поставите сушилнята в режим на готовност. Сушенето спира.
- Отворете люка докато сушилнята е в режим на готовност и затворете вратата след добавяне или изваждане на пране.
- Натиснете бутона **Старт/Режим** на готовност, за да стартирате за програмата.

	Добавянето на пране след стартиране на сушенето може да доведе до смесване на сухото пране в машината с мокро пране и оставяне на прането във влажна среда в края на операцията. Добавянето или премахването на прането по време на сушенето може да се повтори толкова пъти, колкото желаете. Но тази операция непрекъснато прекъсва сушенето и по този начин увеличава продължителността на програмата и консумацията на енергия. Поради това се препоръчва да добавяте пране, преди да стартирате програмата. Ако се избере нова програма чрез завъртане на бутона за избор на програма, докато сушилнята е в режим на готовност, текущата програма се прекъсва.
---	---



Не докосвайте вътрешната повърхност на барабана, докато добавяте или изваждате дрехи по време на работеща програма. Повърхността на барабана е гореща.

6.10 Прекратяване на програмата

Ако искате да отмените програмата и да прекратите сушенето по някаква причина, след като сушилната машина започне да работи, поставете програмата на пауза и завъртете бутона Включване / Изключване / Избор на програма; програмата се прекратява.



Вътрешността на сушилнята е много гореща, когато прекъснете програмата, докато машината работи, затова стартирайте програмата за опресняване, за да я охладите.

6.11 Край на програмата

Когато програмата приключи, светодиодният индикатор за Край / Предотвратяване от Намачкване и Предупреждение за почистване на влакнения филтър върху индикатора за проследяване на програмата се включва. Люкът може да се отвори и сушилнята е готова за следващия цикъл.

Завъртете бутона Вкл. / Изкл. / Избор на програма в положение Вкл. / Изкл., за да изключите сушилнята.



Ако прането не е извадено след приключване на програмата, функцията за Предотвратяване от Намачкване се активира за 2 часа, за да се избегне намачкването на прането в сушилнята. Програмата завърта прането на интервали от 10 минути, за да се избегне неговото набръчкване.

6.12 Функция за миризми

Ако вашата сушилня има функция за миризми, прочетете ръководството на ProScent, за да използвате тази функция.

7 Поддръжка и почистване



Първо прочетете „Инструкциите за безопасност“!

7.1 Филтри за мъх (вътрешни и външни филтри) / Почистване на вътрешната повърхност на вратата за зареждане

Космите и влакната, които се отделят от прането по време на процеса на сушене, се събират от филтъра за власинки. Недостатъчното почистване на филтрите може да увеличи продължителността на сушене и консумацията на енергия.

Недостатъчното почистване на филтрите може да причини влажно пране след цикъл на сушене. При почистването на филтрите трябва да се отстранят замърсяванията и космите, за да се предотврати разпространението на микро пластмаси в използваната водна система. По време на почистването на филтрите водата не трябва да се изпуска към канализацията.



След всеки цикъл на сушене почиствайте филтъра за мъх и вътрешната повърхност на вратата за зареждане.

ЗАБЕЛЕЖКА

Вашата сушилна машина има 2 филтъра за мъх, като единият е поставен в другия. Не използвайте продукта без филтрите за мъх.

За да почистите филтъра за влакна:

- Отворете люка на сушилната.
- Хванете първата част (вътрешния филтър) на двукомпонентния филтър за мъх и я извадете, като я издърпате нагоре.

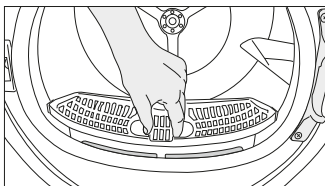

- Отстранете втората част (външния филтър), като го издърпате нагоре.

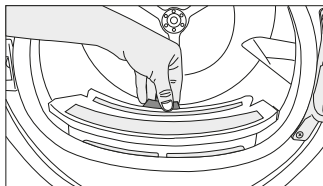

Уверете се, че косите, влакната и памучните топки не попадат в прореза, където са инсталирани филтрите.

- Отворете двата влакнести филтъра (външен и вътрешен) и отстранете влакната с ръце или с четката на въздушния дефлектор. Можете да почистите космите във филтрите с прахосмукачка. За да се избегне разпространението на микро пластмаса в използваната водна система, мъхът трябва да се изхвърля в кофата за боклук, а не да се мие в канализацията.

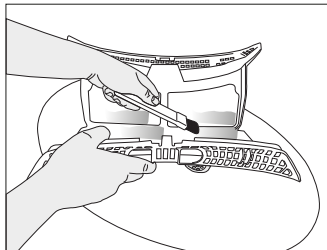
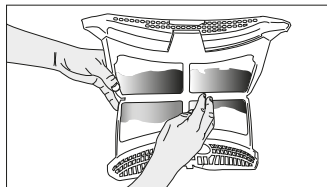
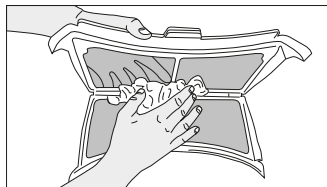

- Поставете филтрите за мъх един върху друг и ги върнете на мястото им.

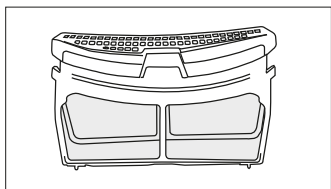

- Почистете вътрешната повърхност на вратата за зареждане и уплътнението с мека влажна кърпа или четка върху въздушния дефлектор.

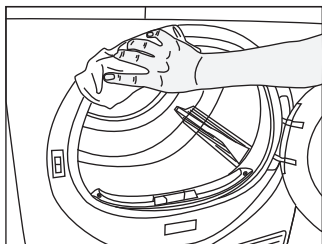
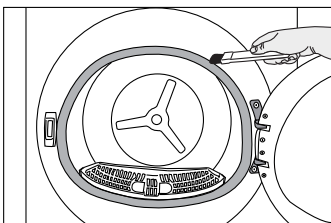
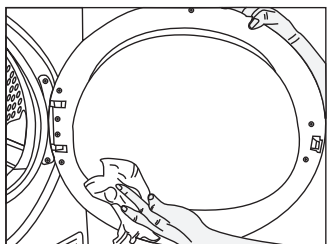

7.2 Почистване на сензора

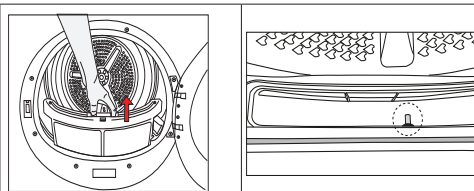

- Има сензори за влага в сушилнята, които установяват дали прането е сухо или не.

За да почистите сензорите:

- Отворете люка на сушилнята.
- Извадете филтъра за власинки, като го издърпате нагоре.
- Почистете сензора с ръка, ако по него се е натрупал пух.



Почиствайте металните повърхности на сензора 4 пъти годишно.
Не използвайте метални инструменти за почистване на металните повърхности на сензорите.



Поради опасност от пожар и експлозия, не използвайте разтвори, почистващи материали или подобни инструменти за почистване на сензори.

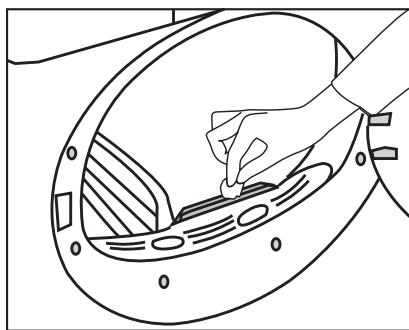

7.3 Изпразване на резервоара за вода

По време на сушене влагата се отстранява от прането и се кондензира, след което водата се натрупва в резервоара за вода. Изпразвайте резервоара за вода след всяка сушене.



Кондензираната вода не е питейна! Не изваждайте резервоара за вода, докато програмата работи!

Ако не изпразните резервоара за вода, по време на следващите сесии за сушене машината ще спре да работи поради пълния резервоар за вода и предупредителната икона на резервоара за вода ще мига. В този случай изпразнете резервоара за вода и за да продължите сушенето, натиснете бутона Старт / Готовност.

За да източите резервоара за вода:

Внимателно издърпайте резервоара за вода от чекмеджето.

Източете водата от резервоара.

Извадете внимателно резервоара за вода в чекмеджето или плочата.

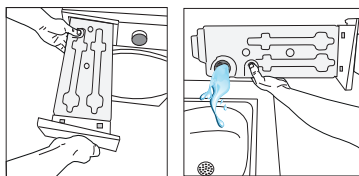

Ако във фунията на резервоара за вода се натрупат власинки, отстранете ги под течаща вода.

Поставете обратно резервоара за вода.



Ако се използва опция за директно разреждане, не се изисква източване на резервоара за вода.

7.4 Почистване на кондензатора

Космите и влакната, които не се събират от влакнения филтър, се натрупват върху металната повърхност на кондензатора зад въздушния дефлектор. Тези влакна трябва да се почистват редовно.

Ако иконата за почистване на кондензатора мига, проверете металната повърхност. Ако има влакна, почистете ги. Трябва да се проверява поне на всеки 6 месеца.

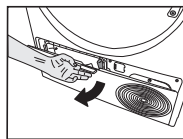

Отворете дъската на пръстите на краката, като издърпате бутона.

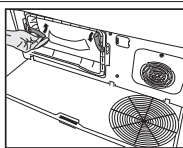

Преместете ключалките, за да отворите капака на въздушния дефлектор.

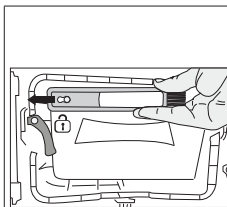

Издърпайте четката наляво, за да я премахнете. Можете да използвате почистващата четка за почистване на филтър, кондензиране на метална повърхност и натрупани влакна на вратата.



Четката за почистване е вътре в торбата с документация. Вземете четката си от торбата с документация и я поставете на мястото ѝ на въздушния дефлектор, за да я съхранявате.

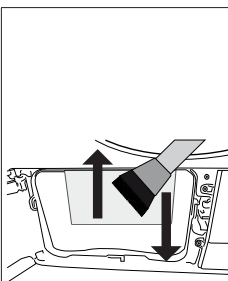

Почистете влакната върху металната повърхност на кондензатора с влажна кърпа или четката на въздушния дефлектор в посока нагоре - надолу. Не почиствайте в посока ляво - дясно, тъй като това може да повреди металните пластини на кондензатора. Можете да използвате прахосмукачка с четка за почистване. Ако прахосмукачката няма четка, не се препоръчва да се използва за почистване на кондензатора.

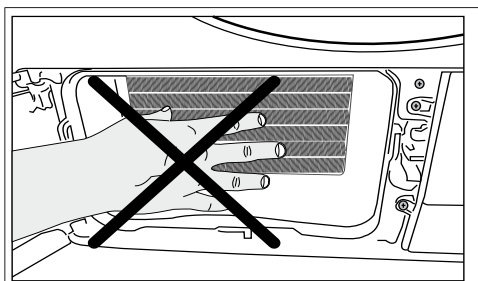
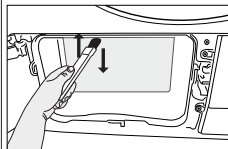

Когато капакът на въздушния дефлектор е свален, нормално е да има вода в пластмасовата секция пред кондензатора.

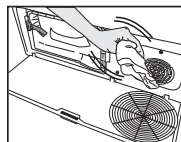

Ако видите натрупване на влакна върху капака на вентилатора и дъската на пръстите, отстранете с кърпа.

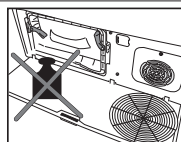

Ако видите натрупване на влакна върху капака на вентилатора и дъската на пръстите, отстранете с кърпа.

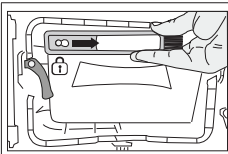

След почистване на филтъра, вратата и кондензатора, плъзнете четката надясно и я заключете на мястото си.

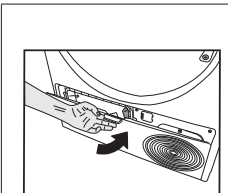

След като процесът на почистване приключи, поставете капака на въздушния дефлектор на мястото му, преместете ключалките, за да го затворите, и затворете дъската за пръсти.

ЗАБЕЛЕЖКА

Не използвайте абразивни материали или стоманена вата за почистване на барабана.



Можете да почиствате само с ръка, ако носите предпазни ръкавици. Не се опитвайте да почиствате с голи ръце. Ребрата на кондензатора могат да повредят ръцете ви. Почистването отляво надясно може да повреди перките на кондензатора. Това може да доведе до проблеми със сушенето.

8 Отстраняване на неизправности

Сушенето отнема твърде много време.

Възможно е порите на филтъра за мъх (вътрешен и външен филтър) да са запушени. >>> Може да се почиства с прахосмукачка.

Възможно е предната страна на кондензатора да е запушена. >>> Почистете предната страна на кондензатора.

Вентилационните решетки пред машината може да са затворени. >>> Отстранете всички предмети пред вентилационните решетки, които блокират вентилацията.

Вентилацията може да е недостатъчна, ако сушилната е монтирана в малко пространство. Отворете вратата или прозорците, за да предотвратите покачването на стайната температура.

Ако има сензор за влажност;

Възможно е по сензора за влажност да се е натрупал варовик. >>> Почистете сензора за влага.

Възможно е машината да е претоварена с пране. >>> Не претоварвайте сушилната прекалено много.

Възможно е прането да не е центрофугирано достатъчно. >>> Завъртете на по-висока скорост в пералната машина.

След сушене прането излиза влажно.

Възможно е да не е използвана правилната програма за вида пране. >>> Проверете етикетите за грижа върху прането и изберете програма, идеална за вида на прането, или използвайте допълнителни програми за време.

Възможно е порите на филтъра за мъх (вътрешен и външен филтър) да са запушени. >>> Може да се почиства с прахосмукачка.

Възможно е предната страна на кондензатора да е запушена. >>> Почистете предната страна на кондензатора.

Възможно е машината да е претоварена с пране. >>> Не претоварвайте сушилната прекалено много.

Възможно е прането да не е центрофугирано достатъчно. >>> Завъртете на по-висока скорост в пералната машина.

Сушилнята не се включва или програмата не може да се стартира. Сушилнята не се включва, когато е настроена.

Захранващият щепсел може да не е включен в контакта. >>> Уверете се, че щепселът е включен.

Вратата за зареждане може да бъде оставена отворена. >>> Уверете се, че вратата за зареждане е правилно затворена.

Възможно е програмата да не е зададена или да не е натиснат бутонът Старт/Пауза. >>> Уверете се, че програмата е настроена и не е в режим на готовност.

Функцията "Защита от деца" може да е активирана. >>> Изключете функцията "Защита от деца".

Програмата беше прекъсната без причина.

Вратата за зареждане може да не е затворена правилно. >>> Уверете се, че вратата за зареждане е правилно затворена.

Електрозахранването може да е прекъснато. >>> Натиснете бутона Старт / Режим на готовност / Отказ, за да стартирате програмата.

Резервоарът за вода може да е пълен. >>> Изпразнете резервоара за вода.

Прането се свива, матира или разваля.

Възможно е да не е използвана правилната програма за вида пране. Проверете етикетите на дрехите и изберете подходяща програма.

От товарната врата тече вода.

Възможно е по вътрешните повърхности на вратата за зареждане и по повърхностите на уплътнението на вратата за зареждане да се е събрал мъх. >>> Почистете вътрешните повърхности на люка и повърхностите на уплътнението на люка.

Вратата за зареждане се отваря сама.

Вратата за зареждане може да не е затворена правилно. >>> Натискайте люка, докато се чуе звук от затваряне.

Предупредителният символ за резервоара за вода е включен/мига.

Резервоарът за вода може да е пълен. >>> Изпразнете резервоара за вода.

Възможно е маркучът за отвеждане на водата да се е сгънал. Ако продукът е свързан директно с изтичане на мръсни води, проверете маркуча за източване на водата.

Осветлението вътре в сушилната не се включва. (При модели с лампи)

Възможно е сушилната машина да не е била включена с бутона за включване/изключване. >>> Уверете се, че сушилната е включена.

Лампата може да е счупена. >>> За смяна на лампата се свържете с оторизиран сервиз.

Иконата или лампичката против намачкване свети.	
Може да се активира програма против намачкване, която предпазва прането в сушилнята от намачкване. >>> Изключете сушилнята и извадете прането.	
Иконата за почистване на филтъра за влакна свети	
Възможно е филтрите за мъх (вътрешни и външни) да не са чисти. >>> Може да се почиства с прахосмукачка. В порите на филтъра за власинки може да се образува слой, който да доведе до запушване. >>> Може да се почиства с прахосмукачка. В порите на филтъра за мъх (вътрешен и външен филтър) може да се образува слой, който да доведе до запушване. <<Може да се почиства с прахосмукачка.>> Възможно е филтрите за мъх да не са на мястото си. >>> Поставете вътрешните и външните филтри на местата им. Екологично чистата филтърна кърпа може да не се монтира върху пластмасовата част, а предната част на кондензатора може да е запушена.>>>Монтирайте екологично чистия филтър към пластмасовата част и я поставете върху корпуса на филтъра. Възможно е екологичните филтри да не са сменени, въпреки че предупредителният символ свети. „Сменете филтъра си.“	
Машината издава звук сигнал,	
Възможно е филтрите за мъх да не са на мястото си. >>> Поставете вътрешните и външните филтри на местата им. Възможно е филтрите на машината да не са монтирани.>>> Монтирайте филтрите за мъх (вътрешен и външен) или екологичния филтър в корпуса им.	
Мига предупредителната икона на кондензатора.	
Предната част на кондензатора може да е запушена с влакна. >>> Почистете предната страна на кондензатора. Възможно е филтрите за мъх да не са на мястото си. >>> Поставете вътрешните и външните филтри на местата им.	
Осветлението в сушилнята се включва. (При модели с лампи)	
Ако сушилнята е включена в електрическия контакт, бутонът за включване / изключване е натиснат и вратата е отворена; светлината се включва. Изключете сушилнята от контакта или поставете бутона Включи/Изключи в изключена позиция.	
Иконата Wi-Fi мига непрекъснато. (Функционални модели на HomeWhiz)	
>>> Продуктът може да не е свързан към безжичната мрежа. Следвайте инструкциите за свързване към мрежата. Устройството, което уредът използва за свързване към мрежата, може да е повредено. Проверете го. Възможно е уредът да не е свързан с мрежата, тъй като е извън обхвата на Wi-Fi..	
Проверете стъпките по-долу, ако на екрана се появи "F L t".	
Възможно е филтрите да са замърсени. Почистете вътрешните и външните филтри В зоната на вратата за зареждане, ако използвате вътрешните и външните двойни филтри. >>> Уверете се, че са инсталирани и двата филтъра. Предната страна на кондензатора може да е замърсена. >>> Отворете и проверете ударната зона и се уверете, че е чиста. Разгледайте раздела за поддръжка и почистване. Чуждите предмети, ако има такива, трябва да се отстранят от барабана на сушилнята машина, Резервните части ще бъдат налични за период до 10 години, в съответствие с изискванията на конкретния регламент.	



Ако проблемът не бъде отстранен, след като следвате инструкциите в този раздел, свържете се с вашия доставчик или с оторизиран сервиз. Никога не се опитвайте да поправяте сами неизправен продукт.



Ако възникне проблем с някоя от частите на уреда, можете да поискате замяна, като се обърнете към най-близкия оторизиран сервиз и посочите номера на модела на уреда. Използването на уреда с неоригинални части може да доведе до неправилно функциониране на уреда.
Производителят и дистрибуторът не носят отговорност за неизправности, причинени от неоригинални части.

9 Предупреждение за отказ от права



Някои (прости) неизправности могат да бъдат отстранени от крайния потребител, без да създават проблеми с безопасността или да водят до опасна работа, при условие че се спазват тези инструкции. (Вижте раздела "Искам да го поправам сам".) Затова, освен частите в раздела "Искам да го поправам сам", които крайните потребители могат да поправят сами, се препоръчва уредът да се поправя в оторизиран сервиз, за да се предотвратят проблеми с безопасността и да се запази гаранцията на продукта Indesit.

9.1 Искам да го поправам сам

Ремонтите, извършвани от крайните потребители, могат да включват следните резервни части. Врата за зареждане, уплътнение на вратата, дръжки на вратата, механизъм за заключване на вратата и панти, филтри за мъх, въздушни филтри, периферни пластмасови части, резервоар на кондензатора. (Актуален списък с резервни части можете да намерите на <https://parts-selfservice.europeanappliances.com/> към 1 март 2021 г.) Освен това не забравяйте да извършвате ремонтите си, като спазвате инструкциите на <https://parts-selfservice.europeanappliances.com/> за да гарантирате безопасността на продукта и да предотвратите сериозни наранявания. За ваша безопасност първо изключете продукта от електрическата мрежа, преди да извършвате каквито и да било ремонти. Indesit не носи отговорност за проблеми с безопасността, които могат да възникнат поради ремонтни дейности или опити за ремонт на части, различни от тези в актуалния списък с резервни части или намерени на адрес <https://parts-selfservice.europeanappliances.com/> и извършени от крайни потребители, които не спазват инструкциите в ръководствата за потребителя или намерени на адрес <https://parts-selfservice.europeanappliances.com/>. В такива случаи гаранцията на Indesit се анулира. Ето защо настоятелно съветваме крайните потребители да се въздържат от ремонт на части, различни от посочените по-горе резервни части, и да се обръщат към оторизирания сервиз, когато е необходимо.

Подобни ремонти, извършвани от крайни потребители, могат да доведат до проблеми с безопасността, да повредят продукта и да причинят пожари, наводнения, токови удари и сериозни наранявания. Не само изброените по-горе, следните части трябва да бъдат ремонтирани в оторизиран сервиз. Двигател, помпа, дънна платка, моторна платка, екранна карта и др. Производителят/продавачът не може да бъде държан отговорен за ситуации, причинени от крайни потребители, които не спазват написаното по-горе. Ремонтите, извършвани от крайните потребители, могат да включват следните резервни части. Врата за зареждане, уплътнение на вратата, дръжки на вратата, механизъм за заключване на вратата и панти, филтри за мъх, въздушни филтри, периферни пластмасови части, резервоар на кондензатора. (Актуален списък с резервни части можете да намерите на <https://parts-selfservice.europeanappliances.com/> към 1 март 2021 г.) Освен това не забравяйте да извършвате ремонтите си, като спазвате инструкциите на <https://parts-selfservice.europeanappliances.com/> за да гарантирате безопасността на продукта и да предотвратите сериозни наранявания. За ваша безопасност първо изключете продукта от електрическата мрежа, преди да извършвате каквито и да било ремонти. Indesit не носи отговорност за проблеми с безопасността, които могат да възникнат поради ремонтни дейности или опити за ремонт на части, различни от тези в актуалния списък с резервни части или намерени на адрес <https://parts-selfservice.europeanappliances.com/> и извършени от крайни потребители, които не спазват инструкциите в ръководствата за потребителя или намерени на адрес <https://parts-selfservice.europeanappliances.com/>. В такива случаи гаранцията на Indesit се анулира. Ето защо настоятелно съветваме крайните потребители да се въздържат от ремонт на части, различни от посочените по-горе резервни части, и да се обръщат към оторизирания сервиз, когато е необходимо. Подобни ремонти, извършвани от крайни потребители, могат да доведат до проблеми с безопасността, да повредят продукта и да причинят пожари, наводнения, токови удари и сериозни наранявания. Не само изброените по-горе, следните части трябва да бъдат ремонтирани в оторизиран сервиз. Двигател, помпа, дънна платка, моторна платка, екранна карта и др. Производителят/продавачът не може да бъде държан отговорен за ситуации, причинени от крайни потребители, които не спазват написаното по-горе.

Αγαπητέ Πελάτη,

Διαβάστε το παρόν εγχειρίδιο οδηγιών πριν τη χρήση αυτού του προϊόντος!

Ευχαριστούμε που επιλέξατε ένα προϊόν INDESIT . Θα θέλαμε να έχετε τη μέγιστη απόδοση από αυτό το υψηλής ποιότητας προϊόν που έχει κατασκευαστεί με τεχνολογία αιχμής. Βεβαιωθείτε να διαβάσετε και να κατανοήσετε πλήρως αυτό το εγχειρίδιο οδηγιών και τη συμπληρωματική τεκμηρίωση πριν τη χρήση.

Τηρείτε όλες τις προειδοποιήσεις και πληροφορίες που περιέχονται στο παρόν εγχειρίδιο. Με αυτόν τον τρόπο μπορείτε να προστατέψετε και τον εαυτό σας, αλλά και τη συσκευή σας από δυνητικές ζημιές.

Φυλάξτε το εγχειρίδιο. Συμπεριλάβετε αυτόν τον οδηγό με τη μονάδα όταν την παραδώσετε σε τρίτους.

Σύμβολα και παρατηρήσεις

Στις οδηγίες χρήσης χρησιμοποιούνται τα ακόλουθα σύμβολα:



Επικίνδυνη κατάσταση που μπορεί να προκαλέσει θάνατο ή τραυματισμό



Διαβάστε το εγχειρίδιο



Σημαντικές πληροφορίες ή χρήσιμες συμβουλές για τη χρήση



Προειδοποίηση για καυτές επιφάνειες



Προειδοποίηση για ηλεκτροπληξία



Προειδοποίηση για κίνδυνο υπεριώδους (UV) ακτινοβολίας



Προειδοποίηση για ζεμάτισμα



Η συσκευασία του προϊόντος είναι κατασκευασμένη από ανακυκλώσιμα υλικά σύμφωνα με την Εθνική νομοθεσία προστασίας του περιβάλλοντος.



Προειδοποίηση για φωτιά

ΕΠΙΣΗΜΑΝΣΗ Επικίνδυνη κατάσταση που μπορεί να προκαλέσει υλικές ζημιές στο προϊόν ή στον περίγυρό του



ΑΝΑΚΥΚΛΩΜΕΝΟ &
ΑΝΑΚΥΚΛΩΣΙΜΟ ΧΑΡΤΙ

Αυτό το προϊόν κατασκευάστηκε με χρήση της πιο σύγχρονης τεχνολογίας σε συνθήκες φιλικές προς το περιβάλλον.

1 ΟΔΗΓΙΕΣ ΓΙΑ ΤΗΝ ΑΣΦΑΛΕΙΑ	37
2 Οδηγίες προστασίας του περιβάλλοντος	44
2.1 Συμμόρφωση με τους κανονισμούς ΑΗΗΕ και Τελική διάθεση αποβλήτων	44
2.2 Πληροφορίες για τη συσκευασία	44
2.3 Τυπικές πληροφορίες συμμόρφωσης και δοκιμών / Δήλωση συμμόρφωσης ΕΕ	44
3 Το στεγνωτήριό σας	45
3.1 Τεχνικές προδιαγραφές	45
3.2 Γενικά για την εμφάνιση	46
3.3 Αντικείμενο παράδοσης	46
4 Εγκατάσταση	47
4.1 Σωστή θέση εγκατάστασης	47
4.2 Αφαίρεση του συγκροτήματος ασφάλειας μεταφοράς	47
4.3 Σύνδεση νερού	48
4.4 Ρύθμιση των βάσεων	48
4.5 Μετακίνηση του στεγνωτηρίου	48
4.6 Προειδοποίηση σχετικά με τον θόρυβο.....	49
4.7 Αντικατάσταση του λαμπτήρα φωτισμού	49
5 Προετοιμασία	50
5.1 Ρούχα κατάλληλα για στέγνωμα σε στεγνωτήριο	50
5.2 Ρούχα ακατάλληλα για στέγνωμα σε στεγνωτήριο	50
5.3 Προετοιμασία των ρούχων για στέγνωμα	50
5.4 Τι να κάνετε για εξοικονόμηση ενέργειας	50
5.5 Σωστή ποσότητα φορτίου	51

6 Λειτουργία του προϊόντος	52
6.1 Πίνακας χειρισμού	52
6.2 Σύμβολα	52
6.3 Προετοιμασία του στεγνωτηρίου	53
6.4 Πίνακας επιλογής προγράμματος και καταναλώσεων	54
6.5 Βοηθητικές λειτουργίες	57
6.6 Προειδοποιητικές ενδείξεις	57
6.7 Εκκίνηση του προγράμματος	58
6.8 Κλείδωμα για παιδιά	58
6.9 Αλλαγή του προγράμματος μετά την έναρξή του	58
6.10 Ακύρωση του προγράμματος	59
6.11 Τέλος του προγράμματος	59
6.12 Λειτουργία Αρωματισμού	59
7 Συντήρηση και καθαρισμός	60
7.1 Φίλτρα χνουδιού (εσωτερικό και εξωτερικό φίλτρο) / Καθαρισμός της εσωτερικής επιφάνειας της πόρτας φόρτωσης	60
7.2 Καθαρισμός του αισθητήρα	61
7.3 Εκκένωση του δοχείου νερού	62
7.4 Καθαρισμός του συμπυκνωτή	62
8 Αντιμετώπιση προβλημάτων	64
9 Προειδοποίηση Δήλωση Αποποίησης Ευθυνών	66
9.1 Θέλω να το φτιάξω μόνος/μόνη μου	66

1 ΟΔΗΓΙΕΣ ΓΙΑ ΤΗΝ ΑΣΦΑΛΕΙΑ

ΣΗΜΑΝΤΙΚΕΣ ΟΔΗΓΙΕΣ ΠΟΥ ΠΡΕΠΕΙ ΝΑ ΔΙΑΒΑΣΕΤΕ ΚΑΙ ΝΑ ΤΗΡΕΙΤΕ



Αυτό το σύμβολο σας υπενθυμίζει να διαβάσετε το εγχειρίδιο οδηγιών. Πριν χρησιμοποιήσετε τη συσκευή, διαβάστε αυτές τις οδηγίες για την ασφάλεια. Φυλάξτε τις οδηγίες σε κοντινό σημείο για μελλοντική αναφορά. Αυτές οι οδηγίες και η συσκευή περιλαμβάνουν σημαντικές προειδοποιήσεις σχετικά με την ασφάλεια, τις οποίες πρέπει να τηρείτε σε κάθε περίπτωση. Ο κατασκευαστής δεν φέρει καμία ευθύνη για τη μη τήρηση αυτών των οδηγιών ασφαλείας, για ακατάλληλη χρήση της συσκευής ή λανθασμένη ρύθμιση των χειριστηρίων.



ΠΡΟΕΙΔΟΠΟΙΗΗ:

- Αυτό το σύμβολο δείχνει ότι αυτή η συσκευή χρησιμοποιεί εύφλεκτο υκτικό μέσο. Εάν το υκτικό έχει διαρροή και εκτεθεί σε εξωτερική πηγή ανάφλεξης, υπάρχει κίνδυνος πυρκαγιάς.



Αυτή η συσκευή περιέχει υκτικό R290 που είναι εύφλεκτο αλλά φιλικό προς το περιβάλλον.





ρατήστε τα μικρά παιδιά (0-3 ετών) μακριά από η συσκευή. ρατήστε τα μικρά παιδιά (3-8 ετών) μακριά από η συσκευή εκτός εάν επιτηρούνται διαρκώς. Η συσκευή μπορεί να χρησιμοποιηθεί από παιδιά ηλικίας 8 ετών και άνω ή άτομα με μειωμένες σωματικές, αισθητηριακές ή διανοητικές ικανότητες ή με έλλειψη εμπειρίας και γνώσης της συσκευής, εφόσον βρίσκονται υπό επιτήρηση ή έχουν λάβει οδηγίες σχετικά με την ασφαλή χρήση της συσκευής και κατανοούν τους κινδύνους που συνεπάγεται. α παιδιά δεν πρέπει να παίζουν με τη συσκευή. Εργασίες καθαρισμού και συντήρησης δεν πρέπει να εκτελούνται από παιδιά χωρίς επιτήρηση.



ΠΡΟΕΙΔΟΠΟΙΗΗ: Ποτέ μην θέτετε εκτός λειτουργίας το στεγνωτήριο προτού ολοκληρωθεί ο κύκλος στεγνώματος, εκτός εάν αφαιρέσετε γρήγορα τα ρούχα και τα απλώσετε έτσι ώστε να διασκορπιστεί η θερμότητα.

 Είδη που έχουν λερωθεί με ουσίες όπως μαγειρικό λάδι, ακετόνη, αλκοόλ, βενζίνη, κηροζίνη, προϊόντα αφαίρεσης κηλίδων, τερεβινθίνη, κεριά και αφαιρούμενα κεριά και αντικείμενα όπως αφρώδες καουτσούκ (αφρός από λατέξ), καλύμματα ντους, αδιάβροχα υφάσματα, αντικείμενα από καουτσούκ και ρούχα ή μαξιλάρια εφοδιασμένα με αφρώδες ελαστικό τακάκια δεν πρέπει να στεγνώνονται στο στεγνωτήριο. Αφαιρέστε όλα τα αντικείμενα από τις τσέπες όπως αναπτήρες και σπύρτα. Μη χρησιμοποιείτε το στεγνωτήριο εάν έχουν χρησιμοποιηθεί χημικές ουσίες για τον καθαρισμό.

 Ρούχα εμποτισμένα με λάδι δεν πρέπει να στεγνώνονται στο στεγνωτήριο λόγω της υψηλής ευφλεξιμότητάς τους.

 Ποτέ μην ζορίζετε την πόρτα να ανοίξει και μην την χρησιμοποιείτε ως σκαλοπάτι.

ΕΠΙΤΡΕΠΟΜΕΝΗ ΧΡΗΣΗ

 **ΠΡΟΣΟΧΗ:** Η συσκευή δεν προορίζεται για χρήση σε συνδυασμό με εξωτερικό χρονοδιακόπτη ή ξεχωριστό σύστημα απομακρυσμένου ελέγχου.

 Η συσκευή αυτή έχει σχεδιαστεί για οικιακή χρήση καθώς και για παρόμοιες χρήσεις όπως: χώροι κουζίνας προσωπικού σε καταστήματα, γραφεία και σε άλλους χώρους εργασίας, αγροκτήματα, από πελάτες σε ξενοδοχεία, μοτέλ, bed & breakfast και άλλους χώρους κατοικίας.

 Αυτή η συσκευή δεν προορίζεται για επαγγελματική χρήση. Μην χρησιμοποιείτε τη συσκευή σε εξωτερικό χώρο.

 Μην αποθηκεύετε εκρηκτικές ή άλλες εύφλεκτες ουσίες (π.χ. πετρέλαιο ή κουτάκια αερολύματος) μέσα ή κοντά στη συσκευή - κίνδυνος πυρκαγιάς.

 Μην φορτώνετε τη συσκευή πάνω από τη μέγιστη χωρητικότητα (kg στεγνών ρούχων) που αναγράφεται στον πίνακα προγραμμάτων.

 Μην στεγνώνετε άπλυτα ρούχα στο στεγνωτήριο.

 Φροντίστε να μην υπάρχουν γύρω από το στεγνωτήριο χνουδία και σκόνη.

 τα μαλακτικά ρούχων ή παρόμοια προϊόντα πρέπει να χρησιμοποιούνται με τον τρόπο που αναφέρεται στις οδηγίες χρήσης του μαλακτικού.

 Μην στεγνώνετε υπερβολικά τα πλυμένα ρούχα.

 Μην πίνετε, επαναχρησιμοποιείτε ή προετοιμάζετε φαγητό με συμπυκνωμένο νερό. Μπορεί να είναι επιβλαβές για την υγεία σας και να προκαλέσει υλικές ζημιές.

 **ΠΡΟΕΙΔΟΠΟΙΗ:** Μην καταστρέψετε τους σωλήνες του κυκλώματος υκτικού της συσκευής.

ΕΓΚΑΤΑΣΤΑΣΗ

 Η μετακίνηση και η εγκατάσταση της συσκευής πρέπει να πραγματοποιούνται από δύο τουλάχιστον άτομα - κίνδυνος τραυματισμού. Χρησιμοποιείτε προστατευτικά γάντια για την αποσυσκευασία και την εγκατάσταση - κίνδυνος κοψίματος.

 Η εγκατάσταση, συμπεριλαμβανομένης της παροχής νερού (εάν υπάρχει), τις ηλεκτρικές συνδέσεις και τις επισκευές, πρέπει να πραγματοποιούνται από τεχνικά εξειδικευμένο προσωπικό. Μην επισκευάζετε και μην αντικαθιστάτε κανένα εξάρτημα της συσκευής, εκτός εάν αναφέρεται ρητά στο εγχειρίδιο χρήσης. ρατήστε τα παιδιά μακριά από το χώρο εγκατάστασης. Μετά την αφαίρεση της συσκευής από τη συσκευασία, βεβαιωθείτε ότι δεν έχει υποστεί ζημιά κατά τη μεταφορά. Εάν παρουσιαστεί κάποιο πρόβλημα, επικοινωνήστε με τον αντιπρόσωπο ή με το πλησιέστερο κέντρο εξυπηρέτησης πελατών. Μετά την εγκατάσταση, τα υλικά συσκευασίας (πλαστικά, φελιζόλ, κλπ.) πρέπει να φυλάσσονται μακριά από τα παιδιά - κίνδυνος ασφυξίας. Η συσκευή πρέπει να αποσυνδέεται από την ηλεκτρική τροφοδοσία πριν από κάθε εργασία εγκατάστασης - κίνδυνος ηλεκτροπληξίας. ατά την εγκατάσταση, βεβαιωθείτε ότι η συσκευή δεν προκαλεί φθορά στο καλώδιο ηλεκτρικής τροφοδοσίας - κίνδυνος ηλεκτροπληξίας. Ενεργοποιήστε τη συσκευή μόνο όταν ολοκληρωθεί η εγκατάσταση.

 **ΠΡΟΕΙΔΟΠΟΙΗ:** το περίβλημα της συσκευής ή στην ενσωματωμένη δομή, κρατήστε τα ανοίγματα εξαερισμού μακριά από εμπόδια.

 οποθετήστε το στεγνωτήριο σε χώρο με επαρκή εξαερισμό (ανοιχτή πόρτα, γρίλια εξαερισμού ή άνοιγμα μεγαλύτερο από 500 cm²) προκειμένου να αποφευχθεί η αντίστροφη ροή αερίων στο χώρο από συσκευές που καίνε άλλα καύσιμα, συμπεριλαμβανομένης της ελεύθερης φλόγας. Αν το στεγνωτήριο εγκατασταθεί κάτω από έναν πάγκο, θα πρέπει να προβλεφθεί μια απόσταση 10 mm ανάμεσα στην άνω επιφάνεια του στεγνωτηρίου και οποιοδήποτε αντικείμενο επάνω από αυτήν, καθώς και απόσταση 15 mm ανάμεσα στις πλανές επιφάνειες του στεγνωτηρίου και τους τοίχους ή τα έπιπλα που βρίσκονται δίπλα.

 40εβαιωθείτε ότι η συσκευή δεν είναι εγκατεστημένη κοντά σε πηγή θερμότητας.

 Η συσκευή δεν πρέπει να τοποθετείται πίσω από μια πόρτα που κλειδώνει, μια συρόμενη πόρτα ή μια πόρτα με μεντεσέδες στην αντίθετη πλευρά από αυτήν του στεγνωτηρίου, εμποδίζοντας έτσι το πλήρες άνοιγμα της πόρτας του στεγνωτηρίου.

 Η συσκευή πρέπει να τοποθετείται με τρόπο ώστε να ακουμπάει σε τοίχο για να περιορίζεται η πρόσβαση στην πίσω πλευρά.

 Προσέξτε να μην χρησιμοποιήσετε ένα χαλί, που φράζει τα ανοίγματα εξαερισμού στη βάση του στεγνωτηρίου.

 Εάν θέλετε να τοποθετήσετε το στεγνωτήριο πάνω στο πλυντήριο ρούχων σας, επικοινωνήστε πρώτα με το κέντρο εξυπηρέτησης πελατών ή τον εξειδικευμένο αντιπρόσωπο, για να βεβαιωθείτε ότι κάτι τέτοιο είναι δυνατό. Η τοποθέτηση του στεγνωτηρίου πάνω στο πλυντήριο μπορεί να γίνει μόνο εάν το στεγνωτήριο συνδέεται με το πλυντήριο με το ειδικό κιτ στοίβαξης που διατίθεται από το κέντρο εξυπηρέτησης πελατών ή τον εξειδικευμένο αντιπρόσωπο. Οδηγίες για τη σωστή συναρμολόγηση παρέχονται με το κιτ στοίβαξης.

ΗΛΕΚΤΡΙΚΕΣ ΠΡΟΕΙΔΟΠΟΙΗΣΕΙΣ

 Πρέπει να είναι δυνατή η αποσύνδεση της συσκευής από την ηλεκτρική τροφοδοσία με αφαίρεση του φις εάν η πρίζα είναι προσβάσιμη ή με χρήση του πολυπολικού διακόπτη που έχει εγκατασταθεί πριν από την πρίζα σύμφωνα με τα εθνικά πρότυπα ηλεκτρικής ασφάλειας και η συσκευή πρέπει να διαθέτει γείωση με βάση τα εθνικά πρότυπα ασφαλείας.

 Μη χρησιμοποιείτε καλώδια προέκτασης (μπαλαντέζες), πολύπριζα ή προσαρμογείς. Μετά την εγκατάσταση, δεν πρέπει να είναι δυνατή η πρόσβαση του χρήστη στα ηλεκτρικά εξαρτήματα. Μην χρησιμοποιείτε τη συσκευή όταν είστε βρεγμένος ή με γυμνά πόδια. Μην χρησιμοποιήσετε τη συσκευή εάν έχει φθαρεί το ηλεκτρικό καλώδιο ή το φις, εάν δεν λειτουργεί κανονικά, εάν έχει πέσει ή εάν έχει υποστεί άλλη ζημιά.

 Εάν το καλώδιο τροφοδοσίας έχει υποστεί ζημιά, πρέπει να αντικατασταθεί από τον κατασκευαστή, τον αντιπρόσωπο τεχνικής υποστήριξης ή άλλα καταρτισμένα άτομα, ώστε να αποφευχθούν τυχόν κίνδυνοι - κίνδυνος ηλεκτροπληξίας..

ΚΑΘΑΡΙΣΜΟΣ ΚΑΙ ΣΥΝΤΗΡΗΣΗ

 **ΠΡΟΕΙΔΟΠΟΙΗΣΗ:** 41εβαιωθείτε ότι η συσκευή είναι απενεργοποιημένη και αποσυνδεδεμένη από το τροφοδοτικό πριν εκτελέσετε οποιαδήποτε εργασία συντήρησης. Ια να αποφύγετε τον κίνδυνο τραυματισμού, χρησιμοποιήστε προστατευτικά γάντια (κίνδυνος σχισίματος) και παπούτσια ασφαλείας (κίνδυνος για μώλωπες), φροντίστε ο χειρισμός να γίνεται από δύο άτομα (μειώστε το φορτίο), ποτέ μην χρησιμοποιείτε εξοπλισμό καθαρισμού με ατμό (κίνδυνος ηλεκτροπληξίας). Οι επισκευές από μη επαγγελματίες που δεν εγκρίνονται από τον κατασκευαστή θα μπορούσαν να οδηγήσουν σε κίνδυνο για την υγεία και την ασφάλεια, για τα οποία ο κατασκευαστής δεν μπορεί να θεωρηθεί υπεύθυνος. υχόν ελάττωμα ή ζημιά που προκλήθηκε από επισκευές ή συντήρηση που έγιναν από μη επαγγελματίες δεν καλύπτονται από την εγγύηση, οι όροι της οποίας περιγράφονται στο έγγραφο που παραδίδεται με τη μονάδα.

 41εβαιωθείτε ότι όλα οι παγίδες για το χνούδι είναι καθαρές πριν ξεκινήσετε τον κύκλο στέγνωσης.

 Μην χρησιμοποιείτε κανένα εργαλείο για τον καθαρισμό του δευτερεύοντος φίλτρου, το οποίο μπορεί να προκαλέσει βλάβη στη συσκευή και να οδηγήσει σε διαρροή αερίου.

ΑΠΟΡΡΙΨΗ ΤΩΝ ΥΛΙΚΩΝ ΣΥΣΚΕΥΑΣΙΑΣ

α υλικά της συσκευασίας είναι 100% ανακυκλώσιμα και φέρουν το σύμβολο της ανακύκλωσης.



Τα διάφορα μέρη της συσκευασίας πρέπει συνεπώς να απορρίπτονται με υπευθυνότητα και σε πλήρη συμμόρφωση με τους κανονισμούς της τοπικής δημοτικής αρχής όσον αφορά τη διάθεση αποβλήτων.

ΑΠΟΡΡΙΨΗ ΗΛΕΚΤΡΙΚΩΝ ΟΙΚΙΑΚΩΝ ΣΥΣΚΕΥΩΝ

Η συσκευή αυτή έχει κατασκευαστεί από ανακυκλώσιμα ή επαναχρησιμοποιήσιμα υλικά. Απορρίψτε σύμφωνα με τους κανονισμούς των τοπικών αρχών. Για περαιτέρω πληροφορίες σχετικά με την επεξεργασία, την ανάκτηση και την ανακύκλωση των ηλεκτρικών οικιακών συσκευών, επικοινωνήστε με τις αρμόδιες τοπικές αρχές, την υπηρεσία συλλογής οικιακών αποβλήτων ή το κατάστημα από όπου αγοράσατε αυτό το προϊόν. Αυτή η συσκευή επισημαίνεται σύμφωνα με την Ευρωπαϊκή Οδηγία 2012/19/ΕΕ, Απόβλητα Ηλεκτρικού και Ηλεκτρονικού Εξοπλισμού (ΑΗΗΕ) και με τους κανονισμούς 2013 για τα Απόβλητα Ηλεκτρικού και Ηλεκτρονικού Εξοπλισμού (όπως τροποποιήθηκε).

Εξασφαλίζοντας τη σωστή απόρριψη αυτού του προϊόντος, θα βοηθήσετε στην αποτροπή των πιθανά βλαβερών συνεπειών για το περιβάλλον και την ανθρώπινη υγεία.



Το σύμβολο πάνω στο προϊόν ή στα συνοδευτικά έγγραφα υποδεικνύει ότι αυτή η συσκευή δεν μπορεί να θεωρηθεί οικιακό απόρριμμα, αλλά πρέπει να παραδίδεται στο κατάλληλο κέντρο συλλογής για την ανακύκλωση ηλεκτρικών και ηλεκτρονικών εξαρτημάτων recycling of electrical and electronic equipment.

Δεν μπορεί να τοποθετηθεί πλυντήριο ρούχων πάνω στο
.στεγνωτήριο

Πίνακας εγκατάστασης για πλυντήριο και στεγνωτήριο

Τύπος Κιτ στοίβαξης	Μέγεθος βάρους (ΣΤ=στεγνωτήριο, ΠΛ: Πλυντήριο)
Πλαστικό - 54/60 cm με ή χωρίς ιμάντα	60cm ΣΤ --> ΠΛ≥50cm / 54cm ΣΤ --> ΠΛ>45cm
Πλαστικό - 46 cm με ή χωρίς ιμάντα	46cm ΣΤ --> ΠΛ≥54cm
Με ράφι- 60 cm	60cm ΣΤ --> ΠΛ≥50cm
Με ράφι - 54 cm	54cm ΣΤ --> ΠΛ>45cm

Μπορείτε να βρείτε πολιτικές, τυπική τεκμηρίωση, παραγγελία ανταλλακτικών και πρόσθετες πληροφορίες προϊόντος:

Χρήση του κωδικού QR στη συσκευή σας.

Επισκεφθείτε τον ιστότοπο docs.indesit.eu και parts-selfservice.europeanappliances.com

Εναλλακτικά, **μπορείτε να επικοινωνήσετε με την Υπηρεσία εξυπηρέτησης πελατών** (Βλ. τηλεφωνικό αριθμό στο βιβλιαράκι εγγύησης). Όταν επικοινωνείτε με το Κέντρο εξυπηρέτησης πελατών, αναφέρατε τους κωδικούς που αναγράφονται στην ετικέτα αναγνώρισης προϊόντος

Μπορείτε να βρείτε περισσότερες πληροφορίες σχετικά με το μοντέλο σας στο διαδίκτυο Μπορείτε να βρείτε περισσότερες πληροφορίες σχετικά με το μοντέλο σας στο διαδίκτυο στη διεύθυνση <https://eprel.ec.europa.eu/>, η οποία είναι η επίσημη βάση δεδομένων προϊόντων EPREL της ΕΕ. Αφού επιλέξετε την κατηγορία προϊόντος, εισαγάγετε το αναγνωριστικό μοντέλου του προϊόντος. Το αναγνωριστικό μοντέλου αποτελείται από γράμματα και αριθμούς και βρίσκεται στην πινακίδα τύπου, όπως Μοντ. (βλέπε εικόνα στα δεξιά).

Για να λάβετε πλήρη τεχνική υποστήριξη, παρακαλούμε να καταχωρίσετε τη συσκευή σας στην ιστοσελίδα www.register10.eu

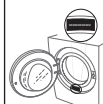

2 Οδηγίες προστασίας του περιβάλλοντος

2.1 Συμμόρφωση με τους κανονισμούς ΑΗΗΕ και Τελική διάθεση αποβλήτων



Αυτό το προϊόν δεν περιέχει τα επικίνδυνα και απαγορευμένα υλικά που υποδεικνύονται στον "Κανονισμό ελέγχου αποβλήτων ηλεκτρικού και ηλεκτρονικού εξοπλισμού" που έχει δημοσιευτεί από το Υπουργείο Περιβάλλοντος και Πολοδομίας της Δημοκρατίας της Τουρκίας. Συμμορφώνεται με τους κανονισμούς ΑΗΗΕ (σχετικά με απόβλητα ηλεκτρικού και ηλεκτρονικού εξοπλισμού). Αυτό το προϊόν

κατασκευάστηκε από ανακυκλώσιμα και επαναχρησιμοποιήσιμα υψηλής ποιότητας εξαρτήματα και υλικά. Επομένως, μην απορρίπτετε αυτό το προϊόν με άλλα οικιακά απορρίμματα στο τέλος της ωφέλιμης ζωής του. Παραδώστε το σε σημείο συλλογής ηλεκτρικού και ηλεκτρονικού εξοπλισμού. Μπορείτε να ρωτήσετε τις τοπικές σας αρχές σχετικά με αυτά τα σημεία συλλογής. Παραδίδοντας τα χρησιμοποιημένα προϊόντα για ανακύκλωση συμβάλλετε στην προστασία του περιβάλλοντος και των φυσικών πόρων.



Επίσης, το R290 είναι ένα εύφλεκτο ψυκτικό μέσο. Για τον λόγο αυτόν διασφαλίζετε ότι το σύστημα και οι σωλήνες δεν θα υποστούν ζημιά κατά τη λειτουργία και τη μεταφορά.

Κρατήστε τη συσκευή μακριά από πηγές θερμότητας, διαφορετικά μπορεί να πιάσει φωτιά αν υποστεί ζημιά.

Μην απορρίψετε τη συσκευή σε φωτιά.

2.2 Πληροφορίες για τη συσκευασία



Η συσκευασία του προϊόντος είναι κατασκευασμένη από ανακυκλώσιμα υλικά, σύμφωνα με την Εθνική νομοθεσία. Μην απορρίπτετε τα άχρηστα υλικά συσκευασίας μαζί με τα οικιακά ή άλλα απόβλητα, αλλά παραδώστε τα στα ειδικά σημεία συλλογής συσκευασιών που έχουν οριστεί από τις τοπικές αρχές.

3 Το στεγνωτήριο σας

3.1 Τεχνικές προδιαγραφές

EL

Ύψος (ρυθμιζόμενο)	84,6 εκ. / 86,6 εκ.*
Πλάτος	59,8 εκ.
Βάθος	60,7 εκ.
Φορτίο (μέγ.)	9 κιλά**
Καθαρό βάρος (\pm %10)	44 κιλά
Ηλεκτρική τάση	Βλ. πινακίδα στοιχείων***
Ονομαστική κατανάλωση ρεύματος	
Κωδικός μοντέλου	

	<p>Η πρόσβαση στις πληροφορίες για το μοντέλο όπως είναι αποθηκευμένες στη βάση δεδομένων για τα προϊόντα είναι εφικτή με την είσοδο στον παρακάτω ιστότοπο και την αναζήτηση για το αναγνωριστικό του μοντέλου (*) της συσκευής σας που αναφέρεται στην ετικέτα ενεργειακής σήμανσης. https://eprel.ec.europa.eu/</p>
<p>SUPPLIER'S NAME MODEL IDENTIFIER → (*)</p>  	

* Ελάχ. ύψος: Ύψος με τη ρυθμιζόμενη βάση κλειστή.

Μέγ. ύψος: Ύψος με τη ρυθμιζόμενη βάση ανοιγμένη σε μέγιστο ύψος.

** Βάρος στεγνών ρούχων πριν το πλύσιμο.

*** Η πινακίδα στοιχείων βρίσκεται κάτω από την πόρτα φόρτωσης στο στεγνωτήριο.

	<p>Για λόγους βελτίωσης της ποιότητας του στεγνωτηρίου, οι τεχνικές προδιαγραφές μπορεί να αλλάξουν χωρίς προηγούμενη ειδοποίηση. Οι εικόνες στο παρόν εγχειρίδιο είναι ενδεικτικές και μπορεί να μην αντιστοιχούν ακριβώς στο προϊόν. Οι τιμές που παρέχονται με το στεγνωτήριο ή τα συνοδευτικά του έγγραφα είναι εργαστηριακές μετρήσεις βασισμένες στα αντίστοιχα πρότυπα. Οι τιμές αυτές μπορεί να διαφέρουν ανάλογα με τη χρήση του προϊόντος και τις συνθήκες του περιβάλλοντος.</p>
--	---

3.2 Γενικά για την εμφάνιση

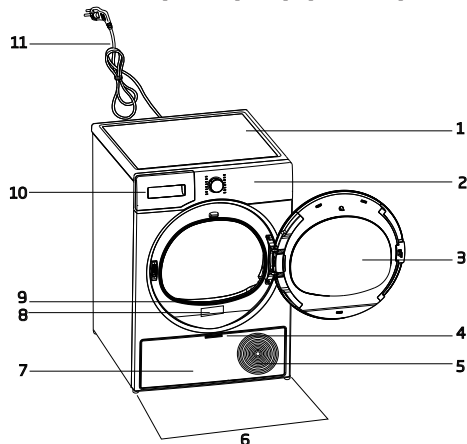

1. Πάνω επιφάνεια
2. Πίνακας ελέγχου
3. Πόρτα φόρτωσης
4. Λαβή της προστατευτικής πλάκας δαπέδου
5. Σχάρες εξαερισμού
6. Ρυθμιζόμενα πόδια
7. Προστατευτική πλάκα δαπέδου
8. Πινακίδα στοιχείων
9. Φίλτρο χνουδιού
10. Συρτάρι δοχείου νερού
11. Καλώδιο ρεύματος

3.3 Αντικείμενο παράδοσης

	1. Εύκαμπτος σωλήνας εξόδου νερού*		6. Πώμα πλήρωσης νερού*
	2. Εφεδρικός σπόνγγος συρταριού φίλτρου*		7. Καθαρό νερό*
	3. Εγχειρίδιο Χρήσης		8. Συγκρότημα για κάψουλα αρώματος*
	4. Καλάθι στεγνώματος*		9. Βούρτσα*
	5. Εγχειρίδιο χρήσης καλαθιού στεγνώματος*		10. Ύφασμα φίλτρου*

*Προαιρετικό - ενδέχεται να μη συμπεριλαμβάνεται, ανάλογα με το μοντέλο.

4 Εγκατάσταση



Διαβάστε πρώτα την ενότητα "Οδηγίες ασφαλείας"!

Πριν επικοινωνήσετε με το πλησιέστερο Εξουσιοδοτημένο Σέρβις για εγκατάσταση του στεγνωτηρίου, δείτε τις πληροφορίες στις οδηγίες χρήσης και βεβαιωθείτε ότι οι παροχές ρεύματος και νερού συμμορφώνονται με τις απαιτήσεις. Διαφορετικά, καλέστε ηλεκτρολόγο και/ή υδραυλικό για την απαιτούμενη προετοιμασία των παροχών.



Αποτελεί ευθύνη του πελάτη η προετοιμασία του χώρου όπου θα τοποθετηθεί το στεγνωτήριο και επίσης η προετοιμασία της εγκατάστασης ρεύματος και αποχέτευσης.



Ελέγξτε για τυχόν ζημιά στο στεγνωτήριο πριν την εγκατάστασή του. Αν το στεγνωτήριο έχει υποστεί ζημιά, μην προχωρήσετε στην εγκατάστασή του. Τα προϊόντα που έχουν υποστεί ζημιά δημιουργούν κίνδυνο για την ασφάλειά σας. Μετά την εγκατάσταση, περιμένετε 12 ώρες πριν θέσετε σε λειτουργία το στεγνωτήριο.

ΕΠΙΣΗΜΑΝΣΗ

Η συσκευή περιέχει ένα ψυκτικό μέσο και αν η συσκευή χρησιμοποιηθεί αμέσως μετά τη μεταφορά της μπορεί να υποστεί ζημιά. Μετά από κάθε μετακίνηση, η συσκευή πρέπει να παραμείνει σε ηρεμία για 12 ώρες.

4.1 Σωστή θέση εγκατάστασης

- Εγκαταστήστε το στεγνωτήριο πάνω σε μία επίπεδη και σταθερή επιφάνεια.
- Το στεγνωτήριο είναι βαρύ. Μην το μετακινήσετε μόνος/η σας.
- Χρησιμοποιείτε το στεγνωτήριο σε περιβάλλον χωρίς σκόνη και με καλό αερισμό.
- Η απόσταση ανάμεσα στο στεγνωτήριο και το δάπεδο δεν πρέπει να μειώνεται από υλικά όπως χαλί, ξύλο και ταινίες.
- Μην καλύπτετε τις σχάρες εξαερισμού

του στεγνωτηρίου.

- Δεν πρέπει να υπάρχουν κοντά στη θέση εγκατάστασης του στεγνωτηρίου πόρτες που μπορούν να κλειδωθούν, συρόμενες πόρτες ή πόρτες με μεντεσέδες που μπορεί να εμποδίζουν το πλήρες άνοιγμα της πόρτας φόρτωσης.
- Αφού εγκατασταθεί το στεγνωτήριο, οι συνδέσεις πρέπει να παραμείνουν σταθερές. Μετά την τοποθέτηση του στεγνωτηρίου βεβαιωθείτε ότι το πίσω τοίχωμά του δεν έρχεται σε επαφή με οποιοδήποτε μέρος που προεξέχει (βρύση νερού, πρίζα ρεύματος κλπ.).
- Τοποθετήστε το στεγνωτήριο με τουλάχιστον 1 cm απόσταση ανάμεσα στη συσκευή και τις πλευρές επίπλων.
- Το στεγνωτήριό σας είναι κατάλληλο για λειτουργία μεταξύ +5°C και +35°C. Αν λειτουργήσει εκτός αυτών των ορίων θερμοκρασίας, ενδέχεται η λειτουργία του να είναι υποβαθμισμένη ή ακόμα και να υποστεί ζημιά η συσκευή.
- Το στεγνωτήριο δεν πρέπει να τοποθετηθεί με την πίσω πλευρά σε επαφή με τοίχο.



Μην τοποθετήσετε το στεγνωτήριο πάνω στο καλώδιο ρεύματός του.

* Αγνοήστε την ακόλουθη προειδοποίηση αν το σύστημα του προϊόντος σας δεν περιέχει R290.



Το στεγνωτήριο περιέχει ψυκτικό μέσο R290.*
Το R290 είναι ένα ψυκτικό μέσο φιλικό προς το περιβάλλον αλλά εύφλεκτο.*
Βεβαιωθείτε ότι η είσοδος αέρα του στεγνωτηρίου είναι ανοικτή και ότι υπάρχει καλός αερισμός.*
Κρατάτε δυναμικές πηγές φλόγας μακριά από το στεγνωτήριο.*

4.2 Αφαίρεση του συγκροτήματος ασφαλείας μεταφοράς



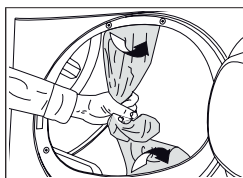

Αφαιρέστε το συγκρότημα ασφάλειας μεταφοράς πριν την πρώτη χρήση της συσκευής.

ΕΠΙΣΗΜΑΝΣΗ

Μην αφήσετε κάποιο αξεσουάρ ή οποιαδήποτε εξαρτήματα του συγκροτήματος ασφάλειας μεταφοράς μέσα στο τύμπανο.

4.3 Σύνδεση νερού

Αντί της περιοδικής εκκένωσης του νερού που συσσωρεύεται στο δοχείο νερού, μπορείτε να εκκενώνετε το νερό μέσω του εύκαμπτου σωλήνα εξόδου νερού που παρέχεται με το στεγνωτήριο.

Σύνδεση του εύκαμπτου σωλήνα αποστράγγισης νερού

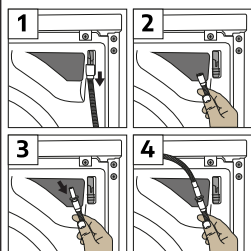

1-2 Αφαιρέστε τον εύκαμπο σωλήνα από την πίσω πλευρά της συσκευής τραβώντας τον με το χέρι σας. Μη χρησιμοποιήσετε εργαλείο για την αφαίρεση του εύκαμπτου σωλήνα.

3 Συνδέστε τον σωλήνα αποστράγγισης και το άκρο του εξαρτήματος που παρέχεται με το μηχανήμα στο σημείο όπου αφαιρέσατε τον σωλήνα από το στεγνωτήριο.

4 Στερεώστε το άλλο άκρο του εύκαμπτου σωλήνα εξόδου νερού σε σωλήνα απευθείας αποχέτευσης ή σε ένα νεροχύτη ή νιπτήρα.

ΕΠΙΣΗΜΑΝΣΗ

Ο εύκαμπτος σωλήνας εξόδου νερού θα πρέπει να στερεωθεί σε μέγιστο ύψος 80 cm. Βεβαιωθείτε ότι εύκαμπτος σωλήνας εξόδου νερού δεν τσακίζεται, επιπεδώνεται ή συμπιέζεται ανάμεσα στην έξοδο και το στεγνωτήριο. Ο εύκαμπτος σωλήνας πρέπει να συνδεθεί έτσι ώστε να μην μπορεί να αποσυνδεθεί από τη θέση του. Το νερό από τυχόν διαρροή μπορεί να προκαλέσει ζημιά. Μην συνδέετε σωλήνα επέκτασης στον εύκαμπο σωλήνα εξόδου νερού. Ελέγξτε αν το νερό ρέει με επαρκή ροή. Η γραμμή αποστράγγισης δεν πρέπει να είναι κλεισμένη ή φραγμένη.



Αν παρέχεται πακέτο αξεσουάρ μαζί με τη συσκευή σας, ελέγξτε τις λεπτομερείς οδηγίες.

4.4 Ρύθμιση των βάσεων

Ρυθμίστε τις βάσεις περιστρέφοντας τις προς τα αριστερά ή δεξιά έως ότου το στεγνωτήριο είναι οριζόντιο και σταθερό.

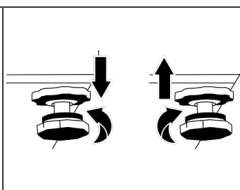



4.5 Μετακίνηση του στεγνωτηρίου

- Αποστραγγίστε τελείως το νερό από το στεγνωτήριο.
- Αν το προϊόν συνδεθεί για απευθείας έξοδο του νερού, αφαιρέστε αυτές τις συνδέσεις εύκαμπτου σωλήνα.

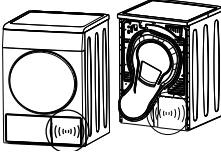

Το στεγνωτήριο συνιστάται να μετακινείται σε όρθια θέση. Διαφορετικά γείρετέ το προς τη δεξιά πλευρά όπως φαίνεται από μπροστά και μετακινήστε το στεγνωτήριο. Περιμένετε 12 ώρες πριν θέσετε σε λειτουργία το στεγνωτήριο.

4.6 Προειδοποίηση σχετικά με τον θόρυβο

	
	Κατά τη λειτουργία του προϊόντος, ενδέχεται περιστασιακά να ακούγονται μεταλλικοί θόρυβοι από τον συμπιεστή, αυτό είναι φυσιολογικό.
	Κατά τη λειτουργία της συσκευής, το συσσωρευόμενο νερό αντλείται στο δοχείο νερού. Είναι φυσιολογικό να ακούγεται θόρυβος άντλησης από τη συσκευή κατά τη διάρκεια αυτής της διαδικασίας.

4.7 Αντικατάσταση του λαμπτήρα φωτισμού

Αν το στεγνωτήριό σας διαθέτει λαμπτήρα φωτισμού του τυμπάνου:

Επικοινωνήστε με το εξουσιοδοτημένο σέρβις για να αντικαταστήσετε τον λαμπτήρα/τη λυχνία LED που χρησιμοποιείται για τον φωτισμό του στεγνωτηρίου σας. Ο λαμπτήρας στη συσκευή αυτή δεν είναι κατάλληλος για τον φωτισμό οικιακών χώρων. Η προβλεπόμενη χρήση αυτού του λαμπτήρα είναι να διασφαλίζει την ασφαλή φόρτωση των ρούχων στο στεγνωτήριο. Οι λαμπτήρες που χρησιμοποιούνται σε αυτή τη συσκευή είναι ανθεκτικοί σε συνθήκες όπως θερμοκρασίες πάνω από 50°C.

5 Προετοιμασία



Διαβάστε πρώτα την ενότητα "Οδηγίες ασφαλείας"!

5.1 Ρούχα κατάλληλα για στέγνωμα σε στεγνωτήριο

ΕΠΙΣΗΜΑΝΣΗ

Τα ρούχα που δεν μπορείτε να στεγνώσετε με ασφάλεια σε στεγνωτήριο μπορούν να προξενήσουν ζημιά στη συσκευή και στα ρούχα κατά το στέγνωμα. Τηρείτε τις οδηγίες στις ετικέτες των ρούχων που θέλετε να στεγνώσετε. Στεγνώνετε μόνο τα ρούχα στων οποίων τις ετικέτες αναφέρεται ότι είναι "ασφαλή για μηχανικό στέγνωμα".



Όχι στέγνωμα με στεγνωτήριο

5.2 Ρούχα ακατάλληλα για στέγνωμα σε στεγνωτήριο

ΕΠΙΣΗΜΑΝΣΗ

Δεν πρέπει να στεγνώνετε στο στεγνωτήριο εσώρουχα που περιέχουν μεταλλικά υποστηρίγματα. Αν αυτά τα μεταλλικά υποστηρίγματα αποσπαστούν ή διαχωριστούν από το ρούχο, μπορούν να προξενήσουν ζημιά στη συσκευή.
Δεν πρέπει να στεγνώνετε στο στεγνωτήριο ρούχα με ευαίσθητα κεντήματα, ρούχα από ανάμικτο βαμβάκι και μετάξι, ρούχα από ευαίσθητα και πολύτιμα υφάσματα, ρούχα χωρίς πόρους και κουρτίνες από τούλι.

5.3 Προετοιμασία των ρούχων για στέγνωμα

ΕΠΙΣΗΜΑΝΣΗ

Είδη όπως νομίσματα, μεταλλικά μέρη, βελόνες, καρφιά, βίδες, λίθους κλπ. μπορούν να προξενήσουν ζημιά στο τύμπανο της συσκευής ή να προκαλέσουν λειτουργικά προβλήματα. Για τον λόγο αυτό ελέγχετε όλα τα ρούχα που πρόκειται να φορτωθούν στο προϊόν. Στεγνώνετε τα ρούχα με μεταλλικά αξεσουάρ όπως φερμουάρ γυρίζοντάς τα το μέσα έξω.
Κλείνετε τα φερμουάρ, τα γατζάκια, τις κόπτιπες, κουμπώνεται τα κουμπιά των καλυμμάτων, δένετε τις ζώνες σε ρούχα και ποδιές.

5.4 Τι να κάνετε για εξοικονόμηση ενέργειας

- Κατά το στύψιμο των ρούχων χρησιμοποιείτε τον μέγιστο διαθέσιμο αριθμό στροφών. Με αυτόν τον τρόπο μπορείτε να μειώσετε τη διάρκεια του στεγνώματος αλλά και την κατανάλωση ενέργειας. Διαχωρίζετε τα ρούχα με βάση τον τύπο και το πάχος τους. Στεγνώνετε μαζί ρούχα του ίδιου τύπου. Για παράδειγμα οι πετσέτες κουζίνας και τα τραπεζομάντιλα στεγνώνουν πιο γρήγορα από τις πετσέτες μπάνιου.
- Τηρείτε τις υποδείξεις που υπάρχουν στο εγχειρίδιο χρήστη σχετικά με την επιλογή προγράμματος.
- Κατά το στέγνωμα μην ανοίγετε την πόρτα φόρτωσης εκτός αν είναι απαραίτητο. Αν απαιτείται να ανοίξετε την πόρτα φόρτωσης, μην την αφήσετε ανοικτή πολλή ώρα.
- Μην προσθέτετε υγρά ρούχα όταν είναι ήδη σε λειτουργία το στεγνωτήριο.
- Καθαρίζετε το φίλτρο ινών πριν και μετά από κάθε κύκλο στεγνώματος.
- Να βεβαιώνετε ότι τα φίλτρα είναι καθαρά. Για λεπτομέρειες ανατρέξτε στην ενότητα σχετικά με τη συντήρηση και τον καθαρισμό.
- Για μοντέλα με αγωγό εξαγωγής αέρα,

τηρήστε τους κανόνες σύνδεσης αγωγών εξαγωγής αέρα που καθαρίζονται στις οδηγίες, και καθαρίστε τον αγωγό εξαγωγής αέρα.

- Κατά τη διάρκεια του κύκλου στεγνώματος, αερίζετε σωστά τον χώρο όπου είναι εγκατεστημένο το στεγνωτήριο.
- Το πρόγραμμα Eco είναι το περισσότερο ενεργειακά αποδοτικό πρόγραμμα για στέγνωμα υγρών βαμβακερών ρούχων και χρησιμοποιείται για την αξιολόγηση της συμμόρφωσης με κανονισμούς σχεδιασμού φιλικού προς το περιβάλλον.
- Διατηρείτε την πόρτα φόρτωσης κλειστή για την αποτροπή απωλειών θερμότητας.

5.5 Σωστή ποσότητα φορτίου

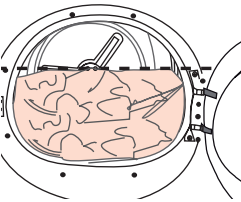
ΕΠΙΣΗΜΑΝΣΗ	
	<p>Αν τα ρούχα μέσα στη συσκευή υπερβαίνουν τη μέγιστη ικανότητα φορτίου, η συσκευή ενδέχεται να μην λειτουργεί όπως προβλεπόταν και μπορεί να προκληθεί υλική ζημιά ή ζημιά στο ίδιο το προϊόν. Τηρείτε τη μέγιστη ικανότητα φορτίου που αντιστοιχεί σε κάθε πρόγραμμα.</p>

- Η φόρτωση του οικιακού στεγνωτηρίου ως τη μέγιστη ικανότητα φορτίου που καθορίζεται από τον κατασκευαστή για τα σχετικά προγράμματα θα βοηθήσει στην εξοικονόμηση ενέργειας.

Τα βάρη που αναφέρονται παρακάτω παρέχονται μόνο σαν παραδείγματα.

Βάρος κατά προσέγγιση (g)*	Ρούχα	Ρούχα	Βάρος κατά προσέγγιση (g)*
1500	Βαμβακερό φόρεμα	Κλινοσκεπάσματα (διπλό μέγεθος)	500
1000	Φόρεμα	Κλινοσκεπάσματα (μονό μέγεθος)	350
500	Τζιν	Σεντόνι (διπλό μέγεθος)	700
350	Μαντίλια τσέπης (10 τεμ.)	Σεντόνι (μονό μέγεθος)	100
700	Κοντομάνικο φανελάκι	Μεγάλο τραπεζομάντιλο	125
250	Μπλουζα	Μικρό τραπεζομάντιλο	150
100	Βαμβακερό μπλουζάκι	Πετσέτα πιάτων	300
700	Πουκάμισο	Πετσέτα μπάνιου	200
350		Πετσέτα χεριών	

*Βάρος στεγνών ρούχων πριν το πλύσιμο.

6 Λειτουργία του προϊόντος

6.1 Πίνακας χειρισμού

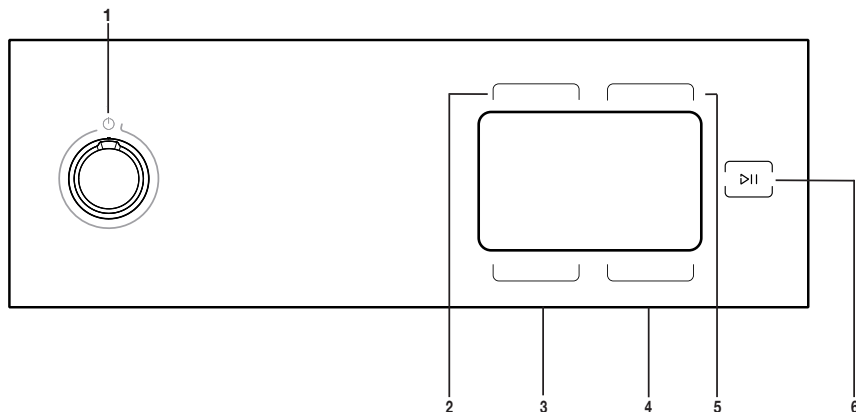

1. Κουμπί On/Off/ Επιλογής προγράμματος
2. Κουμπί επιλογής Χαμηλής θερμοκρασίας.
3. Κουμπί επιλογής Επιπέδου στεγνωμάτος και Αποτροπής τσαλακώματος.
4. Κουμπί επιλογής Ώρας λήξης και Κλειδώματος για παιδιά.
5. Κουμπί επιλογής Προγράμματος με χρονοδιακόπτη και της ηχητικής ειδοποίησης.
6. Κουμπί Έναρξης / Αναμονής.

6.2 Σύμβολα

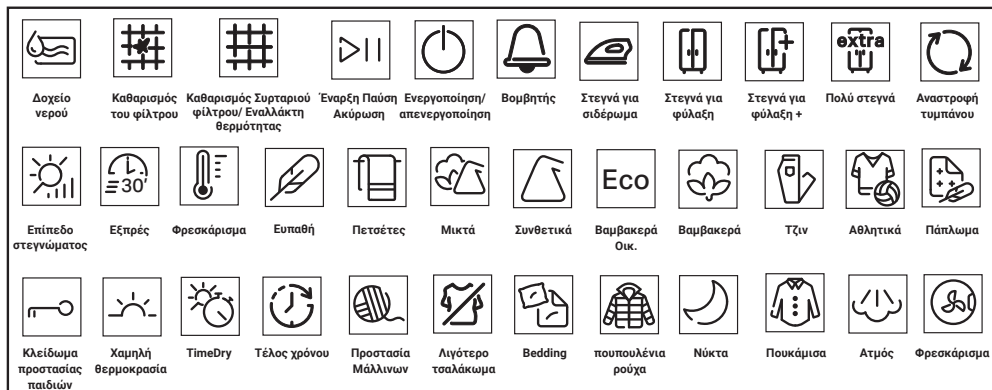

6.3 Προετοιμασία του στεγνωτηρίου

- Συνδέστε το στεγνωτήριο στην πρίζα.
- Ανοίξτε την πόρτα φόρτωσης
- Αφαιρέστε τυχόν ξένα σώματα που υπάρχουν στο εσωτερικό της συσκευής.
- Τοποθετήστε τα ρούχα στο στεγνωτήριο χωρίς να γεμίσετε υπερβολικά τη συσκευή.
- Κλείστε την πόρτα φόρτωσης.

ΕΠΙΣΗΜΑΝΣΗ

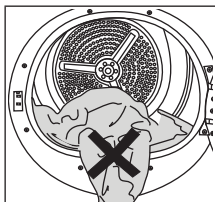

Βεβαιωθείτε ότι δεν έχουν πιαστεί ρούχα στην πόρτα φόρτωσης. Μην κλείνετε την πόρτα φόρτωσης με τη βία.

- Επιλέξτε το επιθυμητό πρόγραμμα χρησιμοποιώντας το κουμπί On/Off/Επιλογής προγράμματος, και η συσκευή θα ενεργοποιηθεί.



Η επιλογή προγράμματος με το κουμπί On/Off/Επιλογής προγράμματος δεν σημαίνει ότι το πρόγραμμα έχει ξεκινήσει. Πατήστε το κουμπί Έναρξης / Αναμονής για να ξεκινήσετε το πρόγραμμα.

6.4 Πίνακας επιλογής προγράμματος και καταναλώσεων

EL				
Προγράμματα	Περιγραφή Προγράμματος	Μέγιστο φορτίο (κιλά)	Ταχύτητα στεγνώματος στο πλυντήριο (σ.α.λ.)	Χρόνος στεγνώματος (λεπτά)
Cotton	Με αυτό το πρόγραμμα μπορείτε να στεγνώνετε βαμβακερά ρούχα ανθεκτικά σε θερμότητα. Πρέπει να επιλέξετε μια ρύθμιση στεγνώματος που είναι κατάλληλη για το πάχος των ρούχων που θέλετε να στεγνώσετε και για τον επιθυμητό βαθμό στεγνώματος.	9	1000	239
Eco	Καθημερινά βαμβακερά ρούχα μιας στρώσης στεγνώνουν όσο το δυνατόν πιο οικονομικά.	9	1000	229
Cottons Iron dry***	Καθημερινά βαμβακερά ρούχα μιας στρώσης στεγνώνουν ώστε να είναι ελαφρά υγρά και κατάλληλα για σιδέρωμα.	9	1000	180
Synthetics	Με αυτό το πρόγραμμα μπορείτε να στεγνώνετε όλα τα συνθετικά σας ρούχα. Πρέπει να επιλέξετε μια ρύθμιση στεγνώματος που είναι κατάλληλη για τον επιθυμητό βαθμό στεγνώματος.	4	800	75
Mixed	Χρησιμοποιείτε αυτό το πρόγραμμα για να στεγνώνετε μαζί συνθετικά και βαμβακερά είδη που δεν ξεβάφουν. Με αυτό το πρόγραμμα μπορείτε να στεγνώσετε είδη σπορ και άθλησης.	4	1000	120
Towels	Στέγνωμα πετσέτων, όπως πετσέτων κουζίνας, πετσέτων μπάνιου και πετσέτων χεριών.	5	1000	170
Sport	Χρησιμοποιήστε το για να στεγνώνετε τα ρούχα σας από συνθετικό ύφασμα, βαμβάκι ή ανάμικτα υφάσματα ή τα αδιάβροχα είδη όπως μπουφάν εργασίας, αδιάβροχο κλπ. Γυρίστε τα το μέσα έξω πριν το στέγνωμα.	2	1000	135
Cool Refresh	Μόνο αεριζεί για 10-160 λεπτά, χωρίς να εισάγει θερμό αέρα. Μπορείτε να αεριζετε τα βαμβακερά ρούχα και ασπρόρουχα σας που έχουν παραμείνει κλεισμένα για πολύ καιρό για να αφαιρέσετε τυχόν οσμές.	-	-	-
Timed Drying	Μπορείτε να επιλέξετε από προγράμματα στεγνώματος βάσει χρόνου μεταξύ 10 και 160 λεπτών για να επιτύχετε τον επιθυμητό βαθμό στεγνώματος σε χαμηλή θερμοκρασία. Σε αυτό το πρόγραμμα, η λειτουργία του στεγνωτηρίου διαρκεί όσο ο ρυθμισμένος χρόνος, ανεξάρτητα από τον πραγματικό βαθμό στεγνώματος των ρούχων.	-	-	-
Delicates	Σε αυτό το πρόγραμμα μπορείτε να στεγνώσετε σε χαμηλή θερμοκρασία τα ευπαθή ρούχα σας ή ρούχα με σύμβολο για πλύσιμο στο χέρι (μεταξωτές μπλούζες, λεπτά εσώρουχα κλπ.).	2	1200	50
Bed Linen	Στεγνώνετε 1 βαμβακερή ή συνθετική παπλωματοθήκη αφού κλείσετε τα κουμπιά / φερμουάρ.	2	1000	121

Duvet Down Wear	Χρησιμοποιήστε το για στεγνώμα του πουπουλένιου παπλωμάτων σας	-	800	119
Jeans	Με αυτό το πρόγραμμα μπορείτε να στεγνώσετε είδη από τζιν ύφασμα, όπως παντελόνια, φούστες ή μπουφάν.	4	1200	130
Shirts	Αυτό το πρόγραμμα στεγνώνει τα πουκάμισα με πιο απαλό τρόπο, προκαλεί λιγότερο τσαλάκωμα και διευκολύνει το σιδέρωμα.	1,5	1200	50
Baby	Αυτό το πρόγραμμα έχει σχεδιαστεί για να μπορείτε να στεγνώνετε τα πλυμένα ρούχα σας σε θερμοκρασία υψηλότερη από άλλων κύκλων, κάτι που το κάνει ιδανικό για είδη όπως μωρουδιακά, εσώρουχα, πετσέτες και παρόμοια είδη.	5	800	185
Express 30'	Χρησιμοποιήστε αυτό το πρόγραμμα για να έχετε δύο πουκάμισα έτοιμα για σιδέρωμα.	0,5	1200	30

Τιμές κατανάλωσης ενέργειας

Προγράμματα	Μέγιστο φορτίο (κιλά)	Ταχύτητα στιψίματος στο πλυντήριο (σ.α.λ.)	Κατά προσέγγιση ποσοτήτα υπολοίπου υγρασίας	Τιμή κατανάλωσης ενέργειας kWh
Cottons Eco*	9	1000	60%	2,40
Cottons Iron dry	9	1000	60%	1,80
Synthetics Cupboard Dry	4	800	40%	0,70



"Αν στεγνώνετε συχνά το μέγιστο φορτίο 9 kg Βαμβακερών, συνιστούμε να συνδέσετε τον εύκαμπτο σωλήνα αποστράγγισης για να μη χρειαστεί να σταματήσει το στεγνωτήριο στη διάρκεια του κύκλου για άδειασμα του δοχείου" (βλ. ενότητα "Σύνδεση στην αποχέτευση")

* Οι ανωτέρω τιμές έχουν προσδιοριστεί υπό τυποποιημένες συνθήκες. Οι τιμές κατανάλωσης στην πράξη μπορεί να διαφέρουν από τις τιμές του πίνακα, ανάλογα με τον τύπο των ρούχων, τις στροφές στιψίματος, τις συνθήκες περιβάλλοντος και τα επίπεδα τάσης.

***Μπορείτε να ρυθμίσετε το πρόγραμμα "Βαμβακερά Στεγνά για σιδέρωμα" επιλέγοντας το πρόγραμμα "Βαμβακερά" στον πίνακα ελέγχου και κατόπιν επιλέγοντας το επίπεδο στεγνώματος " Στεγνά για σιδέρωμα" χρησιμοποιώντας το κουμπί επιλογής επιπέδου στεγνώματος. Μπορείτε να δείτε το σύμβολο " Στεγνά για σιδέρωμα" στην ενότητα 6.2 Σύμβολα.

EL				
Γενικά προγράμματα				
Προγράμματα	Μέγιστο φορτίο (κιλά)	Διάρκεια προγράμματος (ώρες:λεπτά)	Κατανάλωση ενέργειας (kWh)	
Βαμβακερά Οικ.	9	3:49	2,40	
Βαμβακερά Οικ.	4,5	2:10	1,30	
Βαμβακερά, στεγνά για σιδέρωμα	9	3:00	1,80	
Βαμβακερά, στεγνά για σιδέρωμα	4,5	1:48	1,08	
Βαμβακερά Στεγνά για φύλαξη	9	3:59	2,50	
Βαμβακερά Στεγνά για φύλαξη	4,5	2:20	1,40	
Βαμβακερά Στεγνά για φύλαξη +	9	4:07	2,57	
Βαμβακερά Στεγνά για φύλαξη +	4,5	2:28	1,46	
Βαμβακερά Στεγνά για φύλαξη ++	9	4:15	2,63	
Βαμβακερά Στεγνά για φύλαξη ++	4,5	2:36	1,52	
Συνθετικά Στεγνά για σιδέρωμα	9	0:55	0,51	
Συνθετικά, στεγνά για φύλαξη	9	1:15	0,70	
Συνθετικά Στεγνά για φύλαξη +	9	1:23	0,77	
Συνθετικά Στεγνά για φύλαξη ++	9	-	-	
Ευπαθή	2	0:50	0,58	
Προστασία Μάλλινων	1,5	-	-	
Οι τιμές που αναφέρονται για προγράμματα άλλα από το πρόγραμμα Eco είναι μόνο ενδεικτικές.				
Διαφορετικοί τρόποι λειτουργίας				
Κατανάλωση ρεύματος (W)	Κατάσταση εκτός λειτουργίας (W) (αν διατίθεται)	Κατάσταση καθυστέρησης λειτουργίας (W) (αν διατίθεται)	Κατάσταση αναμονής (W) (αν διατίθεται)	Κατάσταση αναμονής με λειτουργία συνδεσιμότητας (W) (αν διατίθεται)
	0,50	4,00	0,50	-
Ηχητικές εκπομπές αερόφερτου θορύβου του κύκλου στεγνώματος dB(A):			64	

6.5 Βοηθητικές λειτουργίες Επίπεδο στεγνώματος

Το κουμπί Επίπεδο στεγνώματος χρησιμοποιείται για να ρυθμιστεί το επιθυμητό επίπεδο στεγνώματος. Η διάρκεια του προγράμματος μπορεί να αλλάξει ανάλογα με την επιλογή αυτή.



Μπορείτε να ενεργοποιήσετε αυτή τη λειτουργία μόνο πριν την έναρξη του προγράμματος.

Αποτροπή τσαλακώματος

Μπορείτε να ενεργοποιήσετε ή να απενεργοποιήσετε τη λειτουργία αποτροπής τσαλακώματος πατώντας το κουμπί ώρας λήξης για 3 δευτερόλεπτα. Αν δεν πρόκειται να αφαιρέσετε τα ρούχα αμέσως μετά την ολοκλήρωση του προγράμματος, μπορείτε να χρησιμοποιήσετε τη λειτουργία Αποτροπής τσαλακώματος για να αποτρέψετε το τσαλάκωμα των ρούχων σας.

Ηχητική ειδοποίηση

Το στεγνωτήριο παράγει μια ηχητική ειδοποίηση όταν ολοκληρώνεται το πρόγραμμα. Πατήστε το κουμπί "Ηχητική ειδοποίηση" αν δεν επιθυμείτε ηχητική ειδοποίηση. Όταν πατήσετε το κουμπί ηχητικής ειδοποίησης, η λυχνία σβήνει και δεν παράγεται ήχος όταν τελειώσει το πρόγραμμα.

Χαμηλή θερμοκρασία

Μπορείτε να ενεργοποιήσετε αυτή τη λειτουργία μόνο πριν τη λειτουργία του προγράμματος. Αν θέλετε να στεγνώσετε τα ρούχα σας σε χαμηλότερη θερμοκρασία, μπορείτε να ενεργοποιήσετε αυτή τη λειτουργία. Αφού ενεργοποιηθεί, το πρόγραμμα θα παραταθεί.



Μπορείτε να επιλέξετε αυτή τη λειτουργία πριν αρχίσει ή αφού αρχίσει το πρόβλημα.

Ωρα λήξης

Με τη λειτουργία Ωρα λήξης μπορείτε να καθυστερήσετε την ώρα λήξης του προγράμματος για έως 24 ώρες.

1. Ανοίξτε την πόρτα φόρτωσης της συσκευής και τοποθετήστε τα ρούχα.
2. Επιλέξτε το πρόγραμμα στεγνώματος.

3. Πατήστε το κουμπί επιλογής Ωρας λήξης και ρυθμίστε τον χρόνο καθυστέρησης που επιθυμείτε. Ανάβει η λυχνία LED Ωρας λήξης. (Αν κρατήσετε πατημένο το κουμπί, η Ωρα λήξης προχωρά συνεχώς).
4. Πατήστε το κουμπί Έναρξης / Αναμονής. Αρχίζει η αντίστροφη μέτρηση του χρόνου καθυστέρησης. Στο μέσον του εμφανιζόμενου χρόνου καθυστέρησης αναβοσβήνει το σύμβολο ":".



Μπορείτε να προσθέσετε ή να αφαιρέσετε ρούχα εντός του χρόνου καθυστέρησης. Ο εμφανιζόμενος χρόνος είναι το άθροισμα του κανονικού χρόνου στεγνώματος και του χρόνου καθυστέρησης. Η λυχνία LED Ωρας λήξης θα σβήσει στο τέλος της αντίστροφης μέτρησης, το στέγνωμα θα αρχίσει και θα ανάψει η LED στεγνώματος.

Αλλαγή της ώρας λήξης

Αν θέλετε να αλλάξετε την καθυστέρηση στη διάρκεια της αντίστροφης μέτρησης:

Θέστε το πρόγραμμα σε παύση και περιστρέψτε το κουμπί On/Off/ Επιλογής προγράμματος και ακυρώστε το πρόγραμμα. Επιλέξτε το επιθυμητό πρόγραμμα και επαναλάβετε τη διαδικασία επιλογής Ωρας λήξης.

Ακύρωση της λειτουργίας ώρας λήξης

Εάν θελήσετε να ακυρώσετε την αντίστροφη μέτρηση του χρόνου καθυστέρησης και να ξεκινήσετε αμέσως το πρόγραμμα:

Θέστε το πρόγραμμα σε παύση και περιστρέψτε το κουμπί On/Off/ Επιλογής προγράμματος και ακυρώστε το πρόγραμμα. Επιλέξτε το πρόγραμμα που επιθυμείτε και πατήστε το κουμπί "Έναρξη/ Παύση".

6.6 Προειδοποιητικές ενδείξεις



Οι προειδοποιητικές ενδείξεις μπορεί να διαφέρουν ανάλογα με το μοντέλο του στεγνωτηρίου σας.

Καθαρισμός του φίλτρου

Όταν ολοκληρωθεί το πρόγραμμα, ανάβει η προειδοποιητική ένδειξη για καθαρισμό του φίλτρου.

Δοχείο νερού

Αν το δοχείο νερού γεμίσει ενώ είναι σε εξέλιξη το πρόγραμμα, η προειδοποιητική ένδειξη αρχίζει να αναβοσβήνει και η συσκευή μεταβαίνει σε κατάσταση αναμονής. Σε αυτή την περίπτωση, αδειάστε το δοχείο νερού και ξεκινήστε το πρόγραμμα πιέζοντας το κουμπί Έναρξης/ Αναμονής. Η προειδοποιητική ένδειξη σβήνει και το πρόγραμμα συνεχίζεται από το σημείο που σταμάτησε.

Καθαρισμός του συρταριού φίλτρου/εναλλάκτη θερμότητας

Το προειδοποιητικό σύμβολο αναβοσβήνει περιοδικά για να υπενθυμίσει ότι το συρτάρι φίλτρου χρειάζεται καθαρισμό.

6.7 Εκκίνηση του προγράμματος

Πατήστε το κουμπί Έναρξης/ Αναμονής για να ξεκινήσετε το πρόγραμμα.

Οι ενδεικτικές λυχνίες Έναρξης/ Αναμονής και Στεγνώματος θα ανάψουν για να υποδείξουν ότι το πρόγραμμα ξεκίνησε.

6.8 Κλείδωμα για παιδιά

Το στεγνωτήριο διαθέτει λειτουργία κλειδώματος για παιδιά η οποία εμποδίζει τη διακοπή της ροής προγράμματος όταν πατηθούν τα κουμπιά κατά τη διάρκεια ενός προγράμματος. Όταν έχει ενεργοποιηθεί το κλείδωμα για παιδιά, όλα τα κουμπιά στον πίνακα είναι απενεργοποιημένα εκτός από το κουμπί On/Off/ Επιλογής προγράμματος.

Πατήστε το κουμπί Ωρας λήξης για 3 δευτερόλεπτα για να ενεργοποιήσετε το κλείδωμα για παιδιά. Το κλείδωμα για παιδιά πρέπει να απενεργοποιηθεί για να μπορείτε να ξεκινήσετε ένα νέο πρόγραμμα αφού ολοκληρωθεί το τρέχον πρόγραμμα ή για να μπορείτε να επεμβείτε στο πρόγραμμα. Για να απενεργοποιήσετε το κλείδωμα για παιδιά, κρατήστε τα ίδια κουμπιά πατημένα για 3 δευτερόλεπτα.



Όταν είναι ενεργοποιημένο το κλείδωμα για παιδιά, ενεργοποιείται στην οθόνη η προειδοποιητική ένδειξη κλειδώματος για παιδιά.

Όταν είναι ενεργό το κλείδωμα προστασίας:

Το στεγνωτήριο είναι σε λειτουργία, ή είναι σε κατάσταση αναμονής και τα σύμβολα ένδειξης δεν θα αλλάζουν με αλλαγή της θέσης του κουμπιού επιλογής προγράμματος.



Όταν το στεγνωτήριο είναι σε λειτουργία και το κλείδωμα για παιδιά είναι ενεργό, αν γυρίσει κάποιος το κουμπί επιλογής προγράμματος θα ακουστεί ένας διπλός ήχος μπιπ. Αν ακυρωθεί το κλείδωμα για παιδιά χωρίς να περιστραφεί το κουμπί επιλογής προγράμματος πίσω στην αρχική του θέση, το πρόγραμμα θα τερματιστεί επειδή έχει περιστραφεί το κουμπί επιλογής προγράμματος.

6.9 Αλλαγή του προγράμματος μετά την έναρξή του

Μπορείτε να αλλάξετε το πρόγραμμα που επιλέξατε για να στεγνώσετε τα ρούχα σας και αφού έχει αρχίσει να λειτουργεί το στεγνωτήριο.

- Για παράδειγμα, θέστε το πρόγραμμα σε παύση και γυρίστε το κουμπί On/ Off/ Επιλογής προγράμματος για να επιλέξετε το πρόγραμμα Πρόσθετο στέγνωμα αντί για το Στεγνά για σίδερο.
- Πατήστε το κουμπί Έναρξης/ Αναμονής για να ξεκινήσετε το πρόγραμμα.

Προσθήκη και αφαίρεση ρούχων στην κατάσταση αναμονής

Αν θέλετε να προσθέσετε ή να αφαιρέσετε ρούχα στο/από το στεγνωτήριο αφού έχει αρχίσει το πρόγραμμα στεγνώματος:

- Πατήστε το κουμπί Έναρξης/ Αναμονής για να θέσετε το στεγνωτήριο σε κατάσταση Αναμονής. Το στέγνωμα σταματά.
- Ανοίξτε την πόρτα φόρτωσης ενώ η συσκευή είναι σε κατάσταση Αναμονής, και κλείστε την πόρτα αφού αφαιρέσετε ή προσθέσετε ρούχα.
- Πατήστε το κουμπί Έναρξης/ Αναμονής για να ξεκινήσετε το πρόγραμμα.

	<p>Η προσθήκη ρούχων μετά την έναρξη της διαδικασίας στεγνώματος μπορεί να έχει ως αποτέλεσμα τα στεγνά ρούχα μέσα στο στεγνωτήριο να αναμιχθούν με τα υγρά ρούχα που προσθέσατε και τα ρούχα να είναι ακόμα υγρά στο τέλος της διαδικασίας.</p> <p>Η προσθήκη ή αφαίρεση ρούχων κατά το στέγνωμα μπορεί να επαναληφθεί όσες φορές θέλετε. Ωστόσο, αυτό θα διακόπτει συνεχώς τη διαδικασία στεγνώματος, και επομένως θα αυξήσει τη διάρκεια του προγράμματος και την κατανάλωση ενέργειας. Επομένως, συνιστάται να προσθέτετε τα ρούχα πριν την έναρξη του προγράμματος. Αν επιλέξετε νέο πρόγραμμα περιστρέφοντας το κουμπί επιλογής προγράμματος ενώ το στεγνωτήριο είναι σε αναμονή, το πρόγραμμα που είναι σε εξέλιξη τερματίζεται.</p>
--	---

	<p>Μην αγγίζετε την εσωτερική επιφάνεια του τυμπάνου κατά την προσθήκη ή αφαίρεση ρούχων ενώ είναι σε εξέλιξη ένα πρόγραμμα. Η επιφάνεια του τυμπάνου είναι καυτή.</p>
--	--

6.10 Ακύρωση του προγράμματος

Αν θέλετε να ακυρώσετε το πρόγραμμα και να τερματίσετε τον κύκλο στεγνώματος για οποιονδήποτε λόγο αφού σταματήσει να λειτουργεί το στεγνωτήριο, περιστρέψτε το κουμπί On/Off/ Επιλογής προγράμματος αφού πατήσετε το κουμπί Έναρξης / Αναμονής, και το πρόγραμμα θα τερματιστεί.

	<p>Το εσωτερικό του στεγνωτηρίου θα βρίσκεται σε πολύ υψηλή θερμοκρασία αν ακυρώσετε το πρόγραμμα κατά τη λειτουργία της συσκευής, επομένως εκτελέστε το πρόγραμμα φρεσκαρίσματος για να επιτρέψετε την ψύξη του.</p>
---	---

6.11 Τέλος του προγράμματος

Όταν ολοκληρωθεί το πρόγραμμα, στις ενδείξεις παρακολούθησης προγράμματος ανάβουν οι λυχνίες LED Τέλους/ Αποτροπής τσαλακώματος και Προειδοποίησης καθαρισμού φίλτρου χνουδιού. Τότε μπορείτε να ανοίξετε την πόρτα φόρτωσης και το στεγνωτήριο είναι έτοιμο για καινούργιο κύκλο λειτουργίας.

Γυρίστε το κουμπί On/Off/ Επιλογής προγράμματος στη θέση On/Off για να απενεργοποιήσετε το στεγνωτήριο.

	<p>Αν είναι ενεργή η λειτουργία Αποτροπής τσαλακώματος και δεν αφαιρέσετε τα ρούχα μετά την ολοκλήρωση του προγράμματος, ενεργοποιείται η λειτουργία αποφυγής τσαλακώματος για 2 ώρες για να αποτραπεί το τσαλάκωμα των ρούχων που έχουν παραμείνει μέσα στη συσκευή. Το πρόγραμμα αυτό περιστρέφει τα ρούχα σε διαστήματα 10 λεπτών για να μην τα αφήσει να τσαλακωθούν.</p>
---	---

6.12 Λειτουργία Αρωματισμού

Αν το στεγνωτήριό σας έχει λειτουργία αρωματισμού, διαβάστε το εγχειρίδιο ProScent για να χρησιμοποιήσετε αυτή τη λειτουργία.

7 Συντήρηση και καθαρισμός



Διαβάστε πρώτα την ενότητα "Οδηγίες ασφαλείας"!

7.1 Φίλτρα χνουδιού (εσωτερικό και εξωτερικό φίλτρο) / Καθαρισμός της εσωτερικής επιφάνειας της πόρτας φόρτωσης

Οι τρίχες και οι ίνες που διαχωρίζονται από τα ρούχα κατά τη διαδικασία στεγνώματος συλλέγονται από το φίλτρο χνουδιού. Ο ανεπαρκής καθαρισμός των φίλτρων μπορεί να προκαλέσει αύξηση της διάρκειας του στεγνώματος και του επιπέδου κατανάλωσης ενέργειας.

Ο ανεπαρκής καθαρισμός των φίλτρων μπορεί να έχει σαν συνέπεια τα ρούχα να είναι υγρά μετά τον κύκλο στεγνώματος. Κατά τον καθαρισμό των φίλτρων, για την αποτροπή της εξάπλωσης μικροπλαστικών στο χρησιμοποιούμενο σύστημα νερού, θα πρέπει να αφαιρούνται οι ακαθαρσίες και οι τρίχες. Κατά τον καθαρισμό των φίλτρων, το νερό δεν πρέπει να απορρίπτεται στην αποχέτευση.



Μετά από κάθε κύκλο στεγνώματος, καθαρίζετε το φίλτρο χνουδιού και την εσωτερική επιφάνεια της πόρτας φόρτωσης.

ΕΠΙΣΗΜΑΝΣΗ

Το στεγνωτήριό σας έχει 2 φίλτρα χνουδιού, τοποθετημένα το ένα μέσα στο άλλο. Μη χρησιμοποιείτε το προϊόν χωρίς τα φίλτρα χνουδιού.

Για να καθαρίσετε το φίλτρο χνουδιού:

- Ανοίξτε την πόρτα φόρτωσης.
- Κρατήστε το πρώτο τμήμα (εσωτερικό φίλτρο) του φίλτρου χνουδιού που αποτελείται από δύο τμήματα και αφαιρέστε το τραβώντας το προς τα πάνω.

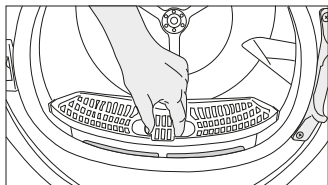

- Αφαιρέστε το δεύτερο τμήμα (εξωτερικό φίλτρο) τραβώντας το προς τα πάνω.

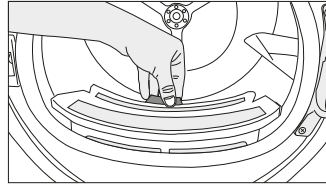

Βεβαιωθείτε ότι οι τρίχες, οι ίνες και οι σβόλοι βαμβακιού δεν πέφτουν στην υποδοχή όπου εγκαθίστανται τα φίλτρα.

- Ανοίξτε και τα δύο φίλτρα χνουδιού (εξωτερικό και εσωτερικό) και αφαιρέστε τις ίνες με τα χέρια σας ή χρησιμοποιώντας τη βούρτσα που υπάρχει πάνω στον εκτροπέα αέρα. Μπορείτε να καθαρίσετε τις ίνες από τα φίλτρα χρησιμοποιώντας ηλεκτρική σκούπα. Το χνουδί θα πρέπει να απορρίπτεται στον κάδο απορριμμάτων και όχι να πλένεται και να καταλήγει στην αποχέτευση, για την αποτροπή του διασκορπισμού μικροπλαστικών στο δίκτυο χρησιμοποιούμενου νερού.

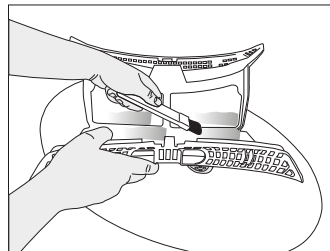
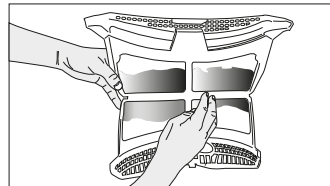
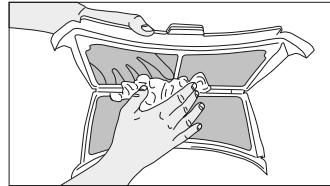

- Εισάγετε τα φίλτρα χνουδιού το ένα πάνω στο άλλο και τοποθετήστε τα πάλι στη θέση τους.

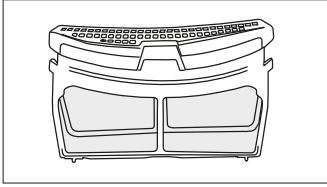

- Καθαρίστε την εσωτερική επιφάνεια της πόρτας φόρτωσης και το λάστιχο στεγανοποίησης χρησιμοποιώντας ένα μαλακό, ελαφρά υγρό πανί ή τη βούρτσα που υπάρχει στον εκτροπέα αέρα.

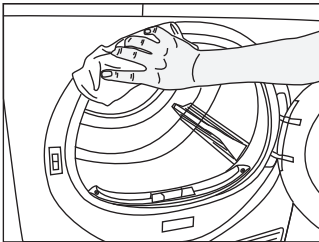
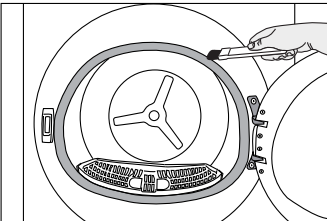
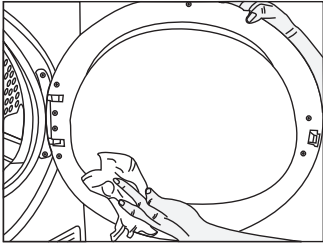

7.2 Καθαρισμός του αισθητήρα

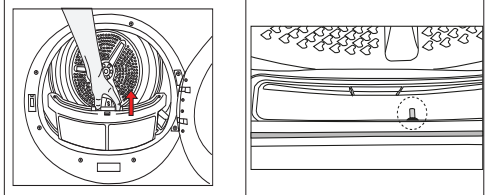

- Μέσα στο στεγνωτήριο υπάρχουν αισθητήρες θερμοκρασίας οι οποίοι ανιχνεύουν αν τα ρούχα είναι στεγνά ή όχι.

Για να καθαρίσετε τους αισθητήρες:

- Ανοίξτε την πόρτα φόρτωσης του στεγνωτηρίου.
- Αφαιρέστε το φίλτρο χνουδιού τραβώντας το προς τα πάνω.
- Καθαρίστε τον αισθητήρα με το χέρι σας αν έχουν συσσωρευτεί πάνω του χνούδια.



Καθαρίζετε τις μεταλλικές επιφάνειες του αισθητήρα 4 φορές το χρόνο.
Μη χρησιμοποιείτε μεταλλικά εργαλεία για να καθαρίσετε τις μεταλλικές επιφάνειες των αισθητήρων.



Λόγω του κινδύνου φωτιάς και έκρηξης, μη χρησιμοποιείτε διαλύτες, καθαριστικά ή παρόμοια μέσα για να καθαρίζετε τους αισθητήρες.

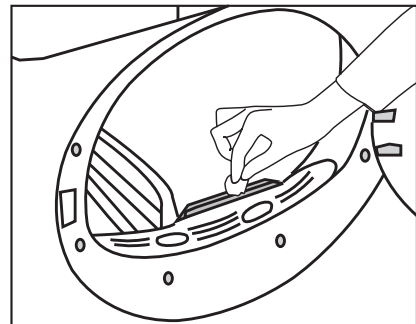

7.3 Εκκένωση του δοχείου νερού

Κατά το στέγνωμα, η υγρασία αφαιρείται από τα ρούχα και συμπυκνώνεται, και το νερό που προκύπτει συλλέγεται στο δοχείο νερού. Αδειάζετε το δοχείο νερού μετά από κάθε κύκλο στεγνώματος.



Το νερό από τη συμπύκνωση δεν είναι πόσιμο!
Μην αφαιρέσετε το δοχείο νερού κατά τη διάρκεια εκτέλεσης ενός προγράμματος!

Αν δεν αδειάζετε το δοχείο νερού, στους επόμενους κύκλους στεγνώματος η συσκευή θα σταματήσει να λειτουργεί, επειδή το δοχείο νερού γεμίζει, και ταυτόχρονα θα αναβοσβήνει προειδοποιητικό εικονίδιο Δοχείου νερού. Σε αυτή την περίπτωση, αδειάστε το δοχείο νερού και πατήστε το κουμπί Έναρξης / Αναμονής για να συνεχιστεί η διαδικασία στεγνώματος.

Για να αδειάσετε το δοχείο νερού:

Τραβήξτε το δοχείο νερού προσεκτικά έξω από το συρτάρι του.

Αδειάστε το νερό από το δοχείο.

Αφαιρέστε προσεκτικά το δοχείο νερού στο συρτάρι ή στην προστατευτική πλάκα δαπέδου.

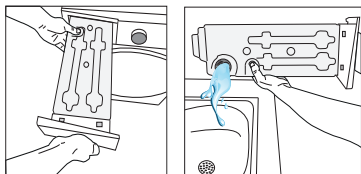

Αν έχει συσσωρευτεί χνούδι στο χωνί του δοχείου νερού, αφαιρέστε το πλένοντάς το σε τρεχούμενο νερό.

Τοποθετήστε το δοχείο νερού πάλι στη θέση του.



Αν χρησιμοποιείτε τον προαιρετικό εξοπλισμό απευθείας αποστράγγισης, δεν απαιτείται η εκκένωση του δοχείου νερού.

7.4 Καθαρισμός του συμπυκνωτή

Οι τρίχες και οι ίνες που δεν κατακρατούνται από το φίλτρο χνουδιού συσσωρεύονται πάνω στη μεταλλική επιφάνεια του συμπυκνωτή πίσω από τον εκτροπέα αέρα. Αυτές οι ίνες πρέπει να καθαρίζονται τακτικά.

Αν αναβοσβήνει το εικονίδιο καθαρισμού συμπυκνωτή, ελέγξτε τη μεταλλική επιφάνεια. Αν υπάρχουν ίνες, καθαρίστε τις. Πρέπει να ελέγχεται τουλάχιστον κάθε 6 μήνες.

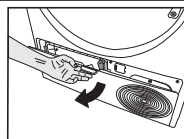

Ανοίξτε την προστατευτική πλάκα δαπέδου τραβώντας το κουμπί της.

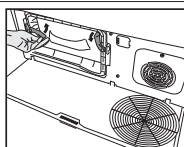

Μετακινήστε τους σύρτες για να ανοίξετε το κάλυμμα εκτροπέα αέρα.

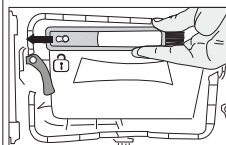

Τραβήξτε τη βούρτσα προς τα αριστερά για να την αφαιρέσετε. Μπορείτε να χρησιμοποιείτε τη βούρτσα καθαρισμού για να καθαρίζετε το φίλτρο, τη μεταλλική επιφάνεια συμπύκνωσης και τις ίνες που συσσωρεύονται πάνω στην πόρτα φόρτωσης.



Η βούρτσα καθαρισμού βρίσκεται μέσα στη σακούλα εντύπων της συσκευής. Πάρτε τη βούρτσα από τη σακούλα εντύπων και τοποθετήστε την στη θέση της πάνω στο εκτροπέα αέρα για φύλαξή της.

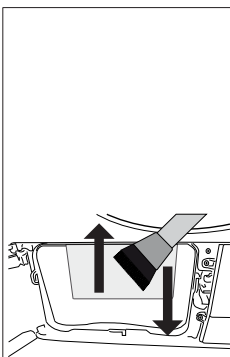

Καθαρίζετε τις ίνες από τη μεταλλική επιφάνεια του συμπυκνωτή χρησιμοποιώντας ένα ελαφρά υγρό πανί ή τη βούρτσα στον εκτροπέα αέρα, χρησιμοποιώντας κατεύθυνση κίνησης πάνω - κάτω. Μην καθαρίζετε σε κατεύθυνση αριστερά - δεξιά επειδή έτσι θα προκληθεί ζημιά στις μεταλλικές πλάκες του συμπυκνωτή. Μπορείτε για τον καθαρισμό να χρησιμοποιείτε ηλεκτρική σκούπα με βούρτσα. Αν η ηλεκτρική σκούπα δεν διαθέτει βούρτσα, δεν συνιστάται για τον καθαρισμό του συμπυκνωτή.

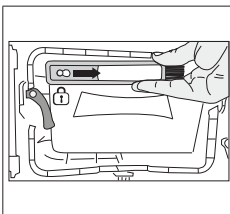
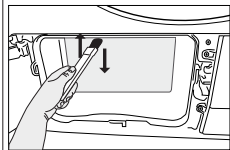

Μετά τον καθαρισμό του φίλτρου, της πόρτας και του συμπυκνωτή, ασφαλίστε τη βούρτσα στη θέση της σύροντάς την προς τα δεξιά.

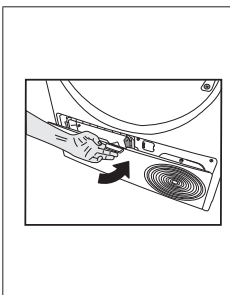

Αφού ολοκληρωθεί η διαδικασία καθαρισμού, τοποθετήστε το κάλυμμα εκτροπέα αέρα στη θέση του, μετακινήστε τους σύρτες για να το κλείσετε και κλείστε την προστατευτική πλάκα δαπέδου.



Μπορείτε να πραγματοποιήσετε τον καθαρισμό και με το χέρι, εφόσον φοράτε προστατευτικά γάντια. Μην επιχειρήσετε καθαρισμό με γυμνά χέρια. Τα πτερύγια του συμπυκνωτή μπορεί να βλάψουν τα χέρια σας. Ο καθορισμός σε κατεύθυνση από αριστερά προς τα δεξιά μπορεί να προξενήσει ζημιά στα πτερύγια του συμπυκνωτή. Αυτό μπορεί να προκαλέσει προβλήματα στο στέγνωμα.

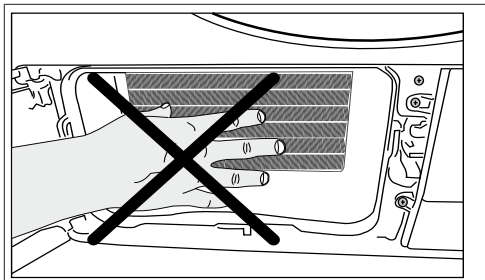

Όταν αφαιρεθεί το κάλυμμα του εκτροπέα αέρα, είναι φυσιολογικό να υπάρχει νερό στο πλαστικό τμήμα μπροστά από τον συμπυκνωτή.

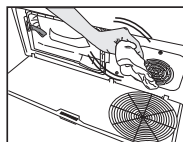

Αν εντοπίσετε συσσώρευση ινών στο κάλυμμα ανεμιστήρα και στην προστατευτική πλάκα δαπέδου, αφαιρέστε τις ίνες με ένα πανί.

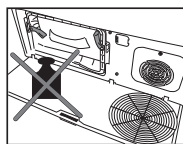

Μην τοποθετείτε οποιοδήποτε βάρος πάνω στην προστατευτική πλάκα δαπέδου όταν είναι ανοικτή.

ΕΠΙΣΗΜΑΝΣΗ

Μη χρησιμοποιείτε υλικά που χαράζουν ή σύρμα καθαρισμού για να καθαρίζετε το τύμπανο.

8 Αντιμετώπιση προβλημάτων

<p>Το στέγνωμα διαρκεί πολύ χρόνο.</p> <p>Ίσως είναι φραγμένοι οι πόροι του φίλτρου χνουδιού (εσωτερικού και εξωτερικού φίλτρου). >>> Μπορεί να καθαριστεί με ηλεκτρική σκούπα.</p> <p>Ίσως έχει φράξει η μπροστινή πλευρά του συμπυκνωτή. >>> Καθαρίστε την μπροστινή πλευρά του συμπυκνωτή.</p> <p>Ίσως είναι φραγμένες οι σχάρες αερισμού στο μπροστινό μέρος τη συσκευής. >>> Αφαιρέστε οποιοδήποτε αντικείμενο μπροστά από τις σχάρες αερισμού που εμποδίζει τον αερισμό.</p> <p>Ο αερισμός ίσως δεν επαρκεί αν το στεγνωτήριο είναι εγκατεστημένο σε στενό χώρο. Ανοίξτε την πόρτα ή τα παράθυρα για να εμποδίσετε την μεγάλη αύξηση της θερμοκρασίας του χώρου.</p> <p>Αν υπάρχει αισθητήρα υγρασίας:</p> <p>Ίσως έχουν συσσωρευτεί αποθέσεις αλάτων ασβεστίου πάνω στον αισθητήρα υγρασίας. >>> Καθαρίστε τον αισθητήρα υγρασίας.</p> <p>Ίσως το μηχάνημα έχει υπερφορτωθεί με ρούχα. >>> Μη φορτώνετε υπερβολικά το στεγνωτήριο.</p> <p>Ίσως το στύψιμο των ρούχων ήταν ανεπαρκές. >>> Στύβετε τα ρούχα σε υψηλότερες στροφές στο πλυντήριο.</p>
<p>Τα ρούχα βγαίνουν υγρά μετά τη διαδικασία στεγνώματος.</p> <p>Ίσως δεν χρησιμοποιήθηκε το σωστό πρόγραμμα για τον τύπο των ρούχων. >>> Δείτε τις ετικέτες φροντίδας στα ρούχα και επιλέξτε ένα πρόγραμμα κατάλληλο για το είδος των ρούχων ή χρησιμοποιήστε προγράμματα μεγαλύτερης διάρκειας.</p> <p>Ίσως είναι φραγμένοι οι πόροι του φίλτρου χνουδιού (εσωτερικού και εξωτερικού φίλτρου). >>> Μπορεί να καθαριστεί με ηλεκτρική σκούπα.</p> <p>Ίσως έχει φράξει η μπροστινή πλευρά του συμπυκνωτή. >>> Καθαρίστε την μπροστινή πλευρά του συμπυκνωτή.</p> <p>Ίσως το μηχάνημα έχει υπερφορτωθεί με ρούχα. >>> Μη φορτώνετε υπερβολικά το στεγνωτήριο.</p> <p>Ίσως το στύψιμο των ρούχων ήταν ανεπαρκές. >>> Στύβετε τα ρούχα σε υψηλότερες στροφές στο πλυντήριο.</p>
<p>Το στεγνωτήριο δεν ενεργοποιείται ή δεν ξεκινά το πρόγραμμα. Το στεγνωτήριο δεν τίθεται σε λειτουργία όταν ενεργοποιείται.</p> <p>Ίσως δεν έχει συνδεθεί το φως ρευματοληψίας στην πρίζα. >>> Βεβαιωθείτε ότι έχει συνδεθεί το φως ρευματοληψίας.</p> <p>Ίσως έχει μείνει ανοικτή η πόρτα φόρτωσης. >>> Βεβαιωθείτε ότι η πόρτα φόρτωσης έχει κλείσει σωστά.</p> <p>Ίσως δεν έχει ρυθμιστεί το πρόγραμμα ή δεν έχει πατηθεί το κουμπί Έναρξη / Παύση. >>> Βεβαιωθείτε ότι έχει ρυθμιστεί το πρόγραμμα και η συσκευή δεν είναι σε κατάσταση αναμονής.</p> <p>Ίσως έχει ενεργοποιηθεί το κλειδίωμα για παιδιά. >>> Απενεργοποιήστε το κλειδίωμα για παιδιά.</p>
<p>Το πρόγραμμα διακόπηκε χωρίς λόγο.</p> <p>Ίσως δεν έχει κλείσει σωστά η πόρτα φόρτωσης. >>> Βεβαιωθείτε ότι η πόρτα φόρτωσης έχει κλείσει σωστά.</p> <p>Ίσως υπάρχει διακοπή ρεύματος. >>> Πατήστε το κουμπί Έναρξη / Παύση / Ακύρωση για να ξεκινήσει το πρόγραμμα.</p> <p>Ίσως είναι γεμάτο το δοχείο νερού. >>> Αδειάστε το δοχείο νερού.</p>
<p>Τα ρούχα έχουν μαζέψει, έχουν κομπιάσει ή έχουν υποστεί ζημιά.</p> <p>Ίσως δεν χρησιμοποιήθηκε το σωστό πρόγραμμα για τον τύπο των ρούχων. Συμβουλευτείτε τις ετικέτες φροντίδας πάνω στα ρούχα και επιλέξτε πρόγραμμα κατάλληλο για τα ρούχα.</p>
<p>Τρέχει νερό από την πόρτα φόρτωσης.</p> <p>Ίσως έχουν συσσωρευτεί χνουδία στις εσωτερικές επιφάνειες της πόρτας φόρτωσης και στις επιφάνειες της στεγανοποίησης της πόρτας φόρτωσης. >>> Καθαρίστε τις εσωτερικές επιφάνειες της πόρτας φόρτωσης και τις επιφάνειες της στεγανοποίησης της πόρτας φόρτωσης.</p>
<p>Η πόρτα φόρτωσης ανοίγει από μόνη της.</p> <p>Ίσως δεν έχει κλείσει σωστά η πόρτα φόρτωσης. >>> Σπρώξτε την πόρτα φόρτωσης έως ότου την ακούσετε να κλείνει.</p>
<p>Είναι αναμμένο/ αναβοσβήνει το προειδοποιητικό σύμβολο δοχείου νερού.</p> <p>Ίσως είναι γεμάτο το δοχείο νερού. >>> Αδειάστε το δοχείο νερού.</p> <p>Ίσως έχει τσακίσει ο εύκαμπτος σωλήνας εξόδου νερού. Αν το προϊόν είναι συνδεδεμένο απευθείας στην αποχέτευση, ελέγξτε τον εύκαμπτο σωλήνα εξόδου νερού.</p>
<p>Δεν ανάβει ο φωτισμός στο εσωτερικό του στεγνωτηρίου. (σε μοντέλα με λάμπες)</p> <p>Ίσως να μην έχει ενεργοποιηθεί το στεγνωτήριο με χρήση του κουμπιού On/Off. >>> Ελέγξτε ότι το στεγνωτήριο έχει ενεργοποιηθεί.</p> <p>Ίσως έχει βλάβη ο λαμπτήρας. >>> Επικοινωνήστε με το Εξουσιοδοτημένο σέρβις για να αντικαταστήσει το λαμπτήρα.</p>

Αναμμένο εικονίδιο ή λυχνία αποτροπής τσαλακώματος.	
Μπορεί να είναι ενεργοποιημένη η λειτουργία αποτροπής τσαλακώματος που εμποδίζει το τσαλάκωμα των ρούχων μέσα στο στεγνωτήριο. >>> Απενεργοποιήστε το στεγνωτήριο και αφαιρέστε τα ρούχα.	
Το εικονίδιο καθαρισμού φίλτρων ινών είναι αναμμένο	
<p>Ίσως είναι ακάθαρτα τα φίλτρα ινών (εσωτερικό και εξωτερικό φίλτρο). >>> Μπορεί να καθαριστεί με ηλεκτρική σκούπα.</p> <p>Ίσως έχει σχηματιστεί πάνω στους πόρους των φίλτρων ινών μια στρώση που προκαλεί έμφραξη. >>> Μπορεί να καθαριστεί με ηλεκτρική σκούπα.</p> <p>Ίσως έχει σχηματιστεί πάνω στους πόρους των φίλτρων ινών (εσωτερικό και εξωτερικό φίλτρο) μια στρώση που προκαλεί έμφραξη.<<Μπορεί να καθαριστεί με ηλεκτρική σκούπα.>></p> <p>Ίσως δεν έχουν τοποθετηθεί φίλτρα χνουδιού. >>> Τοποθετήστε στις θέσεις τους το εσωτερικό και το εξωτερικό φίλτρο.</p> <p>Ίσως δεν έχει τοποθετηθεί στο πλαστικό τμήμα το ύφασμα φίλτρου προστασίας του περιβάλλοντος και το μπροστινό τμήμα του συμπυκνωτή ίσως έχει φράξει.>>>Εγκαταστήστε το φίλτρο προστασίας του περιβάλλοντος στο πλαστικό τμήμα και τοποθετήστε το πάνω στο περίβλημα φίλτρου.</p> <p>Ίσως δεν έχουν αντικατασταθεί τα φίλτρα προστασίας του περιβάλλοντος, παρόλο που έχει ανάψει το προειδοποιητικό σύμβολο. "Επανατοποθετήστε το φίλτρο."</p>	
Η συσκευή παράγει μια ηχητική προειδοποίηση.	
<p>Ίσως δεν έχουν τοποθετηθεί φίλτρα χνουδιού. >>> Τοποθετήστε στις θέσεις τους το εσωτερικό και το εξωτερικό φίλτρο.</p> <p>Ίσως δεν έχουν εγκατασταθεί τα φίλτρα της συσκευής.>>> Εγκαταστήστε τα φίλτρα χνουδιού (εσωτερικό και εξωτερικό) ή το φίλτρο προστασίας του περιβάλλοντος στο περίβλημά τους.</p>	
Αναβοσβήνει το προειδοποιητικό εικονίδιο του συμπυκνωτή.	
<p>Ίσως έχει φράξει με ίνες η μπροστινή πλευρά του συμπυκνωτή. >>> Καθαρίστε την μπροστινή πλευρά του συμπυκνωτή.</p> <p>Ίσως δεν έχουν τοποθετηθεί φίλτρα χνουδιού. >>> Τοποθετήστε στις θέσεις τους το εσωτερικό και το εξωτερικό φίλτρο.</p>	
Ανάβει ο φωτισμός στο εσωτερικό του στεγνωτηρίου. (σε μοντέλα με λάμπες)	
Αν το στεγνωτήριο έχει συνδεθεί στην πρίζα, έχει πατηθεί το κουμπί On/Off και η πόρτα είναι ανοικτή, το φως ανάβει. >>> Αποσυνδέστε το στεγνωτήριο από την πρίζα ή θέστε το κουμπί On/Off στη θέση απενεργοποίησης.	
Το εικονίδιο Wi-Fi αναβοσβήνει συνεχώς. (μοντέλα με λειτουργία HomeWhiz)	
>>> Ίσως η συσκευή δεν έχει συνδεθεί στο ασύρματο δίκτυο. Ακολουθήστε τις οδηγίες σύνδεσης στο δίκτυο. Ίσως υπάρχει βλάβη της συσκευής που χρησιμοποιείται για σύνδεση στο δίκτυο. Ελέγξτε. Ίσως η συσκευή δεν έχει συνδεθεί στο δίκτυο επειδή είναι εκτός εμβέλειας Wi-Fi.	
Ακολουθήστε τα παρακάτω βήματα αν δείτε στην οθόνη την ένδειξη "F L t".	
<p>Ίσως τα φίλτρα είναι ακάθαρτα. Καθαρίστε το εσωτερικό και εξωτερικό φίλτρο</p> <p>Στην περιοχή της πόρτας φόρτωσης, αν χρησιμοποιείτε το εσωτερικό και εξωτερικό διπλό φίλτρο. >>> Βεβαιωθείτε ότι έχουν εγκατασταθεί και τα δύο φίλτρα.</p> <p>Η μπροστινή πλευρά του συμπυκνωτή ίσως είναι ακάθαρτη. >>> Ανοίξτε και ελέγξτε την περιοχή της προστατευτικής πλάκας δαπέδου και βεβαιωθείτε ότι είναι καθαρή.</p> <p>Δείτε την ενότητα Συντήρηση και καθαρισμός.</p> <p>Τα ξένα αντικείμενα, αν υπάρχουν, θα πρέπει να απομακρυνθούν από το τύμπανο του στεγνωτηρίου.</p> <p>Τα ανταλλακτικά θα είναι διαθέσιμα για περίοδο έως και 10 ετών, σύμφωνα με τις ειδικές απαιτήσεις του κανονισμού.</p>	



Αν το πρόβλημα επιμένει αφού ακολουθήσετε τις οδηγίες σε αυτή την ενότητα, απευθυνθείτε στο κατάστημα αγοράς ή σε Εξουσιοδοτημένο σέρβις. Σε καμία περίπτωση μην επιχειρήσετε να επισκευάσετε μόνοι σας μια συσκευή On/Off που παρουσιάζει δυσλειτουργία



Αν αντιμετωπίσετε κάποιο πρόβλημα με οποιοδήποτε εξάρτημα της συσκευής σας, μπορείτε να ζητήσετε αντικατάσταση επικοινωνώντας με το πλησιέστερο εξουσιοδοτημένο σέρβις και αναφέροντας τον αριθμό μοντέλου της συσκευής.
Η λειτουργία της συσκευής με μη γνήσια ανταλλακτικά μπορεί να προκαλέσει δυσλειτουργία της συσκευής.
Ο κατασκευαστής και ο διανομέας δεν είναι υπεύθυνοι για δυσλειτουργίες που προκαλούνται από μη γνήσια ανταλλακτικά.



Ορισμένες (απλές) δυσλειτουργίες μπορούν να αποκατασταθούν από τον τελικό χρήστη χωρίς να δημιουργηθούν οποιαδήποτε θέματα ασφαλείας και χωρίς να προκληθεί ανασφαλής λειτουργία, υπό τον όρο ότι θα τηρηθούν οι παρούσες οδηγίες. (Δείτε την ενότητα "Θέλω να το φτιάξω μόνος/μόνη μου".) Επομένως, με εξαίρεση τα εξαρτήματα που αναφέρονται στην ενότητα "Θέλω να το φτιάξω μόνος/μόνη μου" που οι τελικοί χρήστες επιτρέπεται να τα διορθώσουν μόνοι τους, συνιστάται η επιδιόρθωση της συσκευής σε ένα εξουσιοδοτημένο κέντρο σέρβις για την αποφυγή προβλημάτων με την ασφάλεια και για τη διατήρηση της εγγύησης προϊόντος της Indesit.

9.1 Θέλω να το φτιάξω μόνος/μόνη μου

Οι επισκευές που πραγματοποιούνται από τους τελικούς χρήστες περιλαμβάνουν τα ακόλουθα ανταλλακτικά. Πόρτα φόρτωσης, στεγανοποίηση πόρτας, λαβές πόρτας, μηχανισμός ασφάλισης πόρτας και μεντεσέδες, φίλτρα χνουδιού, φίλτρα αέρα, περιφερειακά πλαστικά εξαρτήματα, δοχείο συμπυκνωτή. (Μπορείτε να βρείτε ενημερωμένο κατάλογο ανταλλακτικών στη διεύθυνση <https://parts-selfservice.europeanappliances.com/> από 1 Μαρτίου 2021.) Επιπλέον, βεβαιώστε να πραγματοποιείτε τις επισκευές σας ακολουθώντας τις οδηγίες στη διαδικτυακή διεύθυνση <https://parts-selfservice.europeanappliances.com/> για να διασφαλίζετε την ασφάλεια του προϊόντος και την αποτροπή σοβαρού τραυματισμού. Για την ασφάλειά σας, πρώτα αποσυνδέστε το προϊόν από την πρίζα, πριν πραγματοποιήσετε οποιοδήποτε επισκευές. Η Indesit δεν θα φέρει ευθύνη για προβλήματα ασφαλείας τα οποία ενδέχεται να προκύψουν λόγω εργασίας επισκευής ή προσπαθειών επισκευής σε εξαρτήματα άλλα από αυτά στον ενημερωμένο κατάλογο ανταλλακτικών ή στη διαδικτυακή διεύθυνση <https://parts-selfservice.europeanappliances.com/> και πραγματοποιούνται από τελικούς χρήστες χωρίς να ακολουθούνται οι οδηγίες στα εγχειρίδια χρήσης ή αυτές που υπάρχουν στη διαδικτυακή διεύθυνση <https://parts-selfservice.europeanappliances.com/>. Στις περιπτώσεις αυτές ακυρώνεται η εγγύηση της Indesit. Επομένως συνιστούμε θερμά στους τελικούς χρήστες να απέχουν από εργασίες επισκευής σε εξαρτήματα άλλα από τα εξαρτήματα που καθορίστηκαν παραπάνω και να ζητούν τις υπηρεσίες του εξουσιοδοτημένου κέντρου σέρβις όταν απαιτείται. Αυτά τα είδη επισκευών που πραγματοποιούνται από τελικούς χρήστες μπορούν να προκαλέσουν προβλήματα ασφαλείας, να προξενήσουν ζημιά στο προϊόν και να προκαλέσουν πυρκαγιά, πλημμύρα, ηλεκτροπληξία και σοβαρό τραυματισμό. Χωρίς να περιορίζονται σε αυτά που αναφέρονται παραπάνω, τα ακόλουθα εξαρτήματα πρέπει να επισκευάζονται από το εξουσιοδοτημένο κέντρο σέρβις. Κινητήρας, αντλία, μητρική πλακέτα, πλακέτα κινητήρα, κάρτα οθόνης κλπ. Ο κατασκευαστής/πωλητής δεν φέρει καμία απολύτως ευθύνη για οποιαδήποτε κατάσταση προκληθεί από τελικούς χρήστες που δεν ακολουθούν όσα αναφέρονται παραπάνω. Οι επισκευές που πραγματοποιούνται από τους τελικούς χρήστες περιλαμβάνουν τα ακόλουθα ανταλλακτικά. Πόρτα φόρτωσης, στεγανοποίηση πόρτας, λαβές πόρτας, μηχανισμός ασφάλισης πόρτας και μεντεσέδες, φίλτρα χνουδιού, φίλτρα αέρα, περιφερειακά πλαστικά εξαρτήματα, δοχείο συμπυκνωτή. (Μπορείτε να βρείτε ενημερωμένο κατάλογο ανταλλακτικών στη διεύθυνση <https://parts-selfservice.europeanappliances.com/> από 1 Μαρτίου 2021.) Επιπλέον, βεβαιώστε να πραγματοποιείτε τις επισκευές σας ακολουθώντας τις οδηγίες στη διαδικτυακή διεύθυνση <https://parts-selfservice.europeanappliances.com/> για να διασφαλίζετε την ασφάλεια του προϊόντος και την αποτροπή σοβαρού τραυματισμού. Για την ασφάλειά σας, πρώτα αποσυνδέστε το προϊόν από την πρίζα, πριν πραγματοποιήσετε οποιοδήποτε επισκευές. Η Indesit δεν θα φέρει ευθύνη για προβλήματα ασφαλείας τα οποία ενδέχεται να προκύψουν λόγω εργασίας επισκευής ή προσπαθειών επισκευής σε εξαρτήματα άλλα από αυτά στον ενημερωμένο κατάλογο ανταλλακτικών ή στη διαδικτυακή διεύθυνση <https://parts-selfservice.europeanappliances.com/> και πραγματοποιούνται από τελικούς χρήστες χωρίς να ακολουθούνται οι οδηγίες στα εγχειρίδια χρήσης ή αυτές που υπάρχουν στη διαδικτυακή διεύθυνση <https://parts-selfservice.europeanappliances.com/>

Στις περιπτώσεις αυτές ακυρώνεται η εγγύηση της Indesit. Επομένως συνιστούμε θερμά στους τελικούς χρήστες να απέχουν από εργασίες επισκευής σε εξαρτήματα άλλα από τα εξαρτήματα που καθορίστηκαν παραπάνω και να ζητούν τις υπηρεσίες του εξουσιοδοτημένου κέντρου σέρβις όταν απαιτείται. Αυτά τα είδη επισκευών που πραγματοποιούνται από τελικούς χρήστες μπορούν να προκαλέσουν προβλήματα ασφάλειας, να προξενήσουν ζημιά στο προϊόν και να προκαλέσουν πυρκαγιά, πλημμύρα, ηλεκτροπληξία και σοβαρό τραυματισμό. Χωρίς να περιορίζονται σε αυτά που αναφέρονται παραπάνω, τα ακόλουθα εξαρτήματα πρέπει να επισκευάζονται από το εξουσιοδοτημένο κέντρο σέρβις. Κινητήρας, αντλία, μητρική πλακέτα, πλακέτα κινητήρα, κάρτα οθόνης κλπ. Ο κατασκευαστής/πωλητής δεν φέρει καμία απολύτως ευθύνη για οποιαδήποτε κατάσταση προκληθεί από τελικούς χρήστες που δεν ακολουθούν όσα αναφέρονται παραπάνω.

