

DAGLIG REFERANSE LISTE



TAKK FOR AT DU HAR KJØPT ET INDESIT PRODUKT.
For å motta en mer fullstendig assistanse, vær vennlig å registrere apparatet ditt på www.whirlpool.eu/register



Du kan laste ned Sikkerhetsinstruksene og Bruks- og vedlikeholdsveiledningen ved å besøke vår hjemmeside www.whirlpool.eu og følge instruksene på baksiden av dette heftet.



Før du bruker apparatet ditt, les nøye veiledningene *Helse og Sikkerhet*.

PRODUKTBEKRIVELSE

APPARAT

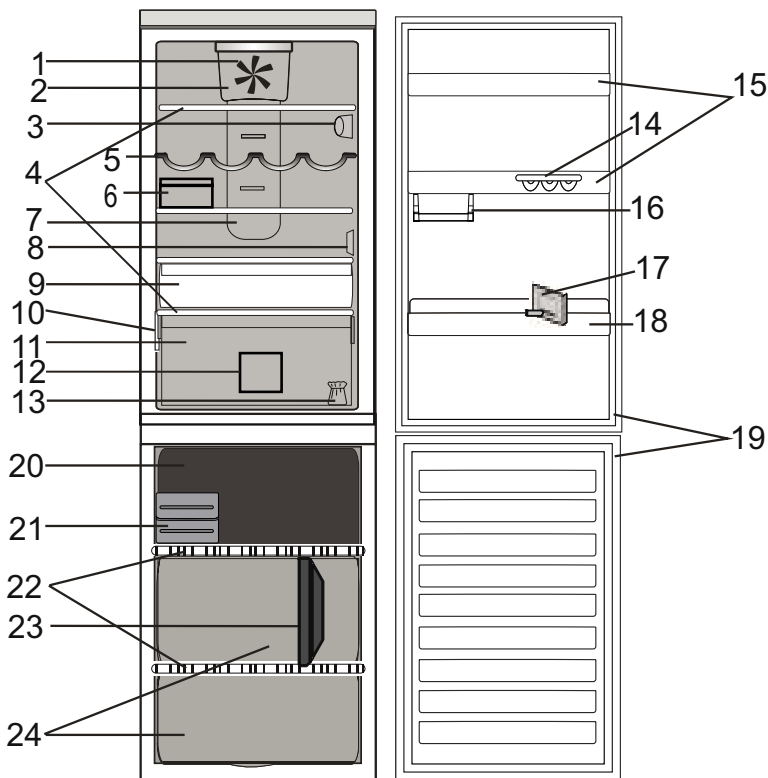

Kjøleseksjon

1. Vifte
2. Viftens deksel og område for antibakterielt filter
3. Elektronisk kontrollpanel / lysenhet
4. Hyller
5. Flaskehylle
6. Osteklokke + Lokk
7. Multi-flow kaldluftområde
8. Sensordeksel
9. Kjøligere seksjon (best for kjøtt og fisk)
10. Typeplate med kommersielt navn
11. Frukt- og grønnsaksskuff
12. Skillevegg for skuff i kjøleskap
13. Sett for omhengsling av dører
14. Egghylle
15. Dørhyller
16. Halvbalkong for små ting
17. FLASKESKILLER
18. Flaskehylle
19. Dørtetningslist

Fryseseksjon

19. Dørtetningslister
20. Øvre skuff: kaldeste sone best for frysing av fersk mat
21. Quick ice / Eutektiske sammensetninger
22. Hyller
23. Skillevegg for skuff i fryser
24. Skuffer i fryseseksjon

KONTROLLPANEL

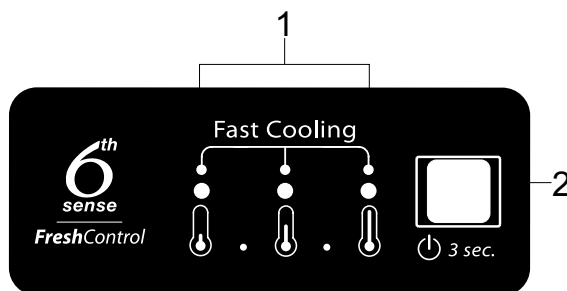

1. Indikator LED
(for å vise gjeldende temperatursettpunkt eller Fast Cooling-funksjonen)
2. On/Stand-By Knapp / Temperaturknapp

TILBEHØR

EGGSKUFF

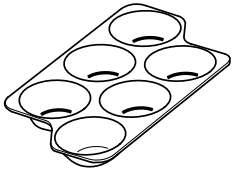

OSTEKLOKKE

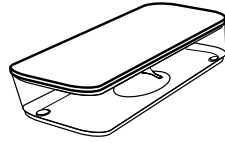

FLASKEHYLLE

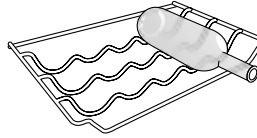

FLASKESKILLER

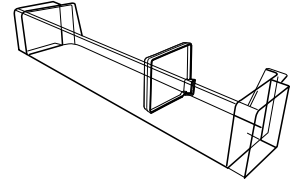

SKILLEVEGG FOR SKUFF I FRYSER SKILLEVEGG FOR SKUFF I KJØLESKAP

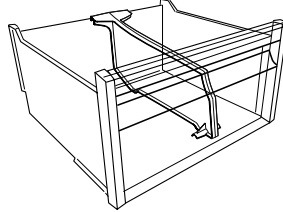
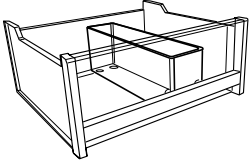

SEKSJON QUICK ICE



SKUFFER FOR EUTETISKE SAMMENSETNINGER/ HURTIG IS (QUICK ICE)

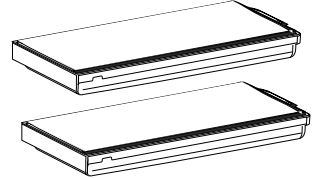

FØRSTE GANGS BRUK

STARTE APPARATET

Etter at apparatet er tilkoblet strømmettet, starter det automatisk. Vent i minst 4–6 timer før du legger matvarer i kjøleskapet og i fryseren etter at du har satt i gang apparatet.

Når apparatet er koblet til strømmettet, tennes displayet og alle symbolene vises i ca 1 sekund. Standardinnstillingene (fabrikkinnstillinger) for kjøleskapets lys.

QUICK ICE HVORDAN LAGE ISBITER

Sett de tomme isbit-skuffene inn i fryseren 24 timer før du bruke Quick Ice funksjonen for å kjøle de ned. For å oppnå best mulig funksjon av Quick Ice skuffene, anbefaler vi at de alltid oppbevares i fryseren og at temperaturinnstillingen opprettholdes på -18°C eller kaldere. Fjern Quick Ice-skuffen ved å dra den mot deg.

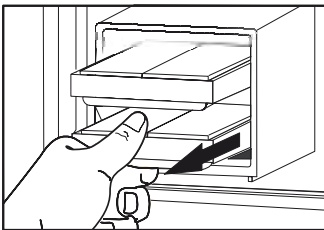

Fjern dekslet og fyll skuffen med drikkevann (maksimalt nivå = $2/3$ av den totale kapasiteten til skuffen).

Sett dekslet tilbake på plass og sett det hele i skuffen øverst i fryseren. Ikke søl vann.

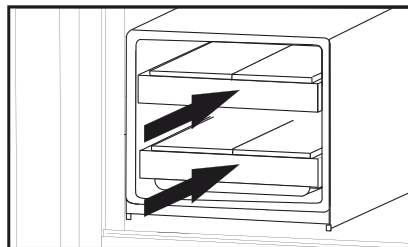

Vent i minst 30 minutter til det har dannet seg isbiter (det kan ta litt lenger tid dersom skuffen benyttes øyeblikkelig etter første gangs bruk).

DAGLIG BRUK

Se Veiledningen for Bruk og Pleie for ytterligere detaljer vedrørende funksjoner/ se siste side for informasjon om hvordan få tak i Veiledningen for Bruk og Pleie

FUNKSJONER

ON/STANDBY-FUNKSJON

For å sette produktet i Stand-by, **trykk på og hold inne On/Stand By-knappen i 3 sekunder**. Alle indikatorene slås av unntatt On/Standby-indikatoren.

Trykk igjen for å aktivere apparatet på nytt.

TEMPERATUR-INNSTILLING

Trykk på Temperaturknappen på kontrollpanelet for å regulere temperaturen fra det varmeste gjennom det lavere til det kaldeste nivået.

Når temperaturknappen trykkes inn, endres temperaturen syklisk. Første gang apparatet settes i kontakten, er settpunktet på medium stilling (fabrikkinstilling).

Følgende tabell viser temperatursettpunktene:

	HØY TEMP.
	MIDDELS HØY TEMP.
	MIDDELS TEMP.
	MIDDELS LAV TEMP.
	LAV TEMP.
	FAST COOLING

• • •

Led-lampe på Diode av

Merk: Viste settpunkter tilsvarende gjennomsnittstemperaturen i hele kjøleskapet.

SVALSEKSJON MED 6TH SENSE-FUNKSJON

Dette fungerer automatisk for å sikre optimale forhold for å bevare maten.

FAST COOLING FUNKSJON

Bruken av funksjonen Fast Cooling anbefales for å øke kapasiteten ved nedkjøling/frysing i kjøleskap-/frysersektoren når det plasseres mye matvarer i den.

For å aktivere Fast Cooling-funksjonen, **trykk syklisk på Temperaturknappen** på kontrollpanelet til alle de 3 LED-lysene blinker og forblir værende tente.



Funksjonen deaktiveres automatisk etter 12 timer og går tilbake til tidligere valgte settpunkt.

Funksjonen kan deaktiveres manuelt ved å trykke på Temperaturknappen på kontrollpanelet.

KJØLESKAPSLYS

Lyssystemet inne i kjøleseksjonen bruker lysdioder. Dette gir et bedre lys samt meget lavt energiforbruk.

Hvis systemet med diodelys ikke virker, må du kontakte serviceavdelingen for å få det skiftet.

Viktig: Lyset i kjøleseksjonen tennes når døren åpnes. Hvis døren holdes åpen i mer enn 4 minutter, slås lyset automatisk av.

VIFTE + ANTIBAKTERIELT FILTER

Viften forbedrer temperaturfordelingen inne i kjøleseksjonen, slik at maten bevares bedre. Dersom apparatet har en slik vifte, kan det utstyres med antibakterielt filter.

Ta det ut av boksen i grønnsaksskuffen og sett det inn i viftens deksel - som på bildet. Fremgangsmåten for skifte av filter står på filterboks.

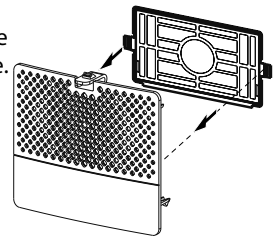

TABELL MED ALARMER

ALARMTYPE	SIGNAL	ÅRSAK	LØSNING
Alarm for åpen dør	Kjøleskapslyset blinker.	Døren har vært åpen i mer enn 3 minutter.	Lukk døren
Alarm for åpen dør	Lys i kjøleskap OFF.	Døren har vært åpen i mer enn 4 minutter.	Lukk døren
Funksjonsfeil	En av temperaturindikatorerne blinker.	Produktfeil.	Ta kontakt med avdelingen for Etter-Salg Service

SLIK OPPBEVARER DU MAT OG DRIKKEVARER

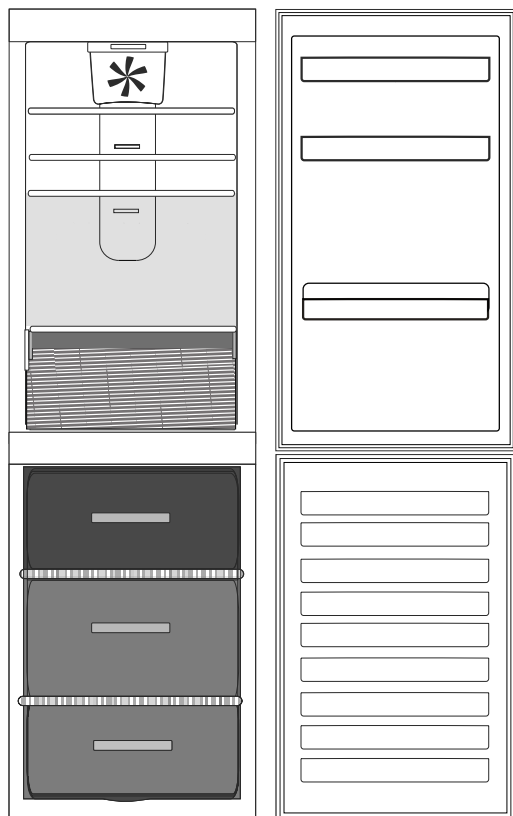

Forklaring



TEMPERERT SONE Anbefales for oppbevaring av tropisk frukt, bokser, drikker, egg, sauser, sylteagurk, smør, syltetøy

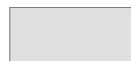

KJØLESONE Anbefalt for oppbevaring av ost, melk, hverdagsmat, delikatesser, yoghurt



KALDESTE SONE Anbefalt for oppbevaring av kjøttpålegg og desserter



FRUKT- OG GRØNNSAKSSKUFFEN



SKUFF I FRYSERSEKSJON (MAKS. KJØLESONE) Anbefalt for å fryse fersk/tilberedt mat.



VANLIGE SKUFFER I FRYSER

Merk: Den Grå tonen på tegnforklaringen samsvarer ikke med fargen på skuffene

KJØLESKAPS-SEKSJON

Bruk beholdere av plast, metall, aluminium og glass som kan resirkuleres, og pakk inn maten i plastfolie.

Bruk alltid lukkede beholdere til væske og matvarer med sterk lukt eller smak eller som lett trekker til seg lukt eller smak.

Hvis du kun oppbevarer noen få matvarer i kjøleskapet, anbefaler vi at du bruker hyllene like over frukt- og grønnsaksskuffen, siden dette er det kaldeste området i seksjonen.

Matvarer som frigjør store mengder etylengass og de som er følsomme for denne type gasser, som frukt, grønnsaker og salat, må alltid oppbevares adskilt eller pakkes inn slik at oppbevaringstiden ikke reduseres; for eksempel må aldri tomater plasseres sammen med kiwi eller kål.

Bruk en flaskeholder (gjelder kun enkelte modeller) for å unngå at flasker velter.

Ikke sett matvarene så tett sammen at luften ikke kan sirkulere ordentlig.

FRYSESEKSJON

Fryseren er det ideelle stedet å oppbevare frossen mat, for å lage isbiter og for å fryse fersk mat i fryserseksjonen.

Maksimalt antall kilogram med fersk mat som kan fryses i løpet av 24 timer er angitt på servicemerket (...kg/24h).

Dersom du har lite mat som skal oppbevares i fryseren, anbefaler vi at du bruker området øverste i fryseren.

PRODUKTKORT

[www](http://www.whirlpool.eu) Produktkortet inkludert informasjon om energiforhold for dette apparatet kan lastes ned fra vår hjemmeside www.whirlpool.eu

HVORDAN FÅ TILGANG TIL BRUK- OG VEDLIKEHOLDSVEILEDNINGEN

> [www](http://www.whirlpool.eu) Last ned Bruk- og vedlikeholdsveiledningen fra nettstedet www.whirlpool.eu (det er mulig å bruke denne QR-koden) ved å indikere produktkoden.

> Alternativt kan du kontakte Etter-salgsservicen



KONTAKTE ETTER-SALGSSERVISJEN

Kontaktinformasjonen finner du i garantiheftet. Når du kontakter Etter-salgsservicen, vennligst oppgi koden du fant på produktets identifikasjonsmerke.



400010858248 Trykt i Italia