



No-Frost Refrigerator Freezer

User manual

Frost Free Хладилник И Фризер

Ръководство за потребителя

Холодильник з морозильною камерою без утворення інею

Інструкція користувача

Frost Free Ψυγειοκαταψυκτης

Εγχειρίδιο χρήστη

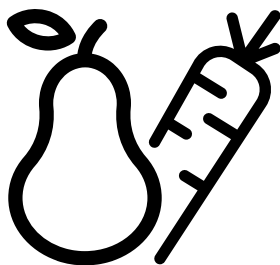

WHK 26373 X6EA

®/TM/© 2026 Whirlpool. Produced under license
®/TM/© 2026 Whirlpool. Произведено по лиценз
®/TM/© 2026 Whirlpool. Виробляється за ліцензією
®/TM/© 2026 Whirlpool. Παράγεται κατόπιν αδείας

EN - BG - UA - EL



THANK YOU FOR BUYING A WHIRLPOOL PRODUCT

In order to receive a more complete assistance, please register your product on www.register10.eu



PLEASE SCAN THE QR CODE ON YOUR APPLIANCE IN ORDER TO REACH MORE INFORMATION

Please read this user manual first!

Dear Customer,

We hope that your product, which has been produced in modern plants and checked under the most meticulous quality control procedures, will provide you an effective service.





Therefore, read this entire user manual carefully before using the product and keep it as a reference. If you handover the product to someone else, give the user manual as well.

The user manual will help you use the product in a fast and safe way.

- Read the manual before installing and operating the product.
- Make sure you read the safety instructions.
- Keep the manual in an easily accessible place as you may need it later.
- Read the other documents given with the product.

Remember that this user manual is also applicable for several other models. Differences between models will be identified in the manual.

Please enter following websites docs.whirlpool.eu & parts-selfservice.europeanappliances.com

 INFORMATION	
 SUPPLIER'S NAME MODEL IDENTIFIER → (*)	The model information as stored in the product data base can be reached by entering following website and searching for your model identifier (*) found on energy label. https://eprel.ec.europa.eu/
 	

<u>1 Environmental Instructions</u>	<u>3</u>
<u>2 Your Refrigerator.....</u>	<u>4</u>
<u>3 Installation</u>	<u>5</u>
3.1. Appropriate Installation Location	5
3.2. Adjusting the Feet	5
3.3. Electrical Connection	5
<u>4 Preparation.....</u>	<u>7</u>
<u>5 Operating the product</u>	<u>8</u>
5.1. Guidance for storing fresh food	10
5.2. Changing the illumination lamp	12
5.3. Changing the door opening direction.....	12
5.4. Open door warning	12
5.5. The dairy (cold storage) bin	12
5.6. Crisper	13
5.7. Deodoriser Module (FreshGuard)	13
5.8. AeroFlow	13
5.9. Moisture controlled vegetable bin (EverFresh+)	14
5.10. Freezing fresh food.....	14
5.11. Recommendations for storing frozen foods	15
5.12. Deep freezer details	16
5.13. Placing the food	16
<u>6 Maintenance and cleaning.....</u>	<u>17</u>
<u>7 Troubleshooting</u>	<u>18</u>

1 Environmental Instructions

1.1. Compliance with the WEEE Directive and Disposing of the Waste Product:

This product complies with EU WEEE Directive (2012/19/EU). This product bears a classification symbol for waste electrical and electronic equipment (WEEE).



This symbol indicates that this product shall not be disposed with other household wastes at the end of its service life.

Used device must be returned to official collection point for recycling of electrical and electronic devices. To find these collection systems please contact to your local authorities or retailer where the product was purchased. Each household performs important role in recovering and recycling of old appliance. Appropriate disposal of used appliance helps prevent potential negative consequences for the environment and human health.

1.2. Compliance with RoHS Directive

The product you have purchased complies with EU RoHS Directive (2011/65/EU). It does not contain harmful and prohibited materials specified in the Directive.

1.3. Package information



Packaging materials of the product are manufactured from recyclable materials in accordance with our National Environment Regulations.

Take them to the packaging material collection points designated by the local authorities.

1.4. Technical Information About Bluetooth + Wi-fi

Frequency Band:	2.4GHz (Wi-fi or bluetooth function)
Max. Transferring Power:	< 100mW (Wi-fi or bluetooth function)
Software Details:	Quartz_WiFiLXXX

SIMPLIFIED EU DECLARATION OF CONFORMITY:

Hereby, Beko Europe Management S.R.L. declares that the radio equipment is in compliance with Directive 2014/53/EU.

The full text of the EU declaration of conformity is available at the following internet address: <https://docs.emeappliance-docs.eu> This product collects and transmits usage data when connected to the internet (e.g. temperature settings, usage duration, error codes etc.). In accordance with the EU Data Act (Regulation EU 2023/2854), you have the right to access and manage this data. For details on what data is collected, how it is used, and how to access it, please visit: www.home-whiz.com/eu-data-act-policy

2 Your Refrigerator

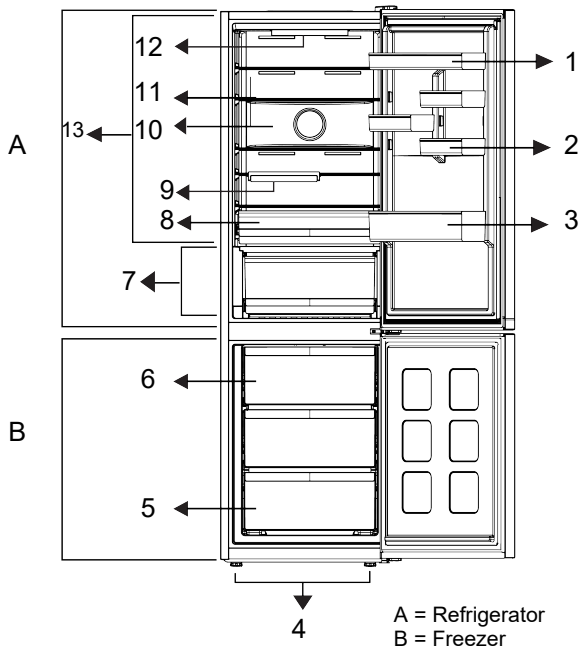

- | | |
|-------------------------------|----------------------|
| 1 Adjustable Door Rack | 2 *Egg Rack |
| 3 * Bottle Rack | 4 * Adjustable Feet |
| 5 * Freezer Compartment | 6 * Ice Cube |
| 7 * Fresh Food | 8 * Vegetable Drawer |
| 9 *Foldable Bottle Rack | 10 * Fan |
| 11 *Adjustable Trunk Shelf | 12 *Lighting Lamp |
| 13 * Cold Storage Compartment | |

***Optional** The figures in this user manual are schematic and may not be exactly compatible with your product. If the product you purchased does not contain the relevant parts, they are valid for other models.

*** May not be available in all models**

Figures that take place in this instruction manual are schematic and may not correspond exactly with your product. If the subject parts are not included in the product you have purchased, then it is valid for other models.

3 Installation

Read the “Safety Instructions” section first!

3.1. Appropriate Installation Location

Contact an Authorized Service for the installation of the product. In order to prepare the product for use, refer the information in the user manual and ensure that electrical installation and water installation are appropriate. If not, call a qualified electrician and technician to have any necessary arrangements carried out.

	WARNING: Manufacturer shall not be held liable for damages that may arise from procedures carried out by unauthorized persons.
	WARNING: Product must not be plugged in during installation. Otherwise, there is the risk of death or serious injury!
	WARNING: If the door clearance of the room where the product shall be place is so tight to prevent passing of the product, remove the door of the room and pass the product through the door by turning it to its side; if this does not work, contact the authorized service.

- Place the product on an even floor surface to prevent jolts.
- Install the product at least 30 cm away from heat sources such as hobs, heater cores and stoves and at least 5 cm away from electrical ovens.
- Product must not be subjected to direct sun light and kept in humid places.
- Appropriate air ventilation must be provided around your product in order to achieve an efficient operation. If the product is to be placed in a recess in the wall, pay attention to leave at least 5 cm distance with the ceiling and side walls.

- Please provide at least 5cm distance for air circulation between the back side of your product and the wall to avoid condensation on the rear panel of product.
- Your product requires adequate air circulation to function efficiently. If the product will be placed in an alcove, remember to leave at least 5 cm clearance between the product and the ceiling, rear wall and the side walls.
- If the product will be placed in an alcove, remember to leave at least 5 cm clearance between the product and the ceiling, rear wall and the side walls. Check if the rear wall clearance protection component is present at its location (if provided with the product). If the component is not available, or if it is lost or fallen, position the product so that at least 5 cm clearance shall be left between the rear surface of the product and the wall of the room. The clearance at the rear is important for efficient operation of the product.

3.2. Adjusting the Feet

If the product stands unbalanced after installation, adjust the feet on the front by rotating them to the right or left.

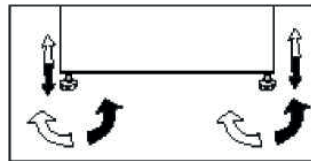

3.3. Elektrische aansluiting

	WARNING: Be careful when making connections using extension cables or multiple sockets.
	WARNING: Damaged power cable must be replaced by the Authorized Service Agent.

Installation

If two coolers are to be installed side by side, there should be at least 4 cm distance between them.

- Our company shall not be liable for any damages that will arise when the product is used without grounding and electrical connection in accordance with the national regulations.
- Power cable plug must be within easy reach after installation.

Hot Surface Warning!

Side walls of your product is equipped with refrigerant pipes to improve the cooling system. Refrigerant with high temperatures may flow through these areas, resulting in hot surfaces on the side walls. This is normal and does not need any servicing. Please pay attention while touching these areas.

4 Preparation

Read the “Safety Instructions” section first!

- For a freestanding appliance; this refrigerating appliance is not intended to be used as a built-in appliance.
 - Your refrigerator should be installed at least 30 cm away from heat sources such as hobs, ovens, central heater and stoves and at least 5 cm away from electrical ovens and should not be located under direct sunlight.
 - The ambient temperature of the room where you install your refrigerator should at least be +5°C. Operating your refrigerator under cooler conditions is not recommended with regard to its efficiency.
 - Please make sure that the interior of your refrigerator is cleaned thoroughly.
 - If two refrigerators are to be installed side by side, there should be at least 2 cm distance between them.
 - When you operate your refrigerator for the first time, please observe the following instructions during the initial six hours.
 - The door should not be opened frequently.
 - It must be operated empty without any food in it.
 - Original packaging and foam materials should be kept for future transportations or moving.
 - The baskets / drawers that are provided with the chill compartment must always be in use for low energy consumption and for better storage conditions.
 - Food contact with the temperature sensor in the freezer compartment may increase energy consumption of the appliance. Thus any contact with the sensor(s) must be avoided.
- In some models, the instrument panel automatically turns off 1 minutes after the door has closed. It will be reactivated when the door has opened or pressed on any key.
 - Due to temperature change as a result of opening / closing the product door during operation, condensation on the door/body shelves and the glass containers is normal.
 - Since hot and humid air will not directly penetrate into your product when the doors are not opened, your product will optimize itself in conditions sufficient to protect your food. Functions and components such as compressor, fan, heater, defrost, lighting, display and so on will operate according to the needs to consume minimum energy under these circumstances.
 - In case of multiple options are present glass shelves must be placed so that the air outlets at the backwall are not blocked, preferably air outlets are remaining below the glass shelf. This combination may help improving air distribution and energy efficiency.

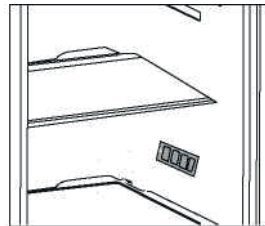

5 Operating the product

Product control panel

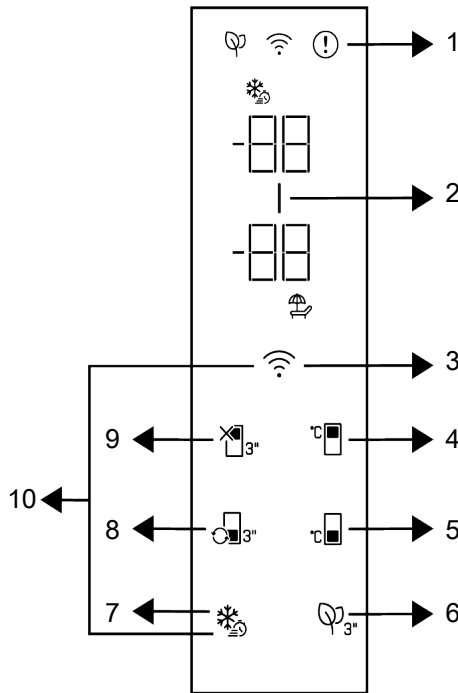

1 * Error Status Indicator

3 * Wireless Key

5 * Freezer Compartment Temperature Setting Key

7 * Quick Freezing Key

9 * Cooler Compartment OFF (Vacation) Function

2 * Energy Saving (Display Off) Indicator

4 * Cooler Compartment Temperature Setting Key

6 * Deodoriser Module Key

8 * Compartment Conversion Key

10 * Key for Resetting Wireless Connection Settings

Read the "Safety Instructions" section first.

Auditory and visual functions on the indicator panel will assist you in using the refrigerator.

***Optional:** Shown functions are optional, there may be differences of shape and location in functions found on your appliance's indicator panel.

Operating the product

1. Error Condition Indicator

This indicator shall be active when your refrigerator cannot perform adequate cooling or in case of any sensor error. "E" will be displayed on the freezer compartment temperature indicator and figures such as 1,2,3... will be displayed on the cooler compartment temperature indicator. These figures on the indicator provide information to the authorized service about the error that has occurred. Exclamation mark may be displayed when you load warm food to the freezer compartment or keep the door open for a long period of time. This is not a fault, this warning shall be removed when the food is cooled down or when any key is pressed.

2. Energy Saving (Display Off) Indicator

Energy saving function is enabled automatically and the energy saving symbol lights up when the door of the product is not opened or closed for some period of time. When the energy saving function is active, all symbols on the display except the energy saving symbol shall be turned off. When the energy saving function is active, pressing any key or opening the door will deactivate the energy saving function and the display signals will return to normal. The energy saving function is a function activated ex-factory and cannot be cancelled.

3. Wireless K

This key is utilized to connect wirelessly to your appliance through HomeWhiz mobile application. If the key is pressed for a long time (3 seconds), the wireless connection symbol on the display/indicator will blink slowly (in 0.5 second intervals). The home network is initialized on the product this way. After achieving wireless connection with the product, wireless connection symbol illuminates continuously. You may activate/deactivate the connection after the first setting is completed by pressing this key. The wireless connection symbol will flash quickly

(at 0.2 second intervals) until the connection is established. When the connection becomes active, wireless connection symbol flashes continuously. If the connection cannot be established for a long period, check your connection settings and refer to the "Troubleshooting" section provided in the user manual. Use HomeWhiz application for wireless connection. The installation steps are described on the application during installation. You may access the application by reading the QR code available on the HomeWhiz label on the product. The application can be obtained from App Store for IOS devices or from Play Store for Android devices. For details visit <https://www.homewhiz.com/address>.

4. Cooler Compartment Temperature Setting Key

Allows setting of temperature for cooler compartment. Pressing the key will enable the cooler compartment temperature to be set at 8°C, 7°C, 6°C, 5°C, 4°C, 3°C, 2°C, and 1°C.

5. Freezer Compartment Temperature Setting Key

Temperature setting is made for freezer compartment. Pressing the key will enable the freezer compartment temperature to be set at

-18 °C, 19°C, -20 °C, -21 °C, -22 °C, -23 °C,
and
-24 °C.

6. Anti-Odour Module Key

Press this button for 3 seconds to activate/deactivate the anti-odour () feature. As the anti-odour feature is active, the LED on the respective button is lit. When the feature is active, the anti-odour module will be operated periodically.

Operating the product

7. Quick Freezing Key

When the quick freeze key is pressed, the LED on the key is illuminated and the quick freeze function shall be activated. Freezing compartment temperature is set to -27 °C. Press the key again to cancel function. The quick freezing function shall be automatically cancelled after 24 hours. To freeze a large amount of fresh food, press the quick freeze key before placing the food in the freezer compartment.

8. Compartment Conversion Key



Pressing compartment conversion key () for 3 seconds, the freezer section switches between cooler, off and freezer modes. If it is operated as the cooler compartment, the temperature will be set as 4 °C. In case of OFF mode, compartment temperature indicator shall display “- -”.

9. Cooling Compartment OFF (Vacation) Function Key

To activate vacation function () , press the button for 3 seconds. The vacation mode will be activated and the LED on the button will be lit. “- -” shall be displayed on the Cooling Compartment temperature indicator and the cooling compartment does not actively perform cooling. You shall not keep your food in the cooling compartment when this function is activated. The other compartments continue to cool according to the set temperatures. Press the key for 3 seconds again to cancel this function.

10. Key for Resetting Wireless Connection Settings

To reset wireless connection settings

press Quick freezing () , and wireless connection () buttons must be pressed for 3 seconds. On the appliance where the wireless connection settings are reset/ returned to factory defaults, any prior user data set on the appliance is lost.

5.1. Guidance for storing fresh food

Storing into the fresh food compartment :

- Keep your fridge at recommended temperature level as 4°C.
- Food to be stored should be properly sealed to avoid odour or taste alterations.
- Do not store excessive quantities of food inside your refrigerator. Leave spaces between foods to allow cold air flowing around them to achieve a better and more homogeneous cooling.
- To allow shorter door openings, foods eaten daily should be stored at the front of the shelf.
- Leave a gap between foods and the inner walls, allowing air to flow. If you store foods against the rear wall foods could freeze against rear wall.
- Hot, cooked food must be cooled down at room temperature before storing in the appliance. Then, warm food can be stored in the lower shelves of your fridge. Please do not put warm food nearby highly perishable foods.
- Thaw your frozen food in the fresh food compartment. This way, you can use the frozen food to cool down the fresh food compartment and save energy. If unripe tropical fruits (mango, melons, papaya, banana, pineapple) are stored in refrigerator, ageing process can be accelerated and it is not advisable since it causes shorter storage times.
- However, the ripening of strongly green fruits (apple, pear) can be promoted for a certain period in fridge compartment.
- Onions, garlic, ginger and other root vegetables should be stored at dark and cool room conditions, not in the fridge.
- When a spoiled food inside refrigerator is realized, it should be disposed. When rotten food is noticed, please clean inner liner or accessories which were in contact to prevent contamination.
- Large pots of food, such as soups or stews

Operating the product

can be divided into shallow containers to quickly cool in the refrigerator. Large pieces of cooked meat and whole poultry should be divided into smaller pieces for the same purpose.

- Do not store unpacked foods nearby eggs.
- Keep fruits and vegetables separate and store like with like: apples with apples, carrots with carrots. Fruits and vegetables give off different gases that can cause others to deteriorate.
- Take leafy greens out of plastic bags, wrap them in a paper towel or tea towel before stored in refrigerator. Do not forget to dry them if they are rinsed or wet before storing.
- Store fruits and vegetables susceptible to drying out in perforated or unsealed plastic bags to maintain a moist environment yet still allow air to circulate.
- Different foods should be placed in different areas according to their properties.

“Please check appropriate Climate Class of your appliance rated on the rating plate. One of below information is valid for your appliance according to rated Climate Class.”

SN : Extended Temperate : This refrigerating appliance is intended to be used at ambient temperatures ranging from 10°C to 32°C.

N : Temperate : This refrigerating appliance is intended to be used at ambient temperatures ranging from 16°C to 32°C.

ST : Subtropical : This refrigerating appliance is intended to be used at ambient temperatures ranging from 16°C to 38°C.

T : Tropical : This refrigerating appliance is intended to be used at ambient temperatures ranging from 16°C to 43°C.

Food	Location
Eggs	Door rack
Dairy products (butter, cheese)	If available, biofresh or chiller compartment Lowest shelves
Fruits, vegetables and salad	Fruit and vegetable box, crisper or EverFresh+ compartment (if available)
Fresh meat, poultry, fresh fish, sausages, cooked foods	If available, biofresh or chiller compartment Lowest shelf
Ready to eat foods, packaged products, canned foods, pickled products	Upper shelves or door rack
Drinks, bottles, condiments, snacks	Door rack
Leftovers	Middle shelves

Storing into the freezer compartment:

- It is recommended to keep freezer setting at -18°C except extreme ambient conditions.
- 8 hours before freezing switch on the Fast Freeze function to provide faster freezing.
- Hot food must be cooled to room temperature before storing in the freezer compartment.
- Food cut into small portions will freeze faster and be easier to defrost and cook.
- In order to avoid expiry of storage periods, please note the freezing date, time limit and name of the food on the packaging according to the storage periods of different foods.

Operating the product

- Do not exceed the food storage times recommended by the food manufacturers. Only take the required amount of food out of the freezer.
- It is better to pack food before putting it into the freezer.
- Consume defrosted food quickly. Defrosted food cannot be re-frozen unless it is cooked. It is not safe to consume uncooked re-frozen fresh food.
- When freezing fresh food, avoid bringing it in contact with already frozen food. It may cause thawing of already frozen pieces.

When storing commercially frozen foods, please follow these guidelines:

Always follow manufacturers's™ guidelines for the length of time you should store the food for. Do not exceed these guidelines!

- Try to keep the length of time between purchase and storage as short as possible to preserve food quality.
- Buy frozen foods, which have been stored at a temperature of -18°C or below.
- Avoid buying food which has ice or frost on the packaging – This indicates that the products might have been partially defrosted and refrozen at some point – temperature rises affect the quality of food.
- We recommend a temperature setting of 4°C for fresh food compartment and -18°C for freezer compartment to achieve better food preservation.
- With the exception of extreme conditions in ambient, if temperature is set to recommended values as +4°C / -18°C, overall freshness will be prolonged within fresh food and freezer compartments. If temperature of fresh food compartment is set to cooler, fresh fruits and vegetables may be partially frozen or exposed to cold injury, while warmer temperature level may cause faster spoilage of highly perishable foods (dairy products, meat products).

5.2. Changing the illumination lamp

To change the Bulb / LED used for illumination of your refrigerator, call your AuthorisedService.

The lamp(s) used in this appliance is not suitable for household room illumination. The intended purpose of this lamp is to assist the user to place foodstuffs in the refrigerator / freezer in a safe and comfortable way.

The lamps used in this appliance have to withstand extreme physical conditions such as temperatures below -20 °C.

(only chest and upright freezer)

5.3. Changing the door opening direction

Door opening direction of your refrigerator can be changed according to the place you are using it. If this is necessary, please call your nearest Authorized Service.

5.4. Open door warning

An audio warning will be given when the fridge or freezer compartment door of your product is left open for a certain period of time. This audio warning signal will mute when any button on the indicator is pressed or when the door is closed.

5.5. The dairy (cold storage) bin

Provides lower temperature within the refrigerator compartment. Use this bin to store delicatessen (salami, sausages, dairy products and etc.) that requires lower storage temperature or meat, chicken or fish products for immediate consumption. Do not store fruits and vegetables inside this bin.

Operating the product

5.6. Crisper

The refrigerator's crisper is designed to keep vegetables fresh by preserving their humidity. For this purpose, the overall cold air circulation is intensified in the crisper. Keep fruits and vegetables in this compartment. Keep the green-leaved vegetables and fruits separately to prolong their life.

5.7. Deodoriser Module (FreshGuard)

The deodoriser module quickly eliminates the bad smells in your refrigerator before they permeate the surfaces. Thanks to this module, which is placed on the ceiling of the fresh food compartment, the bad odours dissolve while the air is actively being passed on the odour filter, then the air that has been cleaned by the filter is re-emitted to the fresh food compartment. This way, the unwanted odours that may emerge during the storage of foods in the refrigerator are eliminated before they permeate the surfaces.

This is achieved thanks to the fan, LED and the odour filter integrated into the module. In daily use, the deodoriser module will turn on automatically on a periodic basis. To maintain efficient performance, it is recommended to have the filter in the deodoriser module by the authorised service provider every 5 years. Due to the fan integrated into the module, the noise you will hear during operation is normal. If you open the door of the fresh food compartment while the module is active, the fan will pause temporarily and resume where it has left off after some time the door is closed again. In case of power failure, the deodoriser module will resume where it has left off in the total operation duration once the power is back.

C

It is recommended to store aromatic foods (such as cheese, olives and delicatessen foods) in their packaging and sealed to avoid bad odours that may result when smells of various foods get mixed. Besides, it is recommended to take spoiled foods out of the refrigerator quickly to prevent the other foods from getting spoiled and avoid bad odours.

5.8. AeroFlow

It is an air distribution system that provides homogeneous temperature distribution. With the air circulation, the homogeneous temperature distribution is ensured in the fresh food storage compartment, and the temperature fluctuations are kept at low levels. No direct air blowing over the food is realized and this helps to reduce moisture loss. It preserves the freshness of the food stored in the fresh food compartment of the refrigerator. In this way, your food is stored at more stable temperatures and the contact with air is reduced. The drying and shrinking of foods by losing moisture is prevented and freshness is provided for a longer time.

Operating the product

5.9. Moisture controlled vegetable bin (EverFresh+)

*optional

With moisture control feature, moisture rates of vegetables and fruits are kept under control and ensures a longer freshness period for foods.

It is recommended to store leafed vegetables such as lettuce and spinach and similar vegetables prone to moisture loss not on their roots but in horizontal position into the vegetable bin as much as possible. When placing the vegetables, place heavy and hard vegetables at the bottom and light and soft ones on the top, taking into account the specific weights of vegetables. Do not leave vegetables in the vegetable bin in plastic bags. Leaving them in plastic bags causes vegetables to rot in a short time. In situations where contact with other vegetables is not preferred, use packaging materials such as paper that has a certain porosity in terms of hygiene. Do not put fruits that have a high ethylene gas production such as pear, apricot, peach and particularly apple in the same vegetable bin with other vegetables and fruits. The ethylene gas coming out of these fruits might cause other vegetables and fruits to mature faster and rot in a shorter period of time.

5.10. Freezing fresh food

- 8 hours before freezing the fresh food activate the Quick Freeze function.
- To preserve food quality, the food items placed in the freezer compartment must be frozen as quickly as possible, use the rapid freezing for this.
- Freezing the food items when fresh will extend the storage time in the freezer compartment.
- Make sure the food items are packed before putting in the freezer. Use freezer holders, tinfoil and damp-proof paper, plastic bag or similar packaging materials instead of traditional packaging paper.
- Pack the food items in air-tight packs and seal tightly.

	Ice in the freezing compartment thaws automatically.
--	--

- Mark each food pack by writing the date on the package before freezing. This will allow you to determine the freshness of each pack every time the freezer is opened. Keep the earlier food items in the front to ensure they are used first.
- Frozen food items must be used immediately after defrosting and should not be frozen again.

Operating the product

5.11. Recommendations for storing frozen foods

The compartment must be set to at least -18°C.

1. Place the food items in the freezer as quickly as possible to avoid defrosting.
2. Before freezing, check the “Expiry Date” on the package to make sure it is not expired.
3. Make sure the food’s packaging is not damaged.

Freezer Compartment Temperature Setting	Cooler Compartment Temperature Setting	Details
-18°C	4°C	This is the default, recommended setting.
-20°C, -22°C or -24°C	4°C	These settings are recommended for ambient temperatures exceeding 30°C.
Quick Freeze	4°C	Use when you want to freeze your food in a short time. When the process ends, the product will regain its position.
-18°C or colder	4°C	Use these settings if you believe the cooler compartment is not cold enough due to ambient temperature or frequently opening the door.

Operating the product

5.12. Deep freezer details

As per the IEC 62552 standards, the freezer must have the capacity to freeze 4,5 kg of food items at -18°C or lower temperatures in 24 hours for each 100 litres of freezer compartment volume.

Food items can only be preserved for extended periods at or below temperature of -18°C .

You can keep the foods fresh for months (in deep freezer at or below temperatures of 18°C).

The food items to be frozen must not contact the already-frozen food inside to avoid partial defrosting.

Boil the vegetables and filter the water to extend the frozen storage time. Place the food in air-tight packages after filtering and place in the freezer.

Bananas, tomatoes, lettuce, celery, boiled eggs, potatoes and similar food items should not be frozen. In case this food rots, only nutritional values and eating qualities will be negatively affected. A rotting threatening human health is not in question.

5.13. Placing the food

Freezer compartment shelves	Various frozen goods including meat, fish, ice cream, vegetables etc.
Cooler compartment shelves	Food items inside pots, capped plate and capped cases, eggs (in capped case)
Cooler compartment door shelves	Small and packed food or beverages
Vegetable bin	Fruits and vegetables
Fresh food compartment	Delicatessen (breakfast food, meat products to be consumed in short notice)

6 Maintenance and cleaning

Read the “Safety Instructions” section first!

We recommend that you unplug the appliance before cleaning.

For non-No Frost products, water drops and frosting up to a fingerbreadth occur on the rear wall of the Fridge compartment.

Only use slightly damp microfiber cloths to clean the outer surface of the product. Sponges and other types of cleaning cloths may scratch the surface.

Use lukewarm water to clean the cabinet of your refrigerator and wipe it dry.

Use a damp cloth wrung out in a solution of one teaspoon of bicarbonate of soda to one pint of water to clean the interior and wipe it dry.

Make sure that no water enters the lamp housing and other electrical items.

If your refrigerator is not going to be used for a long period of time, unplug the power cable, remove all food, clean it and leave the door ajar.

Check door seals regularly to ensure they are clean and free from food particles.

To remove door racks, remove all the contents and then simply push the door rack upwards from the base.

Chlorine causes corrosion on such metal surfaces.

to prevent removal and deformation of the prints on the plastic part. Use lukewarm water and a soft cloth for cleaning and then wipe it dry.

Protection of plastic surfaces

In case of spilling or smearing oil on the plastic surfaces, clean and rinse the relevant part of the surface at once with warm water.

7 Troubleshooting

Please review this list before calling the service. It will save your time and money. This list includes frequent complaints that are not arising from defective work-manship or material usage. Some of the features described here may not exist in your product.

The refrigerator does not operate.

- The plug is not inserted into the socket correctly. >>> Insert the plug into the socket securely.
- The fuse of the socket which your refrigerator is connected to or the main fuse have blown out. >>> Check the fuse.

Condensation on the side wall of the fridge compartment (MULTIZONE, COOL CONTROL and FLEXI ZONE).

- Door has been opened frequently. >>>
- Ambient is very humid. >>>
-
- Food containing liquid is stored in open containers. >>>
- Door of the refrigerator is left ajar. >>> Close the door of the refrigerator.
- Thermostat is set to a very cold level. >>> Set the thermostat to a suitable level.

Compressor is not running

- Protective thermic of the compressor will blow out during sudden power failures or plug-out plug-ins as the refrigerant pressure in the cooling system of the refrigerator has not been balanced yet. The refrigerator will start running approximately after 6 minutes. Please call the service if the refrigerator does not startup at the end of this period.
- The fridge is in defrost cycle. >>> This is normal for a full-automatically defrosting refrigerator. Defrosting cycle occurs periodically.
- The refrigerator is not plugged into the socket. >>> Make sure that the plug is fit into the socket.

- Temperature settings are not made correctly >>> Select the suitable temperature value.
- There is a power outage. >>> Refrigerator returns to normal operation when the power restores.

The operation noise increases when the refrigerator is running.

- The operating performance of the refrigerator may change due to the changes in the ambient temperature. It is normal and not a fault.

The refrigerator is running frequently or for a long time.

- New product may be wider than the previous one. Larger refrigerators operate for a longer period of time.
- The room temperature may be high. >>> It is normal that the product operates for longer periods in hot ambient.
- The refrigerator might be plugged in recently or might be loaded with food. >>> When the refrigerator is plugged in or loaded with food recently, it will take longer for it to attain the set temperature. This is normal.
- Large amounts of hot food might be put in the refrigerator recently. >>> Doors might be opened frequently or left ajar for a long time. >>> The warm air that has entered into the refrigerator causes the refrigerator to run for longer periods.
- Freezer or fridge compartment door might be left ajar. >>> Check if the doors are closed completely.
- The refrigerator is adjusted to a very low temperature. >>> Adjust the refrigerator temperature to a warmer degree and wait until the temperature is achieved.
- Door seal of the fridge or freezer may be soiled, worn out, broken or not properly seated. >>> Clean or replace the seal. Damaged/broken seal causes the refrigerator to run for a longer period of time in order to maintain the current temperature.

Troubleshooting

Freezer temperature is very low while the fridge temperature is sufficient.

- The freezer temperature is adjusted to a very low value. >>> Adjust the freezer temperature to a warmer degree and check.

Fridge temperature is very low while the freezer temperature is sufficient.

- The fridge temperature is adjusted to a very low value. >>> Adjust the fridge temperature to a warmer degree and check.

Food kept in the fridge compartment drawers is frozen.

- The fridge temperature is adjusted to a very high value. >>> Adjust the fridge temperature to a lower value and check.

Temperature in the fridge or freezer is very low.

- The fridge temperature is adjusted to a very high value. >>> Fridge compartment temperature setting has an effect on the temperature of the freezer. Change the temperatures of the fridge or freezer and wait until the relevant compartments attain a sufficient temperature.
- Doors are opened frequently or left ajar for a long time. >>>
- Door is ajar. >>> Close the door completely.
- The refrigerator is plugged in or loaded with food recently. >>> This is normal. When the refrigerator is plugged in or loaded with food recently, it will take longer for it to attain the set temperature.
- Large amounts of hot food might be put in the refrigerator recently. >>>
-

Vibrations or noise.

- The floor is not level or stable. >>> If the refrigerator rocks when moved slowly, balance it by adjusting its feet. Also make sure that the floor is strong enough to carry the refrigerator, and level.
- The items put onto the refrigerator may cause noise. >>> Remove the items on top of the refrigerator.

There are noises coming from the refrigerator like liquid flowing, spraying, etc.

- Liquid and gas flows occur in accordance with the operating principles of your refrigerator. It is normal and not a fault.

Whistle comes from the refrigerator.

- Fans are used in order to cool the refrigerator. It is normal and not a fault.

Condensation on the inner walls of refrigerator.

- Hot and humid weather increases icing and condensation. It is normal and not a fault.
- Doors are opened frequently or left ajar for a long time. >>> Close them if they are open.
- Door is ajar. >>> Close the door completely.

Humidity occurs on the outside of the refrigerator or between the doors.

- There might be humidity in the air; this is quite normal in humid weather. When the humidity is less, condensation will disappear.

Bad odour inside the refrigerator.

- No regular cleaning is performed. >>> Clean the inside of the refrigerator regularly with a sponge, lukewarm water or carbonate dissolved in water.
- Some containers or package materials may cause the smell. >>> Use a different container or different brand packaging material.
- Food is put into the refrigerator in uncovered containers. >>> Keep the food in closed containers. Microorganisms spreading out from uncovered containers can cause unpleasant odours.
- Remove the foods that have expired best before dates and spoiled from the refrigerator.

The door is not closing.

- Food packages are preventing the door from closing. >>> Replace the packages that are obstructing the door.
- The refrigerator is not completely even on the floor. >>> Adjust the feet to balance the refrigerator.

Troubleshooting

- The floor is not level or strong. >>> Make sure that the floor is level and capable to carry the refrigerator.

Crispers are stuck.

- The food is touching the ceiling of the drawer. >>> Rearrange food in the drawer.

If The Surface Of The Product Is Hot.

- High temperatures may be observed between the two doors, on the side panels and at the rear grill while the product is operating. This is normal and does not require service maintenance!

DISCLAIMER / WARNING

Some (simple failures can be adequately handled by the end-user without any safety issue or unsafe use arising, provided that they are carried out within the limits and in accordance with the following instructions (see the “Self-Repair” section.

Therefore, unless otherwise authorized in the “Self-Repair” section below, repairs shall be addressed to registered professional repairers in order to avoid safety issues. A registered professional repairer is a professional repairer that has been granted access to the instructions and spare parts list of this product by the manufacturer according to the methods described in legislative acts pursuant to Directive 2009/125/EC.

However, only the service agent (i.e. authorized professional repairers that you can reach through the phone number given in the user manual/warranty card or through your authorized dealer may provide service under the guarantee terms. Therefore, please be advised that repairs by professional repairers (who are not authorized by manufacturer / seller shall void the guarantee.

Self-Repair

Self-repair can be done by the end-user with regard to the following spare parts: door handles, door hinges, trays, baskets and door gaskets (an updated list is also available in web as of 1st March 2021.

Moreover, to ensure product safety and to prevent risk of serious injury, the mentioned self-repair shall be done following the instructions in the user manual for self-repair or which are available in web. For your safety, unplug the product before attempting any self-repair.

Repair and repair attempts by end-users for parts not included in such list and/ or not following the instructions in the user manuals for self-repair or which are available in web, might give raise to safety issues not attributable to manufacturer / seller, and will void the warranty of the product.

Therefore, it is highly recommended that end-users refrain from the attempt to carry out repairs falling outside the mentioned list of spare parts, contacting in such cases authorized professional repairers or registered professional repairers. On the contrary, such attempts by end-users may cause safety issues and damage the product and subsequently cause fire, flood, electrocution and serious personal injury to occur.

By way of example, but not limited to, the following repairs must be addressed to authorized professional repairers or registered professional repairers: compressor, cooling circuit, main board, inverter board, display board, etc.



БЛАГОДАРИМ ВИ, ЧЕ ЗАКУПИХТЕ ПРОДУКТ НА WHIRLPOOL

За да получите по-пълно съдействие, регистрирайте Вашия уред на www.register10.eu



МОЛЯ, СКАНИРАЙТЕ QR КОДА НА ВАШИЯ УРЕД, ЗА ДА ПОЛУЧИТЕ ПОВЕЧЕ ИНФОРМАЦИЯ

Моля, първо да прочетете това ръководство!

Уважаеми клиенти,

Надяваме се, че вашият продукт, произведен в съвременни фабрики и проверен при най-стриктни процедури за контрол на качеството, ще ви осигури ефективна работа.

Ето защо, преди да използвате продукта, прочетете цялото ръководство за употреба внимателно и го запазете за справка в бъдеще. Ако предоставяте продукта на някой друг, дайте му и ръководството за употреба.

Това ръководство ще ви помогне да използвате уреда по най-бърз и безопасен начин.

- Прочетете ръководството преди да монтирате и да работите с уреда.
- Уверете се, че сте прочели инструкциите за безопасност.
- Пазете ръководството на лесно достъпно място, тъй като може да ви трябва на по-късен етап.
- Прочетете и останалите документи, предоставени ви с продукта.

Помнете, че това ръководство за употреба може да се отнася за няколко модела. Разликите между моделите са посочени в ръководството.

Моля, въведете следните сайтове docs.whirlpool.eu & parts-selfservice.europeanappliances.com

ИНФОРМАЦИЯ



ENERGY



SUPPLIER'S NAME

MODEL IDENTIFIER

→ (*)

A

A

Информацията за модела, съхранявана в базата данни на продукта, може да бъде получена, като въведете следния уебсайт и потърсите идентификатора на вашия модел (*), намиращ се на енергийния етикет.

<https://eprel.ec.europa.eu/>

1 Инструкции за опазване на околната среда	3	5.5. Кошчето за млечни продукти	13
2 Вашият хладилник	4	5.6. Кош за зеленчуци	13
3 Монтаж	5	5.7. Дезодориращ модул (FreshGuard)	13
3.1. Подходящо място за монтаж	5	5.8. Кош за зеленчуци с контролиране на влажността	14
3.2. Регулиране на крачетата	5	5.9. Замразяване на пресни продукти	14
3.3. Електрическо свързване	6	5.10. Препоръки за съхранение на замразена храна	15
3.4. Чекмеджета на фризера	6	5.11. Подробности за дълбокото замразяване	15
4 Подготовка	7	5.12. Поставяне на храната	16
5 Работа с продукта	8	5.13. AeroFlow	16
5.1. Съхранение на храна в охладителното отделение	10	6 Поддръжка и почистване	17
5.2. Подмяна на осветителната лампичка	12	7 Отстраняване на проблеми	18
5.3. Смяна посоката на отваряне на вратата	13		
5.4. Предупреждение за отворена врата	13		

1 Инструкции за опазване на околната среда

1.1. Съвместимост с WEEE Директива за ихвърляне на отпадъчни продукти:



Продуктът отговаря на изискванията на директивата на ЕС за ихвърляне на отпадъчни продукти (2012/19/EU). Този продукт носи класификационен символ за отпадъчно електрическо и електронно оборудване (WEEE).

Този символ показва, че продуктът не бива да се ихвърля с друга несортирана битова смет в края на полезния си живот. Използваният уред трябва да се върне в оторизиран пункт за рециклиране на електрически и електронни уреди. За да откриете тези пунктове за събиране, моля обърнете се към местния орган на реда или търговецът, от който е закупен продуктът. Всяко домакинство изпълнява важна роля в събирането и рециклирането на използвани уреди. Правилното ихвърляне на използвани уреди спомага за предотвратяването на потенциални негативни последици върху околната среда и човешкото здраве.

1.2. Съвместимост с директивата за ограничаване на употребата на определени опасни вещества

Закупеният от вас продукт отговаря на изискванията на директивата за ограничаване на употребата на определени опасни вещества на ЕС (2011/65/EU). Той не съдържа никой от вредните и забранени материали, описани в Директивата.

1.3. Информация за опаковката Опаковката на продукта е



изготвена от подлежащи на рециклиране материали в съответствие с национално то ни законодателство. Не ихвърляйте опаковъчните материали с битови или други отпадъци. Отнесете ги в център за събиране на опаковъчни материали, посочен от местните власти.

1.4. Техническа информация за Bluetooth + Wi-Fi

Честотна лента:	2.4GHz (Wi - Fi или Bluetooth функция)
Максимална предавателна мощност:	< 100mW (Wi - Fi или Bluetooth функция)
Подробности за софтуера:	Quartz_WiFi.XXX

ОПРОСТЕНА ЕС ДЕКЛАРАЦИЯ ЗА СЪОТВЕТСТВИЕ: С настоящото, Арселик А.Ш. [Arçelik A.Ş.] декларира, че радиосъоръжението е в съответствие с Директива 2014/53/ЕС. Пълният текст на ЕС декларацията за съответствие е достъпен на следния интернет адрес: <https://docs.emeaappliance-docs.eu/> Този продукт събира и предава данни за използването, когато е свързан към интернет (напр. температурни настройки, продължителност на използване, кодове за грешки т.н.). В съответствие със Закона за данните на ЕС (Регламент ЕС 2023/2854), имате право на достъп и управление на тези данни. За подробности относно това какви данни се събират, как се използват и как да получите достъп до тях, моля, посетете: www.homewhiz.com/eu-data-act-policy

2 Вашият хладилник

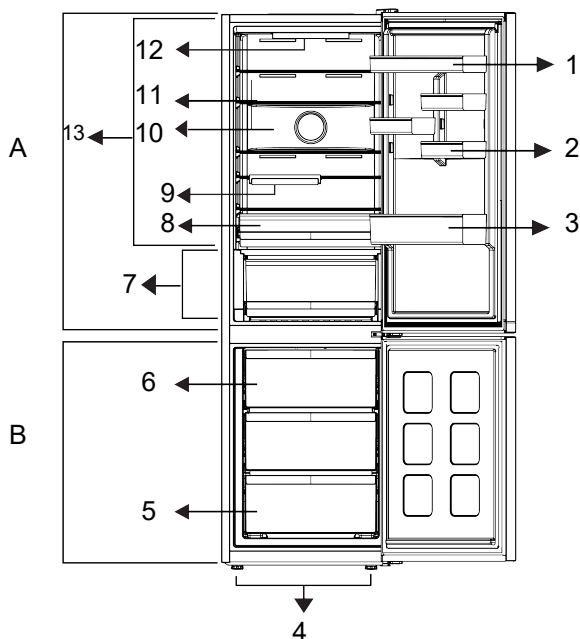

- | | |
|---------------------------------|---------------------------------------|
| 1. * Регулируеми рафтове | 7 * Пресни храни |
| 2. * Тава за яйца | 8 * Чекмедже за зеленчуци |
| 3. * Рафт за бутилки | 9 * Сгъваем кош за вино |
| 4. * Регулируеми предни крачета | 10 * Вентилатор |
| 5. * Фризерно отделение | 11 * Регулируеми рафтове |
| 6. * Контейнер за лед | 12 * Осветителна лампа |
| | 13 * Отделение за хладилно съхранение |

По избор: Фигурите в това ръководство за потребителя са схематични и може да не отговарят точно на Вашия продукт. Ако Вашият продукт не съдържа съответните части, информацията се отнася за други модели.

***Може да не е налично във всички модели.**

Фигурите, в настоящето ръководство за употреба, са схематични и може да не отговарят точно на вашия уред. Ако споменатите части липсват във вашия уред, то те важат за други модели.

3 Монтаж

 Първо прочетете раздела „Инструкции за безопасност“!

3.1. Подходящо място за монтаж

За монтажа на продукта, се свържете с оторизиран сервиз. За да подготвите продукта за употреба, прегледайте информацията в ръководството за експлоатация и се уверете, че електрическата инсталация и монтажът на водата са подходящи.

	ПРЕДУПРЕЖДЕНИЕ: Производителят не носи отговорност за щети, които могат да възникнат вследствие процедури, извършвани от неупълномощени лица.
	ПРЕДУПРЕЖДЕНИЕ: По време на монтажа, продуктът не трябва да бъде включен в контакт. В противен случай, съществува риск за живота или от сериозно нараняване.
	ПРЕДУПРЕЖДЕНИЕ: Ако разстоянието при отварянето на вратата в помещението, където ще се постави продуктът, не е достатъчно, за да може да се вкара продукта, свалете вратата на помещението и вкарайте продукта вътре, като го въртите; ако това не работи, свържете се с упълномощен сервиз.

- За да предотвратите клатене на уреда, поставете го на равна повърхност.
- Монтирайте хладилника на най-малко 30 см от източници на топлина като котлони, парно и поне на 5 см от електрически фурни.

- Трябва да осигурите добра вентилация около хладилника, за да може той да работи ефективно. Ако продуктът трябва да бъде поставен във вдлъбнатина в стената, внимавайте да оставите поне 5 см разстояние от тавана и страничните стени.
- Моля, осигурете поне 5 см разстояние за циркулация на въздуха между задната страна на вашия продукт и стената, за да избегнете кондензация на задния панел на продукта.
- Вашият продукт изисква адекватна циркулация на въздуха, за да функционира ефективно.
- Проверете дали компонентът за защита на хлабина на задната стена присъства на мястото му (ако е предоставен с продукта).
- Свободното пространство отзад е важно за ефективната работа на продукта.

3.2. Регулиране на крачетата

Ако продуктът е небалансиран след инсталирането, регулирайте краката отпред, като ги завъртите наляво или надясно.

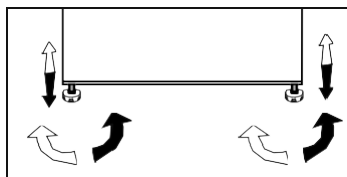

Монтаж

3.3. Електрическо свързване

	ПРЕДУПРЕЖДЕНИЕ: Не правете връзки чрез удължителни кабели или многожилни щепсели.
--	--

	ПРЕДУПРЕЖДЕНИЕ: Повреденият захранващ кабел трябва да бъде заменен от квалифициран техник.
--	---

	Ако два охладителя се инсталират един до друг, трябва да има поне 4 см разстояние помежду им.
--	---

- Щепселът на захранващия кабел трябва да бъде лесно достъпен след монтажа.
- Не удължавайте кабелите или безжичните многофункционални изводи между вашия продукт и контакта в стената.

	Страничните стени на уреда са снабдени с хладилни тръби за подобряване на охлаждащата система. През тези зони може да протича охладител с висока температура, което да води до нагорещяване на страничните стени. Това е нормално и не изисква сервизно обслужване. Моля, обръщайте внимание при докосване на тези зони.
--	--

4 Подготовка

Първо прочетете раздела „Инструкции за безопасност“!

- Температурата на околната среда в помещението, където инсталирате хладилника, трябва да бъде поне +5°C.
- Проверете дали вътрешността на хладилника е почистена изцяло.
- Ако два хладилника се инсталират един до друг, трябва да има поне 2 см разстояние помежду им.
- Когато използвате хладилника за първи път, следвайте следните указания през първите 6 часа.
- Хладилникът трябва да работи празен, без храна в него.
- Оригиналната опаковка и изолиращи материали трябва да се запазят за бъдещо транспортиране или преместване.
- Кошниците/чекмеджетата, които са предоставени в хладилното отделение, трябва да се използват винаги за ниска консумация на енергия и за по-добри условия за съхранение.
- Допирането на храната с температурния сензор във фризерното отделение може да увеличи отреблението на енергия на уреда. Поради това трябва да се избягва всеки контакт със сензора (сензорите).
- При някои модели арматурното табло се изключва автоматично 1 минута след затваряне на вратата. То ще се активира отново, когато вратата се отвори или се натисне произволен клавиш.
- Поради промяна на температурата в резултат на отваряне/затваряне на вратата на продукта по време на работа, кондензацията по рафтовете на вратата/корпуса и стъклениите контейнери е нормална.
- При тези обстоятелства функции и компоненти като компресор, вентилатор, нагревател, размразяване, осветление, дисплей и други ще работят според нуждите при консумиране на минимално количество енергия.
- Тази комбинация може да помогне за подобряване на разпределението на въздуха и енергийната ефективност.

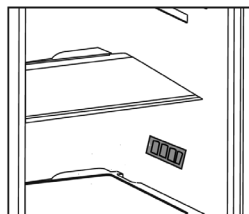

5 Работа с продукта

Контролен панел на продукта

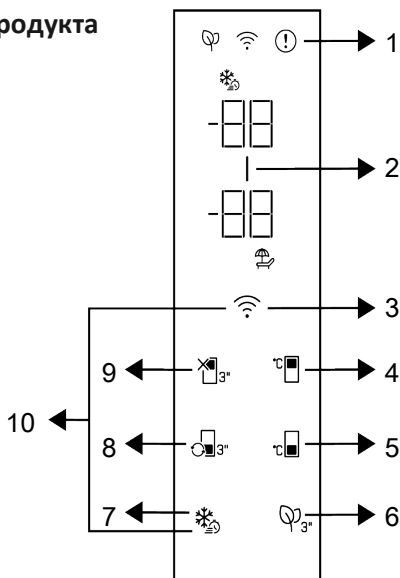

- 1 * Индикатор за състояние на грешка
- 2 * Индикатор за пестене на енергия (изключен дисплей).
- 3 * Безжичен бутон
- 4 * Бутон за настройка на температурата на охлаждащото отделение
- 5 * Бутон за настройка на температурата на фризерното отделение
- 6 * Бутон на модула за дезодориране
- 7 * Бутон за бързо замразяване
- 8 * Бутон за преобразуване на отделение
- 9 * Функция ИЗКЛЮЧЕНО (Ваканция) охлаждащо отделение
- 10 * Бутон за нулиране на настройките за безжична връзка

1. Индикатор за състояние на греш

Този индикатор трябва да е активен, когато вашият хладилник не може да извърши адекватно охлаждане или в случай на грешка в сензора. "E" ще се покаже на индикатора за температурата на фризерното отделение и цифри като 1,2,3... ще се изведат на индикатора за температурата на охлаждащото отделение. Тези цифри на индикатора дават информация на оторизирания сервиз за възникналата грешка. Удивителен знак може да се покаже, когато зареждате топла храна във фризерното отделение или държите вратата отворена за дълъг период от време. Това не е грешка, това предупреждение трябва да се премахне, когато храната се охлади или когато се натисне който и да е бутон.

Работа с продукта

2. Индикатор за пестене на енерг (изключен дисплей). |

Функцията за пестене на енергия се активира автоматично и символът за пестене на енергия светва, когато вратата на продукта не се отваря или затваря за известен период от време. Когато функцията за пестене на енергия е активна, всички символи на дисплея с изключение на символа за пестене на енергия трябва да бъдат изключени. Когато функцията за пестене на енергия е активна, натискането на който и да е клавиш или отварянето на вратата ще деактивира функцията за пестене на енергия и сигналите на дисплея ще се върнат към нормалното. Функцията за пестене на енергия е функция, активирана фабрично и не може да бъде отменена.

3. Безжичен бутон

Този бутон се използва за безжично свързване с вашия уред чрез мобилното приложение HomeWhiz. Ако бутонът се натисне за дълго време (3 секунди), символът за безжична връзка на дисплея/индикатора ще мига бавно (на интервали от 0,5 секунди). Домашната мрежа се инициализира на продукта по този начин. След постигане на безжична връзка с продукта, символът за безжична връзка свети непрекъснато. Можете да активирате/деактивирате връзката след приключване на първата настройка, като натиснете този бутон. Символът за безжична връзка ще мига бързо (на интервали от 0,2 секунди), докато връзката бъде установена. Когато връзката стане активна, символът за безжична връзка мига непрекъснато. Използвайте приложението HomeWhiz за безжична връзка.

Стъпките за инсталиране са описани в приложението по време на монтаж. мрежа се инициализира на продукта по Можете да получите достъп до приложението, като прочетете QR кода, наличен на етикета HomeWhiz на продукта. Приложението може да бъде получено от App Store за iOS устройства или от Play Store за Android устройства. За подробности посетете адрес <https://www.homewhiz.com/>.

4. Бутон за настройка температурата на охладителното отделение

Позволява настройка на температурата за охлаждащото отделение. Натискането на бутона ще позволи температурата на охладителното отделение да бъде зададена на 8°C, 7°C, 6°C, 5°C, 4°C, 3°C, 2°C и 1°C.

5. Бутон за настройка температурата на фризерното отделение

Настройване на температурата се извършва за фризерното отделение. Натискането на бутона ще позволи настройката на температурата на фризерното отделение на -18°C, 19°C, -20°C, -21°C, -22°C, -23°C и -24°C.

6. Ключ на модула за дезодориране

Натиснете този бутон за 3 секунди, за да активирате/деактивирате дезодориращата функция. Когато функцията за дезодориране е активна, иконата на модула за дезодориране свети. Когато функцията е активна, дезодориращият модул ще се задейства периодично.

7. Бутон за бързо замразяване

Когато се натисне бутонът за бързо замразяване, символът за бързо замразяване трябва да свети и функцията за бързо замразяване се активира. Температурата на фризерното отделение е настроена на -27°C. Натиснете бутона отново, за да отмените функцията. Функцията за бързо замразяване ще бъде автоматично отменена след. За да замразите голямо количество прясна храна, натиснете бутона за бързо замразяване,

Работа с продукта

преди да поставите храната във фризерното отделение.

8. Бутон за преобразуване на отделение

Когато бутонът за преобразуване на отделението се натисне за 3 секунди, отделението на фризера превключва съответно между режими на охлаждане, изключване и фризер. Когато работи като охладително отделение, температурата в отделението е зададена на 4 °C. В режим ИЗКЛЮЧЕНО индикаторът за температурата на отделението трябва да показва „-“.

9. Функционален бутон за изключва на охладителното отделение (ваканция).

Натиснете бутона за 3 секунди, за да активирате функцията за ваканция.

Останалите отделения продължават да се охлаждат според зададените преди това температури. Натиснете отново бутона за 3 секунди, за да отмените тази функция.

10. Бутон за нулиране на настройк за безжична връзка +

За да нулирате настройките за безжична връзка, бутоните за бързо замразяване и безжична връзка трябва да бъдат натиснати едновременно за 3 секунди. Цялата потребителска информация, записана преди това, се премахва от продукта, където настройките за безжична връзка се нулират/възстановяват до фабричните настройки по подразбиране.

5.1. Съхранение на храна в охладителното отделение

- атурите на отделението се повишават значително, ако вратата на отделението се отвори и затваря често и се държи отворена за дълго време, това може да намали живота на храната и да доведе до разваляне на храната.

- За да постигнете по-добро и хомогенно охлаждане, поставете храната отделно по начин, по който студеният въздух може да преминава през тях.

- Осигурете въздушен поток, като оставите разстояние между храната и вътрешната стена. Ако облегнете храната на задната стена, храната може да замръзне.

- Оставете стотвените топли ястия на стайна температура, преди да ги поставите в хладилника. След това можете да поставите хладкото ястие в долните рафтове на хладилника.

- Размразете Вашата замразена храна в отделението за прясна храна. По този начин можете да охладите отделението за прясна храна, като използвате замразена храна и да спестите енергия.

- Съхраняването на незрели тропически плодове (манго, сортове пъпеш, папая, банан, ананас) в хладилник може да ускори процеса на зреене.

Работа с продукта

- Ако забележите, че дадена храна се е развалила в хладилника, изхвърлете я и почистете аксесоарите, които са влезли в контакт с нея.
- За да охладите бързо ястията като супи и яхнии, които се готвят в големи тенджери, можете да ги поставите в хладилника, като ги разделите в по-малки плитки съдове.
- Съхранявайте плодовете и зеленчуците отделно и съхранявайте всеки сорт заедно (например ябълки с ябълки, моркови с моркови).
- Извадете зелените зеленчуци от найлоновия плик и ги поставете в хладилника, след като ги увиете в хартиена кърпа или подсушена кърпа.
- Можете както да създадете влажна среда, така и да осигурите въздушен поток, като държите плодовете и зеленчуците, които са склонни към сушене, в перфорирани или незапечатани найлонови торбички.
- С изключение на случаите, когато в околната среда има екстремни обстоятелства, ако вашият продукт (в таблицата с препоръчителните зададени стойности) е настроен на посочените зададени стойности, храната запазва своята свежест за по-дълго време както в отделението за пресни продукти, така и във фризерното отделение.

Съхранявайте храните на различни места според свойствата им:	
Храна	Местоположение
Яйца	Етажерка на вратата
Млечни продукти (масло, сирене)	Ако е налично, отделение с нула градуса (за храна за закуска).
Плодове, зеленчуци и зеленина	Отделение за плодове и зеленчуци, или Отделение EverFresh+ (ако е налично)
Прясно месо, птици, риба, колбаси и др. Готвени храни	Ако е налично, отделение с нула градуса (за храна за закуска).
Храни готови за сервиране, пакетирани продукти, консерви и туршии	Горни рафтове или етажерки на вратата
Напитки, бутилки, подправки и закуски	Етажерка на вратата

Съхранение на храна във фризерното отделение

- Можете да активирате функцията за бързо замразяване 4- 6 часа преди функцията за замразяване и да извършите по-бързо охлаждане.
- Оставете топлите ястия да достигнат стайна температура, преди да ги поставите във фризера.
- Храните за замразяване трябва да бъдат разделени на порции според размера, който ще се консумират, и замразени в отделни опаковки.
- Препоръчително е да опаковате храните преди да ги поставите във фризера.
- За да предотвратите изтичане на срока за съхранение, напишете датата, часа и наименованието на продукта върху опаковката според времето за съхранение на различните храни.

Работа с продукта

- В противен случай замразените храни ще бъдат размразени.
Съхранение на храните, които се продават замразени
- Винаги следвайте инструкциите на производителя по отношение на времето, през което трябва да съхранявате Вашите храни.
- За да защитите качеството на храната, поддържайте интервала от време между закупуването и съхранението възможно най-кратък.
- Купувайте замразени храни, които се съхраняват при -18°C или по-ниски температури.
- Избягвайте да купувате храни, чиито опаковки са покрити с лед и др. Това означава, че продуктът може да бъде частично размразен и замразен отново. Температурата влияе върху качеството на храната.
- Извадете от фризера само толкова храна, колкото ви е необходима.
- С изключение на случаите, когато в околната среда има екстремни обстоятелства, ако вашият продукт (в таблицата с препоръчителните зададени стойности) е настроен на посочените зададени стойности, храната запазва своята свежест за по-дълго време както в отделението за пресни продукти, така и във фризерното отделение.

- Отделенията с две звезди са подходящи за предварително замразени храни. Могат да се съхраняват сладолед и кубчета лед.

5.2. Подмяна на осветителната лампичка

Предназначението на тази лампа е да помага на потребителя да поставя храна в хладилника / фризера по безопасен и удобен начин. Лампите, използвани в този уред, трябва да издържат на екстремни физически условия като температура под -20°C .
(само ракла и изправен фризер)

продукта

5.3. Промяна на посоката на отваряне на вратата

Посоката, на която се отваря вратата на хладилника, може да се промени според мястото, на което го използвате. При необходимост се свържете с най-близкия оторизиран сервиз.

5.4. Предупреждение за отворена врата

Ако вратата на хладилното или фризерното отделение е оставена отворена за по-дълъг период от време, се чува предупредителен аудио сигнал. Предупредителният аудио сигнал изгасва при натискане на кой да е бутон на индикатора или при затваряне на вратата.

5.5. Кошчето за млечни продукти (хладилно хранилище)

осигурява по-ниска температура в отделението на хладилника. Използвайте този кош за съхранение на деликатеси (салам, колбаси, млечни продукти и др.), които изискват по-ниска температура на съхранение или месо, пиле или рибни продукти за незабавна консумация.

5.6. Кош за зеленчуци

Кошът за зеленчуци е предназначен да пази пресните зеленчуци като запазва влагата. За тази цел, в коша за зеленчуци се засилва общата циркулация на студения въздух.

5.7. Дезодориращ модул (FreshGuard)

Дезодориращият модул бързо отстранява лошите миризми във Вашия хладилник, преди те да проникнат в повърхностите.

Благодарение на този модул, поставен на тавана на отделението за прясна храна, лошите миризми се премахват, докато въздухът се подава интензивно през филтъра за миризми, след което почиственият от филтъра въздух се връща обратно в отделението за прясна храна. По този начин нежеланите миризми, които могат да се появят по време на съхранение на храна в хладилника, се премахват, преди да проникнат в повърхностите.

Това се постига благодарение на вентилатора, светодиода и филтъра за миризми, вградени в модула. При ежедневна употреба дезодориращият модул периодично ще се включва автоматично. За да се поддържа ефективен режим на работа, препоръчително е филтърът в дезодориращия модул да се подменя от оторизирания сервиз на всеки 5 години. Благодарение на вградения в модула вентилатор, шумът, който се издава при работа, е нормален. Ако отворите вратата на отделението за прясна храна, докато модулет е активен, вентилаторът временно ще спре и ще продължи да работи от момента на спирането малко след като вратата отново се затвори. В случай на прекъсване на електрозахранването дезодориращият модул ще продължи да функционира в рамките на общия зададен период на работа, след като захранването бъде възстановено. Препоръчва се ароматните храни (като сирене, маслини и деликатесни храни) да се съхраняват в опаковката си и запечатани, за да се избегнат лошите миризми, които могат да се появят при смесване на миризми от различни храни. Освен това, препоръчително е бързо да извадите развалените храни от хладилника, за да предотвратите развалянето на останалите храни и да избегнете лошите миризми.

5.8. Кош за зеленчуци с контролиране на влажността (EverFresh+)

*опция

С функцията за контрол на влагата, процентът на влажност на зеленчуците и плодовете се контролира и това осигурява свежи храни за по-дълъг период.

Ако оставите зеленчуците в найлонови торби, те ще изгният много бързо. В случаите, когато не е желателен допирът на едни зеленчуци с други, използвайте опаковъчни материали, като например хартия, която има определена шупливост по отношение на хигиената.

Не поставяйте плодове, които отделят газ етилен, като круши, кайсии, праскови и особено ябълки в същия кош за зеленчуци, с другите зеленчуци и плодове. Газът етилен може да бъде причина другите плодове и зеленчуци да узреят по-бързо и да започнат да гният. За да съхранявате вашите плодове и зеленчуци при идеални условия на влажност, можете да промените мястото на ключалката на контейнера. Ако се съхраняват само плодове и зеленчуци, поставете ключалката на плодове; ако се съхраняват само зеленчуци, поставете ключалката на зеленчуци, ако се съхраняват само смесени продукти, задайте ключалката на смесена настройка.

5.9. Замразяване на пресни продукти

- 8 часа преди замразяване на прясната храна, активирайте функцията за бързо замразяване.
- За да запазите качеството на храната, хранителните продукти във фризерното отделение трябва да се замразят възможно най-бързо, използвайки функцията за бързо замразяване.
- Замразяването на пресни хранителни продукти ще удължи времето им за съхранение във фризерното отделение.
- Опаковайте хранителните продукти в херметически затворени опаковки и запечатайте плтно.
- Уверете се, че хранителните продукти са опаковани, преди да ги поставите във фризера. Използвайте дръжките на фризера, станиол и влагоустойчива хартия, пластмасова чанта или подобни



Ледът в отделението за замразяване се размразява

опаковъчни материали, вместо традиционната хартия за опаковане.

- Маркирайте всеки хранителен пакет, като напишете датата на опаковката преди замразяване. Това ще ви позволи да определите свежестта на всеки пакет всеки път, когато фризерът се отвори. Дръжте по-рано замразените продукти в предната част, за да ги използвате първи.

Работа с продукта

5.10. Препоръки за съхранение на замразена храна

Отделението трябва да се настрои наймалко на -18°C.

1. Поставете хранителните продукти във фризера възможно най-бързо, за да се избегне размразяване.

Настройки на температурата на фризерното отделение	Настройки на температурата на хладилното отделение	Подробности
-18°C	4°C	Това е препоръчителната настройка по
-20,-22 или -24°C	4°C	Тези настройк и са препоръчителни за температури на околната среда над 30°C.
Бързо замразяване	4°C	Използвайте когато искате бързо да замразите храна. Когато процесът приключи, продуктът ще възвърне позицията си.
-18°C или по-студено	2°C	Използвайте тези настройки, ако смятате, че хладилното отделение не е достатъчно студено, поради температурата на околната среда или честото отваряне на вратата.

5.11. Подробности за дълбокото замразяване

Съгласно IEC 62552 стандартите, фризерът трябва да е в състояние да замрази 4,5 кг хранителни продукти при -18°C или пониски температури в рамките на 24 часа за всеки 100 литра обем на фризерното отделение. Хранителните продукти могат да се запазят само за продължителни периоди от време при температура от -18°C.

Можете да запазите хранителните продукти свежи в продължение на месеци (във фризер за дълбоко замразяване при или под 18°C).

Сварете зеленчуците и филтрирайте водата, за да удължите периода на съхранение. Поставете храната в херметически затворени опаковки след филтриране и поставете във фризера. Банани, домати, маруля, целина, варени яйца, картофи и други подобни хранителни продукти не трябва да се замразяват. В случай, че тази храна изгние, ще бъдат засегнати отрицателно само хранителните стойности и хранителните качества. Не става въпрос за гниене, застрашаващо човешкото здраве.

Работа с продукта

5.12. Поставяне на храната

Рафтове на фризерното отделение	Различни замразени стоки, включително месо, риба, сладолед, зеленчуци и т.н.
Рафтове на хладилното отделение	Хранителни стоки в тенджери и други домакински съдове с капаци, яйца (в покрит съд)
Рафтове на вратата на хладилното отделение	Малка и опакована храна или течности
Отделения за зеленчуци	Плодове и зеленчуци
Отделение за прясна храна	Деликатесни храни (закуски, месни продукти, които трябва да се консумират в кратък срок)

5.13. AeroFlow

Това е система за разпределение на въздуха, която осигурява хомогенно разпределение на температурата. С циркулацията на въздуха се осигурява хомогенно разпределение на температурата в отделението за съхранение на пресни храни, а температурните колебания се поддържат на ниски нива.

Запазва свежестта на храните, съхранявани в отделението за пресни храни на хладилника. По този начин вашата храна се съхранява при по-стабилни температури и се намалява контактът с въздуха. Предотвратява се изсъхването и свиването на храните чрез загуба на влага и се осигурява свежест за по-дълго време.

6 Поддръжка и почистване

Първо прочетете раздела „Инструкции за безопасност“!
Препоръчваме ви да изключите уреда от контакта преди почистване.

Използвайте само леко навлажнена микрофибърна кърпа, за да почистите външната повърхност на продукта. Гъбите и другите типове почистващи кърпи могат да надраскат повърхностите.

Използвайте хладка вода, за да почистите корпуса на хладилника, и подсушете.

Използвайте влажна кърпа, натопена в разтвор от една супена лъжица сода бикарбонат в половин литър вода, за да

почистите вътрешността, и подсушете.
Ако хладилникът няма да се използва

дълго време, изключете го от контакта, извадете всички хранителни продукти, почистете го и оставете вратата откритата.

Редовно проверявайте уплътненията на вратата, за да сте сигурни, че са чисти и че по тях няма хранителни остатъци. За да свалите рафт от вратата, извадете всички продукти и го бутнете нагоре от основата му.

Хлорът разяжда такива метални повърхности.

Използвайте хладка вода и мека кърпа за почистване, след което подсушете.

Предпазване на пластмасовите повърхности

В случай на разливане или омазване на пластмасовите повърхности с мазнина, почистете и изплакнете съответната част от повърхността с топла вода.

7 Отстраняване на проблеми

Моля, прегледайте този списък преди да се обадите в сервиза. Това ще ви спести време и пари.

Хладилникът не работи

- >>> Включете безопасно щепсела в контакта.
- Може да е изгорял предпазителът на контакта, към който е свързан хладилника или главният предпазител. >>> Проверете предпазителя.

Кондензация по странията стена на хладилното отделение (МУЛТИЗОНА, КОНТРОЛ НА ОХЛАЖДАНЕТО и FLEXI ZONE).

- Вратата е отваряна често. >>> В средата има висока влажност. >>>
-
- Течната храна се съхранява в контейнери без капак. >>>
- Вратата на хладилника е оставена откряната. >>> Затворете вратата на хладилника.
- Термостатът е настроен на много ниска температура. >>> Настройте термостата на подходяща температура.

Компресорът не работи

- Хладилникът ще започне да работи след около 6 минути.

- Хладилникът е в цикъл на размразяване. >>> Това е нормално за напълно автоматично размразяващ се хладилник. Цикълът на разлеждане се задейства периодично.
- >>> Уверете се, че щепселът пасва на контакта.
- >>> Изберете правилни температурни настройки.

- Налице е прекъсване на захранването. >>> Хладилникът се връща към нормален режим на работа, когато захранването се възстанови.

Работният шум се увеличава когато хладилникът работи.

- Оперативните характеристики на хладилника ви може да се променят в зависимост от промените на околната температура.

Хладилникът работи често или продължително време

- Новият ви хладилник може да е по-широк от предишния. Големите хладилници работят по-дълго време.
- Температурата в стаята може да е висока. >>> Нормално е, уредът да работи по-дълго време, когато се намира в по-топла среда.
- Хладилникът може скоро да е включен в контакта или в него да има прекалено много храна. >>> Когато хладилникът наскоро е включен в контакта или в него има много храна, отнема по-дълго време достигането на зададената температура. Това е нормално.
- Възможно е наскоро да сте поставили голямо количество топла храна в хладилника. >>>
- Вратата на хладилника или фризера може да е оставена откряната. >>> Проверете дали вратите са напълно затворени.

Отстраняване на проблеми

- Вратите може да са били отворени често или оставени открити за дълго време. >>>
- Хладилникът е настроен на много ниска температура. >>> Настройте хладилника на по-висок градус и изчакайте докато достигне температурата.
- Уплътнението на вратата на хладилника или фризера може да е замърсено, износено, повредено или неправилно поставено. >>> Почистете или подменете уплътнението. Повреденото уплътнение кара хладилника да работи по-продължително време за да поддържа температурата.
- Новият ви хладилник може да е по-широк от предишния. Големите хладилници работят по-дълго време.
- Температурата в стаята може да е висока. >>> Нормално е, уредът да работи по-дълго време, когато се намира в по-топла среда.
- Хладилникът може скоро да е включен в контакта или в него да има прекалено много храна. >>> Когато хладилникът наскоро е включен в контакта или в него има много храна, отнема по-дълго време достигането на зададената температура. Това е нормално.
- Възможно е наскоро да сте поставили голямо количество топла храна в хладилника. >>>
- Вратите може да са били отворени често или оставени открити за дълго време. >>>
- Вратата на хладилника или фризера може да е оставена откритата. >>> Проверете дали вратите са напълно затворени.

- Хладилникът е настроен на много ниска температура. >>> Настройте хладилника на по-висок градус и изчакайте докато достигне температурата.
- Уплътнението на вратата на хладилника или фризера може да е замърсено, износено, повредено или неправилно поставено. >>> Почистете или подменете уплътнението. Повреденото уплътнение кара хладилника да работи по-продължително време за да поддържа температурата.

Температурата във фризера е много ниска, докато температурата в хладилника е задоволителна.

- Фризерът е настроен на много ниска температура. >>> Настройте температурата на фризера на по-висока температура и проверете.

Температурата в хладилника е много ниска, докато температурата във фризера е задоволителна.

- Хладилникът е настроен на много ниска температура. >>> Настройте температурата на хладилника на по-висока и проверете.

Хранителните продукти, съхранявани в чекмеджетата на хладилното отделение са замръзнали.

- Хладилникът е настроен на много висока температура. >>> Настройте температурата на хладилника на по-ниска и проверете.

Температурата в хладилника или фризера е много ниска.

- Хладилникът е настроен на много висока температура. >>> Настройката на хладилника оказва влияние върху температурата във фризера. Променете температурата на хладилника и фризера и изчакайте, докато съответните отделения достигнат до задоволителна температура.
- Вратите може да са били отворени често или оставени открити за дълго време. >>>
- Вратата е откритата. >>> Затворете вратата напълно.

Отстраняване на проблеми

- Хладилникът наскоро е включен в контакта или в него има много храна. >>> Това е нормално. Когато хладилникът наскоро е включен в контакта или в него има много храна, отнема по-дълго време достигането на зададената температура.
- Възможно е наскоро да сте поставили голямо количество топла храна в хладилника. >>>

Вибрации или шум.

- >>> Ако хладилникът се тресе, когато се мести бавно, балансирайте го като регулирате крачетата. Уверете се, че подът е достатъчно здрав и равен и може да издържи хладилника и нивото.
- Предметите, поставени върху хладилника, могат да вдигат шум. >>> Премахнете предметите, които сте поставили върху хладилника.

От хладилника се чуват шумове, като от разливане на течност или спрей.

- Потокът на течност и газ е в съответствие с оперативните принципи на вашия хладилник.

От хладилника се чува свирене

- Вентилаторите се използват за охлаждане на хладилника.

Кондензация по вътрешните страни на хладилника.

- Топлият и влажен климат повишава залеждането и кондензацията.
- Вратите може да са били отворени често или оставени открити за дълго време. >>> Затворете ги, ако са отворени.
- Вратата е откритата. >>> Затворете вратата напълно.

Отвън на хладилника или между вратите се събира влага.

- Възможно е въздухът да е влажен; това е нормално при влажен климат. Когато

влажността във въздуха намалее, кондензираната вода ще изчезне.

Лоша миризма в хладилника.

- >>> Почиствайте редовно вътрешността на хладилника с гъба, хладка или газирана вода.
- Някой контейнери или опаковъчни материали може да пропускат миризма. >>> Използвайте различен контейнер или различна марка материали за опаковане.
- Храната е поставена в хладилника в контейнери без капак. >>> Съхранявайте храната в затворени контейнери. Микроорганизмите излизаци от непокрытите контейнери могат да причинят неприятна миризма.
- Премахнете храните с изтекъл срок на годност и развалените храни от хладилника.

Вратата не се затваря.

- Опаковките с храна пречат на вратата да се затвори. >>> Преместете пакетите, които пречат на вратата.
- >>> Регулирайте крачетата, за да балансирате хладилника.
- >>> Уверете се, че подът е равен, издръжлив и способен да издържи хладилника.

Контейнерите за запазване на свежестта са закледжени.

- Храната може да докосва горната част на чекмеджето. >>> Подредете отново храната в чекмеджето.

Ако повърхността на уреда е гореща.

- Докато уредът работи, могат да се наблюдават високи температури между двете врати, страничните панели и задната решетка.

ОТКАЗ ОТ ОТГОВОРНОСТ / ПРЕДУПРЕЖДЕНИЕ

Някои .прости. неизправности могат да бъдат адекватно обработени от крайния потребител, без да възникнат проблеми с безопасността или опасна употреба, при условие че те се извършват в границите и в съответствие със следващите инструкции .вижте раздела „Саморемонт“..

Следователно, освен ако не е разрешено друго в раздела „Саморемонт“ подолу, ремонтите ще бъдат адресирани до регистрирани професионални сервиси, за да се избегнат проблеми с безопасността. Регистриран професионален сервиз е професионален сервиз, който е получил достъп до инструкциите и списъка с резервни части на този продукт от производителя съгласно методите, описани в законодателните актове съгласно Директива 2009/125 / ЕО.

Само сервизният агент (т.е. оторизиран професионален сервиз), с когото можете да се свържете чрез телефонния номер, даден в ръководството за потребителя / гаранционната карта или чрез Вашия оторизиран дилър, може да предоставя услуга при условията на гаранцията. Ето защо, моля, имайте предвид, че ремонтите от професионални сервиси (които не са упълномощени от производителя / продавачът) анулират гаранцията.

Саморемонт

Саморемонтът може да се извърши от крайния потребител по отношение на следните резервни части: дръжки на вратите,панти, тави, кошници и уплътнения на вратите (актуализиран списък е наличен и в web от 1 март 2021 г.).

Освен това, за да се гарантира безопасността на продукта и да се предотврати риск от сериозни наранявания, споменатият саморемонт трябва да се извърши, следвайки инструкциите в ръководството за потребителя за саморемонт или които са налични в web. Ваша безопасност, изключете продукта от контакта, преди да опитате да извършите ремонт.

Ремонтите и опитите за поправка от крайни потребители за части, които не са включени в такъв списък и / или не следват инструкциите в ръководствата за потребителя за самостоятелно поправяне или които са налични в web, може да повдигнат проблеми с безопасността, които не могат да бъдат отнесени производителя / продавачът, и ще анулират гаранция на продукта.

Поради това е силно препоръчително крайните потребители да се въздържат от опитите да извършват ремонти, попадащи извън посочения списък с резервни части, като в такива случаи се свързват с упълномощени професионални сервиси или регистрирани професионални сервиси. Напротив, такива опити от крайни потребители могат да причинят проблеми с безопасността и да повредят продукта и впоследствие да причинят пожар, наводнение, токов удар и сериозно нараняване.

Като пример, но не само, следните ремонти трябва да бъдат адресирани до оторизирани професионални сервиси или регистрирани професионални сервиси: компресор, охладителна верига, основна платка, инверторна платка, табло за показване и др.

Производителят / продавачът не може да носи отговорност във всеки случай, когато крайните потребители не спазват горното.



ДЯКУЄМО ЗА ПРИДБАННЯ ВИРОБУ WHIRLPOOL

Для отримання більш повної допомоги зареєструйте свій пристрій на сайті www.register10.eu



Спочатку прочитайте цю інструкцію!

Шановний покупцю!

Сподіваємося, що цей пристрій, виготовлений на сучасних підприємствах і перевірений за допомогою найприскіпливіших процедур контролю якості, ефективно слугуватиме вам у побуті.



Для цього просимо уважно прочитати цю інструкцію до кінця, перш ніж користуватися холодильником, і зберегти її в довідкових цілях. Якщо ви передаєте холодильник іншому користувачеві, передайте йому також інструкцію користувача.

Інструкція користувача допоможе вам користуватися пристроєм у швидкий і безпечний спосіб.

- Прочитайте інструкцію, перш ніж встановлювати холодильник і користуватися ним.
- Обов'язково прочитайте правила техніки безпеки.
- Зберігайте інструкцію в легкодоступному місці, оскільки вона може знадобитися вам пізніше.
- Прочитайте також інші документи, що постачаються разом із холодильником.

Пам'ятайте, що цю інструкцію також можна застосовувати до деяких інших моделей. Відмінності між моделями будуть визначені в інструкції.

Введіть наступні веб-сайти docs.whirlpool.eu & parts-selfservice.europeanappliances.com

i ІНФОРМАЦІЯ	
 SUPPLIER'S NAME A	 MODEL IDENTIFIER → (*) A
Інформацію про модель, що зберігається в базі технічних даних виробу, можна отримати з нижченаведеного веб-сайту за ідентифікаційним номером моделі (*), розміщеним на етикетці з маркуванням енергоефективності. https://eprel.ec.europa.eu/	

<u>1 Інструкції з охорони довкілля</u>	3
<u>2 Презентація приладу</u>	4
<u>3 Встановлення</u>	5
3.1. Інструкція щодо подальшого транспортування холодильника.....	5
3.2. Регулювання ніжок	5
3.3. Підключення до електромережі...6	6
<u>4 Підготовка</u>	7
<u>5 Застосування холодильника.....</u>	8
5.1. Панель управління	10
5.2. Зміна напрямку дверей	10
5.3. Попередження про відкриті двері	10
5.4. Ящик для молочних продуктів (холодне зберігання)	10
5.5. Контейнер для фруктів та овочів	10
5.6. Ящик для овочів з контрольованою вологістю	11
5.7. Заморожування свіжих продуктів	11
5.8. Розміщення продуктів харчування	12
5.9. Деталі морозильника	12
5.10. Рекомендації щодо відділення для свіжих продуктів	13
5.11. Складна підставка для вина.	13
5.12. AeroFlow	14
5.13. Режим дезодорування	14
<u>6 Догляд та очищення</u>	14
<u>7 Рекомендовані способи вирішення проблем</u>	15

1 Інструкції з охорони довкілля

1.1. Відповідність Директиві WEEE та утилізація відходів:

Цей прилад відповідає вимогам Директиви ЄС WEEE (2012/19/EU). Цей прилад має класифікаційний символ для відпрацьованого електричного та електронного обладнання (WEEE).



Цей символ вказує на те, що прилад не можна викидати разом з іншими побутовими відходами після закінчення терміну служби.

Використаний прилад необхідно повернути до офіційного пункту збору для переробки електричних та електронних пристроїв. Щоб знайти ці системи збору, зверніться до місцевих органів влади або дистриб'ютора, у якого було придбано прилад. Кожне домогосподарство відіграє важливу роль у відновленні та переробці старої техніки. Належна утилізація використаного приладу допомагає запобігти можливим негативним наслідкам для навколишнього середовища та здоров'я людини.

1.2. Відповідність вимогам Директиви RoHS

Прилад, який ви придбали, відповідає Директиві ЄС RoHS (2011/65/EU). Він не містить шкідливих і заборонених матеріалів, зазначених у директиві.

1.3. Інформація про упаковку



Пакувальні матеріали приладу виготовлено з матеріалів, які підлягають переробці, відповідно до наших

національних екологічних норм.

Не викидайте пакувальні матеріали разом із побутовими та іншими відходами. Здавайте їх у пунктах збору упаковки, призначених місцевою владою.

1.4. Технічна інформація про Bluetooth + Wi-Fi

Частотний діапазон:	2,4 ГГц (функція Wi-Fi або Bluetooth)
Макс. передавальна потужність:	< 100 мВт (функція Wi-Fi або Bluetooth)
Деталі програмного забезпечення:	Quartz_WiFi.XXX

СПРОЩЕНА ДЕКЛАРАЦІЯ ВІДПОВІДНОСТІ ЄС:

Цим, Arçelik A.Ş. заявляє, що радіобладнання відповідає Директиві 2014/53/ЄС. Повний текст декларації про відповідність вимогам ЄС доступний за такою інтернет-адресою: <https://docs.emeaappliance-docs.eu/>

Цей продукт збирає та передає дані про використання, коли він підключений до Інтернету (наприклад, налаштування температури, тривалість використання, коди помилок тощо). Відповідно до Закону ЄС про дані (Регламент ЄС 2023/2854), ви маєте право доступу до цих даних та управління ними.

Щоб дізнатися більше про те, які дані збираються, як вони використовуються та як отримати до них доступ, відвідайте: www.homewhiz.com/eu-data-act-policy

2 Презентація

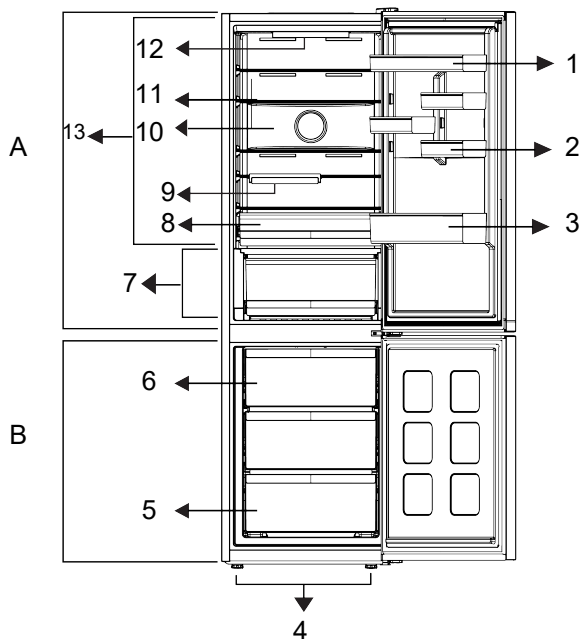

- | | | | |
|----|--|-----|------------------------------------|
| 1. | *Полиці | 6. | *Відсік для швидкого заморожування |
| 2. | *Підставка для яєць | 7. | * Свіжі продукти |
| 3. | *Полиця для пляшок | 8. | *Ящик для овочів |
| 4. | * Регульована ніжка | 9. | *Складана полиця для пляшок |
| 5. | *Відсік для зберігання заморожених продуктів | 10. | *Вентилятор холодильника |
| | | 11. | *Регульовані полиці |
| | | 12. | *Внутрішнє світло |
| | | 13. | * Відділення для хліба зберігання |

*** Додатково.** Рисунки, наведені в цьому посібнику користувача, є схематичними і можуть не повністю відповідати придбаному виробу. Якщо ваш виріб не включає відповідних деталей, наведена інформація відноситься до інших моделей.

*** Може бути доступним не для всіх моделей**

Цифри, наведені в цьому посібнику користувача, є схематичними і можуть не відповідати вашому в приладу. Якщо зазначені частини не входять до складу приладу, який ви придбали, це стосується інших моделей.

3 Встановлення

Спочатку прочитайте розділ
«Інструкції з техніки безпеки»!

3.1. Інструкція щодо подальшого транспортування

холодильника

Для встановлення приладу зверніться до авторизованого сервісного центру. Щоб підготувати прилад до використання, зверніться до інформації в посібнику користувача та переконайтеся, що електрична установка та система водопостачання належні. Якщо ні, викличте кваліфікованого електрика та техніка, щоб зробити все необхідне.

	ПОПЕРЕДЖЕННЯ: Виробник не несе відповідальності за збитки, які можуть виникнути внаслідок виконання процедур <i>transportation</i> особами.
	ПОПЕРЕДЖЕННЯ: Прилад не можна підключати до мережі під час встановлення. Інакше існує ризик смерті або серйозних травм.
	ПОПЕРЕДЖЕННЯ: Якщо зазор між дверима в кімнаті, де буде розміщено прилад, настільки вузький, що перешкоджає проходженню приладу, зніміть двері кімнати та пропустіть прилад через двері, повернувши їх набік; якщо це не допомогло, зверніться до авторизованого <i>service center</i> .

- Розмістіть прилад на рівній поверхні, щоб запобігти ударам.
- Встановлюйте прилад на відстані щонайменше 30 см від джерел тепла, таких як плити, печі, і щонайменше на 5 см від електричних печей.
- Навколо приладу має бути забезпечена належна вентиляція для ефективної роботи.

- Забезпечте відстань принаймні 5 см для циркуляції повітря між задньою стороною приладу та стіною, щоб уникнути утворення конденсату на задній панелі приладу.
- Для ефективної роботи приладу потрібна достатня циркуляція повітря.
- Переконайтеся, що компонент захисту простору задньої стінки присутній на своєму місці (якщо постачається з приладом). Якщо компонент недоступний, або якщо він загублений чи впав, розташуйте прилад так, щоб між задньою поверхнею приладу та стіною кімнати було щонайменше 5 см вільного простору. Простір ззаду важливий для ефективної роботи приладу.

3.2. Регулювання ніжок

Якщо після встановлення прилад розбалансовано, відрегулюйте передні ніжки, повернувши їх праворуч або ліворуч.

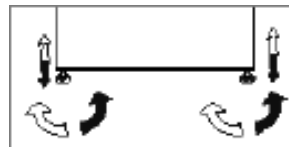

Встановлення

3.3. Підключення до електромережі

	ПОПЕРЕДЖЕННЯ: Не виконуйте підключення за допомогою подовжувачів або трійників
	ПОПЕРЕДЖЕННЯ: Пошкоджений кабель живлення має бути замінений авторизованим сервісним агентом.
	Якщо два холодильники встановлюються поруч, то між ними має бути відстань не менше 4 см.

- Штепсель кабеля живлення має бути доступним після встановлення.

	Попередження про гарячу поверхню! Бічні стінки вашого приладу оснащені трубками холодоагенту для покращення системи охолодження. Високотемпературний холодоагент може проходити через ці зони, що призводить до гарячих поверхонь на бічних стінках. Будь ласка, будьте обережні, торкаючись цих ділянок.
--	---

4 Підготовка

Спочатку прочитайте розділ «Інструкції з техніки безпеки».

- Використання холодильника в більш прохолодних умовах не рекомендується з точки зору його ефективності.
- Переконайтеся, що всередині ваш холодильник ретельно очищений.
- Якщо два холодильники встановлюються поруч, між ними має бути відстань не менше 2 см.
- При першому увімкненні холодильника, дотримуйтесь наступних інструкцій протягом перших шести годин:
- Не слід часто відкривати двері.
- Він повинен працювати без їжі всередині.
- Не від'єднуйте холодильник від мережі. Якщо стався збій живлення, зверніться до попереджень у розділі «Рекомендовані рішення проблем».
- Оригінальну упаковку та захисні матеріали слід зберігати для майбутнього транспортування чи переміщення.
- Кошики/шухляди, які забезпечені охолоджуючим відділенням, повинні завжди використовуватися для зниження споживання енергії та кращих умов зберігання.
- Контакт їжі з датчиком температури в морозильній камері може збільшити споживання енергії приладом. Тому слід уникати будь-якого контакту з датчиком(ами).
- У деяких моделях приладу панель автоматично вимикається через 1 хвилину після закриття дверей. Він знову увімкнеться, коли відкриються двері або натиснеться будь-яка клавіша.
- Через зміну температури внаслідок відкривання/закривання дверцят приладу під час роботи конденсат на дверцятах/полицях корпусу та скляних контейнерах є нормальним явищем.
- Такі функції та компоненти, як компресор, вентилятор, нагрівання, розморожування, освітлення, дисплей і так далі, працюватимуть відповідно до мінімальних потреб у споживанні електроенергії за цих обставин.
- Ця комбінація може допомогти покращити розподіл повітря та енергоефективність.

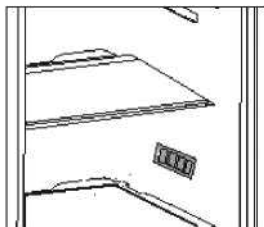

5 Застосування холодильника

Спочатку прочитайте розділ «Інструкції з техніки безпеки»!

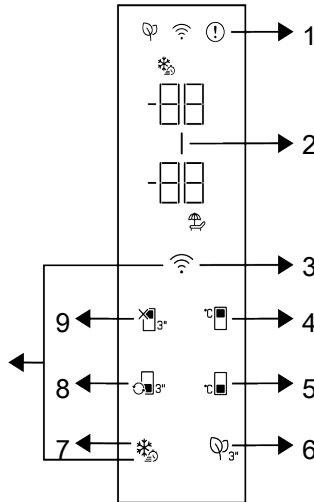

1. Індикатор сигналізації про помилку

Це відображення (⚠) має бути активним, якщо холодильник не може забезпечити достатнє охолодження або якщо сталася помилка датчика.

На дисплеї температури морозильної камери з'являється літера «Е» і відображається температура холодильної камери.

Якщо ви кладете продукти в морозильну камеру або залишаєте дверцятка відкритими на тривалий час, може засвітитися знак оклику.

Це не є помилкою. Це попередження згасне, коли їжа охолоне або коли камера досягне оптимальної температури.

2. Функція енергозбереження (дисплей вимкнено):

Якщо дверцятка приладу залишаються зачиненими протягом тривалого часу, функція енергозбереження автоматично

активується через одну хвилину та активується символ енергозбереження, усі символи на екрані, крім символу енергозбереження, світяться. (⏻) Коли функцію енергозбереження активовано, усі символи на екрані, крім символу енергозбереження, вимкнуться. Коли функцію енергозбереження активовано, якщо натиснути будь-яку кнопку або відкрити дверцятка, функція енергозбереження буде скасована, а символи на екрані повернуться до нормального стану. Функція енергозбереження активована під час доставки з заводу і не може бути скасована.

*3. Кнопка wireless

Ця (📶) кнопка використовується для бездротового підключення. Пристрій підключиться до вашого телефону через додаток HomeWhiz. Якщо утримувати кнопку натиснутою більше 3 секунд, світлодіод горітиме

Цифри, наведені в цьому посібнику користувача, є схематичними і можуть не відповідати вашому в приладу. Якщо зазначені частини не входять до складу приладу, який ви придбали, це стосується інших моделей.

Застосування холодильника

кожні 0,5 секунди. З'єднання між пристроєм і домашньою мережею встановлюється, коли світлодіодний індикатор світиться безперервно. Після початкового налаштування підключення можна ввімкнути/вимкнути, натиснувши цю кнопку.

Програма HomeWhiz призначена для використання бездротового з'єднання. Етапи налаштування пояснюються програмою під час налаштування. Ви можете отримати доступ до програми, відсканувавши QR-код на етикетці HomeWhiz на своєму пристрої. Програма доступна в App Store або Play Store для пристроїв Android. Будь ласка, відвідайте <https://www.homewhiz.com/> для отримання додаткової інформації.

4. Кнопка налаштування температури

в холодильній камері

Натисніть цю кнопку, щоб встановити температуру холодильного відділення на 8,7,6,5,4,3,2,1, 8... відповідно.

Натисніть цю кнопку, щоб встановити бажану температуру в холодильній камері.

5. Кнопка налаштування температури в морозильному відділенні

Натисніть цю кнопку, щоб встановити температуру морозильного відділення на -18, -19, -20, -21, -22, -23, -24, -18... відповідно. Натисніть цю кнопку, щоб встановити бажану температуру морозильного відділення.

*6. Anti-Geruch-Modul-Taste

Натисніть цю кнопку протягом 3 секунд, щоб увімкнути/вимкнути функцію захисту

від запаху . Оскільки функція захисту від запаху активна, світлодіод відповідної кнопки світиться. Коли функція активна, модуль захисту від запаху періодично спрацьовує.

*7. Кнопка швидкого заморожування

При натисканні кнопки швидкого заморожування на кнопці загоряється світлодіод і активується функція швидкого заморожування.

Температура морозильної камери встановлена на

-27° C. Натисніть кнопку ще раз, щоб скасувати функцію. Функція швидкого заморожування автоматично скасовується через 24 години. Щоб заморозити велику кількість свіжих продуктів, натисніть кнопку швидкого заморожування перед тим, як покласти продукти в морозильну камеру.

*8. Ключ перетворення

Натиснувши кнопку () на 3 секунди Морозильне відділення змінює режими охолодження, вимкнення та заморожування за кілька секунди. Якщо його встановлено як охолоджуючу камеру, встановлена температура підвищується на 4 °C. У режимі OFF температура камери повинна відображатися „-“.



*9. Режим відпустки

Для активації функції відпустки  натисніть кнопку протягом 3 секунд.

Активується режим відпустки, загоряється світлодіод кнопки. На дисплеї температури холодильної камери має відображатися «-»,

Щоб скасувати цю функцію, знову натисніть кнопку режиму відпустки.

*10. Кнопка для скидання налаштувань бездротового зв'язку

Щоб скинути налаштування бездротового з'єднання, натисніть кнопку Quick Freeze  після чого кнопки бездротового з'єднання  потрібно натиснути протягом 3 секунд. Будь-які попередні

Застосування холодильника

дані користувача на пристрої буде втрачено на риладі, де скинуто налаштування бездротового зв'язку/відновлено заводські налаштування.

5.1. Керівництво щодо зберігання свіжих продуктів

Зберігання у відділення для свіжих продуктів

- Підтримуйте в холодильнику рекомендовану температуру на рівні 4°C.

- Щоб уникнути запаху чи зміни смаку, необхідно належним чином упаковувати продукти, що зберігаються.

- Не зберігайте в холодильнику надмірну кількість продуктів. Щоб досягти кращого та більш однорідного охолодження, залишайте проміжки між продуктами, що забезпечить циркуляцію холодного повітря через них.

- Щоб забезпечити скорочення проміжків часу, коли двері залишаються відчиненими, продукти щоденного використання слід зберігати на передній частині полиці.
- Залишайте проміжок між продуктами харчування та внутрішніми стінками, що забезпечить циркуляцію повітря. Якщо продукти зберігаються поблизу задньої стінки, вони можуть заморозитися.

- Перш ніж розмістити у холодильнику гарячу готову їжу її необхідно охолодити до кімнатної температури. Після цього теплу їжу можна розмістити для зберігання на нижніх полицях холодильника. Не ставте місткості з теплою їжею поблизу продуктів, які швидко псуються.

- Заморожені продукти слід розморожувати у відділенні для свіжих продуктів. Таким чином, заморожені продукти можна використовувати для охолодження відділення для свіжих продуктів і при цьому заощаджувати електроенергію.

- Якщо незрілі тропічні фрукти (манго, дині, папаї, банани, ананаси) зберігаються в холодильнику, процес визрівання може прискоритися, але це є небажаним, оскільки призводить до скорочення термінів зберігання. Однак дозрівання дуже незрілих плодів (яблук, груш) можна прискорити завдяки зберіганню в холодильнику протягом певного періоду часу.

- Цибулю, часник, імбир та інші коренеплоди слід зберігати в темному та прохолодному приміщенні, а не в холодильнику.

- Якщо в холодильнику виявлено зіпсовані продукти, їх слід утилізувати. Після виявлення згнилих продуктів очистіть внутрішні поверхні або приладдя, які контактували з цими продуктами, щоб запобігти забрудненню.

- Великі порції їжі, наприклад супи або тушковані страви в каструлях, можна розділити на декілька неглибоких місткостей, щоб забезпечити їх швидке охолодження в холодильнику. Великі шматки вареного м'яса та цілу птицю слід розділити на менші шматочки з тією ж метою.

- Не зберігайте неупаковані продукти поблизу яєць.

- Зберігайте фрукти та овочі, чутливі до висихання, у перфорованих або негерметичних пластикових пакетах, щоб підтримувати вологе середовище та одночасно забезпечувати циркуляцію повітря.

- Різні продукти харчування слід розмішувати в різних зонах відповідно до їх властивостей:

Застосування холодильника

«Перевірте відповідний кліматичний клас вашого пристрою, зазначений на заводській табличці з паспортними даними. Одне з нижченаведених значень є дійсним для вашого пристрою відповідно до кліматичного класу, вказаного на табличці з паспортними даними.»

• **SN:** Розширений температурний діапазон: Цей холодильник призначений для використання при температурі навколишнього середовища від 10°C до 32°C.

• **N:** Температура: Цей холодильник призначений для використання при температурі навколишнього середовища від 16°C до 32°C.

• **ST:** Субтропічний клімат: Цей холодильник призначений для використання при температурі навколишнього середовища від 16°C до 38°C.

• **T:** Тропічний клімат: Цей холодильник призначений для використання при температурі навколишнього середовища від 16°C до 43°C.

Продукти	Місце зберігання
Яйця	Дверна полиця
Молочні продукти (масло, сир)	Якщо є, відсік BioFresh або охолоджувальний відсік Найнижчі полиці
Фрукти, овочі та салат	Ящик для фруктів і овочів, контейнер для фруктів і овочів або відділення EverFresh+ (у разі наявності)
Свіже м'ясо та птиця, свіжа риба, сосиски, готова їжа	Якщо є, відсік BioFresh або охолоджувальний відсік Найнижча полиця
Готові до вживання продукти, фасована продукція, консерви, мариновані продукти	Верхні полиці або дверна полиця
Напої, пляшки, приправи, закуски	Дверна полиця
Залишки їжі	Середні полиці

Зберігання в морозильній камері

- Рекомендується підтримувати в морозильній камері температуру **-18°C**, за винятком екстремальних умов навколишнього середовища.
- Щоб забезпечити більш швидкий процес заморожування, за **8** годин до заморожування ввімкніть режим швидкого заморожування.
- Перед розміщенням у морозильній камері гарячі продукти необхідно охолодити до кімнатної температури.
- Якщо продукти нарізано невеликими порціями, це прискорює процес заморожування, а також спрощує процеси розморожування та приготування.
- Рекомендується упаковувати продукти перед розміщенням у

морозильній камері.

- Щоб не перевищити термін зберігання, зазначте дату заморожування, припустимий термін зберігання та назву продукту на упаковці відповідно до строків зберігання різних харчових продуктів. Не перевищуйте терміни зберігання продуктів, рекомендовані виробниками харчових продуктів. Виймайте лише необхідну кількість продуктів із морозильної камери.
- Швидко споживайте розморожені продукти. Якщо розморожені продукти не піддаються кулінарній обробці, їх не можна повторно заморожувати. Небезпечно вживати повторно заморожені свіжі продукти. Заморожуючи свіжі продукти, уникайте їх контакту з попередньо

Застосування холодильника

замороженими продуктами. Це може спричинити відтавання вже заморожених шматочків.

Під час зберігання промислово заморожених продуктів дотримуйтеся нижченаведених вказівок:

- Обов'язково дотримуйтеся інструкцій виробників щодо рекомендованих термінів зберігання продуктів. Не перевищуйте цих рекомендованих значень!
- Намагайтеся максимально скоротити проміжок часу між покупкою та розміщенням для зберігання, щоб зберегти належну якість продуктів.
- Купуйте заморожені продукти, які зберігалися при температурі -18°C або нижче.
- Не рекомендовано купувати продукти, на упаковці яких є лід або іній. Це вказує на можливість часткового розмороження та повторного заморожування в якийсь період часу, при цьому необхідно враховувати, що підвищення температури впливає на якість продуктів.
- Для кращого збереження продуктів рекомендовано встановити температуру 4°C у відділенні для свіжих продуктів і температуру -18°C у морозильній камері.
- Якщо встановлено рекомендовані значення температури, тобто $+4^{\circ}\text{C}$ / -18°C (за винятком екстремальних умов навколишнього середовища), термін зберігання продуктів у відділенні для свіжих продуктів і в морозильній камері в свіжому стані в цілому збільшується. Якщо у відділенні для свіжих продуктів встановлено більш низьку температуру, свіжі фрукти та овочі можуть частково заморозитись або

пошкодитися в результаті впливу низької температури, тоді як зберігання при більш високій температурі може прискорити псування швидкопсувних харчових продуктів (наприклад молочних і м'ясних продуктів).

5.2. Панель управління

Щоб змінити лампу/світлодіод, який використовується для освітлення холодильника, зверніться до авторизованого сервісного центру. Лампи, які використовуються в цьому приладі, Призначення цієї лампи – допомогти користувачеві безпечно та зручно розмістити їжу в холодильнику/морозильній камері. Лампи, які використовуються в цьому пристрої, мають витримувати екстремальні фізичні умови, наприклад температури нижче -20°C . **(лише висувний ящик і морозильна камера)**

5.3. Зміна напрямку дверцят

Напрямок відкривання дверцят вашого холодильника можна змінити залежно від того, де ви їх використовуєте. Якщо це необхідно, зателефонуйте до найближчого авторизованого сервісного центру.

5.4. Попередження про відкриті дверцята

Коли дверцята холодильної або морозильної камери залишаються відкритими протягом певного періоду часу, пролунає звукове попередження. Цей звуковий попереджувальний сигнал припиняється, коли натискається будь-яка кнопка на індикаторі або коли двері зачиняються.

Застосування холодильника

5.5. Ящик для молочних продуктів (холодне зберігання)

Ящик для молочних продуктів (холодне зберігання) забезпечує більш низьку температуру в холодильній камері. Використовуйте цей ящик для зберігання делікатесів (салями, ковбаси, молочних продуктів тощо), які вимагають більш низької температури зберігання, або м'ясних, курячих чи рибних продуктів для негайного споживання.

5.6. Контейнер для фруктів та овочів

Контейнер холодильника для фруктів та овочів розроблений таким чином, щоб зберегти овочі свіжими, не втрачаючи при цьому вологості. Для цього навколо контейнера посилюється циркуляція прохолодного повітря. Зберігайте фрукти та овочі в цьому контейнері.

5.7. Ящик для овочів з контрольованою вологістю (EverFresh+)

* опція

Завдяки функції контролю вологості рівень вологості овочів і фруктів підтримується під контролем і забезпечує більш тривалий період свіжості їжі.

Укладаючи овочі, кладіть важкі і тверді овочі внизу, а легкі і м'які зверху, враховуючи питому вагу овочів.

Якщо залишити їх у поліетиленових пакетах, овочі швидко загниють. У ситуаціях, коли контакт з іншими овочами небажаний, використовуйте пакувальні матеріали, такі як папір, який має певну пористість з гігієнічної точки зору.

Газ етилен, що виділяється з цих фруктів, може призвести до того, що інші овочі та фрукти швидше дозрівають і гниють за короткий період часу.

Щоб зберегти ваші фрукти та овочі в ідеальних умовах вологості, ви можете змінити розташування блокування на корпусі. Якщо зберігаються тільки фрукти та овочі, поставте блокування на фрукти; якщо зберігаються лише овочі, установіть блокування на овочі, якщо зберігаються змішані продукти, установіть блокування на змішане налаштування.

5.8. Режим дезодорування (FreshGuard)

Дезодоруючий модуль швидко видаляє неприємні запахи з холодильника ще до того, як вони проникнуть на поверхні. Завдяки цьому модулю, який розташований на стелі відділення для свіжих продуктів, неприємні запахи розчиняються під час активного проходження повітря над фільтром запахів, потім повітря, очищене фільтром, знову викидається у відділення для продуктів. Таким чином небажані запахи, які можуть виникати під час зберігання продуктів у холодильнику, усуваються ще до того, як вони проникнуть на поверхні.

Це досягається завдяки вбудованому в модуль вентилятору, світлодіоду та фільтру запахів. При щоденному використанні дезодоруючий модуль періодично вмикається автоматично. Щоб підтримувати ефективну роботу, рекомендовано кожні 5 років обслуговувати фільтр у дезодоруючому модулі в авторизованому сервісному центрі.

Застосування холодильника

Завдяки вентилятору, вбудованому в модуль, шум, який ви чуєте під час роботи, є нормальним. Якщо відкрити дверцята відділення для свіжих продуктів, коли модуль активний, вентилятор тимчасово зупиниться та відновиться через деякий час, коли дверцята знову закриються. У разі відключення електроенергії дезодоруючий модуль продовжить працювати з того місця, де зупинився, протягом повного періоду роботи після відновлення живлення. Рекомендується зберігати ароматичні продукти (наприклад, сир, оливки та делікатеси) в упаковці та герметично закрити, щоб уникнути неприємних запахів, які можуть виникнути при змішуванні запахів різних продуктів. Крім того, рекомендується швидко діставати зіпсовану їжу з холодильника, щоб запобігти псуванню іншої їжі та уникнути неприємних запахів.

5.9. Заморожування свіжих продуктів

- За 8 годин до заморожування свіжих продуктів активуйте функцію швидкого заморожування.
- Щоб зберегти якість продуктів, продукти, що знаходяться в морозильній камері, необхідно заморозити якомога швидше, для цього використовуйте швидке заморожування.
- Заморожування свіжих продуктів подовжить термін їх зберігання в морозильній камері.
- Împachetați alimentele în pachete etanșe și sigilate ermetic.
- Пакуйте їжу в герметичні пакети та щільно закривайте. Переконайтеся, що їжа загорнута, перш ніж покласти її в морозильну камеру. Замість традиційного пакувального паперу використовуйте пакети для заморозки, фольгу та вологостійкий папір, поліетиленові пакети чи подібні пакувальні матеріали.

Лід в автоматичному морозильному відділенні.
--

- Перед заморожуванням позначте кожну упаковку з продуктами, написавши дату на упаковці. Це дозволить вам визначати свіжість кожної упаковки кожного разу, коли відкривається морозильна камера.

Тримайте попередні продукти попереду, щоб переконатися, що вони будуть використані першими.

- Не беріть велику кількість їжі відразу.

Застосування холодильника

Налаштування температури морозильної камери	Налаштування температури холодильної камери	Пояснення
-18°C	4°C	Це звичайне рекомендоване налаштування.
-20,-22 або -24°C	4°C	Рекомендуємо ці налаштування для температури навколишнього середовища вище 30°C.
Швидке заморожування	4°C	Використовуйте, коли ви хочете заморозити продукти за короткий час. Коли процес закінчиться, прилад відновить своє
-18°C або нижче	2°C	Використовуйте ці параметри, якщо ви вважаєте, що холодильне відділення недостатньо холодне через температуру навколишнього середовища або часте відкривання дверцят.

5.10. Розміщення продуктів харчування

Температура у відсіку повинна бути не менше -18 °C.

1. Помістіть продукти в морозильну камеру якнайшвидше, щоб уникнути розморожування.
2. Переконайтесь, що упаковка продуктів не пошкоджена.

5.11. Деталі морозильної камери

Згідно зі стандартом IEC 62552, морозильна камера повинна заморожувати 4,5 кг їжі при температурі -18 °C або нижче протягом 24 годин на кожні 100 літрів об'єму морозильної камери. Харчові продукти можна зберігати протягом тривалого періоду часу лише при температурі -18°C або нижче.

Ви можете зберігати їжу свіжою протягом місяців (у морозильній камері при 18°C або нижче). Відваріть овочі та відфільтруйте воду, щоб продовжити термін зберігання в замороженому вигляді. Помістіть продукти в

герметичні контейнери після фільтрації та помістіть їх у морозильну камеру. Банани, помідори, салат, селера, варені яйця, картопля та інші подібні продукти не можна заморожувати. Якщо ця їжа згниє, це негативно вплине лише на харчові цінності та харчові якості.

5.12. Рекомендації щодо відділення для свіжих продуктів.

Полиці морозильної камери	Різні заморожені продукти, такі як м'ясо, риба, морозиво, овочі тощо.
Полиці холодильної камери	Їжа в сковорідках, каструлях, на закритих тарілках, в закритих контейнерах
Полиці, двері, холодильна камера	Дрібнорозфасована їжа чи напої
Ящик для овочів	Овочі та фрукти
Відсік для свіжих продуктів	Делікатеси (сніданок, м'ясні продукти, спожиті за короткий час)

5.13. AeroFlow

Це система розподілу повітря, яка забезпечує рівномірний розподіл температури. Завдяки циркуляції повітря у відділенні для зберігання свіжих продуктів забезпечується рівномірний розподіл температури і підтримується низький рівень коливань температури.

Завдяки відсутності прямого обдування продуктів повітрям зменшується втрата вологи.

Завдяки цьому забезпечується свіжість продуктів, які зберігаються у відділенні для свіжих продуктів холодильника. В результаті продукти зберігаються за більш стабільних температур і зменшується їх контакт із повітрям.

Це запобігає висиханню й зморщуванню харчових продуктів через втрату вологи, а також забезпечується їх свіжість протягом тривалого часу.

6 Догляд та очищення

Спочатку прочитайте розділ «Інструкції з техніки безпеки»!

Рекомендуємо відключити прилад перед очищенням.

На пристроях, які не містять льоду, на задній стінці охолоджувального відділення утворюються краплі води, які можуть замерзнути, утворюючи шар льоду товщиною в палець.

Очищайте зовнішні поверхні приладу лише злегка вологою серветкою з мікрофібри. Губки та інші засоби для чищення можуть подряпати поверхню.

Використовуйте теплу воду для очищення внутрішньої частини, а потім протріть сухою тканиною.

Протріть внутрішню частину тканиною, змоченою в розчині однієї чайної ложки бікарбонату натрію, розчиненого в 1 літрі води, потім протріть сухою тканиною.

Слідкуйте за тим, щоб вода не потрапила в корпус лампи та інші електричні компоненти.

Якщо холодильник не використовувався протягом тривалого часу, вимкніть його з розетки та вийміть усі продукти, залишивши дверцята прочиненими.

Періодично перевіряйте ущільнювачі дверцят, щоб вони не забруднилися їжею.

Щоб зняти дверні кронштейни, вийміть весь вміст, а потім просто штовхніть дверний кронштейн від основи.

Хлор викликає корозію таких металевих поверхонь.

Не використовуйте гострі, абразивні інструменти, мило, побутові чистячі засоби, миючі засоби, керосин, мазут, лак тощо щоб запобігти видаленню та деформації відбитків пальців на пластиковій частині. Для очищення використовуйте теплу воду та м'яку тканину, а потім протріть.

Захист пластикових поверхонь

Не кладіть у холодильник олію або їжу, приготовану на олії, у ємностях без кришки, оскільки вони можуть пошкодити пластикові поверхні холодильника. Якщо масло потрапило на пластикові поверхні, негайно очистіть і промийте їх теплою водою.

7 Рекомендовані способи вирішення проблем

Перегляньте цей список, перш ніж звертатися в службу підтримки клієнтів. Це може заощадити ваш час і гроші. Список містить більш поширені проблеми, які не спричинені дефектами виготовлення чи матеріалів. Не всі описані тут функції доступні для кожної моделі.

Якщо холодильник не працює.

- Штепсель живлення вставлено неправильно >>> Вставте штепсель в розетку до упору.
- Перегорів відповідний домашній запобіжник >>> Перевірте запобіжник.

Конденсат на бічних стінках зони охолодження (Multizone, контроль охолодження та FlexiZone).

- Двері часто відкривалися. >>> Уникайте частого відкривання дверцят холодильника.
- Занадто висока вологість у приміщенні. >>> Не ставте холодильник у місцях з підвищеною вологістю.
- Продукти з високим вмістом рідини зберігають у відкритих контейнерах. >>> Не зберігайте продукти з високим вмістом рідини у відкритих контейнерах.
- Дверцята холодильника відкриті. >>> Закрийте дверцята холодильника.
- Термостат встановлено на дуже низьку температуру. >>> Відрегулюйте термостат відповідно.

Якщо компресор не працює.

- Схема захисту зупиняє компресор у разі короткочасних перебоїв у електроживленні, а також якщо прилад вмикається та вимикається надто часто та швидко, оскільки тиск холодоагенту має бути вирівняним протягом деякого часу. Холодильник знову почне працювати приблизно через шість хвилин. Будь ласка, зв'яжіться зі службою обслуговування клієнтів, якщо ваш холодильник не

почне працювати після цього часу. Холодильник знову почне працювати приблизно через шість хвилин. Будь ласка, зв'яжіться зі службою обслуговування клієнтів, якщо ваш холодильник не почне працювати після цього часу.

- Холодильник розморожується. >>> Це цілком нормально для холодильника з повністю автоматичним розморожуванням. Час від часу прилад розморожується.
- Штепсель не підключено. >>> Перевірте, чи правильно вставлено штепсель.
- Неправильно встановлено температуру. >>> Виберіть відповідну температуру.
- Електропостачання перервано. >>> Як тільки електропостачання буде відновлено, холодильник знову почне працювати.

Під час роботи холодильника рівень робочого шуму збільшується.

- Продуктивність охолоджувального приладу може змінюватися залежно від температури навколишнього середовища. Це цілком нормально і не є несправністю.

Холодильник працює дуже інтенсивно або дуже довго.

- Ваш новий приладу може бути трохи ширшим за свого попередника. Великі холодильники часто працюють трохи довше.
- Температура навколишнього середовища може бути дуже високою. >>> При високій температурі навколишнього середовища прилад працює трохи довше.
- Можливо, холодильник нещодавно ввімкнули або наповнили продуктами. >>> Якщо холодильник нещодавно ввімкнули або наповнили продуктами, знадобиться деякий час, щоб досягти встановленої температури. Це нормально.

Рекомендовані способи вирішення проблем

- Незадовго до цього в холодильнику помістили велику кількість теплої їжі. >>> Не ставте в холодильник теплу або навіть гарячу їжу.
- Двері часто відкривалися або не зачинялися належним чином протягом тривалого часу. >>> Холодильнику доводиться працювати довше, тому що всередину проникло тепле повітря. Уникайте частого відкривання дверей.
- Двері холодильника або морозильника не закриті належним чином. >>> Переконайтеся, що двері закрито належним чином.
- В холодильнику встановлено занадто низьку температуру. >>> Встановіть вищу температуру в холодильнику. Потім дочекайтеся досягнення бажаної температури.
- Ущільнювачі дверей холодильника або морозильника забруднені, зношені, пошкоджені або не підходять належним чином. >>> Очистіть або замініть ущільнювачі. Пошкоджені або несправні ущільнення означають, що холодильнику доводиться працювати більше, щоб підтримувати температуру.

Якщо температура в морозильній камері дуже низька, а в холодильнику нормальна.

- Температуру морозильника встановлено на дуже низький рівень >>> Встановіть температуру морозильника, через деякий час перевірте температуру.

Температура в холодильній камері дуже низька, тоді як температура в морозильній камері нормальна.

- Встановлено занадто низьку температуру охолодження. >>> Встановіть температуру холодильного відділення вище, через деякий час перевірте температуру.

Продукти, що зберігаються в холодильній камері, замерзають.

- Встановлено занадто низьку температуру охолодження. >>> Виберіть вищу температуру в

холодильній камері, через деякий час перевірте температуру.

Температура в холодильнику або морозильній камері дуже висока.

- Встановлено занадто високу температуру охолодження. >>> Температура в холодильній камері впливає на температуру в морозильній камері. Змініть температуру в холодильній або морозильній камері та зачекайте, поки відповідні камери досягнуть відповідної температури.
- Двері часто відкривалися або не зачинялися належним чином протягом тривалого часу. >>> Уникайте частого відкривання дверей.
- Двері відкриті. >>> Закрийте двері повністю.
- Можливо, холодильник нещодавно ввімкнули або наповнили продуктами. >>> Це нормально. Якщо холодильник нещодавно використовувався або був наповнений продуктами, знадобиться деякий час, щоб досягти встановленої температури.
- Незадовго до цього в холодильник помістили велику кількість теплої їжі. >>> Не ставте в холодильник теплу або навіть гарячу їжу.

Вібрації або шуми під час роботи.

- Підлога недостатньо горизонтальна або стійка. >>> Якщо холодильник хитається при легких рухах, врівноважте його за допомогою ніжок. Також переконайтеся, що підлога рівна і може легко витримати вагу холодильника.
- Предмети, розміщені на холодильнику, можуть створювати шум. >>> Дістаньте продукти з холодильника.

Чутні шуми, схожі на течію або розбризкування рідини.

- З технічних причин всередині приладу переміщуються рідини та газу. Це цілком нормально і не є несправністю.

З холодильника лунає свист.

- Для рівномірного охолодження використовуються вентилятори. Це цілком нормально і не є несправністю.

Рекомендовані способи вирішення проблем

Конденсат всередині холодильника.

- У спекотну та вологу погоду утворення льоду та конденсація відбуваються частіше. Це цілком нормально і не є несправністю.
- Двері часто відкривалися або не зачинялися належним чином протягом тривалого часу. >>> Уникайте частого відкривання дверей. Закрийте відкриті двері.
- Двері відкриті. >>> Закрийте двері повністю.

Волога зовні холодильника або на дверях.

- Може бути підвищена вологість; це абсолютно нормально, залежить від погоди. Конденсат зникає, як тільки вологість знижується.

Неприємний запах у холодильнику.

- Холодильник не чистився регулярно. >>> Регулярно очищуйте внутрішню частину холодильника губкою, змоченою теплою або газованою водою.
- Певні контейнери або пакувальні матеріали викликають запах. >>> Використовуйте інший контейнер або інший пакувальний матеріал.
- Їжа була поміщена в холодильник у відкритих контейнерах. >>> Зберігайте їжу в закритих контейнерах. Мікроорганізми, які вилітають із незакритих контейнерів, можуть спричинити неприємні запахи.
- Виймайте з холодильника прострочені та зіпсовані продукти.

Двері не зачиняються.

- Пакети з продуктами перешкоджають повному зачиненню дверцят. >>> Зніміть упаковку, що блокує дверцята.
- Холодильник не зовсім рівно стоїть на підлозі. >>> Вирівняйте холодильник за допомогою ніжок.
- Підлога недостатньо горизонтальна або стійка. >>> Переконайтеся, що підлога горизонтальна і може легко витримати вагу.

Відсік для овочів заблокований.

- Продукти можуть торкатися верхньої частини ящика. >>> Переставте продукти в ящику.

Поверхні виробу мають високі температури.

- Ділянки між двома дверцятами, з боків і на задній частині гриля можуть сильно нагріватися під час роботи. Це цілком нормально і не свідчить про несправність.

DISCLAIMER / ПОПЕРЕДЖЕННЯ

Кінцевий користувач може розумно усунути деякі (прості) помилки, не спричиняючи проблем з безпекою або небезпечного використання, за умови, що вони виконуються в межах і відповідно до наступних інструкцій (див. розділ «Самостійний ремонт»).

Якщо інше не дозволено в розділі «Самостійний ремонт» наведений нижче, ремонт виконується професійними техніками з ремонту, зареєстрованими для вирішення питань безпеки, яких слід уникати. Зареєстрований професійний майстер є професійним техніком, якому виробник надав доступ до інструкцій і списку запасних частин для цього приладу відповідно до методів, описаних у правових актах, що відповідають Директиві 2009/125/ЄС.

Однак лише постачальник послуг (тобто авторизований професійний майстер з ремонту), з яким ви можете зв'язатися за номером телефону, вказаним у посібнику користувача/гарантійному талоні, або через свого авторизованого дилера, може надати послугу відповідно до умов гарантії. Зверніть увагу, що ремонт, виконаний професійними техніками (не авторизованими компанією Веко), призведе до втрати гарантії.

Самостійний ремонт

Самостійний ремонт може бути виконаний кінцевим споживачем на наступних запчастинах: прокладки, фільтри, дверні петлі, корзини, пропелери, пластикова фурнітура тощо (оновлений список також буде доступний на support.beko.com з 1 березня 2021 р.).

Щоб забезпечити безпеку приладу та зменшити ризик отримання серйозної травми, згаданий процес самостійного ремонту слід виконувати відповідно до інструкцій у посібника користувача щодо самостійного ремонту, доступному на support.beko.com. Для власної безпеки вийміть штепсель з розетки перед тим, як виконувати самостійний ремонт. Ремонт і

спроба ремонту кінцевим користувачем деталей, не включених до цього списку, є та/або інструкції.

Недотримання посібника користувача для самостійного ремонту або тих, які доступні на support.beko.com, може призвести до проблем із безпекою не Веко та призвести до втрати гарантії на прилад.

Тому наполегливо рекомендується, щоб кінцеві користувачі не намагалися виконати ремонт запасних частин, який не входить до списку, і в таких випадках звертатися до авторизованого професійного майстра з ремонту або зареєстрованого професійного техника з ремонту. Інакше такі спроби кінцевих користувачів можуть створити проблеми з безпекою та пошкодити прилад, що може призвести до пожежі, затоплення, ураження електричним струмом і серйозних травм. Наприклад, але не обмежуючись цим, слід доручати уповноваженим професійним технікам з ремонту або зареєстрованим професійним технікам з ремонту: компресор, контур холодоагенту, материнська плата, плата інвертора, панель дисплея тощо.

Виробник/продавець не несе відповідальності в будь-якому випадку, якщо кінцеві користувачі не дотримуються вищезазначених положень.

Наявність запчастин до придбаного Вами холодильника 10 років.

Протягом цього часу в наявності є оригінальні запчастини, щоб холодильник працював належним чином.

Мінімальний термін гарантії на холодильник, який ви придбали, становить 24 місяці.

Цей прилад оснащено джерелом світла класу енергоспоживання «G».

Лише професійні технічні спеціалісти мають право замінювати джерело світла цього приладу.



ΕΥΧΑΡΙΣΤΟΥΜΕ ΠΟΥ ΕΠΙΛΕΞΑΤΕ ΕΝΑ ΠΡΟΪΟΝ WHIRLPOOL
Για να επωφεληθείτε από την πλήρη υποστήριξη, δηλώστε τη συσκευή σας στη διεύθυνση www.register10.eu



ΠΑΡΑΚΑΛΩ ΣΑΡΩΣΤΕ ΤΟΝ ΚΩΔΙΚΟ QR ΣΤΗ ΣΥΣΚΕΥΗ ΣΑΣ ΓΙΑ ΠΕΡΙΣΣΟΤΕΡΕΣ ΠΛΗΡΟΦΟΡΙΕΣ

Αγαπητέ πελάτη,



Παρακαλούμε να διαβάσετε αυτό το εγχειρίδιο πριν χρησιμοποιήσετε το προϊόν.

Σας ευχαριστούμε που επιλέξατε αυτό το προϊόν. Θα θέλαμε να επιτύχετε τη βέλτιστη απόδοση αυτού του προϊόντος υψηλής ποιότητας που έχει κατασκευαστεί με τεχνολογία αιχμής. Για να το κάνετε αυτό, διαβάστε προσεκτικά το παρόν εγχειρίδιο και οποιαδήποτε άλλη τεκμηρίωση παρέχεται πριν χρησιμοποιήσετε το προϊόν, και φυλάξτε το ως αναφορά. Λάβετε υπόψη όλες τις πληροφορίες και τις προειδοποιήσεις στο εγχειρίδιο χρήσης. Κατ' αυτόν τον τρόπο, θα προστατεύσετε τον εαυτό σας και το προϊόν σας από τους κινδύνους που μπορεί να προκύψουν.

Φυλάξτε το εγχειρίδιο χρήσης. Συμπεριλάβετε αυτόν τον οδηγό με τη μονάδα αν την παραδώσετε σε κάποιον άλλο.

Επισκεφτείτε τις ακόλουθες ιστοσελίδες docs.whirlpool.eu & part-selfservice.europeanappliances.com

ΠΛΗΡΟΦΟΡΙΕΣ

	ENERG 	
SUPPLIER'S NAME	MODEL IDENTIFIER	(*)
A	A	

Η πρόσβαση στις πληροφορίες για το μοντέλο όπως είναι αποθηκευμένες στη βάση δεδομένων για τα προϊόντα είναι εφικτή με την είσοδο στον παρακάτω ιστότοπο και την αναζήτηση για το αναγνωριστικό του μοντέλου (*) της συσκευής σας που αναφέρεται στην ετικέτα ενεργειακής σήμανσης.

<https://eprel.ec.europa.eu/>

<u>1 Περιβαλλοντικές οδηγίες</u>	<u>3</u>	5.6. Περιοχή Ψυχρής φύλαξης Γα-λακτοκομικών Προϊόντων	13
<u>2 Το ψυγείο σας</u>	<u>4</u>	5.7. Μονάδα απορρόφησης οσμών (FreshGuard)	14
<u>3 Εγκατάσταση</u>	<u>5</u>	5.8. Συρτάρι ελεγχόμενης υγρασίας λαχανικών (EverFresh+)	14
3.1. Κατάλληλη θέση εγκατάστασης	5	5.9. Κατάψυξη νωπών τροφίμων	15
3.2. Ρύθμιση των ποδιών	6	5.10. Συστάσεις για την αποθήκευση κατεψυγμένων τροφίμων	16
3.3. Ηλεκτρική σύνδεση	6	5.11. Λεπτομέρειες βαθιάς κατάψυξης	17
<u>4 Προετοιμασία</u>	<u>7</u>	5.12. Τοποθέτηση των τροφίμων	17
<u>5 Λειτουργία του προϊόντος</u>	<u>8</u>	5.13. AeroFlow	17
5.1 Αποθήκευση στον θάλαμο συντήρησης.....	10	<u>6 Συντήρηση και καθαρισμός</u>	<u>18</u>
5.2. Αντικατάσταση της λάμπας φωτισμού	13	<u>7 Αντιμετώπιση προβλημάτων</u>	<u>19</u>
5.3. Αλλαγή της φ οράς ανοίγματος των πορτών	13		
5.4. Προειδοποίηση ανοικτής πόρτας	13		
5.5. Συρτάρι λαχανικών	13		

1 Περιβαλλοντικές οδηγίες

1.1. Συμμόρφωση με την οδηγία περί αποβλήτων ηλεκτρικού και ηλεκτρονικού εξοπλισμού (ΑΗΗΕ) και τελική διάθεση του προϊόντος:

Το προϊόν αυτό συμμορφώνεται με την οδηγία της Ευρωπαϊκής Ένωσης περί αποβλήτων ηλεκτρικού και ηλεκτρονικού εξοπλισμού (ΑΗΗΕ) (2012/19/ΕΕ). Το προϊόν φέρει σύμβολο ταξινόμησης για απόβλητα ηλεκτρικού και ηλεκτρονικού εξοπλισμού (ΑΗΗΕ).



Αυτό το σύμβολο υποδεικνύει ότι αυτό το προϊόν δεν πρέπει να απορρίπτεται μαζί με άλλα οικιακά απορρίμματα στο τέλος της διάρκειας ζωής του.

Η χρησιμοποιημένη συσκευή πρέπει να επιστραφεί στο επίσημο σημείο συλλογής για την ανακύκλωση ηλεκτρικών και ηλεκτρονικών συσκευών. Για να βρείτε αυτά τα συστήματα συλλογής, παρακαλώ επικοινωνήστε με τις τοπικές αρχές ή τον πωλητή λιανικής από τον οποίον αγοράσατε το προϊόν. Κάθε νοικοκυριό παίζει σημαντικό ρόλο στην ανάκτηση και στην ανακύκλωση των παλιών συσκευών. Η κατάλληλη απόρριψη της χρησιμοποιημένης συσκευής βοηθά στην αποφυγή πιθανών αρνητικών συνεπειών για το περιβάλλον και την ανθρώπινη υγεία.

1.2. Συμμόρφωση με την οδηγία περί περιορισμού χρήσης ορισμένων επικίνδυνων ουσιών (RoHS)

Το προϊόν που έχετε προμηθευτεί συμμορφώνεται με την οδηγία της Ευρωπαϊκής Ένωσης περί περιορισμού χρήσης ορισμένων επικίνδυνων ουσιών (RoHS) (2011/65/ΕΕ). Δεν περιέχει επικίνδυνα και απαγορευμένα υλικά που ορίζονται στην οδηγία.

1.3. Πληροφορίες σχετικά με τη συσκευασία



Τα υλικά συσκευασίας του προϊόντος είναι κατασκευασμένα από ανακυκλώσιμα υλικά σύμφωνα με τους εθνικούς

μας περιβαλλοντικούς κανονισμούς. Μην απορρίπτετε τα υλικά συσκευασίας μαζί με οικιακά ή άλλα απόβλητα. Παραδώστε τα στα σημεία συλλογής υλικών συσκευασίας που έχουν οριστεί από τις τοπικές αρχές.

1.4. Τεχνικές πληροφορίες σχετικά με Bluetooth + Wi-Fi

Ζώνη συχνότητας:	2.4GHz (Λειτουργία Wi-Fi ή bluetooth)
Μέγ. Μεταβίβαση Ισχύος:	100mW (Λειτουργία Wi-Fi ή bluetooth)
Λεπτομέρειες λογισμικού:	Quartz_WiFi.XXX

ΑΠΛΟΥΣΤΕΥΜΕΝΗ ΔΗΛΩΣΗ ΣΥΜΜΟΡΦΩΣΗΣ ΕΕ

Δια του παρόντος, η Arçelik A.S. δηλώνει ότι ο ραδιοεξοπλισμός συμμορφώνεται με την οδηγία 2014/53/ΕΕ.

Το πλήρες κείμενο της δήλωσης συμμόρφωσης ΕΕ διατίθεται στην ακόλουθη διαδικτυακή διεύθυνση: <https://docs.emeaappliance-docs.eu/>

Αυτό το προϊόν συλλέγει και μεταδίδει δεδομένα χρήσης όταν είναι συνδεδεμένο στο διαδίκτυο (π.χ. ρυθμίσεις θερμοκρασίας, διάρκεια χρήσης, κωδικοί σφάλματος) κ.λπ.). Σύμφωνα με τον Νόμο περί Δεδομένων της ΕΕ (Κανονισμός ΕΕ 2023/2854), έχετε το δικαίωμα πρόσβασης και διαχείρισης αυτών των δεδομένων. Για λεπτομέρειες σχετικά με τα δεδομένα που συλλέγονται, τον τρόπο χρήσης τους και τον τρόπο πρόσβασης σε αυτά, επισκεφθείτε τη διεύθυνση:

www.homewhiz.com/eu-data-act-policy

2 Το ψυγείο σας

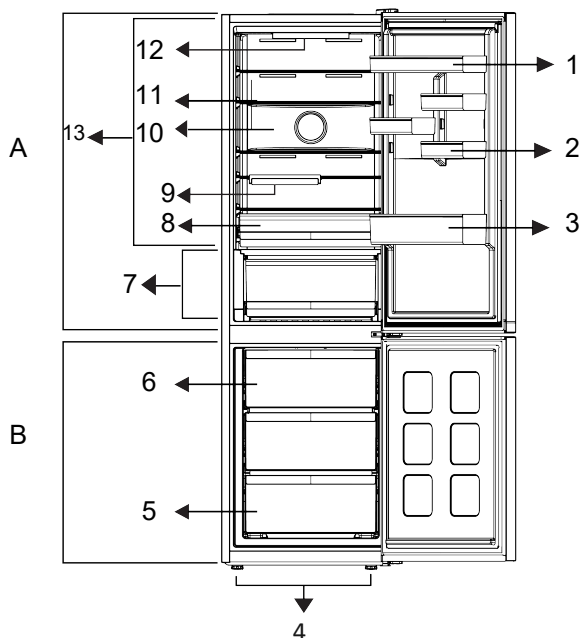

- | | |
|------------------------------|--------------------------------------|
| 1 * ΡΡυθμιζόμενο ράφι πόρτας | 2 * Ράφι αυγών |
| 3 *Ράφι μπουκαλιών | 4 * Ρυθμιζόμενα πόδια |
| 5 * Θάλαμος καταψύκτη | 6 * Δοχείο πάγου |
| 7 * Свежа храна | 8 * Φιοκα за зеленчык |
| 10* Ανεμιστήρας | 9* Αναδιπλούμενο ράφι μπουκαλιών |
| 12 * Λαμπτήρας φωτισμού | 11 * Ρυθμιζόμενο ράφι κυρίως σώματος |
| | 13. Преграда за ладно складирање |

***Προαιρετικός εξοπλισμός:** Οι εικόνες στο παρόν εγχειρίδιο είναι σχηματικές και εν-δέχεται να μην αντιστοιχούν απόλυτα στο συγκεκριμένο προϊόν που έχετε. Αν το προ-ϊόν που έχετε δεν περιλαμβάνει τα σχετικά εξαρτήματα, οι πληροφορίες αφορούν άλλα μοντέλα.

***Ενδέχεται να μην ισχύει για όλα τα μοντέλα**

Οι εικόνες σ' αυτό το εγχειρίδιο οδηγιών είναι σχηματικές και ενδέχεται να μην ανταποκρίνονται ακριβώς στο προϊόν σας. Αν ορισμένα τμήματα δεν περιλαμβάνονται στο προϊόν που έχετε προμηθευτεί, τότε ισχύουν για άλλα μοντέλα.

3 Εγκατάσταση

Διαβάστε πρώτα την ενότητα «Οδηγίες ασφαλείας»!

3.1. Κατάλληλη θέση εγκατάστασης

Επικοινωνήστε με ένα εξουσιοδοτημένο σέρβις για την εγκατάσταση του προϊόντος. Προκειμένου να προετοιμάσετε το προϊόν για χρήση, ανατρέξτε στις πληροφορίες στο εγχειρίδιο χρήσης και βεβαιωθείτε ότι η ηλεκτρική εγκατάσταση και η εγκατάσταση νερού είναι κατάλληλες. Αν όχι, καλέστε αδειούχο ηλεκτρολόγο και τεχνικό για να πραγματοποιήσει τις απαραίτητες εργασίες.

	ΠΡΟΕΙΔΟΠΟΙΗΣΗ: Ο κατασκευαστής δεν αναλαμβάνει καμία ευθύνη για όσες ζημιές προκύψουν από διαδικασίες που πραγματοποιούνται από μη εξουσιοδοτημένα άτομα.
	ΠΡΟΕΙΔΟΠΟΙΗΣΗ: Το προϊόν δεν πρέπει να είναι συνδεδεμένο στην πρίζα κατά την εγκατάσταση. Διαφορετικά υπάρχει κίνδυνος θανάτου ή σοβαρού τραυματισμού!
	ΠΡΟΕΙΔΟΠΟΙΗΣΗ: Αν το διάκενο της πόρτας του δωματίου όπου θα τοποθετηθεί το προϊόν είναι τόσο στενό που εμποδίζει τη διέλευση του προϊόντος, αφαιρέστε την πόρτα του δωματίου και περάστε το προϊόν μέσα από αυτή στρέφοντάς το στο πλάι. Αν αυτό δεν επιτύχει, επικοινωνήστε με το εξουσιοδοτημένο σέρβις.

- Το προϊόν δεν πρέπει να εκτίθεται σε άμεση ηλιακή ακτινοβολία ή να παραμένει σε θέσεις με υγρασία.
 - Πρέπει να υπάρχει επαρκής κυκλοφορία αέρα γύρω από το ψυγείο σας ώστε να επιτυγχάνεται αποδοτική λειτουργία. Αν το προϊόν πρέπει να τοποθετηθεί σε εσοχή στον τοίχο, θα πρέπει να υπάρχει ελάχιστη απόσταση 5 εκατοστά από το ταβάνι και τους πλευρικούς τοίχους.
 - Αφήστε τουλάχιστον 5 εκατοστά απόσταση για την κυκλοφορία του αέρα μεταξύ της πίσω πλευράς του προϊόντος σας και του τοίχου προκειμένου να αποφύγετε συμπυκνώσεις υδρατμών στην πίσω πλευρά του προϊόντος.
 - Το προϊόν σας απαιτεί επαρκή κυκλοφορία αέρα για αποτελεσματική λειτουργία. Αν το προϊόν τοποθετηθεί σε εσοχή, θυμηθείτε να αφήσετε τουλάχιστον 5 εκατοστά απόσταση μεταξύ του προϊόντος και του ταβανιού, του πίσω τοίχου και των πλευρικών τοιχωμάτων.
 - Αν το προϊόν τοποθετηθεί σε εσοχή, θυμηθείτε να αφήσετε τουλάχιστον 5 εκατοστά απόσταση μεταξύ του προϊόντος και του ταβανιού, του πίσω τοίχου και των πλευρικών τοιχωμάτων. Ελέγξτε αν το προστατευτικό εξάρτημα για διάκενο πίσω τοίχου είναι στη θέση του (αν παρέχεται με το προϊόν). Αν το εξάρτημα δεν είναι διαθέσιμο ή αν έχει χαθεί ή έχει πέσει, τοποθετήστε το προϊόν έτσι ώστε να υπάρχει απόσταση τουλάχιστον 5 εκατοστών μεταξύ της πίσω επιφάνειας του προϊόντος και του τοίχου του δωματίου. Το διάκενο στο πίσω μέρος είναι σημαντικό για την αποτελεσματική λειτουργία του προϊόντος.
- Τοποθετήστε το προϊόν πάνω σε δάπεδο με επίπεδη επιφάνεια για να μην ταλαντεύεται.
 - Εγκαταστήστε το προϊόν σε απόσταση τουλάχιστον 30 εκ. από πηγές θερμότητας όπως εστίες μαγειρέματος, σώματα κεντρικής θέρμανσης και σόμπες και τουλάχιστον 5 εκατοστά μακριά από ηλεκτρικούς φούρνους.

Εγκατάσταση

3.2. Ρύθμιση των ποδιών

Αν το προϊόν δεν είναι ισορροπημένο μετά την εγκατάσταση, προσαρμόστε τα πόδια στο μπροστινό μέρος περιστρέφοντάς τα προς τα δεξιά ή προς τα αριστερά.

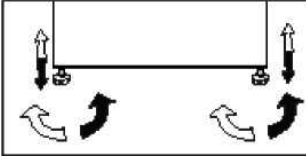

3.3. Ηλεκτρική σύνδεση

ΠΡΟΕΙΔΟΠΟΙΗΣΗ:

Μην πραγματοποιείτε συνδέσεις μέσω καλωδίων επέκτασης ή πολύπριζων.

ΠΡΟΕΙΔΟΠΟΙΗΣΗ:

Αν ένα καλώδιο ρεύματος έχει υποστεί ζημιά, πρέπει να αντικατασταθεί από εξουσιοδοτημένο αντιπρόσωπο σέρβις.

Αν πρέπει να εγκατασταθούν δύο ψυγεία το ένα δίπλα στο άλλο, θα πρέπει να υπάρχει μεταξύ τους απόσταση τουλάχιστον 4 εκατοστών.

- Η εταιρεία μας δεν θα είναι υπεύθυνη για οποιεσδήποτε ζημιές προκύψουν σε περίπτωση χρήσης του προϊόντος χωρίς γείωση και ηλεκτρική σύνδεση σύμφωνα με τους εθνικούς κανονισμούς.
- Το βύσμα του καλωδίου τροφοδοσίας πρέπει να είναι εύκολα προσβάσιμο μετά την εγκατάσταση.
- Μην προεκτείνετε καλώδια ή πολλαπλά ασύρματα στόμια εξόδου μεταξύ του προϊόντος σας και της πρίζας στον τοίχο.

Προειδοποίηση ζεστής επιφάνειας!

Τα πλαϊνά τοιχώματα του προϊόντος σας είναι εξοπλισμένα με σωλήνες ψυκτικού μέσου για τη βελτίωση του συστήματος ψύξης. Το ψυκτικό μέσο με υψηλές θερμοκρασίες μπορεί να ρέει μέσα από αυτές τις περιοχές, με αποτέλεσμα να δημιουργούνται ζεστές επιφάνειες στα πλαϊνά τοιχώματα. Αυτό είναι κάτι φυσιολογικό και δεν χρειάζεται κάποια συντήρηση. Να είστε προσεκτικοί όταν αγγίζετε αυτές τις περιοχές.

4 Προετοιμασία

Διαβάστε πρώτα την ενότητα «Οδηγίες ασφαλείας»!

- Για ανεξάρτητη συσκευή: «αυτή η συσκευή ψύξης δεν προορίζεται για χρήση ως εντοιχισμένη συσκευή».
- Το ψυγείο σας θα πρέπει να εγκατασταθεί σε απόσταση τουλάχιστον 30 εκατοστών από πηγές θερμότητας όπως εστίες μαγειρέματος, φούρνους, σώματα κεντρικής θέρμανσης και σόμπες και τουλάχιστον 5 εκατοστών μακριά από ηλεκτρικούς φούρνους και δεν θα πρέπει να τοποθετείται σε μέρη όπου δέχεται απευθείας ηλιακή ακτινοβολία.
- Η θερμοκρασία περιβάλλοντος του δωματίου που τοποθετείτε το ψυγείο σας πρέπει να είναι τουλάχιστον +5°C. Η λειτουργία του ψυγείου σας σε πιο κρύες συνθήκες δεν συνιστάται από την άποψη της απόδοσής του.
- Παρακαλούμε να φροντίζετε να διατηρείτε το εσωτερικό του ψυγείου σας σχολαστικά καθαρό.
- Αν πρέπει να εγκατασταθούν δύο ψυγεία το ένα δίπλα στο άλλο, θα πρέπει να υπάρχει μεταξύ τους απόσταση τουλάχιστον 2 εκατοστών.
- Όταν θέσετε το ψυγείο σε λειτουργία για πρώτη φορά, παρακαλούμε τηρείτε τις ακόλουθες οδηγίες κατά τις αρχικές έξι ώρες.
- Η πόρτα δεν θα πρέπει να ανοίγει συχνά.
- Το ψυγείο θα πρέπει να λειτουργήσει κενό, χωρίς τρόφιμα στο εσωτερικό του.
- Μην αποσυνδέσετε το ψυγείο σας από το ρεύμα. Αν συμβεί μια ανεξέλεγκτη διακοπή ρεύματος, δείτε τις προειδοποιήσεις στην ενότητα «Συνιστώμενες λύσεις για προβλήματα».
- Η αρχική συσκευασία και τα αφρώδη υλικά θα πρέπει να φυλαχτούν για μελλοντικές μεταφορές ή μετακόμιση.
- Πρέπει να χρησιμοποιείτε πάντα τα καλάθια / συρτάρια που παρέχονται με το διαμέρισμα έντονης ψύξης, για χαμηλή κατανάλωση ενέργειας και καλύτερες συνθήκες φύλαξης των τροφίμων.
- Η επαφή τροφίμων με τον αισθητήρα θερμοκρασίας στο θάλαμο κατάψυξης μπορεί να αυξήσει την κατανάλωση ενέργειας της συσκευής. Επομένως πρέπει να αποφεύγετε κάθε επαφή τροφίμων με τον αισθητήρα (τους αισθητήρες).
- Σε ορισμένα μοντέλα, ο πίνακας οργάνων απενεργοποιείται αυτόματα 1 λεπτό μετά το κλείσιμο της πόρτας. Ενεργοποιείται ξανά όταν ανοίγει η πόρτα ή πατιέται οποιοδήποτε πλήκτρο.
- Λόγω της αλλαγής θερμοκρασίας ως αποτέλεσμα του ανοίγματος / κλεισίματος της πόρτας του προϊόντος κατά τη λειτουργία, η συμπύκνωση στα ράφια της πόρτας / του θαλάμου και στα γυάλινα δοχεία είναι φυσιολογική.
- Επειδή όταν δεν ανοίγονται οι πόρτες της συσκευής δεν θα εισέρχεται απευθείας ζεστός και υγρός αέρας, η συσκευή θα βελτιστοποιεί τη λειτουργία της σε συνθήκες επαρκείς για την προστασία των τροφίμων σας. Λειτουργίες και επί μέρους μονάδες όπως συμπιεστής, ανεμιστήρας, θερμαντήρας, απόψυξη, φωτισμός, οθόνη, κ.λπ., θα λειτουργούν σύμφωνα με τις απαιτήσεις, ώστε να καταναλώνεται η ελάχιστη ενέργεια υπό τις δεδομένες συνθήκες.
- Σε περίπτωση που υπάρχουν πολλές επιλογές, τα γυάλινα ράφια πρέπει να τοποθετούνται έτσι ώστε οι έξοδοι αέρα στο πίσω τοίχωμα να μην είναι φραγμένες. Κατά προτίμηση, οι έξοδοι αέρα πρέπει να παραμένουν κάτω από το γυάλινο ράφι. Αυτός ο συνδυασμός μπορεί να βοηθήσει στη βελτίωση της διανομής του αέρα και της ενεργειακής απόδοσης.

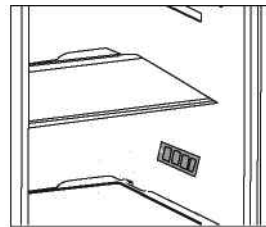

5 Λειτουργία του προϊόντος

Πίνακας ελέγχου του προϊόντος

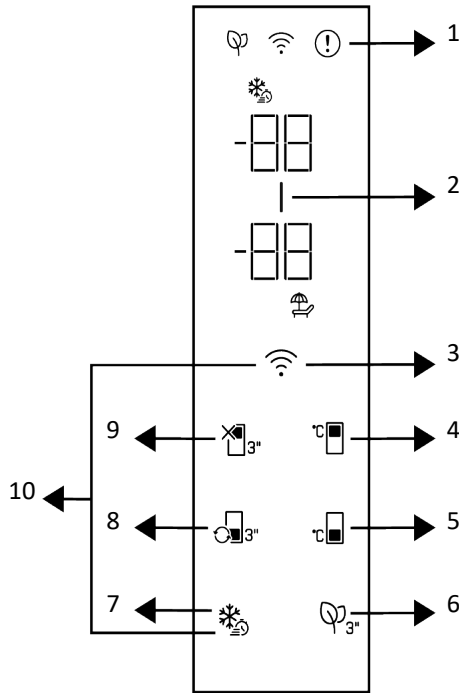

1 * Ένδειξη κατάστασης σφάλματος

3 * Πλήκτρο ασύρματης σύνδεσης

5 * Πλήκτρο ρύθμισης θερμοκρασίας

θαλάμου Καταψύκτη

7 * Πλήκτρο Ταχείας Κατάψυξης

9 * Λειτουργία Απενεργοποίησης θαλάμου Συντήρησης (λειτουργία Δια-κοπών)

2 * Ένδειξη εξοικονόμησης ενέργειας (οθόνη ανενεργή)

4 * Πλήκτρο ρύθμισης θερμοκρασίας θαλάμου Συντήρησης

6 * Πλήκτρο μονάδας καταπολέμησης οσμών

8 * Πλήκτρο μετατροπής θαλάμου

10 * Πλήκτρο επαναφοράς ρυθμίσεων ασύρματης σύνδεσης

Διαβάστε πρώτα την ενότητα "Οδηγίες Ασφαλείας".

Οι ηχητικές και οπτικές λειτουργίες του πίνακα ενδείξεων θα σας βοηθήσουν στη χρήση του ψυγείου.

***Προαιρετικός εξοπλισμός:** Οι εμφανιζόμενες λειτουργίες είναι προαιρετικές, ενδέχεται να υπάρχουν διαφορές σε σχήμα και θέση στις λειτουργίες που υπάρχουν στον πίνακα ενδείξεων της συσκευής σας.

Λειτουργία του προϊόντος

1. Ένδειξη κατάστασης σφάλματος

Αυτή η ένδειξη θα είναι ενεργή αν το ψυγείο σας δεν μπορεί να παρέχει επαρκή ψύξη ή σε περίπτωση τυχόν σφάλματος αισθητή-ρα. Θα υπάρχει το σύμβολο "E" στην ένδει-ξη θερμοκρασίας θαλάμου καταψύκτη και αριθμοί όπως 1,2,3... στην ένδειξη θερμοκρασίας θαλάμου συντήρησης. Αυτοί οι αριθμοί στην ένδειξη παρέχουν στους εξουσιοδοτημένους τεχνικούς σέρβις πληροφορίες σχετικά με το σφάλμα που έχει προκύ-ψει. Ένα θαυμαστικό μπορεί να εμφανιστεί αν τοποθετήσετε θερμά τρόφιμα μέσα στον θάλαμο καταψύκτη ή αν αφήσετε την πόρτα ανοιχτή για μεγάλο χρονικό διάστημα. Δεν πρόκειται για σφάλμα, η προειδοποίηση θα πάψει να εμφανίζεται όταν τα τρόφιμα ψυχθούν ή αν πατήσετε οποιοδήποτε πλή-κτρο.

2. Ένδειξη εξοικονόμησης ενέργειας (οθόνη ανενεργή)

Η λειτουργία εξοικονόμησης ενέργειας ενεργοποιείται αυτόματα και το σύμβολο εξοικονόμησης ενέργειας ανάβει όταν η πόρτα του προϊόντος δεν ανοίξει ή κλείσει για ορισμένο χρονικό διάστημα. Όταν είναι ενεργή η λειτουργία εξοικονόμησης ενέρ-γειας, θα είναι σβηστά όλα τα σύμβολα στην οθόνη, εκτός από το σύμβολο εξοικο-νόμησης ενέργειας. Όταν είναι ενεργή η λει-τουργία εξοικονόμησης ενέργειας, αν πατή-σετε κάποιο πλήκτρο ή ανοίξετε την πόρτα, η λειτουργία εξοικονόμησης ενέργειας θα απενεργοποιηθεί, και τα σύμβολα στην οθόνη θα επιστρέψουν στην φυσιολογική τους κατάσταση. Η λειτουργία εξοικονόμη-σης ενέργειας έχει οριστεί ως ενεργή από το εργοστάσιο και δεν μπορεί να ακυρωθεί.

3. Πλήκτρο ασύρματης σύνδεσης

Αυτό το πλήκτρο χρησιμοποιείται για ασύρματη σύνδεση στη συσκευή σας μέσω της εφαρμογής κινητών HomeWhiz. Αν το πλή-κτρο πατηθεί παρατεταμένα (3 δευτερόλε-πτα), το σύμβολο ασύρματης σύνδεση στην οθόνη/ένδειξη θα αναβοσβήνει (σε διαστή-ματα 0,5 δευτερολέπτων). Με αυτό τον τρόπο γίνεται η αρχική σύνδεση του προϊ-όντος με το οικιακό δίκτυο. Αφότου επιτευ-χθεί η ασύρματη σύνδεση με το προϊόν, το

σύμβολο ασύρματης σύνδεσης είναι μόνιμα αναμμένο. Αφού ολοκληρωθεί η πρώτη ρύθμιση, μπορείτε να ενεργοποιείτε/ απε-νεργοποιείτε τη σύνδεση πατώντας αυτό το πλήκτρο. Το σύμβολο ασύρματης σύνδε-σης θα αναβοσβήνει γρήγορα (σε διαστή-ματα 0,2 δευτερολέπτων) μέχρι να δη-μιουργηθεί η σύνδεση. Όταν η σύνδεση γί-νει ενεργή, το σύμβολο ασύρματης σύνδε-σης αναβοσβήνει συνεχώς. Αν δεν μπορεί να επιτευχθεί σύνδεση για μεγάλο χρονικό διάστημα, ελέγξτε τις ρυθμίσεις σύνδεσής σας και ανατρέξτε στην ενότητα "Αντιμε-τώπιση προβλημάτων" η οποία περιέχεται στο Εγχειρίδιο Χρήστη. Χρησιμοποιήστε την εφαρμογή HomeWhiz για ασύρματη σύνδεση. Τα βήματα εγκατάστασης περι-γράφονται στην εφαρμογή κατά την εγκα-τάσταση. Μπορείτε να αποκτήσετε πρόσβαση στην εφαρμογή σκανάροντας τον κωδικό QR ο οποίος βρίσκεται στην ετι-κέτα HomeWhiz πάνω στο προϊόν. Μπορεί-τε να αποκτήσετε την εφαρμογή από το App Store για συσκευές IOS ή από το Play Store για συσκευές Android. Για λεπτο-μέρειες επισκεφθείτε τη διεύθυνση <https://www.homewhiz.com/>.

4. Πλήκτρο ρύθμισης θερμοκρασίας θαλάμου συντήρησης

Επιτρέπει την ρύθμιση της θερμοκρασίας για τον θάλαμο συντήρησης. Πατώντας αυ-τό το πλήκτρο, μπορείτε να ρυθμίσετε τη θερμοκρασία θαλάμου συντήρησης σε 8°C, 7°C, 6°C, 5°C, 4°C, 3°C, 2°C και 1 °C βαθμό Κελσίου.

5. Πλήκτρο ρύθμισης θερμοκρασίας θαλάμου καταψύκτη

Η ρύθμιση θερμοκρασίας γίνεται για το θάλαμο καταψύκτη. Πατώντας αυτό το πλή-κτρο μπορείτε να ρυθμίσετε τη θερμοκρα-σία του θαλάμου καταψύκτη στους -18 °C, 19°C, -20 °C, -21 °C, -22 °C, -23 °C και 24 °C.

6. Πλήκτρο μονάδας καταπολέμησης οσμών

Πατήστε αυτό το πλήκτρο για 3 δευτερόλε-πτα για να ενεργοποιήσετε/ απενεργοποιή-σετε τη λειτουργία καταπολέμησης οσμών. Όταν είναι ενεργή η λειτουργία αφαίρεσης

Λειτουργία του προϊόντος

οσμών, είναι αναμμένο το εικονίδιο μονάδας αφαίρεσης οσμών. Όταν είναι ενεργή η λειτουργία, η μονάδα καταπολέμησης οσμών θα ενεργοποιείται περιοδικά.

7. Πλήκτρο Ταχείας κατάψυξης

Όταν πατηθεί το πλήκτρο ταχείας κατάψυξης θα ανάψει το σύμβολο ταχείας κατάψυξης και θα ενεργοποιηθεί η λειτουργία τα-χείας κατάψυξης. Η θερμοκρασία θαλάμου καταψύκτη ρυθμίζεται στους -27°C . Για να ακυρώσετε τη λειτουργία, πατήστε πάλι το πλήκτρο. Η λειτουργία ταχείας κατάψυξης θα απενεργοποιηθεί αυτόματα μετά ώρες. Για να καταψύξετε μια μεγάλη ποσότητα νωπών τροφίμων, πατήστε το πλήκτρο τα-χείας κατάψυξης πριν τοποθετήσετε τα τρόφιμα στον θάλαμο καταψύκτη.

8. Πλήκτρο μετατροπής θαλάμου

Αν πατήσετε για 3 δευτερόλεπτα το πλήκτρο μετατροπής θαλάμου, ο θάλαμος καταψύκτη μεταβαίνει κυκλικά από λειτουργία συντήρησης, σε απενεργοποιημένη κατάσταση και σε λειτουργία καταψύκτη. Αν χρησιμοποιηθεί σαν θάλαμος συντήρησης, η θερμοκρασία του θαλάμου θα ρυθμιστεί σε 4°

C. Στην απενεργοποιημένη κατάσταση, η ένδειξη θερμοκρασίας του θαλάμου θα είναι "-".

9. Πλήκτρο λειτουργίας Απενεργοποίησης θαλάμου συντήρησης (λειτουργίας Διακοπών)

Πατήστε το πλήκτρο για 3 δευτερόλεπτα για να ενεργοποιηθεί η λειτουργία διακοπών. Η λειτουργία διακοπών ενεργοποιείται και ανάβει το σύμβολο διακοπών. Στην ένδειξη θερμοκρασίας του θαλάμου συντήρησης εμφανίζεται "-." και ο θάλαμος συντήρησης δεν πραγματοποιεί ενεργά ψύξη. Δεν πρέπει να φυλάσσονται τρόφιμα μέσα στον θάλαμο συντήρησης όταν είναι ενεργοποιημένη αυτή η λειτουργία. Οι άλλοι θάλαμοι θα συνεχίσουν να ψύχονται σύμφωνα με τις θερμοκρασίες που είχαν ρυθμιστεί. Πατήστε το πλήκτρο ξανά για 3 δευτερόλεπτα, αν θέλετε να απενεργοποιήσετε αυτή την λειτουργία.

10. Πλήκτρο επαναφοράς ρυθμίσεων ασύρματης σύνδεσης

Για επαναφορά των ρυθμίσεων ασύρματης σύνδεσης, πρέπει να πατηθούν τα πλήκτρα Ταχείας κατάψυξης και Ασύρματης σύνδεσης ταυτόχρονα για 3 δευτερόλεπτα. Όλες οι πληροφορίες χρήστη οι οποίες έχουν καταγραφεί καταργούνται από το προϊόν όταν γίνει επαναφορά/αποκατάσταση των εργασιακών ρυθμίσεων.

5.1 Αποθήκευση στον θάλαμο συντήρησης:

- Διατηρείτε τη συντήρηση στο συνιστώμενο επίπεδο θερμοκρασίας των 4°C .
- Τα τρόφιμα που θα αποθηκεύσετε πρέπει να είναι αεροστεγώς κλεισμένα για να αποτρέπεται η αλλοίωση της οσμής ή της γεύσης.
- Μην αποθηκεύετε υπερβολικές ποσότητες τροφίμων μέσα στο ψυγείο σας. Για να επιτύχετε καλύτερη και πιο ομοιογενή ψύξη, αφήνετε κενά ανάμεσα στα τρόφιμα, για να μην εμποδίζεται η ροή του ψυχρού αέρα γύρω τους.
- Για να μειώνονται οι χρόνοι που παραμένει ανοικτή η πόρτα, τα τρόφιμα που καταναλώνετε σε καθημερινή βάση πρέπει να αποθηκεύονται στο μπροστινό μέρος των ραφιών.
- Αφήνετε ένα κενό ανάμεσα στα τρόφιμα και τα εσωτερικά τοιχώματα, για να επιτρέπετε τη ροή του αέρα. Αφήνετε τα ζεστά, μαγειρεμένα φαγητά να κρυώνουν σε θερμοκρασία δωματίου πριν τα αποθηκεύσετε στη συσκευή. Κατόπιν, τα χλιαρά φαγητά μπορούν να αποθηκευτούν στα κάτω ράφια της συντήρησης. Μην τοποθετείτε χλιαρά τρόφιμα κοντά σε πολύ ευπαθή τρόφιμα.
- Αποψύχετε τα κατεψυγμένα σας τρόφιμα μέσα στον θάλαμο συντήρησης. Με αυτόν τον τρόπο, μπορείτε να χρησιμοποιείτε τα κατεψυγμένα τρόφιμα για μείωση της θερμοκρασίας στον θάλαμο συντήρησης και

Λειτουργία του προϊόντος

να έχετε εξοικονόμηση ενέργειας.

- Αν αποθηκεύσετε στο ψυγείο άγουρα τροπικά τρόφιμα (μάνγκο, πεπόνι, παπάγια, μπανάνες, ανανά), η διαδικασία ωρίμανσής τους μπορεί να επιταχυνθεί και αυτό δεν συνιστάται επειδή έτσι μειώνεται ο χρόνος αποθήκευσής τους. Ωστόσο, μπορείτε να επισπεύσετε την ωρίμανση των έντονα πράσινων φρούτων (μήλων, αχλαδιών) για συγκεκριμένο χρονικό διάστημα μέσα στον θάλαμο συντήρησης.
- Τα κρεμμύδια, τα σκόρδα, το τζίντζερ και άλλα ριζώδη λαχανικά θα πρέπει να φυλάσσονται σε σκοτεινές και δροσερές συνθήκες δωματίου, και όχι στη συντήρηση.
- Αν διαπιστώσετε ότι κάποιο τρόφιμο μέσα στο ψυγείο έχει αλλοιωθεί, θα πρέπει να το πετάξετε. Αν διαπιστώσετε φαγητό που έχει σαπίσει, καθαρίστε την εσωτερική επένδυση ή τα αξεσουάρ που είχαν έρθει σε επαφή, για να αποτρέψετε τη μόλυνσή τους.
- Μεγάλα δοχεία φαγητού, όπως με σούπες ή ραγού μπορούν να διαιρεθούν σε πιο ρηχά δοχεία ώστε να κρυώσουν γρήγορα μέσα στο ψυγείο. Μεγάλα κομμάτια από μαγειρεμένο κρέας και ολόκληρα πουλερικά θα πρέπει να διαιρούνται σε μικρότερα κομμάτια για τον ίδιο σκοπό.
- Μην αποθηκεύετε ασυσκευάστα τρόφιμα κοντά σε αυγά.
- Διατηρείτε τα φρούτα και λαχανικά χωριστά και φυλάσσετε τα ως εξής: μήλα με μήλα, καρότα με καρότα. Τα φρούτα και τα λαχανικά αναδίδουν διαφορετικά αέρια, και έτσι η μία κατηγορία μπορεί να προκαλέσει υποβάθμιση της άλλης κατηγορίας.
- Αφαιρείτε τα φυλλώδη λαχανικά από τις πλαστικές σακούλες και τυλίγετέ τα σε χαρτί κουζίνας ή σε πετσέτα κουζίνας πριν τα φυλάξετε στο ψυγείο. Μην παραλείψετε να τα στεγνώσετε πριν τα φυλάξετε, αν έχουν πλυθεί ή βραχεί.

- Τα διαφορετικά τρόφιμα πρέπει να αποθηκεύονται σε διαφορετικούς χώρους ανάλογα με τις ιδιότητές τους:

"Παρακαλούμε να ελέγξετε την Κατηγορία Κλίματος της συσκευής σας που αναφέρεται στην πινακίδα στοιχείων. Μία από τις παρακάτω πληροφορίες έχει εφαρμογή για τη συσκευή σας, ανάλογα με την ονομαστική της Κατηγορία Κλίματος."

- SN: Εκτεταμένο Εύκρατο Αυτή η ψυκτική συσκευή προορίζεται για χρήση σε θερμοκρασία περιβάλλοντος μεταξύ 10°C και 32°C.
- N: Εύκρατο Αυτή η ψυκτική συσκευή προορίζεται για χρήση σε θερμοκρασία περιβάλλοντος μεταξύ 16°C και 32°C.
- ST: Υποτροπικό: Αυτή η ψυκτική συσκευή προορίζεται για χρήση σε θερμοκρασία περιβάλλοντος μεταξύ 16°C και 38°C.
- T: Τροπικό: Αυτή η ψυκτική συσκευή προορίζεται για χρήση σε θερμοκρασία περιβάλλοντος μεταξύ 16°C και 43°C.

Λειτουργία του προϊόντος

Τρόφιμα	Τοποθέτηση
Αυγά	Ράφι πόρτας
Γαλακτοκομικά (βούτυρο, τυρί)	Αν διατίθεται, διαμέρισμα biofresh ή έντονης ψύξης Τα κάτω-κάτω ράφια
Φρούτα, λαχανικά και σαλάτες	Κουτί φρούτων και λαχανικών, συρτάρι λαχανικών ή διαμέρισμα EverFresh+ (αν υπάρχει)
Φρέσκο κρέας, πουλερικά, φρέσκα ψάρια, λουκάνικα, μαγειρεμένα φαγητά	Αν διατίθεται, διαμέρισμα biofresh ή έντονης ψύξης Κάτω-κάτω ράφι
Φαγητά έτοιμα για κατανάλωση, συσκευασμένα προϊόντα, φαγητά σε κονσέρβα, τουρσί	Πάνω ράφια ή ράφι πόρτας
Ποτά, μπουκάλια, καρκεύματα, σνακ	Ράφι πόρτας
Υπόλοιπα φαγητών	Μεσαία ράφια

Αποθήκευση στον θάλαμο κατάψυξης

- Συνιστάται να διατηρείτε τη ρύθμιση της κατάψυξης στους -18°C εκτός αν επικρατούν ακραίες συνθήκες περιβάλλοντος.
- 8 ώρες πριν την κατάψυξη, ενεργοποιήστε τη λειτουργία Ταχείας Κατάψυξης για να επιτρέψετε την ταχύτερη κατάψυξη.
- Πρέπει να αφήνετε τα ζεστά τρόφιμα να κρυνώνουν σε θερμοκρασία δωματίου πριν τα φυλάξετε στον θάλαμο κατάψυξης.
- Τα τρόφιμα που είναι κομμένα σε μικρές μερίδες παγώνουν πιο γρήγορα και είναι ευκολότερη η απόψυξη και το μαγειρέμά τους.
- Είναι προτιμότερο να συσκευάζετε τα τρόφιμα πριν τα τοποθετήσετε στην κατάψυξη.
- Για να αποφύγετε τη λήξη των περιόδων αποθήκευσης, σημειώστε την ημερομηνία ψύξης, το χρονικό περιθώριο και το όνομα του τροφίμου στη συσκευασία, σύμφωνα με τις περιόδους αποθήκευσης των διαφόρων τροφίμων.
- Μην υπερβαίνετε τους χρόνους αποθήκευσης τροφίμων που συνιστώνται από τους κατασκευαστές των τροφίμων. Να παίρνετε από την κατάψυξη μόνο την απαιτούμενη ποσότητα τροφίμων.
- Καταναλώνετε γρήγορα τα αποψυγμένα τρόφιμα. Τα αποψυγμένα τρόφιμα δεν επιτρέπεται να καταψυχθούν πάλι, εκτός αν πρώτα μαγειρευτούν. Δεν είναι ασφαλές να καταναλώνετε νωπά τρόφιμα που έχουν

καταψυχθεί εκ νέου χωρίς να μαγειρευτούν πρώτα.

Όταν καταψύχετε νωπά τρόφιμα, αποφεύγετε να τα φέρνετε σε επαφή με ήδη κατεψυγμένα τρόφιμα. Αυτή η πρακτική θα μπορούσε να κάνει τα ήδη κατεψυγμένα τρόφιμα να αποψυχθούν.

Κατά την αποθήκευση έτοιμων κατεψυγμένων τροφίμων, ακολουθήστε τις παρακάτω οδηγίες:

- Να τηρείτε πάντα τις οδηγίες του κατασκευαστή όσον αφορά το χρονικό διάστημα αποθήκευσης των τροφίμων. Να τηρείτε πάντα αυτές τις οδηγίες!
- Προσπαθείτε να αποθηκεύετε τα τρόφιμα το συντομότερο δυνατόν μετά την αγορά, για διατήρηση της ποιότητάς τους.
- Να αγοράζετε κατεψυγμένα τρόφιμα που είναι αποθηκευμένα σε θερμοκρασία -18°C ή χαμηλότερη.
- Αποφεύγετε να αγοράζετε τρόφιμα που έχουν πάγο ή πάχνη πάνω στη συσκευασία:- αυτό σημαίνει ότι τα προϊόντα μπορεί να έχουν ξεπαγώσει εν μέρει και να έχουν καταψυχθεί ξανά. Οι αυξομειώσεις της θερμοκρασίας επηρεάζουν την ποιότητα των τροφίμων.
- Συνιστούμε ρύθμιση θερμοκρασίας 4°C για τον θάλαμο συντήρησης και -18°C για τον θάλαμο κατάψυξης, για να επιτύχετε την καλύτερη διατήρηση των τροφίμων.

Λειτουργία του προϊόντος

Με την εξαίρεση ακραίων συνθηκών περιβάλλοντος, αν η θερμοκρασία έχει ρυθμιστεί στις συνιστώμενες τιμές +4°C / -18°C, θα παραταθεί εν γένει η φρεσκάδα στους θαλάμους συντήρησης και κατάψυξης. Αν η θερμοκρασία στον θάλαμο συντήρησης ρυθμιστεί σε πιο χαμηλές θερμοκρασίες, τα φρέσκα φρούτα και τα λαχανικά μπορεί να παγώσουν εν μέρει ή να εκτεθούν σε βλάβες λόγω κρύου, ενώ ένα υψηλότερο επίπεδο θερμοκρασίας μπορεί να προκαλέσει ταχύτερη αλλοίωση των ευπαθών τροφίμων (γαλακτοκομικών, κρεατικών).

5.2. Αντικατάσταση της λάμπας φωτισμού

Για αλλαγή του λαμπτήρα/της λάμπας LED φωτισμού του ψυγείου σας, καλέστε το τοπικό σας εξουσιοδοτημένο σέρβις. Οι λάμπες που χρησιμοποιούνται σε αυτές τις συσκευές δεν είναι κατάλληλες για φωτισμό των χώρων του σπιτιού. Η προβλεπόμενη χρήση αυτής της λάμπας είναι να βοηθά το χρήστη να τοποθετεί τα τρόφιμα μέσα στον ψυγειοκαταψύκτη με ασφαλή και άνετο τρόπο. Οι λάμπες που χρησιμοποιούνται σε αυτή τη συσκευή πρέπει να είναι ανθεκτικές σε ακραίες φυσικές συνθήκες, όπως θερμοκρασίες κάτω από -20 °C.

(μόνο καταψύκτης οριζώντιου και κατακόρυφου τύπου)

5.3. Αλλαγή της φ οράς ανοίγματος των πορτών

Η κατεύθυνση που ανοίγουν οι πόρτες του ψυγείου σας μπορεί να αλλάξει ανάλογα με τη θέση όπου το χρησιμοποιείτε. Αν χρειάζεται να γίνει αυτό, καλέστε το πλησιέστερο σε εσάς εξουσιοδοτημένο σέρβις.

5.4. Προειδοποίηση ανοικτής πόρτας

Όταν η πόρτα του χώρου συντήρησης ή κατάψυξης της συσκευής σας παραμείνει ανοικτή για ορισμένη χρονική περίοδο, θα παραχθεί μια ηχητική προειδοποίηση. Αυτή η ηχητική προειδοποίηση προειδοποίησης θα σταματήσει όταν πατηθεί οποιοδήποτε πλήκτρο πάνω στον πίνακα ενδείξεων ή όταν κλείσει η πόρτα.

5.5. Συρτάρι λαχανικών

Το συρτάρι λαχανικών του ψυγείου έχει σχεδιαστεί για να διατηρεί τα λαχανικά φρέσκα διατηρώντας την υγρασία. Για αυτό τον λόγο, η γενική κυκλοφορία ψυχρού αέρα είναι εντονότερη μέσα στο συρτάρι λαχανικών. Φυλάξτε φρούτα και λαχανικά σε αυτό τον θάλαμο. Κρατήστε τα πράσινα λαχανικά και τα φρούτα σε διαφορετικά σημεία μεταξύ τους, για να μεγιστοποιήσετε τον χρόνο ζωής τους.

5.6. Περιοχή Ψυχρής φύλαξης Γα-λακτοκομικών Προϊόντων

Συρτάρι έντονης ψύξης

Το συρτάρι έντονης ψύξης μπορεί να επιτύχει χαμηλότερες θερμοκρασίες στο διαμέρισμα συντήρησης. Χρησιμοποιείτε αυτό το συρτάρι για να φυλάσσετε αλλαντικά και άλλα ευπαθή τρόφιμα (σαλάμι, λουκάνικα κλπ.) και γαλακτοκομικά προϊόντα που χρειάζονται χαμηλότερη θερμοκρασία φύ-λαξης ή για να φυλάσσετε κρέας, κοτόπου-λο ή ψάρια που προορίζονται για κατά-νάλωση σε σύντομο χρονικό διάστημα. Αυ-τό το συρτάρι δεν είναι κατάλληλο για φύ-λαξη φρούτων και λαχανικών.

5.7. Μονάδα απορρόφησης οσμών (FreshGuard)

*προαιρετικός εξοπλισμός

Η μονάδα απορρόφησης οσμών εξαλείφει γρήγορα τις δυσάρεστες οσμές στο ψυγείο σας πριν προλάβουν να διεισδύσουν στις επιφάνειες. Χάρη στη μονάδα αυτή, η οποία είναι τοποθετημένη στην οροφή του χώρου συντήρησης, οι δυσάρεστες οσμές διαλύονται ενώ ο αέρας περνά ενεργά στο φίλτρο οσμών και αφού καθαριστεί από το φίλτρο επιστρέφεται στον χώρο συντήρησης. Με αυτό τον τρόπο εξαλείφονται οι ανεπιθύμητες οσμές που αναδίδονται κατά την αποθήκευση των τροφίμων στο ψυγείο πριν ακόμα προλάβουν να διεισδύσουν στις επιφάνειες. Αυτό επιτυγχάνεται με τη βοήθεια του ανεμιστήρα, της LED και του φίλτρου οσμών που συμπεριλαμβάνονται στη μονάδα. Κατά την καθημερινή χρήση, η μονάδα απορρόφησης οσμών θα ενεργοποιείται αυτόματα σε περιοδική βάση. Για να διατηρείται η καλή απόδοση, συνιστάται να αναθέτετε στο εξουσιοδοτημένο σέρβις τη συντήρηση της μονάδας απορρόφησης οσμών κάθε 5 χρόνια. Λόγω του ανεμιστήρα που είναι ενσωματωμένος στη μονάδα, ο θόρυβος που θα ακούτε κατά τη λειτουργία της είναι φυσιολογικός. Αν ανοίξετε την πόρτα του χώρου συντήρησης ενώ είναι ενεργή η μονάδα, ο ανεμιστήρας θα σταματήσει προσωρινά και θα συνεχίσει από το σημείο που σταμάτησε, λίγη ώρα αφού κλείσει πάλι η πόρτα του ψυγείου. Σε περίπτωση διακοπής ρεύματος, η μονάδα απορρόφησης οσμών θα συνεχίσει τη λειτουργία της από το σημείο που σταμάτησε στη συνολική λειτουργία της, αφού αποκατασταθεί η παροχή ρεύματος. Πληροφορίες: Συνιστάται να αποθηκεύετε τα τρόφιμα με έντονη οσμή (όπως τυρί, ελιές και είδη ντελικατέσεν) μέσα στη

συσκευασία τους και σε σφραγισμένους περιέκτες για να αποφεύγετε τις δυσάρεστες οσμές από την ανάμιξη των οσμών διαφορετικών τροφίμων. Επιπλέον, συνιστάται να αφαιρείτε γρήγορα τα χαλασμένα τρόφιμα από το ψυγείο για να αποτρέψετε την αλλοίωση των υπόλοιπων τροφίμων και να αποφύγετε τη δυσοσμία.

5.8. Συρτάρι ελεγχόμενης υγρασίας λαχανικών (EverFresh+)

*προαιρετικό

Με το χαρακτηριστικό έλεγχο της υγρασίας, τα ποσοστά υγρασίας των λαχανικών και των φρούτων παραμένουν υπό έλεγχο και εξασφαλίζεται μεγαλύτερη διάρκεια φρεσκάδας για τα τρόφιμα. Συνιστάται να αποθηκεύετε λαχανικά όπως το μαρούλι και το σπανάκι και άλλα παρόμοια λαχανικά που είναι επιρρεπείς στην απώλεια υγρασίας όχι στις ρίζες τους, αλλά σε οριζόντια θέση μέσα στο συρτάρι λαχανικών όσο το δυνατόν. Όταν τοποθετείτε τα λαχανικά, τοποθετήστε τα βαριά και σκληρά λαχανικά στο κάτω μέρος και τα ελαφρά και μαλακά στην κορυφή, λαμβάνοντας υπόψη τα ειδικά βάρη των λαχανικών. Μην αφήνετε τα λαχανικά στο συρτάρι λαχανικών μέσα σε πλαστικές σακούλες. Αφήνοντάς τα σε πλαστικές σακούλες, τα λαχανικά σαπίζουν σε σύντομο χρονικό διάστημα. Σε καταστάσεις όπου η επαφή με άλλα λαχανικά δεν προτιμάται, χρησιμοποιήστε υλικά συσκευασίας, όπως χαρτί, το οποίο είναι κάπως πορώδες από άποψη υγιεινής.

Λειτουργία του προϊόντος

Μην τοποθετείτε τα φρούτα που έχουν μια υψηλή παραγωγή αιθυλενίου αερίου όπως αχλάδι, βερίκοκο, ροδάκινο και ειδικότερα μήλο στο ίδιο δοχείο λαχανικών με άλλα λαχανικά και φρούτα. Το αέριο αιθυλένιο που προέρχεται από αυτά τα φρούτα μπορεί να προκαλέσει άλλα λαχανικά και φρούτα να ωριμάσουν ταχύτερα και να σαπίσουν σε συντομότερο χρονικό διάστημα.

Για να αποθηκεύσετε τα φρούτα και τα λαχανικά σας σε ιδανικές συνθήκες υγρασίας, μπορείτε να αλλάξετε τη θέση του μηχανισμού ασφάλισης στο συρτάρι λαχανικών.

Αν αποθηκεύονται μόνο φρούτα και λαχανικά, ρυθμίστε τον μηχανισμό ασφάλισης στα φρούτα. Αν αποθηκεύονται μόνο λαχανικά, ρυθμίστε τον μηχανισμό ασφάλισης στα λαχανικά. Αν αποθηκεύονται ανάμεικτα, ρυθμίστε τον μηχανισμό ασφάλισης στη μικτή ρύθμιση.

5.9. Κατάψυξη νωπών τροφίμων

- Να ενεργοποιείτε τη λειτουργία ταχείας κατάψυξης 8 ώρες πριν από την κατάψυξη των φρέσκων τροφίμων.
- Για να διατηρηθεί η ποιότητα των τροφίμων, τα τρόφιμα που τοποθετούνται στον θάλαμο κατάψυξης πρέπει να καταψύχονται όσο το δυνατόν γρηγορότερα. Να χρησιμοποιείτε την ταχεία κατάψυξη για αυτόν το σκοπό.
- Η κατάψυξη των τροφίμων όταν είναι νωπά θα παρατείνει τον χρόνο αποθήκευσης στον θάλαμο κατάψυξης.
- Βεβαιωθείτε ότι τα τρόφιμα είναι συσκευασμένα πριν τα βάλετε στην κατάψυξη. Χρησιμοποιήστε θήκες κατάψυξης, αλουμινόχαρτο και αδιάβροχο χαρτί, πλαστικές σακούλες ή παρόμοια υλικά συσκευασίας αντί για παραδοσιακό χαρτί συσκευασίας.
- Συσκευάστε τα τρόφιμα σε αεροστεγείς συσκευασίες και σφραγίστε καλά.

	Ο πάγος στον θάλαμο κατάψυξης αποψύχεται αυτόματα.
--	--

- Να σημειώνετε κάθε συσκευασία τροφίμων γράφοντας την ημερομηνία στη συσκευασία πριν την κατάψυξη. Αυτό θα σας επιτρέψει να προσδιορίσετε τη φρεσκάδα κάθε συσκευασίας κάθε φορά που ανοίγετε την κατάψυξη. Να διατηρείτε τα προηγούμενα τρόφιμα στο μπροστινό μέρος προκειμένου να καταναλώνονται πρώτα.
- Τα κατεψυγμένα τρόφιμα πρέπει να χρησιμοποιούνται αμέσως μετά την απόψυξη και δεν πρέπει να καταψύχονται εκ νέου.
- Μην καταψύχετε ταυτόχρονα μεγάλες ποσότητες τροφίμων.

Λειτουργία του προϊόντος

5.10. Συστάσεις για την αποθήκευση κατεψυγμένων τροφίμων

Ο θάλαμος πρέπει να ρυθμιστεί τουλάχιστον στους -18°C .

1. Τοποθετήστε τα τρόφιμα στην κατάψυξη όσο το δυνατόν γρηγορότερα προκειμένου να αποφύγετε την απόψυξη.
2. Πριν από την κατάψυξη, ελέγξτε την «Ημερομηνία λήξης» στη συσκευασία για να βεβαιωθείτε ότι δεν έχουν λήξει.
3. Βεβαιωθείτε ότι η συσκευασία των τροφίμων δεν είναι κατεστραμμένη.

Ρύθμιση θερμοκρασίας θαλάμου κατάψυξης	Ρύθμιση θερμοκρασίας θαλάμου συντήρησης	Λεπτομέρειες
-18°C	4°C	Αυτή είναι η προεπιλεγμένη, συνιστώμενη ρύθμιση.
-20°C , -22°C ή -24°C	4°C	Οι ρυθμίσεις αυτές συνιστώνται για θερμοκρασία περιβάλλοντος που υπερβαίνει τους 30°C .
Ταχεία κατάψυξη	4°C	Χρησιμοποιήστε την όταν θέλετε να καταψύξετε τα τρόφιμά σας σε σύντομο χρόνο. Όταν τελειώσει η διαδικασία, το προϊόν θα ανακτήσει τη θέση του.
-18°C ή μικρότερη	4°C	Χρησιμοποιήστε αυτές τις ρυθμίσεις αν πιστεύετε ότι ο θάλαμος συντήρησης δεν είναι αρκετά κρύος λόγω της θερμοκρασίας περιβάλλοντος ή λόγω του συχνού ανοίγματος της πόρτας.

Λειτουργία του προϊόντος

5.11. Λεπτομέρειες βαθιάς κατάψυξης

Σύμφωνα με τα πρότυπα IEC 62552, ο καταψύκτης πρέπει να έχει την ικανότητα να καταψύχει 4,5 κιλά τροφίμων στους

-18°C ή σε χαμηλότερες θερμοκρασίες σε 24 ώρες για κάθε 100 λίτρα όγκου του θαλάμου κατάψυξης. Τα τρόφιμα μπορούν να διατηρηθούν μόνο για παρατεταμένες περιόδους σε θερμοκρασία -18°C ή μικρότερη. Μπορείτε να διατηρήσετε τα τρόφιμα φρέσκα για μήνες (σε βαθιά κατάψυξη σε θερμοκρασία -18°C ή μικρότερη).

Τα τρόφιμα που πρόκειται να καταψυχθούν δεν πρέπει να έρχονται σε επαφή με τα ήδη κατεψυγμένα τρόφιμα στο εσωτερικό προκειμένου να αποφευχθεί η μερική απόψυξη. Να βράζετε τα λαχανικά και να φιλτράρετε το νερό προκειμένου να παρατείνετε τον χρόνο διατήρησης στην κατάψυξη. Να τοποθετείτε τα τρόφιμα σε αεροστεγείς συσκευασίες μετά το φιλτράρισμα και να τα βάζετε στην κατάψυξη.

Οι μπανάνες, οι τομάτες, το μαρούλι, το σέλινο, τα βραστά αυγά, οι πατάτες και παρόμοια τρόφιμα δεν πρέπει να καταψύχονται. Σε περίπτωση που αυτά τα τρόφιμα σαπίσουν, μόνο οι θρεπτικές αξίες και οι διατροφικές ιδιότητες θα επηρεαστούν αρνητικά. Δεν τίθεται θέμα απειλής της ανθρώπινης υγείας από ένα σάπιο τρόφιμο.

5.12. Τοποθέτηση των τροφίμων

Ράφια θαλάμου κατάψυξης	Διάφορα κατεψυγμένα τρόφιμα συμπεριλαμβανομένων κρέατος, ψαριών, παγωτού, λαχανικών, κ.λπ.
Ράφια θαλάμου συντήρησης	Τρόφιμα μέσα σε δοχείο, πιάτο με καπάκι και θήκες με καπάκι, αυγά (σε θήκες με καπάκι)
Ράφια πόρτας θαλάμου συντήρησης	Μικρά και συσκευασμένα τρόφιμα ή ποτά
Συρτάρι λαχανικών	Φρούτα και λαχανικά
Διαμέρισμα φρέσκων τροφίμων	Ντελικάτσεν (τρόφιμα για πρόγευμα, κρέατα που πρέπει να καταναλωθούν σε σύντομο χρονικό διάστημα)

5.13. AeroFlow

Είναι ένα σύστημα διανομής του αέρα που προσφέρει ομοιόμορφη κατανομή της θερμοκρασίας. Με την κυκλοφορία του αέρα εξασφαλίζεται η ομοιόμορφη κατανομή της θερμοκρασίας στο διαμέρισμα φύλαξης νωπών τροφίμων, και οι διακυμάνσεις της θερμοκρασίας διατηρούνται σε χαμηλά επίπεδα. Δεν υπάρχει απευθείας φύσημα αέρα πάνω από τα τρόφιμα και αυτό βοηθά να μειώνεται η απώλεια υγρασίας. Με αυτόν τον τρόπο διατηρείται η φρεσκάδα των τροφίμων που φυλάσσονται στον θάλαμο συντήρησης του ψυγείου. Με αυτόν τον τρόπο τα τρόφιμά σας φυλάσσονται σε πιο σταθερές θερμοκρασίες και μειώνεται η επαφή με αέρα. Αποτρέπεται το στέγνωμα και η συρρίκνωση των τροφίμων από απώλεια υγρασίας και εξασφαλίζεται φρεσκάδα που διαρκεί περισσότερο.

6 Συντήρηση και καθαρισμός

Διαβάστε πρώτα την ενότητα «Οδηγίες

ασφαλείας»!

Συνιστούμε να αποσυνδέετε τη συσκευή

από την πρίζα πριν τον καθαρισμό.

Σε προϊόντα που δεν είναι No Frost, στο

πίσω τοίχωμα του θαλάμου συντήρησης σχηματίζονται σταγόνες και πάχνη πάχους έως ενός δακτύλου. Μην καθαρίζετε και μην απλώνετε λάδι ή παρόμοια υλικά. Χρησιμοποιείτε μόνο ελαφρώς υγρά πανιά

μικροϊνών για τον καθαρισμό της εξωτερικής επιφάνειας του προϊόντος.

Τα σφουγγάρια και άλλοι τύποι πανιών καθαρισμού μπορεί να χαράξουν την επιφάνεια.

Για να καθαρίσετε το περίβλημα του

ψυγείου σας, να χρησιμοποιείτε χλιαρό νερό και στη συνέχεια να το σκουπίζετε για να στεγνώνει.

Για να καθαρίσετε το εσωτερικό, να

χρησιμοποιείτε πανί που έχει υγρανθεί σε διάλυμα από μια κουταλιά του γλυκού μαγειρικής σόδας σε περίπου μισό λίτρο νερού. Στη συνέχεια, να σκουπίζετε τις επιφάνειες για να στεγνώνουν.

Φροντίστε να μην εισέρχεται νερό στο

περίβλημα της λάμπας και σε άλλα ηλεκτρικά εξαρτήματα.

Αν το ψυγείο σας δεν πρόκειται να

χρησιμοποιηθεί για μεγάλη χρονική περίοδο, αποσυνδέστε το καλώδιο ρεύματος από την πρίζα, αφαιρέστε όλα τα τρόφιμα, καθαρίστε το και αφήστε την πόρτα μισάνοιχτη.

Ελέγχετε τακτικά τις στεγανοποιήσεις στις

πόρτες για να βεβαιώνετε ότι είναι καθαρές και απαλλαγμένες από σωματίδια τροφίμων.

Για να αφαιρέσετε ένα ράφι πόρτας,

αφαιρέστε όλα τα περιεχόμενα και κατόπιν απλά σπρώξτε το ράφι προς τα πάνω ώστε να βγει από τη βάση του.

Το χλώριο προκαλεί διάβρωση σε μεταλλικές επιφάνειες αυτού του είδους.

Μην χρησιμοποιείτε αιχμηρά, λειαντικά

εργαλεία, σαπούνι, οικιακά καθαριστικά, απορρυπαντικά, κηροζίνη, μαζούτ, βερνίκι, κ.λπ., για να αποτρέψετε την αφαίρεση και την παραμόρφωση των εκτυπώσεων στο πλαστικό μέρος. Να χρησιμοποιείτε χλιαρό νερό και ένα μαλακό πανί για τον καθαρισμό και στη συνέχεια να το σκουπίζετε.

Προστασία των πλαστικών επιφανειών

Σε περίπτωση που χυθεί ή αλειφτεί λάδι στις πλαστικές επιφάνειες, αμέσως καθαρίστε και ξεπλύνετε το επηρεαζόμενο μέρος της επιφάνειας με χλιαρό νερό.

7 Αντιμετώπιση προβλημάτων

Παρακαλούμε να συμβουλευτείτε αυτήν τη λίστα πριν καλέσετε το σέρβις. Έτσι μπορείτε να εξοικονομήσετε χρόνο και χρήματα. Η λίστα αυτή περιλαμβάνει συχνά παράπονα που δεν είναι αποτελεσματικά ελαττωμάτων της κατασκευής ή των χρησιμοποιούμενων υλικών. Ορισμένες από τις δυνατότητες που περιγράφονται εδώ ίσως να μην υπάρχουν στη συσκευή σας.

Το ψυγείο δεν λειτουργεί.

- Το βύσμα δεν έχει τοποθετηθεί σωστά στην πρίζα. >>> Τοποθετήστε το βύσμα σφικτά στην πρίζα.
- Έχει καεί η ασφάλεια της πρίζας στην οποία έχει συνδεθεί το ψυγείο σας ή η γενική ασφάλεια. >>> Ελέγξτε την ασφάλεια.

Συμπύκνωση στα πλευρικά τοιχώματα του χώρου συντήρησης (ΠΟΛΛΑΠΛΗ ΖΩΝΗ, ΕΛΕΓΧΟΣ ΨΥΞΗΣ και ΕΥΕΛΙΚΤΗ ΖΩΝΗ).

- Η πόρτα ανοιγόταν συχνά. >>> Μην ανοίγετε και κλείνετε συχνά την πόρτα του ψυγείου.
- Η υγρασία του περιβάλλοντος είναι πολύ μεγάλη. >>> Μην τοποθετείτε το ψυγείο σας σε μέρη με πολλή υγρασία.
- Τρόφιμα που περιέχουν υγρά έχουν αποθηκευτεί σε ανοικτά δοχεία. >>> Μην αποθηκεύετε τρόφιμα με υγρά σε ανοικτά δοχεία.
- Η πόρτα του ψυγείου έμεινε μισάνοιχτη. >>> Κλείστε την πόρτα του ψυγείου γ.
- Ο θερμοστάτης είναι ρυθμισμένος σε πολύ κρύο επίπεδο. >>> Ρυθμίστε τον θερμοστάτη σε κατάλληλο επίπεδο.

Ο συμπιεστής δεν λειτουργεί.

- Το προστατευτικό θερμικό του συμπιεστή θα ενεργοποιηθεί σε περίπτωση ξαφνικών διακοπών ρεύματος ή αν η συσκευή αποσυνδεθεί και συνδεθεί γρήγορα στο ρεύμα όταν η πίεση του ψυκτικού μέσου στο σύστημα ψύξης του ψυγείου δεν έχει εξισορροπηθεί ακόμα. Το ψυγείο θα αρχίσει πάλι να λειτουργεί μετά από 6 λεπτά. Παρακαλούμε καλέστε το σέρβις αν το ψυγείο σας δεν ξεκινήσει στο τέλος αυτού του χρονικού διαστήματος.

- Το ψυγείο βρίσκεται σε κύκλο απόψυξης. >>> Αυτό είναι φυσιολογικό για ένα ψυγείο με πλήρως αυτόματη απόψυξη. Ο κύκλος απόψυξης πραγματοποιείται περιοδικά.
- Το ψυγείο δεν έχει συνδεθεί στην πρίζα. >>> Βεβαιωθείτε ότι το βύσμα έχει τοποθετηθεί σωστά στην πρίζα.
- Οι ρυθμίσεις θερμοκρασίας δεν έχουν γίνει σωστά. >>> Επιλέξτε την κατάλληλη θερμοκρασία.
- Υπάρχει διακοπή ρεύματος. >>> Το ψυγείο επιστρέφει στην κανονική λειτουργία όταν αποκατασταθεί η παροχή ρεύματος.

Ο θόρυβος λειτουργίας αυξάνεται όταν λειτουργεί το ψυγείο.

- Η απόδοση λειτουργίας του ψυγείου μπορεί να διαφέρει λόγω μεταβολών στη θερμοκρασία περιβάλλοντος. Το φαινόμενο είναι φυσιολογικό και δεν αποτελεί ένδειξη δυσλειτουργίας.

Το ψυγείο ενεργοποιείται συχνά ή για πολλή ώρα.

- Η νέα συσκευή μπορεί να είναι πλατύτερη από την προηγούμενη. Τα μεγαλύτερα ψυγεία λειτουργούν για μεγαλύτερο χρονικό διάστημα.
- Η θερμοκρασία περιβάλλοντος μπορεί να είναι υψηλή. >>> Είναι φυσικό το προϊόν να λειτουργεί για μεγαλύτερα χρονικά διαστήματα όταν είναι ζεστό το περιβάλλον.
- Το ψυγείο μπορεί να συνδέθηκε με το δίκτυο ή να φορτώθηκε με τρόφιμα μόλις πριν από λίγη ώρα. >>> Αν το ψυγείο συνδέθηκε με το δίκτυο ή φορτώθηκε με τρόφιμα μόλις πριν από λίγη ώρα, θα χρειαστεί περισσότερος χρόνος για την επίτευξη της ρυθμισμένης θερμοκρασίας. Αυτό είναι φυσιολογικό.
- Μπορεί πρόσφατα να τοποθετήθηκαν στο ψυγείο μεγάλες ποσότητες ζεστών τροφίμων. >>> Μην τοποθετείτε ζεστά τρόφιμα στο ψυγείο.

Αντιμετώπιση προβλημάτων

- Οι πόρτες μπορεί να ανοίγονταν συχνά ή να έμειναν μισάνοιχτες για πολλή ώρα. >>> Ο θερμός αέρας που έχει εισέλθει στο ψυγείο προκαλεί τη λειτουργία του ψυγείου για μεγαλύτερες χρονικές περιόδους. Μην ανοίγετε συχνά τις πόρτες.
- Η πόρτα του χώρου κατάψυξης ή συντήρησης μπορεί να έχει μείνει μισάνοιχτη. >>> Ελέγξτε αν έχουν κλείσει καλά οι πόρτες.
- Το ψυγείο έχει ρυθμιστεί σε πολύ χαμηλή θερμοκρασία. >>> Ρυθμίστε τη θερμοκρασία του ψυγείου σε υψηλότερο επίπεδο και περιμένετε έως ότου επιτευχθεί αυτή η θερμοκρασία.
- Η στεγανοποίηση της πόρτας του θαλάμου συντήρησης ή κατάψυξης μπορεί να είναι λερωμένη, φθαρμένη, πασασμένη ή να μην εφαρμόζει καλά. >>> Καθαρίστε ή αντικαταστήστε τη στεγανοποίηση. Αν υπάρχει ζημιά/σπάσιμο στη στεγανοποίηση της πόρτας, μπορεί να προκληθεί λειτουργία του ψυγείου για μεγαλύτερες περιόδους προκειμένου να διατηρείται η τρέχουσα θερμοκρασία.

Η θερμοκρασία της κατάψυξης είναι πολύ χαμηλή ενώ η θερμοκρασία της συντήρησης είναι επαρκής.

- Η θερμοκρασία της κατάψυξης έχει ρυθμιστεί σε πολύ χαμηλή τιμή. >>> Ρυθμίστε τη θερμοκρασία κατάψυξης σε υψηλότερο επίπεδο και ελέγξτε.

Η θερμοκρασία της συντήρησης είναι πολύ χαμηλή ενώ η θερμοκρασία της κατάψυξης είναι επαρκής.

- Η θερμοκρασία της συντήρησης έχει ρυθμιστεί σε πολύ χαμηλή τιμή. >>> Ρυθμίστε τη θερμοκρασία συντήρησης σε υψηλότερο επίπεδο και ελέγξτε.

Τα τρόφιμα στα συρτάρια του θαλάμου συντήρησης είναι παγωμένα.

- Η θερμοκρασία της συντήρησης έχει ρυθμιστεί σε πολύ υψηλή τιμή. >>> Ρυθμίστε τη θερμοκρασία της συντήρησης σε χαμηλότερο επίπεδο και ελέγξτε.

Η θερμοκρασία της συντήρησης ή της κατάψυξης είναι πολύ χαμηλή.

- Η πόρτα είναι μισάνοιχτη. >>> Κλείστε καλά την πόρτα.
- Η θερμοκρασία της συντήρησης έχει ρυθμιστεί σε πολύ υψηλή τιμή. >>> Η ρύθμιση της θερμοκρασίας του θαλάμου συντήρησης επηρεάζει τη θερμοκρασία της κατάψυξης. Αλλάξτε τις θερμοκρασίες της συντήρησης ή της κατάψυξης και περιμένετε έως ότου οι αντίστοιχοι θάλαμοι επιτύχουν το επαρκές επίπεδο θερμοκρασίας.
- Οι πόρτες ανοίγονταν συχνά ή παρέμειναν μισάνοιχτες για μεγάλο χρονικό διάστημα. >>> Μην ανοίγετε συχνά τις πόρτες.
- Το ψυγείο συνδέθηκε με το δίκτυο ή φορτώθηκε με τρόφιμα μόλις πρόσφατα. >>> Αυτό είναι φυσιολογικό. Αν το ψυγείο συνδέθηκε με το δίκτυο ή φορτώθηκε με τρόφιμα μόλις πρόσφατα, θα χρειαστεί περισσότερος χρόνος για την επίτευξη της ρυθμισμένη θερμοκρασίας.
- Μπορεί πρόσφατα να τοποθετήθηκαν στο ψυγείο μεγάλες ποσότητες ζεστών τροφίμων. >>> Μην τοποθετείτε ζεστά τρόφιμα στο ψυγείο.

Κραδασμοί ή θόρυβος.

- Το δάπεδο δεν είναι επίπεδο ή σταθερό. >>> Αν το ψυγείο ταλαντεύεται όταν μετακινηθεί ελαφρά, ισορροπήστε το ρυθμίζοντας τα πόδια του. Επίσης, βεβαιωθείτε ότι το δάπεδο είναι αρκετά ανθεκτικό για να αντέξει το βάρος του ψυγείου, καθώς και ότι είναι οριζόντιο.
- Τα αντικείμενα που έχουν τοποθετηθεί πάνω στο ψυγείο μπορεί να προκαλούν θόρυβο. >>> Αφαιρέστε τα αντικείμενα που έχουν τοποθετηθεί πάνω στο ψυγείο.

Υπάρχουν θόρυβοι από το ψυγείο, σαν ροή ή ψεκασμός υγρού, κ.λπ.

- Η ροή υγρού και αερίου είναι σύμφωνη με την αρχή λειτουργίας του ψυγείου σας. Το φαινόμενο είναι φυσιολογικό και δεν αποτελεί ένδειξη δυσλειτουργίας.

Αντιμετώπιση προβλημάτων

Από το ψυγείο ακούγεται ένας ήχος σφυρίγματος.

- Χρησιμοποιούνται ανεμιστήρες για την ψύξη του ψυγείου. Το φαινόμενο είναι φυσιολογικό και δεν αποτελεί ένδειξη δυσλειτουργίας.

Συμπύκνωση στα εσωτερικά τοιχώματα του ψυγείου.

- Ο ζεστός και υγρός καιρός αυξάνει τον σχηματισμό πάγου και συμπύκνωσης. Το φαινόμενο είναι φυσιολογικό και δεν αποτελεί ένδειξη δυσλειτουργίας.
- Οι πόρτες ανοίγονταν συχνά ή παρέμειναν μισάνοιχτες για μεγάλο χρονικό διάστημα. >>> Μην ανοίγετε συχνά τις πόρτες. Κλείστε τις αν είναι ανοικτές.
- Η πόρτα είναι μισάνοιχτη. >>> Κλείστε καλά την πόρτα.

Εμφανίζεται υγρασία στο εξωτερικό του ψυγείου ή ανάμεσα στις πόρτες.

- Ίσως να υπάρχει υγρασία στον αέρα. Αυτό είναι πολύ φυσιολογικό όταν ο καιρός είναι υγρός. Όταν η υγρασία είναι μικρότερη, η συμπύκνωση θα πάψει να εμφανίζεται.

Δυσσομία στο εσωτερικό του ψυγείου.

- Δεν γίνεται τακτικός καθαρισμός. >>> Καθαρίζετε το εσωτερικό του ψυγείου τακτικά με ένα σφουγγάρι, χλιαρό νερό ή διάλυμα μαγειρικής σόδας σε νερό.
- Ίσως η οσμή να προκαλείται από ορισμένα δοχεία ή υλικά συσκευασίας. >>> Να χρησιμοποιείτε διαφορετικό δοχείο ή διαφορετική μάρκα υλικών συσκευασίας.
- Τοποθετήθηκαν στο ψυγείο τρόφιμα σε ακάλυπτα δοχεία. >>> Διατηρείτε τα τρόφιμα σε κλειστά δοχεία. Η μικροοργανισμοί που προέρχονται από ακάλυπτα δοχεία μπορούν να προκαλέσουν δυσάρεστες οσμές.
- Αφαιρείτε από το ψυγείο τα τρόφιμα που έχουν λήξει και είναι χαλασμένα.

Η πόρτα δεν κλείνει.

- Συσκευασίες τροφίμων εμποδίζουν το κλείσιμο της πόρτας. >>> Μετατοπίστε τις συσκευασίες που εμποδίζουν την πόρτα.
- Το ψυγείο δεν στέκεται εντελώς κατακόρυφα στο δάπεδο. >>> Ρυθμίστε τα πόδια για να ισορροπήσετε το ψυγείο.
- Το δάπεδο δεν είναι οριζόντιο ή ανθεκτικό. >>> Βεβαιωθείτε ότι το δάπεδο είναι οριζόντιο και ικανό να αντέξει το βάρος του ψυγείου.

Τα συρτάρια λαχανικών έχουν κολλήσει.

- Τα τρόφιμα έρχονται σε επαφή με την οροφή του συρταριού. >>> Τακτοποιήστε καλύτερα τα τρόφιμα μέσα στο συρτάρι.

Αν η επιφάνεια του προϊόντος είναι θερμή.

- Ενδέχεται να παρατηρηθούν υψηλές θερμοκρασίες ανάμεσα στις δύο πόρτες, στα πλευρικά πλαίσια και στην πίσω σχάρα κατά τη λειτουργία του προϊόντος. Αυτό είναι φυσιολογικό και το προϊόν δεν χρειάζεται συντήρηση!

ΑΠΟΠΟΙΗΣΗ ΕΥΘΥΝΗΣ / ΠΡΟΕΙΔΟΠΟΙΗΣΗ

Ορισμένες (απλές) βλάβες μπορούν να αντιμετωπιστούν επαρκώς από τον τελικό χρήστη χωρίς να προκύψουν προβλήματα ασφάλειας ή μη ασφαλής χρήση, υπό την προϋπόθεση ότι εκτελούνται εντός των ορίων και σύμφωνα με τις ακόλουθες οδηγίες (δείτε την ενότητα «Αυτοεπισκευή»).

Επομένως, εκτός αν αναφέρεται διαφορετικά στην ενότητα «Αυτοεπισκευή» παρακάτω, οι επισκευές θα απευθύνονται σε εγγεγραμμένους επαγγελματίες τεχνικούς προκειμένου να αποφευχθούν ζητήματα ασφάλειας. Ένας εγγεγραμμένος επαγγελματίας τεχνικός είναι ένας επαγγελματίας τεχνικός στον οποίο έχει παραχωρηθεί πρόσβαση στις οδηγίες και στη λίστα ανταλλακτικών αυτού του προϊόντος από τον κατασκευαστή σύμφωνα με τις μεθόδους που περιγράφονται στις νομοθετικές πράξεις, σύμφωνα με την οδηγία 2009/125/EK.

Όστόσο, μόνο ο αντιπρόσωπος σέρβις (δηλαδή εξουσιοδοτημένοι επαγγελματίες τεχνικοί), με τον οποίο μπορείτε να επικοινωνείτε μέσω του αριθμού τηλεφώνου που δίνεται στο εγχειρίδιο χρήσης/στην κάρτα εγγύησης ή μέσω του εξουσιοδοτημένου αντιπροσώπου σας, μπορεί να παρέχει σέρβις σύμφωνα με τους όρους της εγγύησης. Συνεπώς, σας ενημερώνουμε ότι οι επισκευές από επαγγελματίες τεχνικούς (που δεν είναι εξουσιοδοτημένοι από την Beko) ακυρώνουν την εγγύηση.

Αυτοεπισκευή

Η αυτοεπισκευή μπορεί να πραγματοποιηθεί από τον τελικό χρήστη όσον αφορά τα ακόλουθα ανταλλακτικά: λαβές πορτών, μεντεσέδες πορτών, δίσκοι, καλάθια και παρεμβύσματα πορτών (από την 1η Μαρτίου 2021, μια ενημερωμένη λίστα είναι επίσης διαθέσιμη στη διεύθυνση support.beko.com).

Επιπλέον, προκειμένου να διασφαλιστεί η ασφάλεια του προϊόντος και να αποφευχθεί ο κίνδυνος σοβαρού τραυματισμού, η αναφερόμενη αυτοεπισκευή πρέπει να πραγματοποιείται σύμφωνα με τις οδηγίες στο εγχειρίδιο χρήσης για αυτοεπισκευή ή σύμφωνα με τις οδηγίες που είναι διαθέσιμες στη διεύθυνση support.beko.com. Για την ασφάλειά σας, να αποσυνδέετε το προϊόν από την πρίζα πριν επιχειρήσετε οποιαδήποτε αυτοεπισκευή.

Η επισκευή και οι προσπάθειες επισκευής από

τελικούς χρήστες για ανταλλακτικά που δεν περιλαμβάνονται σε αυτήν τη λίστα και/ή δεν ακολουθούν τις οδηγίες στα εγχειρίδια χρήσης για αυτοεπισκευή ή σύμφωνα με τις οδηγίες που είναι διαθέσιμες στη διεύθυνση support.beko.com ενδέχεται να προκαλέσουν ζητήματα ασφάλειας που δεν αποδίδονται στην Beko, και θα ακυρώσουν την εγγύηση του προϊόντος.

Ως εκ τούτου, συνιστάται ιδιαίτερα στους τελικούς χρήστες να απέχουν από την προσπάθεια επισκευής εκτός της αναφερόμενης λίστας ανταλλακτικών, επικοινωνώντας σε τέτοιες περιπτώσεις με εξουσιοδοτημένους επαγγελματίες τεχνικούς ή εγγεγραμμένους επαγγελματίες τεχνικούς. Αντίθετα, τέτοιες προσπάθειες από τους τελικούς χρήστες μπορεί να προκαλέσουν προβλήματα ασφάλειας και να προκαλέσουν ζημιά στο προϊόν και στη συνέχεια να προκαλέσουν πυρκαγιά, υπερχειλίση, ηλεκτροπληξία και σοβαρό προσωπικό τραυματισμό.

Για παράδειγμα, αλλά χωρίς να περιορίζεται σε αυτό, επισκευές στα παρακάτω μέρη πρέπει να πραγματοποιούνται από εξουσιοδοτημένους επαγγελματίες τεχνικούς ή εγγεγραμμένους επαγγελματίες τεχνικούς: συμπίεστης, κύκλωμα ψύξης, κύρια πλακέτα, πλακέτα μετατροπέα, πίνακας ενδείξεων, κ.λπ.

Ο κατασκευαστής/πωλητής δεν μπορεί σε καμία περίπτωση να θεωρηθεί υπεύθυνος για το αν οι τελικοί χρήστες δεν συμμορφώνονται με τα παραπάνω.

Η διαθεσιμότητα ανταλλακτικών για το ψυγείο που αγοράσατε είναι στα 10 χρόνια.

Σε αυτήν τη χρονική περίοδο, θα υπάρχουν διαθέσιμα γνήσια ανταλλακτικά για τη σωστή λειτουργία του ψυγείου

Η ελάχιστη διάρκεια της εγγύησης για το ψυγείο που αγοράσατε είναι 24 μήνες.

Αυτό το προϊόν είναι εξοπλισμένο με πηγή φωτισμού ενεργειακής κλάσης «G».

Η πηγή φωτισμού σε αυτό το προϊόν πρέπει να αντικαθίσταται μόνο από επαγγελματίες τεχνικούς.

4579330898 / AB

EN,BG,UA,EL