

WCT3 63F LTX

12NC: 859991672920

Kod GTIN (EAN): 8003437053887

Whirlpool

SENSING THE DIFFERENCE

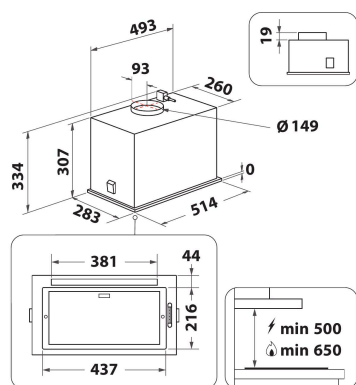

GLAVNE KARAKTERISTIKE

Grupa proizvoda	Napa
Kućište u boji	Inox
Fizičko telo	Nerđajući čelik
Cev u boji	Inox
Materijal cevi	N/A
Typology	Built-in/Built-under
Tin instalacije	Ugrađen
Tip kontrole	Elektronski
Tip kontrolnih postavki	-
Decor panel options	N/A
Položaj motora	Integrisan motor u kućištu aspiratora
Režim rada	Konvertibilan
Snaga električnog priključka (W)	257
Current (A)	1,12
Napon (V)	220-240
Frekvencija (Hz)	50/60
Dužina kabla za napajanje električnom energijom (cm)	150
Tip utikača	Šuko utičnica
Visina cevi (mm)	-
Visina proizvoda, bez izduvne cevi (mm)	334
Visina proizvoda	334
Širina proizvoda	514
Dubina proizvoda	283
Minimalna visina niše	0
Minimalna širina niše	0
Dubina niše	0
Neto težina (kg)	8.6

TEHNIČKE KARAKTERISTIKE

Tip uređaja za ručnu kontrolu	Meki tasteri
Tip uređaja za automatsku kontrolu	-
Broj motora	1
Ukupna snaga motora (W)	250
Broj postavki brzine: dostupnost mogućnosti povećanja	4
Povećano prisustvo	Da
Maksimalno usisavanje izlaznog vazduha (m ³ /h)	550
Izvlačenje vazduha u položaju podizanja (m ³ /h)	650
Maksimalni izlaz recirkulirajućeg zraka (m ³ /h)	410
Recirkulacija izlaza položaja pojačanja (m ³ /h)	430
Tip kontrole osvetljenja	On/Off
Broj svetiljki	1
Tip sijalica koje se koriste	LED
Ukupna snaga svetiljki (W)	7
Prečnik izlaza vazduha (mm)	150
Poklopac bez povraćaja protoka vazduha	Da
Materijal separatora masti	Perivi aluminijum
Filter mirisa	Da

RADNE KARAKTERISTIKE

Snaga zvuka pri minimalnoj brzini (2010/30/EU)	49
Snaga zvuka pri maksimalnoj brzini (2010/30/EU)	65
Nivo buke sa podignutim položajem (dB(A) re 1 pW)	68