

AKT 8900/IX

12NC: 859489101000

Code EAN: 8003437829499

Whirlpool

SENSING THE DIFFERENCE

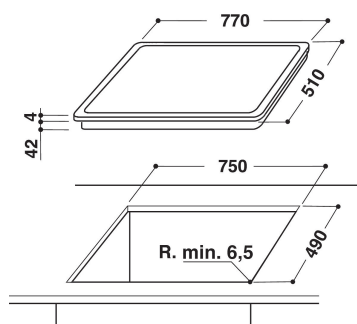
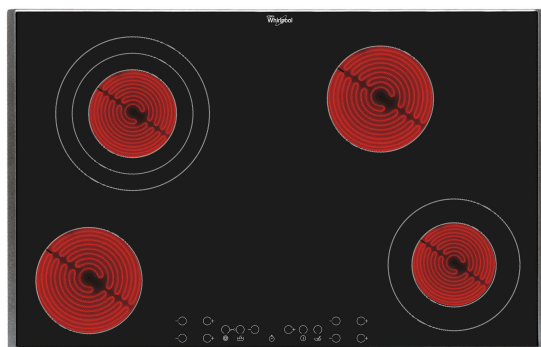

CARACTERISTIQUES PRINCIPALES

Groupe de produit	Table de cuisson
Type de construction	Encastrable
Type de commande	Electronique
Types de dispositifs de réglage et d'alarme	-
Nombre de brûleurs	0
Nombre de foyers électriques	4
Nombre de plaques électriques	4
Nombre de plaques radiantes	4
Nombre de plaques halogènes	0
Nombre de plaques à induction	0
Nombre de zones de chauffe-plat électriques	0
Emplacement du bandeau de commande	Front
Matériau de base de la surface	Verre - châssis inox
Couleur principale du produit	Noir
Puissance de raccordement	6500
Puissance de raccordement au gaz	0
Intensité	28,1
Tension	220-240
Fréquence	50/60
Longueur du cordon électrique	0
Type de prise	Non
Raccordement au gaz	N/A
Largeur du produit	770
Hauteur du produit	46
Profondeur du produit	510
Hauteur minimale de la niche d'encastrement	46
Largeur minimale de la niche d'encastrement	750
Profondeur de la niche d'encastrement	490
Poids net	12
Programmes automatiques	Non

CARACTERISTIQUES TECHNIQUES

Témoin de mise sous tension	Non
Témoin de fonctionnement des plaques	0
Type de régulation	Radiant
Type de couvercle	Sans
Témoin de chaleur résiduelle	Centralisé
Interrupteur Marche/Arrêt	Non
Dispositif de sécurité	-
Minuterie	Oui

PERFORMANCES

Type d'énergie	Électricité
----------------	-------------