

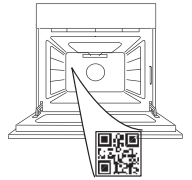

THANK YOU FOR BUYING A WHIRLPOOL PRODUCT

In order to receive a more complete assistance, please register your product on www.register10.eu

PLEASE SCAN THE QR CODE ON YOUR APPLIANCE IN ORDER TO REACH MORE INFORMATION



Before using the appliance carefully read the Safety Instruction.

PRODUCT DESCRIPTION

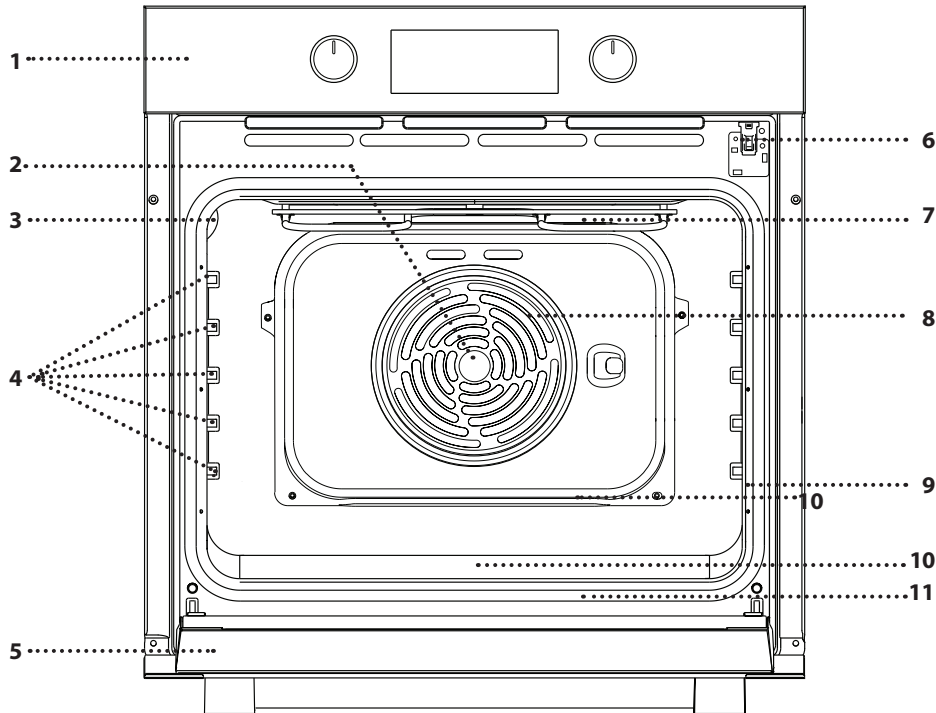

- 1. Control panel
- 2. Fan
- 3. Lamp
- 4. Shelf guides (the level is indicated on the wall of the cooking compartment)
- 5. Door
- 6. Door lock (locks the door while automatic cleaning is in progress and afterwards)* Available only on certain models
- 7. Upper heating element/grill
- 8. Circular heating element (not visible)
- 9. Identification plate (do not remove)
- 10. Embossing for drinking water
- 11. Bottom heating element (not visible)

CONTROL PANEL DESCRIPTION

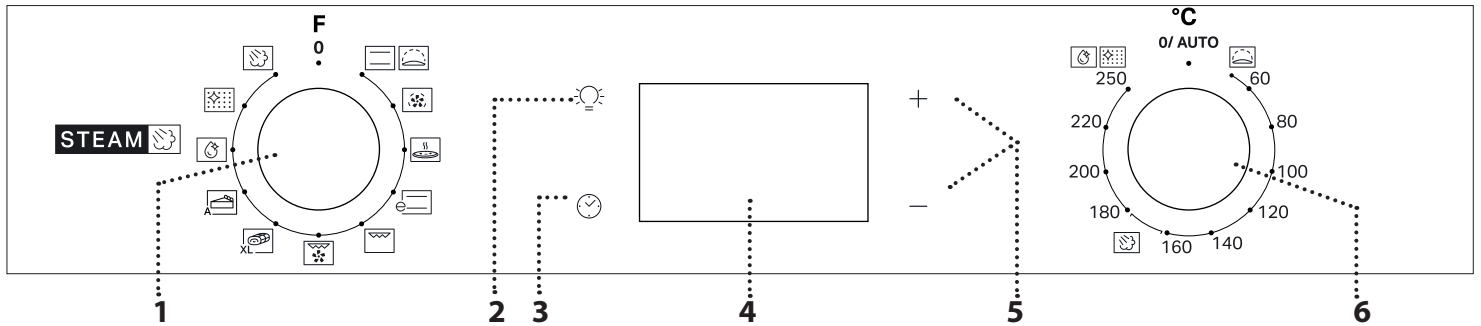

1. SELECTION KNOB

For switching the oven on by selecting a function. Turn to the 0 position to switch the oven off.

2. LIGHT

With the oven switched on, press  to turn the oven compartment lamp on or off.

3. SETTING THE TIME

For accessing the cooking time settings, delayed start and timer. For displaying the time when the oven is off.

4. DISPLAY

5. ADJUSTMENT BUTTONS

For changing the cooking time settings.

6. THERMOSTAT KNOB

Turn to select the temperature you require when activating manual functions.

Please note: Type of knob may vary from model type. If the knobs are push-activated, push down on the center of the knob to release it from seating.

ACCESSORIES

WIRE SHELF

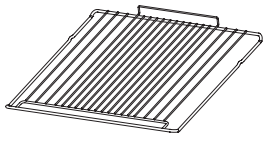

Use to cook food or as a support for pans, cake tins and other ovenproof items of cookware.

GRILLING ACCESSORY



The Grilling Accessory consist of two grill baskets designed for oven grilling.

They enhance the cooking experience, thanks to their great flexibility and to the possibility to quickly turn the food.

A dedicated handle has been designed to easily manage and turn the grill baskets.

The accessory is dishwasher-safe for easy cleaning.

DRIP TRAY *

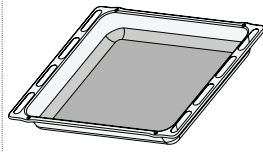

Use as an oven tray for cooking meat, fish, vegetables, focaccia, etc. or position underneath the wire shelf to collect cooking juices.

BAKING TRAY *

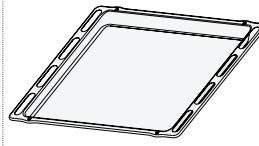

Use for cooking all bread and pastry products, but also for roasts, fish en papillote, etc.

SLIDING RUNNERS *

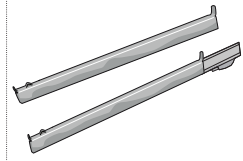

To facilitate inserting or removing accessories.

* Available only on certain models

The number and the type of accessories may vary depending on which model is purchased.

Other accessories can be purchased separately from the After-sales Service.

INSERTING THE WIRE SHELF AND OTHER ACCESSORIES

Insert the wire shelf onto the level you require by holding it tilted slightly upwards and resting the raised rear side (pointing upwards) down first.

Then slide it horizontally along the runners as far as possible.

Other accessories, like the baking tray, are to be inserted horizontally, letting them slide on the runners.

SLIDING SHELVES AND SHELF GUIDES

Before using the oven remove the protective tape [a] and then remove the protective foil [b] from the sliding runners.

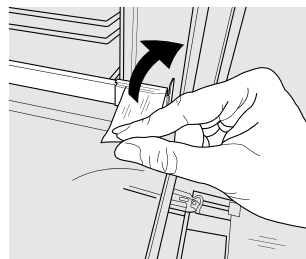

[a]

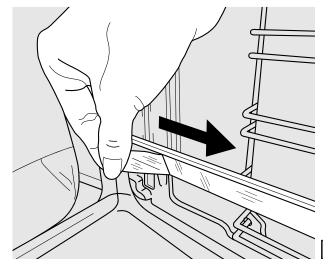

[b]

REMOVING THE SLIDING RUNNERS [c]

Pull the lower part of the sliding runner to uncouple the lower hooks (1) and pull the the sliding runners upwards, removing them from the upper hooks (2).

REFITTING THE SLIDING RUNNERS [d]

Hook the upper hooks on the shelf guides (1) then press the lower part of the sliding runners against the shelf guides, until the lower hooks are clicking (2).

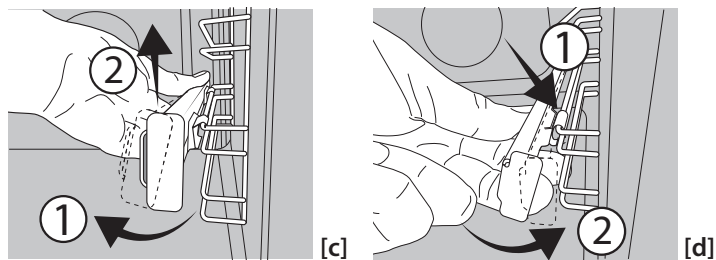

REMOVING AND REFITTING THE SHELF GUIDES

1. To remove the shelf guides, firmly grip the external part of the guide, and pull it towards you to extract the support and the two internal pins from the lodging.
2. To reposition the shelf guides, position them near the cavity and initially insert the two pins into their lodgings. Next, position the external part near its lodging, insert the support, and firmly press towards the wall of the cavity to make sure the shelf guide is properly secured.

USING THE GRILLING ACCESSORY

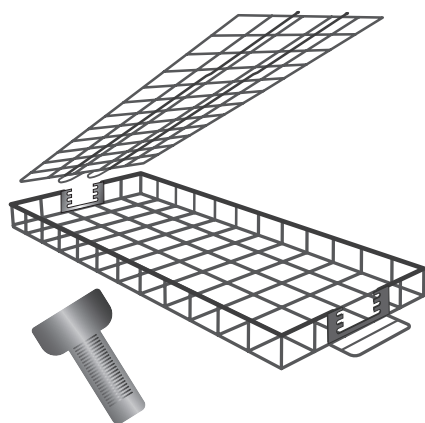

Grilling Accessory is compatible with Grill and Turbogrill functions, enabling you achieve the best results grilling a variety of foods.

For optimal performance, refer to the cooking table.

Arrange food in a single layer inside each grill basket.

Insert the lid at the back of the basket, placing it at the appropriate height (depending on the food thickness), then adjust it at the front.

Consider a possible shrinkage during cooking, to keep the food stable while turning the grill baskets.

Insert the designated frame within the oven (at level 4), then place the grill baskets on the frame.



To avoid smoke and to collect residual fat, pour 200 ml of water in a baking tray and place it within the oven (at level 1).

Halfway through cooking, turn the grill baskets using the handle provided.



When cooking is about to end, check the food. If needed, you can turn the food again, as many times as necessary, until it reaches the desired degree of doneness and browning.

FIRST TIME USE

1. SETTING THE TIME

You will need to set the time when you switch on the appliance for the first time: Press  until the  icon and the two digits for the hour + or — and clock  start flashing on the display.





Use + or — to set the hour and press  to confirm. The two digits for the minutes will start flashing. Use + or — to set the minutes and press  to confirm.

Please note: When the  icon is flashing, for example following lengthy power outages, you will need to reset the time.

2. SET THE POWER CONSUMPTION

By default the oven is programmed to work at a power higher than 3kW (Hi). To operate the oven at a power that is compatible with a domestic power supply less than 2,9 kW (Lo), you will need to change

the settings. To go to the change menu, turn the selection knob to , then turn it back to 0 . Press and hold + and — for five seconds immediately afterwards. Use + or — to change the setting, then press  and hold for at least two seconds to confirm.

3. HEAT THE OVEN

A new oven may release odours that have been left behind during manufacturing: this is completely normal.

Before starting to cook food, we therefore recommend heating the oven with it empty in order to remove any possible odours.

Remove any protective cardboard or transparent film from the oven and remove any accessories from inside it.

Heat the oven to 250 °C for about one hour. The oven must be empty during this time.

Please note: It is advisable to air the room after using the appliance for the first time.



FUNCTIONS

 **CONVENTIONAL**
For cooking any kind of dish on one shelf only.

 **RISING**
For helping sweet or savoury dough to rise effectively. Turn the thermostat knob to the icon to activate this function.

 **FORCED AIR**
For cooking different foods that require the same cooking temperature on several shelves (maximum three) at the same time. This function can be used to cook different foods without odours being transferred from one food to another.

 **PIZZA**
For baking different types and sizes of pizza and bread. It is a good idea to swap the position of the baking trays halfway through cooking.

 **ECO FORCED AIR***
For cooking roasts and stuffed roasting joints on a single shelf. Food is prevented from drying out excessively by gentle, intermittent air circulation. When this ECO function is in use, the light will remain switched off during cooking but can be switched on again by pressing .

*Function used as reference for the energy efficiency declaration in accordance with Regulation (EU) No. 65/2014



 **GRILL**
For grilling steaks, kebabs and sausages, cooking vegetables au gratin or toasting bread. When grilling meat, we recommend using a dripping pan to collect the cooking juices: position the pan on

any of the levels below the wire shelf and add 200 ml of drinking water.

 **TURBO GRILL**
For roasting large joints of meat (legs, roast beef, chicken). We recommend using a dripping pan to collect the cooking juices: position the pan on any of the levels below the wire shelf and add 200 ml of drinking water.

 **MAXI COOKING**
For cooking large joints of meat (above 2.5 kg). We recommend turning the meat over during cooking to ensure that both sides brown evenly. We also recommend basting the joint to prevent it from drying out excessively.

 **BOTTOM HEATING**
Useful for browning the bottom of dishes. Function also recommended for slow cooking, to finish cooking dishes with a very liquid consistency or concentrate sauces and gravies.

 **BREAD AUTO**
This function automatically selects the ideal temperature and baking time for bread. To activate the function put the food inside the oven, turn thermostat knob on and function knob on  icon. For best results it is recommended to use cooking level 2 or 3.

 **PASTRY AUTO**
This function automatically selects the ideal temperature and baking time for bread. To activate the function put the food inside the oven, turn

thermostat knob on and function knob on  icon. For best results it is recommended to use cooking level 2 or 3.

SMART CLEAN

The action of the steam released during this special low-temperature cleaning cycle allows dirt and food residues to be removed with ease. Pour 100-120 ml of drinking water on the bottom of the oven then turn the selection knob and the thermostat knob to the  icon. It is best to use the function for 35 minutes. Activate the function when the oven is cold and let it cool down for 15 minutes once the cycle ends. The position of the icon does not correspond to the temperature reached during the cleaning cycle.

AUTOMATIC CLEANING - PYRO

For eliminating cooking spatters using a cycle at very high temperature (over 400 °C). For

eliminating cooking spatters using a cycle at very high temperature. To activate this function move thermostat knob to . The position of the icon does not correspond to the real temperature reached during the cleaning cycle.

STEAM

The Steam function allows to obtain excellent performances thanks to the presence of steam in the cooking cycle. This function automatically manages the ideal temperature for cooking a wide range of recipes; the cooking times of the main dishes are shown in the relative cooking table. Always activate the steam function when the oven is cold, and after pouring 200 ml of drinking water into the bottom of the cavity. To activate Steam function, the thermostat knob needs to be turned in to position of  icon.

DAILY USE

1. SELECT A FUNCTION

To select a function, turn the *selection knob* to the symbol for the function you require: the display will light up and an audible signal will sound.



2. ACTIVATE A FUNCTION

MANUAL

To start the function you have selected, turn the *thermostat knob* to set the temperature you require.

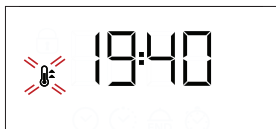

Please note: During cooking you can change the function by turning the *selection knob* or adjust the temperature by turning the *thermostat knob*. The function will not start if the *thermostat knob* will be on **0** you can set the cooking time, cooking end time (only if you set a cooking time) and a timer.

RISING

To start the "Rising" function, turn the *thermostat knob* to the relevant symbol; if the oven is set to a different temperature, the function will not start.

Please note: You can set the cooking time, cooking end time (only if you set a cooking time) and a timer.

STEAM

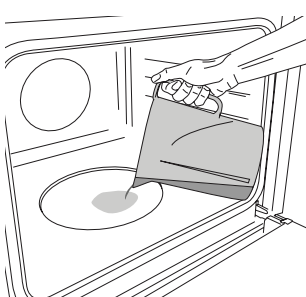

To start the Steam function, pour 200 ml of drinking water in the oven bottom.

Select the function turning clockwise the selection knob on the relevant icon, and the thermostat knob in any

position between 160 and 180°C (as suggested by the icon). The function will start and the display will show the current time of the day. No preheating is needed. To end the cooking, turn the selection knob on "0".

During Steam cooking do not open the door and never top up the water.

Please note: Opening the door and topping up the water during cooking may have an adverse effect on the final cooking result.

3. PREHEATING

Once the function starts, an audible signal and a flashing icon  on the display indicate that the preheating phase has been activated.



At the end of this phase, an audible signal and the fixed icon  on the display will indicate that the oven has reached the set temperature: at this point, place the food inside and proceed with cooking.

Please note: Placing the food in the oven before preheating has finished may have an adverse effect on the final cooking result.

4. PROGRAMMING COOKING

You will need to select a function before you can start programming cooking.

DURATION

Keep pressing  until the  icon and "00:00" start flashing on the display.



Use + or — to set the cooking time you require, then press  to confirm.

Activate the function by turning the *thermostat knob* to the temperature you require: an audible signal will sound and the display will indicate that cooking is complete.

Please note: To cancel the cooking time you have set, keep

pressing until the starts flashing on the display, then use to reset the cooking time to "00:00". This cooking time includes a preheating phase.

PROGRAMMING THE END COOKING TIME/ DELAYED START

After a cooking time has been set, starting the function can be delayed by programming its end time: press until the icon and the current time start flashing on the display.



Use or to set the time you want cooking to end and press to confirm.

Activate the function by turning the *thermostat knob* to the temperature you require: the function will remain paused until it starts automatically after the period of time that has been calculated in order for cooking to finish at the time you have set.

Please note: To cancel the setting, switch the oven off by turning the *selection knob* to the **0** position.

Delay to start functionality is not available for Grill and Turbo Grill functions.

END OF COOKING

An audible signal will sound and the display will indicate that the function has finished.



Turn the *selection knob* to select a different function or to **0** to switch the oven off.

Please note: If the timer is active, the display will show "END" alternately with the remaining time.

5. SETTING THE TIMER

This option does not interrupt or program cooking but allows you to use the display as a timer, either during while a function is active or when the oven is

off.

Keep pressing until the and "00:00" icon and "00:00" start flashing on the display.



Use or to set the time you require and press to confirm. An audible signal will sound once the timer has finished counting down the selected time.

Notes: To cancel the timer, keep pressing until the starts flashing, then use to reset the time to "00:00".

















































































6. AUTOMATIC CLEANING FUNCTION - PYRO







Remove all accessories - including shelf guides - from the oven before activating the function. If the oven is installed below a hob, make sure that all the burners or electric hotplates are switched off while running the selfcleaning cycle. For optimum cleaning results, remove the worst soiling with a damp sponge before using the Pyro function. Avoid activating the pyro cycle cleaning in the presence of limescale residues. We recommend only running the Pyro function if the appliance contains heavy soiling or gives off bad odours during cooking. To activate the automatic cleaning function, turn the selection knob and the thermostat knob to the icon. The function will be activated automatically, the door locked and the light inside the oven switched off: The display will show the time remaining to the end, alternating with "Pyro". Once the cycle has been completed, the door remains locked until the temperature inside the oven has returned to a safe level. Air the room during and after running the Pyro cycle.





NOTES

- Do not cover the inside of the oven with aluminium foil.
- Never drag pots or pans across the bottom of the oven as this could damage the enamel coating.
- Do not place heavy weights on the door and do not hold on to the door.

COOKING TABLE

RECIPE	FUNCTION	PREHEAT	TEMPERATURE (°C)	DURATION (Min)	LEVEL AND ACCESSORIES
Leavened cakes		Yes	160-180	30 - 90	2/3 
		Yes	160-180	30 - 90	4 1  
Filled cake (cheese cake, strudel, fruit pie)		Yes	160 - 200	35 - 90	2 
		Yes	160 - 200	40 - 90	4 2  
Biscuits / tartlets		Yes	160-180	20 - 45	3 
		Yes	150-170	20 - 45	4 2  
		Yes	150-170	20 - 45	5 3 1   
Choux buns		Yes	180 - 210	30 - 40	3 
		Yes	180 - 200	35 - 45	4 2  
		Yes	180 - 200	35 - 45	5 3 1   
Meringues		Yes	90	150 - 200	3 
		Yes	90	140 - 200	4 2  
		Yes	90	140 - 200	5 3 1   
Pizza / Focaccia		Yes	190 - 250	15 - 50	1 / 2 
		Yes	190 - 250	20 - 50	4 2  
Bread		-	-	60	2 
Frozen pizza		Yes	250	10 - 20	3 
		Yes	230-250	10 - 25	3 2  
Salty cakes (vegetable pie, quiche)		Yes	180 - 200	40 - 55	3 
		Yes	180 - 200	45 - 60	4 2  
		Yes	180 - 200	45 - 60	5 3 1   
Vols-au-vents / puff pastry crackers		Yes	190 - 200	20 - 30	3 
		Yes	180 - 190	20 - 40	4 2  
		Yes	180 - 190	20 - 40	5 3 1   
Lasagne / baked pasta / cannelloni / flans		Yes	190 - 200	45 - 65	2 
Lamb / veal / beef / pork 1 kg		Yes	190 - 200	80 - 110	3 
Roast pork with crackling 2 kg		Yes	180 - 190	110 - 150	2 
Chicken / rabbit / duck 1 kg		Yes	200 - 230	50 - 100	2 
Turkey / goose 3 kg		-	190 - 200	100 - 160	2 
Stuffed vegetables (tomatoes, courgettes, aubergines)		Yes	180 - 200	50 - 70	2 
Toasted bread		-	250	2 - 6	5 

FUNCTIONS							
	Conventional	Forced Air	Pizza	Bread Auto	Grill	Turbo Grill	Eco Forced Air

ACCESSORIES					
	Wire shelf	Baking dish or cake tin on the wire shelf	Baking tray/Drip tray or Baking dish on the wire shelf	Drip tray / Baking tray	Drip tray / Baking tray with 200 ml of water

RECIPE	FUNCTION	PREHEAT	TEMPERATURE (°C)	DURATION (Min)	LEVEL AND ACCESSORIES
Fish fillets / slices		-	230 - 250	20 - 30 *	4 3
Sausages / kebabs / spare ribs / hamburgers		-	250	15 - 30 *	5 4
Roast chicken 1-1.3 kg		Yes	200 - 220	55 - 70 **	2 1
Roast beef rare 1 kg		Yes	200 - 210	35 - 50 **	3
Leg of lamb / knuckle		Yes	200 - 210	60 - 90 **	3
Roast potatoes		Yes	200 - 210	35 - 55**	3
Vegetable gratin		-	200 - 210	25 - 55	3
Meat and potatoes		Yes	190 - 200	45 - 100 ***	4 1
Fish and vegetables		Yes	180	30 - 50 ***	4 1
Lasagne and meat		Yes	200	50 - 100 ***	4 1
Complete meal: fruit tart (level 5) / lasagne (level 3) / meat (level 1)		Yes	180 - 190	40 - 120 ***	5 3 1
Roast meat / stuffed roasting joints		-	170 - 180	100 - 150	3

* Turn food halfway through cooking

** Turn food two thirds of the way through cooking (if necessary).

*** Estimated length of time: dishes can be removed from the oven at different times depending on personal preference.































































COOKING TABLE STEAM

FOOD	RECIPE	QUANTITY	TIME (min)	ACCESSORIES	LEVEL	WATER
 BREAD	Small breads	80-100 g	30 - 45		2	 200 ml
	Sandwich loaf in tin	300-500 g	40 - 60			
	Bread	500g-2 kg	50 - 100			
	Baguettes	200-300 g	30 - 45			
 MEAT	Roast	1 kg	60 - 110			
	Ribs	500g-1,5 kg	50 - 75			
	Chicken	1-1,5 kg	55 - 80			
	Chicken/Turkey	3 kg	100 - 140			
 FISH	Fillet Steak	0.5-2 cm	15 - 25			
	Fillet Steak	2-4 cm	20 - 35			
	Whole Fish	300- 600 g	20 - 30			
	Whole Fish	600 -1200 g	25 - 45			
 VEGETABLES	Steamed Potatoes	0.5-1.5 kg	45 - 60			
	Stuffed Peppers	1-2 kg	35 - 55			
	Steamed Broccoli	0.3-1 kg	30 - 50			
	Steamed Zucchini	0.5-1.5 kg	30 - 50			
 PASTRIES	Cookies	a tray	25 - 35			
	Muffin	30-60 g	25 - 45			
	Sponge Cake	500-700 g	30 - 50			
	Tart	a tin	35 - 55			

Start the STEAM function only when the oven is cold. Opening the door and topping up the water during cooking may have an adverse effect on the final cooking result.

FUNCTIONS						
ACCESSORIES	 Wire shelf	 Baking dish or cake tin on the wire shelf	 Baking tray/Drip tray or Baking dish on the wire shelf	 Drip tray / Baking tray	 Drip tray / Baking tray with 200 ml of water	

GRILLING ACCESSORY COOKING TABLE

FOOD CATEGORY	RECIPE	QUANTITY for single rack	FUNCTION	TEMPERATURE (°C)	PREHEAT TIME (MIN)	DURATION (MIN)	LEVEL AND ACCESSORIES
Beef Burger	Hamburger	125 - 750g d=8-9 cm		250	0	25 - 30*	4  1 
Sausages, Wurstel & Skewers	Pork Sausages***	150 - 500g		250	0	25 - 30*	4  1 
	Chicken Sausages***	150 - 500g		250	0	20 - 25*	4  1 
	Chicken & Pork Wurstel	150 - 500g		250	0	15 - 20*	4  1 
	Chicken & Pork Skewer	200 - 800g		250	0	25 - 30*	4  1 
Pork	Bacon	20 - 60g		250	0**	10 - 12*	4  1 
	Ribs	200 - 500g		250	0	30 - 40*	4  1 
	Cup	200 - 600g		250	0	25 - 30*	4  1 
	Chop	200 - 500g		250	0	30 - 35*	4  1 
Poultry	Chicken & Turkey Breast Slice	150 - 300g		250	0	30 - 35*	4  1 
	Chicken leg	200 - 500g		250	0	30 - 35*	4  1 
Fish	Salmon filet	200 - 400g		250	0	20 - 25*	4  1 
	Whole seabass	300 - 400g		250	0	20 - 25*	4  1 
	Whole bream	300 - 400g		250	0	20 - 25*	4  1 
Vegetables	Pepper	100 - 300g		250	0	20 - 25*	4  1 
	Aubergine	100 - 200g 1-2 cm		250	0	20 - 25*	4  1 
	Zucchini	50 - 200g 1 - 1.5 cm		250	0	20 - 25*	4  1 
	Onion	50 - 150g 2-3 cm		250	0	20 - 25*	4  1 
Bread	Toasted bread	80 - 200g 2-3 cm		250	0	10 - 15*	4  1 
	Toast	30 - 100g		250	0	10 - 15*	4  1 

*Halfway through cooking, turn the grill baskets using the handle provided.

**For optimal food performances insert bacon after 3 minutes of preheat.

*** For optimal food performances punch holes in sausages before inserting the accessory in the oven.

Oil spreaded both on the rack and on the food to avoid sticking the food especially for vegetables and poultry. When using both racks select food categories that have the same cooking function (grill or turbo grill).

FUNCTIONS	 Grill	 Turbog grill
ACCESSORIES	 Grilling Accessory	 Drip tray / Baking tray with 200 ml of water

CLEANING AND MAINTENANCE

Make sure that the oven has cooled down before carrying out any maintenance or cleaning.

Do not use steam cleaners.

Do not use wire wool, abrasive scourers or abrasive/corrosive cleaning agents, as these could damage the surfaces of the appliance.

Wear protective gloves.

The oven must be disconnected from the mains before carrying out any kind of maintenance work.

EXTERIOR SURFACES

Clean the surfaces with a damp microfibre cloth. If they are very dirty, add a few drops of pH-neutral detergent. Finish off with a dry cloth.

Do not use corrosive or abrasive detergents. If any of these products inadvertently comes into contact with the surfaces of the appliance, clean immediately with a damp microfibre cloth.

INTERIOR SURFACES

- After every use, leave the oven to cool and then clean it, preferably while it is still warm, to remove any deposits or stains caused by food residues. To dry any condensation that has formed as a result of cooking foods with a high water content, leave the oven to cool completely and then wipe it with

a cloth or sponge.

- If there is stubborn dirt on the interior surfaces, we recommend running the automatic cleaning function for optimal cleaning results. Avoid activating the pyrolytic cycle cleaning in the presence of limescale residues. Before activating, perform limescale cleaning as described above.
- The door can be easily removed and refitted to facilitate cleaning of the glass.
- Clean the glass in the door with a suitable liquid detergent.

ACCESSORIES

Soak the accessories in a washing-up liquid solution after use, handling them with oven gloves if they are still hot. Food residues can be removed using a washing-up brush or a sponge.

REMOVING AND REFITTING THE DOOR

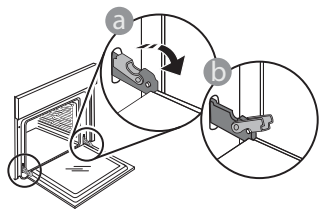

1. To remove the door, open it fully and lower the catches until they are in the unlock position.

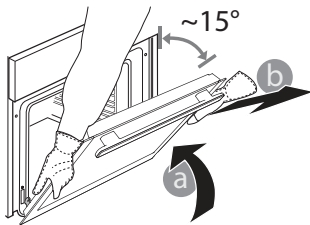

2. Close the door as much as you can. Take a firm hold of the door with both hands – do not hold it by the handle. Simply remove the door by continuing to close it while pulling it upwards at the same time until it is

released from its seating. Put the door to one side, resting it on a soft surface.

3. Refit the door by moving it towards the oven, aligning the hooks of the hinges with their seating and securing the upper part onto its seating.

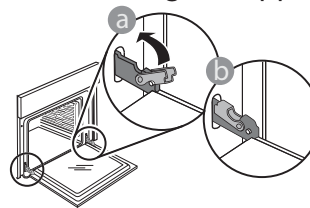

4. Lower the door and then open it fully. Lower the catches into their original position: Make sure that you lower them down completely.

Apply gentle pressure to check that the catches are in the correct position.

5. Try closing the door and check to make sure that it lines up with the control panel. If it does not, repeat the steps above: The door could become damaged if it does not work properly.

REPLACING THE LAMP

1. Disconnect the oven from the power supply.
2. Unscrew the cover from the light, replace the bulb and screw the cover back on the light.
3. Reconnect the oven to the power supply.

Please note: Use 25 W/230 V type G9, T300 °C halogen lamps. The bulb used in the product is specifically designed for domestic appliances and is not suitable for general room lighting within the home (EC Regulation 244/2009).

Light bulbs are available from our After-sales Service. - Do not handle bulbs with your bare hands as your fingerprints could damage them. Do not use the oven until the light cover has been refitted.

CLEANING THE DOOR GLASSES

1. After removing the door and resting it on a soft surface with the handle downwards, simultaneously press the two retaining clips and remove the upper edge of the door by pulling it towards you.

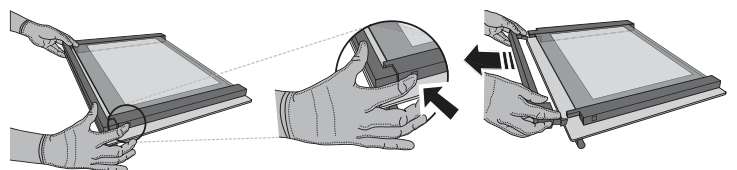

2. Lift and firmly hold the inner glass with both hands, remove it and place it on a soft surface before

cleaning it.

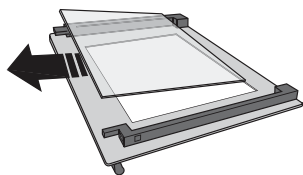

3. Refit the intermediate pane (marked with "1R") before refitting the inside pane: To position the panes of glass correctly, make sure that the "R" mark can be seen in the left-hand corner. First insert the long side of the glass marked "R" into the support seats, then lower it into position. Repeat this procedure for both panes of glass.

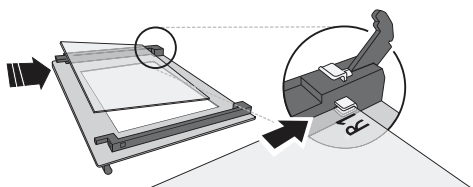

4. Refit the upper edge: A click will indicate correct

positioning. Make sure the seal is secure before refitting the door.

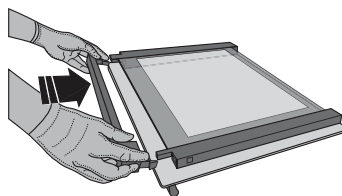

TROUBLESHOOTING

PROBLEM	POSSIBLE CAUSE	SOLUTION
The oven is not working.	Power cut. Disconnection from the mains.	Check for the presence of mains electrical power and whether the oven is connected to the electricity supply. Turn off the oven and restart it to see if the fault persists.
The display shows the letter "F" followed by a number or letter.	Oven failure.	Contact your nearest Client After-sales Service Centre and state the number following the letter "F".
The display is showing the message "Hot" and the selected function will not start.	Temperature too high.	Allow the oven to cool down before activating the function. Select a different function.

Policies, standard documentation and additional product information can be found by:

- Using the QR code in your appliance
- Visiting our website docs.whirlpool.eu
- Alternatively, **contact our After-sales Service** (See phone number in the warranty booklet). When contacting our After-sales Service, please state the codes provided on your product's identification plate.

®/TM/© 2025 Whirlpool. Produced under license.

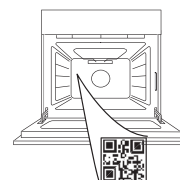

Whirlpool



400020028440



ZAHVALJUJEMO VAM NA KUPOVINI PROIZVODA
WHIRLPOOL

Kako bismo vam mogli pružiti potpuniju pomoć, registrirajte svoj proizvod na adresi www.register10.eu

SKENIRAJTE QR KOD NA SVOM
UREĐAJU DA BISTE DOBILI VIŠE
INFORMACIJA

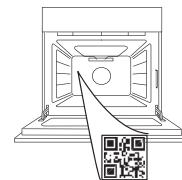

Pažljivo pročitajte sigurnosne upute prije upotrebe uređaja.

OPIS PROIZVODA

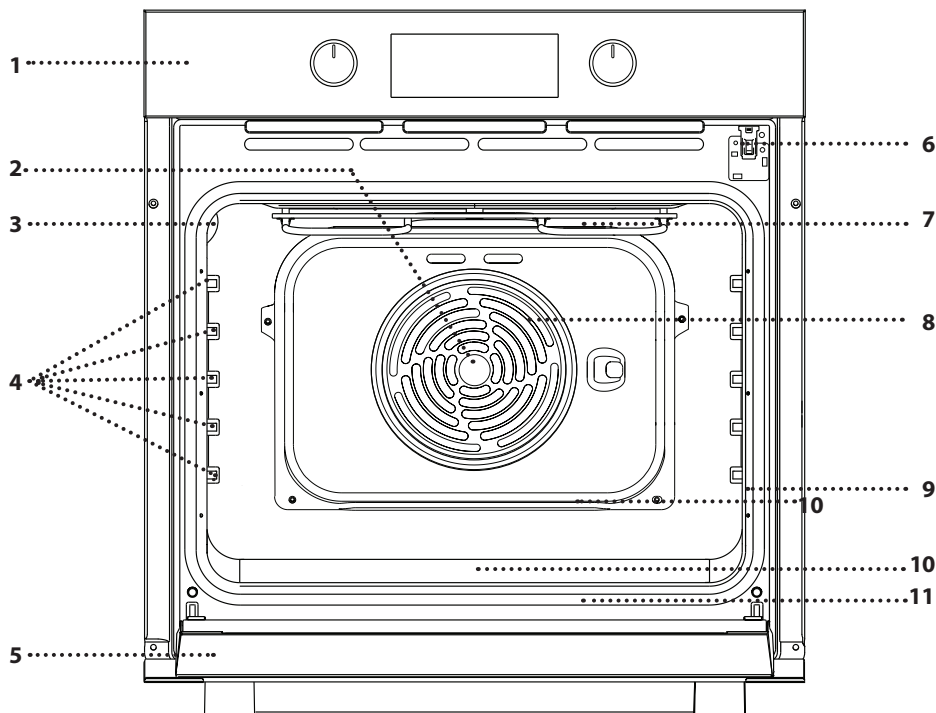

1. Upravljačka ploča
2. Ventilator
3. Žarulja
4. Vodilice rešetke (razina je označena na stijenci odjeljka za pečenje)
5. Vrata
6. Brava vrata (zaključava vrata dok je automatsko čišćenje u tijeku i nakon toga)* Dostupno samo na određenim modelima
7. Gornji grijač/grill
8. Kružni grijač (ne vidi se)
9. Identifikacijska pločica (ne skidati)
10. Udubljenje za pitku vodu
11. Donji grijač (ne vidi se)

OPIS UPRAVLJAČKE PLOČE

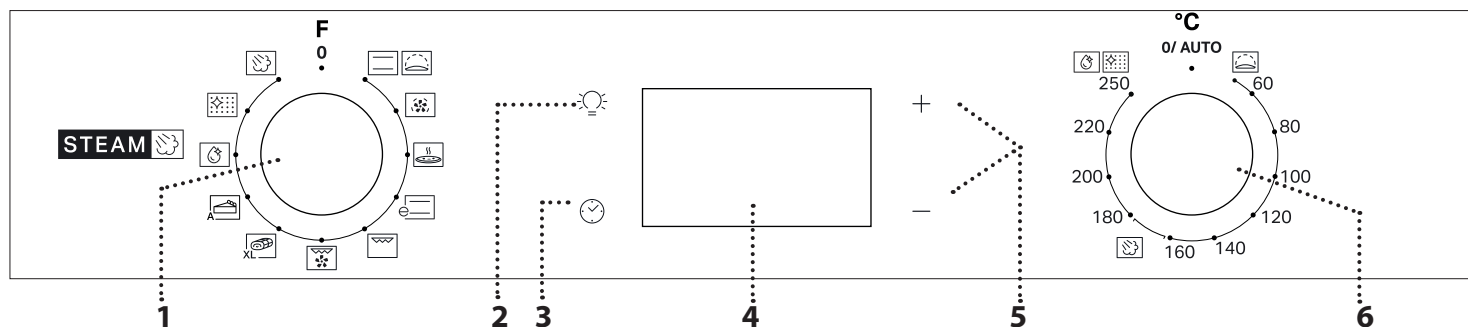

1. GUMB ZA ODABIR

Za uključivanje pećnice odabirom funkcije. Okrenite u položaj 0 za isključivanje pećnice.

2. SVJETLO

Kada je pećnica uključena, pritisnite da biste uključili ili isključili svjetlo u pećnici.

3. POSTAVLJANJE VREMENA

Za pristupanje postavkama vremena pečenja, odgođenog pokretanja i mjerača vremena.

Za prikaz vremena kada je pećnica isključena.

4. ZASLON

5. GUMBI ZA PODEŠAVANJE

Za promjenu postavki vremena pripreme jela.

6. GUMB TERMOSTATA

Okrenite kako biste odabrali potrebnu temperaturu prilikom uključivanja funkcija kojima se ručno upravlja.

Napomena: Vrsta gumba može se razlikovati ovisno o modelu. Ako su gumbi na pritiskanje, pritisnite središte gumba kako biste ga oslobodili iz ležišta.

DODATNI PRIBOR

ŽIČANA REŠETKA

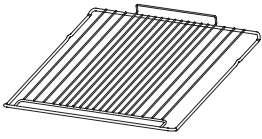

Upotrebljavajte za pripremu namirnica ili kao nosač tavi, kalupa za kolače i ostalog posuđa prikladnog za upotrebu u pećnici.

OPREMA ZA ROŠTILJ



Opremu za roštilj čine dvije košare za roštilj namijenjene za roštiljanje u pećnici.

One poboljšavaju doživljaj kuhanja zahvaljujući svojoj fleksibilnosti i mogućnosti brzog okretanja namirnica.

Posebna ručka osmišljena je za lako rukovanje i okretanje košara za gril.

Oprema se može prati u perilici posuđa pa se lako čisti.

POSUDA ZA PRIKUPLJANJE SOKOVA*

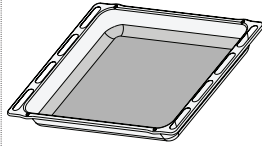

Upotrebljava se kao plitica za pećnicu za pečenje mesa, ribe, povrća, focaccia i sl. ili se postavlja ispod žičane rešetke za prikupljanje sokova pečenja.

LIM ZA PEČENJE*

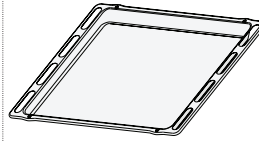

Upotrebljava se za pečenje kruha i peciva, ali i pečenki, ribe u ovitku itd.

KLIZNE VODILICE*

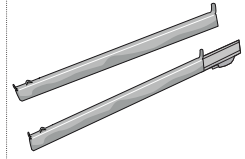

Za lakše umetanje ili vađenje dodatnog pribora.

* Dostupno samo na određenim modelima
Broj komada i vrsta dodatnog pribora može varirati, ovisno o kupljenom modelu.
Ostali dodatni pribor može se odvojeno kupiti u postprodajnom servisu.

UMETANJE ŽIČANE REŠETKE I OSTALOG PRIBORA

Rešetku umetnite na željenu razinu tako da je držite malo nagnutu prema gore i tako da najprije postavite podignuti stražnji dio (okrenut prema gore).

Zatim je vodoravno klizno pomaknite uzduž vodilica koliko god je moguće.

Ostali dodatni pribor, kao što je plitica za pečenje, trebaju se umetnuti vodoravno tako da klize na vodilicama rešetke.

KLIZNE POLICE I VODILICE REŠETKI

Prije upotrebe pećnice uklonite zaštitnu traku [a], a zatim skinite zaštitnu foliju [b] s kliznih vodilica.

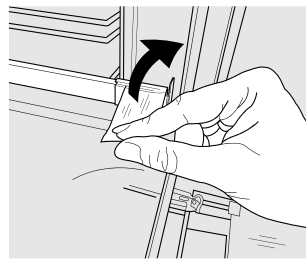

[a]

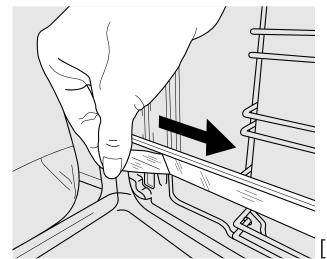

[b]

UKLANJANJE KLIZNIH VODILICA [c]

Povucite donji dio klizne vodilice da biste odvojili donje kuke (1) i klizne vodilice povucite prema gore skidajući ih s gornjih kuka (2).

PONOVNO POSTAVLJANJE KLIZNIH VODILICA [d]

Zakvačite gornje kuke na vodilice rešetki (1) pa zatim pritisnite donji dio kliznih vodilica na vodilice rešetki sve dok donje kuke ne kliknu (2).

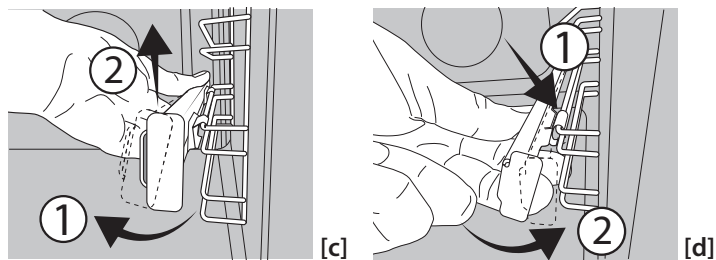

UKLANJANJE I PONOVO POSTAVLJANJE VODILICA REŠETKI

1. Vodilice rešetke skinite tako da čvrsto uhvatite vanjski dio vodilice i povučete je prema sebi da biste potporu i dva interna zatika izvukli iz ležišta.
2. Ponovno ih postavite tako da ih postavite blizu unutrašnjosti i najprije umetnete dva zatika u njihova ležišta. Zatim vanjski dio postavite u blizinu njegovog ležišta, umetnete nosač i čvrsto ga pritisnete prema stijenci unutrašnjosti da biste provjerili je li vodilica rešetke dobro učvršćena.

UPOTREBA OPREME ZA ROŠTILJ

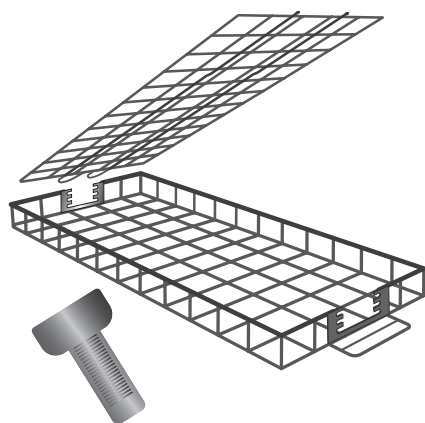

Oprema za roštilj kompatibilna je s funkcijama Grill (Roštilj) i Turbogrill (Turbo roštilj), omogućujući najbolje rezultate prilikom roštiljanja niza raznih namirnica. U tablici kuhanja pogledajte kako se potiču optimalne karakteristike.

Namirnice složite u jednom sloju u svaku košaru za roštilj.

Na stražnji dio košare umetnite poklopac, postavljajući ga na približnu visinu (ovisno o debljini namirnica), a zatim ga prilagodite na prednjem dijelu.

U obzir uzmite moguće skupljanje da biste održali stabilnost prilikom okretanja košara za roštilj.

U pećnicu umetnite odgovarajući okvir (na razinu 4) pa košare za roštilj postavite na okvir.



Da biste izbjegli pojavu dima i sakupili masnoću koja se otapa, ulijte 200 ml vode u pliticu za pečenje i postavite je u pećnicu (na razinu 1).

Na pola kuhanja, košare za roštilj okrenite s pomoću ručke.



Kad je pečenje približno gotovo, provjerite namirnice. Prema potrebi, namirnice ponovno okrenite, koliko god da je puta potrebno, da biste postigli željenu razinu pripremljenosti i zapečenosti.

PRVA UPOTREBA

1. POSTAVLJANJE VREMENA

Morat ćete postaviti vrijeme kada prvi put uključujete uređaj: Pritisnite  sve dok ikona  i dvije znamenke sata + ili — i sata  ne počnu treperiti na zaslonu.





Upotrijebite + ili — za postavljanje sata i pritisnite  za potvrdu. Dvije znamenke minuta započet će treperiti. Upotrijebite + ili — za postavljanje minuta i pritisnite  za potvrdu.

Napomena: Kada ikona  treperi, primjerice nakon duljeg nestanka struje, morat ćete ponovno postaviti vrijeme.

2. POSTAVLJANJE POTROŠNJE ENERGIJE

Pećnica je, prema zadanim postavkama, programirana tako da radi pri snazi višoj od 3 kW (Hi). Da bi pećnica mogla raditi s električnom strujom koja odgovara

napajanju kućanstva koje je niže od 2,9 kW (Lo), morat ćete promijeniti postavke. Za to idite na izbornik promjene, okrenite gumb za odabir na , zatim ga vratite na 0 . Odmah nakon toga pritisnite i držite + i — pet sekundi. Upotrijebite + ili — za promjenu postavke, a zatim pritisnite i držite  najmanje dvije sekunde za potvrdu.

3. ZAGRIJAVANJE PEĆNICE

Nova pećnica može ispuštati mirise koji su nastali tijekom proizvodnje: to je potpuno uobičajeno.

Stoga preporučujemo da prije početka pripreme jela pećnicu zagrijete kako bi se uklonili mogući neugodni mirisi.

Uklonite zaštitne kartone ili prozirne folije iz pećnice i izvadite dodatni pribor koji se nalazi u pećnici.

Otpriblike jedan sat pećnicu zagrijavajte na 250 °C. Za to vrijeme pećnica mora biti prazna.

Napomena: preporučuje se prozračiti prostoriju nakon prve upotrebe uređaja.

FUNKCIJE



KONVENCIONALNO

Za pečenje bilo kojeg jela na samo jednoj razini.



RISING (DIZANJE TIJESTA)

Kako bi se omogućilo učinkovito dizanje tijesta za kolače ili slastice. Gumb termostata okrenite na ikonu kako biste uključili ovu funkciju.



KRUŽENJE ZRAKA

Za istovremeno pečenje različitih jela na istoj temperaturi na nekoliko policama (maksimalno tri). Ova funkcija može se upotrebljavati za pripremu različitih vrsta hrane, a da se mirisi ne prenose s jedne vrste hrane na drugu.



PIZZA

Za pečenje različitih vrsta i veličina pizza i kruha. Bilo bi dobro da zamijenite položaj plitica za pečenje na polovici pečenja.



ECO FORCED AIR* (EKO TERMOVENTILACIJA*)

Za pečenje pečenki i punjenih komada mesa na jednoj rešetki. Pretjerano isušivanje namirnica spriječeno je blagim, intervalnim kruženjem zraka.

Kada je ova EKO funkcija u upotrebi, svjetlo će ostati isključeno tijekom pečenja, no može se ponovno uključiti pritiskom na .

* Funkcija koja se upotrebljava kao referenca za izjavu o energetske učinkovitosti

u skladu s Uredbom (EU) br. 65/2014



ROŠTILJ

Za roštiljanje odrezaka, kebaba i kobasica, pripremu gratiniranog povrća ili tostiranje kruha. Kod roštiljanja mesa preporučujemo upotrijebiti pliticu za sakupljanje sokova koji nastaju tijekom kuhanja: posudu postavite na bilo koju razinu ispod rešetke i dodajte 200 ml vode.



TURBO GRILL

Roštiljanje velikih komada mesa (butova, rostbifa, pilića). Preporučujemo upotrebu plitice za sakupljanje viška tekućine za prikupljanje sokova koji nastaju tijekom kuhanja: posudu postavite na bilo koju razinu ispod rešetke i dodajte 200 ml vode.



MAXI COOKING

Za pečenje velikih komada mesa (većih od 2,5 kg). Preporučujemo da meso okrećete tijekom pečenja kako biste osigurali da se obje strane ravnomjerno zapeku. Preporučujemo i da pečenku često premazujete kako bi se izbjeglo da se pretjerano isuši.



GRIJANJE S DNA

Korisno za stvaranje korice na dnu jela. Funkcija se također preporučuje za sporo kuhanje, za dovršavanje kuhanja jela iznimno tekuće konzistencije ili koncentriranih sosova i umaka.



AUTOMATSKO PEČENJE KRUHA

Ova funkcija automatski bira idealnu temperaturu i vrijeme pečenja za kruh. Za aktivaciju funkcije stavite hranu u pećnicu, okrenite gumb termostata i gumb funkcije na ikonu . Za najbolje rezultate preporučuje se upotreba razine kuhanja 2 ili 3.



AUTOMATSKO PEČENJE SLASTICA

Ova funkcija automatski bira idealnu temperaturu i vrijeme pečenja za kruh. Za aktivaciju funkcije stavite hranu u pećnicu, okrenite gumb termostata i gumb funkcije na ikonu . Za najbolje rezultate preporučuje se upotreba razine kuhanja 2 ili 3.



SMART CLEAN (PAMETNO ČIŠĆENJE)

Djelovanje pare otpuštene tijekom ovog posebnog ciklusa čišćenja na niskoj temperaturi omogućuje lako otklanjanje prljavštine i ostataka hrane. Ulijte 100 – 120 ml pitke vode na dno pećnice i zatim okrenite gumb za odabir i gumb termostata u položaj ikone . Najbolje bi bilo da

funkciju uključite na 35 minuta. Aktivirajte funkciju kada je pećnica hladna i ostavite je da se hladi 15 minuta po završetku ciklusa. Položaj ikone ne odgovara temperaturi koja se doseže tijekom ciklusa čišćenja.



AUTOMATSKO ČIŠĆENJE – PIROLITIČKO

Uklanja prskanja od kuhanja pomoću ciklusa vrlo visoke temperature (preko 400 °C). Uklanja prskanja od kuhanja pomoću ciklusa vrlo visoke temperature. Ako želite uključiti ovu funkciju, pomaknite gumb termostata u položaj . Položaj ikone ne odgovara stvarnoj temperaturi koja se doseže tijekom ciklusa čišćenja.



KUHANJE NA PARI

Funkcija Steam (para) omogućuje postizanje izvrsnih rezultata zahvaljujući prisutnosti pare tijekom ciklusa pripreme hrane. Ova funkcija automatski održava idealnu temperaturu za pripremu širokog raspona recepata; vremena pripreme glavnih jela navedena su u pripadajućoj tablici pripreme hrane. Uvijek aktivirajte funkciju Steam (para) kada je pećnica hladna i nakon što ulijete 200 ml pitke vode na dno unutrašnjosti pećnice. Za aktivaciju funkcije Steam (para), gumb termostata potrebno je okrenuti u položaj označen ikonom .

SVAKODNEVNA UPORABA

1. ODABERITE FUNKCIJU

Funkciju odaberite tako da okrenete *gumb za odabir* prema simbolu funkcije koju trebate: uključit će se zaslon i oglasit će se zvučni signal.



2. UKLJUČIVANJE FUNKCIJE

RUČNO

Funkciju koju ste odabrali pokrenite tako da okrenete *gumb termostata* kako biste postavili traženu temperaturu.

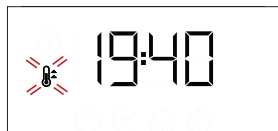

Napomena: Tijekom pečenja možete promijeniti funkciju okretanjem *gumba za odabir* ili podesiti temperaturu okretanjem *gumba termostata*. Funkcija se neće pokrenuti ako će *gumb termostata* biti uključen **0** možete postaviti vrijeme kuhanja, vrijeme završetka kuhanja (samo ako postavite vrijeme kuhanja) i mjerač vremena.

DIZANJE TIJESTA

Pokrenite funkciju "Dizanje" tako da okrenete *gumb termostata* prema odgovarajućem simbolu; ako je pećnica postavljena na drugu temperaturu, neće se pokrenuti funkcija.

Napomena: Možete postaviti vrijeme kuhanja, vrijeme završetka kuhanja (samo ako ste postavili vrijeme kuhanja) i mjerač vremena.

KUHANJE NA PARI

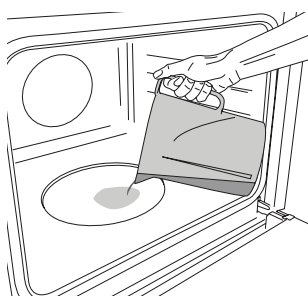

Za pokretanje funkcije Steam (para) ulijete 200 ml pitke vode na dno pećnice.

Funkciju odaberite okretanjem gumba za odabir u smjeru kazaljke na satu na odgovarajuću ikonu, a zatim okrenite gumb termostata u bilo koji položaj između 160 i 180°C (kako

je predloženo ikonom). Funkcija će se uključiti, a na zaslonu će se prikazati trenutačno vrijeme. Nije potrebno zagrijavanje. Pripremu završite okretanjem gumba za odabir u položaj "0".

Prilikom kuhanja na pari nemojte otvarati vrata i nikada nemojte nadolijevati vodu.

Napomena: Otvaranje vrata i dolijevanje vode tijekom pečenja mogu nepovoljno utjecati na završne rezultate.

3. ZAGRIJAVANJE

Nakon pokretanja funkcije zvučni signal i ikona koja treperi na zaslonu označavaju da je uključena faza zagrijavanja pećnice.

Po završetku te faze, zvučni signal i stalno uključena ikona na zaslonu označit će da je pećnica dosegla postavljenu temperaturu: tada stavite jelo u unutrašnjosti i nastavite s pečenjem.

Napomena: Postavljanje namirnica u pećnicu prije završetka zagrijavanja može nepovoljno utjecati na završne rezultate pečenja.

4. PROGRAMIRANJE PEČENJA

Trebat ćete odabrati funkciju prije no što započnete s programiranim pečenjem.

TRAJANJE

Držite pritisnutim sve dok ikona i "00:00" započnu treperiti na zaslonu.



Upotrijebite ili za postavljanje potrebnog vremena pečenja i pritisnite za potvrdu.

Funkciju uključite okretanjem *gumba termostata* na potrebnu temperaturu: oglasit će se zvučni signal i na zaslonu će se označiti da je pečenje završeno.

Napomena: Kako biste poništili vrijeme pečenja koja ste postavili, pritisnite sve dok ikona započne treperiti na zaslonu, a zatim upotrijebite za ponovno postavljanje vremena kuhanja na "00:00". To vrijeme pripreme uključuje fazu zagrijavanja.

PROGRAMIRANJE VREMENA ZAVRŠETKA PEČENJA/ODGODE POČETKA

Nakon postavljanja vremena pripreme hrane, pokretanje

funkcije može se odgoditi programiranjem vremena završetka: pritisnite ⏸ sve dok ikona 🕒 i trenutno vrijeme započnu treperiti na zaslonu.



Upotrijebite + ili — za postavljanje željenog vremena završetka i pritisnite ⏸ za potvrdu.

Funkciju uključite okretanjem *gumba termostata* na potrebnu temperaturu: funkcija se privremeno prekida dok se automatski ne uključi nakon isteka izračunatog vremena kako bi pečenje završilo u vrijeme koje ste postavili.

Napomena: Postavku poništite tako da isključite pećnicu okretanjem *gumba za odabir* u položaj 0.

Funkcija odgode pokretanja nije dostupna za funkcije Roštilj i Turbo roštilj.

KRAJ KUHANJA

Oglasit će se zvučni signal i na zaslonu će se označiti da je funkcija završena.

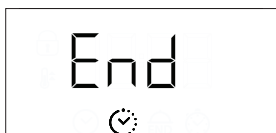

Okrenite *gumb za odabir* kako biste odabrali drugu funkciju ili u 0 kako biste isključili pećnicu.

Napomena: Ako je uključen mjerač vremena, na zaslonu će se naizmjenično prikazivati "END" i preostalo vrijeme.

5. POSTAVLJANJE MJERAČA VREMENA

Ta opcija ne prekida ili programira pečenje, ali omogućuje vam da zaslon upotrebljavate kao mjerač vremena dok je funkcija uključena ili kada je pećnica isključena.

Držite pritisnutim ⏸ sve dok ikona 🕒 "00:00" i "00:00" ne započnu treperiti na zaslonu.



Upotrijebite + ili — za postavljanje vremena i pritisnite ⏸ za potvrdu. Kada mjerač vremena završi s odbrojanjem odabranog trajanja oglasit će se zvučni signal.

Napomene: Mjerač vremena poništite tako da držite pritisnuto ⏸ dok ikona 🕒 ne počne treperiti, a zatim upotrijebite — za ponovno postavljanje vremena na "00:00".

6. FUNKCIJA AUTOMATSKOG ČIŠĆENJA – PIROLITIČKO

Sav dodatni pribor izvadite iz pećnice, uključujući i vodilice polica, prije pokretanja funkcije. Ako je pećnica postavljena ispod ploče za kuhanje, provjerite jesu li svi plamenici ili električne ploče isključeni tijekom ciklusa samočišćenja. Za optimalno čišćenje najtvrdokorniju nečistoću uklonite vlažnom spužvom prije uporabe funkcije Pyro. Izbjegavajte uključiti pirolitički ciklus čišćenja dok ima ostataka kamenca. Preporučujemo da funkciju Pyro upotrijebite samo ako je uređaj izrazito zaprljan ili tijekom pripreme hrane ispušta neugodne mirise. Za aktivaciju funkcije automatskog čišćenja, okrenite gumb za odabir i gumb termostata na ikonu 🕒. Funkcija će se automatski uključiti, zaključati vrata i isključiti svjetlo u pećnici: Na zaslonu će se prikazivati vrijeme preostalo do završetka, naizmjenično s "Pyro". Kada ciklus završi, vrata ostaju zaključana dok se temperatura u pećnici ne spusti na prihvatljivu sigurnu razinu. prostoriju prozračujte tijekom i nakon rada ciklusa Pyro.

NAPOMENE

- Nemojte prekrivati dno pećnice aluminijskom folijom.
- Nemojte po dnu pećnice vući posude i kalupe, to može dovesti do oštećenja emajla.
- Nemojte postavljati teške predmeta na vrata i nemojte se držati za vrata.

TABLICA PEČENJA

RECEPT	FUNKCIJA	ZAGRIJAVANJE	TEMPERATURA (°C)	TRAJANJE (min)	RAZINA I DODATNI PRIBOR
Leavened cakes (Kolači od dizanog tijesta)		Da	160 – 180	30 – 90	2/3
		Da	160 – 180	30 – 90	4 1
Punjeni kolač (torta od sira, štrudl, voćni kolač)		Da	160 – 200	35 – 90	2
		Da	160 – 200	40 – 90	4 2
Keksi / voćne tortice		Da	160 – 180	20 - 45	3
		Da	150–170	20 - 45	4 2
		Da	150–170	20 - 45	5 3 1
Peciva za princez krafne		Da	180 – 210	30 – 40	3
		Da	180 – 200	35 – 45	4 2
		Da	180 – 200	35 – 45	5 3 1
Poljupci		Da	90	150 – 200	3
		Da	90	140 - 200	4 2
		Da	90	140 - 200	5 3 1
Pizza/Focaccia		Da	190 – 250	15 – 50	1 / 2
		Da	190 – 250	20 – 50	4 2
Kruh		—	—	60	2
Zamrznuta pizza		Da	250	10 – 20	3
		Da	230-250	10 – 25	3 2
Slani kolači (pita od povrća, quiche)		Da	180 – 200	40 – 55	3
		Da	180 – 200	45 – 60	4 2
		Da	180 – 200	45 – 60	5 3 1
Vols-au-vent/krekeri od lisnatog tijesta		Da	190 – 200	20 – 30	3
		Da	180 – 190	20 – 40	4 2
		Da	180 – 190	20 – 40	5 3 1
Lazanje / zapečena tjestenina / kaneloni / kolači s voćem		Da	190 – 200	45 – 65	2
Janjetina / teletina / govedina / svinjetina 1 kg		Da	190 – 200	80 – 110	3
Roast pork with crackling (Pečena svinjetina s hrskavom kožicom) 2 kg		Da	180 – 190	110 – 150	2
Pile / zec / patka 1 kg		Da	200 – 230	50 – 100	2
Puran/guska 3 kg		—	190 – 200	100 – 160	2
Nadjeveno povrće (rajčice, tikvice, patlidžani)		Da	180 – 200	50 – 70	2
Prepečeni kruh		—	250	2 – 6	5

FUNKCIJE							
	Conventional (Konvekcijско)	Kruženje Zraka	Pizza	Automatsko pečenje kruha	Grill	Turbo Grill	Eco termoventilacija

DODATNI PRIBOR					
	Žičana rešetka	Pečenje jela ili plitica za pečenje na rešetki	Plitica za pečenje/plitica za skupljanje suviše tekućine ili lim za pečenje na žičanoj rešetki	Plitica za sakupljanje viška tekućine/plitica za pečenje	Plitica za sakupljanje viška tekućine/plitica za pečenje s 200 ml vode

RECEPT	FUNKCIJA	ZAGRIJAVANJE	TEMPERATURA (°C)	TRAJANJE (min)	RAZINA DODATNI PRIBOR
Ribljí fileti/komadi		—	230 – 250	20 - 30 *	4 3
Kobasice/raŕnjíci/rebarca/pljeskavice		—	250	15 – 30 *	5 4
Pečeno pile 1 – 1,3 kg		Da	200 – 220	55 - 70 **	2 1
Slabije pečeno goveđe pečenje 1 kg		Da	200 – 210	35 – 50 **	3
Janjeći but/koljenica		Da	200 – 210	60 – 90 **	3
Pečeni krumpir		Da	200 – 210	35 – 55**	3
Zapečeno povrće		—	200 – 210	25 – 55	3
Meso i krumpiri		Da	190 – 200	45 - 100 ***	4 1
Riba i povrće		Da	180	30 - 50 ***	4 1
Lasagne i meso		Da	200	50 - 100 ***	4 1
Kompletno jelo: Voćna torta (razina 5)/lasagne (razina 3)/meso (razina 1)		Da	180 – 190	40 - 120 ***	5 3 1
Pečeno meso/punjeno pečeno meso		—	170 – 180	100 – 150	3

* Okrenite hranu na polovici pečenja

*** Okrenite hranu na dvije trećine pečenja (po potrebi).

*** Procijenjeno trajanje: hrana se može izvaditi iz pećnice u različita vremena, ovisno o željama.



TABLICA PRIPREME HRANE ZA FUNKCIJU STEAM (PARA)





























































JELO	RECEPT	KOLIČINA	VRIJEME (min)	DODATNI PRIBOR	RAZINA	VODA
 KRUH	Peciva	80 - 100 g	30 – 45		2	 200 ml
	Sendvič kruh u kalupu	300 - 500 g	40 – 60			
	Kruh	500 g - 2 kg	50 – 100			
	Baguettes (Bageti)	200 - 300 g	30 – 45			
 MESO	Pečenje	1 kg	60 - 110			
	Rebra	500 g - 1,5 kg	50 - 75			
	Chicken (Piletina)	1 - 1,5 kg	55 - 80			
	Piletina / Puretina	3 kg	100 - 140			
 RIBA	Filet mignon	0,5 - 2 cm	15 - 25			
	Filet mignon	2 - 4 cm	20 - 35			
	Whole Fish (Cijela riba)	300 – 600 g	20 – 30			
	Whole Fish (Cijela riba)	600 -1200 g	25 – 45			
 POVRĆE	Krumpir pripremljen na pari	0,5 - 1,5 kg	45 – 60			
	Punjene paprike	1 - 2 kg	35 – 55			
	Brokula pripremljena na pari	0,3 - 1 kg	30 – 50			
	Tikvice pripremljene na pari	0,5 - 1,5 kg	30 – 50			
 SLASTICE	Cookies (Kolačići)	plitica	25 – 35			
	Mufin	30 - 60 g	25 – 45			
	Biskvit	500 - 700 g	30 – 50			
	Pita	kalup	35 – 55			

Funkciju STEAM (para) pokrećite samo kada je pećnica hladna. Otvaranje vrata i dolijevanje vode tijekom pečenja mogu nepovoljno utjecati na završne rezultate.

FUNKCIJE						
	Konvencionalno	Kruženje zraka	Pizza	Grill	Turbo Grill	Eko termoventilacija

DODATNI PRIBOR					
	Žičana rešetka	Pečenje jela ili plitica za pečenje na rešetki	Plitica za pečenje/plitica za skupljanje suviše tekućine ili lim za pečenje na žičanoj rešetki	Plitica za sakupljanje viška tekućine/plitica za pečenje	Plitica za sakupljanje viška tekućine/plitica za pečenje s 200 ml vode

TABLICA KUHANJA ZA OPREMU ZA ROŠTILJ

KATEGORIJA HRANE	RECEPT	KOLIČINA za jedna rešetku	FUNKCIJA	TEMPERATURA (°C)	VRIJEME ZAGRIJAVANJA (MIN)	TRAJANJE (MIN)	RAZINA I DODATNI PRIBOR
Juneći burger	Hamburger	125 – 750 g d=8 – 9 cm		250	0	25 - 30*	4  1 
Kobasice, hrenovke i ražnjići	Svinjske kobasice***	150 – 500 g		250	0	25 - 30*	4  1 
	Pileće kobasice***	150 – 500 g		250	0	20 - 25*	4  1 
	Pileće i svinjske hrenovke	150 – 500 g		250	0	15 - 20*	4  1 
	Pileći i svinjski ražnjići	200 – 800 g		250	0	25 - 30*	4  1 
Pork (Svinjetina)	Bacon (Slanina)	20 – 60 g		250	0**	10 - 12*	4  1 
	Rebra	200 – 500 g		250	0	30 - 40*	4  1 
	Šalica	200 – 600 g		250	0	25 - 30*	4  1 
	Kare	200 – 500 g		250	0	30 - 35*	4  1 
Poultry (perad)	Odresci pilećih i purećih prsa	150 – 300 g		250	0	30 - 35*	4  1 
	Pileći batak	200 – 500 g		250	0	30 - 35*	4  1 
Riba	Filet lososa	200 – 400 g		250	0	20 - 25*	4  1 
	Cijeli brancin	300 – 400 g		250	0	20 - 25*	4  1 
	Cijela deverika	300 – 400 g		250	0	20 - 25*	4  1 
Povrće	Pepper (Paprika)	100 – 300 g		250	0	20 - 25*	4  1 
	Patlidžan	100 – 200 g 1 – 2 cm		250	0	20 - 25*	4  1 
	Zucchini (Tikvice)	50 – 200 g 1 – 1,5 cm		250	0	20 - 25*	4  1 
	Luk	50 – 150 g 2 – 3 cm		250	0	20 - 25*	4  1 
Kruh	Prepečeni kruh	80 – 200 g 2 – 3 cm		250	0	10 - 15*	4  1 
	Tost	30 – 100 g		250	0	10 - 15*	4  1 





*Na pola kuhanja, košare za roštilj okrenite s pomoću ručke.

**Za optimalne rezultate, slaninu umetnite nakon 3 minute zagrijavanja.

***Za optimalne rezultate, kobasice probušite prije umetanja opreme u pećnicu.

Uljem poprskajte rešetke i namirnice da biste izbjegli lijepljenje namirnica, posebice povrća i peradi.

Kad upotrebljavate obje rešetke, odaberite kategoriju namirnica koje imaju iste funkcije kuhanja (grill (roštilj) ili turbo grill (turbo roštilj)).

FUNKCIJE	 Grill	 Turbogril
DODATNI PRIBOR	 Oprema za roštilj	 Plitica za sakupljanje viška tekućine/plitica za pečenje s 200 ml vode

ČIŠĆENJE I ODRŽAVANJE

Provjerite je li se uređaj ohladio prije obavljanja zahvata održavanja ili čišćenja.

Ne upotrebljavajte parne čistače.

Ne upotrebljavajte čeličnu vunu, abrazivne žice ili abrazivna/korozivna sredstva za čišćenje jer bi to moglo oštetiti površinu uređaja.

Nosite zaštitne rukavice.

Pećnicu morate iskopčati iz napajanja prije bilo kakvih zahvata održavanja.

VANJSKE POVRŠINE

Očistite površine vlažnom krpom od mikro vlakana. Ako su jako prljave, dodajte vodi nekoliko kapi pH neutralnog deterdženta. Dovršite suhom krpom.

Ne upotrebljavajte nagrizajuća ili abrazivna sredstva za čišćenje. Ako bilo koji od tih proizvoda slučajno dođe u dodir s uređajem, odmah očistite vlažnom krpom od mikro vlakana.

UNUTARNJE POVRŠINE

- Nakon svake upotrebe ostavite pećnicu da se ohladi i zatim je očistite, po mogućnosti dok je još topla kako biste uklonili sve taloge ili mrlje prouzročene ostacima hrane. Kako biste osušili kondenzaciju koja se stvorila kao rezultat pečenja s visokim udjelom vode ostavite pećnicu da se do kraja ohladi, a zatim je obrišite

krpom ili spužvom.

- Ako na unutarnjim površinama ima tvrdokorne prljavštine, za optimalne rezultate čišćenja preporučujemo pokretanje funkcije automatskog čišćenja. Izbjegavajte uključiti pirolitički ciklus čišćenja dok ima ostataka kamenca. Prije čišćenja provedite čišćenje kamenca na gore opisani način.
- Vrata se mogu lako skinuti i postaviti kako bi se olakšalo čišćenje stakla.
- Staklo vrata čistite odgovarajućim tekućim deterdžentom.

DODATNI PRIBOR

Dodatni pribor namočite sa sredstvom za pranje posuđa odmah nakon uporabe; upotrijebite rukavice za pećnicu ako su još vrući. Ostatke hrane lako možete ukloniti četkicom ili spužvom.

SKIDANJE I POSTAVLJANJE VRATA

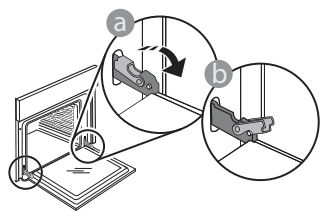

1. Vrata skinite tako da ih do kraja otvorite i spustite zasune dok ne dođu u položaj za odbravljanje.

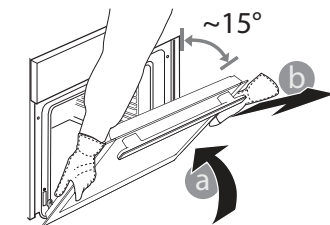

2. Zatvorite vrata koliko god to možete. Čvrsto uhvatite vrata s obje ruke; ne držite ih za ručku. Vrata jednostavno skinite tako da ih nastavljate zatvarati dok ih istovremeno vučete prema gore dok se ne otpuste iz ležišta. Stavite vrata

sa strane, oslanjajući ih na meku površinu.

3. Ponovno postavite vrata pomičući ih prema pećnici, poravnavajući kuke šarki s ležištima i učvršćujući gornji dio na njegovo ležište.

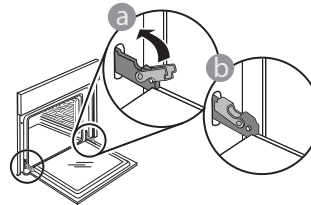

4. Spustite vrata pa ih otvorite do kraja. Šarke spustite u njihov početni položaj; provjerite jeste li ih do kraja spustili.

Lagano pritisnite kako biste provjerili jesu li šarke u ispravnom položaju.

5. Pokušajte zatvoriti vrata i provjerite jesu li poravnata s upravljačkom pločom. Ako nisu, ponovite gore opisane korake: Vrata se mogu oštetiti ako ispravno ne rade.

ZAMJENA ŽARULJE

- Iskopčajte pećnicu iz struje.
- Odvijte pokrov svjetla, zamijenite žarulju i ponovno zavijte pokrov na svjetlo.
- Ponovno ukopčajte pećnicu u struju.

Napomena: Upotrebljavajte samo halogene žarulje od 25 W/230 V, tip G9, T300 °C. Žarulja koja se nalazi u uređaju posebno je namijenjena za kućanske uređaje i nije prikladna za rasvjetu u kućanstvu (Uredba EZ 244/2009).

Žarulje su dostupne u našem postprodajnom servisu. – Žaruljama ne rukujte goloruki jer bi ih otisci prstiju mogli oštetiti. Ne upotrebljavajte pećnicu prije nego što ponovno postavite pokrov svjetla.

ČIŠĆENJE STAKLENIH VRATA

1. Nakon skidanja vrata i njihovog postavljanja na meku površinu s ručkom okrenutom prema dolje, istovremeno pritisnite dvije pričvrstne kopče i izvadite gornji rub vrata tako da ga povučete prema sebi.

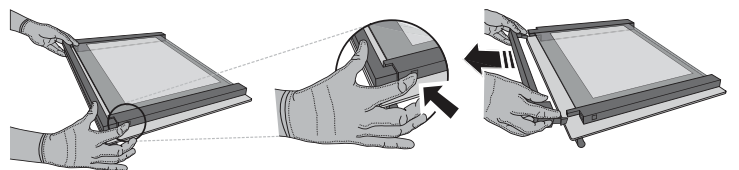

2. Podignite i čvrsto uhvatite unutarnje staklo s obje ruke, izvadite ga i postavite na meku površinu prije čišćenja.

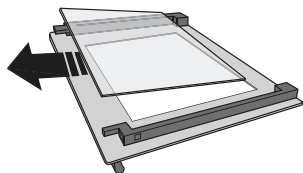

3. Ponovno postavite srednju staklenu plohu (označeni slovom "1R")

prije postavljanja unutarnje staklene plohe: Kako biste pravilno postavili staklene plohe provjerite može li se oznaka "R" vidjeti u lijevom kutu. Najprije umetnite dugu stranu stakla označenu slovom "R" u potporna ležišta, pa je zatim spustite u položaj. Ponovite postupak za obje staklene plohe.

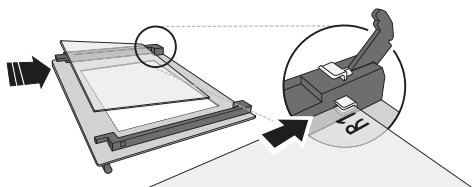

4. Namjestite gornji rub: Klik će označiti točno

postavljanje. Provjerite je li brtva pričvršćena prije ponovnog postavljanja vrata.

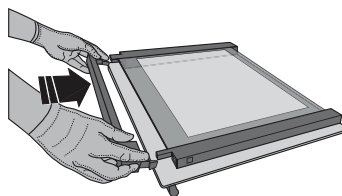

RJEŠAVANJE PROBLEMA

PROBLEM	MOGUĆI UZROK	RJEŠENJE
Pećnica ne radi.	Nestalo je struje. Došlo je do isključenja iz mreže.	Provjerite ima li struje u mreži i je li pećnica ukopčana u struju. Isključite i ponovno uključite pećnicu kako biste provjerili javlja li se kvar i dalje.
Na zaslonu se prikazuje slovo „F“ iza kojeg slijedi broj ili slovo.	Kvar pećnice.	Obratite se najbližem postprodajnom servisu za korisnike i navedite broj iza kojeg slijedi slovo „F“.
Na zaslonu se prikazuje poruka "Hot" (Vruće) i odabrana se funkcija ne pokreće.	Previsoka temperatura.	Pustite da se pećnica ohladi prije uključivanja funkcije. Odaberite drugu funkciju.

Pravila, standardne dokumente i dodatne informacije o proizvodu možete pronaći tako da:

- Koristeći QR kod na Vašem uređaju
- Posjetite naše web-mjesto docs.whirlpool.eu
- Možete i **kontaktirati naš postprodajni servis** (broj telefona potražite u knjižici jamstva). Kada se obraćate našem postprodajnom servisu navedite kodove navedene na identifikacijskoj pločici proizvoda.

®/TM/© 2025 Whirlpool. Proizvedeno prema licenci.

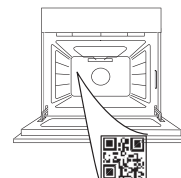

Whirlpool



400020028440



DĚKUJEME VÁM, ŽE JSTE SI ZAKOUPILI VÝROBEK ZNAČKY WHIRLPOOL

Přejete-li si získat komplexnější podporu, zaregistrujte prosím svůj výrobek na stránce www.register10.com

ABYSTE ZÍSKALI VÍCE INFORMACÍ, NASKENUJTE PROSÍM QR KÓD NA VAŠEM SPOTŘEBIČI

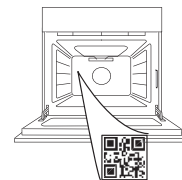

Před použitím spotřebiče si pečlivě přečtěte bezpečnostní pokyny.

POPIS PRODUKTU

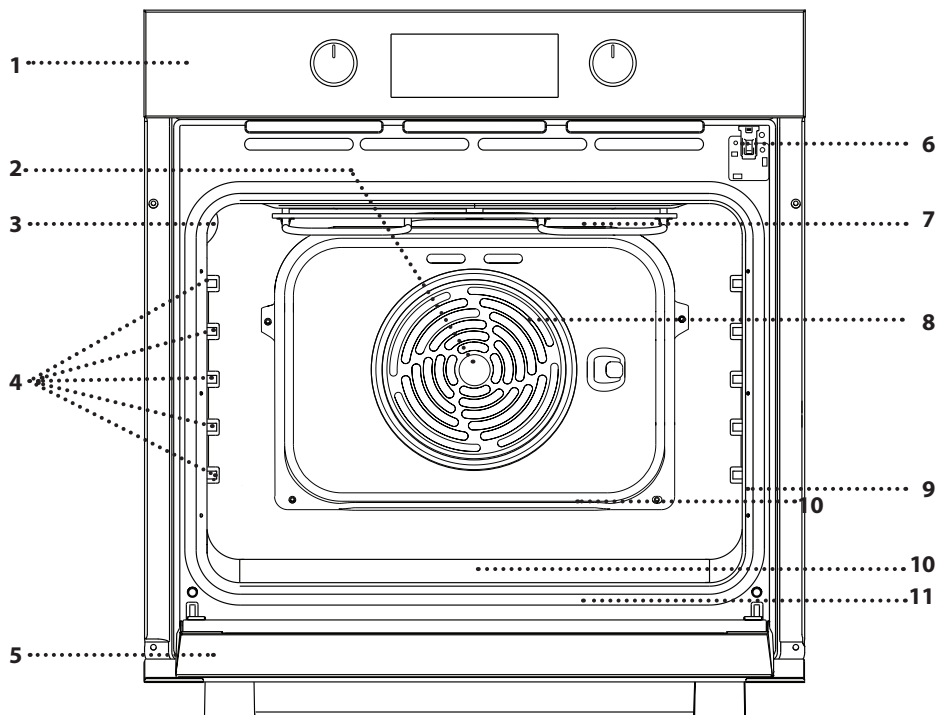

1. Ovládací panel
2. Ventilátor
3. Osvětlení
4. Vodicí mřížky (úroveň je vyznačena na stěně vnitřního prostoru trouby)
5. Dvířka
6. Zámek dveří (uzamkne dveře během automatického čištění i po něm)* K dispozici pouze u některých modelů.
7. Horní topné těleso / gril
8. Kruhové topné těleso (není vidět)
9. Identifikační štítek (neodstraňujte)
10. Prohlubeň na pitnou vodu
11. Dolní topné těleso (není vidět)

POPIS OVLÁDACÍHO PANELU

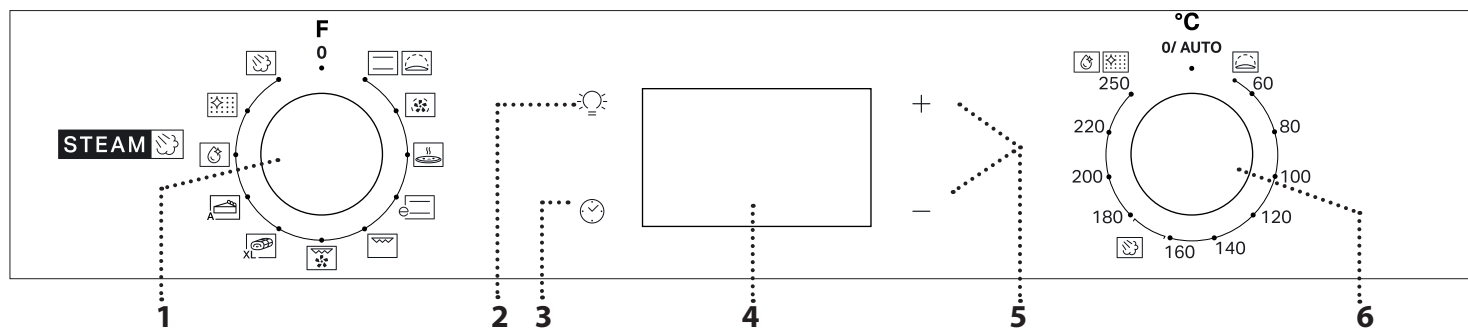

1. VOLICÍ KNOFLÍK

Pro zapínání trouby výběrem funkce. Přejete-li si troubu vypnout, otočte do polohy 0.

2. OSVĚTLENÍ

Když je trouba zapnutá, stisknutím tlačítka se zapíná nebo vypíná světlo vnitřního prostoru.

3. NASTAVENÍ DENNÍHO ČASU

Pro přístup k nastavení doby přípravy, odloženého startu a časovače.

Pro zobrazení času u vypnuté trouby.

4. DISPLEJ

5. TLAČÍTKA NASTAVENÍ

Pro změnu nastavení doby přípravy.

6. OVLADAČ TERMOSTATU

Otočením se volí teplota při aktivaci manuálních funkcí.

Upozornění: Typ knoflíku se může lišit v závislosti na modelu. Jsou-li knoflíky aktivované (stisknutím), stlačením uprostřed je z polohy usazení uvolníte.

PŘÍSLUŠENSTVÍ

ROŠT

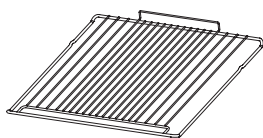

Použití: k pečení pokrmů nebo jako podložka pro nádoby, dortové formy a jiné žáruvzdorné nádoby.

HLUBOKÝ PLECH*

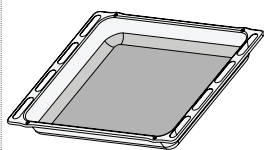

Použití: jako plech pro účely pečení masa, ryb, zeleniny, chlebového pečiva typu „focaccia“ atd. nebo k zachycování uvolňujících se šťáv, je-li umístěn pod rošt.

PLECH NA PEČENÍ*

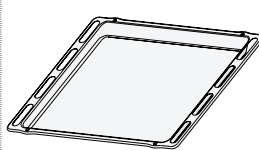

Použití: k pečení chleba a pečiva, jakož i přípravě pečeného masa, ryb pečených v papilotě atd.

POSUVNÉ DRÁŽKY *

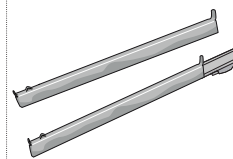

Pro usnadnění vkládání a vyjímání příslušenství.

PŘÍSLUŠENSTVÍ PRO GRILOVÁNÍ



Příslušenství pro grilování se skládá ze dvou grilovacích košů určených pro grilování v troubě.

Vylepšují zážitek z vaření díky své velké flexibilitě a možnosti rychle obracet pokrmy.

Pro snadnou manipulaci s grilovacími koši a jejich otáčení byla navržena speciální rukojeť.

Příslušenství je vhodné pro snadné mytí v myčce nádobí.

* K dispozici pouze u určitých modelů

Počet kusů a typ příslušenství se může v závislosti na zakoupeném modelu lišit.

V servisním středisku si můžete zakoupit další příslušenství.

VLOŽENÍ ROŠTU A DALŠÍHO PŘÍSLUŠENSTVÍ

Vložte rošt do požadované úrovně. Přitom jej držte tak, aby byl mírně nakloněn směrem nahoru, přičemž nejprve položte zvýšenou zadní stranu (směřující nahoru).

Poté jej zasuňte horizontálně do vodicích lišt, a to co nejvíce dozadu.

Další příslušenství, jako například plech na pečení, vkládejte ve vodorovné poloze zasunutím do drážek.

VÝSUVNÉ ROŠTY A VODICÍ DRÁŽKY

Před použitím trouby odstraňte z výsuvných lišt ochrannou pásku [a] a poté ochrannou fólii [b].

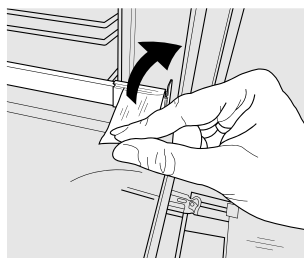

[a]

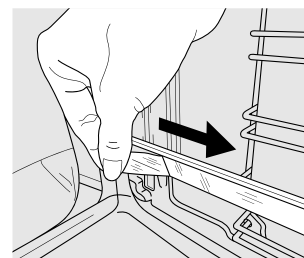

[b]

VYJMUTÍ VÝSUVNÝCH LIŠT [c]

Zatáhněte za spodní část výsuvné lišty, aby došlo k vyháknutí ze spodních háčků (1) a následně zatáhněte směrem nahoru, čímž dojde k vysazení z horních háčků (2).

OPĚTOVNÉ NASAZENÍ VÝSUVNÝCH LIŠT [d]

Zahákněte horní háčky za vodicí drážku (1) a následně oproti ní zatlačte spodní část výsuvné lišty, dokud spodní

háčky nezacvaknou (2).

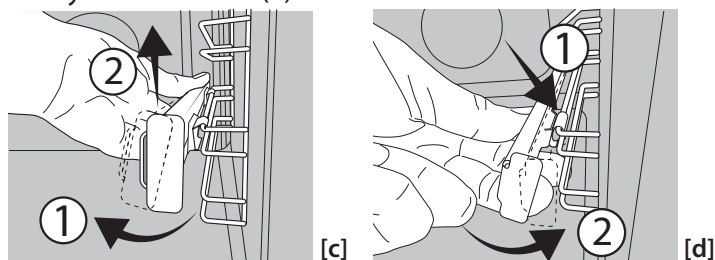

DEMONTÁŽ A ZPĚTNÁ MONTÁŽ VODICÍCH ROŠTŮ

1. Pro demontáž bočních vodicích mřížek pevně uchopte vnější část mřížky a vytáhněte ji směrem k sobě. Tím se uvolní podpěry a dva vnitřní háčky z příslušných otvorů.
2. Při vrácení vodicích mřížek na místo nejprve zasuňte háčky do příslušných otvorů. Poté nastavte vnější část k příslušnému otvoru, zasuňte podpěru a pevně zatlačte směrem ke stěně trouby, aby se vodicí mřížky zajistily na místě.

POUŽITÍ PŘÍSLUŠENSTVÍ PRO GRILOVÁNÍ

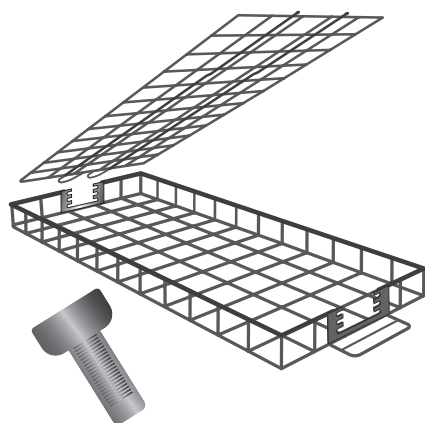

Příslušenství pro grilování je kompatibilní s funkcemi Grill a Turbogrill, což vám umožní dosáhnout nejlepších výsledků při grilování různých potravin.

Pro optimální výkon se řiďte tabulkou vaření.

Uspořádejte potraviny v jedné vrstvě uvnitř každého grilovacího koše.

Vložte víko do zadní části koše a umístěte jej do vhodné výšky (v závislosti na tloušťce potravin), poté jej nastavte vpředu.

Počítejte s možným smrštěním během pečení, aby potraviny zůstaly stabilní při otáčení grilovacích košů.

Vložte určený rám do trouby (na úroveň 4) a poté na něj umístěte grilovací koše.



Aby se zabránilo kouři a zachytily se zbytky tuku, nalijte 200 ml vody na plech a vložte jej do trouby (na úroveň 1).

V polovině pečení otočte grilovací koše pomocí přiložené rukojeti.



Když se vaření chýlí ke konci, zkontrolujte jídlo. V případě potřeby můžete pokrm znovu otočit, a to tolikrát, dokud nedosáhne požadovaného stupně propečení a zhnědnutí.

PŘED PRVNÍM POUŽITÍM

1. NASTAVENÍ DENNÍHO ČASU

Při prvním zapnutí spotřebiče budete muset nastavit čas: Podržte , dokud na displeji nezačne blikat ikona  a dvě číslice pro hodinu + nebo — a hodiny .





Pro nastavení hodin použijte + nebo — a pro potvrzení stiskněte . Na displeji začnou blikat dvě číslice pro minuty. Pro nastavení minut použijte + nebo — a pro potvrzení stiskněte .

Upozornění: Když bliká ikona , např. v důsledku delšího výpadku elektrického proudu, budete muset čas nastavit znovu.

2. NASTAVENÍ SPOTŘEBY ENERGIE

Trouba je z výroby naprogramována tak, aby pracovala při výkonu vyšším než 3 kW („Hi“). Aby bylo možné troubu provozovat při výkonu odpovídajícímu výkonu vaší domácí sítě, který je nižší než 2,9 kW (Lo), bude třeba,

abyste upravili nastavení. Pro vstup do nabídky nastavení otočte ovladačem výběru na  a poté jej vraťte do polohy 0.

Poté ihned na pět sekund podržte stisknutá tlačítka + a —. Pomocí tlačítek + nebo — upravte nastavení a poté pro potvrzení podržte alespoň na dvě sekundy stisknuté tlačítko .

3. ZAHŘÁTÍ TROUBY

Z nové trouby se mohou uvolňovat pachy, které souvisejí s proběhlým procesem výroby: Jedná se o zcela běžný jev. Před započítáním vaření tedy doporučujeme zahřát troubu prázdnou za účelem odstranění jakéhokoli případného zápachu.

Z trouby odstraňte všechny ochranné kartóny nebo fólie a vyjměte rovněž i veškeré uvnitř uložené příslušenství.

Zahřívejte troubu na 250 °C po dobu přibližně jedné hodiny. V této době musí být trouba prázdná.

Upozornění: Při prvním použití trouby doporučujeme prostor větrat.

ARTISAN



TRADIČNÍ

Slouží k pečení jakéhokoli jídla pouze na jednom roštu.



KYNUTÍ

Napomáhá sladkému nebo slanému těstu účinně vykynout. Funkce se zapíná otočením ovladače termostatu na příslušný symbol.



HORKÝ VZDUCH

Pro přípravu různých druhů jídel, které vyžadují stejnou teplotu na několika výškových úrovních současně (maximálně třech). U této funkce nedochází k vzájemnému přenosu vůní mezi jednotlivými jídly.



PIZZA

K pečení pizzy a chleba různých druhů a velikostí. Doporučujeme prohodit polohu plechů v polovině doby pečení.



EKO S HORKÝM VZDUCEM*

Pro pečení pečeně a nadívaného masa na jedné úrovni. Díky pozvolné a střídaté cirkulaci vzduchu je jídlo chráněno před nadměrným vysušením.

Je-li tato úsporná funkce EKO používána, kontrolka zůstane po celou dobu přípravy vypnutá. Během pečení je ale možné ji opět zapnout stisknutím .

*Funkce použita jako reference pro prohlášení o energetické účinnosti v souladu

s nařízením (EU) č. 65/2014.



GRILL

Ke grilování steaků, kebabů a uzenin, k zapékání či gratinování zeleniny nebo k opékání topinek.

K zachycení uvolňujících se šťáv při grilování masa doporučujeme použít odkapávací plech: Plech umístěte na kteroukoli úroveň pod roštem a přidejte 200 ml pitné vody.



TURBOGRILL

K pečení velkých kusů masa (kýt, rostbífů, kuřat). K zachycení uvolňujících se šťáv doporučujeme používat odkapávací plech: Plech umístěte na kteroukoli úroveň pod roštem a přidejte 200 ml pitné vody.



MAXI COOKING

XL  Slouží k pečení velkých kusů masa (nad 2,5 kg). Během přípravy doporučujeme masem otáčet, aby bylo zajištěno důkladné a rovnoměrné zhnědnutí na obou stranách. Doporučujeme také spoje promazávat, aby se zabránilo jejich nadměrnému vysychání.





VYHŘÍVÁNÍ DOLNÍ ČÁSTI

Využívá se pro opékání spodní části pokrmů dozlatova. Použití této funkce doporučujeme také pro pomalé pečení, k dokončení pečení pokrmů, které mají velmi tekutou konzistenci, popřípadě pro zahuštění šťáv a omáček.





AUTOMATICKÉ PEČENÍ CHLEBA

A  Tato funkce automaticky zvolí ideální teplotu a dobu pečení chleba. Chcete-li funkci aktivovat, vložte jídlo dovnitř trouby, zapněte knoflík termostatu a knoflík funkce na ikonu . Pro dosažení nejlepších výsledků se doporučuje použít stupeň vaření 2 nebo 3.



PASTRY AUTO (CUKROVÍ A DORTY)

A  Tato funkce automaticky zvolí ideální teplotu a dobu pečení chleba. Chcete-li funkci aktivovat, vložte jídlo dovnitř trouby, zapněte knoflík termostatu a knoflík funkce na ikonu . Pro dosažení nejlepších výsledků se doporučuje použít stupeň vaření 2 nebo 3.



SMART CLEAN

Díky působení páry, která se uvolňuje při tomto čisticím cyklu za nízké teploty, umožňuje tato funkce

snadno odstranit nečistoty a zbytky jídla. Na dno trouby nalijte 100–120 ml pitné vody a poté otočte knoflíkem volby a knoflíkem termostatu na ikonu . Nejlepší je používat funkci v délce 35 minut. Funkci zapínejte, jakmile se trouba ochladí, a po skončení cyklu ji nechejte ještě 15 minut ochlazovat. Poloha symbolu neodpovídá teplotě dosažené během cyklu čištění.



AUTOMATICKÉ ČIŠTĚNÍ – PYRO

Pro odstranění nečistot z pečení pomocí cyklu při velmi vysoké teplotě (nad 400 °C). Slouží k odstranění nečistot z pečení pomocí cyklu s velmi vysokou teplotou. Pro aktivaci této funkce uveďte ovladač termostatu do polohy . Poloha symbolu neodpovídá skutečné teplotě dosažené během cyklu čištění.



VAŘENÍ V PÁŘE

Funkce Steam umožňuje získat vynikající výkony díky přítomnosti páry během cyklu vaření. Tato funkce automaticky spravuje ideální teplotu pro přípravu široké škály receptů; Doba přípravy hlavních jídel je uvedena v tabulce příslušného vaření. Vždy aktivujte funkci páry, když je trouba studená, a po nalití 200 ml pitné vody na dno trouby. Chcete-li aktivovat funkci Steam, knoflík termostatu je třeba otočit do polohy ikony .

KAŽDODENNÍ POUŽÍVÁNÍ

1. ZVOLTE FUNKCI

Funkci zvolte otočením *ovladače výběru* na symbol požadované funkce: Rozsvítí se displej a zazní zvukový signál.



2. AKTIVUJTE FUNKCI

S RUČNÍM NASTAVENÍM

Pro spuštění zvolené funkce nastavte požadovanou teplotu otočením *ovladače termostatu*.



Upozornění: Během pečení můžete změnit funkci otočením *ovladače výběru* nebo upravit teplotu otočením *ovladače termostatu*. Funkce se nespustí, pokud bude *knoflík termostatu* v poloze **O**. Můžete nastavit dobu vaření, čas ukončení vaření (pouze pokud jste nastavili dobu vaření) a časovač.

KYNUTÍ

Pro spuštění funkce „Kynutí“ otočte *ovladač termostatu* na příslušný symbol; je-li trouba nastavena na jinou teplotu, funkce se nespustí.

Upozornění: Můžete nastavit dobu přípravy, čas ukončení (pouze nastavíte-li dobu přípravy) a časovač.

VAŘENÍ V PÁŘE

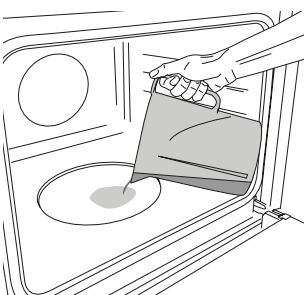

Pro spuštění funkce páry nalijte na dno trouby 200 ml pitné vody. Funkci zvolte otáčením *ovladače výběru* ve směru hodinových ručiček na příslušnou ikonu a *ovladače termostatu* do libovolné polohy mezi 160 a 180 °C (podle příslušné ikony). Funkce se spustí a na displeji se zobrazí aktuální denní čas.

Předehřev není nutný. Přejete-li si pečení ukončit, otočte výběrovým knoflíkem na „O“.

Během tepelné úpravy v páře neotevírejte dvířka a nikdy nedoplňujte vodu.

Upozornění: Otevření dveří a přidání vody během pečení může mít nepříznivý vliv na konečný výsledek.

3. PŘEDOHŘEV

Jakmile se funkce spustí, zvukový signál a blikající ikona  na displeji indikují, že fáze předehřívání byla aktivována.

Na konci této fáze zazní zvukový signál a ikona  na displeji indikuje dosažení nastavené teploty: V tomto okamžiku vložte jídlo do trouby a pokračujte v pečení.

Upozornění: Vložení jídla do trouby před dokončením předehřívání může mít negativní vliv na konečný výsledek přípravy pokrmu.

4. PROGRAMOVÁNÍ PEČENÍ

Před zahájením naprogramování vaření musíte zvolit funkci.

DOBA TRVÁNÍ

Držte tlačítko stisknuté, dokud na displeji nezačne blikat ikona  a „00:00“.



Pomocí **+** nebo **—** nastavte požadovanou dobu přípravy, poté potvrďte stisknutím .

Aktivujte funkci otočením *ovladače termostatu* na požadovanou teplotu: Zazní zvukový signál a na displeji se zobrazí, že je pečení ukončeno.

Upozornění: Zrušit nastavenou dobu pečení lze stisknutím , dokud na displeji nezačne blikat ikona , poté tlačítkem **—** vynulujete dobu pečení na „00:00“. Tato doba pečení zahrnuje fázi předehřevu.

NAPROGRAMOVÁNÍ ČASU UKONČENÍ / ODLOŽENÉHO STARTU

Po nastavení doby přípravy je možné odložit spuštění funkce naprogramováním času ukončení: Stiskněte , dokud na displeji nezačne blikat ikona  a aktuální čas.



K nastavení požadovaného času ukončení přípravy použijte **+** nebo **—** a potvrzení provedte stiskem **⏻**.

Aktivujte funkci otočením *ovladače termostatu* na požadovanou teplotu: Funkce je pozastavena a spustí se automaticky po určité době, která byla vypočtena tak, aby příprava pokrmu byla dokončena ve vámi nastaveném čase.

Upozornění: Pokud chcete nastavení zrušit, vypněte troubu otočením *ovladače výběru* do polohy **0**.

Funkce odloženého startu není k dispozici pro funkce Gril a Turbo Gril.

KONEC PEČENÍ

Zazní zvukový signál a na displeji se zobrazí, že funkce je ukončena.



Otočením *ovladače výběru* zvolte jinou funkci, nebo nastavením **0** vypněte troubu.

Upozornění: Je-li aktivní časovač, na displeji se střídavě zobrazuje „END“ a zbývající čas.

5. NASTAVENÍ ČASOVAČE

Tato volba nepřeruší nebo nenastavuje vaření, ale umožní vám použít displej jako časovač, buď během aktivní funkce, nebo u vypnuté trouby.

Držte tlačítko **⏻** stisknuté, dokud na displeji nezačne blikat ikona **🕒** a „00:00“.



Pomocí **+** nebo **—** nastavte požadovanou dobu přípravy, poté potvrďte stisknutím **⏻**. Po ukončení odpočítávání zvoleného času samostatného časového spínače bude znít akustický signál.

Poznámky: Časovač zrušíte tak, že podržíte **⏻**, dokud nezačne blikat ikona **🕒**, poté tlačítkem **—** vynulujete čas na „00:00“.

6. AUTOMATICKÉ ČIŠTĚNÍ – PYROLYTICKÉ ČIŠTĚNÍ

Před aktivací této funkce vyjměte z trouby veškeré příslušenství, včetně bočních vodicích mřížek. V případě, že je trouba instalovaná pod varnou deskou, zkontrolujte, zda jsou během samočisticího cyklu vypnuté hořáky či elektrické ploténky. Pro dosažení dokonalých výsledků čištění odstraňte vlhkou houbičkou před zapnutím funkce pyrolytického čištění nejprve největší usazeniny. Nespouštějte cyklus pyrolytického čištění, pokud je v troubě usazený vodní kámen. Funkci Pyro doporučujeme spustit pouze v případě, že je spotřebič silně znečištěný nebo při vaření vydává nepříjemné pachy. Chcete-li aktivovat funkci automatického čištění, otočte knoflíkem volby a knoflíkem termostatu na ikonu **🔥**. Funkce se automaticky aktivuje, zamknou se dvířka a světlo v troubě zhasne: Na displeji se střídavě zobrazuje doba zbývající do konce cyklu a „Pyro“. Jakmile je cyklus dokončen, dvířka zůstanou zamknutá, dokud se teplota uvnitř trouby nevrátí na přijatelnou bezpečnou úroveň. Během cyklu pyrolytického čištění a po jejím skončení vyvětrejte místnost.

POZNÁMKY

- Dno trouby nezakrývejte hliníkovou fólií.
- Nikdy neposunujte nádoby po dně trouby, mohli byste poškrábat smaltovaný povrch.
- Nepokládejte na dveře těžká závaží a nedržte se jich.

TABULKA TEPELNÉ ÚPRAVY

RECEPT	FUNKCE	PŘEDEHŘEV	TEPLOTA (°C)	DOBA TRVÁNÍ (Min)	ÚROVEŇ A PŘÍSLUŠENSTVÍ
Kynuté koláče		Ano	160–180	30–90	2/3
		Ano	160–180	30–90	4 1
Koláč s náplní (tvarohový koláč „cheesecake“, závin, ovocný koláč)		Ano	160–200	35–90	2
		Ano	160–200	40–90	4 2
Čajové pečivo / ovocné koláčky		Ano	160–180	20–45	3
		Ano	150–170	20–45	4 2
		Ano	150–170	20–45	5 3 1
Choux buns (Odpalované pečivo)		Ano	180–210	30–40	3
		Ano	180–200	35–45	4 2
		Ano	180–200	35–45	5 3 1
Pusinky		Ano	90	150–200	3
		Ano	90	140–200	4 2
		Ano	90	140–200	5 3 1
Pizza/focaccia (typ chlebového pečiva)		Ano	190–250	15–50	1/2
		Ano	190–250	20–50	4 2
Chléb		–	–	60	2
Mražená pizza		Ano	250	10–20	3
		Ano	230–250	10–25	3 2
Slané koláče (zeleninový koláč, quiche)		Ano	180–200	40–55	3
		Ano	180–200	45–60	4 2
		Ano	180–200	45–60	5 3 1
Vols-au-vent (plněné pečivo z listového těsta) / drobné pečivo z listového těsta		Ano	190–200	20–30	3
		Ano	180–190	20–40	4 2
		Ano	180–190	20–40	5 3 1
Lasagne / zapečené těstoviny / plněné těstoviny „cannelloni“ / pečené pudinky typu „flan“		Ano	190–200	45–65	2
Jehněčí / telecí / hovězí / vepřové 1 kg		Ano	190–200	80–110	3
Vepřová pečeně s kůží 2 kg		Ano	180–190	110–150	2
Kuře/králík/kachna 1 kg		Ano	200–230	50–100	2
Krůta/husa 3 kg		–	190–200	100–160	2
Plněná zelenina (rajčata, cukety, lilky)		Ano	180–200	50–70	2
Opečený chléb		–	250	2–6	5

ARTISAN							
	Konvenční	Horký vzduch	Pizza	Bread Auto	Grilování	Turbo gril	Eko s horkým vzduchem

PŘÍSLUŠENSTVÍ					
	Drátěná mřížka	Plech na pečení nebo dortová forma na roštu	Plech na pečení / odkapávací plech na roštu	Odkapávací plech / plech na pečení	Odkapávací plech / plech na pečení se 200 ml vody

RECEPT	FUNKCE	PŘEDEHŘEV	TEPLOTA (°C)	DOBA TRVÁNÍ (Min)	ÚROVEŇ A PŘÍSLUŠENSTVÍ
Rybí filé / plátky		-	230-250	20-30 *	4 3
Klobásy/kebaby/ žebírka/ hamburgery		-	250	15-30 *	5 4
Pečené kuře 1-1,3 kg		Ano	200-220	55-70 **	2 1
Krvavý rostbíf 1 kg		Ano	200-210	35-50 **	3
Jehněčí kýta/koleno		Ano	200-210	60-90 **	3
Opékané brambory		Ano	200-210	35-55**	3
Zapékaná zelenina		-	200-210	25-55	3
Maso a brambory		Ano	190-200	45-100 ***	4 1
Ryby a zelenina		Ano	180	30-50 ***	4 1
Lasagne a maso		Ano	200	50-100 ***	4 1
Kompletní jídlo: ovocný dort (úroveň 5) / lasagne (úroveň 3) / maso (úroveň 1)		Ano	180-190	40-120 ***	5 3 1
Pečené maso / nadívané maso		-	170-180	100-150	3

* V polovině doby pečení jídlo obraťte

** Po uplynutí dvou třetin doby přípravy jídlo obraťte (v případě potřeby).

*** Odhadovaná doba přípravy: Jídlo lze z trouby kdykoli vytáhnout, záleží na vašich požadavcích.



TABULKA TEPELNÉ ÚPRAVY PÁROU

JÍDLO	RECEPT	MNOŽSTVÍ	ČAS (min)	PŘÍSLUŠENSTVÍ	ÚROVEŇ	VODA
 CHLÉB	Malé pečivo	80-100 g	30-45		2	 200 ml
	Sendvič ve formě	300-500 g	40-60			
	Chléb	500 g až 2 kg	50-100			
	Bagety	200-300 g	30-45			
 MASO	Pečeně	1 kg	60-110			
	Žebírka	500 g až 1,5 kg	50-75			
	Chicken (Kuře)	1-1,5 kg	55-80			
	Kuře/krůta	3 kg	100-140			
 RYBA	Plátek masa	0,5-2 cm	15-25			
	Plátek masa	2-4 cm	20-35			
	Celá ryba	300-600 g	20-30			
	Celá ryba	600-1 200 g	25-45			
 ZELENINA	Brambory v páře	0,5-1,5 kg	45-60			
	Plněné papriky	1-2 kg	35-55			
	Brokolice v páře	0,3-1 kg	30-50			
	Cukety v páře	0,5-1,5 kg	30-50			
 A MOUČNÍKY	Jemné pečivo	plech	25-35			
	Muffiny	30-60 g	25-45			
	Piškotový koláč	500-700 g	30-50			
	Koláč	plech	35-55			

Funkci PÁRA (STEAM) použijete pouze tehdy, když je trouba studená. Otevření dveří a přidání vody během pečení může mít nepříznivý vliv na konečný výsledek.

ARTISAN						
	Tradiční	Horký vzduch	Pizza	Gril	Turbogrill	Eko s horkým vzduchem

PŘÍSLUŠENSTVÍ					
	Drátěná mřížka	Plech na pečení nebo dortová forma na roštu	Plech na pečení / odkapávací plech na roštu	Odkapávací plech / plech na pečení	Odkapávací plech / plech na pečení se 200 ml vody

PŘÍSLUŠENSTVÍ PRO GRILOVÁNÍ STŮL NA VAŘENÍ

KATEGORIE POKRMU	RECEPT	MNOŽSTVÍ pro jeden stojan	FUNKCE	TEPLOTA (°C)	DOBA PŘEDEHŘE- VU (MIN)	DOBA TRVÁNÍ (MIN)	ÚROVEŇ A PŘÍSLUŠEN- STVÍ
Hovězí burger	Hamburger	125–750 g d=8–9 cm		250	0	25–30*	4 1
Párky, klobásy a špízy	Vepřové klobásy***	150–500 g		250	0	25–30*	4 1
	Kuřecí klobásy***	150–500 g		250	0	20–25*	4 1
	Kuřecí a vepřové klobásy	150–500 g		250	0	15–20*	4 1
	Kuřecí a vepřový špíz	200–800 g		250	0	25–30*	4 1
Vepřové	Bacon (Slanina)	20–60 g		250	0**	10–12*	4 1
	Žebírka	200–500 g		250	0	30–40*	4 1
	Miska	200–600 g		250	0	25–30*	4 1
	Kotlety	200–500 g		250	0	30–35*	4 1
Drůbež	Kuřecí a krůtí prsa	150–300 g		250	0	30–35*	4 1
	Kuřecí stehno	200–500 g		250	0	30–35*	4 1
Ryby	Filet z lososa	200–400 g		250	0	20–25*	4 1
	Celý mořský vlk	300–400 g		250	0	20–25*	4 1
	Celý brean	300–400 g		250	0	20–25*	4 1
Zelenina	Paprika	100–300 g		250	0	20–25*	4 1
	Lilek	100–200 g 1–2 cm		250	0	20–25*	4 1
	Zucchini (Cukety)	50–200 g 1–1,5 cm		250	0	20–25*	4 1
	Cibule	50–150 g 2–3 cm		250	0	20–25*	4 1
Chléb	Opečený chléb	80–200 g 2–3 cm		250	0	10–15*	4 1
	Topinky/toasty	30–100 g		250	0	10–15*	4 1

*V polovině pečení otočte grilovací koše pomocí přiložené rukojeti.

**Pro optimální výkon potravin vložte slaninu po 3 minutách přehřívání.

*** Pro optimální výkon potravin udělejte před vložením příslušenství do klobásy propíchněte.

Olej rozetřete jak na rošt, tak na potraviny, aby se zabránilo jejich přichycení, zejména u zeleniny a drůbeže. Při použití obou roštů vyberte kategorie potravin, které mají stejnou funkci přípravy (gril nebo turbo gril).

FUNKCE		
	Grilování	Turbogril
PŘÍSLUŠENSTVÍ		
	Příslušenství pro grilování	Odkapávací plech / plech na pečení se 200 ml vody

ČIŠTĚNÍ A ÚDRŽBA

Před prováděním jakékoliv údržby a čištění se ujistěte, že trouba stihla vychladnout.

Nepoužívejte parní čističe.

Nepoužívejte drátěnku, drsné houbičky ani abrazivní/žíravé prostředky, neboť by tím mohlo dojít k poškození povrchu spotřebiče.

Používejte bezpečnostní rukavice.

Před prováděním jakékoliv údržby musí být trouba odpojena od elektrické sítě.

VNĚJŠÍ POVRCHY

Povrch čistěte vlhkým hadříkem z mikrovlákna. Jsou-li velmi znečištěné, přidejte několik kapek pH-neutrálního čisticího prostředku. Nakonec je otřete suchým hadříkem.

Nepoužívejte korozivní ani brusné čisticí prostředky. Jestliže se tyto prostředky přesto nedopatřením dostanou do styku s troubou, ihned potřísněný povrch otřete vlhkým hadříkem z mikrovlákna.

VNITŘNÍ POVRCHY

- Po každém použití nechte troubu vychladnout a poté ji vyčistěte, pokud možno když je ještě stále teplá, aby bylo možné odstranit skvrny a zbytky jídla. Za účelem vysušení jakéhokoli kondenzátu vytvořeného v důsledku přípravy jídla s vyšším obsahem vody nechejte troubu zcela vychladnout

a poté kondenzát setřete hadříkem nebo houbou.

- Nachází-li se na vnitřních plochách odolná špína, pro dosažení optimálních výsledků čištění doporučujeme spustit funkci automatického čištění. Nespouštějte cyklus pyrolytického čištění, pokud je v troubě usazený vodní kámen. Před jeho aktivací odstraňte vodní kámen, jak je popsáno výše.
- Dvířka je možné pro ulehčení čištění skla snadno vysadit a znovu nasadit.
- Sklo dveří čistěte vhodným tekutým prostředkem.

PŘÍSLUŠENSTVÍ

Ohned po použití vložte příslušenství do roztoku mycího prostředku na nádobí. Je-li ještě horké, použijte kuchyňské chňapky. Zbytky jídel odstraníme vhodným kartáčkem nebo houbičkou na nádobí.

DEMONTÁŽ A ZPĚTNÁ MONTÁŽ DVÍŘEK

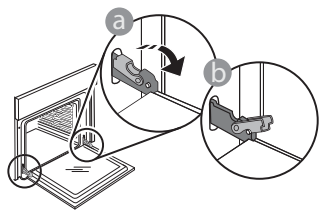

1. Přejete-li si dvířka demontovat, zcela je otevřete a posouvejte západky směrem dolů, dokud nedojde k jejich odjištění.

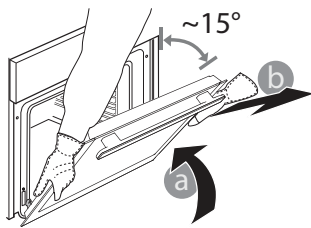

2. Dvířka dobře uzavřete. Pevně je držte oběma rukama – nedržte je za rukojeť. Dvířka snadno vysadíte tak, že je budete nepřetržitě zavírat a současně za ně táhnout, dokud se neuvolní

z usazení. Odložte dvířka na stranu na měkký povrch.

3. Dvířka opět nasadíte tak, že je přiložíte k troubě, nasměrujete háčky pantů oproti jejich usazení a do příslušného usazení zajistíte i horní část.

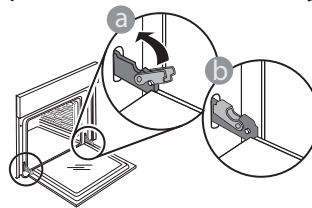

4. Dvířka posuňte směrem dolů a poté je naplo otevřete. Posuňte západky směrem dolů do jejich původní polohy: Ujistěte se, že jste je posunuli dolů až na doraz.

Správnou polohu západek zkontrolujete tak, že na ně lehce zatlačíte.

5. Zkuste dvířka zavřít a zkontrolujte, zda jsou v jedné rovině s ovládacím panelem. Pokud tomu tak není, výše uvedený postup opakujte: Pokud dvířka správně nefungují, mohou se poškodit.

VÝMĚNA ŽÁROVKY TROUBY

- Odpojte troubu od elektrické sítě.
- Odšroubujte kryt žárovky, vyměňte ji a našroubujte kryt zpět.
- Znovu připojte troubu k elektrické síti.

Upozornění: Používejte halogenové žárovky 25 W / 230 V, typ G9, T 300 °C. Žárovka, kterou je spotřebič vybaven, je speciálně navržena pro domácí spotřebiče a není vhodná pro všeobecné osvětlení místností v domácnostech (směrnice EU 244/2009).

Žárovky lze zakoupit v servisním středisku. – Žárovky nechtejte holýma rukama, protože otisky prstů mohou být příčinou zničení. Nepoužívejte troubu bez nainstalovaného

krytu žárovky.

ČIŠTĚNÍ SKLENĚNÝCH DVÍŘEK

1. Po vyjmutí dvířek je položte na měkký povrch tak, aby madlo bylo dole. Stiskněte současně obě zajišťovací pojistky a zatažením směrem k sobě sejměte horní lištu dvířek.

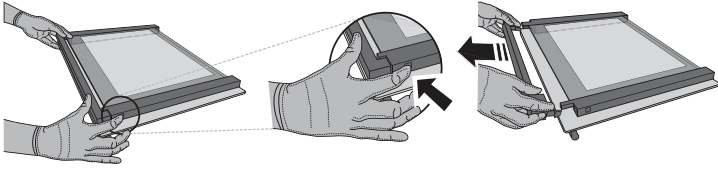

2. Zvedněte a pevně držte vnitřní sklo oběma rukama, přeneste sklo na měkký povrch. Poté začněte s čištěním.

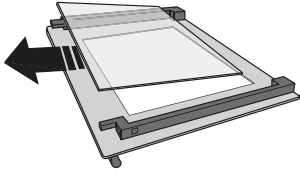

3. Znovu nasadte střední tabuli (označenou symbolem „1R“) před nasazením vnitřní tabule: Při správném usazení tabule je symbol „R“ v levém rohu. Nejprve zasadte delší stranu skla označenou písmenem „R“ do

rámečku a poté sklo sklopte do správné polohy. Tento postup opakujte s oběma tabulemi skla.

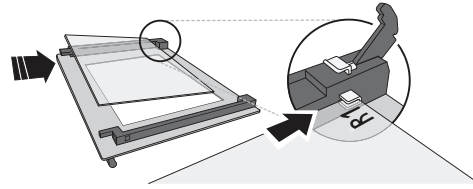

4. Namontujte horní lištu: Zacvaknutí indikuje správnou montáž. Před nasazením dvířek zkontrolujte těsnění.

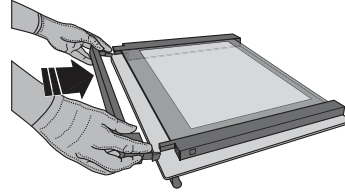

ODSTRAŇOVÁNÍ ZÁVAD

PROBLÉM	MOŽNÁ PŘÍČINA	ŘEŠENÍ
Trouba nefunguje.	Přerušení napájení. Odpojení od elektrické sítě.	Zkontrolujte, zda je síť pod napětím a zda je trouba připojena k elektrickému napájení. Vypněte a opět zapněte troubu. Zjistíte tak, zda porucha stále trvá.
Na displeji je písmeno „F“ následované číslem nebo písmenem.	Trouba je rozbitá.	Kontaktujte nejbližší centrum poprodejních služeb pro zákazníky a uveďte číslo následující za písmenem „F“.
Na displeji se zobrazí zpráva „Horké“ a zvolená funkce se nespustí.	Teplota je příliš vysoká.	Před aktivací funkce nechte troubu vychladnout. Zvolte jinou funkci.

Zásady, standardní dokumentaci a další informace o výrobku naleznete:

- Pomocí QR kódu ve vašem spotřebiči
- Navštívením naší webové stránky docs.whirlpool.eu
- Případně **kontaktujte náš poprodejní servis** (telefonní číslo najdete v záručním listě). Při kontaktování našeho poprodejního servisu prosím uveďte kódy na identifikačním štítku produktu.

®/TM/© 2025 Whirlpool. Vyrobeno v licenci.

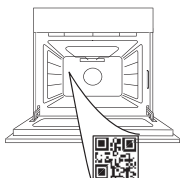

Whirlpool



400020028440

**TÄNAME, ET OSTSITE WHIRLPOOLI TOOTE**

Parema tugiteenuse saamiseks registreerige toode aadressil register10www.hotpoint.eu/register

**LISATEABE SAAMISEKS
SKANEERIGE OMA SEADMEL OLEV
QR-KOOD**

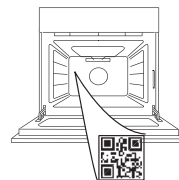

Enne seadme kasutamist lugege hoolikalt läbi ohutusjuhend.

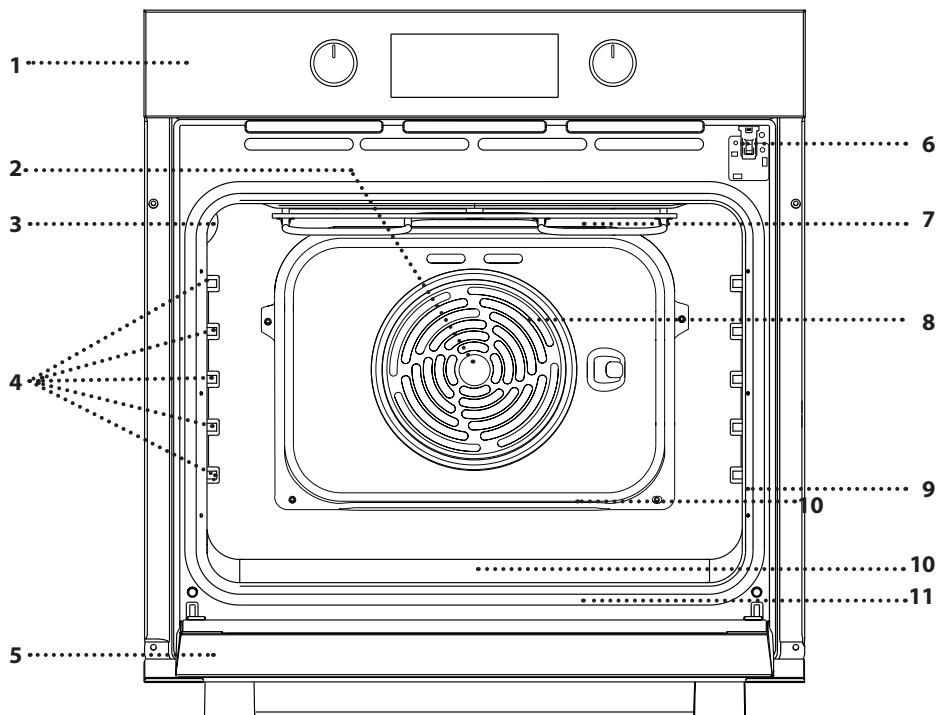
TOOTE KIRJELDUS

1. Juhtpaneel
2. Ventilator
3. Lamp
4. Riiulisiinid (tasandi number on märgitud küpsetuskambri seinale)
5. Uks
6. Ukselukk (lukustab ukse automaatse puhastamise ajal ja pärast seda)* Saadaval ainult teatud mudelitel.
7. Ülemine kütteelement/grill
8. Tsirkulaarne küttekeha (pole nähtav)
9. Andmeplaat (ärge eemaldage)
10. Süvend joogivee jaoks
11. Alumine küttekeha (pole nähtav)

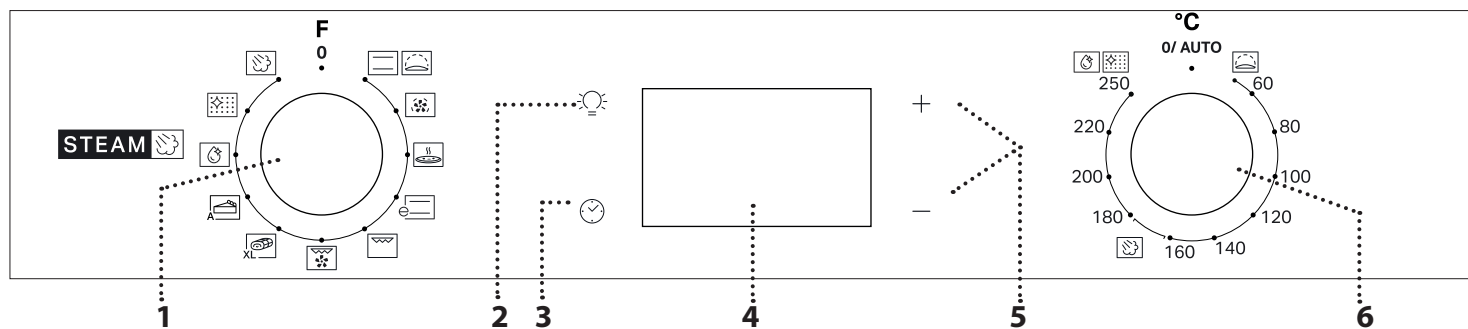
JUHTPANEELI KIRJELDUS**1. VALIKUNUPP**

Ahju sisselülitamiseks ja funktsiooni valimiseks. Ahju väljalülitamiseks keerake nupp asendisse 0.

2. VALGUSTUS

Kui ahi on sisse lülitatud, saate seda vajutades  lülitada sisse või välja ahju valgustuse.

3. KELLAAJA SEADISTAMINE

See on küpsetusaja, viitkäivituse ja taimeriga määramiseks.

Kui ahi on välja lülitatud, näitab see kellaega.

4. EKRAAN**5. SEADENUPUD**

Küpsetusaja muutmiseks.

6. TERMOSTAADINUPP

Seda pöörates saate käsifunktsioone aktiveerides valida soovitud temperatuuri.

Pange tähele: Nupu tüüp võib mudeli tüübist erineda. Kui nupud on sisse vajutatud, vajutage nupu vabastamiseks selle keskele.

TARVIKUD

TRAATREST

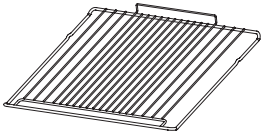

Toidu küpsetamiseks või pannide, koogivormide ja muude ahjukindlate küpsetusnõude aluseks.

GRILLIMISE TARVIKUD



Grillimise tarvikud koosnevad kahest grillkorvist, mis on mõeldud ahjus grillimiseks. Tänu suurele paindlikkusele ja võimalusele toitu kiiresti ümber pöörata, muudavad need toiduvalmistamise lihtsamaks. Grillkorvide hõlpsaks käsitsemiseks ja pööramiseks on loodud spetsiaalne käepide. Tarvik on nõudepesumasinas pestav, et seda oleks lihtne puhastada.

* Saadaval ainult teatud mudelitel
Tarvikute arv ja tüübid võivad erineda sõltuvalt ostetud mudelist.
Muid tarvikuid saab eraldi juurde osta teenindusest.

TILKUMISALUS *

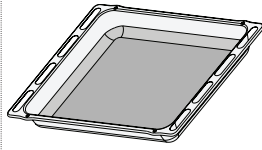

Kasutamiseks ahjuplaadina liha, kala, köögiviljade, focaccia jms küpsetamisel või siis küpsetusmahlade kogumiseks asetatuna resti alla.

KÜPSETUSPLAAT*

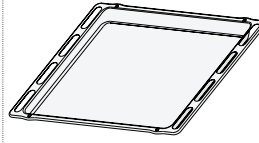

Leiva ja saiakeste küpsetamiseks, aga ka praeliha, kala küpsetuspaberis jms valmistamiseks.

LIUGSIINID *

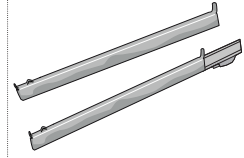

Tarvikute ahju panemise ja ahjust välja võtmise hõlbustamiseks.

RESTI JA MUUDE TARVIKUTE PAIGALDAMINE

Pange rest soovitud tasandile, hoides seda kergelt üleskallutatud asendis ja toetades tõstetud tagakülje (suunaga üles) esimesena siinidele.

Seejärel nihutage see horisontaalselt riulisiinidel lõppu.

Muud tarvikud, nt küpsetusplaat, tuleb rõhtsalt riulisiinidele libistada.

LIUGRIIULID JA RIULIJUHIKUD

Enne ahju kasutamist eemaldage siinidelt kaitseteip [a] ja seejärel kaitsefoolium [b].

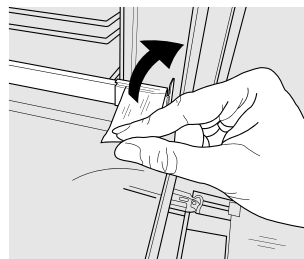

[a]

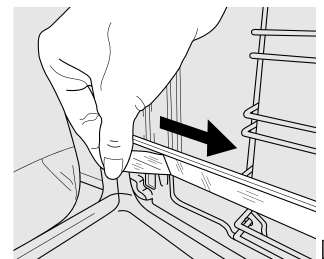

[b]

LIUGSIINIDE EEMALDAMINE [c]

Tõmmake liugsiini alumisest osast, et see alumiste konksude (1) küljest lahti tuleks, ja seejärel tõmmake liugsiine üles, et need ülemiste konksude (2) küljest eemaldada.

LIUGSIINIDE TAGASI PAIGALDAMINE [d]

Kinnitage ülemised konksud riulijuhikute (1) külge ja seejärel vajutage liugsiinide alumist osa vastu riulijuhikuid, kuni alumised konksud klõpsuga paika kinnituvad (2).

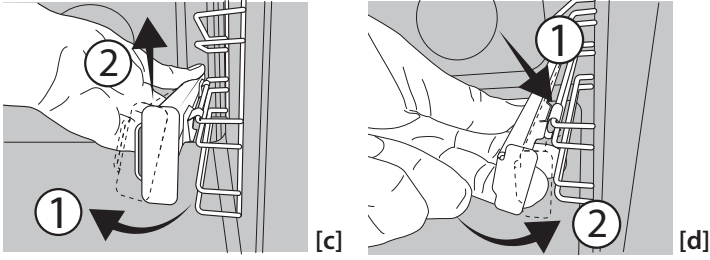

RIIULISIINIDE EEMALDAMINE JA TAGASI PAIGALDAMINE

1. Haarake riiulisiinide eemaldamiseks kindlalt siini välisosast ja tõmmake seda enda poole, et eemaldada tugi ja kaks sisemist tihvti oma pesadest.
2. Riiulisiinide ümber paigutamiseks hoidke neid avause lähedal ja sisestage esmalt kaks tihvti pesadesse. Seejärel viige väline osa pesa juurde, sisestage tugi ja vajutage tugevalt õõnsuse seinale, et veenduda, et riiulisiin on kindlalt kinni.

GRILLIMISE TARKIKUTE KASUTAMINE

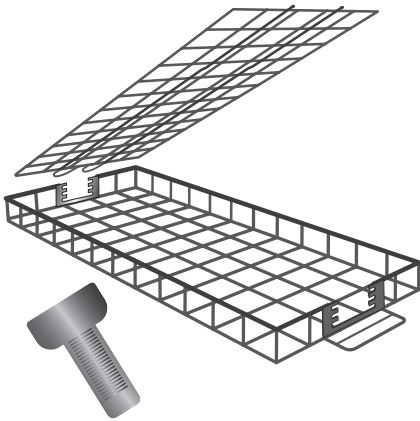

Grillimise tarkikud ühilduvad grilli- ja turbogrillifunktsioonidega, võimaldades teil saavutada parimaid tulemusi erinevate toitude grillimisel.

Parima jõudluse saavutamiseks vaadake toiduvalmistamise tabelit.

Asetage toiduained ühe kihina iga grillkorvi sisse.

Asetage kaas korvi tagaküljele, paigutades selle sobivale kõrgusele (sõltuvalt toidu paksusest), seejärel reguleerige seda ees.

Võtke arvesse võimalikku kokkutõmbumist küpsetamisel, et hoida grillkorve keerates toit stabiilsena.

Asetage ettenähtud raam ahju sisse (4. tasandile), seejärel asetage grillkorvid raamile.



Suitsu vältimiseks ja rasvajääkide kogumiseks valage 200 ml vett küpsetusplaadile ja asetage see ahju (1. tasandile).

Küpsetamise poole peal pöörake grillkorvid kaasasoleva käepidemega ümber.



Kui toiduvalmistamine on lõppemas, kontrollige toitu. Vajadusel võite toitu veel korduvalt keerata, kuni see saavutab soovitud küpsus- ja pruunistusastme.

ESIMEST KORDA KASUTAMINE

1. KELLAJA SEADISTAMINE

Seadme esimesel sisselülitamisel tuleb määrata kellaeg: Hoidke all nuppu , kuni ekraanil hakkavad vilkuma ikoon  ja kaks numbrit tundide jaoks + või — ja kell .





Tundide seadmiseks vajutage nuppe + või — ja kinnitamiseks vajutage nuppu . Hakkab vilkuma kahekohaline minutite näidik. Minutite seadmiseks vajutage + või — ja kinnitamiseks vajutage .

Pange tähele: Kui ikoon  vilgub (näiteks pärast pikka voolukatkestust), peate kellaaja uuesti määrama.

2. VÕIMSUSTARBE SEADMINE

Vaikimisi on ahi programmeeritud töötama võimsusel, mis on suurem kui 3 kW (Hi). Ahju kasutamiseks kodusel majapidamisvõimsusel (alla 2,9 kW, madal võimsus) peate

muutma seadeid. Muutmismenüüsse pääsemiseks keerake valikunupp asendisse , seejärel tagasi asendisse 0. Kohe pärast seda vajutage ja hoidke viis sekundit all nuppe + ja —. Seade muutmiseks kasutage nuppe + või —, seejärel vajutage ja hoidke kinnitamiseks vähemalt kaks sekundit all nuppu .

3. KUUMUTAGE AHI

Uus ahi võib eraldada tootmisest jäänud lõhnu: see on täiesti tavapärane.

Soovitame enne esimest küpsetamist ahju tühjalt kuumutada, et eemalduksid võimalikud lõhnad.

Eemaldage ahju pealt kõik kile- ja pappkatted ja seest kõik tarvikud.

Kuumutage ahju umbes üks tund temperatuuril 250 °C. Ahi peab sel ajal olema tühi.

Pange tähele: Pärast seadme esmakordset kasutamist on soovitatav ruumi tuulutada.

FUNKTSIOONID



TAVAPÄRANE

Mis tahes tüüpi roogade küpsetamine ainult ühel ahjutasemel.



KERGITAMINE

Magusa või soolase taigna tõhus kergitamine. Funktsiooni sisselülitamiseks keerake termostadinupp vastavale ikoonile.



SUNDÕHK

Samal ajal mitmel eri tasemel (kuni kolmel) erinevate roogade küpsetamiseks, mis vajavad valmimiseks sama temperatuuri. Seda funktsiooni saab kasutada erinevate toitude samaaegseks küpsetamiseks, ilma et ühe toidu lõhn või maitse kanduks üle teisele.



PIZZA (PITSA)

Mitut tüüpi ja suuruses pizza ning saia küpsetamiseks. Soovitatav on küpsetusplaatide asetus umbes poole küpsetamise ajal omavahel vahetada.



ECO FORCED AIR* (SÄÄSTLIK ÕHU SUNDRIINGLUS*)

Ühes tükis praadide või täidisega lihalõikude küpsetamine ühel tasandil. Õrn ja hootine õhuringlus takistab toidu kuivamist.

Selle ökofunktsiooni kasutamisel ei sütti tuli ECO, kuid selle saab sisse lülitada, vajutades nuppu .

*Funktsioon, mida kasutatakse energiatõhususe deklaratsiooni viitena vastavalt määrusele (EL) nr 65/2014.



GRILL

Loomaliha, kebabi ja vorstide grillimine, köögiviljade gratineerimine või leiva röstimine.

Grillimisel soovitame asetada liha alla küpsetusmahlade kogumiseks nõrgumispanni: paigutage nõrgumispanni resti alla ükskõik millisele tasandile ja valage sinna 200 ml vett.



TURBO GRILL

Suurte lihatükkide (jalad, rostbiif, kanad) grillimiseks. Grillimisel soovitame asetada alla küpsetusmahlade kogumiseks nõrgumispanni: paigutage nõrgumispanni resti alla ükskõik millisele tasandile ja valage sinna 200 ml vett.



MAXI COOKING

XL  Suurte lihatükkide (üle 2,5 kg) küpsetamine. Soovitame liha küpsetamise ajal ümber pöörata, et mõlemad pooled ühtlaselt pruunistuksid. Samuti soovitame liha leemega üle valada, et see ära ei kuivaks.





BOTTOM HEATING (ALUMINE KUUMUTUS)

Sobib roogade põhjade pruunistamiseks. Funktsiooni soovitatakse kasutada ka aeglaseks toiduvalmistamiseks, et saavutada väga vedela konsistentsiga roog või kontsentreeritud kastmed ja soustid.





BREAD AUTO (SAIA AUTOMAATKÜPSETUS)

A  See funktsioon valib saia jaoks automaatselt parima temperatuuri ja küpsetusaja. Funktsiooni aktiveerimiseks asetage toit ahju, keerake termostadinupp sisse ja funktsiooni nupp ikoonile . Parima tulemuse saavutamiseks on soovitatav kasutada küpsetustaset 2 või 3.



KONDIITRITOODETE AUTOMAATKÜPSETUS

A  See funktsioon valib saia jaoks automaatselt parima temperatuuri ja küpsetusaja. Funktsiooni aktiveerimiseks asetage toit ahju, keerake termostadinupp sisse ja funktsiooni nupp ikoonile . Parima tulemuse saavutamiseks on soovitatav kasutada küpsetustaset 2 või 3.



MINUTEMINDER (SMART CLEAN)

Spetsiaalne puhastussükkel, mille käigus

eraldatakse madalal temperatuuril veeauru, mis hõlbustab kõrbenud rasva- ja toidupritsmete eemaldamist. Valage 100-120 ml joogivett ahju põhja, seejärel keerake valikunupp ja termostaadinupp ikoonile . Funktsiooni on kõige parem kasutada 35 minutit. Käivitage funktsioon, kui ahi on külm ja laske tsükli lõppemisel jahtuda kuni 15 minutit. Ikoonide asetus ei märgi puhastustsükli jooksul saavutatavat temperatuuri.



AUTOMAATPUHASTUS - PYRO

Küpsetuspritsmete eemaldamiseks väga kõrgel temperatuuril (enam kui 400 °C). Toidupritsmete eemaldamiseks väga kõrge temperatuuriga tsükli abil. Funktsiooni sisselülitamiseks keerake termostaadinupp asendisse . Ikooni asetus ei märgi puhastustsükli jooksul saavutatud tegelikku temperatuuri.



AUR

Aurufunktsioon võimaldab saada suurepärase tulemuse tänu aurule toiduvalmistamise tsükli ajal. See funktsioon haldab automaatselt parimat temperatuuri erinevate toitade valmistamiseks; põhiroogade küpsetusaeg on näidatud vastavas küpsetustabelis. Aktiveerige aurufunktsioon alati siis, kui ahi on külm, seejärel valage 200 ml joogivett süvendi põhja. Aurufunktsiooni aktiveerimiseks peab termostaadinupp olema ikooni  asendis.

IGAPÄEVANE KASUTAMINE

1. VALIGE FUNKTSIOON

Funktsiooni valimiseks pöörake *valikunupp* soovitud funktsiooni asendisse: süttib tabloo ja kõlab helisignaal.



2. FUNKTSIOONI AKTIVEERIMINE

KÄSITSI

Valitud funktsiooni käivitamiseks pöörake *termostaadinuppu*, et määrata soovitud temperatuur.



Pange tähele: Küpsetamise ajal saab funktsiooni muuta, pöörates *valikunuppu* või muutes temperatuuri *termostaadinupuga*. Funktsioon ei käivitu, kui *termostaadinuppu* on asendis ; saate määrata küpsetusaja, küpsetamise lõpuaja (ainult juhul, kui olete seadistanud küpsetusaja) ja taimeri.

KERGITAMINE

Kergitamise funktsiooni käivitamiseks pöörake *termostaadinupp* vastava sümboli juurde. kui ahi on määratud muule temperatuurile, ei käivitata funktsiooni. Pange tähele: Saate määrata küpsetusaja, küpsetamise lõpuaja (ainult siis, kui määrate küpsetusaja) ja taimeri.

STEAM (AUR)

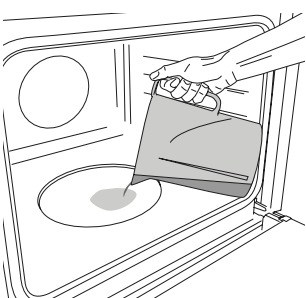

Aurufunktsiooni käivitamiseks kallake ahju põhja 200 ml joogivett.

Keerake valikunupp päripäeva asjakohasele ikoonile ja termostaadinupp vahemikku 160 kuni 180 °C (olenevalt ikooni soovituselt). Funktsioon lülitub sisse ja ekraanil kuvatakse kellaeg. Eelkuumutamine ei ole

vajalik. Küpsetamise lõpetamiseks, pöörake valikunupp asendisse „0”.

Ärge avage auruga küpsetamisel kunagi ahjuust ega lisage vett.

Pange tähele: Ukse avamine ja vee lisamine küpsetamise ajal võib lõpptulemusele halvasti mõjuda.

3. PREHEATING (EELKUUMUTAMINE)

Kui funktsioon käivitub, antakse helisignaali ja ekraanil vilkuma ikooniga  märku, et eelsoojenduse etapp on aktiveeritud.



Kui eelsoojendus on lõppenud, kõlab helisignaali ja näidikul püsivalt põlev ikoon  annab teada, et ahi on jõudnud seatud temperatuurini: nüüd asetage toit ahju ja alustage küpsetamist.

Pange tähele: Kui panete toidu ahju enne eelsoojenduse lõppemist, võib see küpsetustulemusele halvasti mõjuda.

4. KÜPSETAMISE PROGRAMMEERIMINE

Küpsetamise programmeerimiseks tuleb kõigepealt valida mõni funktsioon.



KESTUS

Hoidke nuppu  all, kuni ekraanil hakkab vilkuma  ikoon ja „00:00”.





Valige nupuga + või — vajalik küpsetusaeg ning vajutage kinnituseks nuppu .

Aktiveerige funktsioon, pöörates *termostaadinuppu* vajalikule temperatuurile: kõlab helisignaali ja ekraan annab teada, et küpsetamine on lõppenud.

Pange tähele: Määratud küpsetusaja tühistamiseks hoidke nuppu  all, kuni ikoon  hakkab ekraanil vilkuma. Seejärel kasutage nuppu —, et määrata küpsetusajaks „00:00”. See küpsetusaeg sisaldab ka eelsoojenduse etappi.

KÜPSETAMISE LÕPUAJA/VIITKÄIVITUSE PROGRAMMEERIMINE

Kui küpsetusaeg on määratud, saab funktsiooni

käivitamise aega edasi lükata, programmeerides selle lõpuaja: vajutage nuppu , kuni ekraanil hakkab vilkuma ikoon  ja praegune kellaeg.



Küpsetamise lõpuaja seadmiseks kasutage nuppu + või — ja kinnitamiseks vajutage .

Aktiveerige funktsioon, pöörates *termostaadinupu* vajalikule temperatuurile: funktsioon jääb ootele ja hakkab tööle automaatselt pärast arvutatud aja möödumist, et küpsetamine lõpeks seatud ajal.

Pange tähele: Selle sätte tühistamiseks lülitage ahi välja, pöörates *valikunupu* asendisse 0.

Käivitamise viivitusfunktsioon ei ole grilli ja turbogrilli funktsioonide jaoks saadaval.

KÜPSETAMISE LÕPP

Kõlab helisignaal ja ekraan annab teada, et funktsiooni töö on lõppenud.





Pöörake *valikunuppu*, et valida teine funktsioon, või valige asend „0” ahju väljalülitamiseks.

Pange tähele: Kui taimer on aktiivne, kuvatakse tablool vaheldumisi teksti END ja järelejäänud aega.

5. TAIMERI SEADMINE

See valik ei katkesta ega programmeeri küpsetamist, kuid võimaldab teil kasutada ekraani taimerina (nii funktsiooni töötamise ajal kui ka siis, kui ahi on välja lülitatud).

Hoidke nuppu  all, kuni ekraanil hakkab vilkuma ikoon  ja „00:00”.



Vajaliku aja seadmiseks kasutage nuppu + või — ja kinnitamiseks vajutage . Kui taimer on seatud aja lugemisel jõudnud nulli, kõlab helisignaal.

Märkused: Taimeri tühistamiseks hoidke nuppu  all, kuni ikoon  hakkab vilkuma. Seejärel lähtestage nupuga — aeg väärtusele „00:00”.

6. AUTOMAATNE PUHASTUSFUNKTSIOON – PÜROLÜÜS

Ahjust tuleb enne funktsiooni käivitamist eemaldada kõik tarvikud, kaasa arvatud riulisiinid. Kui ahi on paigaldatud pliidi alla, veenduge, et kõik põletid ja elektrilised pliidiplaadid oleksid isepuhastusrežiimi ajal välja lülitatud. Parima tulemuse saavutamiseks eemaldage enne Pyro funktsiooni kasutamist niiske käsnaga kõige suurem mustus. Ärge aktiveerige pürolüüsiga puhastamist, kui ahjus on lubjakivi jääke. Soovitame Pyro funktsiooni käivitada ainult siis, kui seade on tugevalt määrdunud või kui toiduvalmistamise ajal tekib halb lõhn. Automaatse puhastusfunktsiooni aktiveerimiseks keerake valikunupp ja termostaadinupp ikoonile . Funktsioon käivitub automaatselt, uks lukustub ja tuli ahjus lülitub välja: Näidikul kuvatakse puhastuse lõpuni jäänud aeg, mis vaheldub kirjaga “Pyro” (pürolüüs). Pärast tsükli lõppu jääb uks lukku, kuni temperatuur küpsetuskambris on langenud ohutule tasemele. Pärast Pyro tsükli kasutamist õhutage ruumi.

MÄRKUSED

- Ärge katke seadme sisepindu fooliumiga!
- Ärge lohistage potte-panne mööda ahju põhja, sest ka see võib emaili kahjustada!
- Ärge asetage uksele raskeid esemeid ega toetage uksele.

KÜPSETAMISTABEL

RETSEPT	FUNKTSIOON	EELSOOJENDUS	TEMPERATUUR (°C)	KESTUS (Min)	TASE JA TARVIKUD
Pärmitainast koogid		Jah	160–180	30–90	2/3
		Jah	160–180	30–90	4 1
Täidisega kook (juustukook, strudel, puuviljapirukas)		Jah	160 – 200	35 – 90	2
		Jah	160 – 200	40–90	4 2
Küpsised/marjakorvikesed		Jah	160–180	20–45	3
		Jah	150–170	20–45	4 2
		Jah	150–170	20–45	5 3 1
Tuuletaskud		Jah	180–210	30 – 40	3
		Jah	180 – 200	35 – 45	4 2
		Jah	180 – 200	35 – 45	5 3 1
Besee		Jah	90	150–200	3
		Jah	90	140–200	4 2
		Jah	90	140–200	5 3 1
Pitsa/focaccia		Jah	190 – 250	15 – 50	1 / 2
		Jah	190 – 250	20 – 50	4 2
Sai		-	-	60	2
Külmutatud pitsa		Jah	250	10 – 20	3
		Jah	230-250	10 – 25	3 2
Soolased pirukad (kõogiviljapirukas, plaadipirukas)		Jah	180 – 200	40–55	3
		Jah	180 – 200	45 – 60	4 2
		Jah	180 – 200	45 – 60	5 3 1
Volovanid / lehttainast küpsised		Jah	190 – 200	20 – 30	3
		Jah	180 – 190	20 – 40	4 2
		Jah	180 – 190	20 – 40	5 3 1
Lasanje / küpsetatud pasta / cannelloni / lahtine pirukas		Jah	190 – 200	45 – 65	2
Lammas/vasikas/ veis/siga 1 kg		Jah	190 – 200	80 – 110	3
Krõbeda kamaraga seapraad (2 kg)		Jah	180 – 190	110 – 150	2
Kanapraad/jänesepraad/ pardipraad 1 kg		Jah	200 – 230	50 – 100	2
Kalkunipraad / hanepraad 3 kg		—	190 – 200	100–160	2
Täidetud kõogiviljad (tomatid, Suvikõrvits, Baklažaan)		Jah	180 – 200	50 – 70	2
Rõstitud sai/leib		-	250	2 - 6	5

FUNKTSIOONID							
	Conventional (Tavaline)	Sundõhk	Pitsa	Sai automaatküpsetus	Grill (Grill)	Turbo grill	Säästlik sundõhk

TARVI KUD					
	Treatrest	Ahjunõud või küpsetuspann restil	Ahjunõud / nõrgumispann või küpsetuspann restil	Nõrgumispann / küpsetusplaat	Nõrgumispann / küpsetusplaat 200 ml veega

RETSEPT	FUNKTSIOON	EELSOOJENDUS	TEMPERATUUR (°C)	KESTUS (Min)	TASE JA TARVIKUD
Kalafilee/-lõigud		—	230–250	20 - 30 *	4 3
Vorstid/kebab/ ribi/kotletid		—	250	15–30 *	5 4
Röstitud kana 1–1,3 kg		Jah	200 – 220	55 - 70 **	2 1
Veisepraad pooltoores 1 kg		Jah	200 - 210	35–50 **	3
Lambakoot		Jah	200 - 210	60 - 90 **	3
Ahjupartulid		Jah	200 - 210	35–55**	3
Köögiviljagratään		—	200 - 210	25 - 55	3
Liha ja kartulid		Jah	190 – 200	45 - 100 ***	4 1
Kala ja köögiviljad		Jah	180	30–50 ***	4 1
Lasanje ja liha		Jah	200	50–100 ***	4 1
Complete meal: (Terve söögikord:) puuviljakook (tasand 5) / lasanje (tasand 3) / liha (tasand 1)		Jah	180 – 190	40 - 120 ***	5 3 1
Praad / täidisega praad		—	170 – 180	100 - 150	3

* Pöörake toitu poole küpsetusaja möödudes

** Vajadusel pöörake toit ümber pärast 2/3 küpsetusaja möödumist.

*** Arvestuslik ajakulu: toidu võib vastavalt isiklikule maitse-eelistusele ahjust välja võtta erineval ajal.



KÜPSETUSTABEL (AUR)





























































TOIT	RETSEPT	KOGUS	AEG (min)	TARVIKUD	TASE	VESI
 LEIB	Leivakesed	80–100 g	30 - 45		2	 200 ml
	Võileiva viil ahjuvormis	300–500 g	40 – 60			
	Leib	500 g kuni 2 kg	50 – 100			
	Baguettes (Bagetid)	200–300 g	30 - 45			
 LIHA	Praeliha	1 kg	60 - 110			
	Ribid	500g kuni 1,5 kg	50 - 75			
	Chicken (Kana)	1–1,5 kg	55 - 80			
	Kana/Kalkun	3 kg	100 - 140			
 KALA	Praefilee	0,5–2 cm	15–25			
	Praefilee	2–4 cm	20 - 35			
	Terve kala	300–600 g	20 – 30			
	Terve kala	600–1200 g	25 - 45			
 KÖÖGIVILJAD	Aurutatud kartulid	0,5–1,5 kg	45 – 60			
	Täidetud paprika	1–2 kg	35 – 55			
	Aurutatud brokoli	0,3–1 kg	30 – 50			
	Aurutatud suvikõrvits	0,5–1,5 kg	30 – 50			
 PAGARITOO- TED	Cookies (Küpsised)	alus	25 - 35			
	Muffin	30–60 g	25 - 45			
	Biskviitkook	500–700 g	30 – 50			
	Tort	vorm	35 – 55			

Käivitage funktsioon STEAM ainult siis, kui ahi on külm. Ukse avamine ja vee lisamine küpsetamise ajal võib lõpptulemusele halvasti mõjuda.

FUNKTSIOONID						
	Tavapärase küpsetamine	Sundõhk	Pitsa	Grill	Turbo Grill	Säästlik õhu sundringlus

TARVIKUD					
	Traatrest	Ahjunõud või küpsetuspann restil	Ahjunõud / nõrgumispann või küpsetuspann restil	Nõrgumispann / küpsetusplaat	Nõrgumispann / küpsetusplaat 200 ml veega

GRILLIMISE TARVIKUTE TOIDUVALMISTAMISE TABEL

TOIDU KATEGORIA	RETSEPT	KOGUS ühe resti jaoks	FUNKTSIOON	TEMPERATUUR (°C)	EELSOOJENDUSE AEG (MIN)	KESTUS (MIN)	TASE JA TARVIKUD
Veiselihaburger	Hamburger	125 - 750 g d=8 - 9 cm		250	0	25 - 30*	 4  1
Vorstikesed ja lihavardad	Sealihavorstid***	150 - 500 g		250	0	25 - 30*	 4  1
	Kanavorstid***	150 - 500 g		250	0	20 - 25*	 4  1
	Kana- ja sealihavorstid	150 - 500 g		250	0	15 - 20*	 4  1
	Kana- ja sealihavardad	200 - 800 g		250	0	25 - 30*	 4  1
Sealiha	Peekon	20 - 60 g		250	0**	10 - 12*	 4  1
	Ribid	200 - 500 g		250	0	30 - 40*	 4  1
	Kaelakarbonaad	200 - 600 g		250	0	25 - 30*	 4  1
	Karbonaad	200 - 500 g		250	0	30 - 35*	 4  1
Linnuliha	Kana ja kalkuni rinnatükk	150 - 300 g		250	0	30 - 35*	 4  1
	Kanakoib	200 - 500 g		250	0	30 - 35*	 4  1
Kala	Lõhefilee	200 - 400 g		250	0	20 - 25*	 4  1
	Terve meriahven	300 - 400 g		250	0	20 - 25*	 4  1
	Terve latikas	300 - 400 g		250	0	20 - 25*	 4  1
Köögivilj	Paprika	100 - 300 g		250	0	20 - 25*	 4  1
	Baklažaan	100 - 200 g 1 - 2 cm		250	0	20 - 25*	 4  1
	Suvikõrvits	50 - 200 g 1 - 1,5 cm		250	0	20 - 25*	 4  1
	Sibul	50 - 150 g 2 - 3 cm		250	0	20 - 25*	 4  1
Leib	Rõstitud sai/leib	80 - 200 g 2 - 3 cm		250	0	10 - 15*	 4  1
	Rõstleib ja -sai	30 - 100 g		250	0	10 - 15*	 4  1

* Küpsetamise poole peal pöörake grillkorvid kaasoleva käepidemega ümber.

** Parimaks tulemuseks lisage peekon pärast 3-minutilist eelkuumutamist.

*** Parimaks tulemuseks tehke vorstidesse augud, enne kui tarvikud ahju asetate.

Määrige õli nii restile kui ka toidule, et vältida toidu kleepumist, eriti köögiviljade ja linnuliha puhul. Mõlema resti kasutamisel valige toidukategooriad, millel on sama toiduvalmistamise funktsioon (grill või turbogrill).

FUNKTSIOONID	 Grill	 Turbogrill
TARVIKUD	 Grillimise tarvikud	 Nõrgumispann / küpsetusplaat 200 ml veega

PUHASTAMINE JA HOOLDUS

Enne hooldamist või puhastamist veenduge, et ahi on maha jahtunud.

Ärge kasutage aurpuhastusseadmeid.

Ärge kasutage traatnuustikut, abrasiivseid küürimispastasid ega abrasiivseid/söövitavaid puhastusvahendeid, kuna need võivad kahjustada seadme pinda.

Kandke kaitsekindaid.

Enne mis tahes hooldustööd tuleb ahi vooluvõrgust lahti ühendada.

VÄLISPINNAD

Puhastage välispindu ainult niiske mikrokiudlapiga. Kui need on väga mustad, kasutage mõni tilk pH-neutraalset puhastusvahendit. Lõpetage puhastamine kuiva lapiga.

Ärge kasutage abrasiivseid või söövitavaid puhastusvahendeid. Juhul kui mõni selline aine peaks kogemata seadme pinnaga kokku puutuma, pühkige seade kohe niiske mikrokiudlapiga puhtaks.

SISEPINNAD

- Pärast iga kasutust laske ahjul jahtuda, seejärel (soovitavalt siis, kui ahi on veel soe) puhastage see, eemaldades kõik toidujäägid ja -plekid. Suure niiskusesisaldusega toitude küpsetamisel tekkinud kondensaadi kuivatamiseks laske ahjul täielikult maha jahtuda ja seejärel kuivatage lapi või käsnaaga.

UKSE EEMALDAMINE JA TAGASI PAIGUTAMINE

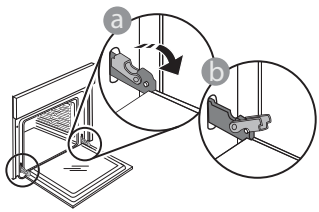

1. Ukse eemaldamiseks tehke see lõpuni lahti, laske fiksaatorid alla, kuni need on lukust lahti.

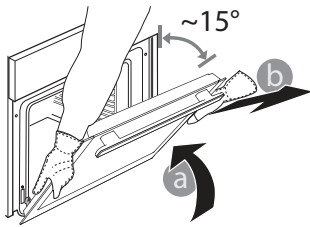

2. Sulgege uks nii tihedalt kui võimalik. Võtke uksest mõlema käega kõvasti kinni – ärge hoidke seda käepidemest. Ukse eemaldamiseks lükake seda edasi kinni, tõmmates samal ajal ülespoole, kuni see oma

pesast lahti tuleb. Pange uks pehme pinna peale ühele küljele maha.

- Kui seadme sisepindadel leidub raskestieemaldatavat mustust, soovime parima tulemuse jaoks kasutada automaatpuhastusfunktsiooni. Ärge aktiveerige pürolüüsiga puhastamist, kui ahjus on lubjakivi jääke. Enne aktiveerimist, eemaldage lubjakivi, nagu on ülalpool kirjeldatud.
- Ukse saab klaasi hõlpsamaks puhastamiseks kergesti eemaldada ja uuesti paigaldada.
- Puhastage ukseklaas sobiva vedela puhastusvahendiga.

TARVIKUD

Leotage tarvikuid pärast kasutamist pesuvees, hoides neid kinni pajalappidega, juhul kui need on veel kuumad. Toidujääke saab kergesti eemaldada pesuharja või švammiga.

3. Ukse tagasipaigaldamiseks asetage see vastu ahju, joondage hingede haagid pesadega ja kinnitage ülemine osa oma pesa.

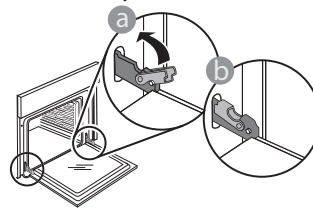

4. Laske uks alla ja seejärel avage täielikult. Langetage fiksaatorid algasendisse tagasi: Veenduge, et need liiguvad lõpuni alla.

Nihutage õrnalt, et veenduda, et fiksaatorid on õiges asendis.

5. Proovige ust sulgeda ja vaadake, et see oleks juhtpaneeliga ühel joonel. Kui pole, korrake ülalkirjeldatud toiminguid: Kui uks ei liigu korralikult, võib see viga saada.

LAMBIPIRNI VAHETAMINE

- Eemaldage ahi vooluvõrgust.
- Keerake kate lambilt lahti, vahetage pirn ja keerake kate tagasi.
- Ühendage ahi uuesti elektrivõrku.

Pange tähele: Kasutage 25 W / 230 V tüüpi G9, T300 °C halogeenpirne. Seadmes kasutatav lambipirn on loodud spetsiaalselt kodumasinatele ja ei sobi kodus tubade üldiseks valgustamiseks (EÜ määrus nr 244/2009).

Pirnid on saadaval teeninduses. - Ärge võtke pirst paljaste kätega kinni, kuna sõrmejäljed võivad pirni kahjustada. Ärge kasutage ahju enne, kui olete lambikatte tagasi pannud.

UKSEKLAASIDE PUHASTAMINE

- Eemaldage uks ja pange see pehmele pinnale,

käepide allpool. Vajutage korraka kaht kinnitusklambrit ja eemaldage ukse ülemine serv, tõmmates seda enda poole.

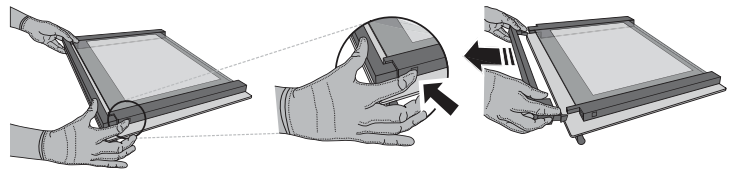

2. Hoidke sisemist klaasi kindlalt mõlema käega ja tõstke see üles, eemaldage ukse küljest ja pange puhastamiseks pehmele pinnale.

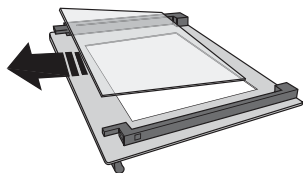

3. Paigaldage tagasi vaheplaat (tähistusega „1R“) enne siseplaadi paigaldamist: Klaastahvlite õige asetuse jaoks veenduge, et tähis „R“ jääb vasakusse nurka. Kõigepealt pange klaasi pikk külg (märgitud R-tähega) tugeledele, seejärel langetage see paika. Korrake sama mõlema klaastahvliga.

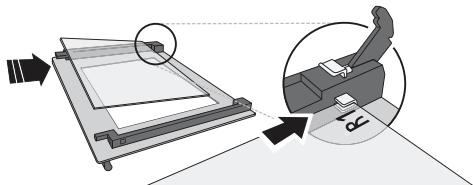

4. Paigaldage ülemine serv: Klamber näitab õiget asendit.

Enne ukse ahju ette panemist kontrollige, kas tihend on korralikult oma kohal.

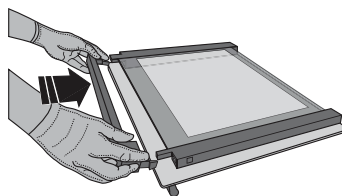

RIKKEOTSING

PROBLEEM	VÕIMALIK PÕHJUS	LAHENDUS
Ahi ei tööta.	Voolukatkestus. Vooluvõrgust lahti ühendatud.	Kontrollige, kas vool on olemas ja kas ahi on vooluvõrku ühendatud. Lülitage ahi välja ja uuesti sisse, et näha, kas viga püsib.
Ekraanil on kuvatud täht F ja selle järel number või täht.	Ahju tõrge.	Võtke ühendust lähima teenindusega ja öelge neile F-tähele järgnev number.
Ekraanil on kiri „Hot“ ja valitud funktsioon ei käivitu.	Temperatuur on liiga kõrge.	Laske ahjul enne funktsiooni käivitamist jahtuda. Valige teine funktsioon.

Poliitika, standardite dokumentatsiooni ja toote lisateabe lugemiseks tehke järgmist:

- QR-koodi kasutamine teie seadmes
- Külastage meie veebisaiti docs.whirlpool.eu
- Teise võimalusena **võtke ühendust meie müüjajärgse teenindusega** (vt telefoninumbrit garantiikirjas). Kui võtate ühendust müüjajärgse teenindusega, siis teatage neile oma toote andmeplaadil olevad koodid.

®/TM/© 2025 Whirlpool. Toodetud litsentsi alusel.

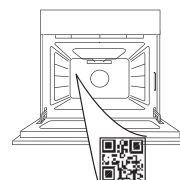

Whirlpool



400020028440



KÖSZÖNJÜK, HOGY A WHIRLPOOL TERMÉKÉT VÁLASZTotta

Teljeskörű szolgáltatásaink eléréséhez, kérjük, regisztrálja termékét honlapunkon: www.register10.eu.

**A TOVÁBBI INFORMÁCIÓK
ELÉRÉSÉHEZ OLVASSA BE A
KÉSZÜLÉKEN TALÁLHATÓ QR-KÓDOT**

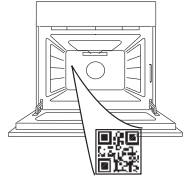

A készülék használata előtt olvassa el figyelmesen a Biztonsági útmutatót.

TERMÉKLEÍRÁS

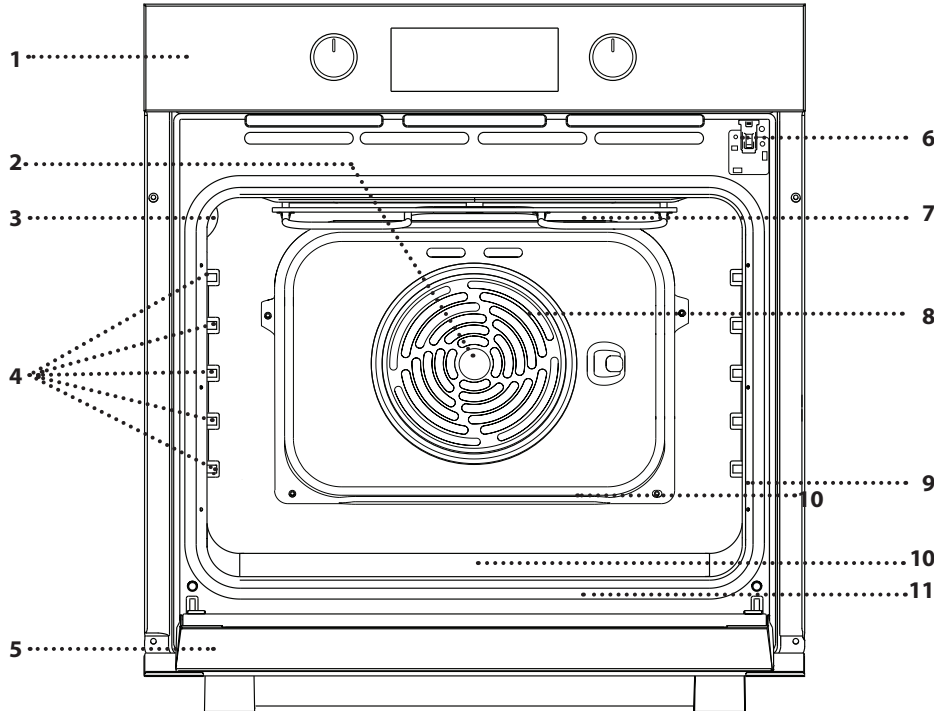

1. Kezelőpanel
2. Ventilátor
3. Izzó
4. Polctartó sínek (a szint jelzése a sütőtér oldalán látható)
5. Ajtó
6. Ajtózárr (az ajtót automatikusan lezárja az öntisztító program futása közben és azt követően)* Csak bizonyos típusoknál elérhető
7. Felső fűtőelem/grill
8. Kör alakú fűtőelem (nem látható)
9. Azonosító tábla (ne távolítsa el)
10. ivóvíztálca pároláshoz
11. Alsó fűtőelem (nem látható)

A KEZELŐPANEL BEMUTATÁSA

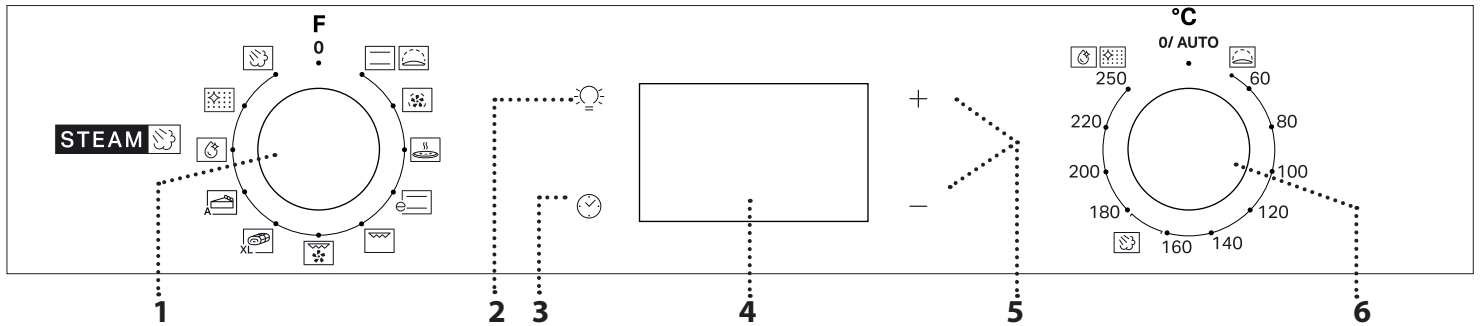

1. VÁLASZTÓGOMB

Funkció kiválasztása és a sütő bekapcsolása. A sütő kikapcsolásához forgassa a 0 állásba.

2. VILÁGÍTÁS

Bekapcsolt sütőnél nyomja meg a  gombot a sütőtér világításának be- vagy kikapcsolásához.

3. AZ IDŐ BEÁLLÍTÁSA

A sütési idő, a késleltetett indítás és az időzítő beállítására szolgál. Kikapcsolt sütőnél a pontos időt jelzi.

4. KIJELZŐ

5. BEÁLLÍTÓGOMBOK

A sütési idő beállítására szolgál.

6. HŐMÉRSÉKLET-SZABÁLYOZÓ GOMB

Manuális funkciók használatakor forgassa el a kívánt hőmérséklet kiválasztásához.

Megjegyzés: A gombtípus a modelltypustól függően eltérő lehet. Ha a gombok nyomással aktiválhatók, a gomb kioldásához nyomja meg annak közepét.

TARTOZÉKOK

SÜTŐRÁCS

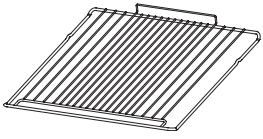

Étel sütésére szolgál, illetve tepszi, sütőforma és egyéb hőálló edény helyezhető rá.

GRILLEZÉSI TARTOZÉK



A grillezési tartozék két grillkosárból áll, amelyeket sütőben való grillezéshez terveztek.

Nagyfokú rugalmasságuknak és az ételek gyors elforgatási lehetőségének köszönhetően fokozzák a sütés élményét.

A grillkosarak könnyű kezeléséhez és elforgatásához külön fogantyút terveztünk.

A tartozék a könnyű tisztítás érdekében mosogatógépben mosható.

CSEPPFELFOGÓ TÁLCA*

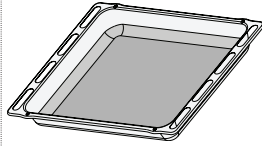

Használható sütőtepsiként hús, hal, zöldségek, focaccia stb. készítéséhez, vagy a sütőrács alá helyezve a sütéskor lecsöpögő szaft összegyűjtésére.

SÜTEMÉNYES TEPSI*

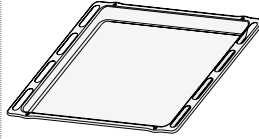

Használható különféle kenyerek és sütemények, valamint sült hal stb. készítéséhez.

KIHÚZHATÓ TARTÓSÍNEK *

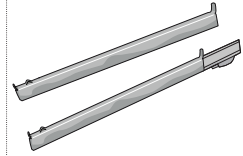

A tartozékok behelyezését és kivételét segíti.

* Csak bizonyos típusoknál elérhető

A tartozékok száma és típusa a megvásárolt modelltől függ.

A készülékhez ingyenesen nem járó egyéb tartozékok a vevőszolgálatnál külön megvásárolhatók.

A SÜTŐRÁCS ÉS EGYÉB TARTOZÉKOK BEHELYEZÉSE

Helyezze a sütőrácsot a megfelelő szinthez, enyhén döntse felfelé, és először a (felfelé néző) kiugró hátsó oldalt illessze a helyére.

Ezután csúsztassa be vízszintesen a vezetősíneken ütközésig.

Az egyéb tartozékokat, mint például a sütőtepsit, vízszintesen kell becsúsztatni a vezetősínek segítségével.

KIHÚZHATÓ POLCOK ÉS POLCVEZETŐK

Mielőtt a sütőt használja, vegye ki a védőszalagot [a], majd a védőfóliát [b] a kihúzható sínekről.

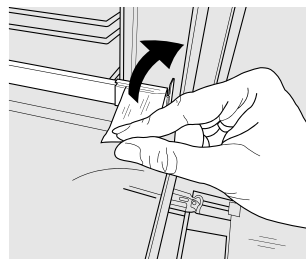

[a]

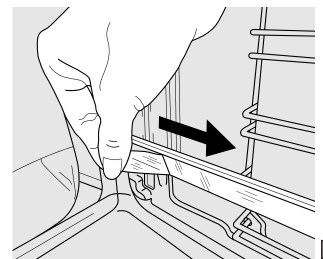

[b]

KIHÚZHATÓ SÍNEK ELTÁVOLÍTÁSA [c]

Húzza meg a kihúzható sínek alsó részét, hogy kioldhassa az alsó kampókat (1), majd húzza meg a kihúzható síneket felfelé, hogy távolíthassa őket a felső kampókból (2).

KIHÚZHATÓ SÍNEK VISSZAHELYEZÉSE [d]

Akassza rá a felső kampókat a kihúzható sínekre (1), majd nyomja a kihúzható sínek alsó részét a polcvezetőkhez, majd az alsó kampók a helyükre nem kerülnek (2).

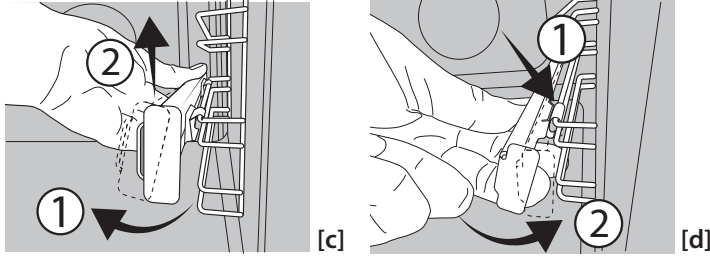

A POLCVEZETŐ SÍNEK KIVÉTELE ÉS VISSZAHELYEZÉSE

1. A vezetősínek eltávolításához fogja meg határozottan a vezetősín külső részét, majd húzza maga felé, hogy kiakassza a támasztót és a két belső rögzítőpecket az illesztékből.
2. A vezetősín visszahelyezéséhez illessze a sínt a mélyedéshez, és először a két rögzítőpecket

A GRILLEZÉSI TARTOZÉK HASZNÁLATA

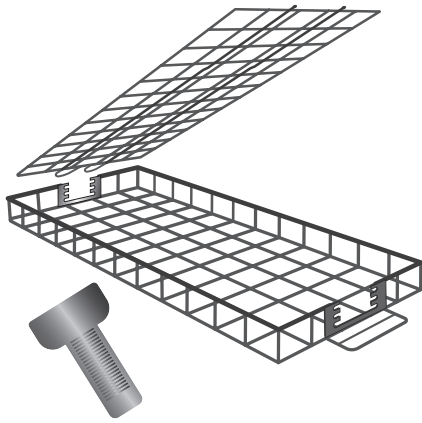

A grillezési tartozék kompatibilis a Grill és Turbogrill funkciókkal, így a legjobb eredményeket érheti el a különböző ételek grillezésénél.

Az optimális teljesítmény érdekében tekintse meg a sütési táblázatot.

Helyezze az ételeket egy rétegben a grillkosarakba.

Helyezze fel a zárófedelelet a kosár hátuljánál, a megfelelő magasságban (az étel vastagságától függően), majd igazítsa be elől.

Ahhoz, hogy az étel stabilan helyezkedjen el a grillkosarak forgatása közben, vegye figyelembe, hogy az ételek a sütés során veszíthetnek méretükből.

Helyezze be a kijelölt keretet a sütőbe (a 4. szintre), majd helyezze a grillkosarakat a keretre.



A füst elkerülése és a visszamaradt zsír összegyűjtése érdekében öntsön 200 ml vizet egy tepsibe, és helyezze a sütőbe (az 1. szintre).

A sütés felénél fordítsa meg a grillkosarakat a mellékelt fogantyú segítségével.



Amikor a sütés a végéhez közeledik, ellenőrizze az ételt. Akár többször is átfordíthatja az ételt, amíg el nem éri a kívánt sütési és barnulási fokot.

ELSŐ HASZNÁLAT

1. AZ IDŐ BEÁLLÍTÁSA

A készülék első bekapcsolásakor be kell állítani a pontos időt: Nyomja a  gombot addig, amíg az  ikon meg nem jelenik, és az óra két számjegye (+ vagy —) és az időjelző  villogni nem kezd kijelzőn.





A + és — gombokkal állítsa be a kívánt órát, majd nyomja meg a  gombot a jóváhagyáshoz. A kijelzőn villogni kezd a percteljesítő két számjegye. A + vagy a — gombbal állítsa be a kívánt percet, és nyomja meg a  gombot a jóváhagyáshoz.

Megjegyzés: Ha az  ikon villog (pl. hosszabb áramkimaradás után), újra be kell állítani az időt.

2. AZ ENERGIAFOGYASZTÁS BEÁLLÍTÁSA

Alapértelmezés szerint a sütő 3 kW-nál (Hi) magasabb teljesítményre van beprogramozva. Amennyiben a sütőt 2,9 kW-nál (Lo) kisebb teljesítményű háztartási elektromos

hálózaton kívánja üzemeltetni, a beállításokat módosítani kell. A módosító menübe úgy léphet be, hogy a választógombot először  állásba forgatja, majd visszaforgatja  állásba.

Közvetlenül ezután tartsa nyomva egyszerre a + és — gombot öt másodpercig. A + vagy — gombbal módosítsa a beállítást, majd tartsa nyomva a  gombot legalább két másodpercig a megerősítéshez.

3. A SÜTŐ FELMELEGÍTÉSE

Az új sütő a gyártásból visszamaradt szagot bocsáthat ki: ez teljesen normális.

Ezért mielőtt a sütőt étel készítésére használná, azt javasoljuk, hogy melegítse fel üresen a lehetséges szagok eltávolítása érdekében.

Távolítson el minden védőkartont vagy átlátszó filmréteget a sütőről, és távolítson el minden tartozékot a belsejéből.

Működtesse a sütőt 250 °C-on kb. egy órán át. Ezalatt a sütő teljesen üres.

Ne feledje: A készülék első használatát követően érdemes kiszellőztetni a helyiséget.

FUNCTIONS (FUNKCIÓK)



ALSÓ+FELSŐ SÜT

Tetszőleges étel egyetlen szinten történő sütése.



KELESZTÉS

Sós vagy édes tészták hatékony kelesztésének elősegítése. A funkció aktiválásához forgassa el a hőmérséklet-szabályozó gombot a megfelelő ikonra.



HŐLÉGBEFÚVÁS

Ugyanazt az elkészítési hőmérsékletet igénylő, de különböző ételek több (legfeljebb három) szinten történő egyidejű sütése. Ezzel a funkcióval úgy készíthet el különböző ételeket egyszerre, hogy azok nem veszik át egymás illatát.



PIZZA

Különböző típusú és méretű kenyerek és pizzák sütéséhez. A sütés felénél ajánlott felcserélni a sütőtepsiket.



ECO HŐLÉGBEFÚVÁS*

Sültek és töltött sültek egyetlen szinten történő sütéséhez. A kíméletes, szakaszos hőlégbefúvás megakadályozza az étel túlzott mértékű kiszáradását.

Az ECO funkció használatakor a lámpa kikapcsolva marad a sütés ideje alatt, de újra bekapcsolható a  gombbal.

*Az energiahatékonysági nyilatkozathoz referenciaciklopusként szolgált funkció az (EU) 65/2014 rendelet szerint



GRILL

Steak, kebabfélék és kolbászok grillezése, rakott zöldségek sütése és kenyérpíritás.

Húsok grillezésekor cseppfelfogó tálca használatát ajánljuk a sütés közben lecsöpögő szaft összegyűjtésére: helyezze a tálcát a sütőrács alatt lévő bármelyik szintre, és öntsön bele 200 ml vizet.



TURBO GRILL

Nagy egybesült húsok sütése (báránycomb, marhahús, csirke). Cseppfelfogó tálca használatát ajánljuk a sütés közben lecsöpögő szaft összegyűjtéséhez: helyezze a tálcát a sütőrács alatt lévő bármelyik szintre, és öntsön bele 200 ml vizet.



MAXI COOKING (XXL MÉRETŰ HÚSOK)

Nagyobb darab (2,5 kg feletti) húsok sütése. Javasoljuk a hús forgatását a sütés ideje alatt, hogy mindkét fele egyenletesen megbarnuljon. Nagyobb darab húsok esetén javasoljuk a locsolgatást, hogy elkerülje a kiszáradást.



BOTTOM HEATING (ALSÓ MELEGÍTÉS)

Az ételek aljának pirításához. A funkció javasolt lassú sütéshez, nagyon folyékony állagú ételek sütésének befejezéséhez vagy szószok és szaftok sűrítéséhez is.



BREAD AUTO (AUTOMATIKUS KENYÉR)

Ezzel a funkcióval automatikusan beállítható a kenyér sütéséhez optimális hőmérséklet és sütési idő. A funkció aktiválásához helyezze be az ételt a sütőbe, majd forgassa el a hőfokszabályozó gombot, és állítsa a funkcióválasztó gombot az  ikonra. A legjobb eredmény érdekében javasoljuk a 2-es vagy 3-as sütési szint használatát.



AUTOMATIKUS SÜTEMÉNY

Ezzel a funkcióval automatikusan beállítható a kenyér sütéséhez optimális hőmérséklet és sütési idő. A funkció aktiválásához helyezze be az ételt a sütőbe, majd forgassa el a hőfokszabályozó gombot, és állítsa a funkcióválasztó gombot az  ikonra. A legjobb eredmény érdekében javasoljuk a 2-es vagy 3-as sütési szint használatát.

**SMART CLEAN**

Ez egy speciális, alacsony hőmérsékleten zajló, gőzkiereszttel történő tisztítási ciklus, amely megkönnyíti a lerakódások eltávolítását. Öntsön 100–120 ml ivóvizet a sütő aljára, majd állítsa a választógombot és a hőfokszabályozót a  ikonra. A funkciót 35 perces időtartamban célszerű használni. A funkciót akkor kapcsolja be, ha a sütő kihűlt, és a program végén hagyja a sütőt legalább 15 percig lehűlni. Az ikon helyzete nem a tisztítási ciklus során elért hőmérsékletet jelzi.

**AUTOMATIC CLEANING - PYRO (AUTOMATIKUS SÜTŐTISZTÍTÁS – PIROL. TISZT)**

A sütés közben keletkezett szennyeződések eltávolítása nagyon magas (400 °C feletti) hőmérsékleten.

NAPI HASZNÁLAT

1. A FUNKCIÓ KIVÁLASZTÁSA

Funkció kiválasztásához forgassa a *választógombot* a kívánt funkciót jelző szimbólumra: a kijelző kigyullad, és hangjelzés hallatszik.



2. FUNKCIÓ BEKAPCSOLÁSA

KÉZI

A kiválasztott funkció indításához forgassa el a *hőmérséklet-szabályozó gombot*, és állítsa be a kívánt hőmérsékletet.



Ne feledje: Sütés közben is módosítható a funkció a *választógomb* elforgatásával, illetve a hőmérséklet a *hőmérséklet-szabályozó gomb* elforgatásával. A funkció nem indul el, ha a *hőfokszabályozó* a **O** ikonon áll. Ekkora beállíthatja a sütési időt, a sütés befejezési idejét (csak akkor, ha megadta a sütési időt), valamint az időzítőt.

KELESZTÉS

A „Kelesztés” funkció indításához állítsa a *hőmérséklet-szabályozó gombot* a megfelelő szimbólumra. Ha más hőmérséklet van beállítva, a funkció nem indul el.

Ne feledje: Beállítható a sütési idő, a sütési idő vége (csak akkor, ha beállítja a sütési időt) és az időzítő.

GŐZ

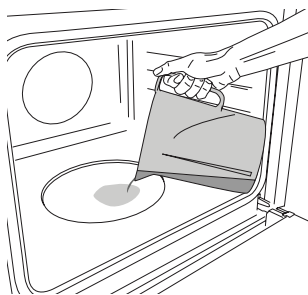

A Gőz funkció elindításához öntsön 200 ml csapvizet a sütő alsó részére.

Válassza ki a funkciót a választógombot az óramutató járásával megegyező irányba elforgatva a megfelelő ikonra, és a termosztát gombját bármely helyzetbe 160 és 180°C közé (ahogy az ikon mutatja). A funkció

elindul, és a kijelző mutatni fogja az aktuális időpontot. Előmelegítésre nincs szükség. A sütés befejezéséhez

A sütés közbeni kifröccsenések eltávolítása nagyon magas hőmérsékletű ciklus használatával. A funkció bekapcsolásához állítsa a hőmérséklet-szabályozó gombot az  állásba. Az ikon helyzete nem a tisztítási ciklus során elért valós hőmérsékletet jelzi.



GŐZ

A gőzölés funkció kiváló sütési teljesítményt biztosít, köszönhetően a sütési ciklus során keletkező gőz jelenlétének. Ez a funkció automatikusan szabályozza az ideális hőmérsékletet a különféle receptek elkészítéséhez; a főbb fogásokhoz tartozó sütési idők a vonatkozó sütési táblázatban találhatóak. A gőzölési funkciót mindig hideg sütőnél aktiválja, és előtte öntsön 200 ml ivóvizet a sütőtér aljára. A gőzölési funkció aktiválásához forgassa el a hőfokszabályozó gombot a  ikonra.

forgassa a választógombot „O” állásba.

Gőzölés során soha ne nyissa ki az ajtót, vagy töltsen fel az egységet vízzel.

Ne feledje: Ha sütés közben kinyitja az ajtót, és utántölti a vizet, az kedvezőtlenül befolyásolhatja a sütési eredményt.

3. ELŐMELEGÍTÉS

A funkció indulása után hangjelzés és a kijelzőn látható  ikon villogása jelzi, hogy az előmelegítés szakasz bekapcsolt.



A szakasz végén hangjelzés és a kijelzőn világító  ikon jelzi, hogy a sütő elérte a megadott hőmérsékletet: ekkor helyezze be az ételt, és kezdje el a sütést.

Ne feledje: Ha az ételt az előmelegítési fázis befejezése előtt teszi a sütőbe, a sütési eredmény elmaradhat a várttól.

4. PROGRAMOZOTT SÜTÉS

A programozott sütés indítása előtt ki kell választani egy funkciót.

IDŐTARTAM

Nyomja meg és tartsa lenyomva az  gombot, amíg az  ikon és a „00:00” érték villogni nem kezd a kijelzőn.





Állítsa be a kívánt sütési időt a + és — gombokkal, majd nyomja meg az  gombot a jóváhagyáshoz.

Kapcsolja be a funkciót: forgassa el a *hőmérséklet-szabályozó gombot* a kívánt hőmérsékletre: hangjelzés hallatszik, és a kijelző jelzi, hogy a sütés befejeződött.

Megjegyzés: A beállított sütési idő törléséhez nyomja meg és tartsa lenyomva az  gombot, amíg az  ikon villogni nem kezd a kijelzőn, majd a — gombbal törölje a sütési időt („00:00” érték). A sütési időbe beleszámít az előmelegítési szakasz.

A SÜTÉSI IDŐ VÉGE / A KÉSLELTETÉS BEÁLLÍTÁSA

A sütési idő beállítását követően késleltethető a funkció bekapcsolása úgy, hogy megadjuk a befejezési időt: nyomja meg és tartsa lenyomva az  gombot, amíg a  ikon és az aktuális idő villogni nem kezd a kijelzőn.



Állítsa be a sütési idő végét a + és — gombokkal, majd nyomja meg az ⏸ gombot a jóváhagyáshoz.

Kapcsolja be a funkciót: forgassa el a *hőmérséklet-szabályozó gombot* a kívánt hőmérsékletre: A funkció szünetel, majd automatikusan bekapcsol, amikor letelik a sütés megadott befejezési időpontja alapján kiszámított időtartam.

Ne feledje: A beállítás törléséhez kapcsolja ki a sütőt úgy, hogy a *választ gombot* 0 állásba forgatja.

A késleltetett indítás funkció nem elérhető a Grillfűtőtest és Turbogrill funkciókhoz.

A SÜTÉS VÉGE

Hangjelzés hallatszik, és a kijelző jelzi, hogy a funkció befejeződött.



Forgassa el a *választógombot* egy másik funkció kiválasztásához, vagy forgassa 0 állásba a sütő kikapcsolásához.

Megjegyzés: Ha az időzítő aktív, a kijelzőn felváltva látszik az „END” felirat és a hátralevő idő.

5. AZ IDŐZÍTŐ BEÁLLÍTÁSA

Ez a beállítás nem a sütés megszakítására vagy beprogramozására szolgál, hanem segítségével a kijelző időzítőként használható (aktív funkció vagy kikapcsolt sütő mellett).

Tartsa lenyomva a ⏸ gombot, amíg a ⌚ és a „00:00” ikon, valamint a „00:00” villogni nem kezd a kijelzőn.



A + vagy — gombokkal állítsa be az időt, majd nyomja meg az ⏸ gombot a jóváhagyáshoz. Amikor az időzítőn beállított időtartam letelik, hangjelzés lesz hallható.

Megjegyzés: Az időzítő kikapcsolásához nyomja meg és tartsa lenyomva az ⏸ gombot, amíg az ⌚ ikon villogni nem kezd, majd a — gombbal törölje az időt („00:00” érték).

6. AUTOMATIKUS PIROLITIKUS TISZTÍTÁS

Vegyen ki a sütőből minden tartozékot – beleértve a polcvezető síneket is – a funkció aktiválása előtt. Ha a sütőt főzőlap alá szerelték be, győződjön meg róla, hogy a főzőlap összes gázrőzsája vagy elektromos főzőzónája ki van kapcsolva a sütő öntisztítási ciklusa közben. A tökéletes tisztítási eredmény érdekében egy nedves szivaccsal még a Pirolitikus tisztítás funkció használatát megelőzően távolítsa el a nagyobb lerakódásokat. Lehetőleg ne aktiválja a pirolitikus tisztítás funkcióit, amíg vízkőlerakódások vannak a sütőtérben. A pirolitikus tisztítóprogram (Pyro) használatát csak akkor javasoljuk, ha a készülék erősen szennyezett, vagy kellemetlen szagokat bocsát ki a sütés során. Az automatikus tisztítóprogram aktiválásához forgassa a választógombot és a hőfokszabályozó gombot az ⌚ ikonra. A funkció automatikusan elindul, az ajtó bezáródik, és a sütőtér világítása kikapcsol: A kijelzőn a tisztításból hátralevő idő és a „Pyro” felirat felváltva látható. A ciklus végeztével az ajtó mindaddig zárva marad, amíg a sütőn belüli hőmérséklet visszatér a biztonságos szintre. A pirolitikus ciklus működtetése alatt és után szellőztesse ki a helyiséget.

MEGJEGYZÉSEK

- Ne fedje le a sütő belsejét alumíniumfóliával.
- Soha ne húzza a serpenyőket vagy lábasokat a sütő alján, mert ez károsíthatja a zománcbevonatot.
- Ne helyezzen nehéz súlyokat az ajtóra, és ne kapaszkodjon az ajtóba.

SÜTÉSI TÁBLÁZAT

RECEPT	FUNKCIÓ	ELŐMELEGÍTÉS	HŐMÉRSÉKLET (°C)	IDŐTARTAM (perc)	SZINT ÉS TARTOZÉKOK
Kelt tészták		Igen	160-180	30 - 90	2/3
		Igen	160-180	30 - 90	4 1
Töltött torta (sajttorta, rétes, gyümölcsös pite)		Igen	160-200	35 - 90	2
		Igen	160-200	40-90	4 2
Kekszek/aprósütemények		Igen	160-180	20 - 45	3
		Igen	150-170	20 - 45	4 2
		Igen	150-170	20 - 45	5 3 1
Képviselőfánk		Igen	180-210	30-40	3
		Igen	180-200	35 - 45	4 2
		Igen	180-200	35 - 45	5 3 1
Habcsók		Igen	90	150 - 200	3
		Igen	90	140-200	4 2
		Igen	90	140-200	5 3 1
Pizza/Focaccia		Igen	190-250	15 - 50	1/2
		Igen	190-250	20 - 50	4 2
Kenyér		-	-	60	2
Fagyasztott pizza		Igen	250	10 - 20	3
		Igen	230-250	10 - 25	3 2
Sós sütemények (zöldséges pite, quiche)		Igen	180 - 200	40-55	3
		Igen	180 - 200	45-60	4 2
		Igen	180 - 200	45-60	5 3 1
Voulevant/leveles tészta		Igen	190-200	20-30	3
		Igen	180-190	20 - 40	4 2
		Igen	180-190	20 - 40	5 3 1
Lasagne/csőben sült tészta/ cannelloni/felfújt		Igen	190 - 200	45 - 65	2
Bárány/borjú/marha/sertés 1 kg		Igen	190-200	80-110	3
Bőrös sertéssült 2 kg		Igen	180 - 190	110 - 150	2
Csirke/nyúl/kacsa 1 kg		Igen	200-230	50-100	2
Pulyka/liba 3 kg		-	190-200	100-160	2
Töltött zöldségek (paradicsom, courgettes (cukkini), aubergines (padlizsán))		Igen	180-200	50 - 70	2
Pírtott kenyér		-	250	2-6	5

FUNKCIÓK							
	Hagyományos	Légbefúvás	Pizza	Automatikus kenyér	Grillezés	Turbo grill	Eco hőlégbefúvás

TARTOZÉKOK					
	Sütőrács	Sütőedény vagy sütőforma a sütőrácson	Sütőtepsi/cseppfelfogó tálca vagy sütőforma a sütőrácson	Cseppfelfogó tálca / Süteményes tepsi	Cseppfelfogó tálca / Sütőtepsi 200 ml vízzel

RECEPT	FUNKCIÓ	ELŐMELEGÍTÉS	HŐMÉRSÉKLET (°C)	IDŐTARTAM (perc)	SZINT ÉS TARTOZÉKOK
Halfilé/szeletek		-	230-250	20 - 30 *	4 3
Kolbász / kebab / oldalas / hamburger		-	250	15 - 30 *	5 4
Sült csirke 1-1,3 kg		Igen	200 - 220	55 - 70 **	2 1
Marhasült angolosan 1 kg		Igen	200-210	35-50 **	3
Báránycomb/lábszár		Igen	200-210	60 - 90 **	3
Pírtott burgonya		Igen	200-210	35-55**	3
Csóben sült zöldség		-	200-210	25-55	3
Húsok és burgonya		Igen	190-200	45-100 ***	4 1
Hal és zöldségek		Igen	180	30-50 ***	4 1
Lasagne és húsok		Igen	200	50 - 100 ***	4 1
Teljes fogás: gyümölcstorta (5. szint) / lasagne (3. szint) / hús (1. szint)		Igen	180-190	40-120 ***	5 3 1
Sült hús/töltött sütek		-	170-180	100-150	3

*Fordítsa meg az ételt a sütési idő felénél

** Fordítsa meg az ételt a sütési idő kétharmadánál (ha szükséges).

*** Becsült időtartam: Az ételek kivethetők a sütőből ettől eltérő időpontokban is, személyes preferenciáktól függően.



SÜTÉS GÖZZEL





























































ÉTEL	RECEPT	MENNYISÉG	IDŐ (perc)	TARTOZÉKOK	SZINT	VÍZ
 KENYÉR	Kis kenyerek	80-100 g	30-45		2	 200 ml
	Szendvicstenyérformában	300-500 g	40-60			
	Kenyer	500 g-2 kg	50-100			
	Bagett	200-300 g	30-45			
 HÚS	Sült	1 kg	60-110			
	Oldalas	500g-1,5 kg	50-75			
	Csirke	1 -1,5 kg	55-80			
 HAL	Csirke/Pulyka	3 kg	100-140			
	Marhasült	0,5-2 cm	15-25			
	Marhasült	2-4 cm	20-35			
	Egész hal	300-600 g	20-30			
 ZÖLDSÉGEK	Egész hal	600-1200 g	25-45			
	Párolt burgonya	0,5-1,5 kg	45-60			
	Töltött paprika	1-2 kg	35-55			
	Párolt brokkoli	0,3-1 kg	30-50			
 APRÓSÜTE-MÉNYEK	Párolt cukkini	0,5-1,5 kg	30-50			
	Aprósütemények	tepsi	25-35			
	Muffin	30-60 g	25-45			
	Piskóta	500-700 g	30-50			
	Torta	egy forma	35-55			

A GŐZÖLÉS funkciót kizárólag hideg sütőnél indítsa el. Ha sütés közben kinyitja az ajtót, és utántölti a vizet, az kedvezőtlenül befolyásolhatja a sütési eredményt.

FUNKCIÓK						
	Alsó és felső sütés	Hőlégbefűvés	Pizza	Grillfűtőtest	Turbó grill	Eco hőlégbefűvés

TARTOZÉKOK					
	Sütőrács	Sütőedény vagy sütőforma a sütőrácson	Sütőtepsi/cseppfelfogó tálca vagy sütőforma a sütőrácson	Cseppfelfogó tálca / Süteményes tepsi	Cseppfelfogó tálca / Sütőtepsi 200 ml vízzel

GRILLEZÉSI TARTOZÉK SÜTÉSI TÁBLÁZAT

ÉTELKATEGÓRIA	RECEPT	MENNYISÉG egy állványhoz	FUNKCIÓ	HŐMÉRSÉKLET (°C)	ELŐMELEGÍTÉSI IDŐ (PERC)	IDŐTARTAM (PERC)	SZINT ÉS TARTOZÉKOK
Marhahús burger	Hamburger	125 - 750 g d = 8- 9 cm		250	0	25 - 30*	4  1 
Kolbász, virsli és húsnyársak	Sertéskolbász***	150 - 500 g		250	0	25 - 30*	4  1 
	Csirkekolbász***	150 - 500 g		250	0	20 - 25*	4  1 
	Csikre és sertés würstel	150 - 500 g		250	0	15 - 20*	4  1 
	Csirke és sertés nyárs	200 - 800 g		250	0	25 - 30*	4  1 
Sertés	Szalonna	20 - 60 g		250	0**	10 - 12*	4  1 
	Oldalas	200 - 500 g		250	0	30 - 40*	4  1 
	Csésze	200 - 600 g		250	0	25 - 30*	4  1 
	Aprított	200 - 500 g		250	0	30 - 35*	4  1 
Baromfi	Csirke és pulykamell szelet	150 - 300 g		250	0	30 - 35*	4  1 
	Csirkecomb	200 - 500 g		250	0	30 - 35*	4  1 
Hal	Lazac filé	200 - 400 g		250	0	20 - 25*	4  1 
	Egész tengeri sügér	300 - 400 g		250	0	20 - 25*	4  1 
	Egész keszeg	300 - 400 g		250	0	20 - 25*	4  1 
Zöldségek	Paprika	100 - 300 g		250	0	20 - 25*	4  1 
	Padlizsán	100 - 200g 1 - 2 cm		250	0	20 - 25*	4  1 
	Cukkini	50 - 200 g 1 - 1,5 cm		250	0	20 - 25*	4  1 
	Hagyma	50 - 150 g 2 - 3 cm		250	0	20 - 25*	4  1 
Kenyér	Pirított kenyér	80 - 200 g 2 - 3 cm		250	0	10 - 15*	4  1 
	Pirítós	30 - 100 g		250	0	10 - 15*	4  1 



*A sütés felénél fordítsa meg a grillkosarakat a mellékelt fogantyú segítségével.

**Az ételek optimális elkészítése érdekében 3 perc előmelegítést követően helyezze be a szalonnát.

*** Az ételek optimális elkészítése érdekében szurkálja meg a kolbászokat, mielőtt a tartozékot a sütőbe helyezi.

Kenjen olajat a rácsra és az ételre is, hogy elkerülje az ételek leragadását, különösen a zöldségek és a baromfi esetében.

Ha mindkét rácsot használja, azonos sütési funkcióval készíthető ételeket válasszon (grill vagy turbogrill).

FUNKCIÓK	 Grillezés	 Turbogrill
TARTOZÉKOK	 Grillezési tartozék	 Cseppfelfogó tálca / sütőtepsi 200 ml vízzel

TISZTÍTÁS ÉS KARBANTARTÁS

Bármilyen karbantartási vagy tisztítási munka előtt győződjön meg arról, hogy a sütő teljesen kihűlt.

Ne használjon gőzzel tisztító berendezéseket.

Ne használjon fémből készült vagy egyéb súrolópárnát vagy maró/súroló hatású tisztítószeret, mert ezek károsíthatják a készülék felületeit.

Viseljen védőkesztyűt.

A sütőt bármilyen karbantartási munka előtt le kell választani az elektromos hálózatról.

KÜLSŐ BURKOLATOK

A felületeket nedves, mikroszálás törlőkendővel tisztítsa. Ha erősen szennyezett a felület, pár csepp pH-semleges tisztítószerrel tegyen a kendőre. Törölje le egy száraz törlőkendővel.

Ne használjon maró vagy súroló hatású tisztítószeret. Ha ezek közül bármelyik termék véletlenül kapcsolatba kerül a készülék felületével, azonnal tisztítsa meg a készüléket egy nedves, mikroszálás törlőkendővel.

BELSŐ BURKOLATOK

- Használat után hagyja kicsit kihűlni a sütőt, és akkor takarítsa ki, amikor még valamennyire meleg, így könnyebben eltávolíthatja a lerakódásokat vagy az ételfoltokat. A magas víztartalmú ételek sütéséből fakadóan képződő kondenzátumok megszáradásához hagyja teljesen lehűlni a sütőt, majd törölje le ruhával

vagy szivaccsal.

- Ha makacs szennyeződés van a belső felületeken, a tökéletes tisztítási eredmény érdekében az automatikus tisztítási funkciót javasoljuk. Lehetőleg ne aktiválja a pirolitikus tisztítás funkciót, amíg vízkőlerakódások vannak a sütőtérben. Aktiválás előtt távolítsa el a vízkövet a korábban ismertetett módon.
- Az üveg egyszerűbb tisztítása érdekében a sütőajtó könnyen levehető és visszahelyezhető.
- Az ajtó üvegét megfelelő folyékony tisztítószerrel tisztítsa.

TARTOZÉKOK

A tartozékokat minden használat után áztassa be mosogatószeres vízbe, használjon sütőkesztyűt, ha még forrók. Az ételmaradékok mosogatókefével vagy szivaccsal távolíthatók el.

AZ AJTÓ LEVÉTELE ÉS VISSZAHELYEZÉSE

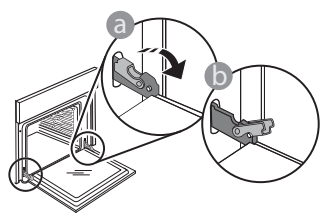

1. Az ajtó levételéhez nyissa ki teljesen, és engedje le a kallantyúkat, amíg kioldási helyzetbe nem kerülnek.

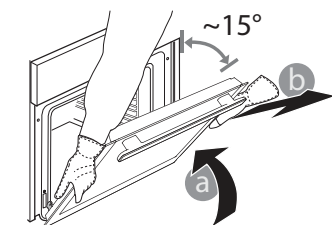

2. Csukja be az ajtót, amennyire tudja. Mindkét kezével szorosan fogja meg az ajtót – ne fogja meg a fogantyút. Egyszerűen távolítsa el az ajtót úgy, hogy folytatja a becsukását, és ezzel egyidejűleg húzza felfelé, amíg

kireteszelődik az illesztéséből. Helyezze le az ajtót az egyik oldalára egy puha felületen.

3. Helyezze vissza az ajtót azáltal, hogy a sütő felé mozgatja, illessze a zsanérok kampóit a helyükre, és rögzítse a felső részt a helyén.

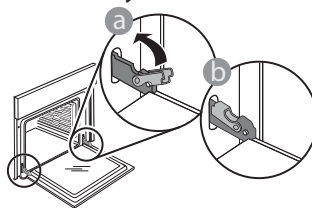

4. Engedje le az ajtót, majd nyissa ki teljesen. Engedje le a kallantyúkat az eredeti helyzetükbe: győződjön meg arról, hogy teljes mértékben leengedte őket.

Óvatos nyomással ellenőrizze, hogy a kallantyúk megfelelő helyzetben vannak-e.

5. Próbálja meg becsukni az ajtót, és ellenőrizze, hogy illeszkedik-e a kezelőpanelhez. Ha nem, akkor ismétlje meg a fenti lépéseket: Az ajtó megsérülhet, ha nem megfelelően működik.

A BELSŐ VILÁGÍTÁS CSERÉJE

1. Válassza le a sütőt az elektromos hálózatról.
 2. Csavarozza le a burát a lámpáról, cserélje ki az izzót, majd csavarozza vissza a burát a lámpára.
 3. Csatlakoztassa vissza a sütőt az elektromos hálózatra.
- Ne feledje: Használjon 25 W/230 V típusú G9, T300 °C halogénizzót. A termékben lévő izzót kifejezetten háztartási gépekhez tervezték, ezért helyiségek megvilágítására nem alkalmas (244/2009/EK rendelet).

Az izzólámpák beszerezhetők a vevőszolgálattól. - Ne nyúljon az izzóhoz csupasz kézzel, mert az ujjlenyomatok károsíthatják az izzót. Ne működtesse a sütőt, ha a lámpabura nincs visszahelyezve.

AZ AJTÓÜVEGEK TISZTÍTÁSA

1. Vegye le az ajtót, és helyezze puha felületre fogantyúval lefelé. Ezután egyszerre nyomja be a két rögzítőkapcsot, majd húzza maga felé és vegye le az ajtó felső élét.

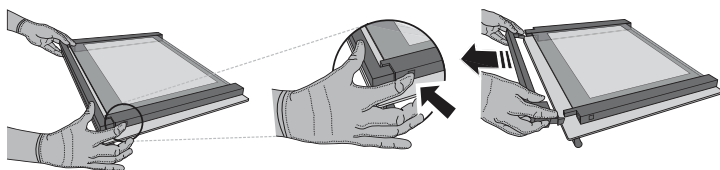

2. Két kézzel emelje meg és tartsa erősen a belső üveget, majd vegye ki, és a tisztításhoz helyezze egy puha felületre.

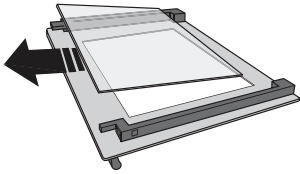

3. Helyezze vissza a középső keretet („1R”-rel jelölve) a belső keret visszahelyezése előtt: A keretek helyes elhelyezéséhez ügyeljen arra, hogy az „R” jelzés a bal oldali sarokba kerüljön. Először csúsztassa az üveglap hosszanti „R” jelzésű oldalát az illesztékekbe, majd engedje le a helyére. Ismételje meg a műveletet mindkét üveglappal.

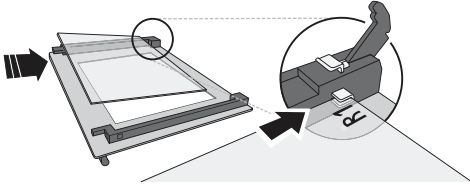

4. Szerelje vissza a felső élet: A megfelelő pozíciót kattánás

jelzi. Az ajtó visszaszerelése előtt ellenőrizze, hogy a tömítés a helyén van-e.

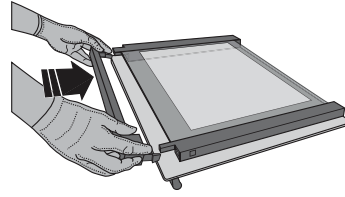

A PROBLÉMÁK MEGOLDÁSA

PROBLÉMA	LEHETSÉGES OK	MEGOLDÁS
A készülék nem működik.	Áramkimaradás. Nincs csatlakoztatva a hálózathoz.	Ellenőrizze, hogy van-e hálózati feszültség, és hogy a sütő elektromos bekötése megtörtént-e. Kapcsolja ki a sütőt, majd kapcsolja be újra, hogy lássa, fennáll-e még a probléma.
A kijelzőn az „F” betű, majd egy szám vagy egy betű látható.	Sütőhiba.	Hívja a legközelebbi ügyfélszolgálatot, és olvassa be az „F” betű utáni kódot.
A kijelzőn a „Hot” (forró) felirat látszik, és a kiválasztott funkció nem indul el.	Túl magas a hőmérséklet.	A funkció aktiválása előtt várja meg, amíg a sütő lehül. Válasszon egy másik funkciót.

A szabályzatok, a szabványos dokumentáció és a termékkel kapcsolatos további információk elérhetők:

- a QR-kód segítségével
- Látogasson el weboldalunkra a docs.whirlpool.eu honlapon
- Vagy **vegye fel a kapcsolatot a vevőszolgálattal** (a telefonszámot lásd a garanciafüzetben). Amennyiben a vevőszolgálathoz fordul, kérjük, adja meg a termék adattábláján feltüntetett kódokat.

®/TM/© 2025 Whirlpool. Licenc alapján készült.

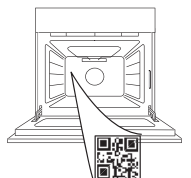

Whirlpool

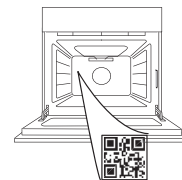
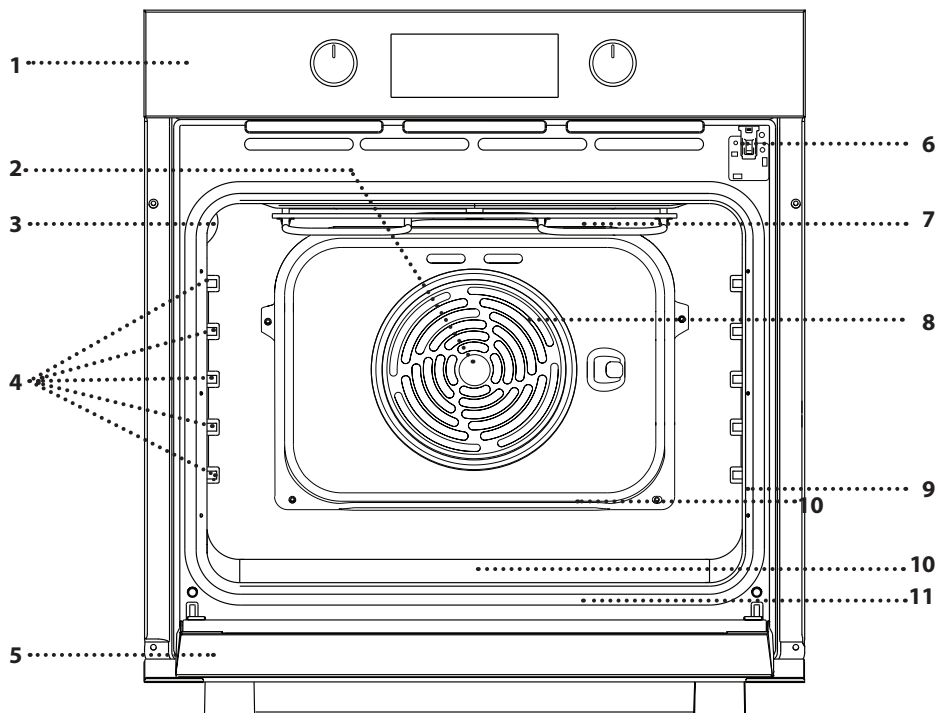

400020028440

**PALDIES, KA IEGĀDĀJĀTIES WHIRLPOOL IZSTRĀDĀJUMU!**Lai saņemtu pilnvērtīgu palīdzību, lūdzu, reģistrējiet savu ierīci vietnē www.register10.eu**LŪDZU, NOSKENĒJIET IERĪCES QR KODU, LAI SAŅEMTU VAIRĀK INFORMĀCIJAS****Pirms ierīces lietošanas rūpīgi izlasiet drošības norādījumus.****PRODUKTA APRAKSTS**

1. Vadības panelis
2. Ventilators
3. Apgaismojuma spuldze
4. Plauktu stiprinājumi (līmenis norādīts uz gatavošanas nodalījuma sienas)
5. Durvis
6. Durvju slēdzene (aizslēdz durvis automātiskās tīrīšanas laikā un pēc tam)* Pieejams tikai noteiktos modeļos
7. Augšējais sildelements/grils
8. Lokveida sildelements (nav redzams)
9. Datu plāksnīte (nenoņemiet)
10. Padziļinājums dzeramajam ūdenim
11. Apakšējais sildelements (nav redzams)

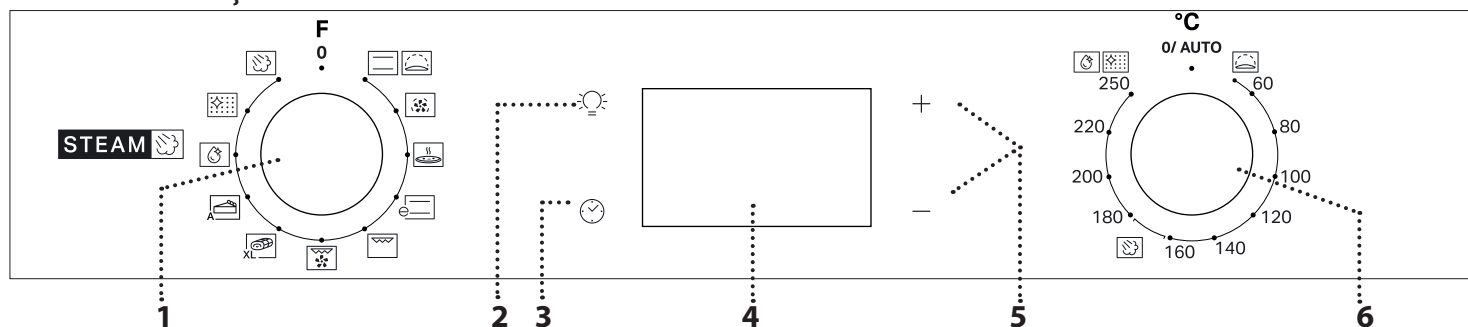
VADĪBAS PANEĻA APRAKSTS**1. ATLASES SLĒDZIS**

Lai ieslēgtu cepeškrāsni, izvēloties funkciju. Pagrieziet stāvoklī 0, lai ieslēgtu cepeškrāsni.

2. APGAISMOJUMSKad krāsns ir ieslēgta, nospiediet , lai ieslēgtu vai izslēgtu cepeškrāsns nodalījuma apgaismojumu.**3. LAIKA IESTATĪŠANA**

Lai piekļūtu gatavošanas laika iestatījumiem, aizkavētajai palaišanai un taimerim.

Lai parādītu laiku, kad krāsns ir izslēgta.

4. DISPLEJS**5. REGULĒŠANAS POGAS**

Lai mainītu gatavošanas laika iestatījumus.

6. TERMOSTATA SLĒDZIS

Pagrieziet, lai atlasītu vēlamu temperatūru manuālajām funkcijām.

Lūdzu, ņemiet vērā: Atkarībā no modeļa tipa, pogas var būt dažāda veida. Ja pogas ir iespējams aktivizēt nospiežot, lai poga izvīzītos uz āru, nospiediet to tās centrā.

PIEDERUMI

STIEPĻU PLAUKTS

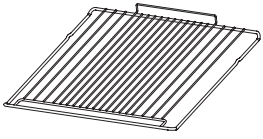

Izmantojiet pārtikas gatavošanai vai par atbalstu katliem, kūku veidnēm un citiem gatavošanas traukiem.

GRILLĒŠANAS PIEDERUMS



Grilēšanas piederums sastāv no diviem grila groziem, kas paredzēti grilēšanai cepeškrāsnī. Tie uzlabo gatavošanas pieredzi, pateicoties lielajai elastībai un iespējai ātri apgriezt ēdienu. Īpašs rokturis ir izveidots, lai viegli pārvaldītu un pagrieztu grila grozus. Piederumu var mazgāt trauku mazgājamā mašīnā, lai to varētu viegli tīrīt.

NOTEKPAPLĀTE *

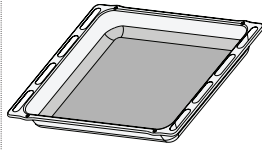

To varat izmantot kā cepeškrāsns trauku tādu ēdienu kā gaļas, zivju, dārzeņu, fokačas u.c. gatavošanai, kā arī gatavošanas laikā radušos šķidrumu savākšanai, ja novietojat to zem stieplu plaukta.

CEPEŠPANNA *

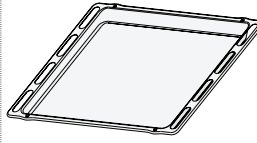

Maizes un konditorejas izstrādājumu, bet arī cepešu, papīrā ceptu zivju u.c. ēdienu gatavošanai.

SLĪDOŠĀS SLIECES *

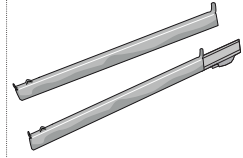

Vieglākai piederumu ielikšanai un izņemšanai.

* Tikai atsevišķiem modeļiem
Piederumu veids un skaits var atšķirties atkarībā no iegādātā modeļa.
Citus piederumus var iegādāties atsevišķi pēcpārdošanas centrā.

STIEPĻU PLAUKTA UN CITU PIEDERUMU IEVIETOŠANA

Ievietojiet stieplu plauktu vēlamajā līmenī, turot to paceltu uz augšu un vispirms atbalstot aizmugurējo malu (vērstu uz augšu).

Pēc tam bīdiet to pa sliecēm līdz galam horizontālā virzienā.

Citi piederumi, piemēram, cepešpanna, ir jāievieto horizontāli, bīdot tos pa sliecēm.

BĪDĀMIE PLAUKTI UN PLAUKTU VADOTNES

Pirms krāsns lietošanas no slīdošajām sliecēm noņemiet aizsarglenti [a] un tad noņemiet aizsargfoliju [b].

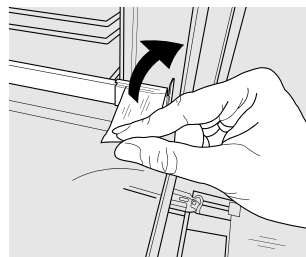

[a]

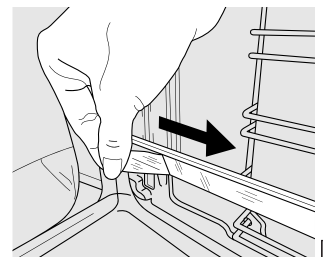

[b]

SLĪDOŠO SLIEČU IZŅEMŠANA [c]

Pavelciet slīdošās slieces apakšdaļu, lai atvienotu apakšējos āķus (1), un velciet slīdošās slieces uz augšu, noņemot tās no augšējiem āķiem (2).

SLĪDOŠO SLIEČU IEVIETOŠANA [d]

Ielāķējiet augšējos āķus plaukta vadotnēs (1), tad spiediet

slidošo slieču apakšdaļu pret plauktu vadotnēm, līdz apakšējie āķi fiksējas (2).

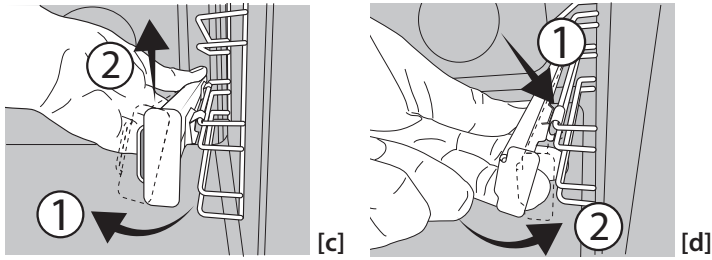

PLAUKTU STIPRINĀJUMU IZŅEMŠANA UN ATKĀRTOTA IEVIETOŠANA

1. Lai izņemtu plauktu vadotnes, stingri satveriet vadotnes ārējo daļu un velciet to virzienā pie sevis, izvelkot balstu un abas iekšējās tapas no fiksatora.
2. Lai novietotu plauktu vadotnes citā stāvoklī, novietojiet tās pie iedobes un vispirms ievietojiet fiksatorā abas tapas. Pēc tam novietojiet pie fiksatora ārējo daļu, ievietojiet balstu un stingri spiediet pret iedobes sienu, pareizi fiksējot plaukta vadotni.

GRILĒŠANAS PIEDERUMA IZMANTOŠANA

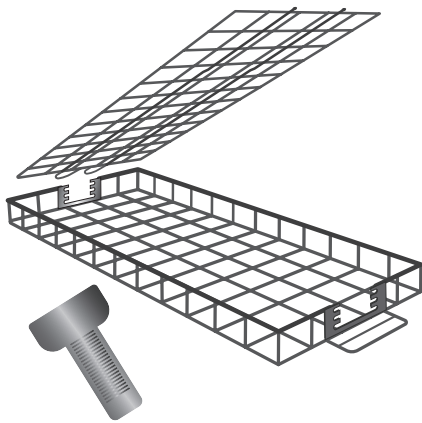

Grilēšanas piederums ir saderīgs ar Grill un Turbogrill funkcijām, kas ļauj sasniegt vislabākos rezultātus, grilējot dažādus ēdienus.

Lai iegūtu optimālu veiktspēju, skatiet gatavošanas tabulu.

Izkārtojiet ēdienu vienā kārtā katrā grila grozā.

Ievietojiet vāku groza aizmugurē, novietojot to atbilstošā augstumā (atkarībā no ēdiena biezuma), pēc tam noregulējiet to priekšpusē.

Apsveriet iespējamu saraušanos gatavošanas laikā, lai, griežot grila grozus, ēdiens būtu stabils.

Ievietojiet paredzēto rāmi cepeškrāsnī (4. līmenī), pēc tam novietojiet grila grozus uz rāmja.



Lai izvairītos no dūmiem un savāktu atlikušos taukus, cepešpannā ielejiet 200 ml ūdens un ievietojiet to cepeškrāsnī (1. līmenī).

Gatavošanas vidū pagrieziet grila grozus, izmantojot komplektā esošo rokturi.



Kad gatavošana tuvojas beigām, pārbaudiet ēdienu. Ja nepieciešams, ēdienu var apgriezt vēlreiz tik reizi, cik nepieciešams, līdz tas sasniedz vēlamo gatavības un brūnināšanas pakāpi.

PIRMĀ LIETOŠANAS REIZE

1. LAIKA IESTATĪŠANA

Pirmo reizi ieslēdzot ierīci, jums būs jāiestata laiks: Nospiediet , līdz displejā sāk mirgot  ikona un divi skaitļi, kas apzīmē stundas + vai — un pulkstenis .



Izmantojiet + vai —, lai iestatītu stundas, un nospiediet , lai apstiprinātu. Displejā mirgos divi cipari, kas apzīmēs minūtes. Izmantojiet + vai —, lai iestatītu minūtes, un nospiediet , lai apstiprinātu.

Lūdzu, ņemiet vērā: Ja mirgo  ikona, piemēram, pēc ilgstoša energoapgādes pārtraukuma, būs nepieciešams atkārtoti iestatīt laiku.

2. ENERĢIJAS PATĒRIŅA IESTATĪŠANA

Pēc noklusējuma cepeškrāsns ir ieprogrammēta darbībai ar jaudu, kas pārsniedz 3 kW. Lai darbinātu cepeškrāsns ar jaudu, kas ir saderīga ar mājas elektrotīkla jaudu un

FUNKCIJAS



KONVEKSIONĀLĀ

Lai pagatavotu jebkuru veidu ēdienus, novietojot tos tikai uz viena plaukta.



RISING (RAUDZĒŠANA)

Lai vēl efektīvāk raudzētu saldu vai sāļu mīklu. Lai aktivizētu šo funkciju, pagrieziet termostata slēdzi uz

ikonu.



FORCED AIR (PIESPIEDU GAISA CIRKULĀCIJA)

Lai vienā temperatūrā uz vairākiem plauktiem (ne vairāk nekā trim) vienlaikus pagatavotu dažādus ēdienus. Šo funkciju var izmantot dažādu ēdienu pagatavošanai, jo tā neļauj sajaukties ēdienu aromātiem.



PIZZA (PICA)

Lai ceptu dažādu veidu un izmēru picas un maizi. Ir ieteicams gatavošanas laika vidū samainīt cepešpannas vietām.



ECO FORCED AIR* (EKO PIESPIEDU GAISA CIRKULĀCIJA*)

Lai gatavotu pildītus cepešus vai filejas uz viena plaukta. Maīga un intermitējoša gaisa plūsma neļauj produktiem izžūt.

Izmantojot šo EKO funkciju, lampiņa būs izslēgta visā gatavošanas laikā, taču to var īslaicīgi ieslēgt, nospiežot .

*Funkcija, ko izmanto kā atsauci energoefektivitātes deklarācijai saskaņā ar Regulu (ES) Nr. 65/2014



GRILĒŠANA

Lai grilētu steikus, kebabus un desiņas, gatavotu dārzenus sacepumus vai grauzdētu maizi.

Grilējot gaļu, iesakām izmantot notekpaplāti, kurā uztvert gatavošanas laikā iztecējušo šķidrumu: novietojiet pannu jebkurā līmenī zem stiepļu plaukta un ielejiet tajā 200 ml ūdens.

nepārsniedz 2,9 kW ("Lo" režīms), jāmaina iestatījumi. Lai atvērtu izvēlni, pagrieziet atlasas slēdzi uz , pēc tam pagrieziet to atpakaļ uz 0.

Uzreiz pēc tam nospiediet un piecas sekundes turiet + un —. Lai mainītu iestatījumu, izmantojiet + vai — un tad, lai to apstiprinātu, nospiediet un vismaz divas sekundes pieturiet .

3. IESILDIET CEPEŠKRĀSNI

Jauna krāsns var izdalīt aromātu, kas radies tās izgatavošanas laikā: tā ir atbilstoša darbība.

Pirms sākat gatavot, ieteicams uzsildīt tukšu krāsns, lai tādējādi atbrīvotos no iespējamām smakām.

Noņemiet no cepeškrāsns visus kartona aizsargmateriālus un caurspīdīgo plēvi, kā arī izņemiet no cepeškrāsns visus piederumus.

Karsējiet cepeškrāsns 250 °C temperatūrā apmēram vienu stundu. Šajā laikā krāsnij jābūt tukšai.

Lūdzu, ņemiet vērā: Pirms pirmās cepeškrāsns lietošanas reizes ieteicams izvēdināt telpu.



TURBO GRILĒŠANA

Lai ceptu lielus gaļas gabalus (stilbus, rostbifu, vistu). Cepešpannu ieteicams noietot vienu līmeni zemāk, lai tajā savāktu cepšanas laikā radušās sulas: novietojiet pannu jebkurā līmenī zem stiepļu plaukta un ielejiet tajā 200 ml ūdens.



MAXI COOKING (MAXIIZMĒRA ĒDIENU GATAVOŠANA)

Lai pagatavotu lielus gaļas gabalus (smagākus par 2,5 kg). Lai nodrošinātu, ka gaļa ir vienmērīgi brūna no abām pusēm, gatavošanas laikā to ieteicams apgriezt. Tāpat ieteicams sadiegt gaļas gabalus, lai neļautu tiem pārmērīgi izžūt.



APAKŠĒJĀ KARSĒŠANA

Noderīga ēdienu apakšpusē apbrūnināšanai. Šī funkcija ir ieteicama lēnai ēdiena gatavošanai, lai pabeigtu ēdiena gatavošanu ar ļoti šķidru konsistenci vai koncentrētu mērču un gaļas mērču pagatavošanai.



AUTOMĀTISKS MAIZES REŽĪMS

Šī funkcija automātiski atlasa labāko temperatūru un metodi maizes pagatavošanai. Lai aktivizētu funkciju, ievietojiet ēdienu cepeškrāsnī, ieslēdziet termostata pogu un pagrieziet funkcijas pogu uz ikonas . Lai iegūtu labākos rezultātus, ieteicams izmantot 2. vai 3. gatavošanas līmeni.



AUTOMĀTISKS MĪKLAS IZSTRĀDĀJUMU REŽĪMS

Šī funkcija automātiski atlasa labāko temperatūru un metodi maizes pagatavošanai. Lai aktivizētu funkciju, ievietojiet ēdienu cepeškrāsnī, ieslēdziet termostata pogu un pagrieziet funkcijas pogu uz ikonas . Lai iegūtu labākos rezultātus, ieteicams izmantot 2. vai 3. gatavošanas līmeni.



SMART CLEAN

Tvaika iedarbība, kas rodas īpašā zemas

temperatūras tīrīšanas cikla laikā ļauj bez piepūles notīrīt netīrumus un ēdienu paliekas. Ielejiet 100-120 ml dzeramā ūdens cepeškrāsns apakšā, pēc tam pagrieziet izvēles pogu un termostata pogu uz ikonas . Vislabāk ir izmantot funkciju 35 minūtes. Aktivizējiet funkciju, kad krāsns ir auksta, un ļaujiet tai atdzist 15 minūtes pēc tam, kad ir beidzies cikls. Ikonas atrašanās vieta neatbilst temperatūrai, kas sasniegta tīrīšanas cikla laikā.



AUTOMĀTISKĀ TĪRĪŠANA – PIROLĪZE

Lai notīrītu ēdiena paliekas, izmantojot ciklu ļoti augstā temperatūrā (virs 400 °C). Lai augstā temperatūrā iznīcinātu ēdiena paliekas. Lai aktivizētu šo funkciju, pagrieziet termostata slēdzi uz . Ikonas atrašanās vieta neatbilst istajai temperatūrai, kas sasniegta tīrīšanas cikla laikā.

LIETOŠANAS NORĀDĪJUMI

1. FUNKCIJAS IZVĒLE

Lai izvēlētos funkciju, pagrieziet *atlasē slēdzi* līdz vēlamās funkcijas simbolam: iedegsies displejs un tiks atskaņots skaņas signāls.



2. FUNKCIJAS IESLĒGŠANA

MANUĀLI

Lai aktivizētu izvēlēto funkciju, pagrieziet *termostata slēdzi*, lai iestatītu nepieciešamo temperatūru.



Lūdzu, ņemiet vērā: Gatavošanas laikā varat mainīt funkciju, pagriežot *atlasē slēdzi* vai pielāgojot temperatūru, pagriežot *termostata slēdzi*. Funkcija netiks palaista, ja *termostata regulēšanas poga* būs iestatīta uz **0**; jūs varat iestatīt gatavošanas laiku, gatavošanas beigu laiku (tikai tad, ja ir iestatīts gatavošanas laiks) un taimeri.

RAUDZĒŠANA

Lai palaistu funkciju "Raudzēšana", pagrieziet *termostata slēdzi* uz attiecīgo simbolu; funkcija neieslēgsies, ja krāsnij būs iestatīta cita temperatūra.

Lūdzu, ņemiet vērā: Varat iestatīt gatavošanas laiku un gatavošanas beigu laiku (tikai tad, ja iestatīts gatavošanas laiks) un taimeri.

STEAM (TVAIKS)

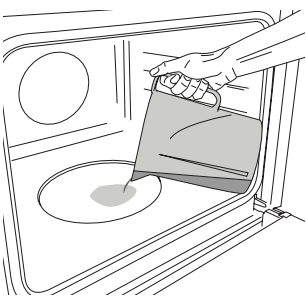

Lai palaistu Tvaika funkciju, iepildiet cepeškrāsns apakšā 200 ml dzeramā ūdens.

Atlasiet funkciju, griežot atlasē slēdzi pulkstenrādītāja kustības virzienā līdz jebkuram stāvoklim diapazonā no 160 līdz 180 °C (vadoties pēc ikonas). Funkcija tiks palaista, un displejā būs redzams pašreizējais pulksteņa laiks.

Priekšsildīšana nav nepieciešama. Lai pabeigtu gatavošanu,



STEAM (TVAIKS)

Tvaika funkcija ļauj nodrošināt lielisku veiktspēju pateicoties tvaika klātbūtnei gatavošanas cikls. Šī funkcija automātiski uztur ideālo temperatūru plaša ēdiena klāsta pagatavošanai; galveno ēdiena gatavošanas laiki ir norādīti attiecīgajā gatavošanas tabulā. Vienmēr aktivizējiet tvaika funkciju, kad cepeškrāsns ir auksta un pēc 200 ml dzeramā ūdens ieliešanas tās dobuma apakšdaļā. Lai aktivizētu tvaika funkciju, termostata regulators jāpagriež  ikonas pozīcijā.

pagrieziet atlasē slēdzi stāvoklī "0".

Gatavojot ēdienu Tvaika režīmā, neatveriet cepeškrāsns durvis un nekad nepapildiniet ūdeni.

Lūdzu, ņemiet vērā: Gatavošanas laikā atverot ierīces durvis un papildinot ūdeni, var tikt ietekmēts gatavošanas rezultāts.

3. PREHEATING (PRIEKŠSILDĪŠANA)

Tiklīdz funkcija būs atlasīta, tiks atskaņots skaņas signāls un displejā sāks mirgot  ikona kas norādīs uz to, ka priekšsildīšana ir aktivizēta.

Tiklīdz šī fāze būs pabeigta, tiks atskaņots skaņas signāls un displejā iedegsies  ikona, kas norādīs uz to, ka krāsns ir uzkaršusi līdz noteiktajai temperatūrai: ievietojiet produktus un sāciet gatavošanu.

Lūdzu, ņemiet vērā: Ievietojot ēdienu krāsnī pirms priekšsildīšana ir pabeigta, var pretēji ietekmēt gatavo ēdienu.

4. GATAVOŠANAS IEPROGRAMMĒŠANA

Pirms gatavošanas ieprogrammēšanas jums jāatlasa vēlamā funkcija.



DARBĪBAS LAIKS

Turpiniet spiest , līdz displejā sāk mirgot ikona  un "00:00".





Izmantojiet **+** vai **-**, lai atlasītu vēlamo gatavošanas laiku, bet pēc tam nospiediet , lai apstiprinātu.

Lai palaistu atlasīto funkciju, pagrieziet *termostata slēdzi* uz vēlamo temperatūru: kad gatavošana pabeigta, tiks ieslēgts skaņas signāls un displejā būs redzams paziņojums.

Lūdzu, ņemiet vērā: Lai atceltu iestatīto gatavošanas laiku, turpiniet spiest , līdz displejā sāk mirgot  ikona, bet pēc tam lietojiet **-**, lai iestatītu gatavošanas laiku uz „00:00”. Kopējā gatavošanas laikā nav iekļauta priekšsildīšana.

GATAVOŠANAS BEIGU LAIKA IESTATĪŠANA/ AIZKAVĒTĀ PALAIŠANA

Daudzās funkcijās pēc gatavošanas laika iestatīšanas varat aizkavēt programmas palaišanu, iestatot gatavošanas beigu laiku: nospiediet , līdz displejā sāk mirgot ikona  un pašreizējais laiks.



Izmantojiet + vai —, lai iestatītu vēlamo gatavošanas beigu laiku, un nospiediet ⏸, lai apstiprinātu.

Lai palaistu atlasīto funkciju, pagrieziet *termostata slēdzi* uz vēlamo temperatūru: funkcija tiks apturēta, taču tiklīdz būs pagājis laiks, kas aprēķināts, lai gatavošana beigtos jūsu noteiktajā laikā, funkcija sāks automātiski darboties.

Lūdzu, ņemiet vērā: Lai atceltu iestatījumu, izslēdziet cepeškrāsni, pagriežot *atlasē slēdzi* stāvoklī 0.

Grila un Turbo grila funkcijām nav pieejama darbības uzsākšanas aizkave.

GATAVOŠANAS BEIGAS

Tiklīdz funkcijas darbība būs beigusies, tiks atskaņots skaņas signāls un displejā būs redzams paziņojums.



Pagrieziet *atlasē slēdzi*, lai izvēlētos citu funkciju vai 0 izslēgtu cepeškrāsni.

Lūdzu, ņemiet vērā: Ja ir aktivizēts taimeris, displejā uz maiņām parādīsies uzraksts "END" un atlikušais laiks.

5. TAIMERA IESTATĪŠANA

Šī iespēja nepārtrauc un neietekmē gatavošanu, bet gan ļauj displeju izmantot kā taimeri, vai nu tad, kad aktivizēta kāda funkcija, vai tad, kad cepeškrāsns ir izslēgta.

Spiediet, ⏸ līdz displejā sāk mirgot ikona ⌚ un "00:00", kā arī "00:00".



Izmantojiet + vai —, lai iestatītu vēlamo laiku, un nospiediet ⏸, lai apstiprinātu. Kad taimeris beigs laika atskaiti, tiks atskaņots skaņas signāls.

Piezīmes: Lai atceltu taimeri, turpiniet spiest ⏸, līdz displejā sāk mirgot ⌚ ikona, bet pēc tam lietojiet —, lai iestatītu laiku uz "00:00".































































6. AUTOMĀTISKĀS TĪRĪŠANAS FUNKCIJA — PIROLĪZE







Pirms funkcijas palaišanas izņemiet no cepeškrāsns visus piederumus (tostarp plauktu stiprinājumus). Ja cepeškrāsns ir uzstādīts zem plīts virsmas, pārlicinieties, vai paštīrīšanas funkcijas laikā ir izslēgti visi tās degļi vai elektriskie sildriņķi. Labākam rezultātam pirms Pyro funkcijas aktivizēšanas notīriet lielākos netīrumus ar mitru sūkli. Neieslēdziet pirolīzes tīrīšanas ciklu, ja nav pilnībā notīrīts kaļķakmens. Mēs iesakām izmantot Pyro funkciju tikai tad, ja iekārta ir ļoti netīra vai gatavošanas laikā no tās izdalās nepatīkamas smakas. Lai aktivizētu automātiskās tīrīšanas funkciju, pagrieziet atlasē rokturi un termostata rokturi uz ikonu 🧼. Funkcija aktivizēsies automātiski, durvis bloķēsies un apgaismojums izslēgsies: Displejs pamīšus rādīs laiku līdz tīrīšanas beigām un uzrakstu "Pyro". Tiklīdz cikls būs beidzies, durvis paliks bloķētas līdz brīdim, kad iekšpusē esošā temperatūra būs nokritusies līdz drošam līmenim. Pirolīzes cikla laikā un pēc tā izvēdiniet telpu.





PIEZĪMES

- Nepārklājiet cepeškrāsns iekšpusi ar alumīnija foliju.
- Nekad nevelciet katlus vai pannas pa krāsns pamatni, jo tā var sabojāt emaljas segumu.
- Nenovietojiet uz durvīm smagus svarus un neturieties pie durvīm.

GATAVOŠANAS TABULA

RECEPTĒ	FUNKCIJA	PRIEKŠSILDĪŠANA	TEMPERATŪRA (°C)	ILGUMS (min)	LĪMEŅI UN APRĪKOJUMS
Kūkas no raudzētas mīklas		Jā	160-180	30-90	2/3 
		Jā	160-180	30-90	4 1 
Kūkas ar pildījumu (siera kūka, štrūdele, augļu torte)		Jā	160 - 200	35 - 90	2 
		Jā	160 - 200	40-90	4 2 
Cepumi/groziņi		Jā	160-180	20-45	3 
		Jā	150-170	20-45	4 2 
		Jā	150-170	20-45	5 3 1 
Vēja kūkas		Jā	180 - 210	30-40	3 
		Jā	180 - 200	35 - 45	4 2 
		Jā	180 - 200	35 - 45	5 3 1 
Bezē		Jā	90	150-200	3 
		Jā	90	140-200	4 2 
		Jā	90	140-200	5 3 1 
Pica/fokača		Jā	190-250	15-50	1/2 
		Jā	190-250	20 - 50	4 2 
Maize		-	-	60	2 
Saldēta pica		Jā	250	10 - 20	3 
		Jā	230-250	10-25	3 2 
Sāļie pīrāgi (dārzenu pīrāgs, Lotringas pīrāgs)		Jā	180 - 200	40-55	3 
		Jā	180 - 200	45-60	4 2 
		Jā	180 - 200	45-60	5 3 1 
Volovāni / kārtainās mīklas cepumi		Jā	190-200	20 - 30	3 
		Jā	180-190	20-40	4 2 
		Jā	180-190	20-40	5 3 1 
Lazanja/cepta pasta/ kaneloni/augļu pīrāgi		Jā	190-200	45-65	2 
Jēra/teļa/ liellopa/cūkgaļa 1 kg		Jā	190-200	80-110	3 
Cepta cūkgaļa ar kraukšķīgu garoziņu 2 kg		Jā	180-190	110 - 150	2 
Vistas/truša/pīles gaļa 1 kg		Jā	200-230	50-100	2 
Titara/zoss gaļa 3 kg		-	190-200	100-160	2 
Pildīti dārzeni (tomāti, courgettes (cukini), aubergīnes (baklažāni))		Jā	180 - 200	50-70	2 
Graudzēta maize		-	250	2-6	5 

FUNKCIJAS							
	Konvencionāls	Piespiedu gaisa cirkulācija	Pica	Maize auto	(Grilēšana)	Turbo grils	Ekonomisks piespiedu gaisa režīms

PIEDERUMI					
	Stieplu plaukts	Cepešpanna vai kūkas veidne uz stieplu plaukta	Cepešpanna/notekaplatē vai cepašanas trauks uz stieplu plaukta	Notekaplatē/cepešpanna	Notekaplatē/cepešpanna ar 200 ml ūdens

RECEPTĒ	FUNKCIJA	PRIEKŠSILDĪŠANA	TEMPERATŪRA (°C)	ILGUMS (min)	LĪMENI UN APRĪKOJUMS
Zivs fileja/gabaliņi		-	230-250	20 - 30 *	4 3
Desas/kebabi/ribiņas/hamburgeri		-	250	15-30 *	5 4
Cepta vistas gaļa 1-1,3 kg		Jā	200-220	55 - 70 **	2 1
Cepta liellopu gaļa (asiņaina) 1 kg		Jā	200-210	35-50 **	3
Jēra stilbs / kājiņa		Jā	200-210	60 - 90 **	3
Cepti kartupeļi		Jā	200-210	35-55**	3
Dārzeņu sacepums		-	200-210	25-55	3
Gaļa un kartupeļi		Jā	190-200	45 - 100 ***	4 1
Zivs un dārzeni		Jā	180	30 - 50 ***	4 1
Lazanja un gaļa		Jā	200	50 - 100 ***	4 1
Pilna maltīte: augļu torte(5. līmenis)/lasanja (3. līmenis)/gaļa (1. līmenis)		Jā	180-190	40-120 ***	5 3 1
Cepeši/pildīti cepeši		-	170 - 180	100-150	3

* Gatavošanas laika vidū apgrieziet produktus uz otru pusi

** Apgrieziet produktus otrādi pēc tam, kad ir pagājušas divas trešdaļas no gatavošanas laika (ja nepieciešams).

*** Paredzamais laika ilgums: pēc vajadzības ēdienu var izņemt ārā no cepeškrāsns arī citā laikā.



TVAIKA REŽĪMA GATAVOŠANAS TABULA





























































PRODUKTI	RECEPTĒ	DAUDZUMS	LAIKS (min.)	PIEDERUMI	LĪMENIS	ŪDENS
 MAIZE	Smalkmaizītes	80-100 g	30-45		2	 200 ml
	Sviestmaize folijā	300-500 g	40-60			
	Maize	500g-2 kg	50-100			
	Bagetes	200-300 g	30-45			
 GAĻA	Cepetis	1 kg	60-110			
	Ribiņas	500g-1,5 kg	50 - 75			
	Vista	1-1,5 kg	55 - 80			
	Vista/Tītars	3 kg	100-140			
 ZIVS	Zivs steiks	0,5-2 cm	15-25			
	Zivs steiks	2-4 cm	20 - 35			
	Vesela zivs	300- 600 g	20 - 30			
	Vesela zivs	600 -1200 g	25 - 45			
 DĀRZENĪ	Tvaicēti kartupeļi	0,5-1,5 kg	45-60			
	Pildīta paprika	1-2 kg	35 - 55			
	Tvaicēti brokoļi	0,3-1 kg	30 - 50			
	Tvaicēts cukini	0,5-1,5 kg	30 - 50			
 KONDITIONĒ- JAS IZSTRĀ- DĀJUMI	Cepumi	paplāte	25-35			
	Mafini	30-60 g	25 - 45			
	Biskvītkūka	500-700 g	30 - 50			
	Pīrāgi	veidne	35 - 55			

Aktivizējiet TVAIKA funkciju tikai tad, ja krāsns ir auksta. Gatavošanas laikā atverot ierīces durvis un papildinot ūdeni, var tikt ietekmēts gatavošanas rezultāts.

FUNKCIJAS						
	Standarta režīms	Piespiedu gaisa cirkulācija	Pica	Grils	Turbo grils	Eko piespiedu gaisa cirkulācija

PIEDERUMI					
	Stiepļu plaukts	Cepešpanna vai kūkas veidne uz stiepļu plaukta	Cepešpanna/notekpaplāte vai cepšanas trauks uz stiepļu plaukta	Notekpaplāte/cepešpanna	Notekpaplāte/cepešpanna ar 200 ml ūdens

GRILĒŠANAS PIEDERUMU GATAVOŠANAS TABULA

ĒDIENA KATEGORIJA	KULINĀRIJAS RECEPTĒ	DAUDZUMS vienam plauktam	FUNKCIJA	TEMPERATŪRA (°C)	PRIEKŠSILDĪŠANAS LAIKS (MIN.)	DARBĪBAS LAIKS (MIN.)	LĪMEŅI UN APRĪKOTĀJUMS
Liellopu gaļas burgers	Hamburgers	125 - 750g d=8-9 cm		250	0	25 - 30*	4  1 
Desiņas, cisiņi un iesmiņi	Cūkgaļas desiņas***	150-500 g		250	0	25 - 30*	4  1 
	Vistas desiņas***	150-500 g		250	0	20 - 25*	4  1 
	Vistas un cūkgaļas cisiņi	150-500 g		250	0	15 - 20*	4  1 
	Vistas un cūkgaļas iesmiņi	200-800 g		250	0	25 - 30*	4  1 
Cūkgaļa	Bekons	20-60 g		250	0**	10 - 12*	4  1 
	Ribiņas	200-500 g		250	0	30 - 40*	4  1 
	Kauss	200-600 g		250	0	25 - 30*	4  1 
	Karbonāde	200-500 g		250	0	30 - 35*	4  1 
Mājputni	Vistas un tītara krūtiņas šķēle	150-300 g		250	0	30 - 35*	4  1 
	Vistas stilbs	200-500 g		250	0	30 - 35*	4  1 
Zivs	Laša fileja	200-400 g		250	0	20 - 25*	4  1 
	Vesels jūras asaris	300-400 g		250	0	20 - 25*	4  1 
	Vesels plaudis	300-400 g		250	0	20 - 25*	4  1 
Dārzeni	Pipari	100-300 g		250	0	20 - 25*	4  1 
	Baklažāns	100 - 200g 1-2 cm		250	0	20 - 25*	4  1 
	Cukini	50 - 200g 1 - 1,5 cm		250	0	20 - 25*	4  1 
	Sīpoli	50 - 150g 2-3 cm		250	0	20 - 25*	4  1 
Maize	Grauddēta maize	80 - 200g 2-3 cm		250	0	10 - 15*	4  1 
	Grauddēta maize	30-100 g		250	0	10 - 15*	4  1 

*Gatavošanas vidū pagrieziet grila grozus, izmantojot komplektā esošo rokturi.

**Lai nodrošinātu optimālu ēdiena kvalitāti, ievietojiet bekonu pēc 3 minūšu priekšsildīšanas.

***Lai nodrošinātu optimālu ēdiena kvalitāti, pirms piederuma ievietošanas cepeškrāsnī izduriat desiņas caurumus.

Ēlļa uzklājiet gan uz plaukta, gan uz ēdiena, lai izvairītos no ēdiena pielipšanas, īpaši dāržiem un mājputniem. Izmantojot abus plauktus, atlasiet ēdiena kategorijas, kurām ir viena un tā pati gatavošanas funkcija (grils vai turbogrils).

FUNKCIJAS	 Grils	 Turbogrill (Turbo grilēšana)
PIEDERUMI	 Grilēšanas piederums	 Notekpaplāte/cepešpanna ar 200 ml ūdens

TĪRĪŠANA UN APKOPE

Pirms veikt cepeškrāsns apkopi, pārliecinieties, ka tā ir atdzisusi.

Neizmantojiet tvaika tīrītājus.

Neizmantojiet metāla sūkļus, abrazīvus priekšmetus un abrazīvus/kodīgus tīrīšanas līdzekļus, jo tie var sabojāt ierīces virsmas.

Izmantojiet aizsargcimdus.

Pirms jebkādu apkopes darbu veikšanas, mikroviļņu krāsns ir jāatvieno no elektrotīkla.

ĀRĒJĀS VIRSMAS

Tīriet virsmas ar mitru mikrošķiedras drānu. Ja tās ir ļoti netīras, pievienojiet ūdenim dažus pilienus mazgājamā līdzekļa ar neitrālu pH līmeni. Beigās noslaukiet mitrumu ar sausu lupatiņu.

Neizmantojiet korozīvus vai abrazīvus tīrīšanas līdzekļus. Ja šie līdzekļi nokļūst uz cepeškrāsns virsmām, nekavējoties noslaukiet skartās vietas ar mitru mikrošķiedru drānu.

IEKŠĒJĀS VIRSMAS

- Pēc katras lietošanas reizes ļaujiet cepeškrāsnij atdzist, un to ieteicams tīrīt, kamēr krāsns ir vēl nedaudz silta, lai notīrītu sakrājušos netīrumus un traipus no ēdiena paliekām. Lai izžāvētu kondensātu, kas radies, gatavojot ēdienus ar lielu ūdens saturu, ļaujiet krāsnij

pilnībā atdzist un tad izslaukiet to ar drānu vai sūkli.

- Ja uz cepeškrāsns iekšpuses virsmām ir grūti notīrāmi netīrumi, lai panāktu optimālus tīrīšanas rezultātus, mēs iesakām izmantot automātiskās tīrīšanas funkciju. Neieslēdziet pirolīzes tīrīšanas ciklu, ja nav pilnībā notīrīts kaļķakmens. Pirms ieslēgšanas likvidējiet kaļķakmeni, kā aprakstīts iepriekš.
- Lai notīrītu stiklu, durvis ir iespējams izņemt.
- Tīriet durvju stiklu ar piemērotu šķidro mazgāšanas līdzekli.

PIEDERUMI

Pēc lietošanas iemērciet piederumus mazgāšanas šķīdumā, ja tie joprojām ir karsti, izmantojiet cepeškrāsns cimdus. Ēdiena paliekas var viegli notīrīt ar suku vai sūkli.

DURVJU IZŅEMŠANA UN ATKĀRTOTA IEVIETOŠANA

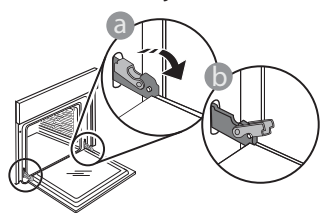

1. Lai izņemtu durvis, pilnībā tās atveriet un nolaidiet fiksatorus, līdz tie ir bloķēšanas stāvoklī.

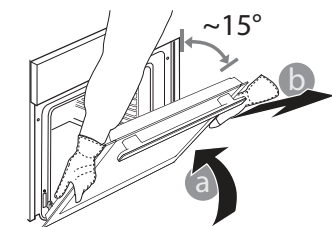

2. Iespējami stingrāk aizveriet durvis. Ar abām rokām stingri turiet durvis — neceliet tās aiz roktura. Vienkārši izņemiet durvis, turpinot tās vērt ciet un vienlaikus velkot uz augšu, līdz tās atbrīvojas no stiprinājuma. Nolieciet durvis

malā, atbalstot tās uz mīkstas pamatnes.

3. Ievietojiet atpakaļ durvis virzot tās gar cepeškrāsns, novietojot eņģu āķus pretī to vietām un nostiprinot augšējo daļu paredzētajā vietā.

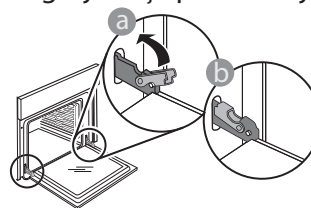

4. Nolaidiet durvis un tad pilnībā atveriet tās. Nolaidiet lamatiņas to sākotnējā pozīcijā: Pārliecinieties, ka tās tiek nolaistas līdz zemākajai pozīcijai.

Ar nelielu spiedienu pārbaudiet, vai fiksatori ir pareizā stāvoklī.

5. Pamēģiniet aizvērt durvis un pārliecinieties, ka tās ir vienā līmenī ar vadības paneli. Ja tā nav, atkārtojiet iepriekš minētās darbības: Ja durvis nedarbojas pareizi, tās var tikt bojātas.

SPULDZES NOMAĪŅA

- Atvienojiet cepeškrāsns no elektrotīkla.
- Atskrūvējiet spuldzes vāciņu, nomainiet spuldzīti un vāciņu uzskrūvējiet atpakaļ.
- Pievienojiet cepeškrāsns elektrotīklam.

Lūdzu, ņemiet vērā: izmantojiet 25 W/230 V tipa G9, T300 °C halogēnās lampas. Ierīcē uzstādītā spuldze ir speciāli paredzēta sadzīves tehnikai un nav piemērota izmantošanai kā līdzeklis telpu izgaismošanai (EK Regula 244/2009).

Spuldzes ir pieejamas mūsu pēcpārdošanas apkalpošanas dienestā. Neaiztieciet spuldzīti ar kailām rokām, jo jūsu pirkstu nospiedumi var tās sabojāt. Neizmantojiet cepeškrāsns, ja nav uzlikts spuldzes vāciņš.

virsmas (ar rokturi vērstu lejup), vienlaicīgi uzspiediet uz abiem stiprinājumiem, lai noņemt durvju augšmalu, velkot to uz savu pusi.

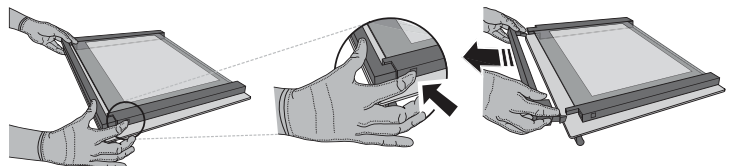

2. Paceliet un stingri turiet iekšējo stiklu ar abām rokām, izņemiet stiklu un pirms tīrīšanas novietojiet uz mīkstas virsmas.

DURVJU STIKLA TĪRĪŠANA

- Pēc durvju izņemšanas un novietošanas uz mīkstas

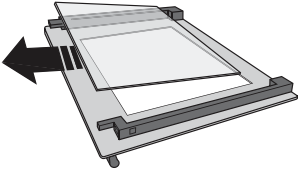

3. Uzstādiet iekšējo rūti (apzīmēta ar "1R") ievietojiet atpakaļ vidējo rūti (marķēta ar zīmi "R"): Lai pareizi ievietotu stikla rūtis, pārbaudiet, vai "R" zīme atrodas kreisajā stūrī. Vispirms ievietojiet balstus stikla garāko pusi, kas ir marķēta ar "R" zīmi, un nolaidiet to. Atkārtojiet ar abām stikla rūtīm.

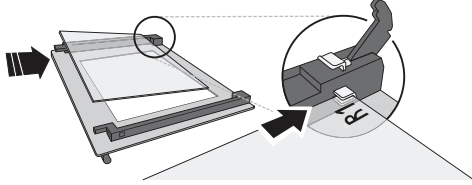

4. Uzlieciet augšējo malu: Klikšķis norādīs uz pareizu

novietojumu. Pirms atkārtotas durvju ievietošanas, pārliecinieties, vai blīvējums ir novietots pareizi.

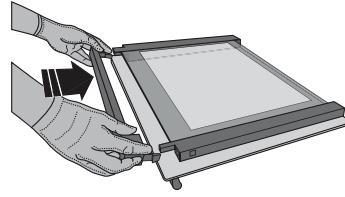

PROBLĒMU NOVĒRŠANA

PROBLĒMA	IESPĒJAMĀIS CĒLONIS	RISINĀJUMS
Krāsns nedarbojas.	Elektroapgādes traucējumi. Atvienojiet no elektrotīkla.	Pārbaudiet, vai elektrotīklā ir strāva un vai cepeškrāsns ir pievienots elektrotīklam. Izslēdziet cepeškrāsni un vēlreiz ieslēdziet to, lai redzētu, vai kļūme ir novērsta.
Ekrānā redzams burts "F" un skaitlis.	Cepeškrāsns nedarbojas.	Sazinieties ar tuvāko klientu pēcpārdošanas servisa centru un nosauciet numuru, kas norādīts pēc burta "F".
Displejā ir redzams paziņojums "Hot" (Karsts) un izvēlētā funkcija nedarbojas.	Pārāk augsta temperatūra.	Pirms funkcijas aktivizēšanas ļaujiet cepeškrāsnij atdzist. Atlasiet citu funkciju.

Noteikumi, standarta dokumentācija un papildu informācija izstrādājumu ir pieejama:

- QR koda izmantošana jūsu ierīcē
- Apmeklējot mūsu tīmekļa vietni docs.whirlpool.eu
- Vai arī **sazinieties ar mūsu pēcpārdošanas apkopes dienestu** (tālruna numurs norādīts garantijas bukletā). Sazinoties ar mūsu pēcpārdošanas centru, lūdzu, nosauciet kodus, kas redzami izstrādājuma datu plāksnītē.

®/TM/© 2025 Whirlpool. Ražots saskaņā ar licenci.

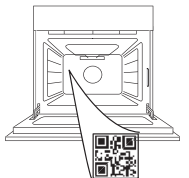

Whirlpool



400020028440



DĖKOJAME, KAD ĮSIGIJOTE „WHIRLPOOL“ GAMINĮ
Norėdami gauti išsamesnę pagalbą, užregistruokite savo gaminį svetainėje www.register10.eu

NORĖDAMI GAUTI DAUGIAU INFORMACIJOS, NUSKAITYKITE ANT PRIETAISO ESANTĮ QR KODĄ

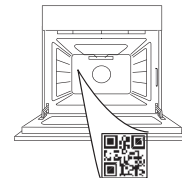

Prieš naudodamiesi prietaisu atidžiai perskaitykite saugos instrukcijas.

GAMINIO APRAŠYMAS

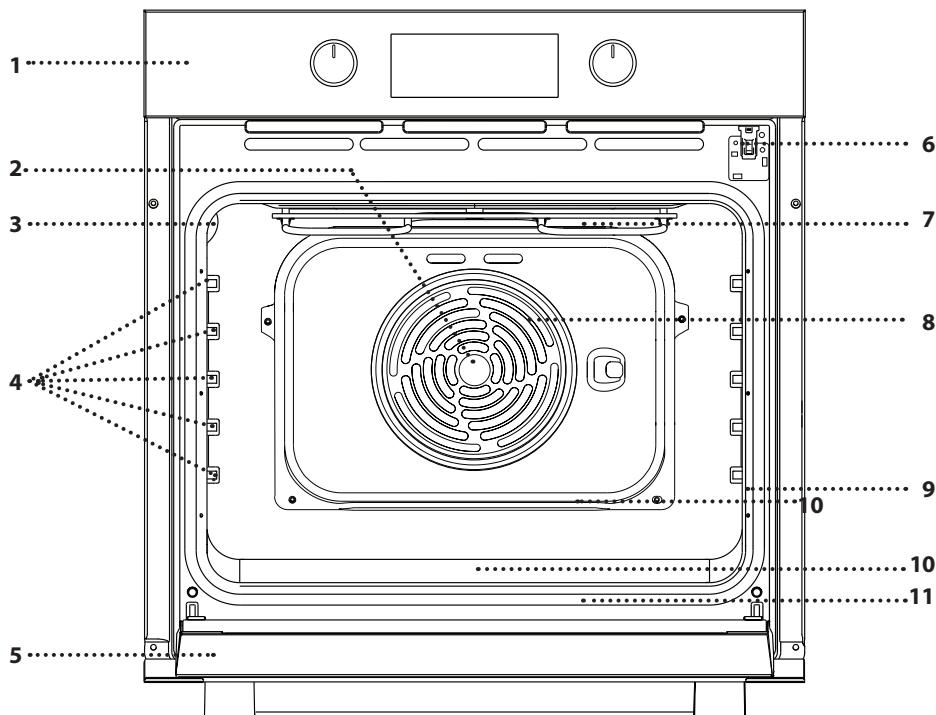

1. Valdymo pultas
2. Ventiliatorius
3. Lempa
4. Skersinės grotelės (lygis nurodytas orkaitės priekyje)
5. Durelės
6. Durelių užraktas (užrakina dureles, kol vyksta automatinis valymas ir po jo)* Yra tik tam tikruose modeliuose
7. Viršutinis kaitinimo elementas / keptuvas
8. Žiedinis kaitinimo elementas (neparodyta)
9. Duomenų lentelė (nenuimkite)
10. Geriamojo vandens įduba
11. Apatinis kaitinimo elementas (neparodyta)

VALDYMO PULTO APRAŠYMAS

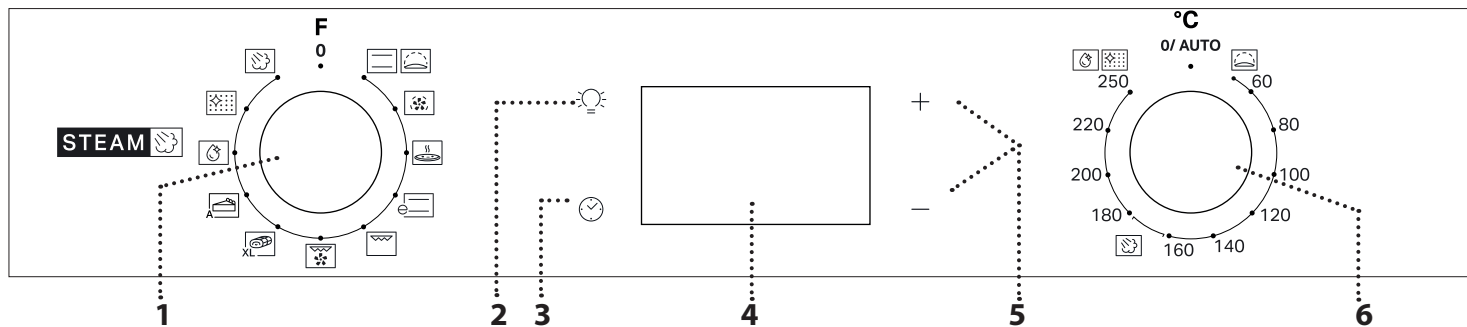

1. PASIRINKIMO RANKENĖLĖ

Naudojama įjungti orkaitę ir pasirinkti funkciją. Pasukite į 0 padėtį, kad išjungtumėte orkaitę.

2. LEMPUTĖ

Kai orkaitė įjungta, paspauskite  ir įjunkite arba išjunkite orkaitės lemputę.

3. LAIKO NUSTATYMAS

Įjungiami gaminimo laiko nustatymai, atidėtas paleidimas ir laikmatis.

Kai orkaitė išjungta, rodomas laikas.

4. EKRANAS

5. REGULIAVIMO MYGTUKAI

Naudojami keisti gaminimo laiko nustatymus.

6. TERMOSTATO RANKENĖLĖ

Pasukite ir pasirinkite reikiamą temperatūrą, kai naudojate neautomatinės funkcijas.

Atkreipkite dėmesį: Rankenėlės tipas gali skirtis priklausomai nuo modelio. Jei rankenėlės suaktyvinamos jas paspaudžiant, paspauskite vidurinę rankenėlės dalį, kad ji iššoktų.

PRIEDAI

GROTELĖS

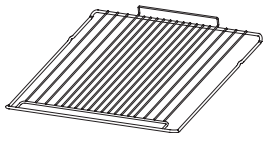

Skirta maistui gaminti arba naudoti kaip atramą puodams, pyragų skardoms ir kitiems gaminimo indams.

SKYSČIŲ SURINKIMO PADĖKLAS *

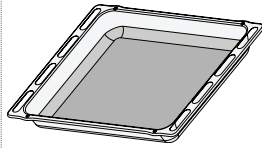

Naudojamos kaip orkaitės padėklas kepant mėsą, žuvį, daržoves, itališką duonelę ir pan. arba kaip skysčių surinkimo skarda, kai kepat įstatoma po grotelėmis.

KEPIMO SKARDA *

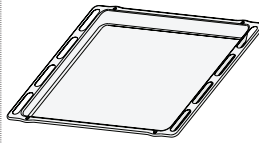

Kepti duonai ir kitiems gaminiams iš tešlos, bet taip pat ir kepsniams, žuviai folijoje ir kt.

SLANKIOJANČIOS GROTELĖS *

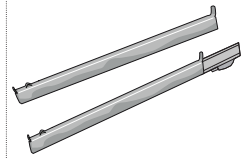

Palengvina priedų įstatymą ir išėmimą.

GRILIO PRIEDAI



Grilio priedą sudaro du grilio krepšiai, skirti kepti orkaitėje.

Dėl didelio lankstumo ir galimybės greitai apversti maistą jos pagerina maisto gaminimo patirtį.

Sukurta speciali rankena, skirta grilio krepšiams lengvai valdyti ir pasukti.

Priedą galima plauti indaplovėje, kad būtų lengva valyti.

* Tik tam tikruose modeliuose
Atsižvelgiant į įsigytą modelį, priedų skaičius ir tipas gali skirtis.
Kitų priedų galima įsigyti atskirai, techninės priežiūros centre.

GROTELIŲ IR KITŲ PRIEDŲ ĮSTATYMAS

Laikydami šiek tiek pakreiptas į viršų įstatykite grotelės reikiamame lygmenyje ir pirmiausia atremkite pakeltą galinę grotelių dalį (nukreiptą į viršų).

Tuomet įstumkite į skersines grotelės iki galo.

Kitus priedus, pvz., kepimo skardą, reikia įstatyti horizontaliai į skersines grotelės.

SLANKIOJAMOSIOS LENTYNĖLĖS IR SKERSINĖS GROTELĖS

Prieš pradėdami naudotis orkaite pašalinkite apsauginę plėvelę [a] ir nuo slankiojančių grotelių pašalinkite apsauginę foliją [b].

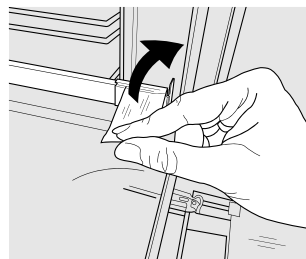

[a]

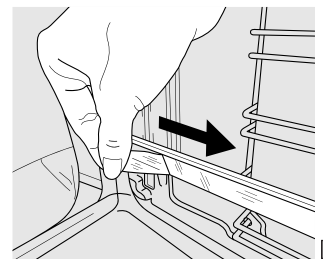

[b]

SLANKIOJANČIŲ GROTELIŲ IŠĖMIMAS [c]

Patraukite apatinę slankiojančių grotelių dalį, kad atkabintumėte apatinius kabliukus (1), tada traukite slankiojančias grotelės aukštyn ir nuimkite jas nuo viršutinių kabliukų (2).

SLANKIOJANČIŲ GROTELIŲ ĮSTATYMAS [d]

Užkabinkite viršutinius kabliukus ant skersinių grotelių (1), tada spauskite apatinę slankiojančių grotelių dalį link skersinių grotelių, kol užsifikuos apatiniai kabliukai (2).

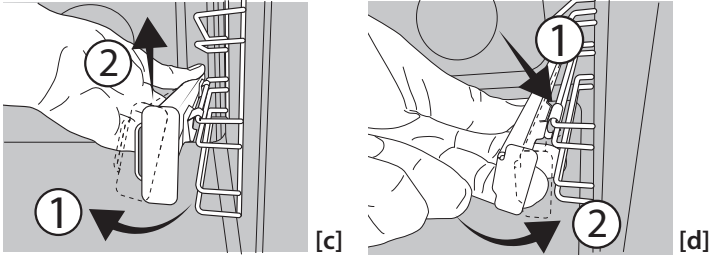

SKERSINIŲ GROTELIŲ IŠĖMIMAS IR ĮSTATYMAS

1. Jei norite išimti skersines groteles, tvirtai suimkite išorinę kreipiamosios dalį ir trūktelėkite į save, kad ištrauktumėte atramą ir du vidinius kaiščius.
2. Jei norite vėl įdėti skersinę groteles, pridėkite jas prie angos ir įstatykite du kaiščius į jiems skirtas vietas. Pridėkite išorinę dalį prie jos vietos, įstatykite atramą ir tvirtai spustelėkite prie sienelės, kad skersinės grotelės tinkamai užsifiksuotų.

GRILIO PRIEDŲ NAUDOJIMAS

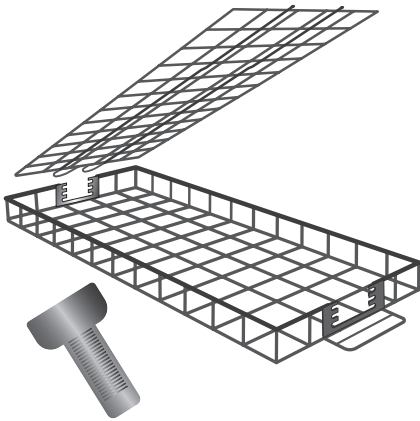

Grilio priedas suderinamas su Grill ir Turbogrill funkcijomis, todėl galite pasiekti geriausių rezultatų kepdami įvairius maisto produktus.

Norėdami užtikrinti optimalų veikimą, vadovaukitės gaminimo lentele.

Kiekviename grilio krepšelyje maistą išdėliokite vienu sluoksniu.

Dangtį įdėkite į krepšio galinę dalį, nustatydami jį tinkamame aukštyje (priklausomai nuo maisto produktų storio), tada jį sureguliuokite priekyje.

Atsižvelkite į galimą susitraukimą kepimo metu, kad maistas išliktų stabilus apverčiant grilio krepšius.

Į orkaitę įstatykite tam skirtą rėmą (4 lygyje), tada ant rėmo uždėkite grilio krepšelius.



Norėdami išvengti dūmų ir surinkti riebalų likučius, į kepimo skardą įpilkite 200 ml vandens ir įstatykite ją į orkaitę (1 lygyje).

Įpusėjus kepimui, apverskite kepsninės krepšius naudodami pateiktą rankeną.



Baigiant kepti, patikrinkite maistą. Jei reikia, maistą galite dar kartą apversti tiek kartu, kol jis pasieks norimą apkepimo ir parudavimo laipsnį.

NAUDOJIMAS PIRMA KARTĄ

1. LAIKO NUSTATYMAS

Pirmą kartą įjungus prietaisą, reikės nustatyti laiką: Paspauskite , kol ekrane pradės mirgėti  piktograma ir du skaitmenys, žymintys valandą +, arba — ir  laikrodžio simboliai.



Naudodamiesi + arba — nustatykite valandas ir patvirtinkite paspausdami . Ekrane mirksės du minutėms skirti skaitmenys. Naudodamiesi + arba — nustatykite minutes ir patvirtinkite paspausdami . Atkreipkite dėmesį: Kai mirksi piktograma , pvz., atsinaujinus elektros tiekimui, jums reikės nustatyti laiką iš naujo.

2. NUSTATYKITE ENERGIJOS SĄNAUDAS

Pagal numatytuosius nustatymus orkaitė yra užprogramuota veikti naudojant didesnę nei 3 kW galią („Hi“). Jei norite, kad orkaitė veiktų galia suderinama su

tiesiamu maitinimu, kuris mažesnis nei 2,9 kW („Lo“), turėsite pakeisti nustatymus. Kad patektumėte į pakeitimų meniu, pasukite pasirinkimo rankenėlę iki , tada pasukite ją atgal iki 0.

Paskui iš karto paspauskite bei palaikykite + ir — penkias sekundes. Naudodamiesi + arba — pakeiskite nustatymą, tada paspauskite  ir palaikykite bent dvi sekundes, kad patvirtintumėte.

3. ĮKAITINKITE ORKAITĘ

Iš naujos orkaitės gali skliti nuo gamybos likęs kvapas. Tai visiškai normalu.

Kad pasišalintų gamybos metu likę kvapai, prieš pradėdant gaminti maistą, rekomenduojama įkaitinti tuščią orkaitę.

Tik prieš tai iš orkaitės išimkite kartonines apsaugines dalis, apsauginę plėvelę ir priedus.

Įkaitinkite orkaitę iki 250 °C ir palikite veikti apie valandą. Tuo metu orkaitė turi būti tuščia.

Atkreipkite dėmesį: Panaudojus prietaisą pirmą kartą, rekomenduojama išvėdinti kambarį.

FUNKCIJOS



TRADIC. GAMIN.

Bet kokio patiekalo gaminimas tik ant vienos lentynos.



RISING (KILDINIMAS)

Puikiai tinka saldžiai arba pikantiškai tešlai kildinti. Norėdami įjungti šią funkciją, sukite termostato rankenėlę iki atitinkamos piktogramos.



PRIV. ORO SR.

Naudojama gaminant kelis patiekalus, kuriems reikalinga ta pati gaminimo temperatūra ir gaminant ant kelių (daugiausia trijų) lentynų tuo pačiu metu. Šią funkciją galima naudoti įvairiems patiekalams gaminti – maisto kvapai nepersiduoda iš vieno maisto į kitą.



PIZZA (PICA)

Kepti skirtingų rūšių picoms ir duonai. Įpusėjus gaminimui galima pakeisti kepimo skardos padėtį.



ECO FORCED AIR* (EKO PRIVERSTINIO ORO SRAUTAS*)

Tinka gaminant didelius mėsos ir didelius mėsos gabalus su įdaru ant vienos lentynėlės. Gaminamam maistui neleidžia išdžiūti kintamas oro srautas. Kai naudojama EKO funkcija, lemputė lieka išjungta viso gaminimo metu, tačiau ją galima laikinai įjungti paspaudus

 .
*Funkcija, naudojama kaip energijos vartojimo efektyvumo deklaracijos nuoroda

pagal Reglamentą (ES) Nr. 65/2014



KEPINTUVAS

Naudojama ant grotelių kepti didkepsnius, kebabus ir dešreles, gaminti daržoves ir užkepėles ar paskrudinti duoną.

Jei mėsą kepatė ant grotelių, naudokite skysčių surinkimo skardą, kurioje susirinktų patiekalo sultys: skysčių surinkimo skardą įstatykite bet kuriame lygmenyje po

grotelėmis ir įpilkite į ją 200 ml geriamojo vandens.



TURBO GRILL

Didelių mėsos gabalų (kojų, jautienos ir vištienos kepsnių) kepimas. Rekomenduojama įstatyti skysčių surinkimo skardą, kurioje susirinktų patiekalo sultys: skysčių surinkimo skardą įstatykite bet kuriame lygmenyje po grotelėmis ir įpilkite į ją 200 ml geriamojo vandens.



MAXI COOKING

XL Didelių mėsos gabalų (sveriančių daugiau nei 2,5 kg) kepimas. Kad abi gabalo pusės tolygiai apskrustų, įpusėjus gaminimui, mėsą rekomenduojama apversti. Taip pat rekomenduojame laistyti mėsą, kad ji pernelyg neišdžiūtų.



BOTTOM HEATING (APATINIS ŠILDYMAS)

Naudingas norint apskrudinti patiekalo apačią. Šią funkciją galima naudoti lėtam gaminimui, baigiant gaminti labai skystus patiekalus arba sutirštinant padažus ir užpilus.



BREAD AUTO (AUTOMATINĖ DUONOS KEPIMO FUNKCIJA)

Ši funkcija automatiškai parenka optimaliausią temperatūrą ir gaminimo būdą duonai. Norėdami įjungti funkciją, įdėkite maistą į orkaitę, pasukite termostato rankenėlę įjungti, o funkcijos rankenėlę į  piktogramą. Kad pasiektumėte geriausių rezultatų, rekomenduojama naudoti 2 arba 3 kepimo lygį.



AUTOMATINIS KONDITERIJOS GAMINIŲ KEPIMAS

Ši funkcija automatiškai parenka optimaliausią temperatūrą ir gaminimo būdą duonai. Norėdami įjungti funkciją, įdėkite maistą į orkaitę, pasukite termostato rankenėlę įjungti, o funkcijos rankenėlę į  piktogramą. Kad pasiektumėte geriausių rezultatų, rekomenduojama naudoti 2 arba 3 kepimo lygį.

**SMART CLEAN**

Valymo ciklo metu specialiai išleidžiami žemos temperatūros garai, kad galėtumėte be vargo pašalinti nešvarumus ir maisto likučius. Orkaitės dugne įpilkite 100–120 ml geriamojo vandens, tada pasukite pasirinkimo rankenėlę ir termostato rankenėlę ties  piktograma. Funkciją rekomenduojame naudoti 35 minutes. Aktyvinkite funkciją, kai orkaitė yra šalta, o ciklui pasibaigus leiskite jai atvėsti palaukdami 15 min. Piktogramos padėtis neatitinka temperatūros, pasiektos valymo ciklo metu.

**AUTOMATINIS ORKAITĖS VALYMAS NAUDOJANT PIROLIZĘ**

Gaminimo metu išsiskyrę tiškai pašalinami naudojant itin aukštos temperatūros ciklą (apie 400 °C). Naudojama siekiant aukšta temperatūra pašalinant

gaminant atsiradusius nešvarumus. Norėdami įjungti šią funkciją, sukite termostato rankenėlę iki . Piktogramos padėtis neatitinka tikrosios temperatūros, pasiektos valymo ciklo metu.

**STEAM (GARAI)**

Garų funkcija leidžia užtikrina našumą naudojant garus gaminimo ciklui. Ši funkcija automatiškai nustato idealią temperatūrą ruošiant patiekalus pagal įvairius receptus; pagrindinių patiekalų gaminimo laikas nurodytas gaminimo lentelėje. Visada suaktyvinkite garų funkciją esant šaltai orkaitei ir įpylę 200 ml geriamo vandens orkaitės ertmės apačioje. Jei norite suaktyvinti garų funkciją, termostato rankenėlė turi būti nustatyta ties  piktograma.

KASDIENIS NAUDOJIMAS

1. PASIRINKITE FUNKCIJĄ

Norėdami pasirinkti reikiamą funkciją, sukite *pasirinkimo rankenėlę* iki reikiamos funkcijos simbolio. Įsijungs ekranas ir pasigirs garso signalas.



2. ĮJUNKITE FUNKCIJĄ

MANUAL (NEAUTOMATINĖS)

Norėdami įjungti pasirinktą funkciją, sukite *termostato rankenėlę* ir nustatykite reikiamą temperatūrą.



Atkreipkite dėmesį: Šį nustatymą galite keisti gaminimo metu pasukdami *pasirinkimo rankenėlę* arba reguliuoti temperatūrą pasukdami *termostato rankenėlę*. Funkcija nebus paleista, jei *termostato rankenėlė* bus nustatyta ties **0**. Galite nustatyti gaminimo laiką, gaminimo pabaigos laiką (tik jei nustatote gaminimo laiką) ir laikmatį.

SKALAVIMAS

Norėdami įjungti kildinimo funkciją, sukite *termostato rankenėlę* iki atitinkamo simbolio; jei orkaitei bus nustatyta kita temperatūra, funkcija tiesiog neįsijungs.

Atkreipkite dėmesį: Jūs galite nustatyti gaminimo laiką, gaminimo pabaigos laiką (kai nustatytas gaminimo laikas) ir laikmatį.

STEAM (GARAI)

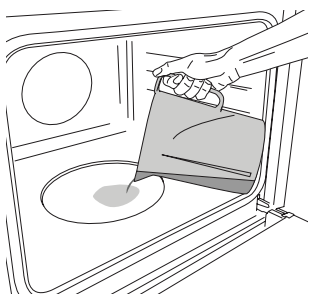

Jei norite įjungti garų funkciją, orkaitės apačioje įpilkite 200 ml geriamojo vandens.



Sukdami pasirinkimo rankenėlę pagal laikrodžio rodyklę pasirinkite funkciją, o termostato rankenėlę nustatykite į be kurią reikiamą padėti nuo 160 iki 180 °C (kaip parodyta piktogramoje).

Funkcija bus įjungta, o ekrane bus rodomas esamas laikas. Išankstinis įkaitinimas nereikalingas. Baigiant gaminti, pasirinkimo rankenėlę pasukite ties „0“.

Jei gamindami naudojate garus, neatidarykite durelių ir nebandykite įpilti daugiau vandens.

Atkreipkite dėmesį: Jei atidarysite dureles ir papildysite vandens, kai vyksta maisto gaminimas, galite nusivilti galutiniu gaminimo rezultatu.

3. ĮKAITINIMAS



Kai funkcija jau veikia, pasigirsta garso signalas, o ekrane mirksinti piktograma  nurodo, kad vykdomas įkaitinimas. Pasibaigus šiai fazei, pasigirs garso signalas, o piktograma  ekrane nurodo, kad orkaitė pasiekė nustatytą temperatūrą: tuo metu sudėkite maistą į orkaitę ir tęskite gaminimą.

Atkreipkite dėmesį: Jei maistą įdėsite į orkaitę dar nepasibaigus įkaitinimo procesui, galite nusivilti gaminimo rezultatu.

4. GAMINIMO PROGRAMAVIMAS

Jums reikės pasirinkti funkciją prieš pradėdant gaminimo programavimą.



TRUKMĖ

Spauskite , kol ekrane ims mirksėti piktograma  ir „00:00“.





Naudodamiesi **+** arba **—** nustatykite reikiamą gaminimo laiko trukmę, tada paspausdami  patvirtinkite.

Norėdami įjungti funkciją, sukite *termostato rankenėlę* ir nustatykite reikiamą temperatūrą. Pasigirs garso signalas, o ekrane bus rodoma, kad gaminimas baigtas.

Atkreipkite dėmesį: Jei norite atšaukti nustatytą gaminimo laiką, spauskite , kol ekrane mirksės piktograma , tada naudodamiesi **—** nustatykite „00:00“ gaminimo laiką. Į bendrąjį gaminimo laiką nėra įtraukta įkaitinimo fazė.

GAMINIMO PABAIGOS LAIKO/ ATIDĖTO PALEIDIMO NUSTATYMAS

Nustačius gaminimo laiką galima atidėti funkcijos

paleidimą užprogramavus gaminimo pabaigos laiką: spauskite , kol ekrane ims mirksėti piktograma  ir dabartinis laikas.



Naudodamiesi + arba — nustatykite gaminimo pabaigos laiką, o paspausdami  patvirtinkite.

Norėdami įjungti funkciją, sukite *termostato rankenėlę* ir nustatykite reikiamą temperatūrą. funkcija bus pristabdyta, kol automatiškai įsijungs praėjus tiek laiko, kad gaminimas būtų baigtas jūsų nustatytu laiku.

Atkreipkite dėmesį: Jei norite atšaukti nustatymą, išjunkite orkaitę pasukdami *pasirinkimo rankenėlę* į padėtį 0.

Pradžios atidėjimo funkcija neveikia naudojant kepimo ant grotelių ir intensyvaus kepimo funkcijas.

GAMINIMO PABAIGA

Garsinis signalas ir informacija ekrane praneš apie gaminimo pabaigą.





Sukite *pasirinkimo rankenėlę*, kad pasirinktumėte kitą funkciją, arba nustatykite ją į padėtį 0 ir išjunkite orkaitę.

Atkreipkite dėmesį: Jei veikia laikmatis, ekrane bus pakaitomis rodomi „END“ ir likęs laikas.



5. LAIKMAČIO NUSTATYMAS

Ši parinktis suteikia galimybę naudotis ekranu kaip laikmačiu, kai veikia gaminimo funkcija arba orkaitė yra išjungta.

Spauskite , kol ekrane ims mirksėti piktograma  ir „00:00“ piktograma ir „00:00“.



Naudodamiesi + arba — nustatykite laiką, o paspausdami  patvirtinkite. Kai baigsis atgalinė laikmačio atskaita, išgirsite garso signalą.

Pastabos: Jei norite atšaukti laikmatį, spauskite , kol ekrane mirksės piktograma , tada naudodamiesi — nustatykite „00:00“ laiką.

6. AUTOMATINIO VALYMO FUNKCIJA – PYRO

Jei norite naudotis funkcija, iš orkaitės išimkite visus priedus, įskaitant ir skersines groteles. Jei orkaitė įrengiama po kaitlente, pasirūpinkite, kad savaiminio valymo funkcijos veikimo metu visi degikliai ar elektrinės kaitlentės būtų išjungtos. Norėdami gerai nuvalyti, prieš naudodami pirolizės funkciją, drėgna kempine pašalinkite didžiausius nešvarumus. Neaktyvinkite „Pyro“ ciklo valymo, jei yra likę kalkių nuosėdų. Rekomenduojame įjungti „Pyro“ funkciją tik tuo atveju, jei prietaisas yra stipriai užterštas arba gaminant maistą skleidžia blogą kvapą. Norėdami įjungti automatinio valymo funkciją, pasukite pasirinkimo rankenėlę ir termostato rankenėlę į  piktogramą. Funkcija bus įjungta automatiškai, duralės užsirakins ir šviesa orkaitėje užges: Ekrane bus rodomas iki pabaigos likęs laikas pakaitomis su „Pyro“. Ciklui pasibaigus duralės liks užrakintos, kol temperatūra orkaitės viduje nepasieks saugaus lygio. Pasibaigus pirolizės ciklui, išvėdinkite patalpą.

PASTABOS

- Prietaiso viduje neklokite aliuminio folijos.
- Puodų ir prikaistuvų niekada nevilkite per orkaitės dugną – galite pažeisti emalio dangą.
- Nedėkite sunkių svorių ant durelių ir nesilaikykite už durelių.

GAMINIMO LENTELĖ

RECEPTAS	FUNKCIJA	IKAITINIMAS	TEMPERATŪRA (°C)	TRUKMĖ (Min.)	LYGIS IR PRIEDAI
Mieliniai pyragai		Taip	160–180	30–90	2/3
		Taip	160–180	30–90	4 1
Pyragas su įdaru (sūrio pyragas, štrudelis, vaisių pyragas)		Taip	160 – 200	35 - 90	2
		Taip	160 – 200	40–90	4 2
Biskvitai / vaisiniai pyragėliai		Taip	160–180	20–45	3
		Taip	150–170	20–45	4 2
		Taip	150–170	20–45	5 3 1
Bandelės su įdaru		Taip	180–210	30–40	3
		Taip	180–200	35 - 45	4 2
		Taip	180–200	35 - 45	5 3 1
Morengai		Taip	90	150–200	3
		Taip	90	140–200	4 2
		Taip	90	140–200	5 3 1
Pica / fokačija		Taip	190 - 250	15–50	1/2
		Taip	190 - 250	20–50	4 2
Duona		-	-	60	2
Šaldyta pica		Taip	250	10 - 20	3
		Taip	230-250	10–25	3 2
Pikantiški pyragai (daržovių pyragai, apkepai su įdaru)		Taip	180–200	40–55	3
		Taip	180–200	45–60	4 2
		Taip	180–200	45–60	5 3 1
Sluoksniuoti pyragėliai su įdaru / sluoksniuoti pyragėliai		Taip	190–200	20–30	3
		Taip	180–190	20–40	4 2
		Taip	180–190	20–40	5 3 1
Lazanija / kepti makaronai / makaronai su įdaru / apkepas su vaisiais ir sūriu		Taip	190–200	45–65	2
Aviena / veršiena / jautiena / kiauliena 1 kg		Taip	190–200	80–110	3
Kepta kiauliena su paskrudusia odele 2 kg		Taip	180–190	110 - 150	2
Vištiena / triušiena / antiena 1 kg		Taip	200 - 230	50–100	2
Kalakutiena / žąsiena 3 kg		-	190–200	100–160	2
Įdarytos daržovės (pomidorai, courgettes (cukinijos), aubergines (baklažanai))		Taip	180–200	50–70	2
Skrudinta duona		-	250	2–6	5

FUNKCIJOS							
	Tradicinis gaminimas	Priverstinė oro cirkuliacija	Pica	Automatinė duonos kepimo funkcija	Kepimas ant grotelių	Intensyvus kepinimas	Eko priverstinio oro srautas

PRIEDAI					
	Grotelės	Kepimo skarda arba pyragų forma ant grotelių	Kepimo / skysčių surinkimo skarda arba pyragų forma ant grotelių	Skysčių surinkimo padėklas / Skysčių surinkimo / kepimo skarda	Skysčių surinkimo / kepimo skarda su 200 ml vandens

RECEPTAS	FUNKCIJA	IKAITINIMAS	TEMPERATŪRA (°C)	TRUKMĖ (Min.)	LYGIS IR PRIEDAI
Žuvies filė / gabalėliai		-	230–250	20–30 *	4 3
Dešrelės / kebabai / kiaulienos šonkauliukai / mėšainiai		-	250	15–30 *	5 4
Kepta vištiena 1–1,3 kg		Taip	200–220	55 - 70 **	2 1
Kepta jautiena (pusžalė) 1 kg		Taip	200–210	35 - 50 **	3
Ēriuko koja / karka		Taip	200–210	60 - 90 **	3
Keptos bulvės		Taip	200–210	35–55**	3
Daržovių apkepas		-	200–210	25–55	3
Mėsa ir bulvės		Taip	190–200	45 - 100 ***	4 1
Žuvis ir daržovės		Taip	180	30 - 50 ***	4 1
Lazanija ir mėsa		Taip	200	50 - 100 ***	4 1
Visas patiekalas: vaisinis pyragas (5 lygis) / lazanija (3 lygis) / mėsa (1 lygis)		Taip	180–190	40–120 ***	5 3 1
Kepta mėsa / įdaryti dideli mėšos gabalai		-	170–180	100–150	3

*Praėjus pusei gaminimo laiko, maistą apverskite

** Praėjus dviem trečdaliams gaminimo laiko, maistą apverskite (jei reikia).

*** Apytikris laikas: atsižvelgiant į skonį, maistą iš orkaitės galima išimti ir kitu metu.



GAMINIMO LENTELĖ NAUDOJANT GARUS

MAISTAS	RECEPTAS	KIEKIS	LAIKAS (min.)	PRIEDAI	LYGIS	VANDUO
 DUONA	Duonelės	80–100 g	30–45		2	 200 ml
	Sumuštinų kepalukas formoje	300–500 g	40–60			
	Duona	500 g – 2 kg	50–100			
	Prancūziški batonai	200–300 g	30–45			
 MĖSA	Kepsnys	1 kg	60–110			
	Šonkauliukai	500 g – 1,5 kg	50–75			
	Vištiena	1–1,5 kg	55–80			
	Višta / kalakutas	3 kg	100 - 140			
 ŽUVIS	Filė gabaliukai	0,5–2 cm	15–25			
	Filė gabaliukai	2–4 cm	20–35			
	Žuvis	300–600 g	20–30			
	Žuvis	600–1200 g	25–45			
 DARŽOVĖS	Garais apdorotos bulvės	0,5–1,5 kg	45–60			
	Įdaryti pipirai	1–2 kg	35–55			
	Garais apdoroti brokoliai	0,3–1 kg	30–50			
	Garais apdorotos cukinijos	0,5–1,5 kg	30–50			
 PYRAGAIČIAI	Sausainiai	padėklas	25–35			
	Bandelė	30–60 g	25–45			
	Biskv. pyragas	500–700 g	30–50			
	Pyragas	skarda	35–55			

GARŲ funkciją suaktyvinkite tik esant šaltai orkaitei. Jei atidarysite dureles ir papildysite vandens, kai vyksta maisto gaminimas, galite nusivilti galutiniu gaminimo rezultatu.

FUNKCIJOS						
	Tradicinis gaminimas	Priverstinė oro cirkuliacija	Pica	Kepimas ant grotelių	Intensyvus kepinimas	Eko priverstinio oro srautas

PRIEDAI					
	Grotelės	Kepimo skarda arba pyragų forma ant grotelių	Kepimo / skysčių surinkimo skarda arba pyragų forma ant grotelių	Skysčių surinkimo padėklas / kepimo skarda	Skysčių surinkimo / kepimo skarda su 200 ml vandens

GRILIO PRIEDŲ GAMINIMO LENTELĖ

MAISTO KATEGORIJA	RECEPTAS	KIEKIS vienam krepšiui	FUNKCIJA	TEMPERATŪRA (°C)	ĮKAITINIMO LAIKAS (MIN)	TRUKMĖ (MIN.)	LYGIS IR PRIEDAI
Jautienos mėšainis	Mėšainis	125 - 750g d=8-9 cm		250	0	25 - 30*	
Dešros ir dešrelės ir iešmeliai	Kiaulienos dešrelės***	150-500 g		250	0	25 - 30*	
	Vištienos dešrelės***	150-500 g		250	0	20 - 25*	
	Vištienos ir kiaulienos dešrelės	150-500 g		250	0	15 - 20*	
	Vištienos ir kiaulienos iešmeliai	200-800 g		250	0	25 - 30*	
Kiauliena	Šoninė	20-60 g		250	0**	10 - 12*	
	Šonkauliukai	200-500 g		250	0	30 - 40*	
	Indas	200-600 g		250	0	25 - 30*	
	Kapotinis	200-500 g		250	0	30 - 35*	
Paukštiena	Vištienos ir kalakutienos krūtinėlės griežinėlis	150-300 g		250	0	30 - 35*	
	Vištienos koja	200-500 g		250	0	30 - 35*	
Žuvis	Lašišos filė	200-400 g		250	0	20 - 25*	
	Visas vilkešeris	300-400 g		250	0	20 - 25*	
	Visas dančius	300-400 g		250	0	20 - 25*	
Daržovės	Pipirai	100-300 g		250	0	20 - 25*	
	Baklažanas	100 - 200g 1-2 cm		250	0	20 - 25*	
	Cukinijos	50 - 200g 1 - 1.5 cm		250	0	20 - 25*	
	Svogūnai	50 - 150g 2-3 cm		250	0	20 - 25*	
Duona	Skrudinta duona	80 - 200g 2-3 cm		250	0	10 - 15*	
	Skrebutis	30-100 g		250	0	10 - 15*	

*Įpusėjus kepimui, apverskite kepsninės krepšius naudodami pateiktą rankeną.

**Tam, kad maistas veiktų optimaliai, šoninę įdėkite po 3 minučių įkaitinimo.

*** Kad maistas būtų optimaliai pagamintas, prieš įdėdami priedą į orkaitę, dešrelėse pradurkite skylutes.

Kad maistas nepriliptų, ypač daržovės ir paukštiena, aliejumi patepkite ir krepšelį, ir maistą.

Naudodami abu krepšius pasirinkite maisto kategorijas, kurioms būdinga ta pati kepimo funkcija (grilis arba turbo grilis).

FUNKCIJOS	 Kepimas ant grotelių	 Turbogrill (Turbogrilis)
PRIEDAI	 GRILIO PRIEDAI	 Skysčių surinkimo / kepimo skarda su 200 ml vandens

VALYMAS IR PRIEŽIŪRA

Prieš vykdydami priežiūros arba valymo darbus, įsitikinkite, kad orkaitė atvėso.

Nenaudokite valymo garais įrenginių.

Valydami nenaudokite abrazyvių šveitiklių arba abrazyvių / ėsdinančių valymo priemonių; jos gali pažeisti prietaiso paviršius. Mūvėkite apsaugines pirštines.

Prieš vykdant bet kokius priežiūros darbus, orkaitę būtina atjungti nuo elektros tinklo.

IŠORINIAI PAVIRŠIAI

Paviršius valykite drėgna mikropluošto šluoste. Jei paviršiai labai nešvarūs, užlašinkite kelis lašus neutralaus pH ploviklio. Nušluostykite sausa šluoste.

Nenaudokite korozinių arba braižančių valiklių. Jei tokių medžiagų atsitiktinai patenka ant prietaiso, jas iš karto nuvalykite drėgna mirkopluošto šluoste.

VIDINIAI PAVIRŠIAI

- Kaskart panaudoję prietaisą, leiskite orkaitei atvėsti, tada ją nuvalykite, kol ji dar šilta, kad pašalintumėte susikaupusius nešvarumus ir dėmes, atsiradusias nuo maisto likučių. Kad išgaruotų kondensatas, susidaręs gaminant drėgną maistą, orkaitės dureles atidarykite, o

paviršius nuvalykite šluoste ar kempine.

- Jei vidiniai paviršiai yra labai nešvarūs, siekiant geriausių rezultatų, rekomenduojame paleisti automatinio valymo funkciją. Neaktyvinkite pirolitinio ciklo valymo, jei yra likę kalkių nuosėdų. Prieš aktyvindami atlikite anksčiau aprašytą kalkių nuosėdų valymo procedūrą.
- Kad stiklas būtų valomas lengviau, orkaitės dureles galima išimti.
- Durelių stiklą valykite tinkamu skystu plovikliu.

PRIEDAI

Panaudoję priedus, juos iš karto užmerkite vandenyje su plovikliu; jei jie karšti, juos suimkite mūvėdami orkaitės pirštines. Maisto likučius lengvai nuvalysite šepetėliu arba kempine.

DURELIŲ IŠĖMIMAS IR ĮSTATYMAS

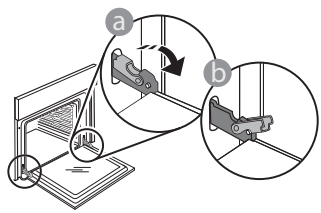

1. Kai norėsite išimti dureles, atidarykite jas iki galo ir nuleiskite laikomuosius įtaisus, kol jie atsilaisvins.

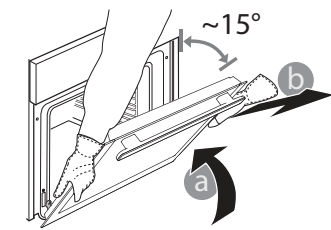

2. Uždarykite dureles. Dureles laikykite tvirtai abiem rankom – nelaikykite suėmę už rankenos. Išimkite dureles atlikdami jų uždarymo veiksmą ir šiek tiek patraukdami į viršų, kad išlaisvintumėte iš tvirtinimo

vietos. Išimtas dureles paguldykite ant minkšto paviršiaus.

3. Įstatydami dureles pastumkite jas link orkaitės, sulygiuokite vyrių kabliukus tvirtinimo vietose ir užfiksuodami viršutinę dalį.

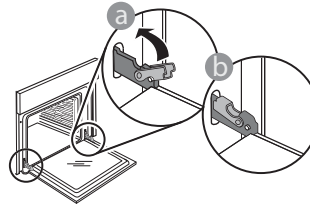

4. Nuleiskite dureles, tada atidarykite iki galo. Nuleiskite fikساتorius į pradinę padėtį: įsitikinkite, kad juos visiškai nuleidote.

Atsargiai paspauskite ir patikrinkite, ar fikساتoriai yra tinkamoje padėtyje. 5. Pabandykite uždaryti dureles ir patikrinkite, ar jos lygiuojasi su valdymo skydeliu. Jei ne, pakartokite prieš tai aprašytus veiksmus: Dureles galima sugadinti, jei jos neatsidarinės tinkamai.

LEMPUTĖS KEITIMAS

- Nuo orkaitės atjunkite elektros maitinimą.
- Atsukite lemputės gaubtelį, pakeiskite lemputę ir vėl prisukite gaubtelį.
- Orkaitę prijunkite prie elektros tinklo.

Atkreipkite dėmesį: Naudokite tik 25 W/230 V G9 tipo, T300 °C halogenines lemputes. Šio prietaiso viduje esanti lemputė skirta naudoti tik buitiniuose prietaisuose; ji netinka patalpų apšvietimui namuose (EB reglamentas 244/2009).

Lempučių įsigysite mūsų techninės priežiūros centre. – Nelieskite lempučių plikomis rankomis, nes pirštų atspaudai gali jas pažeisti. Orkaitę galima naudoti tik pritvirtinus lemputės gaubtelį.

DURELIŲ STIKLŲ VALYMAS

1. Išimtas dureles padėkite ant minkšto paviršiaus rankenėle į apačią, tuomet vienu metu paspauskite du fikساتorius ir išimkite viršutinį durelių kraštą, patraukdami į

save.

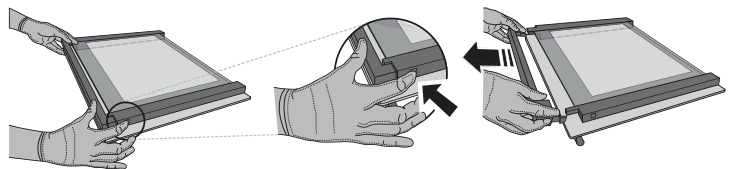

2. Pakelkite ir tvirtai laikykite vidinį stiklą abejomis rankomis, o prieš valant padėkite ant minkšto paviršiaus.

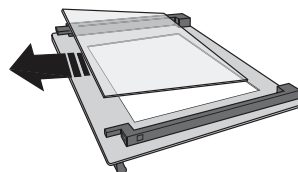

3. Įstatykite vidurinį stiklą (pažymėta „1R“)

prieš įstatydami vidinį: Kad tinkamai įstatytumėte stiklus, patikrinkite, ar matote „R“ kairiajame kampe. Pirmiausia į vietą įstatykite „R“ pažymėtą ilgąjį stiklo kraštą, tada jį nuleiskite. Abu stiklus įdėkite kartodami šią procedūrą.

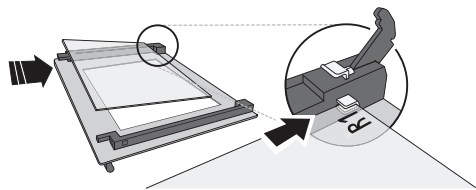

spragtelėjimas. Prieš įstatant dureles patikrinkite, ar tarpiklis yra vietoje.

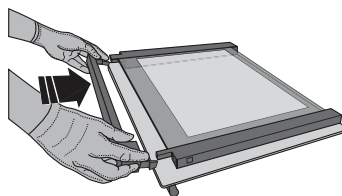

4. Įstatykite viršutinį kraštą: tinkamai įstačius turi pasigirsti

TRIKČIŲ ŠALINIMAS

PROBLEMA	GALIMA PRIEŽASTIS	SPRENDIMAS
Orkaitė neveikia.	Netiekiamas maitinimas. Išjunkite iš elektros tinklo.	Patikrinkite, ar tinkle yra elektros energijos ir ar orkaitė prijungtas elektros maitinimas. Krosnelę išjunkite, vėl įjunkite ir patikrinkite, ar triktis nepašalinta.
Ekrane rodoma „F“ raidė su skaičiais ar raidėmis.	Orkaitės gedimas.	Kreipkitės į artimiausią techninės priežiūros centrą ir nurodykite skaičių po „F“ raidės.
Ekrane rodomas pranešimas „Hot“ (karšta) ir pasirinkta funkcija neveikia.	Per aukšta temperatūra.	Palaukite, kol orkaitė atvės ir tik tada įjunkite funkciją. Pasirinkite kitą funkciją.

Politiką, standartinę dokumentaciją ir papildomą informaciją galite rasti atlikdami toliau nurodytus veiksmus:

- Naudojant QR kodą savo prietaise
- Apsilankę svetainėje docs.whirlpool.eu
- Arba **kreipdamiesi į techninės priežiūros centrą** (žr. telefono numerius garantijos lankstinuke). Kreipiantis į techninės priežiūros centrą būtina pateikti gaminio duomenų plokštelėje nurodytus kodus.

®/TM/© 2025 Whirlpool. Pagaminta pagal licenciją.

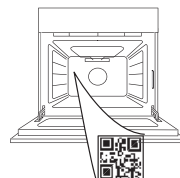

Whirlpool



400020028440

**DZIĘKUJEMY ZA ZAKUP PRODUKTU WHIRLPOOL**

W celu uzyskania kompleksowej pomocy prosimy zarejestrować urządzenie na stronie www.register10.eu

W CELU UZYSKANIA SZCZEGÓŁOWYCH INFORMACJI, NALEŻY ZESKANOWAĆ KOD QR NA URZĄDZENIU

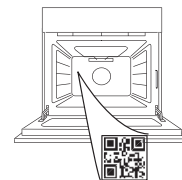

Przed użyciem urządzenia należy uważnie przeczytać instrukcje bezpieczeństwa.

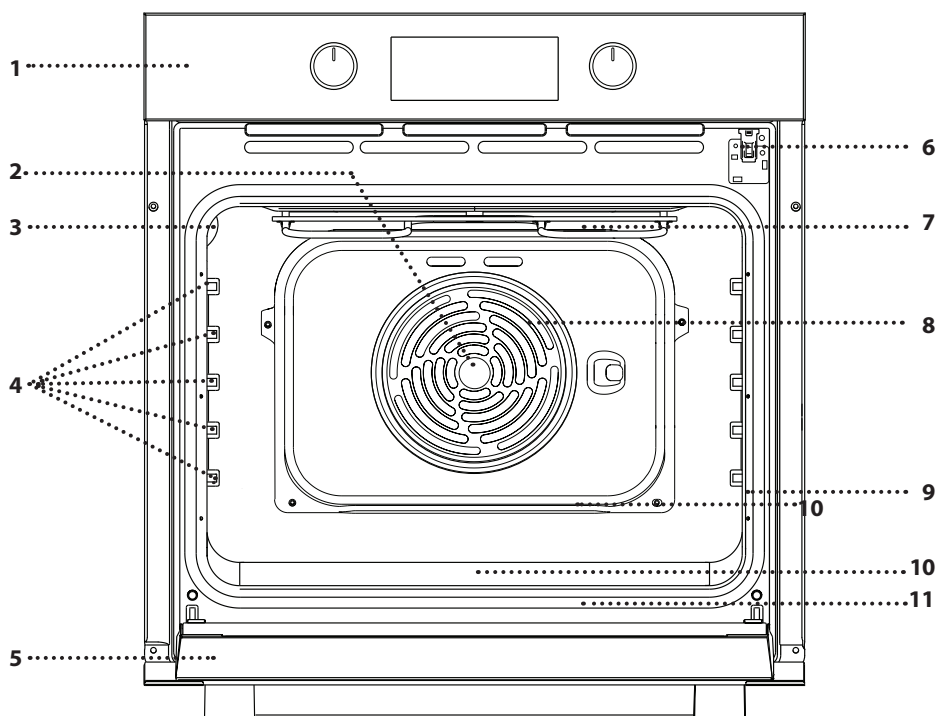
OPIS PRODUKTU

1. Panel sterowania
2. Wentylator
3. Lampka
4. Prowadnice półek (poziom jest zaznaczony na ścianie komory piekarnika)
5. Drzwiczki
6. Blokada drzwiczek (blokuje drzwiczki w trakcie cyklu automatycznego czyszczenia i po jego zakończeniu)* Dostępne tylko w niektórych modelach
7. Grzałka górna/grill
8. Grzałka okrągła (niewidoczna)
9. Tabliczka znamionowa (nie usuwać)
10. Wytłoczenie na wodę pitną
11. Grzałka dolna (niewidoczna)

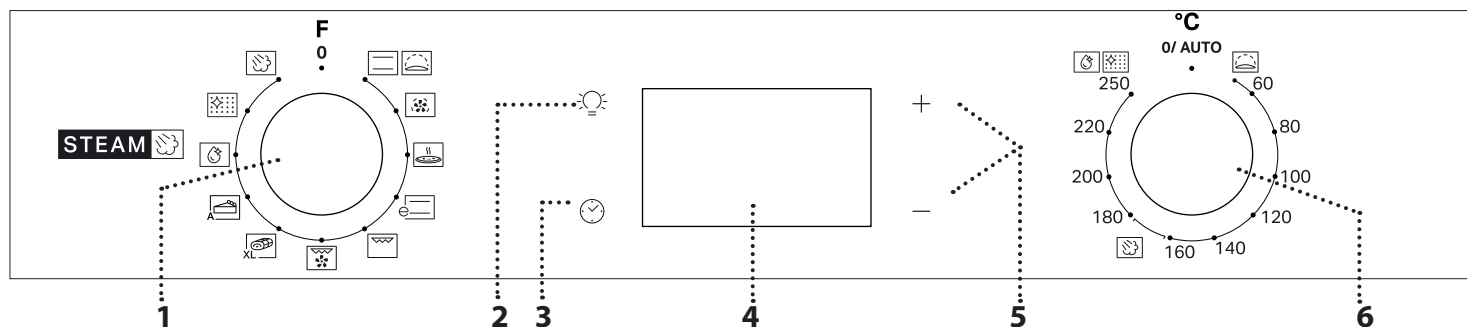
OPIS PANELU STEROWANIA**1. POKRĘTŁO WYBORU**

Służy do włączania urządzenia poprzez wybranie funkcji. Obrócić do pozycji 0, aby wyłączyć piekarnik.

2. OŚWIETLENIE

Naciśnięcie tego przycisku  przy włączonym urządzeniu powoduje włączenie lub wyłączenie lampki w komorze piekarnika.

3. USTAWIANIE CZASU

Służy do zmiany ustawień czasu pieczenia, opóźnionego startu i czasomierza.

Gdy piekarnik jest wyłączony, wyświetla godzinę.

4. WYŚWIETLACZ**5. PRZYCISKI USTAWIEŃ**

Służą do zmiany ustawień czasu pieczenia.

6. POKRĘTŁO TERMOSTATU

W przypadku funkcji ustawianych ręcznie, obrócić, aby wybrać żadaną temperaturę.

Uwaga: Rodzaje pokręteł mogą się różnić w zależności od modelu. Jeżeli pokrętła aktywuje się poprzez naciśnięcie, należy nacisnąć środek pokrętła, aby je zwolnić.

AKCESORIA

RUSZT

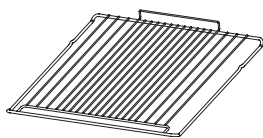

Służy do pieczenia potraw lub jako miejsce do położenia patelni, form do pieczenia i innych naczyń żaroodpornych.

BLACHA NA ŚCIEKAJĄCY TŁUSZCZ*

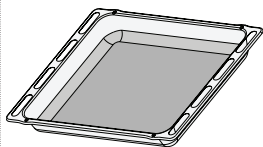

Do stosowania jako blacha piekarnika do pieczenia mięsa, ryb, warzyw, focaccii itp. lub w przypadku umieszczenia pod rusztem, do zbierania ociekającego tłuszczu i soków.

BLACHA DO PIECZENIA*

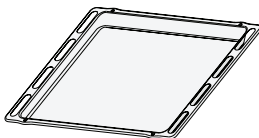

Służy do pieczenia wszelkiego rodzaju ciast i chleba oraz mięsa, ryb w folii itd.

SZYNY PRZESUWNE *

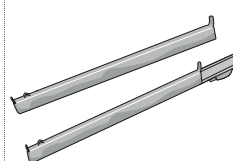

Ułatwiają wkładanie i wyjmowanie akcesoriów.

AKCESORIA DO GRILLOWANIA



Akcesoria do grillowania składają się z dwóch koszy przeznaczonych do grillowania w piekarniku.

Dzięki dużej elastyczności i możliwości szybkiego obracania potraw, zwiększają one komfort przygotowywania posiłków.

Specjalny uchwyt został zaprojektowany do łatwego zarządzania i obracania koszami do grillowania.

Akcesorium można myć w zmywarce, co ułatwia czyszczenie.

* Dostępne tylko w wybranych modelach
Liczba i rodzaj akcesoriów może różnić się w zależności od zakupionego modelu.
Dodatkowe akcesoria można nabyć oddzielnie w serwisie posprzedażnym.

UMIESZCZANIE RUSZTU I INNYCH AKCESORIÓW

Umieścić ruszt na wybranym poziomie, przy wkładaniu przechylając go lekko ku górze i w pierwszej kolejności umieszczając stronę tylną z zawiniętym brzegiem (skierowaną ku górze).

Następnie przesunąć ruszt poziomo wzdłuż prowadnicy tak daleko, jak to możliwe.

Inne akcesoria, takie jak blacha do pieczenia, należy wsuwać poziomo w szyny.

PÓŁKI WSUWANE I PROWADNICE PÓŁEK

Przed użyciem piekarnika usunąć taśmę ochronną [a], a następnie folię ochronną [b] z prowadnic wysuwanych.

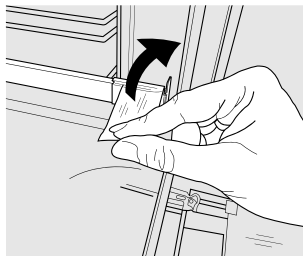

[a]

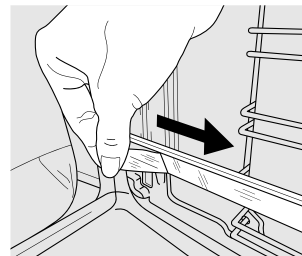

[b]

DEMONTAŻ PROWADNIC WYSUWANYCH [c]

Pociągnąć dolną część prowadnicy wysuwanej, aby odciągnąć dolne haki (1) i pociągnąć prowadnicę wysuwaną do góry, zdejmując je z górnych haków (2).

PONOWNY MONTAŻ PROWADNIC WYSUWANYCH [d]

Zawiesić górne haki na prowadnicach półek (1), a następnie docisnąć dolną część prowadnic wysuwanych do prowadnic półek, aż zaczepy dolne zatrzasną się (2).

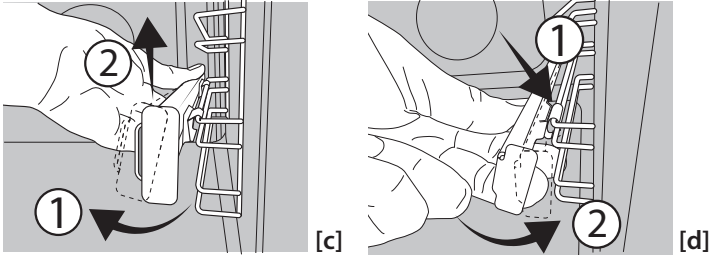

WYJMOWANIE I PONOWNY MONTAŻ PROWADNIC PÓLEK

1. Aby wyjąć drabinki, należy mocno złapać zewnętrzną część drabinek i pociągnąć ją do siebie, wyjmując z osadzenia wspornik i dwie wewnętrzne blokady.
2. Aby ponownie zamontować drabinki, należy umieścić je w pobliżu komory i włożyć dwie blokady w osadzenia. Następnie należy umieścić część zewnętrzną w osadzeniu, zamontować wspornik i mocno docisnąć w stronę ścianki komory, aby upewnić się, że drabinki są odpowiednio zabezpieczone.

KORZYSTANIE Z AKCESORIÓW DO GRILLOWANIA

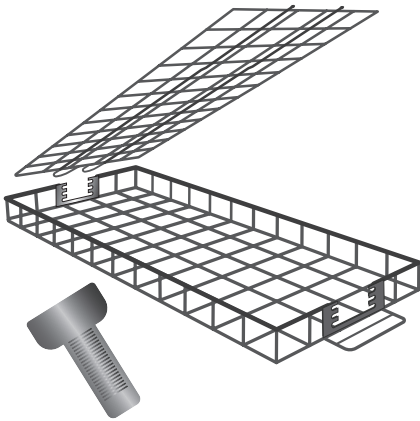

Aksesoria do grillowania są kompatybilne z funkcjami Grill i Turbogrill, umożliwiając osiągnięcie najlepszych rezultatów grillowania różnych potraw.

Aby uzyskać optymalną wydajność, proszę zapoznać się z tabelą przyrządzania potraw.

Ułożyć potrawy w jednej warstwie wewnątrz każdego kosza do grillowania.

Założyć pokrywę z tyłu kosza, umieszczając ją na odpowiedniej wysokości (w zależności od grubości żywności), a następnie wyregulować ją z przodu.

Proszę wziąć pod uwagę możliwe kurczenie się podczas przyrządzania, aby utrzymać stabilność żywności podczas obracania koszy grillowych.

Włożyć odpowiednią ramę do piekarnika (na poziomie 4), a następnie umieścić kosze do grillowania na ramie.



Aby uniknąć dymienia i zebrać resztki tłuszczu, proszę wlać 200 ml wody do blachy do pieczenia i umieścić ją w piekarniku (na poziomie 1).

W połowie przyrządzania potrawy proszę obrócić kosze grilla za pomocą dołączonego uchwyty.



Gdy przygotowywanie potrawy dobiega końca, proszę sprawdzić potrawę. W razie potrzeby można ponownie obrócić potrawę, tyle razy, ile to konieczne, aż osiągnie pożądany stopień wysmażenia i zarumienienia.

PIERWSZE UŻYCIĘ

1. USTAWIANIE CZASU

Przy pierwszym uruchomieniu urządzenia należy ustawić czas: Naciskać  do czasu, aż na wyświetlaczu będzie migać ikona  i dwie cyfry godziny + lub — oraz zegar .



Użyć + lub —, by ustawić godzinę, a następnie potwierdzić wciskając . Zaczną migać dwie cyfry minut. Za pomocą + lub — ustawić minuty i nacisnąć , aby potwierdzić.

Uwaga: Gdy na wyświetlaczu miga ikona , co może się zdarzyć na przykład wskutek dłuższej przerwy w dostawie prądu, należy ponownie ustawić czas.

2. USTAWIANIE ZUŻYCIA ENERGII

Piekarnik jest zaprogramowany do pracy przy mocy powyżej 3 kW („Hi”). W celu korzystania z piekarnika przy mocy odpowiadającej domowemu zasilaniu elektrycznemu o wartości niższej niż 2,9 kW („Lo”) należy zmienić ustawienia. Aby przejść do menu ustawień, obrócić pokrętko

FUNKCJE



KONWENCJONALNE

Do pieczenia dowolnego rodzaju potraw na jednym poziomie.



WYRASTANIE

Ułatwia wyrastanie ciast słodkich i słonych. Ustawić pokrętko termostatu na ikonie, aby aktywować tę

funkcję.



FORCED AIR (WYMUSZONY NADMUCH)

Do gotowania różnych potraw wymagających tej samej temperatury gotowania na kilku półkach (maksymalnie trzech) jednocześnie. Funkcja ta pozwala na pieczenie bez wzajemnego przenikania się zapachów pieczonych potraw.



PIZZA

Do pieczenia różnych rodzajów i wielkości chleba oraz pizzy. Zaleca się zamianę położenia blach po upływie połowy czasu pieczenia.



ECO TERMOOBIEG*

Do pieczenia i nadziewanych kawałków mięsa na jednym ruszcie. Potrawy są zabezpieczone przed nadmiernym wysychaniem dzięki łagodnemu, przerywanemu obiegowi powietrza.

Gdy ta funkcja jest używana, kontrolka ECO pozostaje wyłączona przez cały czas pieczenia, ale można ją na jakiś czas włączyć z powrotem, naciskając .

*Funkcja używana jako odniesienie dla deklaracji efektywności energetycznej w zgodzie z rozporządzeniem (UE) nr 65/2014



GRILL

Do grillowania steków, kebabów i kielbasek, do zapiekania warzyw lub do przyrumieniania pieczywa. Podczas grillowania mięsa zaleca się zastosowanie blachy na ściekający tłuszcz: blachę na ściekający tłuszcz można umieścić na dowolnym poziomie poniżej rusztu i nalać do niej ok. 200 ml wody pitnej.

wyboru do pozycji , następnie obrócić je z powrotem do pozycji 0.

Następnie natychmiast nacisnąć i przytrzymać + oraz — przez pięć sekund. Za pomocą + lub — zmienić ustawienie, następnie nacisnąć i przytrzymać  przez przynajmniej 2 sekundy, aby potwierdzić.

3. ROZGRZEWANIE PIEKARNIKA

Nowe urządzenie może mieć wyczuwalny zapach, który jest pozostałością po produkcji: jest to zjawisko normalne.

Dlatego przed przystąpieniem do przygotowywania potraw zalecamy rozgrzanie piekarnika „na pusto”, co ułatwi pozbycie się tego zapachu.

Należy wyjąć z komory urządzenia wszystkie kartony zabezpieczające i zdjąć przezroczystą folię, a także usunąć wszystkie znajdujące się w niej akcesoria.

Rozgrzać piekarnik do 250° C na około godzinę. W tym czasie piekarnik musi być pusty.

Uwaga: Po pierwszym użyciu urządzenia zaleca się przewietrzyć pomieszczenie.



TURBO GRILL

Do pieczenia dużych kawałków mięsa (udziec, rostbef, kurczak). Zalecamy zastosowanie blachy na ściekający tłuszcz: blachę na ściekający tłuszcz można umieścić na dowolnym poziomie poniżej rusztu i nalać do niej ok. 200 ml wody pitnej.



MAXI COOKING (PIECZENIE MAXI)

Do pieczenia dużych kawałków mięsa (powyżej 2,5 kg). Zaleca się obracanie mięsa podczas pieczenia tak, aby pieczeń z każdej strony przyrumieniła się równomiernie. Zalecamy również polewa mięsa sosem, aby zapobiec jego nadmiernemu wysuszeniu.



GRZAŁKA DOLNA

Przydatne do zrumienienia dołu potraw. Funkcja zalecana również do wolnego pieczenia, końcowego pieczenia potraw o bardzo płynnej konsystencji lub skoncentrowanych sosów.



CHLEB AUTO

Ta funkcja automatycznie wybiera najlepszą temperaturę i metodę pieczenia chleba. Aby aktywować funkcję, włożyć potrawę do piekarnika, włączyć pokrętko termostatu i ustawić pokrętko funkcji na ikonie . W celu uzyskania najlepszych rezultatów zaleca się korzystanie z poziomu gotowania 2 lub 3.



PASTRY AUTO (CIASTO AUTO)

Ta funkcja automatycznie wybiera najlepszą temperaturę i metodę pieczenia chleba. Aby aktywować funkcję, włożyć potrawę do piekarnika, włączyć pokrętko termostatu i ustawić pokrętko funkcji na ikonie . W celu uzyskania najlepszych rezultatów zaleca się korzystanie z poziomu gotowania 2 lub 3.



FUNKCJA SMART CLEAN

W ramach tego specjalnego niskotemperaturowego cyklu czyszczenia brud i resztki jedzenia można z łatwością

usunąć za pomocą pary. Wlać 100-120 ml wody pitnej na dno piekarnika, a następnie obrócić pokrętkę wyboru i pokrętkę termostatu do ikony . Najlepiej jest używać funkcji przez 35 minut. Włączyć funkcję, gdy piekarnik jest zimny i pozwolić mu się ochłodzić przez 15 minut po zakończeniu cyklu. Pozycja ikony nie odpowiada temperaturze osiągniętej w trakcie cyklu czyszczenia.



AUTOMATYCZNE CZYSZCZENIE — PYRO

W celu usunięcia śladów zabrudzeń powstałych podczas pieczenia można skorzystać z cyklu czyszczenia w bardzo wysokiej temperaturze (ponad 400°C). Do usuwania zabrudzeń powstałych w wyniku pieczenia, przy użyciu cyklu w bardzo wysokiej temperaturze. Aby uruchomić tę funkcję, obrócić pokrętkę termostatu do położenia . Pozycja ikony

nie odpowiada rzeczywistej temperaturze osiągniętej w trakcie cyklu czyszczenia.



STEAM (PARA)

Funkcja Steam pozwala uzyskać doskonałą wydajność dzięki obecności pary wodnej podczas cyklu gotowania. Ta funkcja automatycznie zarządza idealną temperaturą do przygotowywania szerokiej gamy przepisów; czasy gotowania dań głównych są pokazane w powiązanej tabeli gotowania. Zawsze należy aktywować funkcję pary, gdy piekarnik jest zimny oraz po wleaniu 200 ml wody pitnej na dno komory piekarnika. Aby aktywować funkcję Steam, pokrętkę termostatu musi być ustawione w pozycji ikony .

CODZIENNA EKSPLOATACJA

1. WYBIERANIE FUNKCJI

Aby wybrać funkcję, należy obrócić *pokrętkę wyboru* do pozycji zaznaczonej symbolem żądanej funkcji: wyświetlacz zaświeci się i będzie słycać sygnał dźwiękowy.



2. WŁĄCZANIE FUNKCJI

RĘCZNE

Aby włączyć wybraną funkcję, należy obrócić *pokrętkę termostatu*, by ustawić żądaną temperaturę.



Uwaga: Podczas pieczenia można zmienić funkcję za pomocą *pokrętki wyboru* lub zmienić ustawioną temperaturę za pomocą *pokrętki termostatu*. Funkcja nie uruchomi się, jeśli *pokrętkę termostatu* będzie włączone **0** można ustawić czas gotowania, czas zakończenia gotowania (tylko w przypadku ustawienia czasu gotowania) i minutnik.

WYRASTANIE

Aby włączyć funkcję „Wyrastanie”, należy obrócić *pokrętkę termostatu* do pozycji oznaczonej odpowiednim symbolem; jeśli piekarnik ustawiono do pracy w innej temperaturze, funkcja nie włączy się.

Uwaga: Można ustawić czas pieczenia, czas zakończenia pieczenia (tylko jeśli ustawiono czas pieczenia) i czasomierz.

STEAM (PARA)

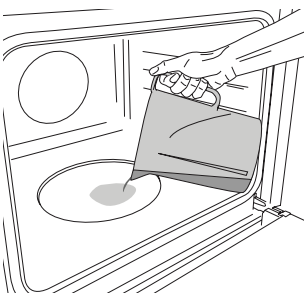

Aby włączyć funkcję Para, nalać 200 ml wody pitnej na dno piekarnika.

Wybrać funkcję, obracając w pokrętkę wyboru w prawo i ustawiając na odpowiednią ikonę, a pokrętkę termostatu na jakąkolwiek pozycję pomiędzy 160 a 180°C (zgodnie ze

wskazaniem ikony). Funkcja włączy się i wyświetlacz pokaże bieżącą godzinę. Nie ma potrzeby wstępnego nagrzewania. Aby zakończyć pieczenie, obrócić pokrętkę wyboru do pozycji „0”.

Podczas gotowania na parze nie wolno otwierać drzwiczek ani dolewać wody.

Uwaga: Otwarcie drzwiczek i uzupełnienie wody podczas pieczenia może mieć negatywny wpływ na końcowy wynik pieczenia.

3. PREHEATING (NAGRZEWANIE)

Kiedy funkcja zostanie uruchomiona, odpowiedni sygnał dźwiękowy i migająca na wyświetlaczu ikona , poinformują, że została włączona faza nagrzewania wstępnego.

Pod koniec tej fazy odpowiedni sygnał dźwiękowy i migająca na wyświetlaczu ikona , poinformują, że została osiągnięta ustawiona temperatura: W tym momencie należy umieścić potrawę w piekarniku i rozpocząć jej pieczenie.

Uwaga: Umieszczenie potraw w piekarniku przed końcem procesu wstępnego nagrzewania może mieć wpływ na jakość przygotowywanych potraw.

4. PROGRAMOWANIE PIECZENIA

Przed rozpoczęciem programowania pieczenia należy wybrać funkcję.



CZAS TRWANIA

Nacisnąć i przytrzymać , aż żądana ikona  i migające „00:00” pojawią się na wyświetlaczu.





Za pomocą **+** lub **—** ustawić właściwy czas pieczenia i potwierdzić, wciskając .

Włączyć tę funkcję, ustawiając *pokrętkę termostatu* w pozycji wybranej temperatury: sygnał dźwiękowy i wskazanie na wyświetlaczu oznaczają, że pieczenie zostało zakończone.

Uwaga: Aby anulować ustawienie czasu pieczenia, nacisnąć i przytrzymać , aż ikona  zacznie migać na wyświetlaczu, a następnie za pomocą przycisku **—** zresetować czas pieczenia do postaci „00:00”. Ten czas pieczenia zawiera fazę nagrzewania wstępnego.

PROGRAMOWANIE CZASU ZAKOŃCZENIA PIECZENIA/ OPOŹNIONY START

Po ustawieniu czasu pieczenia można opóźnić włączenie funkcji, programując jej czas zakończenia: naciskać , do czasu aż na wyświetlaczu pojawi się ikona  i będzie migać aktualny czas.



Za pomocą **+** lub **-** ustawić czas i potwierdzić przyciskiem .

Włączyć tę funkcję, ustawiając *pokrętko termostatu* w pozycji wybranej temperatury: funkcja pozostanie zatrzymana do czasu jej automatycznego uruchomienia po upływie czasu obliczonego tak, by pieczenie zakończyło się o ustawionej godzinie.

Uwaga: Aby anulować ustawienie, wyłączyć piekarnik, ustawiając *pokrętko wyboru* na pozycji **0**.

Funkcja opóźnienia startu nie jest dostępna dla funkcji Grill i Turbo Grill.

KONIEC PIECZENIA

Kiedy funkcja zakończy się, będzie słycać sygnał dźwiękowy, a wyświetlacz pokaże odpowiedni komunikat.

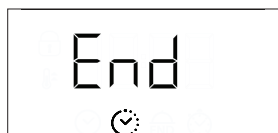



Obrócić *pokrętko wyboru*, by wybrać inną funkcję, lub do pozycji **0**, by wyłączyć piekarnik.

Uwaga: Jeśli czasomierz jest włączony, wyświetlacz będzie pokazywać komunikat „END” lub czas pozostały do końca cyklu pieczenia.



5. USTAWIANIE PROGRAMATORA CZASOWEGO

Ta opcja nie przerywa pieczenia ani nie programuje go, pozwala tylko używać wyświetlacza jako czasomierza, zarówno gdy włączona jest jakaś funkcja, jak i kiedy piekarnik jest wyłączony.

Nacisnąć i przytrzymać , aż  i ikona „00:00” zaczną migać na wyświetlaczu.



Użyć **+** lub **-**, by ustawić właściwy czas pieczenia i potwierdzić, wciskając . Gdy tylko zakończy się odliczanie wybranego czasu, urządzenie wyda charakterystyczny sygnał dźwiękowy.

Uwagi: Aby anulować ustawienie czasomierza, nacisnąć  i przytrzymać, aż ikona  zacznie migać, a następnie za pomocą przycisku **-** zresetować ustawienia czasu do „00:00”.

6. FUNKCJA AUTOMATYCZNEGO CZYSZCZENIA – CZYSZCZENIE PIRO

Przed uruchomieniem funkcji czyszczenia piro należy wyjąć wszystkie akcesoria z piekarnika (w tym prowadnice poziome). Jeśli piekarnik jest zainstalowany pod płytą grzejną, należy sprawdzić, czy w czasie działania funkcji samoczyszczenia (pirolizy) wszystkie palniki lub pola grzejne są wyłączone. Aby uzyskać optymalne rezultaty czyszczenia, należy usunąć wszystkie większe zabrudzenia za pomocą wilgotnej gąbki przed zastosowaniem funkcji czyszczenia Pyro. Unikać uruchamiania funkcji czyszczenia piro, jeśli występują pozostałości kamienia. Zalecamy uruchamianie funkcji Pyro tylko wtedy, gdy urządzenie jest mocno zabrudzone lub wydziela nieprzyjemne zapachy podczas gotowania. Aby włączyć funkcję automatycznego czyszczenia, obrócić *pokrętko wyboru* i *pokrętko termostatu* do ikony . Funkcja zostanie aktywowana automatycznie, drzwiczki zostaną zablokowane a światło wewnątrz wyłączy się: Wyświetlacz wskazuje czas pozostały do końca, na zmianę z „Pyro”. Po ukończeniu cyklu drzwiczki pozostaną zamknięte do czasu, aż temperatura wewnątrz piekarnika powróci do bezpiecznego poziomu. W trakcie i po zakończeniu cyklu czyszczenia piro należy przewietrzyć pomieszczenie.

UWAGI

- Nie przykrywać wnętrza piekarnika folią aluminiową.
- Nie należy przeciągać form ani patelni po dnie piekarnika, ponieważ może to porysować jego emaliowaną powierzchnię.
- Nie umieszczaj ciężkich przedmiotów na drzwiczkach i nie przytrzymuj ich.

TABELA PIECZENIA

PRZEPIS	FUNKCJA	NAGRZEWANIE	TEMPERATURA (°C)	CZAS TRWANIA (Min)	POZIOM I AKCESORIA
Ciasta drożdżowe		Tak	160-180	30 - 90	2/3
		Tak	160-180	30 - 90	4 1
Ciasto z nadzieniem (sernik, strucla, tarta owocowa)		Tak	160 - 200	35 - 90	2
		Tak	160 - 200	40 - 90	4 2
Krucze ciasteczka/Rogaliki		Tak	160-180	20 - 45	3
		Tak	150-170	20 - 45	4 2
		Tak	150-170	20 - 45	5 3 1
Choux buns (Ptysie)		Tak	180 - 210	30 - 40	3
		Tak	180 - 200	35-45	4 2
		Tak	180 - 200	35-45	5 3 1
Bezy		Tak	90	150 - 200	3
		Tak	90	140 - 200	4 2
		Tak	90	140 - 200	5 3 1
Pizza/Focaccia		Tak	190-250	15-50	1/2
		Tak	190-250	20-50	4 2
Chleb		-	-	60	2
Mrożona pizza		Tak	250	10 - 20	3
		Tak	230-250	10 - 25	3 2
Słone ciasta (tarta warzywna, quiche)		Tak	180 - 200	40 - 55	3
		Tak	180 - 200	45-60	4 2
		Tak	180 - 200	45-60	5 3 1
Vols-au-vent / chrupiące paszteciki		Tak	190 - 200	20-30	3
		Tak	180 - 190	20 - 40	4 2
		Tak	180 - 190	20 - 40	5 3 1
Lasagne / zapiekany makaron / cannelloni / zapiekanki		Tak	190-200	45-65	2
Jagnięcina/cielęcina/wołowina/ wieprzowina 1 kg		Tak	190-200	80-110	3
Kotlety wieprzowe z chrupiącą skórką 2 kg		Tak	180 - 190	110 - 150	2
Kurczak/królik/kaczka 1 kg		Tak	200-230	50-100	2
Indyk/gęś 3 kg		-	190-200	100 - 160	2
Nadziewane warzywa (pomidory, cukinie, bakłażany)		Tak	180 - 200	50 - 70	2
Tosty		-	250	2-6	5

FUNCTIONS (FUNKCJE)							
	Konwencjonalne	Termoobieg	Pizza	Chleb Auto	Grill	Turbo grill	Wym. obieg Eco

AKCESORIA						
	Ruszt druciany	Naczynie do pieczenia lub tortownica na ruszcie	Blacha do pieczenia / Blacha na ściekający tłuszcz lub forma do pieczenia umieszczone na ruszcie	Blacha na ściekający tłuszcz / Blacha do pieczenia	Blacha na ściekający tłuszcz / Blacha do pieczenia napęczniona 200 ml wody	

PRZEPIS	FUNKCJA	NAGRZEWANIE	TEMPERATURA (°C)	CZAS TRWANIA (Min)	POZIOM I AKCESORIA
Filety rybne / kawałki		-	230 - 250	20 - 30 *	4 3
Kiełbaski / kebab / żeberka / hamburgery		-	250	15 - 30 *	5 4
Pieczony kurczak 1-1,3 kg		Tak	200 - 220	55-70 **	2 1
Befszyk krwisty 1 kg		Tak	200-210	35 - 50 **	3
Udziec barani/golonka		Tak	200-210	60 - 90 **	3
Pieczone ziemniaki		Tak	200-210	35-55**	3
Vegetable gratin (Zapiekane warzywa)		-	200-210	25 - 55	3
Mięsa i ziemniaki		Tak	190-200	45 - 100 ***	4 1
Ryby i warzywa		Tak	180	30 - 50 ***	4 1
Lazania i mięso		Tak	200	50 - 100 ***	4 1
Pełne danie: Tarta owocowa (poziom 5) / lasagne (poziom 3) / mięso (poziom 1)		Tak	180 - 190	40 - 120 ***	5 3 1
Pieczeń/nadziewane kawałki mięsa		-	170-180	100 - 150	3

* Obrócić potrawę w połowie czasu pieczenia

** Obrócić potrawę po upływie 2/3 czasu pieczenia (w razie potrzeby).

*** Szacowany czas: Potrawy można wyjmować z piekarnika w różnym czasie, w zależności od indywidualnych preferencji.



TABELA GOTOWANIA PAROWEGO





























































POTRAWA	PRZEPIS	ILOŚĆ	CZAS (min)	AKCESORIA	POZIOM	WODA
 CHLEB	Małe chleby	80-100 g	30-45		2	 200 ml
	Chleb tostowy w formie	300-500 g	40-60			
	Chleb	500g-2 kg	50-100			
Bagietki	200-300 g	30-45				
 MIĘSO	Pieczeń	1 kg	60-110			
	Żeberka	500g-1,5 kg	50-75			
	Kurczak	1-1,5 kg	55-80			
	Kurczak/indyk	3 kg	100-140			
 RYBY	Polędwica	0,5-2 cm	15-25			
	Polędwica	2-4 cm	20-35			
	Ryba w całości	300-600 g	20-30			
 WARZYWA	Ryba w całości	600-1200 g	25-45			
	Ziemniaki na parze	0,5-1,5 kg	45-60			
	Nadziewane papryki	1-2 kg	35-55			
	Brokuły na parze	0,3-1 kg	30-50			
 CIASTA FRAN- CUSKIE	Cukinia na parze	0,5-1,5 kg	30-50			
	Ciasteczka	taca	25-35			
	Babeczka	30-60 g	25-45			
	Biskopt	500-700 g	30-50			
	Tarta	forma do pieczenia	35-55			

Włączać funkcję STEAM tylko wtedy, gdy piekarnik jest zimny. Otwarcie drzwiczek i uzupełnienie wody podczas pieczenia może mieć negatywny wpływ na końcowy wynik pieczenia.

FUNKCJE						
	Konwencjonalne	Termoobieg	Pizza	Grill	Turbogrill	Wym. obieg Eco

AKCESORIA					
	Ruszt druciany	Naczynie do pieczenia lub tortownica na ruszcie	Blacha do pieczenia / Blacha na ściekający tłuszcz lub forma do pieczenia umieszczone na ruszcie	Blacha na ściekający tłuszcz / Blacha do pieczenia	Blacha na ściekający tłuszcz / Blacha do pieczenia napełniona 200 ml wody

TABELA PRZYRZĄDZANIA POTRAW AKCESORIÓW DO GRILLOWANIA

KATEGORIA ŻYWNOŚCI	PRZEPIS	ILOŚĆ dla pojedynczego rusztu	FUNKCJA	TEMPERATURA (°C)	CZAS PODGRZEWANIA (MIN)	CZAS TRWANIA (MIN)	POZIOM I AKCESORIA
Burger wołowy	Hamburger	125 - 750g d=8-9 cm		250	0	25 - 30*	4  1 
Kiełbaski, parówki i szaszłyki	Kiełbaski wieprzowe***	150 - 500 g		250	0	25 - 30*	4  1 
	Kiełbaski z kurczaka***	150 - 500 g		250	0	20 - 25*	4  1 
	Parówki z kurczaka i wieprzowiny	150 - 500 g		250	0	15 - 20*	4  1 
	Szaszłyk z kurczaka i wieprzowiny	200 - 800 g		250	0	25 - 30*	4  1 
Wieprzowina	Bekon	20 - 60 g		250	0**	10 - 12*	4  1 
	Żeberka	200 - 500 g		250	0	30 - 40*	4  1 
	Kubek	200 - 600 g		250	0	25 - 30*	4  1 
	Kotlet	200 - 500 g		250	0	30 - 35*	4  1 
Drób	Plaster piersi z kurczaka i indyka	150 - 300 g		250	0	30 - 35*	4  1 
	Udka kurczaka	200 - 500 g		250	0	30 - 35*	4  1 
Ryby	Filet z łososia	200 - 400 g		250	0	20 - 25*	4  1 
	Cała dorada	300 - 400 g		250	0	20 - 25*	4  1 
	Cały leszcz	300 - 400 g		250	0	20 - 25*	4  1 
Warzywa	Papryka	100 - 300 g		250	0	20 - 25*	4  1 
	Bakłażan	100 - 200g 1-2 cm		250	0	20 - 25*	4  1 
	Cukinia	50 - 200g 1 - 1,5 cm		250	0	20 - 25*	4  1 
	Cebula	50 - 150g 2-3 cm		250	0	20 - 25*	4  1 
Chleb	Tosty	80 - 200g 2-3 cm		250	0	10 - 15*	4  1 
	Tost	30 - 100 g		250	0	10 - 15*	4  1 





*W połowie przyrządzania potrawy proszę obrócić kosze grilla za pomocą dołączonego uchwyty.

**W celu uzyskania optymalnych rezultatów przyrządzania, proszę włożyć boczek po 3 minutach podgrzewania.

*** W celu uzyskania optymalnych rezultatów przyrządzania przed włożeniem akcesorium do piekarnika należy zrobić otwory w kiełbaskach..

Olej należy rozprowadzić zarówno na ruszcie, jak i na żywności, aby uniknąć przywierania potraw, szczególnie w przypadku warzyw i drobiu.

W przypadku korzystania z obu rusztów należy wybrać kategorie potraw, które mają tę samą funkcję gotowania (grill lub grill turbo).

FUNKCJE	 Grill	 Turbo grill
AKCESORIA	 AKCESORIA DO GRILLOWANIA	 Blacha na ściekający tłuszcz / Blacha do pieczenia napełniona 200 ml wody

CZYSZCZENIE I KONSERWACJA

Przed przystąpieniem do jakichkolwiek czynności serwisowych lub czyszczenia upewnić się, że piekarnik ostygł.

Nie stosować urządzeń czyszczących parą.

Nie stosować wełny szklanej, szorstkich gąbek lub ściernych/żrących środków do czyszczenia, ponieważ mogą one uszkodzić powierzchnie urządzenia. Używać rękawic ochronnych.

Przed przystąpieniem do jakichkolwiek czynności serwisowych upewnić się, że piekarnik został odłączony od zasilania.

POWIERZCHNIE ZEWNĘTRZNE

Powierzchnie należy czyścić wilgotną ściereczką z mikrofibry. Jeśli są silnie zabrudzone, dodać kilka kropel detergentu o neutralnym pH. Wytrzeć do sucha ściereczką. Nie stosować żrących ani ściernych detergentów. Jeśli tego rodzaju substancje zostały przypadkowo rozprowadzone po powierzchni urządzenia, należy natychmiast je usunąć za pomocą wilgotnej ściereczki z mikrofibry.

POWIERZCHNIE WEWNĘTRZNE

- Po każdym użyciu należy poczekać, aż piekarnik ostygnie i wyczyścić go (najlepiej gdy wciąż jest ciepły), usuwając z niego wszystkie osady i zabrudzenia powstałe z resztek potraw. Aby usunąć wszelkie skropliny, które powstały w wyniku pieczenia potraw z dużą zawartością wody, należy pozostawić piekarnik do całkowitego ostygnięcia, a następnie wytrzeć go szmatką lub gąbką.
- jeśli występują uporczywe zabrudzenia we

wnętrzu piekarnika, zalecamy przeprowadzenie cyklu automatycznego czyszczenia dla uzyskania optymalnych rezultatów czyszczenia. Unikać uruchamiania czyszczenia w cyklu pirolizy, jeśli występują pozostałości kamienia. Przed uruchomieniem wykonać czyszczenie z osadu kamiennego, jak opisano powyżej.

- Aby ułatwić czyszczenie szyby, można w prosty sposób zdjąć drzwiczki, a następnie założyć je ponownie.
- Wyczyścić szybę drzwiczek odpowiednim płynem do mycia.

AKCESORIA

Po każdym użyciu zanurzyć akcesoria w wodzie z dodatkiem płynu do mycia naczyń. Jeśli akcesoria są jeszcze gorące, do przenoszenia założyć rękawice kuchenne. Resztki żywności można usunąć za pomocą szczotki do mycia naczyń lub gąbki.

ZDEJMOWANIE I ZAKŁADANIE DRZWICZEK

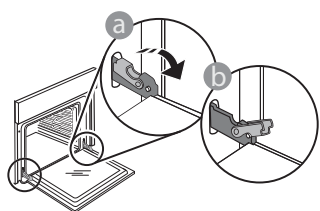

1. Aby zdjąć drzwiczki, należy je całkowicie otworzyć i odblokować, opuszczając zaczepy.

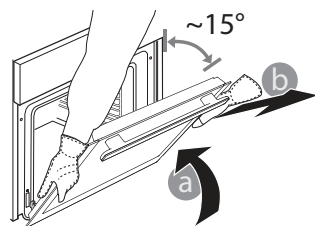

2. Przymknąć drzwiczki, tak dokładnie, jak to możliwe. Mocno przytrzymać drzwiczki obiema rękami – nie trzymać ich za uchwyt. Można teraz w prosty sposób zdjąć drzwiczki, dociskając je przez cały czas i jednocześnie wyciągając do

góry, aż wysuną się z miejsc zamocowania. Odłożyć drzwiczki na miękkie podłoże.

3. Założyć drzwiczki, przysuwając je w stronę piekarnika i wyrównując haki zawiasów z miejscami ich zamocowania oraz blokując górną część na swoim miejscu.

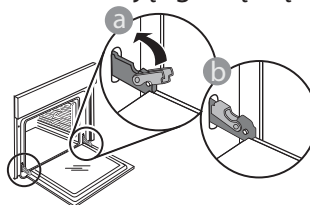

4. Opuścić drzwiczki, a następnie całkowicie je otworzyć. Opuścić zaczepy do ich pierwotnego położenia: Upewnić się, czy zostały opuszczone do końca.

Delikatnie nacisnąć, aby sprawdzić, czy położenie zaczepów jest prawidłowe.

5. Spróbować zamknąć drzwiczki i sprawdzić, czy ich położenie jest wyrównane z panelem sterowania. Jeśli nie, powtórzyć wyżej opisane czynności: Drzwiczki mogą ulec zniszczeniu, jeśli nie działają prawidłowo.

WYMIANA ŻARÓWKI

- Odłączyć piekarnik od zasilania.
- Odkręcić osłonę od lampki, wymienić żarówkę i przykręcić osłonę z powrotem do lampki.
- Ponownie podłączyć urządzenie do zasilania.

Uwaga: Używać żarówek halogenowych 25 W/230 V typu G9, T300 °C. Żarówka stosowana w tym piekarniku jest przeznaczona do urządzeń domowych i nie nadaje się do ogólnego oświetlenia pomieszczeń w gospodarstwie domowym (dyrektywa WE 244/2009).

Żarówki można kupić w autoryzowanym serwisie. - Nie dotykać żarówek gołymi rękami - ślady palców pozostawione na

powierzchni mogą doprowadzić do uszkodzenia żarówek. Nie używać piekarnika, dopóki osłona lampy nie zostanie ponownie zamontowana.

CZYSZCZENIE SZYB W DRZWICZKACH

1. Po zdjęciu drzwiczek i umieszczeniu ich na miękkiej powierzchni, uchwytami skierowanymi ku dołowi, należy równocześnie nacisnąć dwa zaciski zabezpieczające i zdjąć górną część drzwiczek, wyciągając ją ku sobie.

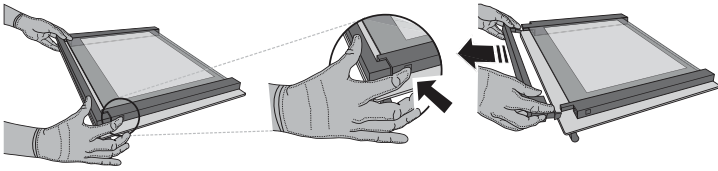

2. Unieść i mocno chwycić obiema rękami wewnętrzną szybę, wyjąć ją i przed przystąpieniem do czyszczenia umieścić na miękkiej powierzchni.

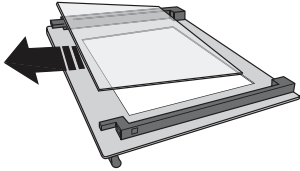

3. Zamontować środkowy panel (oznaczony „1R”) przed przystąpieniem do montażu panelu wewnętrznego: Aby właściwie umieścić szyby, należy upewnić się, że znak „R” jest widoczny w lewym rogu. W pierwszej kolejności należy umieścić dłuższą część szyby oznaczoną literą „R”

w odpowiednich uchwytach, a następnie obniżyć ją do właściwej pozycji. Powtórzyć tę procedurę dla obu szyb.

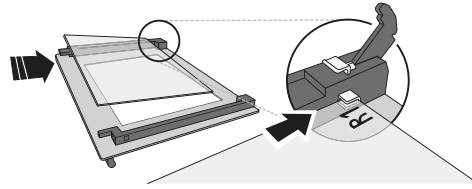

4. Zamontować ponownie górną krawędź: Charakterystyczne kliknięcie sygnalizuje prawidłową pozycję. Przed ponownym założeniem drzwiczek należy upewnić się, że uszczelka nie zostanie uszkodzona.

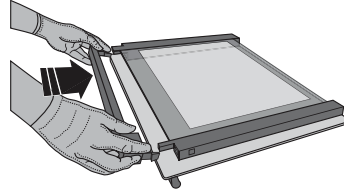

ROZWIĄZYWANIE PROBLEMÓW

PROBLEM	MOŻLIWA PRZYCZYNA	ROZWIĄZANIE
Piekarnik nie działa.	Awaria zasilania. Urządzenie odłączone od zasilania.	Sprawdzić, czy działa zasilanie i czy urządzenie jest prawidłowo podłączone do sieci. Wyłączyć piekarnik i włączyć go ponownie, aby sprawdzić, czy usterka nie ustąpiła.
Wyświetlacz pokazuje literę „F”, po której następuje liczba lub litera.	Awaria piekarnika.	Skontaktować się z najbliższym Biurem Obsługi Klienta i podać numer następujący po literze „F”.
Na wyświetlaczu pojawia się komunikat "Hot" [Gorący], a wybrana funkcja nie chce się uruchomić.	Zbyt wysoka temperatura.	Przed aktywacją funkcji poczekać, aż piekarnik ostygnie. Wybrać inną funkcję.

Zasady, standardową dokumentację i dodatkowe informacje o produkcie można znaleźć poprzez:

- Korzystanie z kodu QR w urządzeniu
- Odwiedzając naszą stronę docs.whirlpool.eu
- Ewentualnie można, **skontaktować się naszą obsługą posprzedażową** (patrz numer telefonu w książeczce gwarancyjnej). W przypadku kontaktu z naszą obsługą posprzedażową, prosimy podać kody z tabliczki znamionowej produktu.

®/TM/© 2025 Whirlpool. Wyprodukowano na licencji.

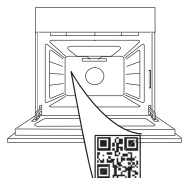

Whirlpool



400020028440

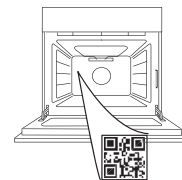

VĂ MULȚUMIM CĂ AȚI ACHIZIȚIONAT UN PRODUS WHIRLPOOL

Pentru a beneficia de servicii complete de asistență, vă rugăm să vă înregistrați produsul pe www.register10.eu

SCANAȚI CODUL QR DE PE APARATUL DUMNEAVOASTRĂ PENTRU A OBȚINE MAI MULTE INFORMAȚII

Înainte de a utiliza aparatul, citiți cu atenție instrucțiunile privind siguranța.

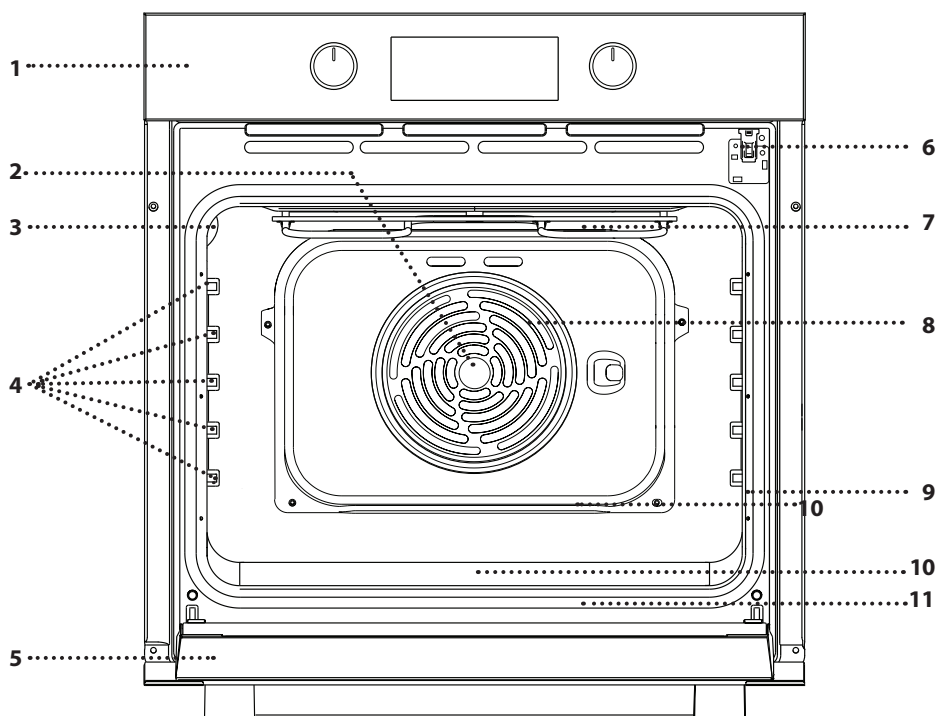
DESCRIEREA PRODUSULUI



1. Panou de comandă
2. Ventilator
3. Bec
4. Ghidaje pentru grătar (nivelul este indicat pe peretele compartimentului pentru preparare)
5. Ușă
6. Încuietoare ușă (blochează ușa în timpul procesului de curățare automată și după acesta)* Disponibil numai pe anumite modele
7. Rezistență superioară/grill
8. Rezistență circulară (nu este vizibilă)
9. Plăcuță cu date de identificare (a nu se demonta)
10. Locaș pentru apă potabilă
11. Rezistență inferioară (nu este vizibilă)

DESCRIEREA PANOULUI DE COMANDĂ

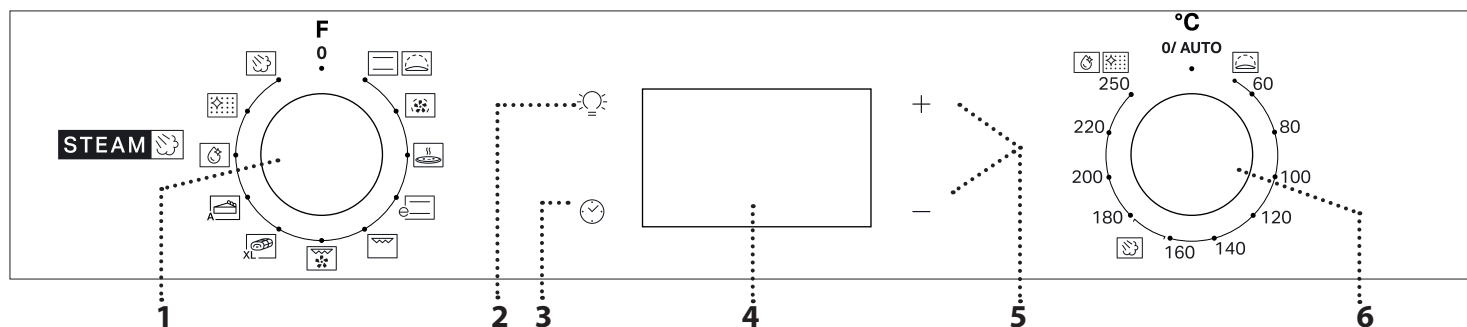

1. BUTONUL DE SELECTARE

Pentru pornirea cuptorului prin selectarea unei funcții. Rotiți în poziția 0 pentru a opri cuptorul.

2. LUMINĂ

Cu cuptorul pornit, apăsați  pentru a aprinde sau stinge becul din interiorul cuptorului.

3. SETAREA OREI

Pentru accesarea setărilor duratei de preparare, pornirii temporizate și a temporizatorului.

Pentru afișarea orei când cuptorul este oprit.

4. AFIȘAJ

5. BUTOANE DE REGLARE

Pentru modificarea setărilor duratei de preparare.

6. BUTONUL TERMOSTATULUI

Rotiți pentru a selecta temperatura dorită la activarea funcțiilor manuale.

Vă rugăm să rețineți următoarele: Tipul de selector poate varia în funcție de model. Dacă selectoarele trebuie apăsați pentru a fi activate, apăsați pe centrul selectorului pentru a-l elibera din locaș.

ACCESORII

GRĂTAR METALIC

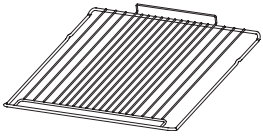

Utilizare pentru prepararea alimentelor sau ca suport pentru tigăi, forme pentru prăjituri și alte articole ale accesoriilor pentru gătit adecvate pentru cuptor.

ACCESORIU PENTRU PRĂJIRE



Accesoriul pentru prăjire constă din două coșuri tip grătar, concepute pentru prăjirea în cuptor. Acestea permit optimizarea procesului de preparare, datorită flexibilității lor mari și posibilității de întoarcere rapidă a alimentelor. De asemenea, este furnizat și un mâner dedicat, care permite manevrarea și întoarcerea cu ușurință a coșurilor tip grătar. Accesoriul poate fi curățat în mașina de spălat vase.

TAVĂ DE COLECTARE A PICĂTURILOR*

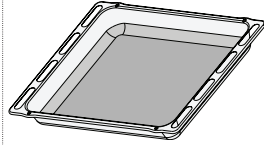

Pentru utilizare ca tavă de cuptor pentru a prepara carne, pește, legume, focaccia etc. sau poziționarea sub grătarul metalic pentru a colecta zeama rezultată în urma preparării.

TAVĂ DE COPT*

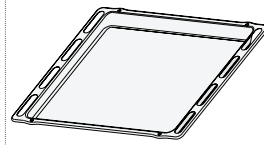

Utilizare pentru coacerea pâinii și produselor de patiserie, dar și pentru fripturi, pește în papiotă etc.

GHIDAJE CULISANTE *

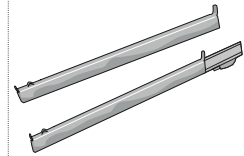

Pentru a facilita introducerea sau scoaterea accesoriilor.

* Disponibil numai la anumite modele
Numărul și tipul de accesorii poate varia în funcție de modelul achiziționat.
Alte accesorii pot fi achiziționate separat de la serviciul de asistență tehnică post-vânzare.

INTRODUCEREA GRĂTARULUI METALIC ȘI A ALTOR ACCESORII

Introduceți grătarul metalic pe nivelul dorit, menținându-l ușor orientat în sus, orientând în jos mai întâi partea din spate care este ridicată (orientată în sus).

Apoi culisați-l pe orizontală de-a lungul șinelor, cât mai în spate posibil.

Alte accesorii, cum ar fi tava de copt, trebuie introduse pe orizontală, lăsându-le să culiseze pe ghidaje.

GRĂTARE CULISANTE ȘI GHIDAJE PENTRU GRĂTAR

Înainte de a utiliza cuptorul, îndepărtați banda de protecție a acestuia [a], apoi îndepărtați folia de protecție [b] de pe ghidajele culisante.

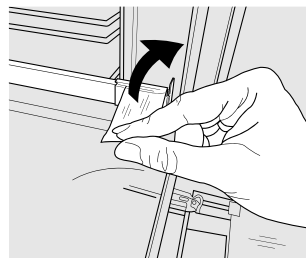

[a]

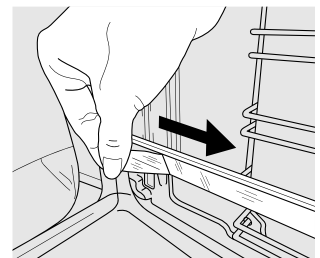

[b]

DEMONTAREA GHIDAJELOR CULISANTE [c]

Trageți de partea inferioară a ghidajului culisant pentru a decupla cârligele inferioare (1) și trageți ghidajele culisante în sus, scoțându-le din cârligele superioare (2).

REMONTAREA GHIDAJELOR CULISANTE [d]

Prindeți cârligele superioare pe ghidajele pentru grătar (1), apoi apăsați partea inferioară a ghidajelor culisante pe ghidajele pentru grătar, până când cârligele inferioare se cuplează sonor (2).

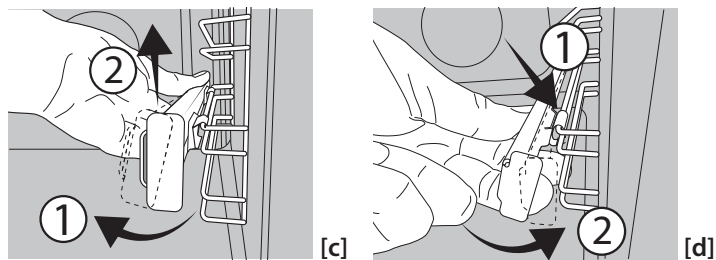

DEMONTAREA ȘI REMONTAREA GHIDAJELOR PENTRU GRĂȚAR

1. Pentru a scoate ghidajele pentru grătar, apucați ferm de partea exterioară a ghidajului și trageți-l spre dumneavoastră pentru a scoate suportul și cei doi pini interiori din locaș.
2. Pentru a re poziționa ghidajele pentru grătar, poziționați-le în apropierea cavității și introduceți mai întâi cei doi pini în locașurile aferente. Apoi, poziționați partea exterioară lângă locașul său, introduceți suportul și apăsați ferm spre peretele cavității pentru a vă asigura că ghidajul pentru grătar este fixat corespunzător.

UTILIZAREA ACCESORIULUI PENTRU PRĂJIRE

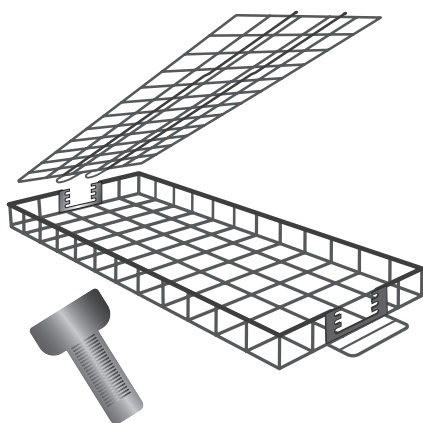

Accesoriusul pentru prăjire este compatibil cu funcțiile Grill și Turbogrill; de asemenea, cu acesta puteți prepara optim o varietate mare de alimente.

Pentru rezultate optime, consultați tabelul cu informații privind prepararea.

Așezați alimentele într-un singur strat în fiecare coș tip grătar.

Așezați capacul pe partea din spate a coșului, la înălțimea corespunzătoare (în funcție de grosimea alimentelor), iar apoi reglați-l în partea din față.

Pentru a menține stabilitatea alimentelor în timp ce întoarceți coșurile tip grătar, rețineți că alimentele s-ar putea micșora în timpul preparării.

Introduceți cadrul special în cuptor (pe nivelul 4), iar apoi așezați coșurile tip grătar pe cadru.

Pentru a evita generarea de fum și pentru a colecta picăturile de grăsime care se scurg, luați o tavă de copt, turnați 200 ml de apă în aceasta, iar apoi introduceți-o în cuptor (pe nivelul 1).



La jumătatea duratei de preparare, întoarceți coșurile tip grătar folosind mânerul furnizat.

Verificați alimentele cu puțin timp înainte de încheierea procesului de preparare.



Dacă este necesar, puteți întoarce din nou alimentele, de câte ori este necesar, până când se obține gradul de coacere și rumenire dorit.

PRIMA UTILIZARE

1. SETAREA OREI

Va trebui să setați ora atunci când porniți aparatul pentru prima dată: Apăsați pe  până când pictograma  și cele două cifre aferente orei + sau — și ceasului  încep să clipească pe afișaj.



Utilizați + sau — pentru a seta ora și apăsați pe  pentru a confirma. Cele două cifre aferente minutelor vor începe să clipească. Utilizați + sau — pentru a seta minutele și apăsați  pentru a confirma.

Vă rugăm să rețineți următoarele: Când pictograma  clipește, de exemplu, după întreruperi îndelungate ale alimentării electrice, va fi necesar să resetați ora.

2. SETAȚI CONSUMUL DE ENERGIE

În mod implicit, cuptorul este programat să funcționeze la o putere mai mare de 3 kW (Hi - Nivel ridicat). Pentru a utiliza cuptorul la o putere care este compatibilă cu o rețea de alimentare cu energie a locuinței mai mică de 2,9 kW (Lo -

FUNCȚII



CONVENȚIONAL

Pentru a prepara orice fel de alimente, pe un singur nivel.



DOSPIRE

Pentru a ajuta la dospirea eficientă a aluaturilor dulci sau picante. Rotiți butonul termostatului la pictograma aferentă pentru activarea acestei funcții.



AER FORȚAT

Pentru prepararea diferitor alimente care necesită aceeași temperatură de preparare, pe mai multe niveluri (maximum trei) în același timp. Această funcție poate fi folosită pentru a prepara diverse alimente fără ca mirosurile să treacă de la un aliment la altul.



PIZZA

Pentru a prepara diferite tipuri și dimensiuni de pizza și pâine. Este recomandat să interschimbați poziția tăvilor de copt la jumătatea duratei de preparare.



ECO AER FORȚAT *

Pentru prepararea fripturilor simple și a fripturilor umplute, pe un singur nivel. Alimentele nu se usucă excesiv datorită circulației delicate și intermitente a aerului. Atunci când se utilizează funcția ECO, lumina va rămâne stinsă pe parcursul procesului de preparare, dar poate fi aprinsă din nou prin apăsarea pe .

*Funcția utilizată ca referință pentru declarația de eficiență energetică în conformitate cu Regulamentul (UE) nr. 65/2014



GRILL

Pentru prepararea la grill a fripturilor, frigăruilor și cărnaților, pentru gratinarea legumelor sau prăjirea feliilor de pâine.

Atunci când frigeți carne, vă recomandăm să utilizați o tavă de colectare a grăsimii scurse pentru a colecta zeama rezultată în urma preparării: Poziționați tava pe oricare dintre nivelurile de sub grătarul metalic și adăugați 200 ml de apă potabilă.

Redus), va trebui să modificați setările. Pentru a accesa meniul de modificare, rotiți butonul de selectare în poziția , apoi rotiți-l înapoi în poziția 0.

Apăsați și mențineți apăsată + și — timp de cinci secunde imediat după aceasta. Utilizați + sau — pentru a modifica setarea, apoi apăsați și mențineți apăsat  timp de cel puțin două secunde, pentru a confirma.

3. ÎNCĂLZIȚI CUPTORUL

Un cuptor nou poate emana mirosuri rămase din timpul procesului de fabricație: Acest lucru este absolut normal.

Prin urmare, înainte de a începe să preparați alimentele, vă recomandăm să încălziți cuptorul gol pentru a îndepărta posibilele mirosuri neplăcute.

Îndepărtați elementele de protecție din carton sau foliile transparente ale cuptorului și scoateți accesoriile din interiorul acestuia.

Încălziți cuptorul la 250 °C timp de aproximativ o oră. Cuptorul trebuie să fie gol în acest interval de timp.

Vă rugăm să rețineți următoarele: Se recomandă să aerisiți încăperea după utilizarea aparatului pentru prima dată.



TURBO GRILL

Pentru a frige bucăți mari de carne (pulpe, friptură de vită, pui). Vă recomandăm să utilizați o tavă de colectare a grăsimii scurse pentru a colecta zeama rezultată în urma preparării: Poziționați tava pe oricare dintre nivelurile de sub grătarul metalic și adăugați 200 ml de apă potabilă.



GĂTIT MAXI

Pentru prepararea bucăților mari de carne (peste 2,5 kg). Vă recomandăm să întoarceți carnea în timpul preparării pentru a vă asigura că se rumenește uniform pe ambele părți. De asemenea, vă recomandăm să stropiți carnea pentru a nu se usca excesiv.



BOTTOM HEATING (REZISTENȚA INFERIOARĂ)

Utilă pentru rumenirea părții inferioare a preparatelor. Funcția este recomandată și pentru preparare lentă, pentru finalizarea preparării alimentelor cu o consistență foarte lichidă sau a sosurilor și sucurilor proprii concentrate.



BREAD AUTO (FUNCȚIE AUTOMATĂ PENTRU PÂINE)

Această funcție selectează automat temperatura ideală și durata de coacere corespunzătoare a pâinii. Pentru a activa funcția, puneți alimentele în cuptor, rotiți butonul termostatului în poziția de pornire și butonul funcției pe pictograma . Pentru cele mai bune rezultate, se recomandă utilizarea nivelului de gătit 2 sau 3.



PASTRY AUTO (FUNCȚIE AUTOMATĂ PENTRU PRODUSE DE PATISERIE)

Această funcție selectează automat temperatura ideală și durata de coacere corespunzătoare a pâinii. Pentru a activa funcția, puneți alimentele în cuptor, rotiți butonul termostatului în poziția de pornire și butonul funcției pe pictograma . Pentru cele mai bune rezultate, se recomandă utilizarea nivelului de gătit 2 sau 3.



SMART CLEAN

Acțiunea aburului eliberat pe parcursul acestui

ciclu special de curățare la temperatură scăzută permite eliminarea cu ușurință a reziduurilor de murdărie și a resturilor de alimente. Turnați 100-120 ml de apă potabilă în partea inferioară a cuptorului, apoi rotiți butonul de selectare și butonul termostatului la pictograma . Se recomandă utilizarea funcției timp de 35 de minute. Activați funcția atunci când cuptorul este rece, iar după încheierea ciclului, lăsați-l să se răcească timp de 15 minute. Poziția pictogramei nu corespunde cu temperatura atinsă în timpul ciclului de curățare.



CURĂȚARE AUTOMATĂ - PYRO

Pentru eliminarea depunerilor care apar în timpul preparării folosind un ciclu la o temperatură foarte ridicată (peste 400 °C). Pentru eliminarea depunerilor care apar în timpul preparării prin intermediul unui ciclu de

curățare la temperatură înaltă. Pentru a activa această funcție, deplasați butonul termostatului la . Poziția pictogramei nu corespunde cu temperatura reală atinsă în timpul ciclului de curățare.



ABUR

Cu funcția Abur puteți obține rezultate excelente; aceasta datorită eliberării de abur în timpul ciclului de preparare. Această funcție gestionează automat temperatura ideală pentru prepararea unei game largi de rețete; duratele de preparare a felurilor de mâncare principale sunt indicate în tabelul cu informații corespunzătoare privind prepararea. Activați întotdeauna funcția Preparare la aburi când cuptorul este rece, apoi turnați 200 ml de apă potabilă în partea inferioară a cavității. Pentru a activa funcția Abur, butonul termostatului trebuie să fie rotit în dreptul pictogramei .

UTILIZAREA ZILNICĂ

1. SELECTAȚI O FUNCȚIE

Pentru a selecta o funcție, rotiți *butonul de selectare* către simbolul aferent funcției dorite: Afișajul se va ilumina și va fi emis un semnal sonor.



2. ACTIVAREA UNEI FUNCȚII

MANUAL

Pentru a porni o funcție pe care ați selectat-o, rotiți *butonul termostatului* pentru a seta temperatura dorită.

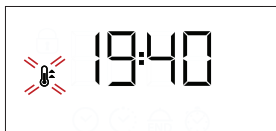

Vă rugăm să rețineți următoarele: În timpul procesului de preparare, puteți modifica funcția rotind *butonul de selectare* sau puteți regla temperatura rotind *butonul termostatului*. Funcția nu va porni dacă *butonul termostatului* va fi în poziția **O**, puteți seta durata de preparare, ora de finalizare a preparării (numai dacă ați setat o durată de preparare) și un temporizator.

DOSPIRE

Pentru a porni funcția „Dospire”, rotiți *butonul termostatului* spre simbolul corespunzător; în cazul în care cuptorul este setat la altă temperatură, funcția nu va porni.

Vă rugăm să rețineți următoarele: Puteți seta durata de preparare, ora de finalizare a procesului de preparare (numai dacă setați o durată de preparare) și un temporizator.

ABUR

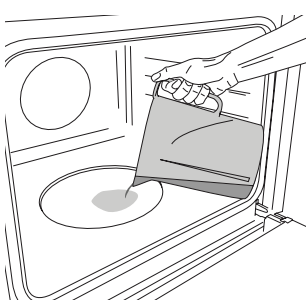

Pentru a porni funcția Preparare la aburi, turnați 200 ml de apă potabilă în partea inferioară a cuptorului.

Selectați funcția rotind butonul de selectare în sens orar la pictograma aferentă, și butonul termostatului în orice poziție între 160 și 180 °C (conform

recomandării pictogramei). Funcția va porni și pe afișaj va apărea ora actuală. Nu este necesară preîncălzirea. Pentru a finaliza prepararea, rotiți butonul de selectare pe „O”. În timpul preparării cu aburi, nu deschideți ușa și nu completați niciodată cu apă.

Vă rugăm să rețineți următoarele: Deschiderea ușii și completarea cu apă în timpul preparării pot avea un efect negativ asupra rezultatului de preparare final.

3. PREÎNCĂLZIRE

Odată ce funcția pornește, activarea etapei de preîncălzire este anunțată prin emiterea unui semnal sonor și clipirea pictogramei pe afișaj.

La finalul acestei etape, atingerea temperaturii setate în interiorul cuptorului este anunțată prin emiterea unui semnal sonor și prezentarea fixă a pictogramei pe afișaj: În acest moment, introduceți alimentele și începeți procesul de preparare.

Vă rugăm să rețineți următoarele: Introducerea alimentelor în cuptor înainte de finalizarea preîncălzirii poate avea un efect negativ asupra rezultatului de preparare final.

4. PROGRAMAREA PREPARĂRII

Va trebui să selectați o funcție înainte de a putea să porniți programarea preparării.

DURATA

apăsați în mod repetat pe până când pictograma și cifrele „00:00” încep să clipească pe afișaj.





Utilizați **+** sau **-** pentru a seta durata de preparare dorită, apoi apăsați pe pentru a confirma.

Activați funcția rotind *butonul termostatului* la temperatura dorită: se va emite un semnal sonor, iar pe afișaj va fi indicată finalizarea procesului de preparare.

Vă rugăm să rețineți următoarele: Pentru a anula durata de preparare setată, apăsați în mod repetat pe până când pictograma începe să clipească pe afișaj, apoi utilizați **-** pentru a reseta durata de preparare la „00:00”. Durata de preparare cuprinde o etapă de preîncălzire.

PROGRAMAREA OREI DE FINALIZARE A PREPARĂRII/ PORNIRII TEMPORIZATE

După setarea unei durate de preparare, pornirea funcției poate fi temporizată prin programarea orei de finalizare a preparării: Apăsăți pe  până când pictograma  și ora curentă încep să clipească pe afișaj.



Utilizați **+** sau **-** pentru a seta ora dorită pentru finalizarea duratei de preparare și apăsați pe  pentru a confirma.

Activați funcția rotind *butonul termostatului* la temperatura dorită: funcția va rămâne întreruptă până la pornirea automată după o perioadă de timp care a fost calculată astfel încât prepararea să fie finalizată la ora setată.

Vă rugăm să rețineți următoarele: Pentru a anula setarea, opriți cuptorul rotind *butonul de selectare* în poziția „0”.

Întârzierea de pornire a funcționalității nu este disponibilă pentru funcțiile Grill și Turbo Grill.

FINALIZAREA PREPARĂRII

Se va emite un semnal sonor, iar pe afișaj va fi indicată finalizarea funcției.





Rotiți *butonul de selectare* pentru a selecta o funcție diferită sau **0** pentru a opri cuptorul.

Vă rugăm să rețineți următoarele: Dacă temporizatorul este activ, afișajul va prezenta mesajul „END” alternativ cu durata de timp rămasă.



5. SETAREA TEMPORIZATORULUI

Această opțiune nu întrerupe sau programează prepararea, dar vă permite să utilizați afișajul pe post de temporizator atât în timp ce o funcție este activă, cât și atunci când cuptorul este oprit.

Apăsăți în mod repetat  până când pictograma  și „00:00” încep să clipească pe afișaj.



Utilizați **+** sau **-** pentru a seta ora dorită și apăsați pe  pentru a confirma. Se va emite un semnal sonor odată ce temporizatorul a finalizat număratoarea inversă a duratei de timp selectate.

Note: Pentru a anula temporizatorul, apăsați în mod repetat pe  până când pictograma  începe să clipească, apoi utilizați **-** pentru a reseta ora la „00:00”.

6. FUNCȚIE DE CURĂȚARE AUTOMATĂ – PYRO

Scoateți din cuptor toate accesoriile, inclusiv ghidajele pentru grătar, înainte de a activa funcția. În cazul în care cuptorul este montat sub o plită, asigurați-vă că toate arzătoarele cu gaz sau zonele de gătit electrice sunt oprite în timpul derulării ciclului de autocurățare. Pentru a obține rezultate optime de curățare, eliminați depunerile de dimensiuni mai mari cu un burete umed, înainte de a utiliza funcția Pyro. Evitați activarea ciclului de curățare Pyro în prezența reziduurilor de calcar. Vă recomandăm să folosiți funcția Pyro numai dacă aparatul este foarte murdar sau dacă emană mirosuri neplăcute în timpul preparării. Pentru a activa funcția de curățare automată, rotiți butonul de selectare și butonul termostatului în dreptul pictogramei . Funcția va fi activată automat, ușa va fi blocată și becul din interiorul cuptorului se va stinge: Pe afișaj este prezentată durata de timp rămasă până la finalizarea programului, alternativ cu „Pyro”. Odată cu finalizarea ciclului, ușa rămâne blocată până când temperatura din interiorul cuptorului revine la o valoare de siguranță. Aerisiți încăperea în timpul și la finalizarea derulării ciclului Pyro.

NOTE

- Nu acoperiți interiorul cuptorului cu folie de aluminiu.
- Nu târați niciodată oale sau tăvi pe partea inferioară a cuptorului, deoarece stratul de email ar putea suferi deteriorări.
- Nu puneți greutatea mari pe ușa și nu vă țineți de ușa.

TABEL CU INFORMAȚII PRIVIND PREPARAREA

REȚETĂ	FUNCȚIE	PREÎNCĂLZIRE	TEMPERATURĂ (°C)	DURATĂ (Min)	NIVEL ȘI ACCESORII
Leavened cakes (Prăjituri cu aluat dospit)		Da	160-180	30 - 90	2/3
		Da	160-180	30 - 90	4 1
Prăjitură umplută (prăjitură cu brânză, ștrudel, plăcintă cu fructe)		Da	160 - 200	35 - 90	2
		Da	160 - 200	40 - 90	4 2
Biscuiți / mini tarte		Da	160-180	20 - 45	3
		Da	150-170	20 - 45	4 2
		Da	150-170	20 - 45	5 3 1
Choux à la crème		Da	180 - 210	30 - 40	3
		Da	180 - 200	35 - 45	4 2
		Da	180 - 200	35 - 45	5 3 1
Bezele		Da	90	150 - 200	3
		Da	90	140 - 200	4 2
		Da	90	140 - 200	5 3 1
Pizza/Focaccia		Da	190 - 250	15 - 50	1/2
		Da	190 - 250	20 - 50	4 2
Pâine		—	—	60	2
Pizza congelată		Da	250	10 - 20	3
		Da	230-250	10 - 25	3 2
Plăcinte (plăcintă cu legume, quiche)		Da	180 - 200	40 - 55	3
		Da	180 - 200	45 - 60	4 2
		Da	180 - 200	45 - 60	5 3 1
Vols-au-vents/pateuri din aluat de foietaj		Da	190 - 200	20 - 30	3
		Da	180 - 190	20 - 40	4 2
		Da	180 - 190	20 - 40	5 3 1
Lasagna/paste la cuptor/ cannelloni/budinci		Da	190 - 200	45 - 65	2
Miel/vițel/ vită/porc 1 kg		Da	190 - 200	80 - 110	3
Friptură de porc cu șorici 2 kg		Da	180 - 190	110 - 150	2
Pui/iepure/rață 1 kg		Da	200 - 230	50 - 100	2
Curcan/gâscă 3 kg		—	190 - 200	100 - 160	2
Legume umplute (roșii, courgettes (dovlecei), aubergines (vinete))		Da	180 - 200	50 - 70	2
Pâine prăjită		—	250	2 - 6	5

FUNCȚII							
	Convențional	Aer forțat	Pizza	Funcție automată pentru pâine	Grill	Turbo Grill	Eco aer forțat

ACCESORII						
	Grătar metalic	Vas de copt sau formă pentru prăjituri pe grătarul metalic	Tavă de copt/tavă de colectare a picăturilor sau vas de copt, pe grătarul metalic	Tavă de colectare a picăturilor/Tavă de copt	Tavă de colectare a picăturilor/Tavă de copt cu 200 ml de apă	

REȚETĂ	FUNCȚIE	PREÎNCĂLZIRE	TEMPERATURĂ (°C)	DURATĂ (Min)	NIVEL ȘI ACCESORII
Fileuri/medalioane de pește		—	230 - 250	20 - 30 *	4 3
Cârnați/frigărui/coaste/hamburgeri		—	250	15 - 30 *	5 4
Friptură de pui 1-1,3 kg		Da	200 - 220	55 - 70 **	2 1
Mușchi de vită, în sânge 1 kg		Da	200 - 210	35 - 50 **	3
Pulpă de miel/but		Da	200 - 210	60 - 90 **	3
Cartofi copti		Da	200 - 210	35 - 55**	3
Legume gratinate		—	200 - 210	25 - 55	3
Carne și cartofi		Da	190 - 200	45 - 100 ***	4 1
Pește și legume		Da	180	30 - 50 ***	4 1
Lasagna și carne		Da	200	50 - 100 ***	4 1
Masă completă: tartă cu fructe (nivelul 5)/lasagna (nivelul 3)/carne (nivelul 1)		Da	180 - 190	40 - 120 ***	5 3 1
Fripturi simple/fripturi umplute		—	170 - 180	100 - 150	3

*Întoarceți alimentele la jumătatea duratei de preparare

** Întoarceți alimentele după ce au trecut două treimi din durata de preparare (dacă este necesar).

*** Durata de timp estimată: Preparatele pot fi scoase din cuptor la intervale de timp diferite, în funcție de preferințele personale.



TABEL CU INFORMAȚII PRIVIND PREPARAREA CU FUNCȚIA PREPARARE LA ABURI





























































ALIMENTE	REȚETĂ	CANTITATE	DURATĂ (min)	ACCESORII	NIVEL	APĂ
 PÂINE	Pâini mici	80-100 g	30 - 45		2	 200 ml
	Chiflă sandwich în tavă de copt	300-500 g	40 - 60			
	Pâine	500 g-2 kg	50 - 100			
	Baghetă franceză	200-300 g	30 - 45			
 CARNE	Roast (Friptură)	1 kg	60 - 110			
	Coaste	500 g-1,5 kg	50 - 75			
	Pui	1-1,5 kg	55 - 80			
	Pui/curcan	3 kg	100 - 140			
 PEȘTE	Filet mignon	0,5-2 cm	15 - 25			
	Filet mignon	2-4 cm	20 - 35			
	Pește întreg	300 - 600 g	20 - 30			
	Pește întreg	600-1200 g	25 - 45			
 LEGUME	Cartofi preparați la aburi	0,5-1,5 kg	45 - 60			
	Ardei umpluți	1-2 kg	35 - 55			
	Broccoli preparați la aburi	0,3-1 kg	30 - 50			
	Dovlecei preparați la aburi	0,5-1,5 kg	30 - 50			
 PRODUSE DE PATISERIE	Fursecuri	o tavă	25 - 35			
	Brioșă	30-60 g	25 - 45			
	Pandișpan	500-700 g	30 - 50			
	Tart (Tartă)	o formă de copt	35 - 55			

Porniți funcția PREPARARE LA ABURI numai atunci când cuptorul este rece. Deschiderea ușii și completarea cu apă în timpul preparării pot avea un efect negativ asupra rezultatului de preparare final.

FUNCȚII						
	Convențional	Aer forțat	Pizza	Grill	Turbo Grill	Eco aer forțat

ACCESORII					
	Grătar metallic	Vas de copt sau formă pentru prăjituri pe grătarul metallic	Tavă de copt/tavă de colectare a picăturilor sau vas de copt, pe grătarul metallic	Tavă de colectare a picăturilor/Tavă de copt	Tavă de colectare a picăturilor/Tavă de copt cu 200 ml de apă

TABEL CU INFORMAȚII PRIVIND PREPARAREA CU ACCESORIUL PENTRU PRĂJIRE

CATEGORIA FOOF	REȚETĂ	CANTITATE pentru un singur grătar	FUNCȚIE	TEMPERATURĂ (°C)	TIMP DE PREÎNCĂLZIRE (MIN)	DURATA (MIN)	NIVEL ȘI ACCESORII	
Burger cu carne de vită	Hamburger	125 - 750 g d = 8-9 cm		250	0	25 - 30*	4 	1 
Cârnați, crenvurști și frigărui	Cârnați din carne de porc***	150 - 500 g		250	0	25 - 30*	4 	1 
	Cârnați din carne de pui***	150 - 500 g		250	0	20 - 25*	4 	1 
	Crenvurști din carne de carne de pui și porc	150 - 500 g		250	0	15 - 20*	4 	1 
	Frigărui cu carne de pui și porc	200 - 800 g		250	0	25 - 30*	4 	1 
Porc	Bacon	20 - 60 g		250	0**	10 - 12*	4 	1 
	Coaste	200 - 500 g		250	0	30 - 40*	4 	1 
	Spată	200 - 600 g		250	0	25 - 30*	4 	1 
	Cotlet	200 - 500 g		250	0	30 - 35*	4 	1 
Carne de pasăre	Felii de piept de pui și curcan	150 - 300 g		250	0	30 - 35*	4 	1 
	Pulpă de pui	200 - 500 g		250	0	30 - 35*	4 	1 
Pește	File de somon	200 - 400 g		250	0	20 - 25*	4 	1 
	Biban întreg	300 - 400 g		250	0	20 - 25*	4 	1 
	Plătică întreagă	300 - 400 g		250	0	20 - 25*	4 	1 
Legume	Ardei	100 - 300 g		250	0	20 - 25*	4 	1 
	Vânăță	100 - 200 g 1-2 cm		250	0	20 - 25*	4 	1 
	Dovlecei	50 - 200 g 1 - 1,5 cm		250	0	20 - 25*	4 	1 
	Ceapă	50 - 150 g 2-3 cm		250	0	20 - 25*	4 	1 
Pâine	Pâine prăjită	80 - 200 g 2-3 cm		250	0	10 - 15*	4 	1 
	Pâine prăjită	30 - 100 g		250	0	10 - 15*	4 	1 

*La jumătatea duratei de preparare, întoarceți coșurile tip grătar folosind mânerul furnizat.

**Pentru rezultate optime, introduceți șunca după ce ați preîncălzit cuptorul timp de 3 minute.

***Pentru rezultate optime, perforați cârnații înainte de a introduce accesoriul în cuptor.

Ungeți cu ulei atât grătarul, cât și alimentele, pentru a evita lipirea preparatelor, mai ales a legumelor și cărnii de pasăre.

Atunci când utilizați ambele suporturi, alegeți categorii de alimente pentru care se aplică aceeași funcție de gătit (Grill sau Grill Turbo).

FUNCȚII	 Grill	 Turbo grill
ACCESORII	 Accesoriu pentru prăjire	 Tavă de colectare a picăturilor/Tavă de copt cu 200 ml de apă

CURĂȚAREA ȘI ÎNTREȚINEREA

Asigurați-vă că s-a răcit cuptorul înainte de efectuarea oricăror activități de întreținere sau curățare.

Nu utilizați aparate de curățare cu aburi.

Nu utilizați bureți de sârmă, bureți abrazivi sau produse de curățare abrazive/corozive, deoarece acestea ar putea deteriora suprafața aparatului.

Purtați mănuși de protecție.

Cuptorul trebuie să fie deconectat de la rețeaua electrică înainte de a efectua orice fel de operație de întreținere.

SUPRAFEȚELE EXTERIOARE

Curățați suprafețele cu ajutorul unei lavete umede din microfibre. Dacă acestea sunt foarte murdare, adăugați câteva picături de detergent cu pH neutru. La final, ștergeți cu o lavetă uscată.

Nu folosiți detergenți corozivi sau abrazivi. Dacă un asemenea produs intră accidental în contact cu suprafețele aparatului, curățați-l imediat cu o lavetă din microfibre umedă.

SUPRAFEȚELE INTERIOARE

- După fiecare utilizare, lăsați cuptorul să se răcească și apoi curățați-l, de preferat cât încă este cald, pentru a îndepărta depunerile sau petele cauzate de resturile de alimente. Pentru a îndepărta condensul care s-a format în urma preparării alimentelor cu un conținut de apă ridicat, lăsați cuptorul să se răcească complet și apoi ștergeți-l folosind o lavetă sau un burete.

DEMONTAREA ȘI REMONTAREA UȘII

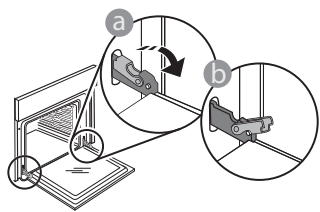

1. Pentru a demonta ușa, deschideți-o complet și coborâți dispozitivele de oprire până când se află în poziția de deblocare.

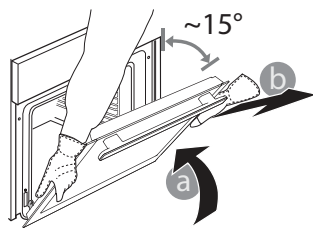

2. Închideți ușa cât de mult posibil. Apucați bine ușa cu ambele mâini – nu o țineți de mâner. Demontați pur și simplu ușa, continuând să o închideți și trăgând-o în sus în același timp, până când se eliberează din locaș. Lăsați ușa

deoparte, sprijinită pe o suprafață moale.

- În cazul în care există depuneri persistente pe suprafețele interioare, vă recomandăm să rulați funcția de curățare automată pentru a obține rezultate optime de curățare. Evitați activarea ciclului de curățare Pyrolitic în prezența reziduurilor de calcar. Înainte de activare, realizați curățarea calcarului conform descrierii de mai sus.
- Ușa poate fi demontată și remontată cu ușurință pentru a se facilita curățarea geamului din sticlă.
- Utilizați un detergent lichid adecvat pentru a curăța geamul ușii.

ACCESORII

După utilizare, puneți accesoriile la înmuiat în apă cu detergent lichid de spălare, manipulându-le cu mănuși pentru cuptor dacă sunt încă fierbinți. Resturile de mâncare pot fi îndepărtate cu o perie de curățare sau cu un burete.

3. Remontați ușa deplasând-o spre cuptor, aliniind cuplajele balamalelor cu locașurile și fixând partea superioară în locaș.

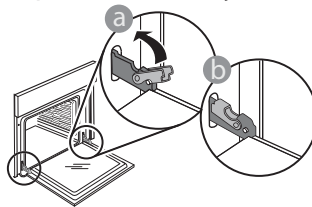

4. Coborâți ușa și apoi deschideți-o complet. Coborâți dispozitivele de oprire în poziția inițială: Asigurați-vă că le-ați coborât complet.

Aplicați o presiune ușoară pentru a verifica dacă dispozitivele de oprire se află în poziția corectă.

5. Încercați să închideți ușa și asigurați-vă că se aliniază cu panoul de comandă. În caz contrar, repetați pașii de mai sus: Ușa s-ar putea deteriora dacă nu funcționează corespunzător.

ÎNLOCUIREA BECULUI

- Deconectați cuptorul de la rețeaua de alimentare cu energie electrică.
- Desfiletați capacul becului, înlocuiți becul și înfiletați la loc capacul becului.
- Conectați din nou cuptorul la rețeaua de alimentare cu energie electrică.

Vă rugăm să rețineți următoarele: Utilizați becuri cu halogen de 25 W/230 V, de tip G9, T300 °C. Becul din interiorul produsului este proiectat special pentru aparate de uz casnic și nu este destinat iluminatului unei încăperi dintr-o locuință (Regulamentul CE nr. 244/2009).

Becurile sunt disponibile la serviciul nostru de asistență tehnică

post-vânzare. - Nu manevrați becurile cu mâinile neprotejate deoarece vârful degetelor dumneavoastră le-ar putea deteriora. Nu folosiți cuptorul până ce capacul becului nu a fost montat la loc.

CURĂȚAREA GEAMULUI UȘII

1. După demontarea ușii și sprijinirea acesteia, cu mânerul orientat în jos, pe o suprafață moale, apăsați simultan cele două cleme de fixare și demontați marginea superioară a ușii, trăgând-o spre dumneavoastră.

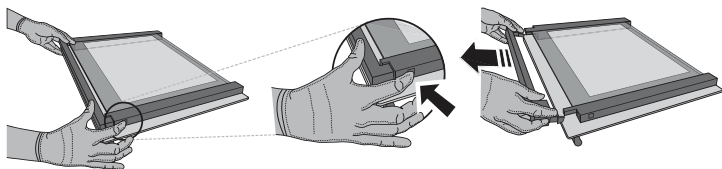

2. Ridicați și țineți ferm cu ambele mâini geamul interior, demontați-l și amplasați-l pe o suprafață moale înainte de a-l curăța.

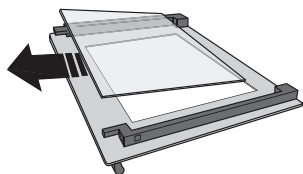

3. Montați la loc panoul intermediar (marcat cu „1R”) înainte de a remonta panoul interior: Pentru a poziționa corect panourile de sticlă, asigurați-vă că marcajul „R” poate fi observat în colțul din partea stângă. Mai întâi, introduceți latura lungă a geamului marcată cu litera „R” în locașurile

de susținere, apoi coborâți-o în poziție. Repetați această procedură pentru ambele panouri de sticlă.

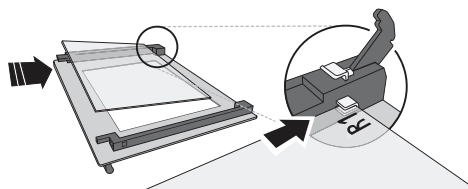

4. Montați la loc marginea superioară: Poziționarea corectă se realizează după ce se aude un clic. Asigurați-vă că garnitura este fixată sigur înainte de a remonta ușa.

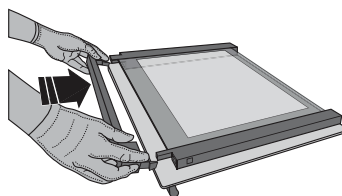

REMEDIEREA DEFECȚIUNILOR

PROBLEMĂ	CAUZĂ POSIBILĂ	SOLUȚIE
Cuptorul nu funcționează.	Pană de curent. Deconectare de la rețeaua electrică.	Asigurați-vă că nu este întrerupt curentul electric, iar cuptorul este conectat la rețeaua electrică. Opriti și reporniți cuptorul, pentru a verifica dacă defecțiunea persistă.
Pe afișaj apare litera „F” urmată de un număr sau o literă.	Defect cuptor.	Contactați cel mai apropiat centru de servicii de asistență tehnică post-vânzare pentru clienți și precizați numărul care este prezentat după litera „F”.
Pe afișaj apare mesajul „Hot”, iar funcția selectată nu pornește.	Temperatură prea ridicată.	Lăsați cuptorul să se răcească înainte de a activa funcția. Selectați o funcție diferită.

Politicile, documentația standard și informații suplimentare despre produs pot fi găsite prin:

- Utilizând codul QR de la aparat
- Vizitând site-ul nostru web docs.whirlpool.eu
- Ca alternativă, **contactați serviciul nostru de asistență tehnică post-vânzare** (Consultați numărul de telefon din certificatul de garanție). Când contactați serviciul nostru de asistență tehnică post-vânzare, precizați codurile specificate pe plăcuța cu date de identificare a produsului dumneavoastră.

®/TM/© 2025 Whirlpool. Produs sub licență.

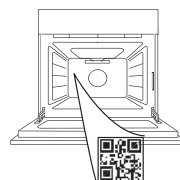

Whirlpool



400020028440



**HVALA ŠTO STE KUPILI PROIZVOD KOMPANIJE
WHIRLPOOL**

Kako biste dobili kompletniju podršku, registrujte svoj uređaj na adresi www.register10.eu

**SKENIRAJTE QR KÔD NA SVOM
UREĐAJU DA BISTE DOBILI VIŠE
INFORMACIJA**

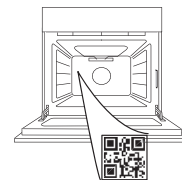

Pažljivo pročitajte bezbednosna uputstva pre upotrebe uređaja.

OPIS PROIZVODA

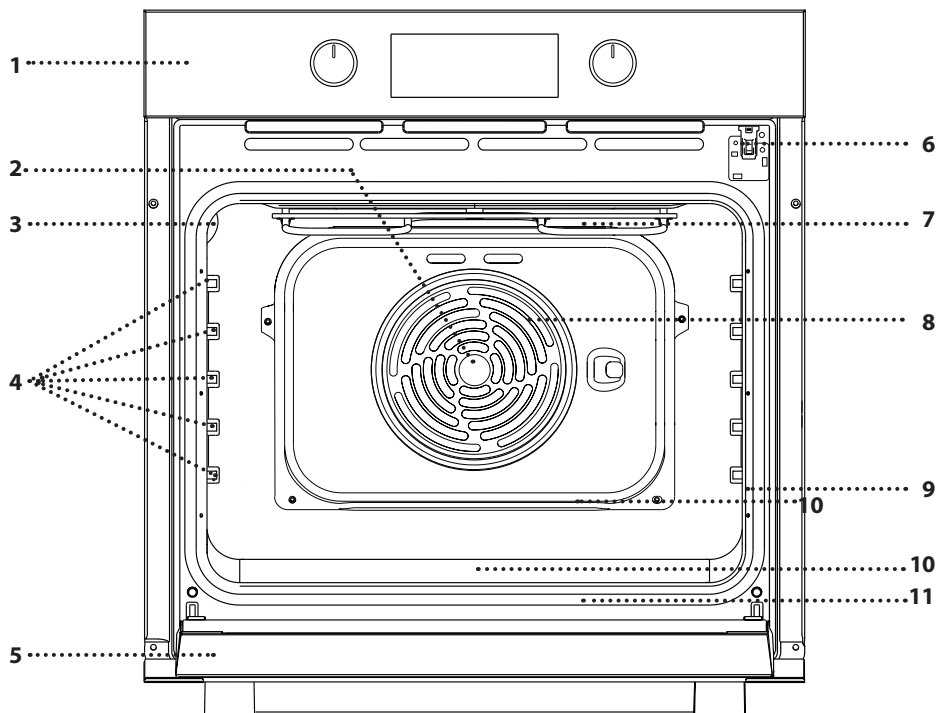

1. Kontrolna tabla
2. Ventilator
3. Lampica
4. Prečke (nivoi su prikazani na zidu unutrašnjeg dela pećnice)
5. Vrata
6. Zaključavanje vrata (zaključava vrata dok je automatsko čišćenje u toku i nakon njega)* Dostupno samo na određenim modelima
7. Gornji grejač / roštilj
8. Kružni grejač (nije vidljiv)
9. Pločica za identifikaciju (ne uklanjajte je)
10. Prorez za vodu za piće
11. Donji grejač (ne vidi se)

OPIS KONTROLNE TABLE

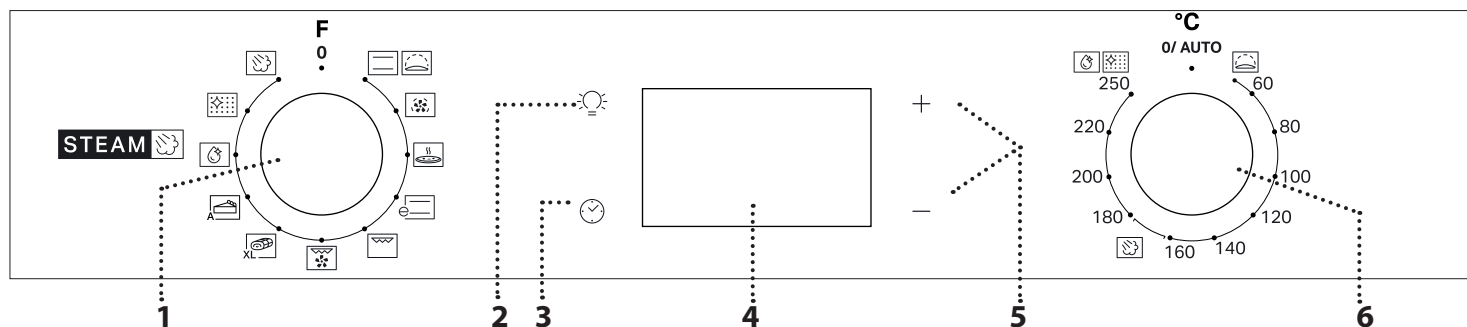

1. DUGME ZA ODABIR

Za uključivanje pećnice biranjem funkcije. Okrenite prekidač 0 na položaj kako biste isključili rernu.

2. OSVETLJENJE

Kada je pećnica uključena, pritisnite da biste uključili ili isključili svetlo odeljka pećnice.

3. PODEŠAVANJE VREMENA

Koristi se za podešavanje vremena trajanja pripreme jela, odlaganje starta i podešavanje tajmera.

Prikazuje vreme kada je pećnica ugašena.

4. DISPLEJ

5. TASTERI ZA PODEŠAVANJE

Koriste se za izmenu podešavanja vremena za pripremu jela.

6. DUGME TERMOSTATA

Uključite ga da biste izabrali željenu temperaturu pri ručnom biranju funkcija.

Obratite pažnju na sledeće: Tip dugmeta može da se razlikuje u zavisnosti od tipa modela. Ako se dugmad aktiviraju pritiskom, pritisnite središnji deo dugmeta da biste ga otpustili iz ležišta.

DODACI

ŽIČANA REŠETKA

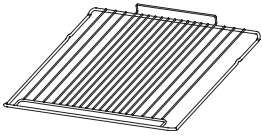

Koristi se za pripremu hrane ili kao držač za šerpe, kalupe za kolače i drugo posuđe za pripremu hrane u pećnici.

DODATNI PRIBOR ZA GRILOVANJE



Dodatni pribor za grilovanje sastoji se od dve posude za grilovanje konstruisane za grilovanje u pećnici.

Njima se poboljšava iskustvo pripreme hrane, zahvaljujući izuzetnoj fleksibilnosti i mogućnosti brzog okretanja namirnica.

Namenska drška je konstruisana tako da omogućava jednostavno rukovanje posudama za grilovanje i jednostavno okretanje posuda.

Dodatni pribor se može prati u mašini za pranje sudova, što omogućava lakše čišćenje.

PLEH ZA SAKUPLJANJE MASNOĆE*

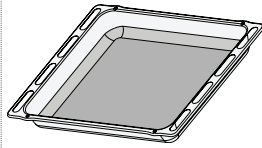

Koristi se kao pleh za pečenje mesa, ribe, povrća, fokače itd. ili je možete postaviti ispod žičane rešetke ako želite da prikupite saft od pečenja.

PLEH ZA PEČENJE*

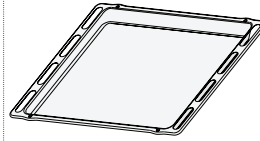

Koristi se za pečenje svih vrsta hleba i peciva, kao i pečenja, ribe u sopstvenom soku itd.

KLIZNE VOĐICE*

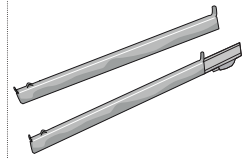

Da bi olakšale postavljanje ili uklanjanje dodataka.

* Dostupno samo na određenim modelima
Količina i vrsta dodataka može se razlikovati u zavisnosti od kupljenog modela.
Drugi dodatni pribor se može kupiti odvojeno u postprodajnom servisu.

STAVLJANJE REŠETKI I DRUGIH DODATAKA

Postavite rešetku na željeni nivo tako što ćete je lagano iskositi nagore i prvo postaviti izdignutu zadnju stranu (usmerenu nagore).

Potom je lagano gurnite da klizi horizontalno po vođicama do kraja, koliko god je moguće.

Ostali dodatni pribor, kao što je pleh za pečenje, treba umetnuti horizontalno, klizanjem ih pomerajući duž vođica.

KLIZNE POLICE I VOĐICE

Pre korišćenja pećnice uklonite zaštitnu traku [a], a zatim i zaštitnu foliju [b] sa kliznih vođica.

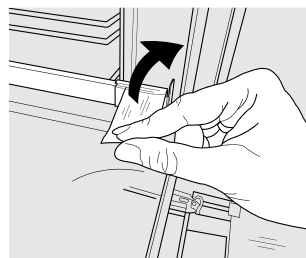

[a]

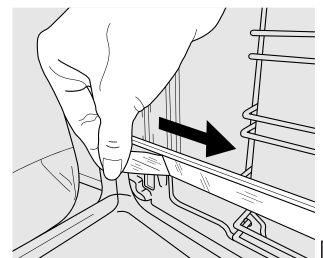

[b]

UKLANJANJE KLIZNIH VOĐICA [c]

Povucite donji deo klizne vođice da biste otkočili donje kuke (1) i povucite klizne vođice nagore, skidajući ih sa gornjih kuka (2).

PONOVNO POSTAVLJANJE KLIZNIH VOĐICA [d]

Zakačite gornje kuke na vođice police (1), a zatim pritisnite donji deo kliznih vođica na vođice police, dok donje kuke ne kliknu (2).

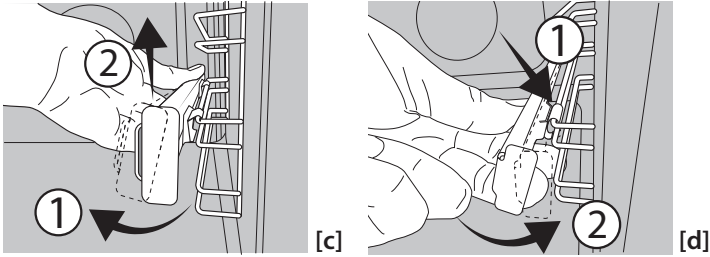

UKLANJANJE I PONOVO POSTAVLJANJE VOĐICA

1. Da biste uklonili vođice, čvrsto uhvatite spoljašnji deo vođice i povucite je ka sebi da biste izvukli nosač i dva unutrašnja pina iz ležišta.
2. Da biste ponovo postavili vođice, postavite ih uz šupljinu i prvo umetnite dva pina u ležište. Zatim, postavite spoljašnji deo blizu ležišta, umetnite nosač i čvrsto pritisnite prema zidu šupljine da bi se vođica pravilno pričvrstila.

KORIŠĆENJE DODATNOG PRIBORA ZA GRILOVANJE

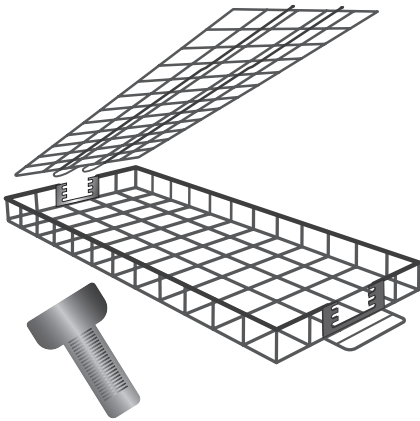

Dodatni pribor za grilovanje kompatibilan je sa funkcijama Grill (Roštilj) i Turbogrill (Turbo roštilj), zbog čega ćete tokom grilovanja raznovrsnih namirnica ostvarivati najbolje rezultate.

Da biste postigli optimalan učinak, pogledajte tabelu pripreme hrane.

Rasporedite namirnice u jednom sloju u posudi za grilovanje.

Umetnite poklopac na zadnjoj strani posude tako da bude na odgovarajućoj visini (u zavisnosti od debljine namirnica), a zatim ga podesite na prednjoj strani.

Uzmite u obzir moguće skupljanje tokom termičke obrade, kako biste održali stabilnost namirnica tokom okretanja posuda za grilovanje.

Umetnite namenski okvir u pećnicu (na nivo 4), a zatim postavite posude za grilovanje na okvir.



Da bi se izbegao dim i da bi se prikupile preostale masnoće, sipajte 200 ml vode u pleh za pečenje i postavite ga u pećnicu (nivo 1).

Na polovini procesa termičke obrade okrenite posude za grilovanje pomoću predviđene drške.



Kada se priprema hrane približi kraju, proverite namirnice. Namirnice po potrebi možete ponovo da okrenete, koliko god puta je potrebno, sve dok se ne dostigne željeni stepen obrade i zapečenosti.

PRVA UPOTREBA

1. PODEŠAVANJE VREMENA

Potrebno je da podesite vreme prilikom prvog uključivanja uređaja: Pritiskajte  dok ikona  i dve cifre za vreme + ili — i sat  ne počnu da trepere na ekranu.





Koristite + ili — da biste podesili sat i pritisnite  da potvrdite. Počće da trepere dve brojke koje označavaju minute. Koristite + ili — da podesite minute i pritisnite  za potvrdu.

Obratite pažnju na sledeće: Ukoliko  ikona treperi, na primer usled dužeg nestanka struje, morate ponovo podesiti vreme.

2. PODEŠAVANJE POTROŠNJE ENERGIJE

Rerna je podrazumevano programirana da radi na snazi većoj od 3 kW (Hi). Da biste rukovali rernom na jačini struje koja je kompatibilna sa kućnim dovodom električne

energije manjim od 2,9 kW (Lo), potrebno je da promenite podešavanje. Da biste prešli na meni za promenu, okrenite dugme za biranje na , a zatim ga ponovo okrenite na 0 . Pritisnite i zadržite + i — pet sekundi odmah nakon toga. Koristite + ili — za promenu podešavanja, a zatim pritisnite  i držite najmanje dve sekunde za potvrdu.

3. ZAGREVANJE PEĆNICE

Nova pećnica može ispuštati mirise zaostale nakon procesa proizvodnje: to je sasvim normalno.

Pre nego što započnete pripremu hrane, preporučujemo vam da zagrejte praznu pećnicu kako biste eliminisali sve neprijatne mirise.

Uklonite zaštitne kartone i folije iz pećnice i uklonite sve dodatke iz unutrašnjosti pećnice.

Zagrejte pećnicu na 250 °C na otprilike sat vremena. Tokom ovog procesa, pećnica mora biti prazna.

Obratite pažnju na sledeće: Preporučuje se provetranje prostorije nakon prve upotrebe uređaja.

FUNKCIJE



KONVENCIONALNO

Za pripremu svih vrsta jela samo na jednoj rešetki.



RISING (NARASTANJE TESTA)

Koristi se za narastanje slanah i slatkih vrsta testa. Okrenite dugme termostata na odgovarajuću ikonicu kako biste aktivirali ovu funkciju.



FORCED AIR (KRUŽENJE VAZDUHA)

Za istovremenu pripremu različitih jela na istoj temperaturi na nekoliko rešetki (najviše tri). Ova funkcija može da se koristi za spremanje različitih vrsta jela, a da se mirisi ne mešaju međusobno.



PICA

Koristi se za pečenje različitih vrsta i veličina pizza i hleba. Preporučujemo menjanje pozicija plehova za pečenje na polovini pečenja.



ECO FORCED AIR (EKO KRUŽENJE VAZDUHA)*

Koristi se za pripremu pečenja ili punjenog mesa koristeći samo jedan nivo. Zahvaljujući blagom i naizmeničnom kruženju vazduha, hrana neće biti previše suva nakon pečenja.

Prilikom upotrebe ove ECO funkcije, svetlo ostaje isključeno tokom procesa pripreme ali se može ponovo uključiti pritiskom na .

*Funkcija koja se koristi kao referenca za deklaraciju o energetske efikasnosti u skladu sa Uredbom (EU) br. 65/2014



GRILL

Koristi se za pečenje odrezaka, ražnjica i kobasica, gratiniranog povrća ili za tostiranje hleba na roštilju.

Za grilovanje mesa, preporučujemo korišćenje posude za kapanje za sakupljanje sokova od pečenja: postavite pleh na bilo koji nivo ispod rešetke i dodajte 200 ml vode za piće.



TURBO ROŠTILJ

Koristi se za pečenje velikih komada mesa (but,

pečena junetina, piletina). Preporučujemo korišćenje posude za kapanje za sakupljanje sokova od pečenja: postavite pleh na bilo koji nivo ispod rešetke i dodajte 200 ml vode za piće.



MAXI COOKING

Za pripremu velikih komada mesa (preko 2,5 kg). Preporučujemo da tokom pripreme meso okrećete kako bi se ravnomerno zapeklo sa obe strane. Takođe preporučujemo prelivanje mesa tečnošću tokom pripreme da ne bi bilo previše suvo.



DONJI GREJAČ

Korisno da bi se donja strana jela zapekla. Funkcija se takođe preporučuje za sporo pečenje, za završetak pečenja jela koja su veoma tečna ili koncentrovanih soseva i preliva.



HLEB (AUTOMATSKI)

Ovom funkcijom se automatski bira idealna temperatura i vreme pečenja hleba. Da biste aktivirali funkciju, stavite hranu u rernu, uključite dugme termostata i stavite funkcijsko dugme na ikonu . Za najbolje rezultate preporučuje se nivo pečenja 2 ili 3.



KOLAČI (AUTOMATSKI)

Ovom funkcijom se automatski bira idealna temperatura i vreme pečenja hleba. Da biste aktivirali funkciju, stavite hranu u rernu, uključite dugme termostata i stavite funkcijsko dugme na ikonu . Za najbolje rezultate preporučuje se nivo pečenja 2 ili 3.



SMART CLEAN

Tokom ovog specijalnog ciklusa čišćenja na niskoj temperaturi, oslobađa se para zahvaljujući kojoj se svi ostaci hrane unutar pećnice mogu jednostavno otkloniti. Sipajte 100–120 ml vode za piće na dno rerne, zatim okrenite dugme za biranje i dugme termostata na ikonu . Najbolje je da se funkcija koristi 35 minuta. Aktivirajte funkciju kada je rerna hladna i ostavite je da se ohladi

15 minuta nakon što se ciklus završi. Pozicija ikone ne odgovara temperaturi koja je dostignuta prilikom ciklusa čišćenja.



AUTOMATSKO ČIŠĆENJE – PIROLIZA

Za uklanjanje ostataka od kuvanja pomoću ciklusa na veoma visokoj temperaturi (preko 400 °C). Za uklanjanje ostataka od kuvanja pomoću ciklusa na veoma visokoj temperaturi. Da biste aktivirali ovu funkciju, pomerite dugme termostata na . Položaj ikone se ne poklapa sa stvarnom temperaturom koja je dostignuta tokom ciklusa čišćenja.



STEAM (PARA)

Funkcija pare omogućava postizanje izvrsnih performansi zahvaljujući prisustvu pare u ciklusu pečenja. Ova funkcija automatski određuje idealnu temperaturu za pečenje brojnih recepata; vreme pečenja glavnih jela je prikazano u odgovarajućoj tabeli pečenja. Uvek aktivirajte funkciju pare kada je rerina hladna i nakon sipanja 200 ml vode za piće na dno rerne. Da biste aktivirali funkciju pare, dugme termostata treba da se okrene na položaj ikone.

SVAKODNEVNA UPOTREBA

1. IZABERITE FUNKCIJU

Da biste izabrali funkciju, uključite *dugme za odabir* simbola koji označava željenu funkciju: displej će zasvetliti i oglašiće se zvučni signal.



2. AKTIVIRANJE FUNKCIJE

PRIRUČNIK

Da biste pokrenuli odabranu funkciju, okrenite *dugme termostata* da podesite željenu temperaturu.



Obratite pažnju na sledeće: Tokom pripreme hrane možete promeniti funkciju tako što ćete uključiti *dugme za odabir* ili podesiti temperaturu uključivši *dugme termostata*. Funkcija se neće pokrenuti ako je *dugme termostata* na položaju **0**. Možete da podesite vreme pečenja, vreme završetka pečenja (samo ako je podešeno vreme pečenja) i tajmer.

NARASTANJE TESTA

Da biste pokrenuli funkciju „Narastanje testa“, okrenite *dugme termostata* na odgovarajući simbol; ukoliko je pećnica podešena na drugačiju temperaturu od potrebne, funkcija se neće pokrenuti.

Obratite pažnju na sledeće: Možete podesiti vreme pripreme, vreme završetka pripreme (samo ukoliko ste podesili vreme pripreme) i tajmer.

STEAM (PARA)

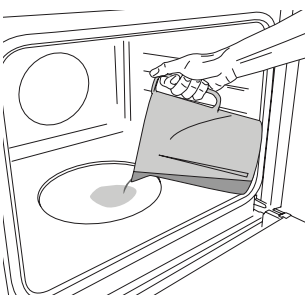

Da biste pokrenuli funkciju Steam (Para), sipajte 200 ml vode za piće na dno rerne.

Izaberite funkciju okretanjem dugmeta za biranje u smeru kretanja kazaljki na satu na željenu ikonu, a dugmeta termostata na bilo koji položaj između 160 i 180

°C (kao što pokazuje ikona). Funkcija se pokreće, a na displeju se prikazuje trenutno doba dana. Nije potrebno predzagrevanje. Za privođenje pečenja kraju, okrenite dugme za odabir na „0“.

Tokom kuvanja na pari, ne otvarajte vrata i nikada ne dolivajte vodu.

Obratite pažnju na sledeće: Otvaranje vrata i dopunjavanje vode tokom pečenja može da ima neželjeni efekat na krajnji rezultat pečenja.

3. PREDZAGREVANJE

Nakon što se funkcija pokrene, zvučni signal i ikona koja treperi na displeju označavaju da je aktivirana faza predzagrevanja pećnice.

Na kraju ove faze, zvučni signal i podešena ikonica na displeju označice da je pećnica dostigla podešenu temperaturu: sada možete ubaciti hranu i početi sa pripremanjem.

Obratite pažnju na sledeće: Stavljanje hrane u pećnicu pre završetka procesa predzagrevanja može imati kontraefekat na konačan rezultat pečenja.

4. PROGRAMIRANJE PEČENJA

Morate odabrati željenu funkciju pre nego što započnete podešavanje programa pripreme hrane.

TRAJANJE

Nastavite da pritiskate sve dok ikona i „00:00“ ne počnu da trepere na displeju.





Koristite **+** ili **—** da biste podesili željeno vreme pečenja, a zatim pritisnite za potvrdu.

Pokrenite funkciju tako što ćete okrenuti *dugme termostata* na željenu temperaturu: oglašiće se zvučni signal i na ekranu će se prikazati kada je hrana gotova.

Obratite pažnju na sledeće: Da biste poništili podešeno vreme trajanja pripreme hrane, nastavite da pritiskate sve dok ikona ne počne da treperi na displeju, onda pomoću **—** resetujte vreme pripreme hrane na „00:00“. Ovo vreme trajanja pripreme hrane uključuje i fazu prethodnog zagrevanja pećnice.

PODEŠAVANJE ZAVRŠETKA VREMENA PRIPREME

HRANE/ ODLOŽENI START

Nakon što ste podesili vreme trajanja pripreme hrane, pokretanje funkcije može biti odloženo tako što ćete podesiti vreme završetka pripreme hrane: pritisnite i držite  sve dok  ikona i trenutno prikazano vreme ne počnu da trepere na displeju.



Koristite $+$ ili $-$ da podesite vreme kada želite da hrana bude gotova i pritisnite  za potvrdu.

Pokrenite funkciju tako što ćete okrenuti *dugme termostata* na željenu temperaturu: funkcija će biti pauzirana i pokrenuće se automatski nakon izračunatog vremenskog perioda koji je potreban da bi hrana bila gotova u vreme koje ste podesili.

Obratite pažnju na sledeće: Da biste poništili podešavanje, isključite pećnicu okretanjem *dugmeta za biranje* na položaj 0.

Funkcija odlaganja početka nije dostupna za funkcije Roštilj i Turbo roštilj.

ZAVRŠETAK PRIPREME HRANE

Ogласиće se zvučni signal i na ekranu će se prikazati kada je funkcija završena.





Okrenite *dugme za biranje* da biste izabrali drugu funkciju ili da 0 biste isključili pećnicu.

Obratite pažnju na sledeće: Ukoliko je tajmer aktivan, displej će prikazivati naizmenično oznaku „END“ i preostalo vreme.



5. PODEŠAVANJE TAJMERA

Ova opcija ne utiče na podešavanje pripreme hrane ali vam omogućava da upotrebite displej kao tajmer kada je bilo koja funkcija aktivna, kao i kada je pećnica isključena.

Pritiskajte  dok  i ikona „00:00“ i „00:00“ ne počnu da trepere na displeju.



Koristite $+$ ili $-$ da biste podesili željeno vreme i pritisnite  za potvrdu. Ogласиće se zvučni signal kada tajmer završi sa odbrojavanjem izabranog vremena.

Napomene: Da biste otkazali tajmer, nastavite da pritisnete  sve dok ikona  ne počne da treperi, a zatim pomoću $-$ resetujte vreme na „00:00“.































6. FUNKCIJA AUTOMATSKOG ČIŠĆENJA – PYRO







Uklonite sve dodatke – uključujući vođice – iz pećnice pre aktiviranja funkcije. Ako je rena postavljena ispod aspiratora, vodite računa da svi gorionici ili električne ringle budu isključene tokom obavljanja ciklusa samočišćenja. Za optimalne rezultate čišćenja, uklonite najtvrđe naslage vlažnim sunđerom pre korišćenja funkcije Pyro (piroliza). Izbegavajte aktiviranje pyro ciklusa čišćenja kada ima ostataka kamenca. Savetujemo da se funkcija pirolize koristi samo ako uređaj ima tvrdokornu prljavštinu ili neprijatan miris tokom pečenja. Da biste aktivirali funkciju automatskog čišćenja, okrenite dugme za biranje i dugme termostata na ikonu . Funkcija se aktivira automatski, vrata se zaključavaju, a svetlo u pećnici se isključuje: Na displeju se naizmenično prikazuju preostalo vreme do kraja i oznaka „Pyro“. Kada se ciklus završi, vrata ostaju zaključana dok se temperatura u pećnici ne spusti na bezbedan nivo. Provetrite prostoriju nakon ciklusa Pyro.





NAPOMENE

- Nemojte pokrivati unutrašnjost rerne aluminijumskom folijom.
- Nemojte prevlačiti lonce i tepsije preko dna rerne pošto to može oštetiti emajl.
- Nemojte opterećivati vrata velikim težinama i nemojte se držati za vrata.

TABELA ZA PEČENJE

RECEPT	FUNKCIJA	PREDZAGREVANJE	TEMPERATURA (°C)	TRAJANJE (min)	NIVO I DODATNI PRIBOR
Kolači s praškom za pecivo		Da	160–180	30–90	2/3
		Da	160–180	30–90	4 1
Torte i kolači sa filom (čizkejk, štrudle, voćne pite)		Da	160–200	35–90	2
		Da	160–200	40–90	4 2
Biskviti / Tortice		Da	160–180	20–45	3
		Da	150–170	20–45	4 2
		Da	150–170	20–45	5 3 1
Princes krofne		Da	180–210	30–40	3
		Da	180–200	35–45	4 2
		Da	180–200	35–45	5 3 1
Puslice		Da	90	150–200	3
		Da	90	140–200	4 2
		Da	90	140–200	5 3 1
Pica/Fokača		Da	190–250	15–50	1 / 2
		Da	190–250	20–50	4 2
Hleb		–	–	60	2
Zamrznuta pica		Da	250	10–20	3
		Da	230–250	10–25	3 2
Slane pite (pite od povrća, kiš)		Da	180–200	40–55	3
		Da	180–200	45–60	4 2
		Da	180–200	45–60	5 3 1
Volovani/pecivo od lisnatog testa		Da	190–200	20–30	3
		Da	180–190	20–40	4 2
		Da	180–190	20–40	5 3 1
Lazanje/zapečena testenina/kaneloni/ zapečeni kolači		Da	190–200	45–65	2
Jagnjetina/teletina/govedina/svinjetina 1 kg		Da	190–200	80–110	3
Pečena svinjetina sa hrskavom koricom 2 kg		Da	180–190	110–150	2
Piletina / zečetine / pačetine 1 kg		Da	200–230	50–100	2
Ćuretina/guščetina 3 kg		–	190–200	100 – 160	2
Punjeno povrće (paradajz, tikvice, plavi patlidžan)		Da	180–200	50–70	2
Tostirani hleb		–	250	2–6	5

FUNKCIJE							
	Conventional	Forced Air (Vreo vazduh)	Pica	Hleb (automatski)	Grilovanje	Turbo Grill (Turbogrill)	Eco Forced Air (Eko kruženje vazduha)

DODACI					
	Žičana rešetka	Posuda za pečenje ili modla na žičanoj rešetki	Pleh za pečenje / pleh za sakupljanje masnoće ili posuda za pečenje na žičanoj rešetki	Pleh za sakupljanje masnoće / pleh za pečenje	Pleh za kapanje / pleh za pečenje sa 200 ml vode

RECEPT	FUNKCIJA	PREDZAGREVANJE	TEMPERATURA (°C)	TRAJANJE (min)	NIVO I DODATNI PRIBOR
Riblji fileti / komadi		-	230 – 250	20 - 30 *	4 3
Kobasice / čevapi / rebarca / pljeskavice		-	250	15-30 *	5 4
Pečeno pile 1-1,3 kg		Da	200-220	55 - 70 **	2 1
Krvavi biftek 1 kg		Da	200-210	35-50 **	3
Jagnjeći but / kolenica		Da	200-210	60-90 **	3
Pečeni krompir		Da	200-210	35-55**	3
Povrće gratinirano		-	200-210	25 - 55	3
Meso i krompir		Da	190-200	45 - 100 ***	4 1
Riba i povrće		Da	180	30 - 50 ***	4 1
Lazanje i meso		Da	200	50 - 100 ***	4 1
Kompletan obrok: voćni kolač (nivo 5) / lazanje (nivo 3) / meso (nivo 1)		Da	180-190	40 - 120 ***	5 3 1
Pečeno meso / punjeno pečeno meso		-	170-180	100 - 150	3

* Okrenite hranu na polovini procesa pripreme

*** Okrenite hranu na dve trećine procesa pripreme (ukoliko je potrebno).

*** Predviđena dužina trajanja: hranu možete po sopstvenoj želji izvaditi iz rerne i u neko drugo vreme.































































TABELA ZA PEČENJE SA FUNKCIJOM PARE

HRANA	RECEPT	KOLIČINA	VREME (min)	DODATNI PRIBOR	NIVO	VODA
 BREAD (HLEB)	Mali hleb	80-100 g	30-45		2	 200 ml
	Sendvič vekna u kalupu	300-500 g	40-60			
	Bread (Hleb)	500 g-2 kg	50-100			
	Baguettes (Bageti)	200-300 g	30-45			
 MESO	Pečenje	1 kg	60-110			
	Rebarca	500 g-1,5 kg	50-75			
	Chicken (Piletina)	1-1,5 kg	55-80			
	Piletina/čuretina	3 kg	100-140			
 RIBA	File minjon	0,5-2 cm	15-25			
	File minjon	2-4 cm	20-35			
	Whole Fish (Cela riba)	300-600 g	20-30			
	Whole Fish (Cela riba)	600-1200 g	25-45			
 POVRĆE	Krompir na pari	0,5-1,5 kg	45-60			
	Punjene paprike	1-2 kg	35-55			
	Brokoli na pari	0,3-1 kg	30-50			
	Tikvice na pari	0,5-1,5 kg	30-50			
 PECIVA	Cookies (Keks)	pleh	25-35			
	Mafin	30-60 g	25-45			
	Patišpanj	500-700 g	30-50			
	Pita	kalup	35-55			

Funkciju PARE pokrenite samo kada je rerna hladna. Otvaranje vrata i dopunjavanje vode tokom pečenja može da ima neželjeni efekat na krajnji rezultat pečenja.

FUNKCIJE						
	Konvencionalno	Kruž. vazduha	Pizza	Grill	Turbo Grill	Eko kruženje vazduha
DODACI	 Žičana rešetka	 Posuda za pečenje ili modla na žičanoj rešetki	 Pleh za pečenje / pleh za sakupljanje masnoće ili posuda za pečenje na žičanoj rešetki	 Pleh za sakupljanje masnoće / pleh za pečenje	 Pleh za kapanje / pleh za pečenje sa 200 ml vode	

TABELA PRIPREME HRANE ZA DODATNI PRIBOR ZA GRILOVANJE

KATEGORIJA HRANE	RECEPT	KOLIČINA za pojedinačnu rešetku	FUNKCIJA	TEMPERATURA (°C)	VREME PREDZA- GREVANJA (MIN.)	TRAJANJE (MIN.)	NIVO I DODATNI PRIBOR
Goveđi burger	Hamburger	125–750 g d = 8–9 cm		250	0	25–30*	4  1 
Kobasice, nemačke kobasice, raznjići	Svinjske kobasice***	150–500 g		250	0	25–30*	4  1 
	Pileće kobasice***	150–500 g		250	0	20–25*	4  1 
	Pileće i svinjske nemačke kobasice	150–500 g		250	0	15–20*	4  1 
	Pileći i svinjski ražnjići	200–800 g		250	0	25–30*	4  1 
Svinjetina	Slanina	20–60 g		250	0**	10–12*	4  1 
	Rebarca	200–500 g		250	0	30–40*	4  1 
	Šolja	200–600 g		250	0	25–30*	4  1 
	Krmenadla	200–500 g		250	0	30–35*	4  1 
Živinsko meso	File pilećih i ćurećih grudi	150–300 g		250	0	30–35*	4  1 
	Pileći batak	200–500 g		250	0	30–35*	4  1 
Riba	File lososa	200–400 g		250	0	20–25*	4  1 
	Ceo brancin	300–400 g		250	0	20–25*	4  1 
	Cela deverika	300–400 g		250	0	20–25*	4  1 
Povrće	Paprika	100–300 g		250	0	20–25*	4  1 
	Patlidžan	100–200 g 1–2 cm		250	0	20–25*	4  1 
	Tikvice	50–200 g 1–1,5 cm		250	0	20–25*	4  1 
	Luk	50–150 g 2–3 cm		250	0	20–25*	4  1 
Hleb	Tostirani hleb	80–200 g 2–3 cm		250	0	10–15*	4  1 
	Tost	30–100 g		250	0	10–15*	4  1 

* Na polovini procesa termičke obrade okrenite posude za grilovanje pomoću predviđene drške.

** Da biste postigli optimalan učinak, umetnite slaninu nakon 3 minuta predzagrevanja.

*** Da biste postigli optimalni učinak, izbušite rupice u kobasicama pre nego što dodatni pribor stavite u pećnicu.

Nanesite ulje i na rešetku i na namirnice kako ne bi došlo do lepljenja, naročito kada je reč o živinskom mesu i povrću.

Ako koristite obe rešetke, izaberite kategorije hrane za koje se koristi ista funkcija termičke obrade (roštilj ili turbo roštilj).

FUNKCIJE	 Grilovanje	 Turbogrill (Turbo roštilj)
DODACI	 Dodatni pribor za grilovanje	 Plech za sakupljanje masnoće / pleh za pečenje sa 200 ml vode

ČIŠĆENJE I ODRŽAVANJE

Proverite da li se uređaj ohladio pre nego što započnete održavanje ili čišćenje.

Nemojte da koristite uređaje za čišćenje parom.

Ne koristite vunene žice, abrazivne sunđere ili abrazivna/korozivna sredstva za čišćenje, jer oni mogu da oštete površinu uređaja.

Koristite zaštitne rukavice.

Uređaj mora da bude isključen iz struje pre izvođenja bilo kakvih radova na održavanju.

SPOLJAŠNJE POVRŠINE

Površine čistite vlažnom krpom sa mikrovlaknima. Ukoliko su veoma prljave, dodajte nekoliko kapi pH-neutralnog deterdženta. Na kraju obrišite suvom krpom.

Nemojte koristiti korozivne ili abrazivne deterdžente. Ako bilo koji od tih proizvoda slučajno dođe u kontakt sa površinom uređaja, odmah prebrišite vlažnom krpom sa mikrovlaknima.

UNUTRAŠNJE POVRŠINE

- Nakon svake upotrebe, ostavite rernu da se hladi, a zatim je očistite, ukoliko je moguće dok je još uvek topla, kako biste uklonili sve naslage ili mrlje nastale od ostataka hrane. Da biste osušili pećnicu od isparenja nastalih tokom pripreme jela sa puno vode, ostavite je da se potpuno ohladi, a potom obrišite krpom ili sunđerom.

- Ako na unutrašnjim površinama ima uporne prljavštine, preporučujemo korišćenje funkcije automatskog čišćenja radi dobijanja optimalnih rezultata čišćenja. Izbegavajte aktiviranje pirolitičkog ciklusa čišćenja kada ima ostataka kamenca. Pre aktiviranja, obavite čišćenje kamenca kao što je prethodno opisano.
- Za što jednostavnije čišćenje stakla na vratima, možete lako skinuti vrata i nakon čišćenja ih ponovo postaviti.
- Staklo na vratima čistite odgovarajućim tečnim deterdžentom.

DODATNI PRIBOR

Nakon upotrebe dodataka, potopite ih u rastvor sa deterdžentom, koristeći rukavice za pećnicu ukoliko su još uvek vrući. Ostaci hrane se mogu lako ukloniti pomoću četke za pranje ili sunđera.

SKIDANJE I PONOVO POSTAVLJANJE VRATA

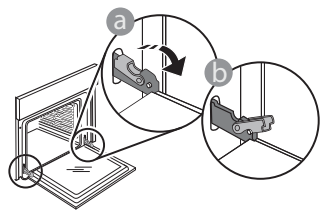

1. Da biste skinuli vrata, otvorite ih potpuno i spustite kvačice sve dok se ne otključaju.

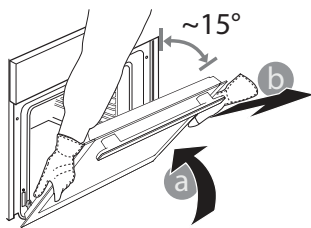

2. Zatvorite vrata koliko god je moguće. Čvrsto držite vrata sa obe ruke – ne držite ih za dršku. Jednostavno skinite vrata tako što ćete nastaviti da ih zatvarate dok ih istovremeno povlačite nagore i oslobađate iz

njihovog ležišta. Položite vrata da leže na jednoj strani, na mekanoj površini.

3. Ponovo postavite vrata tako što ćete ih podići ka pećnici, poravnajte kuke šarki sa ležištem i postavite gornji deo vrata u njihovo ležište.

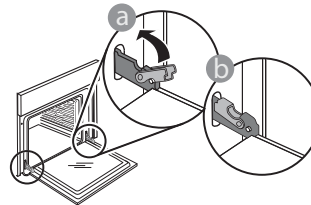

4. Spustite vrata, a potom ih potpuno otvorite. Spustite kvačice na njihovu prvobitnu poziciju: Proverite da li ste ih spustili potpuno.

Nežno ih pritisnite kako biste se uverili da su kvačice u dobrom položaju.

5. Pokušajte da zatvorite vrata i proverite da li su u istoj ravni sa kontrolnom tablom. Ukoliko nisu, ponovite gore opisane korake: Vrata se mogu oštetiti ukoliko nisu nameštena kako treba.

ZAMENA LAMPICE

- Isključite pećnicu iz struje.
- Odvrnite poklopac lampe, zamenite sijalicu i vratite poklopac.
- Ponovo priključite rernu na električnu mrežu.

Obratite pažnju na sledeće: Koristite samo halogene sijalice od 25 W/230 V tipa G9, T300 °C. Sijalica koja se koristi u ovom aparatu je posebno dizajnirana za kućne aparate i nije pogodna za sobno osvetljenje u domaćinstvu (EC pravilnik 244/2009).

Sijalice se mogu nabaviti u našem postprodajnom servisu. - Sijalice ne držite golim rukama, jer ih vrhovi vaših prstiju mogu oštetiti. Ne koristite pećnicu dok ponovo ne postavite

poklopac za svetlo.

ČIŠĆENJE STAKLA NA VRATIMA

1. Nakon što ste skinuli vrata i postavili ih na mekanu površinu sa drškom okrenutom nadole, istovremeno pritisnite dva držača i skinite gornju ivicu vrata povlačeći je ka sebi.

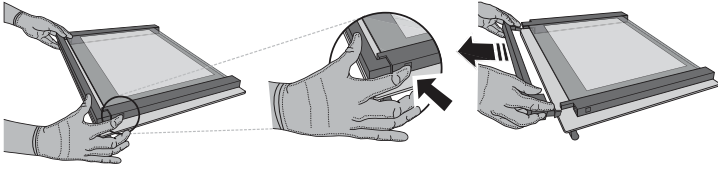

2. Podignite i čvrsto držite unutrašnje staklo sa obe ruke, skinite ga i postavite na mekanu površinu pre nego što počnete sa čišćenjem.

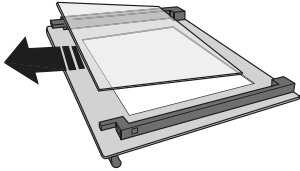

3. Ponovo postavite srednje okno (obeleženo slovom „1R“)
pre postavljanja unutrašnjeg okna: Da biste pravilno postavili staklena okna, vodite računa da oznaka „R“ može da se vidi u levom uglu. Prvo ubacite dužu

stranu stakla obeleženu slovom „R“ u ležišta, a potom ga spustite na položaj. Ovu proceduru ponovite za oba staklena okna.

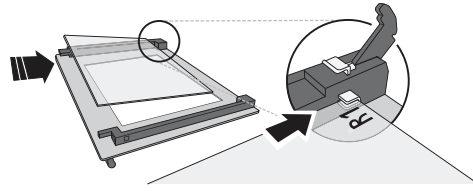

4. Vraćanje gornje ivice vrata: Kliknuće ukoliko ste je pravilno postavili. Proverite da li je dobro pričvršćena pre nego što vratite vrata na mesto.

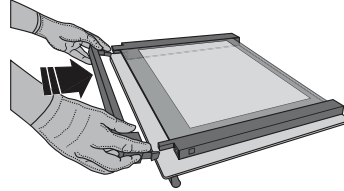

OTKLANJANJE PROBLEMA

PROBLEM	MOGUĆI UZROK	REŠENJE
Pećnica ne radi.	Nestanak struje. Isključenje iz električne mreže.	Proverite da li postoji dovod električne energije i da li je pećnica priključena na električnu mrežu. Isključite pećnicu i ponovo je uključite kako biste proverili da li je kvar i dalje prisutan.
Na ekranu se prikazuje slovo „F“ uz slovo ili broj.	Kvar pećnice.	Kontaktirajte najbliži Postprodajni servis za klijente i recite im broj koji se pojavljuje uz slovo „F“.
Na displeju se prikazuje poruka „Hot“ (Vrelo) i izabrana funkcija se neće pokrenuti.	Temperatura previsoka.	Pustite da se pećnica ohladi pre aktiviranja funkcije. Izaberite drugu funkciju.

Smernice, standardna dokumentacija i dodatne informacije o proizvodu se mogu naći:

- Korišćenjem QR koda na uređaju
- Na našem veb-sajtu docs.whirlpool.eu
- Takođe, možete **kontaktirati naš postprodajni servis** (broj se nalazi u garantnoj knjižici). Prilikom kontaktiranja našeg postprodajnog servisa, navedite šifru koja se nalazi na pločici za identifikaciju proizvoda.

®/TM/© 2025 Whirlpool. Proizvedeno pod licencom.

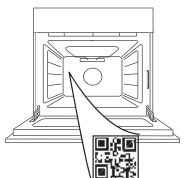

Whirlpool



400020028440



ĎAKUJEME, ŽE STE SI KÚPILI VÝROBOK WHIRLPOOL

Aby sme vám mohli lepšie poskytovať pomoc, zaregistrujte, prosím, svoj spotrebič na www.register10.eu

VIAC INFORMÁCIÍ ZÍSKATE, AK
OSKENUJETE QR KÓD NA VAŠOM
SPOTREBIČI

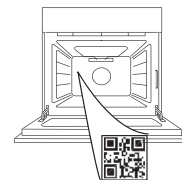

Prv než spotrebič začnete používať, pozorne si
prečítajte Bezpečnostné pokyny.

OPIS SPOTREBIČA

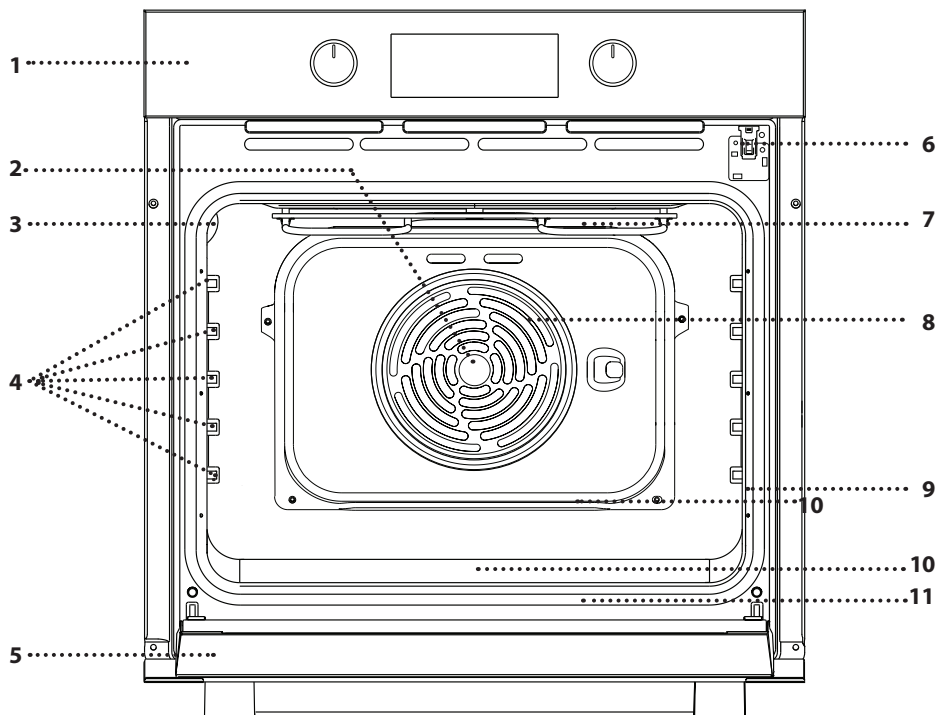

1. Ovládací panel
2. Ventilátor
3. Osvetlenie
4. Vodiace lišty (úroveň je uvedená na stene vo vnútri rúry)
5. Dvierka
6. Zámok dverí (uzamkne dvere počas automatického čistenia a po ňom)* K dispozícii len pre niektoré modely
7. Horný ohrevný článok/gril
8. Okrúhly ohrevný článok (nie je viditeľný)
9. Výrobný štítok (neodstraňujte)
10. Priehlbina na pitnú vodu
11. Spodný ohrevný článok (nevidno ho)

OPIS OVLÁDACIEHO PANELA

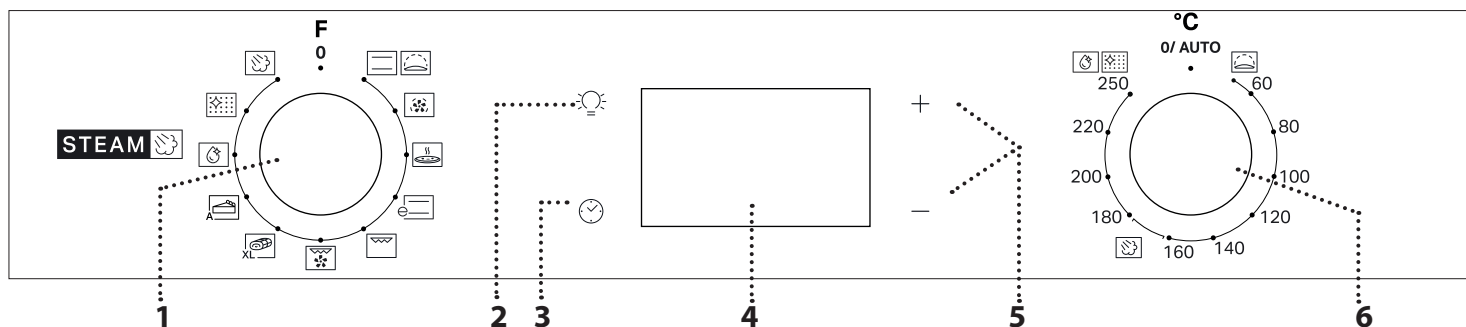

1. VOLIACI GOMBÍK

Na zapnutie rúry voľbou funkcie. Rúru vypnete otočením ovládača do polohy 0.

2. OSVETLENIE

Keď je rúra zapnutá, stlačením  zapnete alebo vypnete osvetlenie rúry.

3. NASTAVENIE ČASU

Na nastavenie času prípravy jedla, odloženého štartu a časomera. Na zobrazenie času, keď je rúra vypnutá.

4. DISPLEJ

5. NASTAVOVACIE TLAČIDLÁ

Na zmenu nastavenia času prípravy jedla.

6. OVLÁDACÍ GOMBÍK TERMOSTATU

Otočením si zvolíte požadovanú teplotu pri aktivovaní manuálnych funkcií.

Upozornenie: Typ gombíka sa môže líšiť od typu modelu. Ak sú gombíky aktivované zatlačením, zatlačte na stred gombíka, aby ste ho uvoľnili z jeho polohy.

PRÍSLUŠENSTVO

DRÔTENÝ ROŠT

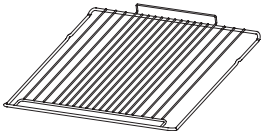

Používa sa na prípravu jedál alebo ako podpera na hrnce, formy na koláče a iné nádoby vhodné na pečenie v rúre.

PRÍSLUŠENSTVO NA GRILOVANIE



Príslušenstvo pozostáva z dvoch grilovacích košov určených na grilovanie v rúre. Zlepšuje zážitok z varenia vďaka svojej veľkej flexibilita a možnosti rýchleho otáčania potravín.

Na ľahké ovládanie a otáčanie grilovacích košov bola navrhnutá špeciálna rukoväť. Príslušenstvo je vhodné na umývanie v umývačke riadu, čo uľahčuje čistenie.

NÁDOBA NA ODKVAPKÁVANIE*

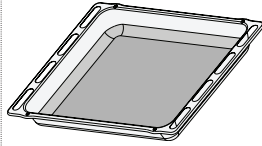

Používa sa ako pekáč na pečenie mäsa, ryby, zelenina, focacie a pod. alebo na zachytávanie štiav pod roštom.

PLECH NA PEČENIE*

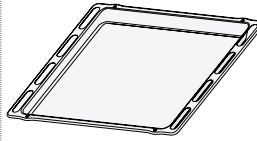

Používa sa na pečenie akéhokoľvek chleba a cukrárenských výrobkov, ale tiež pečeného mäsa, ryby pečených v alobale atď.

POSUVNÉ BEŽCE *

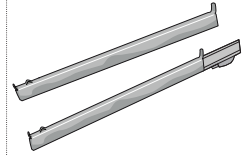

Na ľahšie vloženie a vyberanie príslušenstva.

* K dispozícii len pri niektorých modeloch
Množstvo a typy príslušenstva sa môžu meniť v závislosti od zakúpeného modelu.
Ďalšie príslušenstvo sa dá kúpiť samostatne v servisných strediskách.

VLOŽENIE ROŠTU A INÉHO PRÍSLUŠENSTVA

Vložte rošt na požadovanú úroveň tak, že ho držíte mierne naklonený nahor a najprv uložíte nadvihnutú zadnú stranu (smerujúcu nahor).

Potom ho vodorovne zasuňte po vodiacich lištách až na doraz.

Ďalšie príslušenstvo, ako napríklad plech na pečenie, musí byť vložené vodorovne. Zasuňte ho do vodiacich lišt.

POSUVNÉ BEŽCE A VODIACE LIŠTY

Pred použitím rúry odstráňte ochrannú pásku [a] a potom stiahnite ochrannú fóliu [b] z posuvných bežcov.

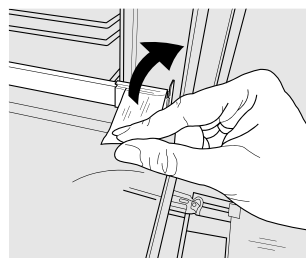

[a]

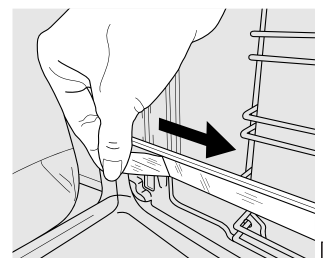

[b]

VYBRATIE POSUVNÝCH BEŽCOV [c]

Potiahnite spodnú časť posuvného bežca, čím odpojíte spodné háčiky (1), a potiahnite posuvné bežce nahor a vytiahnite ich z horných háčikov (2).

NASADENIE POSUVNÝCH BEŽCOV [d]

Zaveste horné háčiky na vodiace lišty (1), potom potlačte spodnú časť posuvných bežcov proti

vodiacim lištám, až spodné háčiky kliknú (2).

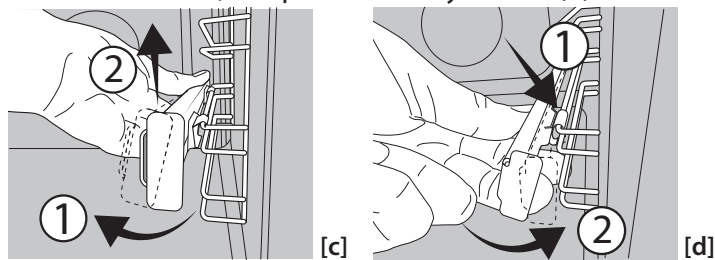

VYBERANIE A VSÁDZANIE VODIACICH LÍŠŤ

1. Ak chcete vodiace lišty vybrať, pevne uchopte vonkajšiu časť lišty, potiahnite ju k sebe, aby ste vytiahli podperu a dva vnútorné kolíky z otvorov.
2. Ak ich chcete zasa nasadiť, priložte ich k priestoru rúry a najprv zasuňte oba kolíky do otvorov. Potom umiestnite vonkajšiu časť k otvoru, zasuňte podperu a pevne zatlačte k stene priestoru rúry tak, aby bola vodiaca lišta pevne osadená.

POUŽÍVANIE PRÍSLUŠENSTVA NA GRILOVANIE

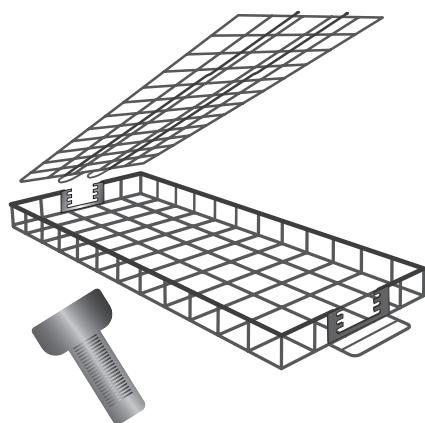

zhnednutia.

Príslušenstvo na grilovanie je kompatibilné s funkciami Grill a Turbogrill, vďaka čomu môžete dosiahnuť najlepšie výsledky pri grilovaní rôznych potravín.

Pre optimálny výkon si pozrite tabuľku varenia.

Potraviny v každom grilovacom koši usporiadajte do jednej vrstvy.

Vložte veko do zadnej časti koša a umiestnite ho do vhodnej výšky (v závislosti od hrúbky potravín), potom ho nastavte vpredu.

Berte do úvahy prípadné zmrštenie počas prípravy, aby bolo jedlo počas otáčania grilovacích košov stabilné.

Vložte určený rám do rúry (na úrovni 4) a potom naň umiestnite grilovacie koše.



Aby sa zabránilo dymu a zachytili sa zvyšky tuku, nalejte 200 ml vody do plechu na pečenie a umiestnite ho do rúry (na úroveň 1).

V polovici grilovania otočte grilovacie koše pomocou priloženej rukoväte.



Keď sa varenie blíži ku koncu, skontrolujte jedlo. V prípade potreby môžete jedlo otočiť toľkokrát, kým nedosiahne požadovaný stupeň prepečenia a

PRVÉ POUŽITIE

1. NASTAVENIE ČASU

Pri prvom zapnutí spotrebiča musíte nastaviť jazyk a čas: Stláčajte tlačidlo , kým na displeji nezačne blikať ikona  a dve číslice pre hodinu + alebo — a hodiny .





Pomocou + alebo — nastavte hodinu a stlačte  na potvrdenie. Začnú blikať číslice označujúce minúty. Pomocou + alebo — nastavte minúty a stlačte  na potvrdenie.

Upozornenie: Keď bliká ikona , napríklad po dlhšom výpadku prúdu, bude potrebné resetovať čas.

2. NASTAVTE SPOTREBU ENERGIE

Rúra je štandardne naprogramovaná na výkon vyšší ako 3 kW (Hi). Aby ste mohli používať rúru s výkonom kompatibilným s domácou elektrickou sieťou s výkonom

menším ako 2,9 kW (Lo), budete musieť zmeniť nastavenia. Do ponuky zmeny sa dostanete otočením voliaceho gombíka na , potom naspäť na 0.

Bezprostredne potom stlačte a podržte + a — na päť sekúnd. Pomocou + alebo — zmeňte nastavenie, potom na potvrdenie aspoň na 2 sekundy stlačte a podržte .

3. ZOHREJTE RÚRU

Z novej rúry môžu vychádzať pachy, ktoré zostali z výroby: Je to úplne normálne.

Preto prv než v nej začnete pripravovať jedlo, odporúča sa zohriať ju naprázdno, aby sa prípadné pachy odstránili.

Odstráňte z rúry všetky ochranné kartóny a priesvitnú fóliu a vyberte zvnútra všetko príslušenstvo.

Zohrievajte rúru na 250 °C zhruba jednu hodinu. Rúra musí byť pritom prázdna.

Upozornenie: Po prvom použití spotrebiča sa odporúča miestnosť vyvetrať.

FUNKCIE



KONVENČNÉ

Na prípravu ľubovoľného jedla iba na úrovni jedného roštu.



KYSNUTIE

Na účinné vykysnutie sladkého alebo pikantného cesta. Aby ste túto funkciu zapli, otočte ovládaci gombík na ikonku.



HORÚCI VZDUCH

Na prípravu rôznych druhov jedla, ktorých príprava vyžaduje rovnakú teplotu, na niekoľkých úrovniach (maximálne troch) zároveň. Túto funkciu možno použiť pri pečení rôznych jedál tak, aby sa aróma jedného jedla neprenášala na druhé.



PIZZA

Na pečenie rôznych typov a veľkostí pizze a chleba. Je dobré v polovici pečenia vymeniť polohu plechov na pečenie.



EKO S VENTILÁTOROM*

Na pečenie mäsa i plnených kusov mäsa na jedinej úrovni. Miernou prerušovanou cirkuláciou vzduchu sa zabraňuje nadmernému vysušovaniu jedla.

Pri používaní tejto EKO funkcie zostane svetielko počas pečenia vypnuté, ale možno ho znova zapnúť stlačením .

*Funkcia použitá ako referenčná hodnota pre vyhlásenie o energetickej účinnosti v

v súlade s Nariadením (EÚ) č. 65/2014



GRILL

Na grilovanie steakov, kebabov a klobás, gratinovanie zelenina alebo opekanie chleba.

Pri grilovaní mäsa používajte odkvapkávaciú nádobu na zachytávanie šťavy z pečenia: Umiestnite nádobu na hociktorú úroveň pod drôtený rošt a nalejte do nej 200 ml pitnej vody.



TURBO GRIL

Na pečenie veľkých kusov mäsa (stehná, rozbif, kurča). Odporúčame používať odkvapkávaciú nádobu na zachytávanie šťavy z pečenia: Umiestnite nádobu na hociktorú úroveň pod drôtený rošt a nalejte do nej 200 ml pitnej vody.



MAXI COOKING (MAXI PEČENIE)

XL Na pečenie veľkých kusov mäsa (kusy väčšie ako 2,5 kg). Odporúčame počas pečenia mäso otáčať, aby obe strany zhnedli rovnomerne. Taktiež odporúčame potrieť miesto spojenia, aby sa zabránilo jeho nadmernému vysychaniu.



SPODNÝ OHREV

Na zhnednutie jedla zospodu. Funkcia odporúčaná tiež na pomalé varenie, na dovarenie jedál veľmi tekutej konzistencie alebo zhustenie štiav a omáčok.



BREAD AUTO (CHLIEB AUTO)

A Táto funkcia automaticky zvolí ideálnu teplotu a čas pečenia chleba. Na aktiváciu funkcie vložte jedlo do rúry, otočte gombíkom termostatu do polohy a gombíkom funkcií na ikonu . Pre dosiahnutie najlepších výsledkov sa odporúča použiť úroveň varenia 2 alebo 3.



PASTRY AUTO (MÚČNIKY AUTO)

A Táto funkcia automaticky zvolí ideálnu teplotu a čas pečenia chleba. Na aktiváciu funkcie vložte jedlo do rúry, otočte gombíkom termostatu do polohy a gombíkom funkcií na ikonu . Pre dosiahnutie najlepších výsledkov sa odporúča použiť úroveň varenia 2 alebo 3.



SMART CLEAN

Pôsobenie pary uvoľnenej počas tohto špeciálneho čistiaceho cyklu s nízkou teplotou umožňuje ľahké odstránenie špiny a zvyškov jedla. Na dno rúry nalejte 100–120 ml pitnej vody a potom otočte gombíkom výberu a gombíkom termostatu na ikonu . Najlepšie je použiť

funkciu na 35 minút. Funkciu aktivujte, keď je rúra studená, a po skončení cyklu ju nechajte 15 min. vychladnúť. Poloha ikonky nezodpovedá teplote dosiahnutej počas čistiaceho cyklu.



AUTOMATICKÉ PYRO ČISTENIE

Na odstránenie pripálených zvyškov s pomocou cyklu pri veľmi vysokej teplote (vyššie 400 °C). Na odstránenie vystreknutých zvyškov jedla v cykle s veľmi vysokou teplotou. Na aktivovanie tejto funkcie otočte gombík termostatu na . Poloha ikonky nezodpovedá skutočnej teplote dosiahnutej počas čistiaceho cyklu.



VARENIE V PARE

Funkcia Steam umožňuje získať vynikajúce výkony vďaka prítomnosti pary v cykle varenia. Táto funkcia automaticky reguluje ideálnu teplotu na varenie širokej škály receptov; časy prípravy hlavných jedál sú uvedené v tabuľke relatívneho varenia. Vždy aktivujte parnú funkciu, iba keď je rúra studená, a potom nalejte 200 ml pitnej vody na dno dutiny. Ak chcete aktivovať funkciu Steam, gombík termostatu je potrebné otočiť do polohy ikonky .

KAŽDODENNÉ POUŽÍVANIE

1. SELECT A FUNCTION (VYBERTE FUNKCIU)

Ak chcete vybrať funkciu, otočte *voliacim gombíkom* na symbol požadovanej funkcie: Displej sa rozsvieti a ozve sa zvukový signál.



2. AKTIVOVANIE FUNKCIE

MANUÁLNY VÝBER

Na spustenie vybranej funkcie otočte *gombíkom termostatu* a nastavte požadovanú teplotu.

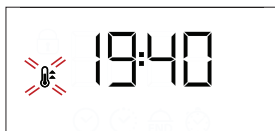

Upozornenie: Počas pečenia môžete funkciu zmeniť otočením *voliaceho gombíka* alebo upraviť teplotu otočením *gombíka termostatu*. Funkcia sa nespustí, ak je *gombík termostatu* bude na **0** môžete nastaviť čas varenia, čas ukončenia varenia (len ak ste nastavili čas varenia) a časovač.

KYSNUTIE

Na spustenie funkcie „Kysnutie“ otočte *gombík termostatu* na príslušný symbol; ak je rúra nastavená na inú teplotu, funkcia sa nespustí.

Upozornenie: Môžete nastaviť čas pečenia, čas ukončenia pečenia (iba ak nastavujete čas pečenia) a časomer.

VARENIE V PARE

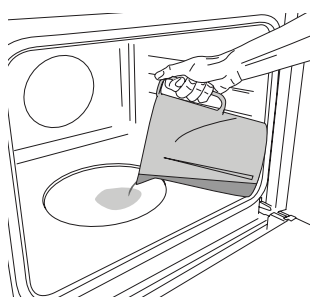

Pred spustením funkcie Para nalejte na dno rúry 200 ml pitnej vody.

Otočením voliacieho gombíka doprava na príslušnú ikonku zvolte funkciu a gombík termostatu otočte do ktorejkoľvek polohy medzi 160 a 180 °C (ako naznačuje

ikonka). Funkcia sa spustí a na displeji sa zobrazí aktuálny čas. Predohrev nie je potrebný. Ak chcete prípravu jedla ukončiť, otočte voliaci gombík na „0“. Počas prípravy jedla s parou dvierka neotvárajte a nikdy vodu nedoplňajte.

Upozornenie: Ak budete otvárať dvierka a dolievať vodu počas pečenia, môže to nepriaznivo ovplyvniť konečný výsledok pečenia.

3. PREDHRIEVANIE

Keď sa funkcia spustí, zvukový signál a blikajúca ikonka na displeji informujú, že bola aktivovaná fáza predhrievania.

Po skončení tejto fázy zvukový signál a svietiaci ikonka na displeji informujú, že rúra dosiahla nastavenú teplotu: Vložte jedlo do rúry a pokračujte v pečeni.

Upozornenie: Ak vložíte jedlo do rúry pred skončením predhrievania, môže to mať nepriaznivý účinok na konečný výsledok.

4. PROGRAMOVANIE PEČENIA

Pred programovaním pečenia si musíte zvoliť funkciu.

DURATION (TRVANIE)

Stláčajte , až kým na displeji nezačne blikat ikonka a „00:00“.





Pomocou **+** alebo **—** nastavte čas pečenia a potom stlačte na potvrdenie.

Funkciu aktivujete otočením *gombíka termostatu* na požadovanú teplotu: ozve sa zvukový signál a na displeji sa zobrazí, že pečenie je ukončené.

Upozornenie: Ak chcete zrušiť nastavenú dobu pečenia, stláčajte , až kým na displeji nezačne blikat ikonka , potom pomocou **—** resetujte dobu pečenia na „00:00“. V tomto čase pečenia je zahrnutá aj fáza predhrievania.

PROGRAMOVANIE ČASU UKONČENIA PEČENIA/ POSUNUTÉHO ŠTARTU

Po nastavení času pečenia možno funkciu odložiť naprogramovaním času jej ukončenia: Stláčajte , kým na displeji nezačne blikať ikonka  a aktuálny čas.



Pomocou + alebo — nastavte želaný čas ukončenia pečenia a stlačte  na potvrdenie.

Funkciu aktivujete otočením *gombíka termostatu* na požadovanú teplotu: funkcia zostane pozastavená, až kým sa nespustí automaticky po uplynutí času vypočítaného tak, aby sa príprava jedla ukončila v čase, ktorý ste nastavili.

Upozornenie: Ak chcete nastavenie zrušiť, vypnite rúru otočením *voliaceho gombíka* do polohy 0.

Funkcia odloženého spustenia nie je dostupná pre funkcie Gril a Turbo Gril.

END OF COOKING (UKONČENIE PRÍPRAVY JEDLA)

Ozve sa zvukový signál a na displeji sa zobrazí, že funkcia je ukončená.

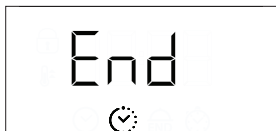



Otočte *voliaticim gombíkom* na inú funkciu alebo do polohy 0, čím rúru vypnete.

Upozornenie: Ak je časomer aktivovaný, na displeji sa zobrazí „END“ striedavo so zostávajúcim časom.

5. NASTAVENIE ČASOMERA

Táto možnosť nepreruší program pečenia, ale umožní vám použiť displej ako časomer, buď v priebehu funkcie, alebo keď je rúra vypnutá.

Stláčajte , až kým na displeji nezačne blikať ikonka  a 00:00.



Pomocou + alebo — nastavte požadovaný čas a stlačte  na potvrdenie. Keď časomer dokončí odpočítavanie zvoleného času, ozve sa zvukový signál.

Poznámky: Časovač zrušíte stláčaním , až kým ikonka  nezačne blikať, potom pomocou — resetujte čas na „00:00“.

6. FUNKCIA AUTOMATICKÉHO ČISTENIA – PYRO

Pred spustením funkcie vyberte z rúry všetko príslušenstvo, vrátane vodiacich líšt. V prípade, že je rúra nainštalovaná pod varnou doskou sporáka, uistite sa, že všetky horáky alebo elektrické platničky budú počas samočistenia vypnuté. Na dosiahnutie optimálnych výsledkov čistenia pred použitím funkcie Pyro čistenia odstráňte najväčšie znečistenie vlhkou špongiou. Nezapínajte cyklus pyrolytického samočistenia, ak sú v rúre zvyšky vodného kameňa. Funkciu Pyro vám odporúčame zapnúť, iba keď je spotrebič veľmi znečistený alebo vydáva počas varenia nepríjemný pach. Ak chcete zapnúť automatickú funkciu čistenia, otočte ovládací gombík a ovládací gombík termostatu do polohy ikony . Funkcia sa aktivuje automaticky, dvierka sa zamknú a osvetlenie rúry sa vypne: Displej striedavo zobrazuje čas zostávajúci do konca a „Pyro“. Po skončení cyklu dvierka ostanú uzamknuté do chvíle, kým sa vnútorná teplota rúry nevráti na bezpečnú úroveň. Počas cyklu pyrolytického čistenia a po ňom miestnosť vyvetrajte.

POZNÁMKY

- Vnútro rúry nevykladajte alobalom.
- Hrnce a panvice neposúvajte po dne rúry, mohol by sa tým poškodiť smaltovaný povrch.
- Na dvierka neumiestňujte nič ťažké a nepridržiavajte sa ich.

TABUĽKA PRÍPRAVY JEDÁL

RECEPT	FUNKCIA	PREDOHREV	TEPLOTA (°C)	TRVANIE (min)	ÚROVEŇ A PRÍSLUŠENSTVO
Kysnuté koláče		Áno	160 – 180	30 – 90	2/3
		Áno	160 – 180	30 – 90	4 1
Plnený koláč (tvarohový koláč, závin, ovocný koláč)		Áno	160 – 200	35 – 90	2
		Áno	160 – 200	40 – 90	4 2
Sušienky / košíčky		Áno	160 – 180	20 – 45	3
		Áno	150 – 170	20 – 45	4 2
		Áno	150 – 170	20 – 45	5 3 1
Choux buns (Odpalované cesto)		Áno	180 – 210	30 – 40	3
		Áno	180 – 200	35 – 45	4 2
		Áno	180 – 200	35 – 45	5 3 1
Snehové pusinky		Áno	90	150 – 200	3
		Áno	90	140 – 200	4 2
		Áno	90	140 – 200	5 3 1
Pizza / focaccia		Áno	190 – 250	15 – 50	1 / 2
		Áno	190 – 250	20 – 50	4 2
Chlieb		-	-	60	2
Mrazená pizza		Áno	250	10 – 20	3
		Áno	230 – 250	10 – 25	3 2
Slané koláče (zeleninový koláč, quiche)		Áno	180 – 200	40 – 55	3
		Áno	180 – 200	45 – 60	4 2
		Áno	180 – 200	45 – 60	5 3 1
Lístkové cesto/odpalované cesto		Áno	190 – 200	20 – 30	3
		Áno	180 – 190	20 – 40	4 2
		Áno	180 – 190	20 – 40	5 3 1
Lasagne/zapečené cestoviny/ plnené cest. závitky/nákypy		Áno	190 – 200	45 – 65	2
Jahňacina / teľacina / hovädzie / bravčové 1 kg		Áno	190 – 200	80 – 110	3
Bravčové pečené s kožou 2 kg		Áno	180 – 190	110 – 150	2
Kurča / králik / kačica 1 kg		Áno	200 – 230	50 – 100	2
Morka/hus 3 kg		-	190 – 200	100 – 160	2
Plnená zelenina (paradajky, cukety, baklažány)		Áno	180 – 200	50 – 70	2
Opečený chlieb		-	250	2 – 6	5

FUNCTIONS (FUNKCIE)							
	tradičné	Vháňaný vzduch	Pizza	Chlieb Auto	Gril	Turbo grill	Eko vháňaný vzduch

PRÍSLUŠENSTVO					
	Rošt	Nádoba na pečenie alebo tortová forma na rošte	Plech na pečenie/ Odkvapkováca nádoba alebo nádoba na pečenie na rošte	Nádoba na odkvapkovanie/ Plech na pečenie	Nádoba na odkvapkovanie/ Plech na pečenie s 200 ml vody

RECEPT	FUNKCIA	PREDOHREV	TEPLOTA (°C)	TRVANIE (min)	ÚROVEŇ A PRÍSLUŠENSTVO
Rybie filé/plátky		-	230 – 250	20 – 30 *	4 3
Klobásky/kebaby/rebierka/hamburgery		-	250	15 – 30 *	5 4
Pečené kurča 1 – 1,3 kg		Áno	200 – 220	55 – 70 **	2 1
Krvavý rozbif 1 kg		Áno	200 – 210	35 – 50 **	3
Jahňacie stehno / koleno		Áno	200 – 210	60 – 90 **	3
Pečené zemiaky		Áno	200 – 210	35 – 55**	3
Gratinovaná zelenina		-	200 – 210	25 – 55	3
Mäso a zemiaky		Áno	190 – 200	45 – 100 ***	4 1
Ryby a zelenina		Áno	180	30 – 50 ***	4 1
Lasagne a mäso		Áno	200	50 – 100 ***	4 1
Úplné jedlo: ovocná torta (úroveň 5)/lasagne (úroveň 3)/mäso (úroveň 1)		Áno	180 – 190	40 – 120 ***	5 3 1
Pečené mäso/plnené kusy mäsa		-	170 – 180	100 – 150	3

* V polovici prípravy jedlo obráťte

** Po uplynutí dvoch tretín času prípravy jedlo obráťte (ak je to potrebné).

*** Odhadovaný čas trvania: Jedlá môžete z rúry vybrať v inom čase, v závislosti od osobných preferencií.



TABUĽKA PRÍPRAVY JEDÁL V PARE





























































JEDLO	RECEPT	MNOŽSTVO	ČAS (min)	PRÍSLUŠENSTVO	ÚROVEŇ	VODA
 CHLIEB	Malé pečie	80 – 100 g	30 – 45		2	 200 ml
	Sendvič vo forme	300 – 500 g	40 – 60			
	Chlieb	500 g – 2 kg	50 – 100			
	Bagety	200 – 300 g	30 – 45			
 MÄSO	Pečené	1 kg	60 – 110			
	Rebierka	500 g – 1,5 kg	50 – 75			
	Kurča	1 – 1,5 kg	55 – 80			
 RYBY	Kurča / morka	3 kg	100 – 140			
	Filé	0,5 – 2 cm	15 – 25			
	Filé	2 – 4 cm	20 – 35			
	Celá ryba	300 – 600 g	20 – 30			
 ZELENINA	Celá ryba	600 – 1 200 g	25 – 45			
	Zemiaky na pare	0,5 – 1,5 kg	45 – 60			
	Plnená paprika	1 – 2 kg	35 – 55			
	Brokolica na pare	0,3 – 1 kg	30 – 50			
 PEČIVO	Cuketa na pare	0,5 – 1,5 kg	30 – 50			
	Cookies	plech	25 – 35			
	Muffin	30 – 60 g	25 – 45			
	Piškótový koláč	500 – 700 g	30 – 50			
	Koláčiky	forma	35 – 55			

Funkciu STEAM aktivujte, iba keď je rúra studená. Ak budete otvárať dverka a dolievať vodu počas pečenia, môže to nepriaznivo ovplyvniť konečný výsledok pečenia.

FUNKCIE						
	Tradičné pečenie	Vháňaný vzduch	Pizza	Gril	Turbo gril	Eko vháňaný vzduch

PRÍSLUŠENSTVO					
	Rošt	Nádoba na pečenie alebo tortová forma na rošte	Plech na pečenie/ Odkvapkovácia nádoba alebo nádoba na pečenie na rošte	Nádoba na odkvapkovanie/ Plech na pečenie	Nádoba na odkvapkovanie/ Plech na pečenie s 200 ml vody

STOLÍK NA VARENIE S PRÍSLUŠENSTVOM NA GRILOVANIE

KATEGÓRIA POTRAVÍN	RECEPT	MNOŽSTVO na jeden stojan	FUNKCIA	TEPLOTA (°C)	ČAS PREDHREVVU (MIN)	TRVANIE (MIN)	ÚROVEŇ A PRÍSLUŠENSTVO
Hovädzí burger	Hamburger	125 - 750g d=8-9 cm		250	0	25 - 30*	4  1 
Klobásy, párky a špízy	Bravčové klobásy***	150 - 500 g		250	0	25 - 30*	4  1 
	Kuracie párky***	150 - 500 g		250	0	20 - 25*	4  1 
	Kuracie a bravčové klobásy	150 - 500 g		250	0	15 - 20*	4  1 
	Kurací a bravčový špíz	200 - 800 g		250	0	25 - 30*	4  1 
Bravčové	Slanina	20 - 60 g		250	0**	10 - 12*	4  1 
	Rebierka	200 - 500 g		250	0	30 - 40*	4  1 
	Pohár	200 - 600 g		250	0	25 - 30*	4  1 
	Roštenka	200 - 500 g		250	0	30 - 35*	4  1 
Hydina	Kuracie a morčacie prsia	150 - 300 g		250	0	30 - 35*	4  1 
	Kuracie stehno	200 - 500 g		250	0	30 - 35*	4  1 
Ryby	Filet z lososa	200 - 400 g		250	0	20 - 25*	4  1 
	Celý morský vlk	300 - 400 g		250	0	20 - 25*	4  1 
	Celá fazuľa	300 - 400 g		250	0	20 - 25*	4  1 
Zelenina	Paprika	100 - 300 g		250	0	20 - 25*	4  1 
	Baklažán	100 - 200g 1-2 cm		250	0	20 - 25*	4  1 
	Cukiny	50 - 200g 1 - 1,5 cm		250	0	20 - 25*	4  1 
	Cibuľa	50 - 150g 2-3 cm		250	0	20 - 25*	4  1 
Chlieb	Opečený chlieb	80 - 200g 2-3 cm		250	0	10 - 15*	4  1 
	Toast (Hrianka)	30 - 100 g		250	0	10 - 15*	4  1 

*V polovici grilovania otočte grilovacie koše pomocou priloženej rukoväte.

**Pre optimálne spracovanie potravín vložte slaninu po 3 minútach predhrievania.

*** Na dosiahnutie optimálneho spracovania potravín pred vložením príslušenstva do rúry urobte do klobás diery.

Olej rozotrite na stojan aj na jedlo, aby sa jedlo neprilepilo, najmä pri zelenine a hydine.

Pri používaní oboch políc vyberte kategórie potravín, ktoré majú rovnakú funkciu pečenia (gril alebo turbo gril).

FUNKCIE	 Gril	 Turbogril
PRÍSLUŠENSTVO	 Príslušenstvo na grilovanie	 Nádoba na odkvapkávanie/plech na pečenie s 200 ml vody

ČISTENIE A ÚDRŽBA

Pred údržbou alebo čistením sa presvedčte, či rúra vychladla.

Nepoužívajte parné čističe.

Nepoužívajte drôtenku, drsné čistiace potreby alebo abrazívne/korozívne čistiace prostriedky, pretože by mohli poškodiť povrch spotrebiča.

Používajte ochranné rukavice.

Pred vykonávaním údržby musíte rúru odpojiť od elektrickej siete.

VONKAJŠIE POVRCHY

Povrchy čistite vlhkou utierkou z mikrovlákná. Ak je povrch veľmi špinavý, pridajte do vody niekoľko kvapiek pH neutrálneho čistiaceho prípravku. Poutierajte suchou utierkou.

Nepoužívajte korozívne ani abrazívne čistiace prostriedky. Ak sa niektorý z týchto produktov dostane neúmyselne do kontaktu s povrchmi spotrebiča, okamžite ho poutierajte vlhkou utierkou z mikrovlákná.

VNÚTORNÉ POVRCHY

- Po každom použití nechajte rúru vychladnúť a potom ju očistite, najlepšie, ak je ešte teplá, aby ste odstránili usadeniny alebo škvry od zvyškov jedla. Na vysušenie prípadnej kondenzácie, ktorá sa vytvorila po príprave jedla s vysokým obsahom vody, nechajte rúru úplne vychladnúť a potom utrite handričkou alebo špongiou.

- Ak sa nachádza na vnútorných plochách odolná nečistota, na dosiahnutie optimálnych výsledkov čistenia odporúčame spustiť funkciu automatického čistenia. Nezapínajte cyklus pyrolytického samočistenia, ak sú v rúre zvyšky vodného kameňa. Pred aktivovaním očistite od vodného kameňa, ako je opísané vyššie.
- Dvierka možno ľahko vybrať a znovu nasadiť, čím sa uľahčí čistenie skla.
- Sklo dvierok očistite vhodnými tekutými čistiacimi prostriedkami.

PRÍSLUŠENSTVO

Ihneď po použití príslušenstvo namočte do vody, do ktorej ste pridali umývací prostriedok, a ak je príslušenstvo horúce, pri manipulácii používajte rukavice. Zvyšky jedla sa ľahko dajú odstrániť kefkou alebo špongiou.

REMOVING AND REFITTING THE DOOR (DEMONTÁŽ A OPĀTOVNÁ MONTÁŽ DVIEROK)

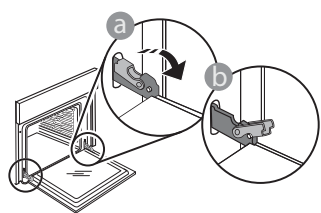

1. Ak chcete dvierka vybrať, celkom ich otvorte a stiahnite úchytky, až sú v polohe odomknutia.

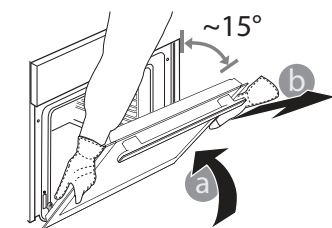

2. Zatvorte dvierka, čo najviac ako to ide. Pevne dvierka chyťte oboma rukami – nedržte ich za rukoväť. Dvierka jednoducho vyberiete tak, že ich budete ďalej zatvárať a pritom ťahať nahor, až kým sa neuvolnia. Dvierka odložte nabok na

mäkký povrch.

3. Dvierka opäť nasadíte tak, že ich priložíte k rúre, zarovnáte háčiky pántov s dosadacími plochami a upevníte vrchnú časť na sedlo.

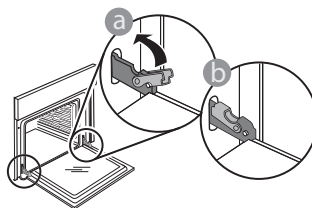

4. Dvierka spustíte a potom celkom otvorte. Úchytka sklopte do pôvodnej polohy: Dbajte, aby ste ich sklopili úplne.

Opatrne potlačte, aby ste skontrolovali, či sú úchytka

v správnej polohe.

5. Skúste dvierka zatvoriť a skontrolujte, či sú zarovno s ovládacím panelom. Ak nie, zopakujte predchádzajúce kroky: Pri nesprávnom fungovaní by sa dvierka mohli poškodiť.

VÝMENA ŽIAROVKY

- Odpojte rúru od elektrického napájania.
- Odskrutkujte kryt svetla, vymeňte žiarovku a naskrutkujte kryt naspäť.
- Rúru opäť zapojte k elektrickému napájaniu.

Upozornenie: Používajte iba halogénové žiarovky 25 W/230 V typu G9, T300 °C. Žiarovka používaná vo vnútri spotrebiča je špeciálne určená pre domáce spotrebiče a nie je vhodná na bežné osvetľovanie miestností v domácnosti (Nariadenie ES 244/2009).

Žiarovky dostanete v našom autorizovanom servise. - Nechytajte žiarovky holými rukami, pretože odtlačky prstov by ich mohli poškodiť. Rúru nepoužívajte, kým nenamontujete kryt žiarovky.

ČISTENIE SKIEL DVIEROK

- Po vybratí dvierka položte na mäkký povrch rukoväťou nadol, zároveň stlačte dve fixačné svorky a odstráňte horný

okraj dvierok potiahnutím k sebe.

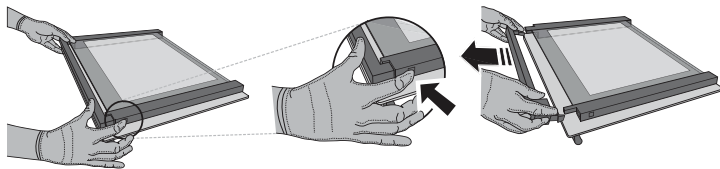

- Zdvihnite a pevne držte vnútorné sklo oboma rukami, vyberte ho a pred čistením položte na mäkký povrch.

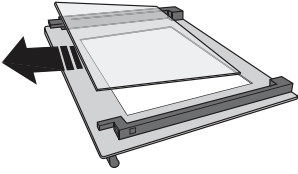

3. Nasadte strednú tabuľku (označenú „1R“)

Potom nasadte vnútornú tabuľku: Aby ste sklenené tabuľky umiestnili správne, značku „R“ musí byť vidieť v ľavom rohu. Najprv vložte do opornej podložky dlhú stranu skla označenú „R“, potom ju spustíte na svoje miesto. Zopakujte tento postup pri oboch tabuľkách skla.

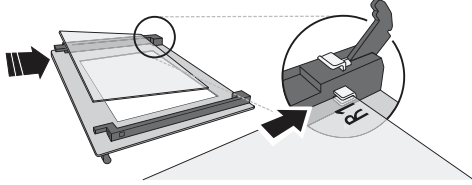

4. Nasadte horný okraj: Ak je poloha správna, ozve sa kliknutie.

Pred opätovným nasadením dvierok sa presvedčte, či je tesnenie zaistené.

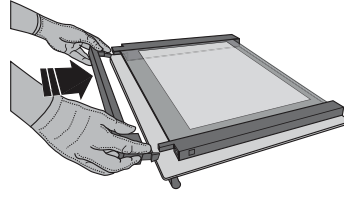

RIEŠENIE PROBLÉMOV

PROBLÉM	MOŽNÁ PRÍČINA	RIEŠENIE
Rúra nefunguje.	Výpadok prúdu. Odpojenie od elektrickej siete.	Skontrolujte, či je elektrická sieť pod napätím a či je rúra pripojená k elektrickej sieti. Rúru vypnite a znova zapnite a skontrolujte, či sa problém odstránil.
Na displeji svieti písmeno „F“ a za ním číslo alebo písmeno.	Porucha rúry.	Obráťte sa na najbližší popredajný servis a uveďte číslo, ktoré nasleduje po písmene „F“.
Displej zobrazuje správu „Hot“ (Horúca) a zvolená funkcia sa nespúšťa.	Teplota je príliš vysoká.	Pred aktivovaním funkcie nechajte rúru vychladnúť. Zvoľte inú funkciu.

Zásady, štandardnú dokumentáciu a ďalšie informácie o výrobku nájdete:

- Použitím QR kódu vo vašom spotrebiči
- Na našej webovej stránke docs.whirlpool.eu
- Prípadne **sa obráťte na náš popredajný servis** (telefónne číslo nájdete v záručnej knižke). Pri kontaktovaní nášho popredajného servisu uveďte, prosím, kódy z výrobného štítku vášho spotrebiča.

®/TM/© 2025 Whirlpool. Vyrobené na základe licencie.

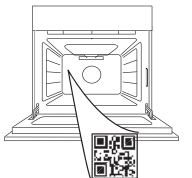



HVALA, KER STE SE ODLOČILI ZA IZDELEK WHIRLPOOL

Aparat registrirajte na spletni strani www.register10.eu, da vam bomo lahko nudili celovit servis in podporo

**ZA PODROBNEJŠE INFORMACIJE
POSKENIRAJTE KODO QR NA
APARATU**

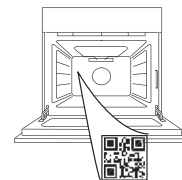

Pred uporabo aparata pozorno preberite varnostna navodila.

OPIS IZDELKA

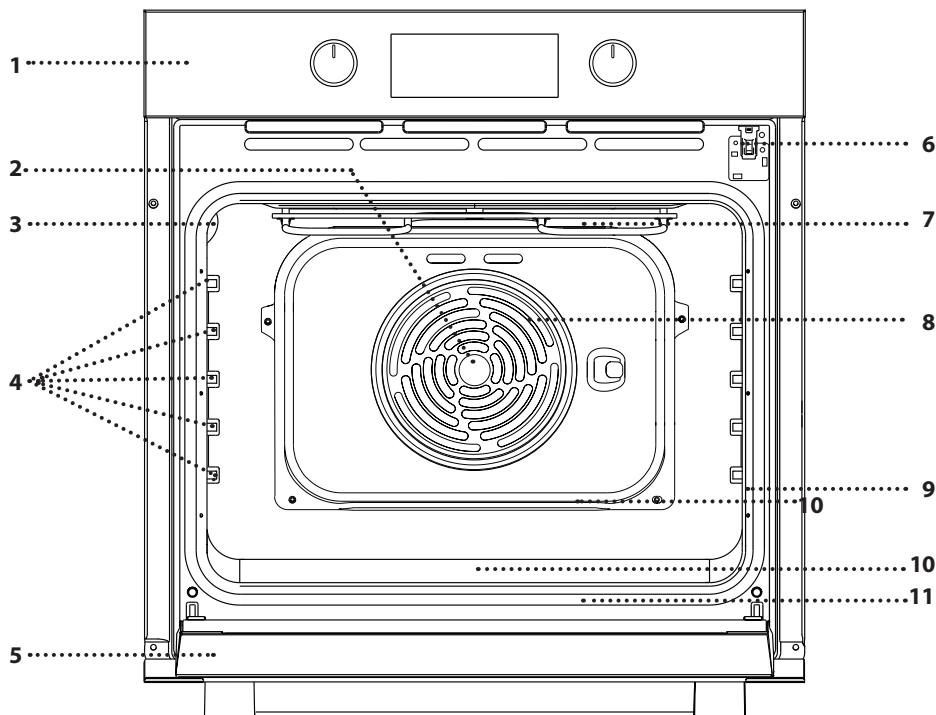

1. Nadzorna plošča
2. Ventilator
3. Luč
4. Vodila za pekače (višina je navedena na steni notranjosti aparata)
5. Vrata
6. Zaklepanje vrat (zaklene vrata med samodejnim čiščenjem in po njem)* Na voljo samo pri nekaterih modelih
7. Zgornji grelnik/žar
8. Okrogli grelnik (ni viden)
9. Identifikacijska ploščica (ostati mora nameščena)
10. Niša za pitno vodo
11. Spodnji grelnik (ni viden)

OPIS UPRAVLJALNE PLOŠČE

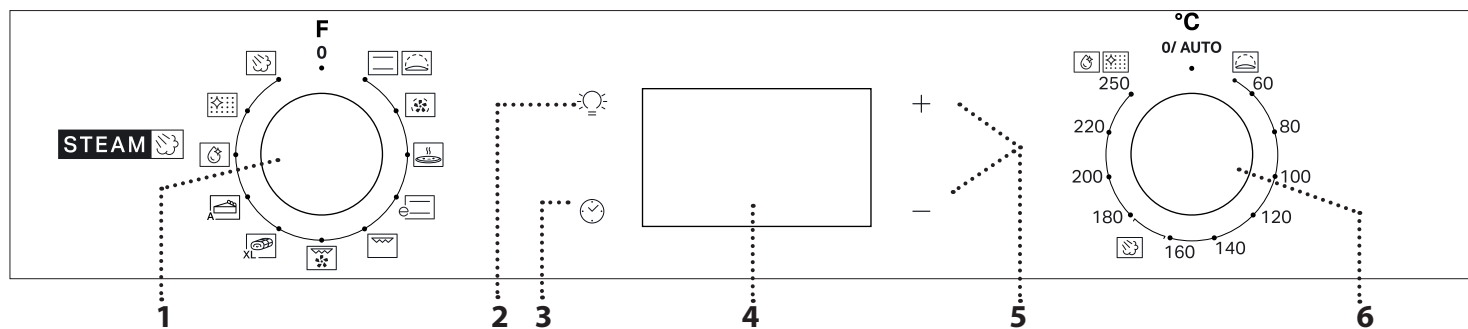

1. IZBIRNI GUMB

Za vklop pečice z izbiro funkcije. Za izklop pečice zavrtite gumb v položaj 0.

2. LUČ

Ko je pečica vklopljena, pritisnite , če želite vklopiti ali izklopiti osvetlitev notranjosti pečice.

3. NASTAVITEV ČASA

Za dostop do nastavitve časa priprave, zamika vklopa in časovnika.

Za prikaz časa, ko je pečica izklopljena.

4. ZASLON

5. NASTAVITVENA GUMBA

Za spreminjanje nastavitve časa priprave.

6. GUMB ZA NASTAVITEV TEMPERATURE

Ko vklopite ročne funkcije, gumb zavrtite v položaj želene temperature.

Opomba: tip gumba se lahko razlikuje glede na model. Če so gumbi aktivirani s pritiskom, pritisnite na sredino gumba, da se sprost.

PRIBOR

REŠETKA

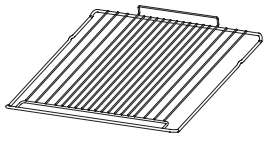

Uporabljajte jo za pečenje hrane ali kot podporo za ponve, tortne modele in drugo posodo, ki je odporna na toploto.

PRIBOR ZA PEKO NA ŽARU



Pribor za peko na žaru sestavljata dve košari za žar, namenjeni peki na žaru v pečici.

Zaradi velike prilagodljivosti in možnosti hitrega obračanja živil izboljšajo izkušnjo kuhanja.

Za enostavno upravljanje in obračanje košar za žar je bil zasnovan namenski ročaj.

Za lažje čiščenje je pribor mogoče prati v pomivalnem stroju.

PRESTREZNI PEKAČ*

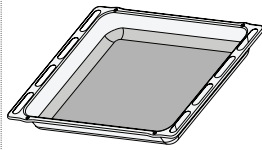

Univerzalni pekač uporabite za pripravo mesa, rib, zelenjave in fokače oz. ga namestite pod rešetko za prestrezanje sokov.

UNIVERZALNI PEKAČ*

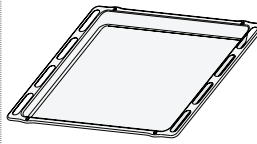

Za peko kruha in peciva ter tudi za pripravo pečenke, rib v lastnem soku itd.

DRSNA VODILA.*

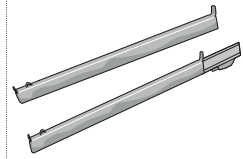

Za lažje vstavljanje ali odstranjevanje pribora.

* Na voljo le pri določenih modelih
Število in vrsta pribora se lahko razlikuje glede na kupljeni model.
Druge kose pribora je mogoče posebej kupiti pri servisni službi.

VSTAVLJANJE REŠETKE IN DRUGEGA PRIBORA V PEČICO

Rešetko vstavite na želeno višino tako, da jo držite nagnjeno nekoliko navzgor, pri čemer na vodila najprej naslonite dvignjeno zadnjo stran.

Nato jo vodoravno potisnite po vodilih, kakor daleč je mogoče.

Drug pribor, kot je na primer pekač, vstavite v vodoravnem položaju, pri čemer naj pribor zdrsne po vodilih.

DRSNA VODILA IN VODILA ZA PEKAČE

Pred uporabo pečice z drsnih vodil odstranite zaščitni trak [a] in nato še zaščitno folijo [b].

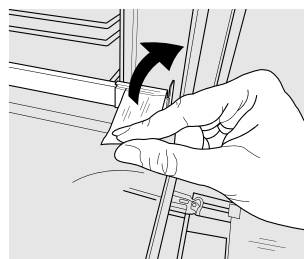

[a]

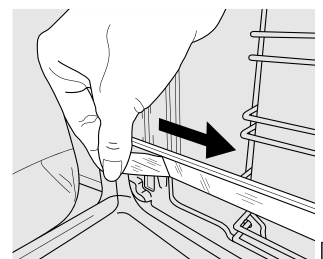

[b]

DEMONTAŽA DRSNIH VODIL [c]

Povlecite spodnji del drsnega vodila, da odklopite zatiče (1) in nato povlecite drsna vodila navzgor, da jih odstranite z zgornjih zatičev (2).

MONTAŽA DRSNIH VODIL [d]

Zgornje zatiče pritrдите na drsna vodila (1) in nato spodnji del drsnih vodil potisnite proti vodilu, da se spodnji zatiči pritrđijo (2).

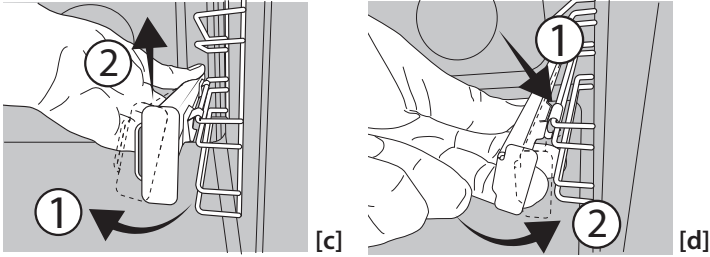

ODSTRANJEVANJE IN PONOVO VSTAVLJANJE VODIL

1. Če želite odstraniti vodila za pekače, čvrsto primite zunanji del vodila in ga potegnite proti sebi, tako da iz luknj izvlečete nosilec in dva notranja zatiča.
2. Če želite vodila za pekače ponovno vstaviti, jih postavite blizu vdolbine in najprej v ustrezni luknji vstavite dva zatiča. Nato blizu ustrezne luknje postavite zunanji del, vstavite nosilec in močno pritisnite proti steni vdolbine tako, da se prepričate, da je vodilo pravilno pritrjeno.

UPORABA PRIBORA ZA PEKO NA ŽARU

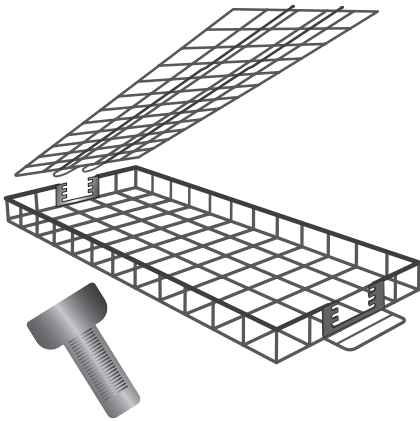

Pribor za peko na žaru je združljiv s funkcijama Grill in Turbogrill, kar vam omogoča doseganje najboljših rezultatov pri peki različnih živil.

Za optimalno delovanje glejte preglednico za kuhanje.

V vsako košaro za žar razporedite živila v enem sloju.

Vstavite pokrov na zadnji del košare in jo postavite na ustrezno višino (odvisno od debeline živila), nato pa ga nastavite na sprednji del košare.

Upoštevajte morebitno krčenje med peko tako, da živila med obračanjem košar za žar ostanejo stabilno razporejena.

V pečico vstavite predvideni okvir (na 4. višino), nato na okvir postavite košare za žar.



Da bi se izognili dimu in zbrali ostanke maščobe, v pekač vlijte 200 ml vode in ga postavite v pečico (na 1. višino).

Na polovici pečenja obrnite košare za žar s pomočjo priloženega ročaja.



Tik pred koncem peke preverite živila. Po potrebi lahko živila še enkrat obrnete, kolikor krat je potrebno, dokler ne dosežete zelene stopnje zapečenosti in porjavelosti.

PRVA UPORABA

1. NASTAVITEV ČASA

Ko aparat prvič vklopite, morate nastaviti čas: Pritisnite , dokler na zaslonu ne začnejo utripati ikona  in dve številki za uro + ali — ali uro .





Uporabite + ali — za nastavev ure in pritisnite  za potrditev. Številki za minute začneta utripati. Uporabite + ali — za nastavev minut in pritisnite  za potrditev.

Opomba: Ko simbol  utripa, na primer po daljšem izpadu električnega toka, boste morali znova nastaviti čas.

2. NASTAVITE PORABO ELEKTRIČNE ENERGIJE

Pečica je privzeto programirana za delovanje z močjo več kot 3 kW („Hi“). Za delovanje pečice pri moči, ki je združljiva z domačim električnim napajanjem pod 2,9 kW („Lo“),

boste morali spremeniti nastavitve. Za dostop do menija za spreminjanje, zavrtite izbirni gumbna , nato pa ga zavrtite nazaj na 0.

Takoj zatem pritisnite in držite pet sekund + in —. Za spremembo nastavev uporabite + ali — in nato pritisnite  in držite vsaj dve sekundi za potrditev.

3. OGREVANJE PEČICE

Nova pečica lahko oddaja vonjave, ki so nastale med izdelavo aparata: to je povsem običajno.

Priporočamo, da pred pripravo hrane segrejete prazno pečico, da tako odstranite vse morebitne vonjave.

S pečice odstranite ves zaščitni karton in prozorno folijo ter iz njene notranjosti odstranite ves pribor.

Pustite delovati pečico pri 250 °C približno eno uro. V tem času mora biti pečica prazna.

Opomba: Po prvi uporabi aparata priporočamo, da prezračite prostor namestitve.

FUNKCIJE

OBIČAJNA PRIPRAVA HRANE

Za pripravo vseh vrst jedi na eni višini.

VZHAJANJE

Za boljše vzhajanje sladkega in kislega testa. Za vklop funkcije gumb za nastavev temperature zavrtite v položaj ikone.

TERMOVENTILAC.

Za pripravo različne hrane pri enaki temperaturi in na več višinah hkrati (najmanj na treh). To funkcijo lahko uporabite za pripravo različnih vrst hrane, ne da bi se vonj jedi prenašal z ene na drugo.

PICA

Za peko kruha in pic različnih tipov in velikosti. Po preteku polovice časa priprave, spremenite položaj pekača.

ECO FORCED AIR* (TERMOVENTILACIJSKA PRIPRAVA EKO*)

Za pripravo pečenk in polnjenih pečenk na eni višini. Hrana se ne bo prekomerno izsušila, saj za njeno pripravo skrbi nežno in občasno kroženje zraka.

Ko uporabljate funkcijo ECO, je lučka med pripravo hrane izklopljena, vendar jo lahko ponovno vklopite s pritiskom na .

*Funkcija se uporablja kot referenca za izjavo o energetske učinkovitosti v skladu z Uredbo (EU) št. 65/2014

ŽAR

Za pripravo zrezkov, mesa za kebabe in klobas na žaru ter za pripravo gratinirane zelenjave ali popekanje kruha.

Kadar pripravljate meso na žaru, priporočamo, da uporabite pekač za prestrezanje soka mesa: pekač vstavite na katero koli višino pod rešetko in dodajte 200 ml pitne vode.

HITRI ŽAR

Za pečenje velikih kosov mesa (krače, goveja pečenka, piščanec). Priporočamo, da uporabite pekač za prestrezanje sokov: pekač vstavite na katero koli višino pod rešetko in dodajte 200 ml pitne vode.

MAXI COOKING (PEČENJE VELIKIH KOSOV HRANE)

Za pečenje velikih kosov mesa (nad 2,5 kg). Priporočamo, da med pripravo meso obračate in tako zagotovite enakomerno pečenje mesa na obeh straneh. Priporočamo tudi, da meso med pripravo polivate, s čimer preprečite izsuševanje.

SPODNJI GRELNİK

Za porjavitvev jedi s spodnje strani. Funkcija je priporočljiva tudi za počasno kuhanje, za zaključni del priprave zelo tekočih jedi ali zgoščevanje omak in prelivov.

SAMODEJNA PEKA KRUHA

Ta funkcija samodejno izbere idealno temperaturo in trajanje peke kruha. Če želite aktivirati funkcijo, postavite hrano v pečico, vklopite gumb termostata in zavrtite funkcijski gumb na ikono . Za najboljše rezultate je priporočljivo uporabiti 2. ali 3. stopnjo kuhanja.

SAMODEJNA PEKA PECIVA

Ta funkcija samodejno izbere idealno temperaturo in trajanje peke kruha. Če želite aktivirati funkcijo, postavite hrano v pečico, vklopite gumb termostata in zavrtite funkcijski gumb na ikono . Za najboljše rezultate je priporočljivo uporabiti 2. ali 3. stopnjo kuhanja.

SMART CLEAN

Para, ki nastaja med posebnim čiščenjem pri nizki temperaturi, omogoča preprosto odstranjevanje umazanije in ostankov hrane. Na dno pečice vlijte 100–120 ml pitne vode, nato pa gumb za izbiro in gumb za termostat obrnite na ikono . Priporočamo, da funkcijo

pustite delovati 35 minut. Funkcijo vklopite, ko je pečica še hladna, in dovolite, da se po končanem ciklu ohlaja 15 minut. položaj simbola ne sovпада s temperaturo, na katero se aparat segreje med čiščenjem.



SAMODEJNO ČIŠČENJE – PIROLITIČNO

Za odstranjevanje umazanije, ki nastane med pripravo hrane, pri izjemno visoki temperaturi (nad 400 °C). Za odstranjevanje zapečenih madežev z uporabo cikla pri zelo visoki temperaturi. Za aktiviranje te funkcije premaknite gumb termostata v . Položaj simbola ne sovпада z dejansko temperaturo, na katero se aparat segreje med čiščenjem.



PARA

Funkcija pare omogoča doseganje odličnih rezultatov zaradi prisotnosti vodne pare v ciklu kuhanja. Ta funkcija samodejno upravlja idealno temperaturo za pripravo širokega spektra receptov; časi kuhanja glavnih jedi so prikazani v ustrezni tabeli kuhanja. Funkcijo pare vedno vklopite, ko je pečica hladna, in po tem, ko ste v spodnji del pečice vlili 200 ml pitne vode. Za aktiviranje funkcije Steam je treba gumb termostata obrniti v položaj ikone .

VSAKODNEVNA UPORABA

1. IZBIRA FUNKCIJE

Za izbiro funkcije zavrtite *izbirni gumb* v položaj zelene funkcije: zaslon zasveti in oglasi se zvočni signal.



2. VKLOP FUNKCIJE

ROČNO

Za zagon izbrane funkcije zavrtite *gumb za nastavitev temperature*, da nastavite želeno temperaturo.



Opomba: med pripravo hrane lahko funkcijo spremenite tako, da zavrtite *izbirni gumb* ali da spremenite temperaturo z *gumbom za nastavitev temperature*. Funkcija se ne bo začela, če bo *gumb termostata* na **0**. Nastavite lahko čas priprave, čas konca priprave (samo če ste nastavili čas priprave) in časovnik.

VZHAJANJE

Za zagon funkcije „Vzhajanje“ zavrtite *gumb za nastavitev temperature* v položaj ustreznega simbola; če je pečica nastavljena na drugo temperaturo, se funkcija ne bo zagnala.

Opomba: Nastavite lahko čas priprave, čas konca priprave (samo, če nastavite čas priprave) in časovnik.

PARA

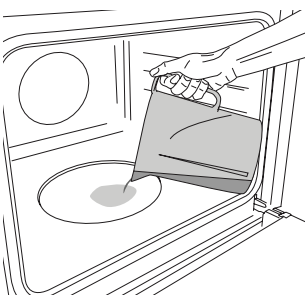

Pred vklopom funkcije uporabe pare na dno pečice nalijte 200 ml pitne vode.

Izberite funkcijo, tako da izbirni gumb zavrtite v smeri urinega kazalca na ustreznemu simbolu, gumb za nastavitev temperature pa v poljubni položaj med 160 in 180 °C (kot prikazuje simbol). Funkcija se bo zagnala, na

zaslonu pa bo prikazan trenutni čas v dnevu. Predgretje

ni potrebno. Za končanje pečenja zavrtite izbirni gumb na „0“.

Med kuhanjem s paro ne odpirajte vrat in nikoli ne dolivajte vode.

Opomba: Odpiranje vrat in dodajanje vode med pripravo slabo vpliva na končni rezultat priprave.

3. PREDGRETJE

Ko se funkcija zažene, zvočni signal in utripajoč simbol  na zaslonu naznanita vklop predgretja.



Po zaključenem predgretju zvočni signal in svetleča ikona  na zaslonu naznanita, da se je pečica ogrela na nastavljeno temperaturo: v tem trenutku položite hrano v aparat in nadaljujte s pripravo.

Opomba: Če živila v pečico položite pred koncem predgretja, lahko to negativno vpliva na končni rezultat priprave hrane.

4. NASTAVITEV PRIPRAVE HRANE

Pred nastavitvijo priprave hrane morate izbrati funkcijo.



TRAJANJE

Pritiskajte , dokler na zaslonu ne začneta utripati simbol  in prikaz „00:00“.





Uporabite **+** ali **-**, da nastavite zelen čas priprave, in nato pritisnite , da izbiro potrdite.

Funkcijo vklopite tako, da *gumb za nastavitev temperature* zavrtite v položaj zelene temperature: zasliši se zvočni signal in na zaslonu se prikaže sporočilo, da je priprava hrane končana.

Opomba: da prekinete nastavljeni čas priprave, pritisnite , dokler simbol  ne začne utripati na zaslonu. Nato z gumbom **-** ponastavite čas priprave na „00:00“. Čas priprave vključuje predgretje.

NASTAVITEV ČASA KONCA PRIPRAVE HRANE/ ZAMIKA VKLOPA

Ko ste nastavili čas priprave, lahko začetek funkcije zamaknete tako, da nastavite čas konca priprave: držite , dokler na zaslonu ne začneta utripati simbol  in trenutni čas.



Za nastavev časa konca priprave pritisnite + ali — in za potrditev ⏻.

Funkcijo vklopite tako, da *gumb za nastavev temperature* zavrtite v položaj zelene temperature: funkcija ostane v načinu premora, dokler se samodejno ne zažene po preteku časa, ki je bil izračunan tako, da bo jed gotova ob nastavljenem času.

Opomba: za preklic nastavitve, pečico izklopite tako, da *izbirni gumb* zavrtite v položaj „0“.

Zamik zagona ni na voljo za funkciji Žar in Hitri žar.

KONEC PRIPRAVE HRANE

zasliši se zvočni signal in na zaslonu se prikaže sporočilo, da je funkcija končana.



Zavrtite *izbirni gumb*, da izberete drugo funkcijo oz. ga zavrtite v položaj 0, da pečico izklopite.

Opomba: če je časovnik vklopljen, se na zaslonu izmenično prikazujeta beseda „END“ in preostali čas.

5. NASTAVITEV ČASOVNIKA

Ta možnost ne prekine ali nastavi programa priprave hrane, ampak omogoči uporabo zaslona kot časovnika, in sicer bodisi med trajanjem funkcije bodisi ob izklopljeni pečici.

Pritisčajte ⏻, dokler na zaslonu ne začneta utripati ⌚ in ikona „00:00“ s prikazom „00:00“.



Za nastavev zelenega časa pritisnite + ali — in nato ⏻ za potrditev. Ko se nastavljen čas izteče, se zasliši zvočni signal.

Opomba: za preklic časovnika pritisčajte ⏻, dokler simbol ⌚ ne začne utripati. Nato z gumbom — ponastavite čas na „00:00“.

















































































6. FUNKCIJA SAMODEJNEGA ČIŠČENJA – PIROLITIČNO







Pred vklopom funkcije pirolize odstranite iz pečice ves pribor, vključno z vodili za pekače. Če je pečica nameščena pod kuhalno ploščo, poskrbite, da so vsi gorilniki ali električne kuhalne plošče med delovanjem samočistilnega cikla izklopljeni. Za najboljše rezultate pri čiščenju pred vklopom funkcije pirolize z vlažno gobico odstranite največjo umazanijo. Izogibajte se vklopu čistilnega pirolitičnega cikla v prisotnosti ostankov vodnega kamna. Priporočamo, da funkcijo pirolize zaženete le, če je aparat močno umazan ali če med kuhanjem oddaja neprijetne vonjave. Če želite aktivirati funkcijo samodejnega čiščenja, obrnite gumb za izbiro in gumb termostata na ikono 🧼. Funkcija se bo vklopila samodejno, vrata se bodo zaklenila in lučka v pečici se bo izklopila: na zaslonu se bosta izmenično prikazovala preostali čas do konca in „Pyro“. Ko se cikel zaključi, ostanejo vrata zaprta, dokler se temperatura v pečici ne vrne na varno raven. Med uporabo pirolitičnega čiščenja in po njem zračite prostor.

OPOMBE

- Notranjosti pečice ne prekrivajte z aluminijasto folijo.
- Po dnu pečice nikoli ne vlecite posode, da ne poškodujete emajla v pečici.
- Na vrata ne postavljajte težkih predmetov in se jih ne držite.

PREGLEDNICA ZA PRIPRAVO JEDI

RECEPT	FUNKCIJA	PREDGREVANJE	TEMPERATURA (°C)	TRAJANJE (min)	VIŠINA IN PRIBOR
Kvašeno pecivo		Da	160–180	30–90	2/3 
		Da	160–180	30–90	4  1 
Polnjeno pecivo (skutino pecivo, zavitki, sadne pite)		Da	160–200	35–90	2 
		Da	160–200	40–90	4  2 
Piškoti/kolači		Da	160–180	20–45	3 
		Da	150–170	20–45	4  2 
		Da	150–170	20–45	5  3  1 
Princeske		Da	180–210	30–40	3 
		Da	180–200	35–45	4  2 
		Da	180–200	35–45	5  3  1 
Beljakovi poljubčki		Da	90	150–200	3 
		Da	90	140–200	4  2 
		Da	90	140–200	5  3  1 
Pica/fokača		Da	190–250	15–50	1/2 
		Da	190–250	20–50	4  2 
Kruh		-	-	60	2 
Zamrznjena pica		Da	250	10–20	3 
		Da	230–250	10–25	3  2 
Slane pite (zelenjavna pita, pita z nadevom)		Da	180–200	40–55	3 
		Da	180–200	45–60	4  2 
		Da	180–200	45–60	5  3  1 
Vol-au-vents/krekerji iz listnatega testa		Da	190–200	20–30	3 
		Da	180–190	20–40	4  2 
		Da	180–190	20–40	5  3  1 
Lazanja/pečene testenine/ kaneloni/narastki		Da	190–200	45–65	2 
Jagnjetina/teletina/govedina/ svinjina 1 kg		Da	190–200	80–110	3 
Svinjska pečenka s hrustljivo kožo 2 kg		Da	180–190	110–150	2 
Piščanec/kunec/raca 1 kg		Da	200–230	50–100	2 
Puran/gos 3 kg		-	190–200	100–160	2 
Polnjena zelenjava (paradižniki, bučke, jajčevci)		Da	180–200	50–70	2 
Popečen kruh		-	250	2–6	5 

FUNKCIJE							
	Conventional	Forced Air	Pica	Samodejna peka kruha	Crisp (Žar)	Turbo Grill	Eco termoventilacijsko pečenje

PRIBOR					
	Rešetka	Posoda za peko ali tortni model na rešetki	Univerzalni pekač/prestrezni pekač ali posoda za peko na rešetki	Prestrezni pekač/originalni pekač	Prestrezni pekač/pekač z 200 ml vode

RECEPT	FUNKCIJA	PREDGREVANJE	TEMPERATURA (°C)	TRAJANJE (min)	VIŠINA IN PRIBOR
Ribji fileji/kosi		-	230–250	20 - 30 *	4 3
Klobase/ražnjiči/ rebrca/hamburgerji		-	250	15–30 *	5 4
Pečen piščanec 1–1,3 kg		Da	200–220	55 - 70 **	2 1
Goveja pečenka, malo pečena 1 kg		Da	200–210	35–50 **	3
Jagnječje stegno/krača		Da	200–210	60–90 **	3
Pečen krompir		Da	200–210	35–55**	3
Gratinirana zelenjava		-	200–210	25–55	3
Meso in krompir		Da	190–200	45 - 100 ***	4 1
Ribe in zelenjava		Da	180	30–50 ***	4 1
Lazanja in meso		Da	200	50 - 100 ***	4 1
Celoten obrok: sadni kolač (5. višina)/ lasanja (3. višina)/ meso (1. višina)		Da	180–190	40 - 120 ***	5 3 1
Pečenke/polnjene pečenke		-	170–180	100–150	3

* Po polovici časa pečenja obrnite hrano

*** Po potrebi hrano obrnite po dveh tretjinah časa priprave.

*** Ocena časa trajanja: jedi lahko iz pečice vzamete kadar koli, odvisno od vaših osebnih želja.



PREGLJEDNICA ZA PRIPRAVO JEDI S PARO





























































ŽIVILO	RECEPT	KOLIČINA	ČAS (min)	PRIBOR	STOPNJA	VODA
 BREAD (KRUH)	Majhni kruhi	80–100 g	30–45		2	 200 ml
	Štruca za sendvič na pekaču	300–500 g	40–60			
	Bread (Kruh)	500 g–2 kg	50–100			
	Baguettes (Bagete)	200–300 g	30–45			
 MESO	Pečenke	1 kg	60–110			
	Rebrca	500 g–1,5 kg	50–75			
	Chicken (Piščanec)	1–1,5 kg	55–80			
	Piščanec/puran	3 kg	100–140			
 RIBE	Zrezek	0,5–2 cm	15–25			
	Zrezek	2–4 cm	20–35			
	Whole Fish (Cela riba)	300–600 g	20–30			
	Whole Fish (Cela riba)	600–1200 g	25–45			
 ZELENJAVA	Dušen krompir	0,5–1,5 kg	45–60			
	Polnjene paprike	1–2 kg	35–55			
	Dušen brokoli	0,3–1 kg	30–50			
	Dušene bučke	0,5–1,5 kg	30–50			
 SLAŠČICE	Cookies (Piškoti)	na pladenj	25–35			
	Mafini	30–60 g	25–45			
	Biskvitna torta	500–700 g	30–50			
	Pite	na model	35–55			

Funkcijo PARA vklopite vedno šele, ko je pečica mrzla. Odpiranje vrat in dodajanje vode med pripravo slabo vpliva na končni rezultat priprave.

FUNKCIJE						
	Običajna priprava hrane	Termoventilacijska priprava	Pica	Žar	Hitri žar	Termoventilacijska priprava Eko

PRIBOR					
	Rešetka	Posoda za peko ali tortni model na rešetki	Univerzalni pekač/prestrezni pekač ali posoda za peko na rešetki	Prestrezni pekač/originalni pekač	Prestrezni pekač/pekač z 200 ml vode

PRIBOR ZA PEKO NA ŽARU – PREGLEDNICA ZA KUHANJE

KATEGORIJA ŽIVILA	RECEPT	KOLIČINA za eno rešetko	FUNKCIJA	TEMPERATURA (°C)	ČAS PREGREVANJA (MIN)	TRAJANJE (MIN)	VIŠINA IN PRIBOR	
Goveji hamburger	Hamburgerji	125–750 g d = 8–9 cm		250	0	25 - 30*		
Klobase, hrenovke in nabodala	Svinjske klobase***	150–500 g		250	0	25 - 30*		
	Piščančje klobase***	150–500 g		250	0	20 - 25*		
	Piščančje in svinjske hrenovke	150–500 g		250	0	15 - 20*		
	Piščančja in svinjska nabodala	200–800 g		250	0	25 - 30*		
Pork (Svinjina)	Bacon (Slanina)	20–60 g		250	0**	10 - 12*		
	Rebrca	200–500 g		250	0	30 - 40*		
	Narezano	200–600 g		250	0	25 - 30*		
	Sesekljano	200–500 g		250	0	30 - 35*		
Perutnina	Rezina piščančjih in puranjih prsi	150–300 g		250	0	30 - 35*		
	Piščančje stegno	200–500 g		250	0	30 - 35*		
Ribe	File lososa	200–400 g		250	0	20 - 25*		
	Cel brancin	300–400 g		250	0	20 - 25*		
	Cela orada	300–400 g		250	0	20 - 25*		
Vegetables (Zelenjava)	Pepper (Paprike)	100–300 g		250	0	20 - 25*		
	Jajčevci	100–200 g 1–2 cm		250	0	20 - 25*		
	Zucchini (Bučke)	50–200 g 1–1,5 cm		250	0	20 - 25*		
	Čebula	50–150 g 2–3 cm		250	0	20 - 25*		
Kruh	Popečen kruh	80–200 g 2–3 cm		250	0	10 - 15*		
	Toast	30–100 g		250	0	10 - 15*		

*Na polovici pečenja obrnite košare za žar s pomočjo priloženega ročaja.

**Za optimalno pripravo živil slanino vstavite po 3 minutah segrevanja.

*** Za optimalno pripravo živila pred vstavitvijo pribora v pečico v klobasah naredite luknje.

Olje nanesite na rešetko in na živila, da se izognete sprijemanju živil, zlasti pri pripravi zelenjave in perutnine. Če uporabljate obe rešetki, izberite kategorije živil z enako funkcijo pečenja (žar ali turbo žar).

FUNKCIJE	 Žar	 Turbogrill (Turbo-žar)
PRIBOR	 Pribor za peko na žaru	 Prestrezni pekač/pekač z 200 ml vode

ČIŠČENJE IN VZDRŽEVANJE

Pred vzdrževanjem ali čiščenjem se prepričajte, da se je pečica ohladila.

Ne uporabljajte parnih čistilcev.

Ne uporabljajte jeklenih gobic, abrazivnih čistilnih gobic ali abrazivnih/korozivnih čistilnih sredstev, saj bi ti lahko poškodovali površine aparata.

Uporabljajte zaščitne rokavice. Pred vzdrževalnimi deli pečico vedno odklopite iz električnega omrežja.

ZUNANJE POVRŠINE

Površine čistite z vlažno krpo iz mikrovlaknen. Če so površine zelo umazane, dodajte v vodo nekaj kapljic pH nevtralnega sredstva za pomivanje posode. Na koncu površine obrišite s suho krpo.

Ne uporabljajte korozivnih ali abrazivnih čistilnih sredstev. Če kateri koli od teh izdelkov nenamerno pride v stik s površino aparata, jo takoj očistite z vlažno krpo iz mikrovlaknen.

NOTRANJE POVRŠINE

- Po vsaki uporabi naj se pečica najprej ohladi, šele nato jo očistite. To po možnosti storite, ko je še nekoliko topla, da odstranite obloge in madeže ostankov hrane. Da se morebiten kondenzat, ki nastane kot posledica priprave hrane z visoko vsebnostjo vode, posuši, počakajte, da se pečica popolnoma ohladi, in jo nato

obrišite s krpo ali gobico.

- Če so na notranjih površinah trdovratni madeži, za optimalne rezultate čiščenja priporočamo samodejno funkcijo čiščenja. Izogibajte se vklopu čistilnega pirolitičnega cikla v prisotnosti ostankov vodnega kamna. Pred vklopom izvedite čiščenje vodnega kamna, kot je opisano zgoraj.
- Vrata je mogoče na preprost način odstraniti in znova namestiti, da si tako olajšate čiščenje stekla.
- Steklo na vratih očistite z ustreznim tekočim čistilnim sredstvom.

PRIBOR

Pribor po uporabi namočite v vodi z detergentom za posodo. Ko prijemate vroče kose pribora, uporabite zaščitne rokavice. Ostanke hrane lahko odstranite z ustrežno krtačo ali gobico.

DEMONTAŽA IN MONTAŽA VRAT

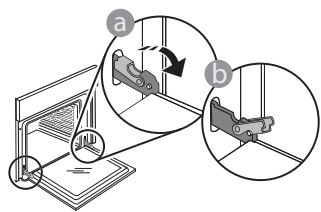

1. Da vrata demontirate, jih popolnoma odprite in zaporna vzvoda premaknite v položaj za sprostitev.

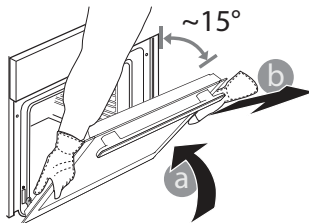

2. Vrata zaprite, kolikor je mogoče. Čvrsto primite vrata z obema rokama – ne držite jih za ročaj. Vrata boste lahko povsem preprosto demontirali, če jih še naprej zapirate in jih istočasno nekoliko vlečete navzgor,

dokler se ne sprostijo iz vpetja. Odložite vrata na stran in na mehko površino.

3. Vrata ponovno namestite tako, da jih pomaknete proti pečici; poravnajte kljuki tečajev z vpetjem in pričvrstite zgornji del v vpetje.

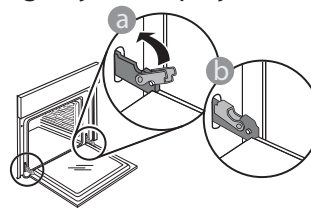

4. Spustite vrata in jih popolnoma odprite. Zaporna vzvoda spustite v prvotni položaj; prepričajte se, da ste ju spustili do konca.

Z nežnim pritiskom preverite, ali sta zaporna vzvoda v pravilnem položaju.

5. Poskusite zapreti vrata in preverite, da so poravnana z upravljalno ploščo. Če vrata niso poravnana, ponovite zgoraj opisane korake: če se vrata ne odpirajo in zapirajo pravilno, se lahko poškodujejo.

MENJAVA ŽARNICE V PEČICI

- Pečico izklopite iz električnega napajanja.
- Odvijte pokrov z luči, zamenjajte žarnico in pokrov ponovno privijte.
- Pečico ponovno priključite na električno omrežje.

Opomba: uporabite halogenske žarnice 25 W/230 V tipa G9, T300 °C. Žarnica v izdelku je izdelana posebej za gospodinjske aparate in ni primerna za splošno osvetlitev prostorov (Uredba ES 244/2009).

Žarnice so na voljo pri naši servisni službi. - Žarnic se ne dotikajte z golimi rokami, saj se lahko ob stiku s kožo poškodujejo. Pečice ne uporabljajte, dokler ne namestite pokrova žarnice.

ČIŠČENJE VRATNIH STEKEL

1. Ko vrata demontirate in odložite na mehko površino z ročajem navzdol, istočasno pritisnite na pritrdilni sponki in odstranite zgornji rob vrat tako, da ga povlečete proti sebi.

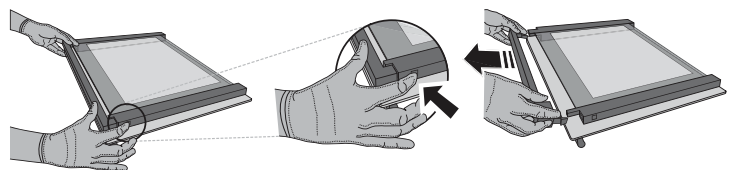

2. Z obema rokama dvignite in čvrsto držite notranje steklo, ga odstranite in položite na mehko površino, preden ga očistite.

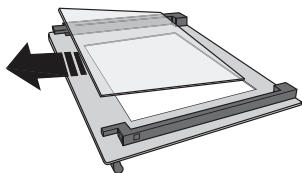

3. Ponovno namestite vmesno steklo (označeno z „1R“) pred ponovnim nameščanjem notranjega stekla: Za ustrezno ponovno namestitev notranjega stekla se prepričajte, da je v levem vogalu vidna črka „R“. V držali najprej vstavite dolgo stranico stekla, označeno z „R“, in steklo nato spustite v ustrezni položaj. Ta postopek ponovite za obe stekli.

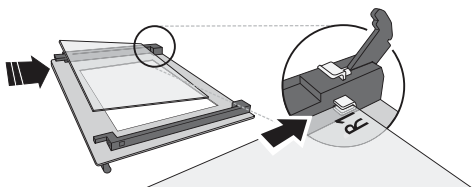

4. Ponovno namestite zgornji rob: če zaslišite klik, to

pomeni, da se je rob pravilno zaskočil. Prepričajte se, da je tesnilo na pravem mestu, preden namestite vrata.

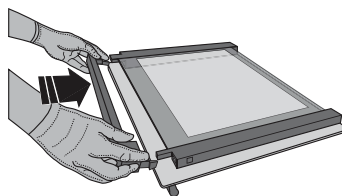

ODPRAVLJANJE TEŽAV

MOTNJA	MOŽEN VZROK	REŠITEV
Pečica ne deluje.	Izpad električne energije. Prekinitev napajanja.	Preverite, ali je v vtičnici električni tok in ali je pečica priklopljena na električno napajanje. Z izklopom in ponovnim vklopom pečice preverite, ali je napaka še vedno prisotna.
Na zaslonu je prikazana črka „F“, ki ji sledi številka ali črka.	Napaka pečice.	Obrnite se na najbližjo servisno službo in navedite številko, ki sledi črki „F“.
Na zaslonu je prikazano sporočilo „Vroče“ in izbrana funkcija se ne vklopi.	Temperatura je previsoka.	Preden vklopite funkcijo, pustite, da se pečica ohladi. Izberite drugo funkcijo.

Do pravil uporabe, standardne dokumentacije in dodatnih informacij o izdelkih lahko dostopate na naslednje načine:

- Uporaba QR-kode v vaši napravi
- z obiskom naše spletne strani docs.whirlpool.eu
- **Obrnete se lahko tudi na našo servisno službo** (telefonske številke so navedene v servisni knjižici). Ko stopite v stik z našo servisno službo, navedite kodo, ki so zapisane na identifikacijski ploščici izdelka.

®/TM/© 2025 Whirlpool. Izdelano pod licenco.

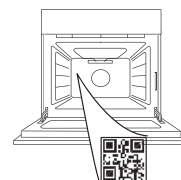

Whirlpool



400020028440



ДЯКУЄМО ЗА ПРИДБАННЯ ВИРОБУ WHIRLPOOL

Для отримання більш повної допомоги зареєструйте свій пристрій на сайті www.register10.eu

ВІДСКАНУЙТЕ QR-КОД НА ПРИСТРОЇ, ЩОБ ОТРИМАТИ ДОДАТКОВУ ІНФОРМАЦІЮ

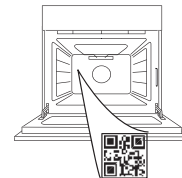

Перед використанням пристрою уважно прочитайте інструкції з техніки безпеки.

ОПИС ВИРОБУ

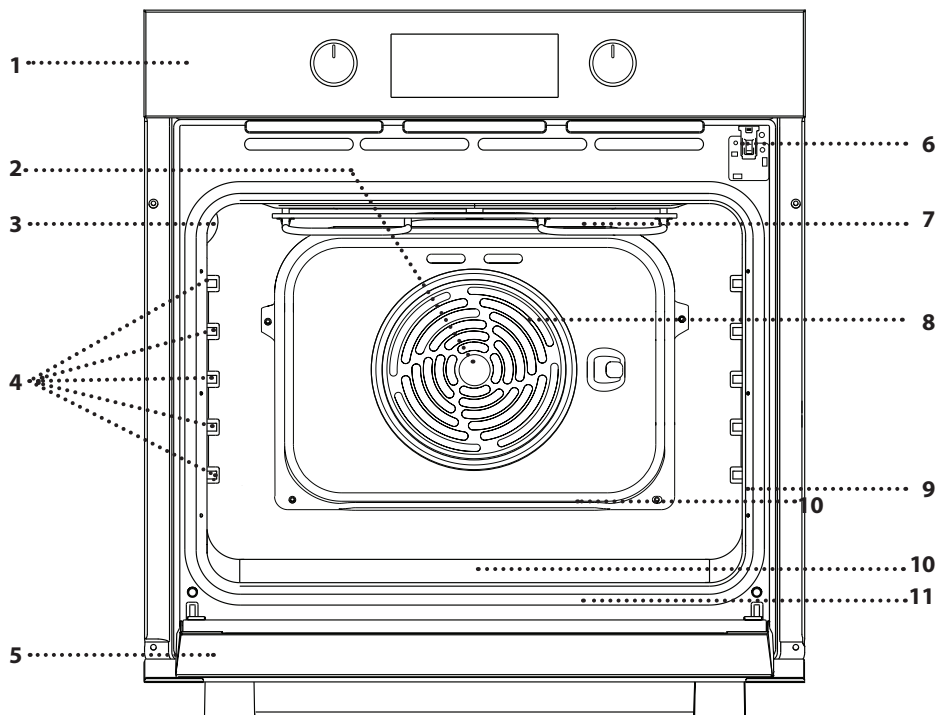

1. Панель керування
2. Вентилятор
3. Лампочка
4. Напрявні для решітки (рівень вказано на стінці робочої камери)
5. Дверцята
6. Блокування дверцят (блокує дверцята під час автоматичного очищення та після нього)* Доступно лише в деяких моделях
7. Верхній нагрівальний елемент/гриль
8. Круговий нагрівальний елемент (не видно)
9. Паспортна табличка (не знімати)
10. Заглиблення для питної води
11. Нижній нагрівальний елемент (не видно)

ОПИС ПАНЕЛІ КЕРУВАННЯ

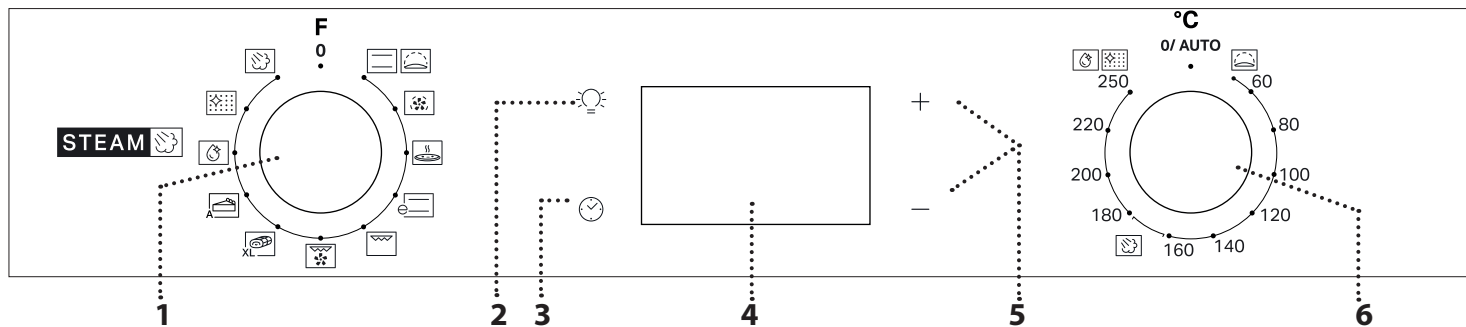

1. РУЧКА ВИБОРУ

Щоб увімкнути духову шафу, виберіть будь-яку функцію. Щоб вимкнути духову шафу, поверніть кнопку у положення 0.

2. СВІТЛО

Коли духову шафу увімкнено, натисніть , щоб увімкнути або вимкнути лампу в духовій шафі.

3. НАЛАШТУВАННЯ ЧАСУ

Для доступу до налаштувань часу готування, затримки запуску та таймера.

Для відображення часу, коли духову шафу вимкнено.

4. ДИСПЛЕЙ

5. КНОПКИ РЕГУЛЮВАННЯ

Для зміни налаштувань часу готування.

6. РУЧКА ТЕРМОСТАТА

Поверніть, щоб вибрати бажану температуру, коли активовано функції ручного режиму.

Зверніть увагу: Тип ручки може відрізнятися залежно від типу моделі. Якщо ручки є ручками натискного типу, натисніть на центр ручки, щоб вивести її з гнізда.

ПРИЛАДДЯ

РЕШІТКА

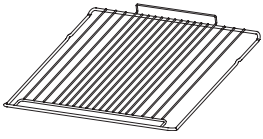

Використовується для готування страв або як підставка для каструль, форм для випікання тортів та іншого жаростійкого кухонного посуду.

ПІДДОН*

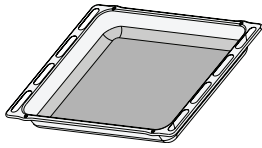

Використовується у якості дека для готування м'яса, риби, овочів, фокачі тощо або підставки під решіткою для соку, що витікає під час готування.

ЛИСТ ДЛЯ ВИПІКАННЯ*

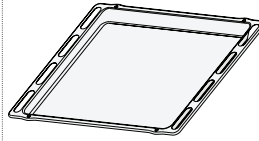

Використовується для готування хлібобулочних і кондитерських борошняних виробів, а також печені, запеченої в пергаменті риби тощо.

ТЕЛЕСКОПІЧНІ НАПРЯМНІ*

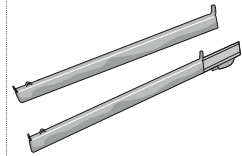

Для полегшення встановлення або витягування приладдя.

ПРИЛАДДЯ ДЛЯ ГРИЛЯ



Приладдя для гриля складається з двох кошиків для гриля, призначених для приготування страв на грилі в духовці.

Воно покращує процес приготування завдяки великій гнучкості та можливості швидко перевертати їжу.

Спеціальна ручка призначена для легкого управління та обертання кошиків для гриля.

Приладдя придатне для миття в посудомийній машині, що спрощує очищення.

* Наявний лише в деяких моделях

Кількість та тип приладдя може відрізнятися залежно від придбаної моделі.

Інші аксесуари можна придбати окремо в центрі післяпродажного обслуговування.

ВСТАНОВЛЕННЯ РЕШІТКИ ТА ІНШОГО ПРИЛАДДЯ

Спочатку вставте решітку на бажаному рівні, утримуючи її трохи нахиленою вгору, та натисніть на підняту задню сторону (спрямовану вгору) донизу.

Після цього посуňte її горизонтально вздовж напрямних якомога далі.

Інше приладдя, наприклад, лист для випікання, слід вставляти горизонтально, просуваючи його по напрямним.

ВИСУВНІ ПОЛИЦІ ТА ТРИМАЧІ ПОЛИЦЬ

Перед використанням духовки зніміть захисну стрічку [a], а потім видаліть захисну фольгу [b] з телескопічних напрямних.

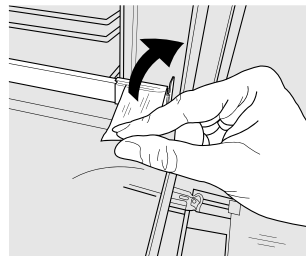

[a]

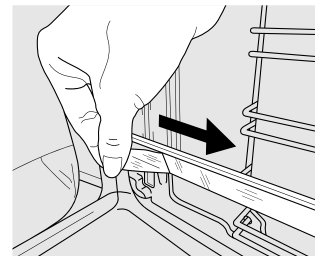

[b]

ЗНЯТТЯ ТЕЛЕСКОПІЧНИХ НАПРЯМНИХ [c]

Потягніть нижню частину телескопічної напрямної, щоб відчепити нижні гачки (1), і потягніть телескопічні напрямні вгору, знявши їх із верхніх гачків (2).

ПОВТОРНЕ ВСТАНОВЛЕННЯ ТЕЛЕСКОПІЧНИХ НАПРЯМНИХ [d]

Зацепіть верхні гачки на напрямних для решітки (1), потім притисніть нижню частину телескопічних

напрямних до напрямних для решітки, поки нижні гачки чутно не зафіксуються (2).

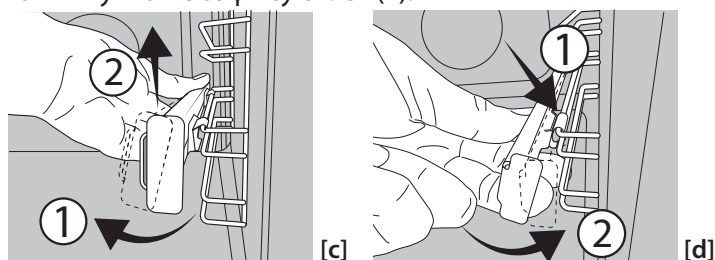

ЗНЯТТЯ ТА ВСТАНОВЛЕННЯ НАПРЯМНИХ ДЛЯ РЕШІТКИ

1. Щоб зняти напрямні для решітки, міцно тримаючись за зовнішню частину напрямної, потягніть її на себе, щоб витягти опору і два внутрішні штифти зі своїх гнізд.
2. Щоб встановити на місце напрямні для решітки, розташуйте їх біля заглиблень, попередньо встановивши на місця два штифти. Після чого розмістіть зовнішню частину біля її гнізда,

ВИКОРИСТАННЯ ПРИЛАДДА ДЛЯ ГРИЛЯ

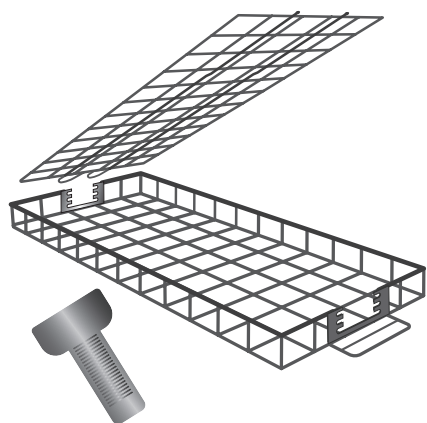

Приладдя для гриля сумісне з функціями гриля та турбогриля, що дає змогу досягти найкращих результатів при приготуванні різноманітних страв на грилі.

Для отримання оптимальної продуктивності зверніться до таблиці готування.

Розкладіть продукти в один шар всередині кожної корзини для гриля.

Вставте кришку в задню частину кошика, установивши її на відповідній висоті (залежно від товщини продуктів), а потім відрегулюйте її спереду.

Враховуйте можливу усадку під час готування, щоб утримувати їжу стабільною під час перевертання кошиків гриля.

Вставте призначену для цього рамку в духову шафу (на рівні 4), а потім встановіть на неї кошики для гриля.



Щоб уникнути задимлення і зібрати залишки жиру, налейте 200 мл води в деко для випікання й поставте його в духову шафу (на рівень 1).

На середині приготування переверніть кошики для гриля за допомогою ручки, що додається.



Коли готування добігає кінця, перевірте їжу. За потреби можна перевертати страву стільки разів, скільки потрібно, доки вона не досягне бажаного ступеня готовності та підрум'янення.

ПЕРЕД ПОЧАТКОМ ВИКОРИСТАННЯ

1. НАЛАШТУВАННЯ ЧАСУ

При першому увімкненні приладу потрібно встановити час: Натискайте , поки значок  та дві цифри годин + або — та годинник  не почнуть блимати на дисплеї.



За допомогою кнопки + або — встановіть значення годин і натисніть  для підтвердження. Почнуть блимати дві цифри хвилин. За допомоги кнопок + або — встановіть значення хвилини та натисніть кнопку  для підтвердження.

Зверніть увагу: Якщо значок  блимає, наприклад, після тривалих перебоїв у подачі електроенергії, потрібно встановити час.

2. ВСТАНОВІТЬ СПОЖИВАННЯ ПОТУЖНОСТІ

За замовчуванням піч запрограмована на роботу на потужності понад 3 кВт (Hi — високий рівень). щоб духовка шафа була сумісна з домашнім приладдям потужністю нижче 2,9 кВт (Lo — низький рівень), потрібно змінити

ФУНКЦІЇ



ТРАДИЦІЙНИЙ РЕЖИМ

Для готування будь-якої страви лише на одній полиці.



RISING (ПІДНІМАННЯ)

Для сприяння ефективному підніманню солодкого або пікантного тіста. Поверніть ручку термостата на значок, щоб активувати цю функцію.



КОНВЕКЦІЯ

Для готування різних продуктів з однаковою температурою готування на декількох полицках (максимум трьох) одночасно. Ця функція дозволяє одночасно готувати різні страви і при цьому уникати змішування ароматів.



ПІЦА

Для випікання піци та хліба різних типів і розмірів. У середині процесу готування бажано поміняти місцями дека для випікання.



ECO FORCED AIR* (КОНВЕКЦІЯ ECO)

Для готування печені та фаршированих шматків м'яса на одній полиці. Їжу захищає від надмірного пересихання періодична легка циркуляція повітря.

При використанні функції «ECO» індикатор залишається вимкненим протягом готування, але його можна знову увімкнути, натиснувши кнопку .

* Функція використовується в інформаційних цілях для декларації з енергоефективності

відповідно до Регламенту (ЄС) № 65/2014



ГРИЛЬ

Для смаження стейків, кебабів і ковбасок, запікання овочів і готування гринок.

Під час смаження м'яса на грилі рекомендуємо користуватися піддоном для збирання соку: поставте піддон на будь-якому рівні під решіткою та налейте у нього 200 мл питної води.



ТУРБОГРИЛЬ

налаштування. Щоб перейти до меню зміни налаштувань, поверніть перемикач у положення , а потім назад у положення 0.

Натисніть та утримуйте + і — протягом п'яти секунд одразу після цього. За допомогою кнопки + або — змініть налаштування та утримуйте кнопку  принаймні дві секунди для підтвердження.

3. ПРОГРІВАННЯ ДУХОВОЇ ШАФИ

Нова духовка шафа може виділяти запахи, що залишилися після її виготовлення: це не є несправністю.

Тому, перш ніж готувати їжу, рекомендуємо прогріти порожню духовку шафу, щоб усунути будь-які можливі запахи.

Зніміть із духової шафи захисну картонну упаковку або прозору плівку та витягніть з неї все приладдя.

Нагрійте духовку шафу до 250 °C протягом приблизно однієї години. При цьому духовка шафа має бути порожньою.

Зверніть увагу: рекомендується провітрити приміщення після першого використання приладу.

Для смаження великих шматків м'яса (ніжок, ростбїфів, курчат). Рекомендуємо використовувати піддон для збирання соку: поставте піддон на будь-якому рівні під решіткою та налейте у нього 200 мл питної води.



ВЕЛИКІ ШМАТКИ

Для готування великих шматків м'яса (понад 2,5 кг). Рекомендуємо повертати м'ясо під час готування, щоб усі боки підсмажувалися рівномірно. Також рекомендуємо поливати шматок м'яса соусом, щоб він не був надто сухим.



ВОТТОМ HEATING (НИЖНЄ НАГРІВАННЯ)

Корисна функція для підрум'янювання страви знизу. Рекомендується також використовувати цю функцію для повільного готування, щоб наприкінці готування страв утворювався дуже рідкий або концентрований сік та підливка.



BREAD AUTO (АВТОМАТИЧНЕ ВИПІКАННЯ ХЛІБУ)

Ця функція автоматично вибирає ідеальну температуру і час випікання хліба. Щоб активувати функцію, покладіть їжу в духовку, увімкніть ручку термостата й функціональну ручку на піктограмі . Для досягнення найкращих результатів рекомендується використовувати рівень приготування 2 або 3.



PASTRY AUTO (АВТОМАТИЧНЕ ВИПІКАННЯ ДЕСЕРТИВ)

Ця функція автоматично вибирає ідеальну температуру і час випікання хліба. Щоб активувати функцію, покладіть їжу в духовку, увімкніть ручку термостата й функціональну ручку на піктограмі . Для досягнення найкращих результатів рекомендується використовувати рівень приготування 2 або 3.



SMART CLEAN

Дія пари, що вивільняється під час цього спеціального низькотемпературного циклу

очищення, дає змогу легко видаляти бруд та залишки їжі. Налийте на дно духової шафи 100-120 мл питної води, потім встановіть ручку вибору й ручку термостата у положення . Краще використовувати цю функцію протягом 35 хвилин. Активуйте цю функцію, коли духовка охолоне та дайте їй охолонути протягом 15 хвилин після закінчення циклу. Положення значка не відповідає температурі в духовій шафі під час циклу очищення.



АВТОМАТИЧНЕ ОЧИЩЕННЯ. ПІРОЛІЗ

Для видалення бризок, що утворилися під час готування слід використовувати цикл з дуже високою температурою (понад 400 °C). Для усунення бризок, що утворилися під час готування з використанням циклу за дуже високої температури. Щоб активувати цю функцію, поверніть ручку термостата в положення . Положення значка не відповідає фактичній температурі, досягнутій під час циклу очищення.

ЩОДЕННЕ ВИКОРИСТАННЯ

1. ВИБІР ФУНКЦІЇ

Щоб обрати функцію, встановіть *ручку вибору* на символ, що відповідає бажаній функції: засвітиться дисплей і пролунає звуковий сигнал.



2. АКТИВУВАННЯ ФУНКЦІЇ РУЧНИЙ РЕЖИМ

Для початку виконання обраної функції поверніть *ручку термостата*, щоб встановити бажану температуру.



Зверніть увагу: під час готування можна змінити функцію, повертаючи *ручку вибору*, або відрегулювати температуру, повертаючи *ручку термостата*. Функція не запуститься, якщо *ручка термостата* буде на **0** (можна вибрати час приготування, час закінчення приготування (тільки якщо встановлено час приготування) й таймер).

ПІДНІМАННЯ ТІСТА

Щоб розпочати виконання функції «Піднімання тіста», встановіть *ручку термостата* на відповідний символ; Якщо в духовій шафі встановлено іншу температуру, функцію не буде запущено.

Зверніть увагу: Можна налаштувати час готування, час завершення готування (тільки у разі встановлення часу готування) і таймер.

STEAM (ПАРА)

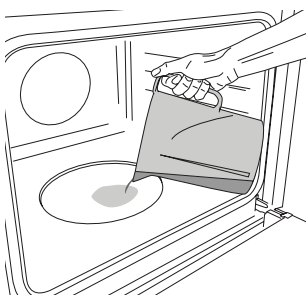

Для запуску функції парової обробки налейте 200 мл питної води на дно духової шафи. Виберіть функцію, обертаючи за годинниковою стрілкою ручку вибору на відповідному значку і ручку термостата в будь-якому положенні в діапазоні від 160 до 180 °C (як показано на значку).



ПАРА

Функція «Пар» дозволяє досягти чудових результатів за допомогою використання пари в процесі готування в процесі готування. Ця функція автоматично регулює оптимальну температуру для приготування різноманітних страв за різними рецептами; час приготування основних страв наведено у відповідній таблиці приготування. Завжди вмикайте функцію приготування на пару, коли духовка холодна, і після того, як налили 200 мл питної води на дно робочої камери. Щоб активувати функцію приготування на пару, поверніть ручку термостата та установіть її на піктограму .

Функція запуститься, і на дисплеї відобразиться поточний час. Попереднє прогрівання не потрібне. Для завершення приготування поверніть регулятор вибору в положення "0". Під час готування за допомогою пари не відчиняйте дверцятка й ніколи не доливайте воду.

Зверніть увагу: Відкриття дверцят і доливання води під час готування може мати негативний вплив на остаточний результат приготування.

3. ПОПЕРЕДНЄ НАГРІВАННЯ

Коли почнеться виконання функції, звуковий сигнал і блимаючий значок  на дисплеї вкажуть на те, що активовано фазу попереднього прогрівання.



У кінці цієї фази пролунає звуковий сигнал, і значок  на дисплеї почне постійно світитися, це вказуватиме на те, що духовка досягла заданої температури: у цей момент покладіть їжу всередину і переходьте до готування.

Зверніть увагу: якщо поставити їжу в шафу до закінчення попереднього прогрівання, це може погіршити остаточний результат готування.



4. ПРОГРАМУВАННЯ ГОТУВАННЯ

Перед початком програмування готування потрібно вибрати функцію.



ТРИВАЛІСТЬ

Натисніть і утримуйте кнопку , поки на дисплеї не почне блимати значок  і "00:00".





За допомогою кнопок  та  встановіть бажаний час готування і натисніть  для підтвердження.

Активуйте функцію, встановивши *ручку термостата* на бажану температуру: пролунає звуковий сигнал і на дисплеї з'явиться повідомлення про те, що приготування їжі завершено.

Зверніть увагу: Щоб скасувати встановлений час готування, натискайте кнопку , поки на дисплеї не почне блимати значок , потім за допомогою кнопки  скиньте час готування на значення "00:00". Цей час готування включає фазу попереднього нагрівання.

ПРОГРАМУВАННЯ ЧАСУ ЗАВЕРШЕННЯ ГОТУВАННЯ/ ЗАТРИМКИ ЗАПУСКУ

Після встановлення часу готування початок виконання функції може бути відкладено за рахунок програмування часу завершення її виконання: Натискайте кнопку , поки на дисплеї не почне блимати значок  і значення поточного часу запуску.



Кнопкою  або  встановіть бажаний час завершення готування і натисніть  для підтвердження.

Активуйте функцію, встановивши *ручку термостата* на бажану температуру: Функцію буде призупинено до її автоматичного запуску після періоду часу, який розраховано так, щоб закінчити готування у встановлений час.

Зверніть увагу: для скасування цього налаштування вимкніть духову шафу, встановивши *ручку вибору* у положення **0**.

Функція затримки запуску недоступна для функцій «Гриль» і «Турбогриль».

END OF COOKING (ЗАКІНЧЕННЯ ГОТУВАННЯ)

Пролунає звуковий сигнал і на дисплеї з'явиться повідомлення про те, що виконання функції завершено.





Поверніть *ручку вибору*, щоб обрати іншу функцію, або у положення **0**, щоб вимкнути духову шафу.



Зверніть увагу: Якщо таймер увімкнено, на дисплеї поперемінно з'являтиметься напис «END» і час, що залишився.



5. НАЛАШТУВАННЯ ТАЙМЕРА

Ця опція не перериває та не програмує функції готування, але дає змогу використовувати дисплей для відображення таймера під час виконання функції або коли духову шафу вимкнено.

Натискайте , поки  і значок «00:00» не почнуть блимати на дисплеї.



За допомогою кнопки  або  встановіть бажаний час і натисніть  для підтвердження. Після того як таймер завершить зворотний відлік обраного часу, пролунає звуковий сигнал.

Примітки: щоб вимкнути таймер, натискайте кнопку , поки значок  не почне блимати, потім за допомогою кнопки  скиньте час до значення "00:00".

6. ФУНКЦІЯ АВТОМАТИЧНОГО ОЧИЩЕННЯ — ПІРОЛІЗ

Вийміть усе приладдя – включно з напрямними для решітки – з духової шафи, перш ніж активувати функцію. Якщо духову шафу встановлено під варильною поверхнею, перевірте, чи вимкнено всі газові пальники або електричні конфорки під час циклу самоочищення. Для оптимального чищення дверцят духової шафи видаліть бруд вологою губкою перед використанням функції піролізного чищення. У разі наявності залишків вапняних відкладень уникайте активації піроциклу для проведення очищення. Ми рекомендуємо запускати функцію піролізного чищення тільки, якщо прилад сильно забруднений або під час приготування їжі з нього виділяються неприємні запахи. Щоб активувати функцію автоматичного очищення, поверніть *ручку вибору* і *ручку термостата* на піктограму . Функція буде активована автоматично, дверцята зачинені та світло всередині духової шафи вимкнене: на дисплеї відображатиметься час до завершення виконання функції поперемінно з написом Pyro. Після завершення циклу дверцята залишаться заблокованими, поки температура всередині духової шафи не повернеться до безпечного рівня. Провітрійте приміщення протягом циклу піролізного чищення та після його завершення.

ПРИМІТКИ

- Не накривайте внутрішню поверхню приладу алюмінієвою фольгою.
- Ніколи не пересувайте каструлі або сковорідки по дну духової шафи, оскільки це може пошкодити емалеве покриття.
- Не ставте на двері важкі предмети і не тримайтеся за двері.

ТАБЛИЦЯ ГОТУВАННЯ

РЕЦЕПТ	ФУНКЦІЯ	ПОПЕРЕДНЄ ПРОГРІВАННЯ	ТЕМПЕРАТУРА (°C)	ТРИВАЛІСТЬ (хв)	РІВЕНЬ І ПРИЛАДДЯ
Пирого з дріжджового тіста		Так	160-180	30 - 90	2/3
		Так	160-180	30 - 90	4 1
Пиріг із начинкою (чізкейк, штрудель, фруктовий пиріг)		Так	160 - 200	35 - 90	2
		Так	160 - 200	40 - 90	4 2
Печиво/тарталетки		Так	160-180	20 - 45	3
		Так	150 - 170	20 - 45	4 2
		Так	150 - 170	20 - 45	5 3 1
Заварні тістечка		Так	180 - 210	30 - 40	3
		Так	180 - 200	35 - 45	4 2
		Так	180 - 200	35 - 45	5 3 1
Безе		Так	90	150 - 200	3
		Так	90	140 - 200	4 2
		Так	90	140 - 200	5 3 1
Піца/фокача		Так	190 - 250	15 - 50	1/2
		Так	190 - 250	20 - 50	4 2
Хліб		-	-	60	2
Заморожена піца		Так	250	10 - 20	3
		Так	230-250	10 - 25	3 2
Солоні пироги (овочевий пиріг, пиріг кіш)		Так	180 - 200	40 - 55	3
		Так	180 - 200	45 - 60	4 2
		Так	180 - 200	45 - 60	5 3 1
Воловани/печиво з листкового тіста		Так	190 - 200	20 - 30	3
		Так	180 - 190	20 - 40	4 2
		Так	180 - 190	20 - 40	5 3 1
Лазанья/запіканки з макаронами/ канелоні/відкриті пироги Ягнятина/телятина/яловичина/свинина 1 кг		Так	190 - 200	45-65	2
		Так	190 - 200	80 - 110	3
Смажена свинина зі скоринкою 2 кг		Так	180 - 190	110 - 150	2
Курятина/кролик/качка 1 кг		Так	200 - 230	50 - 100	2
Індичка/гуска 3 кг		-	190 - 200	100 - 160	2
Фаршировані овочі (помідори, кабачки, баклажани)		Так	180 - 200	50 - 70	2
Підсмажений хліб		-	250	2 - 6	5
Рибне філе/скибки		-	230 - 250	20 - 30 *	4 3

ФУНКЦІЇ							
	Традиц. режим	Конвекція	Піца	Автоматичне випікання хлібу	Гриль	Турбо гриль	Конвекція Eco

ПРИЛАДДЯ					
	Решітка	Форма для випікання або форма для тортів на решітці	Деко для випікання / піддон або форма для випікання на решітці	Піддон/деко для випікання	Піддон / деко для випікання з 200 мл води

РЕЦЕПТ	ФУНКЦІЯ	ПОПЕРЕДНЄ ПРОГРІВАННЯ	ТЕМПЕРАТУРА (°C)	ТРИВАЛІСТЬ (хв)	РІВЕНЬ І ПРИЛАДДЯ
Ковбаски/кебаби/ поребрини/гамбургери		-	250	15 - 30 *	5 4
Смажена курятина 1-1,3 кг		Так	200 - 220	55 - 70 **	2 1
Ростбіф з кров'ю 1 кг		Так	200 - 210	35 - 50 **	3
Нога ягняти/гомилка		Так	200 - 210	60 - 90 **	3
Смажена картопля		Так	200 - 210	35 - 55**	3
Овочева запіканка		-	200 - 210	25 - 55	3
М'ясо та картопля		Так	190 - 200	45 - 100 ***	4 1
Риба й овочі		Так	180	30 - 50 ***	4 1
Лазанья та м'ясо		Так	200	50 - 100 ***	4 1
Комплексна страва: Фруктовий пиріг (рівень 5)/лазанья (рівень 3)/м'ясо (рівень 1)		Так	180 - 190	40 - 120 ***	5 3 1
Смажене м'ясо/фаршировані шматки м'яса		-	170 - 180	100 - 150	3

* Переверніть страву по завершенні половини часу готування

** Переверніть страву по завершенні двох третин часу готування (якщо необхідно).

*** Передбачувана тривалість часу: страви можна виймати з духової шафи через різні проміжки часу, залежно від особистого смаку.































































ТАБЛИЦЯ ГОТУВАННЯ НА ПАРУ

ПРОДУКТ	РЕЦЕПТ	КІЛЬКІСТЬ	ЧАС (хв.)	ПРИЛАДДЯ	РІВЕНЬ	ВОДА
 ХЛІБ	Булочки	80—100 г	30 - 45		2	 200 мл
	Хліб для сендвічів в формі	300—500 г	40 - 60			
	Хліб	500 г—2 кг	50 - 100			
Багети	200—300 г	30 - 45				
 М'ЯСО	Печеня	1 кг	60—110			
	Реберця	500 г—1,5 кг	50—75			
	Курятина	1—1,5 кг	55—80			
	Курка/індичка	3 кг	100—140			
 РИБА	Вирізка	0,5—2 см	15—25			
	Вирізка	2—4 см	20—35			
	Ціла риба	300—600 г	20—30			
	Ціла риба	600—1 200 г	25—45			
 ОВОЧІ	Картопля, зварена на парі	0,5—1,5 кг	45—60			
	Фаршировані перці	1—2 кг	35 - 55			
	Броколі на парі	0,3—1 кг	30 - 50			
	Цукіні на парі	0,5—1,5 кг	30 - 50			
 ВИПІЧКА	Печиво	піддон	25—35			
	Кекс	30—60 г	25—45			
	Бісквітний торт	500—700 г	30 - 50			
	Пісочний пиріг	форма	35 - 55			

Запускайте режим «ПАРА», лише коли духова шафа охолонула. Відкриття дверцят і доливання води під час готування може мати негативний вплив на остаточний результат приготування.

ФУНКЦІЇ						
	Традиц. режим	Конвекція	Піца	Гриль	Турбо гриль	Конвекція Есо
ПРИЛАДДЯ						
	Решітка	Форма для випікання або форма для тортів на решітці	Деко для випікання / піддон або форма для випікання на решітці	Піддон/деко для випікання	Піддон / деко для випікання з 200 мл води	

ПРИЛАДДЯ ДЛЯ ГРИЛЯ ТАБЛИЦЯ ГОТУВАННЯ

КАТЕГОРІЯ ПРОДУКТІВ	РЕЦЕПТ	КІЛЬКІСТЬ для однієї решітки	ФУНКЦІЯ	ТЕМПЕРАТУРА (°C)	ЧАС РОЗІГРІВУ (ХВ)	ТРИВАЛІСТЬ (ХВ)	РІВЕНЬ І ПРИЛАДДЯ	
Бургер з яловичиною	Гамбургер	125-750 г д=8-9 см		250	0	25 - 30*	4 	1 
Сосиски, сардельки й шашлик	Свинячі сосиски***	150-500 г		250	0	25 - 30*	4 	1 
	Курячі сосиски***	150-500 г		250	0	20 - 25*	4 	1 
	Курячі та свинячі сардельки	150-500 г		250	0	15 - 20*	4 	1 
	Шашлик із курки та свинини	200-800 г		250	0	25 - 30*	4 	1 
Свинина	Бекон	20-60 г		250	0**	10 - 12*	4 	1 
	Реберця	200-500 г		250	0	30 - 40*	4 	1 
	Чашка	200-600 г		250	0	25 - 30*	4 	1 
	Скибка	200-500 г		250	0	30 - 35*	4 	1 
Птиця	Нарізка з курячої та індичої грудки	150-300 г		250	0	30 - 35*	4 	1 
	Куряча ніжка	200-500 г		250	0	30 - 35*	4 	1 
Риба	Філе лосося	200-400 г		250	0	20 - 25*	4 	1 
	Цілий окунь	300-400 г		250	0	20 - 25*	4 	1 
	Ціла грудка	300-400 г		250	0	20 - 25*	4 	1 
Овочі	Перець	100-300 г		250	0	20 - 25*	4 	1 
	Баклажан	100-200 г 1-2 см		250	0	20 - 25*	4 	1 
	Цукіні	50-200 г 1- 1.5 см		250	0	20 - 25*	4 	1 
	Цибуля	50-150 г 2-3 см		250	0	20 - 25*	4 	1 
Хліб	Підсмажений хліб	80-200 г 2-3 см		250	0	10 - 15*	4 	1 
	Тост	30-100 г		250	0	10 - 15*	4 	1 



*На середині приготування переверніть кошики для гриля за допомогою наданої ручки.

**Для оптимального приготування страви покладіть бекон після 3 хвилин розігрівання.

*** Для оптимального приготування продуктів пробийте отвори в сосисках перед тим, як вставляти приладдя в духовку.

Олію наносять як на стелаж, так і на продукти, щоб уникнути прилипання продуктів, особливо це стосується овочів і птиці.

При використанні обох решіток вибирайте категорії продуктів, які мають однакову функцію приготування (гриль або турбогриль).

ФУНКЦІЇ	 Гриль	 Turbogrill (Турбогриль)
ПРИЛАДДЯ	 Приладдя для гриля	 Піддон / лист для випікання з 200 мл води

ДОГЛЯД І ТЕХНІЧНЕ ОБСЛУГОВУВАННЯ

Перш ніж виконувати обслуговування або очищення, переконайтеся, що духову шафу охолола.

Забороняється застосовувати пароочисники.

Забороняється використовувати дротяні мочалки або засоби для чищення з абразивною чи корозійною дією, оскільки вони можуть пошкодити поверхні виробу. Надягайте захисні рукавички.

Перед виконанням будь-яких операцій обслуговування необхідно від'єднати духову шафу від електромережі.

ЗОВНІШНІ ПОВЕРХНІ

Протирайте поверхні вологою тканиною з мікрофібри. Якщо вони дуже брудні, додайте кілька крапель рН-нейтрального мийного засобу. На завершення протріть сухою серветкою.

Не користуйтеся корозійними або абразивним засобами для чищення. Якщо будь-які з цих засобів випадково потраплять на поверхні приладу, негайно зтріть їх вологою тканиною з мікрофібри.

ВНУТРІШНІ ПОВЕРХНІ

- Після кожного використання дайте духовій шафі охолонути, а потім очистіть її від будь-якого осаду чи плям від продуктів, це бажано зробити, поки вона ще тепла. Щоб висушити конденсат, який утворився внаслідок готування страв із високим вмістом води, дайте духовій шафі повністю охолонути, а потім витріть її тканиною або губкою.

- Якщо на внутрішніх поверхнях присутні стійкі забруднення, ми рекомендуємо увімкнути функцію автоматичного очищення для отримання оптимальних результатів після очищення. За наявності залишків вапняних відкладень, уникайте проведення очищення шляхом активації піроциклу. Перед активацією видаліть вапняний наліт, як це описано вище.
- Для полегшення очищення скла дверцят можна легко зняти і потім встановити на місце.
- Скло дверцят мийте відповідним рідким мийним засобом.

ПРИЛАДДЯ

Замочуйте приладдя у водному розчині мийного засобу відразу після використання, тримаючи його за допомогою прихватки, якщо воно досі гаряче. Залишки їжі можна видалити за допомогою щітки або губки.

ЗНЯМАННЯ ТА ВСТАНОВЛЕННЯ ДВЕРЦЯТ

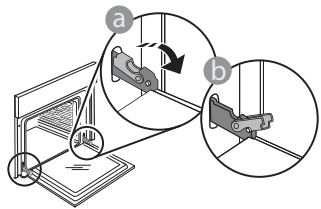

1. Щоб зняти дверцят, повністю відчиніть їх і опустіть засувки, поки вони не будуть у положенні розблокування.

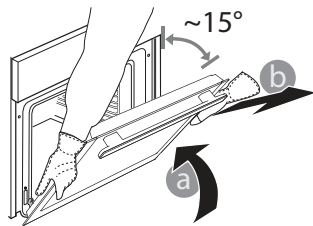

2. Зачиніть дверцят до упору. Міцно візьміться за дверцят обома руками, не тримайте їх за ручку. Щоб зняти дверцят, продовжуйте зачиняти їх і одночасно потягніть їх вгору, поки вони не звільняться зі

свого гнізда. Покладіть зняті дверцят на м'яку поверхню.

3. Щоб встановити дверцят на місце, піднесіть їх до духової шафи, вирівняйте гачки петель з їхніми пазами та закріпіть верхню частину у пазі.

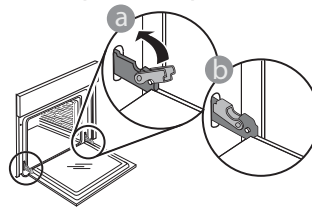

4. Опустіть дверцят, а потім повністю відчиніть їх. Опустіть засувки в початкове положення: Переконайтеся, що вони повністю опущені.

Легко натисніть, щоб переконаватися, що засувки перебувають у правильному положенні.

5. Спробуйте зачинити дверцят й перевірте, чи перебувають вони на одній лінії з панеллю керування. Якщо це не так, знову виконайте наведені вище кроки: Якщо дверцят не працюють правильно, вони можуть бути пошкоджені.

ЗАМІНА ЛАМПИ

- Відключіть духову шафу від електромережі.
- Відкрутіть плафон індикатора, замініть лампу та прикрутіть плафон на місце.
- Знову підключіть духову шафу до електромережі. Зверніть увагу: використовуйте галогенові лампи типу G9, 25 Вт/230 В, Т300 °С. Лампа, що використовується у виробі, розроблена спеціально для побутових електричних приладів і не підходить для побутового освітлення приміщень (Регламент ЕС 244/2009).

Лампи можна придбати в центрі післяпродажного обслуговування. - Не торкайтеся лампи голими руками,

оскільки відбитки пальців можуть пошкодити її. Не користуйтеся духовою шафою, доки не встановите плафон на місце.

ОЧИЩЕННЯ СКЛА ДВЕРЦЯТ

1. Знявши дверцят і поклавши їх на м'яку поверхню ручкою донизу, одночасно натисніть на два фіксатори і зніміть верхній край дверцят, потягнувши їх на себе.

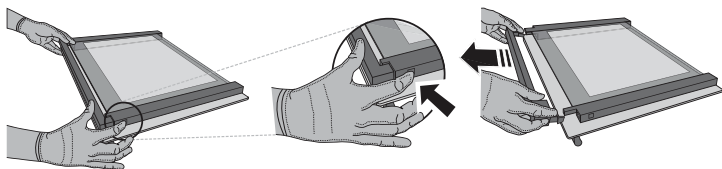

2. Підніміть і міцно утримуйте внутрішнє скло обома руками, для очищення зніміть і покладіть його на м'яку поверхню.

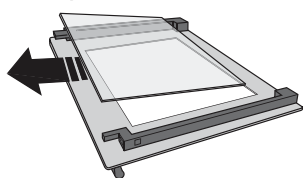

3. Встановіть проміжну панель (позначену «1R») перед встановленням внутрішньої панелі: Щоб правильно встановити скляні панелі, переконайтеся, що в лівому кутку видно позначку R. Спочатку вставте довгу сторону скла, позначену літерою R, в опорні

гнізда, а потім опустіть його на місце. Повторіть цю процедуру для обох скляних панелей.

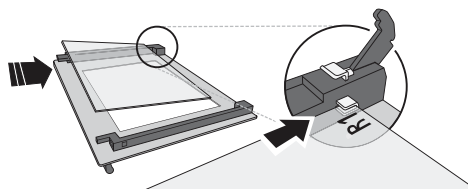

4. Встановіть на місце верхню кромку: Клацання свідчить про правильне встановлення. Перш ніж встановити дверцята, переконайтеся у надійності ущільнення.

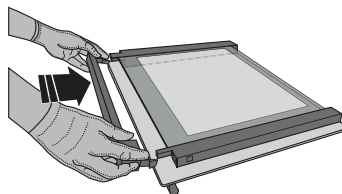

ПОШУК І УСУНЕННЯ НЕСПРАВНОСТЕЙ

ПРОБЛЕМА	МОЖЛИВА ПРИЧИНА	РІШЕННЯ
Духова шафа не працює.	Відключення живлення. Від'єднання від електромережі.	Перевірте, чи є напруга в електромережі, а також чи підключено духову шафу до електромережі. Вимкніть духову шафу і знову увімкніть її, щоб перевірити, чи зникла несправність.
На дисплеї відображається літера «F» й число або інша літера після неї.	Несправність духової шафи.	Зверніться до найближчого центра післяпродажного обслуговування клієнтів і повідомте спеціалістам число, яке відображається після літери «F».
На дисплеї відображається повідомлення «Hot» (Гаряче), та обрана функція не запускається.	Зависока температура.	Залиште духову шафу охолонути, після чого активуйте функцію. Оберіть іншу функцію.

З правилами, стандартною документацією та додатковою інформацією про виріб можна ознайомитися наступним чином:

- За допомогою QR-коду на вашому виробі
- Відвідавши наш сайт docs.whirlpool.eu
- Або зверніться до нашого центру післяпродажного обслуговування клієнтів (номер телефону зазначено у гарантійному талоні). Звертаючись до центру післяпродажного обслуговування, повідомте коди, зазначені на паспортній табличці виробу.

®/TM/© 2025 p., Whirlpool. Виготовлено за ліцензією.

