

GRAZIE PER AVERE ACQUISTATO UN PRODOTTO HOTPOINT.

Per ricevere un'assistenza più completa, registrare l'apparecchio su www.hotpoint.eu/register

Prima di utilizzare l'apparecchio, leggere attentamente le istruzioni relative alla sicurezza.

Prima della messa in funzione della lavatrice, è assolutamente necessario togliere i bulloni di sicurezza utilizzati per il trasporto. Per istruzioni dettagliate sulla procedura di rimozione, vedere le Istruzioni per l'installazione.

PANNELLO COMANDI

- 1 Tasto "ON/OFF"
- 2 Selettore programmi
- 3 Tasto "Avvio/Pausa"
- 4 Tasto "Centrifuga"
- 5 Tasto "Extra risciacquo"
- 6 Tasto "Intensità di lavaggio"
- 7 Tasto "Avvio ritardato"
- 8 Tasto "Risparmio energia"/"Blocco tasti"
- 9 Tasto "Temperatura"

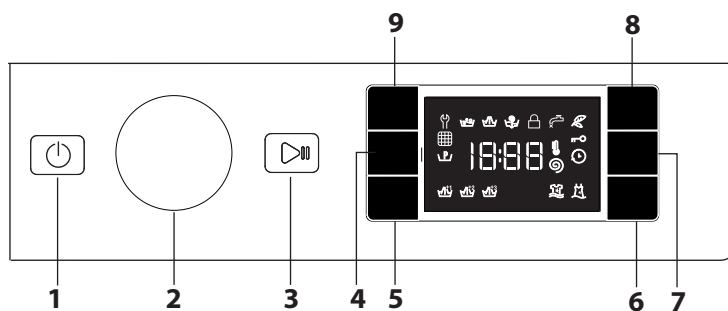

INDICATORI SUL DISPLAY

- Porta bloccata
- Risparmio energia attivato
- Prelavaggio attivato

Avvio ritardato attivato

Blocco tasti attivato

Fase di lavaggio
Indica la fase del ciclo di lavaggio

Errore: Assistenza
Fare riferimento alla sezione "Guida alla ricerca guasti"

Errore: Filtro acqua sporco
L'acqua non può essere scaricata; è possibile che il filtro dell'acqua sia ostruito

Errore: Manca l'acqua
L'acqua non viene caricata o non è sufficiente.

In caso di guasto, consultare la sezione "GUIDA ALLA RICERCA GUASTI"

TABELLA PROGRAMMI

Carico massimo 8 Kg Potenza assorbita in off-mode 0,5 W / in left-on mode 8 W						Detersivi e Additivi			Detersivo consigliato		Umidità residua % (***)	Consumo energia kWh	Acqua totale lt	Temperatura bucato °C
Programma	Temperatura		Centrifuga massima (giri)	Carico max. (kg)	Durata (h : m)	Prelavaggio	Lavaggio	Ammorbidente	Polvere	Liquido				
	Impostazione	Range				1	2	3						
1 Antimacchia 40°	40 °C	- 40 °C	1400	8,0	**	-	●	○	✓	-	-	-	-	-
2 Antimacchia Rapido	40 °C	- 40 °C	1200	4,5	**	-	●	○	-	✓	-	-	-	-
3 Bianchi	60 °C	- 90 °C	1400	8,0	2:45	● (90°)	●	○	✓	-	49	0,900	90	55
4 Biancheria 7 giorni	60 °C	- 60 °C	1400	8,0	**	-	●	○	✓	-	-	-	-	-
5 Eco 40-60 (1)	40 °C	40 °C	1351	8,0	3:35	-	●	○	✓	✓	53	0,660	54	33
			1351	4,0	2:48	-	●	○	✓	✓	53	0,460	53	30
			1351	2,0	2:10	-	●	○	✓	✓	53	0,280	37	23
6 Misti	40 °C	- 40 °C	1000	4,5	**	-	●	○	-	✓	-	-	-	-
7 Cotone (2)	40 °C	- 60 °C	1400	8,0	3:55	-	●	○	✓	-	49	1,400	105	45
8 Sintetici (3)	40 °C	- 60 °C	1200	4,0	2:55	-	●	○	✓	-	35	0,800	55	43
9 Colorati	40 °C	- 40 °C	1400	5,0	**	-	●	○	✓	-	-	-	-	-
10 Rapido 30'	30 °C	- 30 °C	1200 (****)	4,5	0:30	-	●	○	-	✓	71	0,200	45	27
11 Lana	40 °C	- 40 °C	800	2,0	**	-	●	○	-	✓	-	-	-	-
12 20°C	20 °C	- 20 °C	1400	8,0	1:50	-	●	○	-	✓	49	0,200	90	22
13 Delicati	30 °C	- 30 °C	600 (****)	1,0	**	-	●	○	-	✓	-	-	-	-
14 Piumini	30 °C	- 30 °C	1000	3,5	**	-	●	○	-	✓	-	-	-	-
Risciacquo & Centrifuga	-	-	1400	8,0	**	-	-	○	-	-	-	-	-	-
Centrifuga & Scarico *	-	-	1400	8,0	**	-	-	-	-	-	-	-	-	-

● Dosaggio richiesto ○ Dosaggio opzionale

La durata del ciclo indicata sul display o sul libretto è una stima calcolata in base a condizioni standard. Il tempo effettivo può variare in base a numerosi fattori quali temperatura e pressione dell'acqua in ingresso, temperatura ambiente, quantità di detersivo, quantità e tipo di carico, bilanciamento del carico, opzioni aggiuntive selezionate. I valori riferiti a programmi diversi dal programma Eco 40-60 sono puramente indicativi.

1) **Eco 40-60** - Ciclo di lavaggio di prova in conformità con il regolamento UE Ecodesign 2019/2014. Il programma più efficiente in termini di consumo di acqua ed energia per il lavaggio di capi di cotone mediamente sporchi.

Nota: i valori della velocità di centrifuga visualizzati sul display possono differire leggermente da quelli riportati nella tabella.

Per tutti gli Istituti di prova:

- 2) Programma cotone lungo: impostare il programma 7 con una temperatura di 40°C.
- 3) Programma sintetico lungo: impostare il programma 8 con una temperatura di 40°C.

* Selezionando il programma ed escludendo la centrifuga la macchina effettuerà solo lo scarico.

** E' possibile controllare la durata dei programmi di lavaggio sul display.

*** Dopo la fine del programma e della centrifuga alla massima velocità di centrifuga selezionabile, con impostazione del programma predefinita.

**** Il display mostrerà la velocità di centrifuga suggerita come valore predefinito.

DESCRIZIONE DEL PRODOTTO

- 1. Piano superiore
- 2. Vaschetta del detersivo
- 3. Pannello comandi
- 4. Maniglia
- 5. Porta
- 6. Filtro dell'acqua
- 7. Piedini regolabili (4)

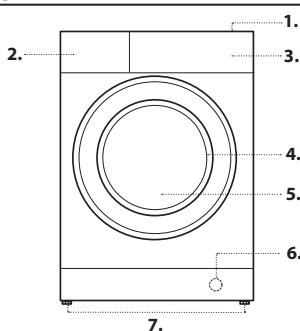

VASCHETTA DEL DETERSIVO

Scoperto 1: Detersivo per prelavaggio (in polvere)

Scoperto 2: Detersivo per lavaggio (in polvere o liquido)

Scoperto 3: Additivi (ammorbidente, ecc.)
L'ammorbidente non deve superare la scritta "MAX".

! Usare detersivi in polvere per capi in cotone bianchi e per il prelavaggio e per lavaggi con temperatura superiore a 60°C.

! Seguire le indicazioni riportate sulla confezione di detersivo.

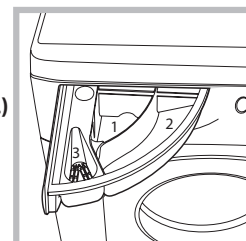

PROGRAMMI

Attenersi alle raccomandazioni indicate sui simboli di lavaggio dei capi. Il valore indicato nel simbolo è la temperatura massima consigliata per lavare l'indumento.



Antimacchia 40°

questo ciclo è adatto al lavaggio di capi molto sporchi, con colori resistenti. Il programma garantisce una classe di lavaggio superiore alla classe standard (classe A). Non eseguire il programma mescolando capi di colore diverso. Si consiglia l'utilizzo di detersivo in polvere. Per macchie ostinate è consigliato il pretrattamento con additivi specifici.

Antimacchia Rapido

questo ciclo è studiato per lavare i capi con macchie giornaliere in 45'. Adatto a capi colorati di fibra mista.

Bianchi

Per il lavaggio di asciugamani, biancheria intima, tovaglie, biancheria da letto, ecc. in tessuti resistenti di cotone e lino da normalmente a molto sporchi. Quando viene selezionata una temperatura di 90°C, il ciclo prevede una fase di prelavaggio prima della fase di lavaggio principale. In questo caso si raccomanda di aggiungere il detersivo sia nello scomparto del prelavaggio che in quello del lavaggio principale.

Biancheria 7 giorni

per lavare la biancheria di tutta la casa in un unico ciclo. Ottimizza l'utilizzo di ammorbidente e ti consente di risparmiare tempo ed energia. Si consiglia l'utilizzo di detersivo in polvere.

Eco 40-60

Per il lavaggio di capi di cotone mediamente sporchi, lavabili a 40 °C o 60 °C tutti nello stesso ciclo. È il programma standard per il lavaggio del cotone e il più efficiente in termini di consumo di acqua ed energia.

Misti

per lavare i capi misti e colorati insieme.

Cotone

per lavare asciugamani, biancheria intima, tovaglie ecc. in tessuto di cotone e lino resistente, da mediamente a molto sporco.

Sintetici

per lavare capi in fibre sintetiche (come poliestere, poliacrilico, viscosa ecc.) o misto cotone, mediamente sporchi.

Colorati

è ideato per lavare capi in cotone colorati. Il programma è studiato per il mantenimento della vivacità dei colori nel tempo.

Rapido 30'

per lavare capi leggermente sporchi in poco tempo. Non è indicato per lana, seta e capi da lavare a mano.

Lana

Questo programma è indicato per tutti i capi di lana, inclusi quelli la cui etichetta riporti il simbolo "solo lavaggio a mano". Per ottenere risultati ottimali, usare detersivi specifici e non superare il carico massimo dichiarato in kg.

20 °C

Per il lavaggio di capi di cotone poco sporchi alla temperatura di 20 °C.

Delicati

per il lavaggio dei capi molto delicati. Si raccomanda di rovesciare i capi prima del lavaggio. Per risultati migliori si raccomanda l'utilizzo del detersivo liquido per capi delicati.

Piumini

per lavare capi con imbottiture in piuma d'oca quali piumoni matrimoniali e singoli (non eccedenti i 3,5 kg. di peso), cuscini, giacche. Si raccomanda di caricare i piumini nel cestello ripiegandone i lembi verso l'interno e di non superare i ¾ di volume del cestello stesso. Per un lavaggio ottimale si raccomanda di utilizzare detersivo liquido da dosare nel cassetto detersivi.

Risciacquo & Centrifuga

è ideato per risciacquare e centrifugare.

Centrifuga & Scarico

è ideato per centrifugare e scaricare l'acqua.

PRIMO UTILIZZO

Per eliminare i residui di produzione, selezionare il programma **3** a una temperatura di 90°C. Versare una piccola quantità di detersivo in polvere nello scomparto del lavaggio principale **2** (max 1/3 del dosaggio consigliato dal produttore per i capi poco sporchi). Avviare il programma senza carico.

USO QUOTIDIANO

Preparare la biancheria come indicato nella sezione "CONSIGLI E SUGGERIMENTI". Caricare la biancheria, chiudere lo sportello, aprire il rubinetto dell'acqua e premere il tasto "ON/OFF" per accendere

la lavatrice; il tasto "Avvio/Pausa" lampeggia. Portare il selettore programmi sul programma desiderato e selezionare eventuali opzioni. La temperatura e la velocità di centrifuga possono essere cambiate premendo il tasto o il tasto . Aprire la vaschetta del detersivo e versare il detersivo (e gli additivi e/o l'ammorbidente). Seguire le dosi consigliate sulla confezione del detersivo. Chiudere la vaschetta del detersivo. - Premere il tasto "Avvio/Pausa" per avviare il ciclo. L'oblò viene bloccato (il simbolo si accende).

PER METTERE IN PAUSA UN PROGRAMMA IN CORSO

Per mettere in pausa il ciclo di lavaggio, premere il tasto "Avvio/Pausa" ; l'indicatore si spegne e sul display lampeggia il tempo residuo. Per riprendere il ciclo di lavaggio dal punto in cui era stato interrotto, premere nuovamente il tasto.

PER APRIRE LO SPORTELLLO (SE NECESSARIO)

Dopo avere avviato un programma, l'indicatore "Porta bloccata" si accende per segnalare che lo sportello non può più essere aperto. Lo sportello rimane bloccato per tutta la durata del programma di lavaggio. Per aprire lo sportello mentre è in corso un programma, premere il tasto "Avvio/Pausa" per mettere in pausa il programma. Se il livello dell'acqua e/o la temperatura non sono troppo alti, l'indicatore "Porta bloccata" si spegne ed è possibile aprire lo sportello, ad esempio per aggiungere o togliere dei capi. Per riprendere il programma, premere nuovamente il tasto "Avvio/Pausa".

FINE DEL PROGRAMMA

L'indicatore "Porta bloccata" si spegne e sul display compare "End". Per spegnere la lavatrice alla fine del programma premere il tasto "ON/OFF": le spia si spengono. Se non si preme il tasto "ON/OFF", la lavatrice si spegnerà in modo automatico dopo circa 10 minuti. Chiudere il rubinetto dell'acqua, aprire lo sportello ed estrarre la biancheria. Lasciare lo sportello aperto per consentire al cestello di asciugarsi.

OPZIONI

! Se l'opzione selezionata è incompatibile con il programma impostato, l'incompatibilità viene segnalata da un segnale acustico (3 suoni) e la spia corrispondente si accende.

! Se l'opzione selezionata è incompatibile con un'altra opzione precedentemente impostata, resterà attiva solo l'opzione selezionata per ultima.

Risparmio energia

Questa opzione contribuisce al risparmio energetico non riscaldando l'acqua utilizzata per lavare il bucato - un vantaggio sia per l'ambiente, sia per la bolletta elettrica. Infatti, l'azione rafforzata e il consumo ottimizzato dell'acqua garantiscono ottimi risultati nella stessa durata media di un ciclo standard. Per ottenere i migliori risultati di lavaggio, si consiglia l'uso di un detersivo liquido.

Avvio ritardato

Questo tasto permette di impostare un ritardo per posticipare l'avvio del programma selezionato. Attivando questa opzione, sul display si accende il simbolo . Per annullare l'avvio ritardato, premere nuovamente il tasto finché sul display compare il valore "0".

Extra risciacquo

Questa opzione aumenta l'efficienza del risciacquo e garantisce un'eliminazione ottimale del detersivo. È particolarmente utile per chi ha la pelle particolarmente sensibile. Premere il tasto una, due o tre volte per aggiungere 1, 2 o 3 risciacqui dopo il ciclo di risciacquo standard e rimuovere ogni traccia di detersivo. Premere nuovamente il tasto per tornare alla modalità "Risciacquo Normale".

Intensità di lavaggio

Il tasto "Intensità di lavaggio" permette di ottimizzare il lavaggio in base al grado di sporco dei tessuti e all'intensità di lavaggio desiderata.

Per capi molto sporchi premere il tasto "Intensità di lavaggio" fino al raggiungimento del livello "Intensità". Questo livello garantisce un lavaggio di alte prestazioni grazie all'utilizzo di una maggiore quantità di acqua nella fase iniziale del ciclo ed una maggiore movimentazione meccanica, ed è utile per eliminare le macchie più resistenti.

Per capi poco sporchi o per un trattamento più delicato dei tessuti, premere il tasto "Intensità di lavaggio" fino al raggiungimento del livello "Intensità". Il ciclo ridurrà la movimentazione meccanica per garantire risultati di lavaggio perfetti per i capi delicati.





Temperatura

Ogni programma ha una temperatura predefinita. Se si desidera cambiarla, premere il tasto "Temperatura". Il valore compare sul display.

Centrifuga

Ogni programma ha una velocità di centrifuga predefinita. Se si desidera cambiarla, premere il tasto "Centrifuga". Il valore compare sul display.

BLOCCO TASTI

Per bloccare il pannello comandi, premere il tasto  per circa 3 secondi. Sul display si accende il simbolo  ad indicare che il pannello comandi è stato bloccato (ad eccezione del tasto "ON/OFF" ). Questa funzione è utile per impedire cambiamenti involontari ai programmi, soprattutto in presenza di bambini. Per sbloccare il pannello comandi, premere il tasto  per circa 3 secondi.

CONSIGLI E SUGGERIMENTI

Criteri per la divisione della biancheria

Tipo di tessuto / indicazioni riportate sull'etichetta (cotone, tessuti misti, sintetici, lana, capi da lavare a mano). Colore (separare i capi colorati da quelli bianchi, lavare separatamente i capi colorati nuovi). Delicati (lavare i capi piccoli – come le calze di nylon – e i capi con gancetti – come i reggiseni – chiudendoli in un sacchetto o in una federa con cerniera).

Vuotare tutte le tasche

Monete, accendini e oggetti simili possono danneggiare la biancheria e il cestello della lavatrice.

Seguire le raccomandazioni per dosaggio/additivi

Per ottimizzare il risultato della pulizia, evitare il deposito di fastidiosi residui di detersivo sul bucato e consentire di risparmiare, evitando gli sprechi dovuti al detersivo in eccesso.

Usare temperature basse e durate più lunghe

I programmi più efficienti in termini di consumo energetico sono di solito quelli che funzionano a temperature più basse e con una durata più lunga.

Rispettare le dimensioni di carico

Per risparmiare acqua ed energia, caricare la lavatrice senza superare la capacità di carico indicata nella tabella "SCHEDE DEI PROGRAMMI".

Rumorosità e contenuto di umidità residua

Sono influenzati dalla velocità della centrifuga: quanto più è alta la velocità nella fase di centrifuga, tanto più è alto il livello di rumorosità e basso il contenuto di umidità residua.

MANUTENZIONE E PULIZIA

Prima di effettuare qualunque intervento di pulizia o manutenzione, spegnere la lavatrice e scollegarla dalla rete elettrica. Non utilizzare liquidi infiammabili per pulire la lavatrice. Pulire ed eseguire la manutenzione della lavatrice a intervalli regolari (almeno 4 volte l'anno).

Pulizia esterna della lavatrice

Pulire le parti esterne della lavatrice usando un panno morbido inumidito. Non utilizzare detersivi generici o specifici per vetri, polveri abrasive o materiali simili per pulire il pannello comandi, in quanto tali sostanze potrebbero danneggiare le parti stampate.

Controllo del tubo di carico dell'acqua

Controllare periodicamente l'integrità del tubo di carico. Se fosse danneggiato, sostituirlo con un tubo nuovo reperibile presso il Servizio Assistenza o un rivenditore specializzato.

Pulizia del filtro dell'acqua/scarico dell'acqua residua

Spegnere la lavatrice e scollegare l'alimentazione, estrarre lo zoccolo della cucina prima di procedere alla pulizia del filtro dell'acqua o di scaricare l'acqua residua.

Lo zoccolo della cucina deve essere sempre riposizionato correttamente al termine dell'operazione di pulizia.

Se si è utilizzato un programma di lavaggio ad alta temperatura, aspettare che l'acqua si raffreddi prima di scaricarla. Pulire il filtro dell'acqua regolarmente per evitare che possa intasarsi e impedire di scaricare correttamente l'acqua. Se l'acqua non riesce a defluire, il display segnala che il filtro dell'acqua potrebbe essere intasato.

1. Posizionare un contenitore vicino alla pompa per raccogliere eventuali fuoriuscite di acqua.
2. Tirare il "tubo di scarico di emergenza" per estrarlo dalla base della lavatrice.

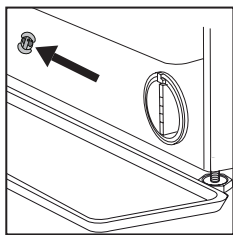

Togliere il tappo del "tubo di scarico di emergenza" all'estremità del tubo e lasciar defluire l'acqua nel contenitore.

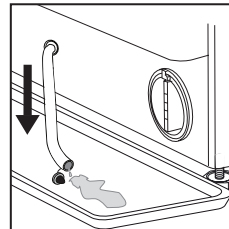

3. Ruotare la manopola del filtro di scarico ed estrarlo dall'alloggiamento.

Quando il contenitore dello zoccolo è pieno d'acqua, inserire il tappo nell'estremità del tubo e reintrodurlo nella base della lavatrice. Successivamente, svuotare il contenitore e chiudere saldamente il tubo di scarico di emergenza con il tappo.

4. **Rimuovere il filtro:** mettere uno straccio di cotone sotto il filtro dell'acqua affinché assorba l'acqua residua. Estrarre il filtro dell'acqua ruotandolo in senso antiorario.

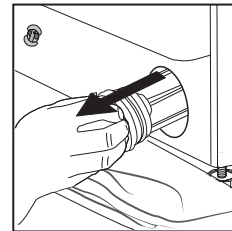
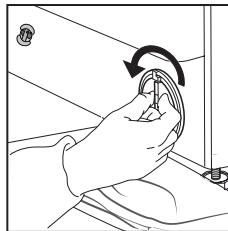

5. Pulire il filtro dell'acqua: eliminare i residui presenti e lavarlo sotto l'acqua corrente.

6. Inserire il filtro dell'acqua: reintrodurre il filtro dell'acqua ruotandolo in senso orario. Assicurarsi di ruotarlo fino alla fine: la manopola del filtro deve essere in posizione verticale. Per verificare la tenuta del filtro dell'acqua, versare circa un litro d'acqua nel dosatore del detersivo.

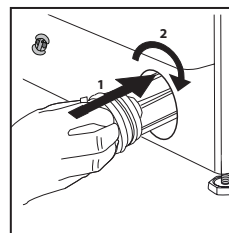

Riposizionare correttamente lo zoccolo della cucina.



TRASPORTO E MOVIMENTAZIONE



Non sollevare la lavatrice tenendola per il piano superiore.

Staccare la spina dalla presa di corrente e chiudere il rubinetto dell'acqua. Controllare che lo sportello e la vaschetta del detersivo siano ben chiusi. Scollegare il tubo di carico dal rubinetto dell'acqua, quindi staccare il tubo di scarico. Rimuovere tutta l'acqua residua dai tubi, e fissarli in modo che non possano essere danneggiati durante il trasporto. Riapplicare i bulloni di trasporto. Seguire, in ordine inverso, la procedura per la rimozione dei bulloni di trasporto descritta nelle Istruzioni per l'installazione.

GUIDA ALLA RICERCA GUASTI

A volte, è possibile che la lavatrice non funzioni correttamente. Prima di chiamare il Servizio Assistenza, si consiglia di provare a risolvere il problema da soli seguendo le indicazioni sotto riportate.

Anomalie:	Possibili cause / Soluzioni:
La lavatrice non si accende.	<ul style="list-style-type: none"> La spina non è inserita nella presa elettrica, oppure non è inserita a sufficienza per fare contatto. Si è verificata un'interruzione di corrente.
Il ciclo di lavaggio non si avvia.	<ul style="list-style-type: none"> Lo sportello non è completamente chiuso. Non è stato premuto il tasto "ON/OFF" . Non è stato premuto il tasto "Avvio/Pausa" . Il rubinetto dell'acqua non è aperto. È stata attivata l'opzione di "Avvio ritardato".
La lavatrice non carica acqua (sul display compare il messaggio "h2o").	<ul style="list-style-type: none"> Il tubo di carico dell'acqua non è collegato al rubinetto. Il tubo è piegato. Il rubinetto dell'acqua non è aperto. È stato chiuso il rubinetto generale dell'acqua. La pressione non è sufficiente. Non è stato premuto il tasto "Avvio/Pausa" .
La lavatrice carica e scarica acqua continuamente.	<ul style="list-style-type: none"> Il tubo di scarico non è stato installato a un'altezza di 65-100 cm da terra. L'estremità del tubo di scarico è immersa nell'acqua. Il connettore di scarico sulla parete non è provvisto di uno sfogo per l'aria. Se dopo avere effettuato questi controlli il problema persiste, chiudere il rubinetto dell'acqua, spegnere la lavatrice e chiamare il Servizio Assistenza. Se l'abitazione si trova a un piano alto si può talvolta verificare un effetto sifone, che fa sì che la lavatrice carichi e scarichi l'acqua continuamente. Sono in commercio speciali valvole anti-sifone per prevenire questo tipo di problemi.
La lavatrice non scarica l'acqua o non esegue la centrifuga.	<ul style="list-style-type: none"> Il programma non include la funzione di scarico: con alcuni programmi, questa funzione deve essere attivata manualmente. Il tubo di scarico è piegato. La linea di scarico è ostruita.
La lavatrice vibra eccessivamente durante il ciclo di centrifuga.	<ul style="list-style-type: none"> Il cestello non è stato sbloccato correttamente durante l'installazione. La lavatrice non è in piano. La lavatrice è schiacciata tra il mobile e la parete.
La lavatrice perde acqua.	<ul style="list-style-type: none"> Il tubo di carico dell'acqua non è stato fissato correttamente. La vaschetta del detersivo è intasata. Il tubo di scarico non è stato fissato correttamente.
La lavatrice è bloccata e il display lampeggia, indicando un codice di errore (es. F-01, F-..).	<ul style="list-style-type: none"> Spegnere la lavatrice, staccare la spina dalla presa e attendere circa 1 minuto prima di riaccenderla. Se il problema persiste, contattare il Servizio Assistenza.
Si forma troppa schiuma.	<ul style="list-style-type: none"> Il detersivo non è compatibile con la lavatrice (la confezione deve riportare la dicitura "per lavatrice", "per lavaggio a mano e in lavatrice" o simili). È stata usata una dose eccessiva di detersivo.
Lo sportello è bloccato, con o senza indicazioni di errore, e il programma non procede.	<ul style="list-style-type: none"> Lo sportello è bloccato a causa di un'interruzione di corrente. Il programma riprenderà automaticamente al ripristino della rete elettrica. La lavatrice è ferma. Il programma riprenderà automaticamente non appena la causa dell'interruzione si sarà risolta.

DEMO MODE: per disattivare questa funzione, spegnere la lavatrice. Tenendo premuto il tasto "Avvio/Pausa" , premere anche il tasto "ON/OFF"  entro 5 secondi e tenerli premuti entrambi per 2 secondi.

Per ulteriori informazioni sul prodotto, ordini di parti di ricambio, documentazione su politiche aziendali e normative:

- Utilizzando il codice QR nel proprio apparecchio
- Visitare il nostro sito web <http://docs.hotpoint.eu> e la pagina parts-selfservice.europeanappliances.com
- Oppure, **contattare il Servizio Assistenza** (al numero di telefono riportato sul libretto di garanzia). Quando si contatta il Servizio Assistenza, fornire i codici presenti sulla targhetta matricola del prodotto.

Per le informazioni relative a riparazione e manutenzione, visitare il sito web www.hotpoint.com

È possibile trovare maggiori informazioni sul proprio modello online su <https://eprel.ec.europa.eu/>, che è il database ufficiale dei prodotti EPREL dell'Unione Europea. Dopo aver selezionato la Categoria di prodotto, inserire l'Identificativo del modello del prodotto. L'Identificativo del modello è composto da lettere e numeri e si trova sulla targhetta d'identificazione, come Mod. (vedere immagine a destra).

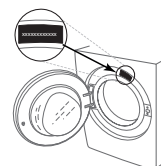

PULIZIA E MANUTENZIONE

**Per le operazioni di pulizia e manutenzione, spegnere la lavatrice e scollegare l'alimentazione.
Non utilizzare liquidi infiammabili per pulire la lavatrice.**

PULIZIA DELLA SUPERFICIE ESTERNA DELLA LAVATRICE

Utilizzare un panno morbido umido per pulire le parti esterne della lavatrice.

Non utilizzare detersivi per vetri o generici, polveri abrasive o simili per pulire il pannello di controllo: queste sostanze potrebbero danneggiare i caratteri stampati.

CONTROLLO DEL TUBO DI ALIMENTAZIONE DELL'ACQUA

Controllare regolarmente il tubo di carico per l'eventuale presenza di fragilità, screpolature e fessure. Se risulta danneggiato, sostituirlo con un tubo nuovo disponibile tramite la nostra Assistenza post-vendita o il rivenditore specializzato.

A seconda del tipo di tubo:



Se il tubo di carico ha un rivestimento trasparente, controllare periodicamente se il colore è localmente più intenso. In questo caso, il tubo può presentare una perdita e deve essere sostituito.



Tubi di arresto dell'acqua: controllare la finestrella di ispezione della valvola di sicurezza (vedi la freccia). Se è rossa, indica che è stata avviata la funzione di arresto dell'acqua: sostituire il tubo con uno nuovo.

Per svitare il tubo, premere il pulsante di rilascio (se presente) mentre si svita il tubo.

PULIZIA DEI FILTRI A RETE DEL TUBO DI ALIMENTAZIONE DELL'ACQUA

1. Chiudere il rubinetto dell'acqua e svitare il tubo di carico.

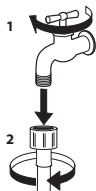

2. Pulire accuratamente il filtro a rete nell'estremità del tubo con una spazzola a setole fini.

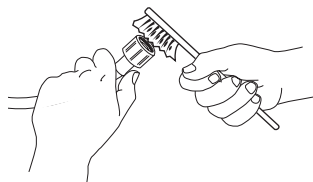

3. Svitare quindi manualmente il tubo di carico sul retro della lavatrice. Estrarre con le pinze il filtro a rete dalla valvola nella parte posteriore della lavatrice e pulirlo accuratamente.

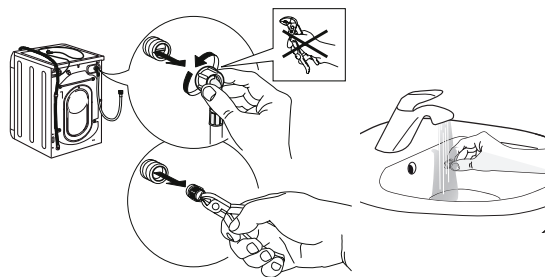

4. Inserire nuovamente il filtro a rete. Collegare nuovamente il tubo di carico al rubinetto dell'acqua e alla lavatrice. Non utilizzare un utensile per collegare il tubo di carico. Aprire il rubinetto dell'acqua e controllare che tutti i collegamenti siano ben serrati.

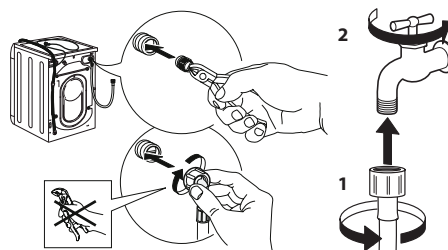

PULIZIA DEL DOSATORE DEL DETERSIVO

Per rimuovere il dosatore, esercitare una pressione verso l'alto ed estrarlo (vedi la figura).

Lavare il dosatore sotto l'acqua corrente: l'operazione va ripetuta di frequente.



PULIZIA DEL FILTRO DELL'ACQUA/SCARICO DELL'ACQUA RESIDUA

Spegnere la lavatrice e scollegare l'alimentazione, prima di procedere alla pulizia del filtro dell'acqua o di scaricare l'acqua residua. Se si è utilizzato un programma di lavaggio ad alta temperatura, aspettare che l'acqua si raffreddi prima di scaricarla. Pulire il filtro dell'acqua regolarmente ogni tre mesi per evitare che possa intasarsi e impedire di scaricare correttamente l'acqua. Se l'acqua non riesce a defluire, il display segnala che il filtro dell'acqua potrebbe essere otturato.

1. Rimuovere lo zoccolo.

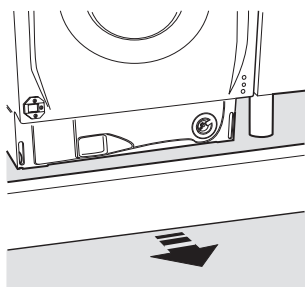

2. Contenitore per l'acqua di scarico: posizionare un contenitore basso e largo sotto il filtro per raccogliere l'acqua residua.

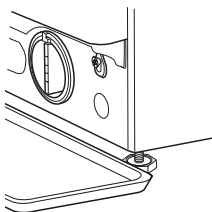

3. Scaricare l'acqua: ruotare lentamente il filtro in senso antiorario finché non fuoriesce tutta l'acqua. Far defluire l'acqua verso l'esterno senza rimuovere il filtro. Una volta riempito il contenitore, chiudere il filtro dell'acqua ruotandolo in senso orario. Svuotare il contenitore. Ripetere la procedura fino a quando tutta l'acqua è stata scaricata.

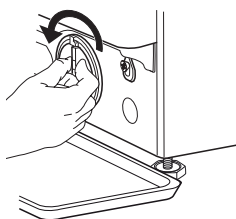

4. Rimozione del filtro: posizionare uno straccio di cotone sotto il filtro dell'acqua affinché assorba l'acqua residua. Estrarre il filtro dell'acqua ruotandolo in senso antiorario.

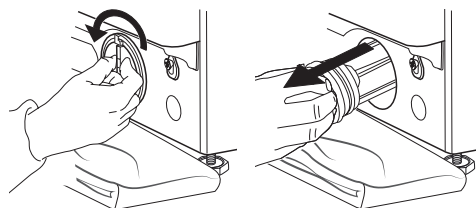

5. Pulire il filtro dell'acqua: eliminare i residui presenti e lavarlo sotto l'acqua corrente.

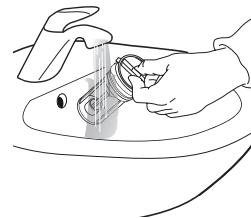

6. Inserire il filtro dell'acqua e riposizionare lo zoccolo: reintrodurre il filtro dell'acqua ruotandolo in senso orario. Assicurarsi di ruotarlo fino in fondo: la manopola del filtro deve trovarsi in posizione verticale. Per verificare la tenuta del filtro dell'acqua, versare circa un litro d'acqua nel dosatore del detersivo. Riposizionare lo zoccolo.

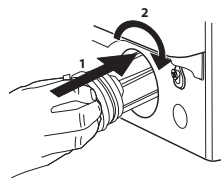

TRASPORTO E SPOSTAMENTI

Non sollevare mai la lavatrice tenendola per il piano superiore.

1. Estrarre la spina dalla presa di rete e chiudere il rubinetto dell'acqua.
2. Assicurarsi che lo sportello e il dosatore del detersivo siano chiusi in modo adeguato.
3. Scollegare il tubo di carico dal rubinetto dell'acqua e rimuovere il tubo di scarico dal punto di scarico. Far defluire tutta l'acqua residua dai tubi e fissarli per evitare che si danneggino durante il trasporto.
4. Reinscrivere i bulloni di trasporto. Seguire in ordine inverso le istruzioni per la rimozione dei bulloni di trasporto riportate nella "Guida all'installazione".

Importante: non trasportare mai la lavatrice senza aver fissato i bulloni di trasporto.

ASSISTENZA POST- VENDITA

PRIMA DI CHIAMARE L'ASSISTENZA POST-VENDITA

1. Si può provare a risolvere il problema da soli, con l'aiuto dei suggerimenti riportati in **PROBLEMI E SOLUZIONI**

SE IL GUASTO RIMANE ANCHE DOPO AVER ESEGUITO I CONTROLLI SOPRA INDICATI, CONTATTARE L'ASSISTENZA POST-VENDITA PIÙ VICINA

Per ricevere assistenza, chiamare il numero riportato sul libretto della garanzia.

Nel contattare l'Assistenza post-vendita, comunicare sempre:

- una breve descrizione del problema;
- il tipo e il modello esatto di apparecchio;

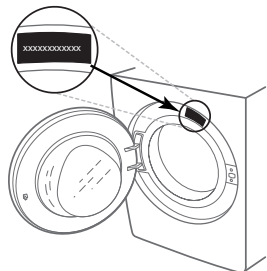

2. Spegnerne e riaccendere l'apparecchio per vedere se il problema persiste.

- il numero dell'assistenza (riportato sulla targhetta dopo la parola "Service");

SERVICE 0000 000 00000



- l'indirizzo completo;
- il numero di telefono.

Se fosse necessario un intervento di riparazione, contattare un servizio di Assistenza post-vendita autorizzato (per assicurarsi che le riparazioni siano eseguite correttamente utilizzando ricambi originali).

OBRIGADO POR ADQUIRIR UM PRODUTO HOTPOINT.

Para receber uma assistência mais completa, registre o aparelho em www.hotpoint.eu/register

Leia as instruções de segurança com atenção antes de usar o aparelho.

⚠ Antes de pôr a máquina a funcionar, é obrigatório retirar os parafusos de transporte. Para obter instruções mais detalhadas sobre como os retirar, consulte o Guia de Instalação.

PAINEL DE COMANDOS

- 1 Tecla ON/OFF
- 2 Seletor de programas
- 3 Tecla "START/PAUSE"
- 4 Tecla "Centrifugação"
- 5 Tecla "Enxaguamento Extra"
- 6 Tecla "Intensidade Lavagem"
- 7 Tecla "Início Retardado"
- 8 Tecla "Energy Saver"/"Bloqueio Das Teclas"
- 9 Tecla "Temperatura"

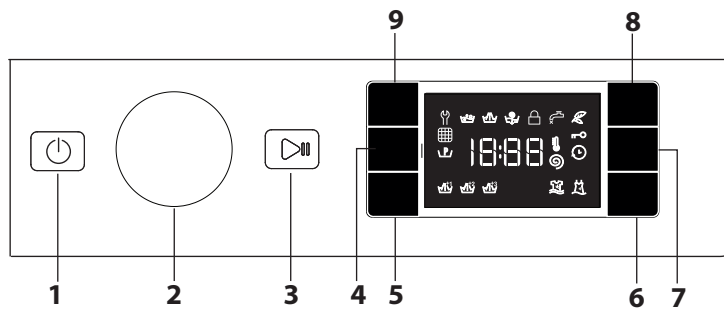

INDICADORES DO VISOR

- Porta bloqueada
- Energy Saver ativado
- Pré-lavagem ativado

Início diferido

Bloqueio das teclas

Fase de lavagem

Indica a fase de lavagem do ciclo

Falha: Ligar Assist

Consulte a secção Resolução de problemas

Falha: Filtro de água entupido

A água não pode ser drenada; o filtro de água pode estar bloqueado

Falha: Falta água

Nenhuma ou insuficiente água de entrada.

Em caso de alguma falha, consulte a secção "RESOLUÇÃO DE PROBLEMAS"

TABELA PROGRAMAS

Carga máxima 8 kg
Potência absorvida em off-mode 0,5 W / em left-on mode 8 W

Programa	Temperatura		Centrifugação máxima (rotações)	Carga máx. (kg)	Duração (h : m)	Detergentes e aditivos			Detergente recomendado		Humidade residual % (**)	Consumo de energia kWh	Água total l	Temperatura de lavagem °C
	Definição	Range				Pré-lavado	Lavagem	Amaciador	Pó	Líquido				
1 Antimanchas 40°	40 °C	- 40 °C	1400	8,0	**	-	●	○	✓	-	-	-	-	-
2 Antimanchas Rápido	40 °C	- 40 °C	1200	4,5	**	-	●	○	-	✓	-	-	-	-
3 Brancos	60 °C	- 90 °C	1400	8,0	2:45	● (90°)	●	○	✓	-	49	0,900	90	55
4 Roupa 7 dias	60 °C	- 60 °C	1400	8,0	**	-	●	○	✓	-	-	-	-	-
5 Eco 40-60 (1)	40 °C	40 °C	1351	8,0	3:35	-	●	○	✓	✓	53	0,660	54	33
			1351	4,0	2:48	-	●	○	✓	✓	53	0,460	53	30
			1351	2,0	2:10	-	●	○	✓	✓	53	0,280	37	23
6 Mista	40 °C	- 40 °C	1000	4,5	**	-	●	○	-	✓	-	-	-	-
7 Algodão (2)	40 °C	- 60 °C	1400	8,0	3:55	-	●	○	✓	-	49	1,400	105	45
8 Sintéticos (3)	40 °C	- 60 °C	1200	4,0	2:55	-	●	○	✓	-	35	0,800	55	43
9 Coloridos	40 °C	- 40 °C	1400	5,0	**	-	●	○	✓	-	-	-	-	-
10 Rápidos 30'	30 °C	- 30 °C	1200 (****)	4,5	0:30	-	●	○	-	✓	71	0,200	45	27
11 Lã	40 °C	- 40 °C	800	2,0	**	-	●	○	-	✓	-	-	-	-
12 20°C	20 °C	- 20 °C	1400	8,0	1:50	-	●	○	-	✓	49	0,200	90	22
13 Delicado	30 °C	- 30 °C	600 (****)	1,0	**	-	●	○	-	✓	-	-	-	-
14 Edredões	30 °C	- 30 °C	1000	3,5	**	-	●	○	-	✓	-	-	-	-
Enxaguamento & Centrifugação	-	-	1400	8,0	**	-	-	○	-	-	-	-	-	-
Centrifugação & Descarga *	-	-	1400	8,0	**	-	-	-	-	-	-	-	-	-

● Dosagem requerida ○ Dosagem opcional

A duração do ciclo indicada no visor ou no manual é uma estimativa calculada com base nas condições padrão. O tempo efetivo poderá variar a depender de vários fatores, tais como a temperatura e a pressão da água em entrada, a temperatura ambiental, a quantidade de detergente, a quantidade e o tipo de carga, o balanceamento da carga e as opções adicionais selecionadas. Os valores indicados para programas além do Eco 40-60 são apenas indicativos.

1) Eco 40-60 - Ciclo de lavagem de teste em conformidade com a regulamentação Ecodesign EU 2019/2014. O programa mais eficaz em termos de energia e consumo de água para lavar roupa de algodão com sujidade normal.

Nota: os valores da velocidade de centrifugação apresentados no visor podem diferir ligeiramente dos valores apresentados na tabela.

Para todos os institutos de teste:

- 2) Programa algodão longo: configurar o programa 7 com uma temperatura de 40°C
- 3) Programa sintético longo: configurar o programa 8 com uma temperatura de 40 °C.

* Ao selecionar o programa e excluindo a centrifugação, a máquina efetuará apenas a descarga.

** É possível controlar a duração dos programas de lavagem no visor.

*** Após o final do programa e centrifugação com a velocidade máxima de centrifugação selecionável, na configuração predefinida do programa.

**** O display mostrará a velocidade de centrifugação sugerida como valor padrão.

DESCRIÇÃO DO PRODUTO

- 1. Plano de trabalho
- 2. Gaveta dos detergentes
- 3. Painel de comandos
- 4. Pega
- 5. Porta
- 6. Bomba de descarga (atrás da base)
- 7. Pés reguláveis (4)

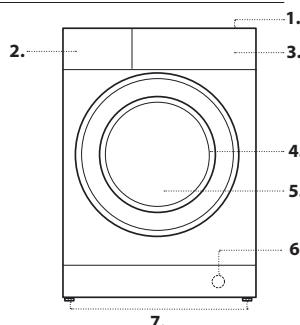

GAVETA DOS DETERGENTES

Gaveta 1: Detergente para Pré-lavagem (em pó)

Gaveta 2: Detergente para lavagem (em pó ou líquido)

Gaveta 3: Aditivos (para amaciar etc.)

O amaciador não deve ultrapassar a marca "MAX".

! Usar detergentes em pó para roupas de algodão brancas e para a pré-lavagem e para lavagens com temperatura superior aos 60°C.

! Seguir as indicações fornecidas pelo produtor na embalagem do detergente.



PROGRAMAS

Siga as recomendações indicadas nos símbolos de lavagem da roupa. O valor indicado no símbolo é a temperatura máxima recomendada para lavar a roupa.



Antimanchas 40°

o programa é adequado à lavagem de peças muito sujas com cores resistentes. O programa garante uma classe de lavagem superior à classe padrão (classe A). Não misture roupas de cor diferente com este programa. Aconselhamos a utilização de detergente em pó.

Antimanchas Rápido

o programa foi estudado para lavar a roupa com manchas diárias, em 45'. Adequado a roupa de cor de fibra mista.

Branços

Para a lavagem de toalhas, roupa interior, toalhas de mesa e roupa de cama, etc. em algodão resistente e linho, com um grau de sujidade normal a elevado. O ciclo só inclui uma fase de pré-lavagem antes da fase de lavagem principal, se for selecionada uma temperatura de 90°C. Neste caso, recomenda-se adicionar detergente tanto no compartimento de pré-lavagem como no de lavagem principal.

Roupa 7 dias

para lavar a roupa de toda a casa num único ciclo. Otimiza o uso de amaciador e permite poupar tempo e energia. Aconselhamos a utilização de detergente em pó.

Eco 40-60

Para lavar peças de algodão com sujidade normal identificadas como laváveis a 40 °C ou 60 °C, juntas no mesmo ciclo. Este é o programa de algodão padrão e o mais eficiente em termos de consumo de água e energia.

Mista

para lavar peças mistas e coloridas em conjunto.

Algodão

para lavar toalhas de banho, de mesa, roupa interior, etc. em tecido de algodão e linha resistente, mediamente a pouco sujas.

Sintéticos

para lavar peças em fibras sintéticas (como poliéster, poliacrílico, viscose, etc.) ou misto de algodão, mediamente sujas.

Coloridos

para a lavagem de peças de cor clara. O programa foi estudado para preservar no tempo a luminosidade das cores.

Rápidos 30'

para lavar peças pouco sujas em pouco tempo. Não é indicado para lã, seda e peças para lavar à mão.

Lã

Todas as roupas de lã podem ser lavadas com o programa "Lã", mesmo aquelas com uma etiqueta "lavar apenas à mão". Para melhores resultados, utilize detergentes especiais e não exceda a declaração de kg máx. da roupa.

20 °C

Para a lavagem de peças pouco sujas, a uma temperatura de 20 °C.

Delicado

para a lavagem de peças muito delicadas. É aconselhável colocar as peças do avesso antes da lavagem. Para obter melhores resultados, recomenda-se o uso de detergente líquido para peças delicadas.

Edredões

para lavar peças com enchimento de plumas de ganso como edredões de casal ou de solteiro (com peso inferior a 3,5 kg), almofadas, casacos. Recomenda-se colocar as peças no tambor dobrando as suas pontas para dentro e de não superar ¾ do volume do próprio tambor. Para obter ótimos resultados de lavagem recomenda-se utilizar o detergente líquido dosado na gaveta dos detergentes.

Enxaguamento & Centrifugação

concebido para enxaguar e centrifugar.

Centrifugação & Descarga

concebido para centrifugar e descarregar a água

UTILIZAR PELA PRIMEIRA VEZ

Para remover quaisquer resíduos resultantes do processo de fabrico, selecione o programa **3** a uma temperatura de 90°C. Adicione uma pequena quantidade de pó no compartimento de lavagem principal **2** da gaveta do detergente (no máximo 1/3 da quantidade recomendada pelo fabricante de detergente para roupa com um grau de sujidade ligeiro). Inicie o programa **sem adicionar roupa**.

UTILIZAÇÃO DIÁRIA

Prepare a roupa de acordo com as recomendações da secção "DICAS E CONSELHOS". Introduza a roupa, feche a porta, abra a torneira da água e prima o botão "ON/OFF" para ligar a máquina de lavar, o botão "Start/Pause" pisca. Rode o seletor de programas para o programa pretendido e selecione qualquer opção, se necessário. A temperatura e velocidade de centrifugação podem ser alteradas se premir o botão "Temperatura" ou o botão "Centrifug.". Retire a gaveta do detergente e adicione agora o detergente (e aditivos/amaciador). Respeite as dosagens recomendadas na embalagem do detergente. Em seguida, feche a gaveta do detergente.

- Prima o botão START/PAUSE para iniciar o ciclo de lavagem; a porta bloqueia (símbolo ligado).

COLOCAR EM PAUSA UM PROGRAMA EM CURSO

Para colocar em pausa o ciclo de lavagem, prima o botão "Start/Pause" ; o indicador luminoso apaga e o tempo restante pisca no visor. Para iniciar o ciclo de lavagem no ponto em que foi interrompido, prima de novo o botão.

ABRIR A PORTA, SE NECESSÁRIO

Após iniciar um programa, o indicador "Porta bloqueada" acende, de forma a indicar que a porta não pode ser aberta. Enquanto um programa de lavagem estiver em curso, a porta permanece bloqueada. Para abrir a porta enquanto um programa está em curso, prima "Start/Pause" para interromper o programa. Desde que o nível de água e/ou a temperatura não sejam demasiado elevados, o indicador luminoso de "Porta bloqueada" apaga e pode abrir a porta. Por exemplo, para adicionar ou retirar roupa. Prima novamente o botão "Start/Pause" para continuar o programa.

FIM DO PROGRAMA

O indicador luminoso de "Porta bloqueada" desliga e o visor exhibe "End". Para desligar a máquina de lavar após o fim do programa prima o botão "ON/OFF", a luz apaga. Se não premir o botão ON/OFF, a máquina de lavar roupa desliga-se automaticamente após cerca de 10 minutos. Feche a torneira da água e esvazie a máquina de lavar. Deixe a porta entreaberta permitindo que o tambor seque.

OPÇÕES

! Se a opção selecionada for incompatível com o programa selecionado, a incompatibilidade é sinalizada através de um alarme (3 bipes) e o indicador luminoso correspondente pisca.

! Se a opção selecionada for incompatível com outra opção previamente definida, apenas a mais recente seleção permanece ativa.

Energy Saver

A opção permite lavar peças em algodão e sintéticos poupando energia e ajudando assim o ambiente. A poupança é gerada pela lavagem, que é efetuada a frio, enquanto através de uma intensificada ação mecânica e um uso otimizado da água, se atinge igualmente o resultado pretendido. É indicado para peças de roupa pouco sujas. Aconselhamos a utilização de detergente líquido.

Início diferido

Para definir um início diferido do programa selecionado, prima o botão para definir o tempo de atraso pretendido. O símbolo acende no visor quando esta função está ativada. Para cancelar o início diferido, prima novamente o botão até o valor "0" ser exibido no visor.

Extra enxaguam.

Ao selecionar esta opção, a eficiência do enxaguamento é aumentada sendo assegurada uma remoção perfeita do detergente. É especialmente útil para peles sensíveis. Prima o botão uma, duas ou três vezes para selecionar mais 1, 2 ou 3 enxaguamentos após o enxaguamento normal do ciclo, de forma a retirar todos os vestígios de detergente. Prima novamente o botão para voltar ao tipo de enxaguamento "Enxag. Normal".

Intensidade Lavagem

A opção permite otimizar a lavagem conforme o grau de sujidade dos tecidos e à intensidade de lavagem desejada. Para peças muito sujas, pressione a tecla até chegar ao nível " ". Este nível garante uma lavagem de alto desempenho, graças ao uso de uma maior quantidade de água na fase inicial do ciclo e a uma maior movimentação mecânica, útil para eliminar as manchas mais resistentes. Para peças pouco sujas ou para um tratamento mais delicado dos tecidos, pressione a tecla até alcançar o nível " ". O ciclo reduzirá a movimentação mecânica para garantir resultados de lavagem perfeitos para as peças delicadas.

Temperatura

Todos os programas têm um temperatura predefinida. Se quiser mudar a temperatura, prima o botão "Temperatura". O valor surge no visor.

Centrifugação

Todos os programas têm uma velocidade de centrifugação predefinida. Se quiser mudar a velocidade de centrifugação, prima o botão "Centrifug.". O valor surge no visor.

BLOQUEIO DAS TECLAS

Para ativar o bloqueio do painel de controlo, mantenha pressionada a tecla por aproximadamente 2 segundos. O símbolo aceso indica que o painel de controlo está bloqueado (à exceção da tecla ON/OFF). Deste modo, impedem-se modificações acidentais dos programas, sobretudo se houver crianças em casa. Para desativar o bloqueio do painel de controlo, mantenha pressionada a tecla por aproximadamente 2 segundos.

SUGESTÕES E RECOMENDAÇÕES

Separe a roupa de acordo com

Tipo de tecido/etiqueta de cuidado com a roupa (algodão, fibras mistas, sintéticos, lã, peças de lavar à mão). Cor (separe as peças de cor das peças brancas, lave as peças de cor novas em separado). Delicados (lave as peças pequenas – como meias de nylon – e peças com colchetes – como soutiens – num saco de pano ou numa fronha com fecho).

Esvazie todos os bolsos

Objetos como moedas ou isqueiros podem danificar a roupa e o tambor.

Seguir a recomendação de dosagem / aditivos

Otimiza o resultado da limpeza, evita irritações devido ao excesso de detergente na roupa e poupa dinheiro ao evitar o desperdício de detergente.

Utilizar temperaturas mais baixas e duração maior

Os programas mais eficientes em termos de consumo de energia são geralmente os de temperaturas mais baixas e maior duração.

Atenção ao tamanho das cargas

Carregue a máquina de lavar até à capacidade indicada na "TABELA DE PROGRAMAS" para poupar água e energia.

Ruído e conteúdo de humidade residual

São influenciados pela velocidade de centrifugação: quanto maior a velocidade de centrifugação na fase de centrifugação, maior o ruído e menor o conteúdo de humidade residual.

LIMPEZA E MANUTENÇÃO

Antes de efetuar qualquer trabalho de limpeza e manutenção, desative e desligue a máquina de lavar. Não utilize líquidos inflamáveis para limpar a máquina de lavar. Limpe e efetue a manutenção da sua máquina de lavar periodicamente (pelo menos 4 vezes por ano).

Limpar o exterior da máquina de lavar

Utilize um pano húmido e macio para limpar as partes exteriores da máquina de lavar. Não utilize detergentes limpa-vidros ou lava-tudo, produtos abrasivos ou semelhantes para limpar o painel de controlo – estas substâncias podem danificar o texto impresso.

Verificar a mangueira de abastecimento de água

Verifique regularmente se a mangueira de entrada está danificada. Se estiver, substitua-a por uma nova disponível através do nosso Serviço Pós-Venda ou do seu revendedor especializado.

Limpeza do filtro de água/drenagem da água residual

Desligue a máquina de lavar e retire a ficha da tomada, retire o rodapé da cozinha antes de limpar o filtro de água ou drenar a água residual.

Depois de concluir a operação de limpeza, deve recolocar sempre o rodapé da cozinha.

Se tiver utilizado um programa de lavagem a quente, aguarde que a água arrefeça antes de drenar a água. Limpe o filtro de água com regularidade, para evitar que a água não seja drenada após a lavagem devido a uma obstrução do filtro. Se for impossível drenar a água, o ecrã indica que o filtro da água pode estar bloqueado.

1. Coloque um recipiente junto da bomba para recolher qualquer derramamento.

2. **Remova, puxando-a para fora, a "mangueira de drenagem de emergência"** da base da máquina de lavar.

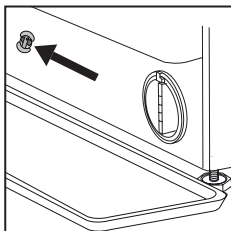

Retire a tampa da "mangueira de drenagem de emergência" da extremidade da mangueira e deixe a água sair para dentro do recipiente.

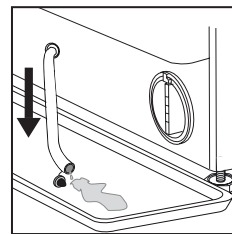

3. Rode a pega do filtro de saída e retire-o para fora do alojamento. Quando o recipiente do rodapé estiver cheio de água, coloque a tampa na extremidade da mangueira e reintroduza a pequena mangueira na base da máquina de lavar. De seguida, esvazie o recipiente.

E depois tape com firmeza a mangueira de drenagem de emergência com a tampa.

4. **Retire o filtro:** coloque um pano de algodão por baixo do filtro de água para absorver uma pequena quantidade da água residual. Em seguida, retire o filtro de água rondando-o no sentido contrário ao dos ponteiros do relógio.

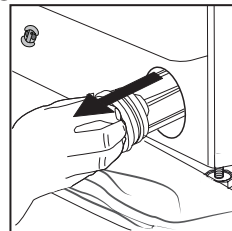
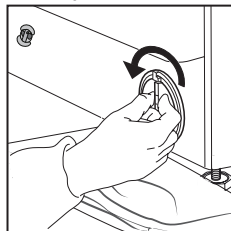

5. Limpe o filtro de água: remova os resíduos do filtro e lave-o com água corrente.

6. Insira o filtro de água: reintroduza o filtro de água, rodando-o no sentido dos ponteiros do relógio. Certifique-se de que o roda ao máximo; a pega do filtro deve estar na posição vertical. Para testar a estanqueidade do filtro de água, pode deitar cerca de 1 litro de água no dispensador de detergente.

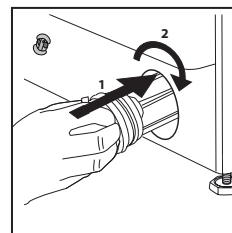

Em seguida, reinstale o rodapé da cozinha.





TRANSPORTE E MANUSEAMENTO



Nunca levante a máquina de lavar, pegando-lhe pelo tampo.

Retire a ficha da tomada, e feche a torneira da água. Assegure-se de que a porta da máquina e a gaveta do detergente estão bem fechadas. Desligue a mangueira de entrada da torneira da água e remova a mangueira de drenagem do seu ponto de drenagem. Remova a água residual das mangueiras e fixe-as de modo a evitar danos durante o transporte. Volte a instalar os parafusos de transporte. Siga as instruções do GUIA DE INSTALAÇÃO para remover os parafusos de transporte pela ordem inversa.

ANOMALIAS E SOLUÇÕES

Pode acontecer que a máquina de lavar roupa não funcione. Antes de telefonar para a Assistência Técnica, verifique se não se trata de um problema fácil de resolver com ajuda da seguinte lista.

Anomalias	Possíveis causas / Solução
A máquina de lavar roupa não liga.	A ficha não está colocada na tomada elétrica, ou não o suficiente para haver contacto.
	Em casa não há corrente.
O ciclo de lavagem não inicia.	A porta de vidro não está bem fechada.
	A tecla ON/OFF  não foi pressionada.
	A tecla START/PAUSE  não foi pressionada.
	A torneira da água não está aberta.
	Foi programado um início retardado.
A máquina de lavar roupa não carrega água (no visor é visualizada a palavra "H2O").	O tubo de alimentação de água não está ligado na torneira.
	O tubo está dobrado.
	A torneira da água não está aberta.
	Está a faltar água em casa.
	Não há suficiente pressão.
A tecla START/PAUSE  não foi pressionada.	
A máquina de lavar roupa carrega e descarrega água continuamente.	O tubo de descarga não está instalado entre 65 e 100 cm de altura do chão.
	A ponta do tubo de descarga está imersa na água.
	Da descarga na parede não foi sangrado o ar.
A máquina de lavar roupa não descarrega ou nem realiza centrifugação.	Se depois destas verificações o problema não for resolvido, feche a torneira da água, desligue a máquina de lavar roupa e contacte o Serviço de Assistência. Se a morada encontrar-se nos últimos andares de um edifício, é possível que aconteçam fenómenos de sifão por causa dos quais a máquina de lavar roupa carrega e descarrega água continuamente. Para eliminar este inconveniente, há a disposição no comércio apropriadas válvulas contra o efeito sifão.
	O programa não prevê a descarga: com alguns programas é necessário iniciá-lo manualmente.
	O tubo de descarga está dobrado.
A máquina de lavar roupa vibra muito durante a centrifugação.	A conduta de descarga está entupida.
	O tambor, no momento da instalação, não foi desbloqueado corretamente.
	A máquina não está nivelada.
A máquina de lavar roupa vaza água.	A máquina está apertada entre os móveis e a parede.
	O tubo de alimentação da água não está bem enroscado.
	A gaveta dos detergentes está entupida.
Os indicadores luminosos das "Opções" e de START/PAUSE  piscam rapidamente e o visor apresenta um código de anomalia (por ex.: F-01, F-..).	O tubo de descarga não está bem fixado.
	Desligue a máquina e tire a ficha da tomada, aguarde aproximadamente 1 minuto e volte a ligá-la. Se a anomalia persistir, contacte o Serviço de Assistência.
Está a formar-se demasiada espuma.	O detergente não é específico para máquina de lavar roupa (deve haver a escrita "para máquina de lavar", "à mão e para máquina de lavar" ou similares).
	A dose foi excessiva.

DEMO MODE: para desativar esta função, desligue a máquina de lavar. Em seguida, prima e mantenha premido o botão "START/PAUSE"  e, após 5 segundos, prima e mantenha premido também o botão "ON/OFF"  durante 2 segundos..

As políticas da empresa, documentação padrão, encomenda de peças sobresselentes e informações adicionais sobre o produto poderão ser consultadas em:

- Utilizar o código QR no seu aparelho
- Visitando a nossa página web docs.hotpoint.eu e parts-selfservice.europeanappliances.com
- Em alternativa, **contacte o nosso Serviço Pós-Venda** (Consulte o número de telefone no livro de garantia). Ao contactar o nosso Serviço Pós-Venda, indique os códigos fornecidos na placa de identificação do seu produto.

Para mais informações sobre a reparação e a manutenção, o utilizador deverá visitar o site www.hotpoint.eu
Pode encontrar mais informações sobre o seu modelo em linha em <https://eprel.ec.europa.eu/>, que é a base de dados oficial de produtos EPREL da UE. Depois de seleccionar a categoria do produto, introduza o identificador do modelo do produto. O identificador do modelo é composto por letras e números e encontra-se na placa de identificação, como Mod. (ver imagem à direita).

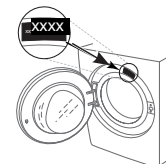

LIMPEZA E MANUTENÇÃO

Para qualquer operação de limpeza e manutenção, desligue a ficha da máquina de lavar.
Não utilize líquidos inflamáveis para limpar a máquina de lavar.

LIMPEZA DO EXTERIOR DA MÁQUINA DE LAVAR

Use um pano macio e húmido para limpar as partes externas da máquina de lavar.

Não utilize limpa-vidros ou detergentes de uso geral, detergentes em pó ou semelhantes para limpar o painel de controlo - estas substâncias podem danificar a impressão.

VERIFICAÇÃO DO TUBO DE ABASTECIMENTO DE ÁGUA

Verifique regularmente se o tubo de entrada está quebradiço e se apresenta rachaduras. Se estiver danificado, substitua-o por um novo tubo disponível através do nosso Serviço Pós-venda ou junto do seu revendedor especializado.

Dependendo do tipo de tubo:

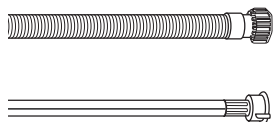

Se o tubo de entrada tiver um revestimento transparente, verifique periodicamente se a cor se intensifica localmente. Se for este o caso, o tubo pode ter uma fuga e deve ser substituído.

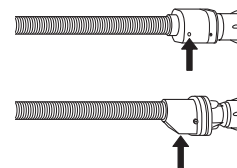

Para tubos com stop de água: verifique a pequena janela de inspeção da válvula de segurança (ver seta). Se estiver vermelha, a função de stop de água foi acionada, e o tubo deve ser substituído por um novo.

Para soltar este tubo, pressione o botão de libertação (se disponível) enquanto desenrosca o tubo.

LIMPEZA DOS FILTROS DE REDE NO TUBO DE ENTRADA DE ÁGUA

1. Feche a torneira da água e desaperte o tubo de entrada.

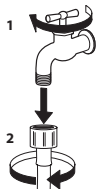

2. Limpe cuidadosamente o filtro de rede na extremidade do tubo com uma escova fina.

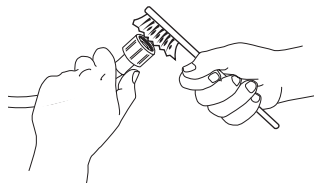

3. Desenrosque agora manualmente o tubo de entrada na parte de trás da máquina de lavar. Retire com um alicate o filtro de rede da válvula na parte de trás da máquina de lavar e limpe-o cuidadosamente.

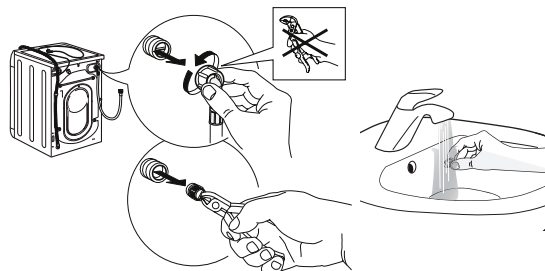

4. Volte a inserir o filtro de rede. Ligue novamente o tubo de entrada à torneira de água e à máquina de lavar. Não utilize ferramentas para ligar o tubo de entrada. Abra a torneira de água e verifique se todas as ligações estão apertadas.

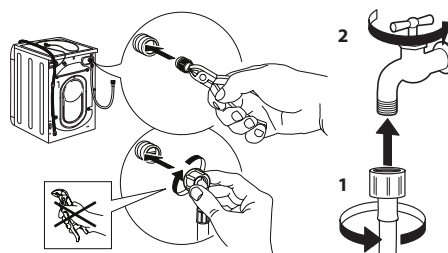

LIMPEZA DO DISPENSADOR DE DETERGENTE

Retire o dispensador levantando-o e puxando-o para fora (ver figura).

Lave-o em água corrente; esta operação deve ser repetida frequentemente.

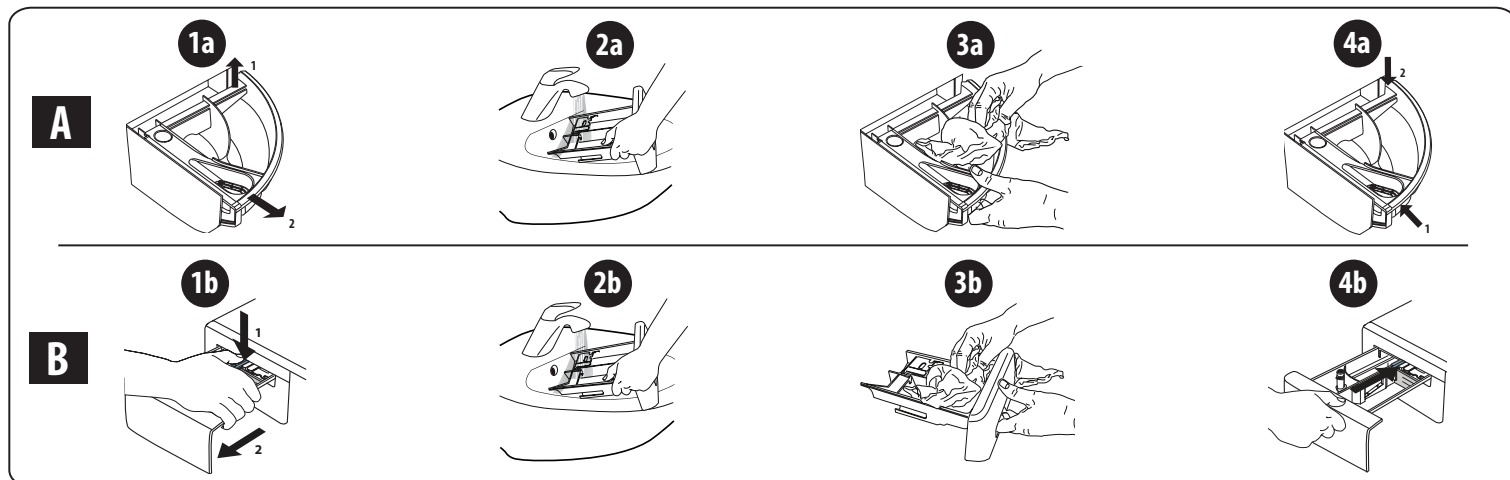

LIMPEZA DO FILTRO DE ÁGUA/DRENAGEM DA ÁGUA RESIDUAL

Desligue a máquina de lavar, e retire a ficha da tomada antes de limpar o filtro de água ou drenar a água residual. Se tiver utilizado um programa de lavagem a quente, aguarde que a água arrefeça antes de drenar a água.

Limpe o filtro de água com regularidade a cada 3 meses, para evitar que a água não seja drenada após a lavagem devido a uma obstrução do filtro.

Se for impossível drenar a água, o ecrã indica que o filtro da água pode estar bloqueado.

1. Retire o painel inferior.

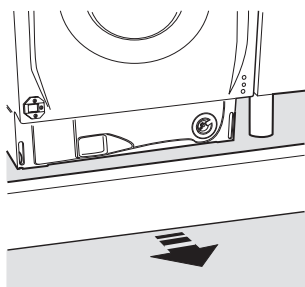

2. Recipiente para a água drenada: coloque um recipiente baixo e largo por baixo do filtro de água para recolher a água residual.

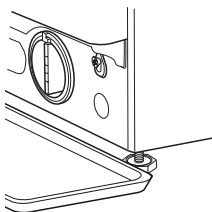

3. Drene a água: rode lentamente o filtro no sentido contrário ao dos ponteiros do relógio até que toda a água tenha saído. Deixe a água escorrer sem remover o filtro. Assim que o recipiente estiver cheio, feche o filtro de água rodando-o no sentido dos ponteiros do relógio. Esvazie o recipiente. Repita este procedimento até que toda a água tenha sido drenada.

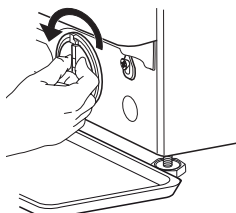

4. Retire o filtro: coloque um pano de algodão por baixo do filtro de água para absorver uma pequena quantidade de água residual. Em seguida, retire o filtro de água rodando-o no sentido contrário ao dos ponteiros do relógio.

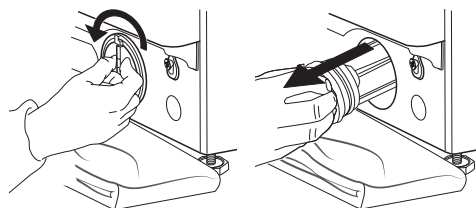

5. Limpe o filtro de água: remova os resíduos do filtro e lave-o com água corrente.

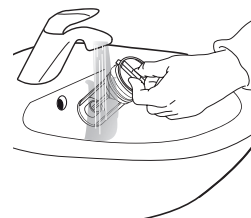

- Insira o filtro de água e volte a instalar o rodapé: reintroduza o filtro de água, rodando-o no sentido dos ponteiros do relógio. Certifique-se de que o roda ao máximo; a pega do filtro deve estar na posição vertical. Para testar a estanqueidade do filtro de água, pode deitar cerca de 1 litro de água no dispensador de detergente. Em seguida, volte a instalar o painel inferior.

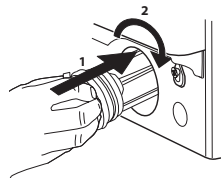

TRANSPORTE E MANUSEAMENTO

Nunca levante a máquina de lavar apoiando-a na bancada.

1. Desligue a ficha da tomada e feche a torneira de água.
2. Certifique-se de que a porta e o dispensador de detergente estão bem fechados.
3. Desligue o tubo de entrada da torneira de água, e retire o tubo de drenagem do seu ponto de drenagem. Esvazie a água restante dos tubos e fixe-os de modo que não se danifiquem durante o transporte.
4. Volte a colocar os parafusos de transporte. Siga as instruções de remoção dos parafusos de transporte no "Guia de Instalação" pela ordem inversa.

Importante: não transporte a máquina de lavar sem ter fixado os parafusos de transporte.

SERVIÇO PÓS-VENDA

ANTES DE CONTACTAR O SERVIÇO PÓS-VENDA

1. Tente resolver o problema com a ajuda das sugestões fornecidas na **RESOLUÇÃO DE PROBLEMAS**

SE APÓS AS VERIFICAÇÕES ACIMA REFERIDAS A FALHA AINDA OCORRER, CONTACTE O SERVIÇO PÓS-VENDA MAIS PRÓXIMO

Para receber assistência, ligue para o número indicado no folheto de garantia.

Ao contactar o nosso Serviço Pós-venda, indique sempre:

- uma breve descrição da falha;
- o tipo e o modelo exato do aparelho;

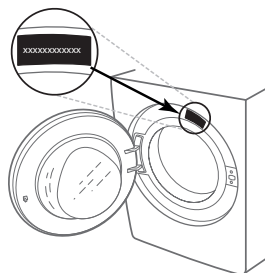

2. Desligue e volte a ligar o aparelho para ver se a falha persiste.

- o número de serviço (número após a palavra Service na placa de identificação);

SERVICE 0000 000 00000



- a sua morada completa;
- o seu número de telefone.

Se forem necessárias reparações, contacte um serviço pós-venda autorizado (para garantir que sejam utilizadas peças sobressalentes originais e que as reparações sejam efetuadas corretamente).

GRACIAS POR ADQUIRIR UN PRODUCTO HOTPOINT.

Para recibir una asistencia más completa, registrar el aparato en www.hotpoint.eu/register

Antes de usar el aparato, lea atentamente las Instrucciones de seguridad.



Antes de utilizar la lavadora, deberá quitar los tornillos de transporte. Si desea más información sobre cómo quitarlos, consulte la Guía de Instalación.

PANEL DE CONTROL

1. Tecla ON/OFF
2. Selector De Programas
3. Tecla y testigo START/PAUSE
4. Tecla "CENTRÍFUGADO"
5. Tecla "Aclarado Extra"
6. Tecla "Acción de limpieza"
7. Tecla "Inicio Diferido"
8. Tecla "Energy Saver" / "Bloqueo Teclas"
9. Tecla "Temperatura"

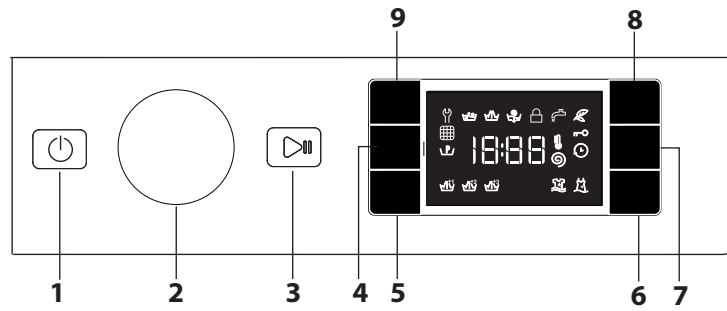

INDICADORES DE LA PANTALLA

- Puerta bloqueada
- Energy Saver activado
- Prelavado activado
- Inicio diferido activado

Bloqueo teclas activado

Fase de lavado
Indica la fase de lavado del ciclo

Error: Llamar asistencia
Consulte el apartado de Resolución de problemas

Error: Filtro de agua obstr.
No se puede desaguar; el filtro de agua puede estar obstruido

Error: Sin agua
Ausencia de entrada de agua o entrada insuficiente.

En caso de error, consulte el apartado «RESOLUCIÓN DE PROBLEMAS»

TABLA PROGRAMAS

Carga máxima 8 kg
Potencia absorbida en off-mode 0,5 W / en left-on mode 8 W

Programa	Temperatura		Centrífuga máxima (rpm)	Carga máx. (kg)	Duración (h : m)	Detergentes y aditivos			Detergente recomendado		Humedad residual % (***)	Consumo de energía kWh	Agua total litros	Temperatura de lavado °C
	Ajustes	Rango				prelavado	Lavado	Suavizante	Polvo	Líquido				
1 Antimancha 40°	40 °C	☼-40 °C	1400	8,0	**	-	●	○	✓	-	-	-	-	-
2 Antimanchas Rápido	40 °C	☼-40 °C	1200	4,5	**	-	●	○	-	✓	-	-	-	-
3 Blancos	60 °C	☼-90 °C	1400	8,0	2:45	● (90°)	●	○	✓	-	49	0,900	90	55
4 Colada 7 días	60 °C	☼-60 °C	1400	8,0	**	-	●	○	✓	-	-	-	-	-
5 Eco 40-60 (1)	40 °C	40 °C	1351	8,0	3:35	-	●	○	✓	✓	53	0,660	54	33
			1351	4,0	2:48	-	●	○	✓	✓	53	0,460	53	30
			1351	2,0	2:10	-	●	○	✓	✓	53	0,280	37	23
6 Mezclado	40 °C	☼-40 °C	1000	4,5	**	-	●	○	-	✓	-	-	-	-
7 Algodón (2)	40 °C	☼-60 °C	1400	8,0	3:55	-	●	○	✓	-	49	1,400	105	45
8 Sintético (3)	40 °C	☼-60 °C	1200	4,0	2:55	-	●	○	✓	-	35	0,800	55	43
9 Color	40 °C	☼-40 °C	1400	5,0	**	-	●	○	✓	-	-	-	-	-
10 Rápido 30'	30 °C	☼-30 °C	1200 (****)	4,5	0:30	-	●	○	-	✓	71	0,200	45	27
11 Lana	40 °C	☼-40 °C	800	2,0	**	-	●	○	-	✓	-	-	-	-
12 20°C	20 °C	☼-20 °C	1400	8,0	1:50	-	●	○	-	✓	49	0,200	90	22
13 Delicados	30 °C	☼-30 °C	600 (****)	1,0	**	-	●	○	-	✓	-	-	-	-
14 Plumones	30 °C	☼-30 °C	1000	3,5	**	-	●	○	-	✓	-	-	-	-
Aclarado & Centrifugado	-	-	1400	8,0	**	-	-	○	-	-	-	-	-	-
Centrifugado & Desagüado *	-	-	1400	8,0	**	-	-	-	-	-	-	-	-	-

● Dosis requerida ○ Dosis opcional

La duración del ciclo que se indica en el visor o en el manual es una estimación calculada en base a condiciones estándar. El tiempo efectivo puede variar en función de numerosos factores como la temperatura y la presión del agua de entrada, la temperatura ambiente, la cantidad de detergente, la cantidad y el tipo de carga, el equilibrado de la carga y las opciones adicionales seleccionadas. Los valores dados para programas que no sean Eco 40-60 son sólo indicativos.

1) Eco 40-60 - Ciclo de lavado según el reglamento Ecodesign de la UE 2019/2014. El programa más eficiente en términos de consumo de agua y energía para el lavado de prendas de algodón con suciedad normal.

Nota: Sólo visualización: los valores de velocidad de centrifugado visualizados pueden diferir ligeramente de aquellos indicados en la tabla.

Para todos los institutos de prueba:

- 2) Programa algodón largo: seleccionar el programa 7 con una temperatura de 40°C.
- 3) Programa sintético largo: seleccionar el programa 8 con una temperatura de 40°C.

* Si se selecciona el programa y se excluye la centrifuga, la máquina efectúa sólo el desagüe.

** Se puede controlar la duración de los programas de lavado en el display.

*** Después del fin del programa, con centrifugado a la máxima velocidad seleccionable, en configuración de default.

**** La pantalla mostrará la velocidad de centrifugado sugerida como valor predeterminado.

DESCRIPCIÓN DEL PRODUCTO

1. Superficie de trabajo
2. Contenedor de detergentes
3. Panel de control
4. Tirador
5. Puerta
6. Bomba de desagüe (detrás del zócalo)
7. Pies regulables (4)

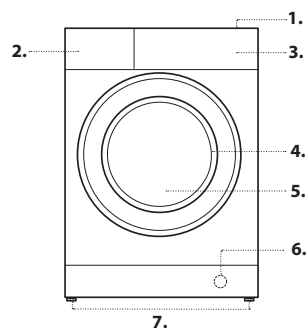

CONTENEDOR DE DETERGENTES

- Compartimento 1: Detergente para prelavado (en polvo)**
 - Compartimento 2: Detergente para lavado (en polvo o líquido)**
 - Compartimento 3: Aditivos (suavizante, etc.)**
- El suavizante no debe superar la indicación "MAX".

! Utilice detergentes en polvo para prendas de algodón blancas, para el prelavado y para lavados con una temperatura mayor que 60°C.
! Respete las indicaciones que se encuentran en el envase de detergente.



PROGRAMAS

Atenerse a las recomendaciones indicadas por los símbolos de lavado de las prendas. El valor indicado en el símbolo es la temperatura máxima recomendada para lavar la prenda.



Antimancha 40°

el programa es adecuado para el lavado de prendas muy sucias, con colores resistentes. El programa garantiza una clase de lavado superior a la clase estándar (clase A). No ejecute el programa mezclando prendas de distintos colores. Se aconseja el uso de detergente en polvo.

Antimanchas Rápido

el programa ha sido estudiado para lavar prendas con manchas del día, en 45'. Adecuado para prendas de color de fibra mixta.

Blancos

Para lavar toallas, ropa interior, ropa de mesa y de cama etc. de algodón resistente y lino con un grado de suciedad entre normal y elevado. El ciclo se completa con una fase de prelavado antes de la fase de lavado principal únicamente cuando se selecciona una temperatura de 90 °C. En este caso, se recomienda añadir detergente en la sección de prelavado y en la sección de lavado principal.

Colada 7 días

para lavar la ropa de toda la casa en un único ciclo. Optimiza el uso del suavizante y te permite ahorrar energía y tiempo. Se aconseja el uso de detergente en polvo.

Eco 40-60

Para el lavado de prendas de algodón con suciedad normal lavables a 40 °C o 60 °C simultáneamente en el mismo ciclo. Es el programa algodón estándar y el más eficiente en cuanto a consumo de agua y energía.

Mezclado

para lavar prendas mixtas y coloreadas juntas.

Algodón

para lavar toallas, prendas íntimas, manteles, etc. de tejido de algodón y lino resistente, medianamente sucios o muy sucios.

Sintético

para lavar prendas de fibras sintéticas (como poliéster, poliacrílico, viscosa, etc.) o de algodón mixto, medianamente sucias.

Color

para el lavado de prendas de color claro. El programa ha sido estudiado para mantener la vivacidad de los colores.

Rápido 30'

para lavar prendas ligeramente sucias en poco tiempo. No indicado para lana, seda y prendas que se deben lavar a mano.

Lana

Todas las prendas de lana pueden lavarse con el programa «Lana», incluidas las que lleven la etiqueta de «Solo lavado a mano». Para obtener los mejores resultados, utilice detergentes especiales y no exceda los kg de carga máxima de ropa declarados.

20 °C

Para el lavado de prendas de algodón poco sucias a una temperatura de 20 °C.

Delicados

para el lavado de prendas muy delicadas. Se aconseja dar la vuelta a las prendas antes del lavado. Para obtener mejores resultados, se recomienda el uso de detergente líquido para prendas delicadas.

Plumones

para lavar prendas con relleno de pluma de ganso como edredones para camas individuales (de no más de 3,5 kg), cojines y abrigos. Se recomienda cargar los edredones en el cesto doblando sus bordes hacia dentro y no superar los ¾ del volumen del cesto. Para lograr un lavado óptimo, se recomienda utilizar detergente líquido introduciéndolo en el contenedor de detergentes.

Aclarado & Centrifugado

ideado para aclarar y centrifugar.

Centrifugado & Desaguado *

ideado para centrifugar y desagotar el agua.

PRIMER USO

Para eliminar restos de fabricación, seleccione el programa «3» a una temperatura de 60 °C. Añada una pequeña cantidad de detergente en polvo en el compartimiento de 2 lavado principal del dispensador de detergente (como máximo 1/3 de la cantidad de detergente recomendada por el fabricante para ropa ligeramente sucia). Inicie el programa **sin añadir ropa**.

USO DIARIO

Prepare la ropa siguiendo las recomendaciones del apartado «TRUCOS Y CONSEJOS». Cargue la ropa, cierre la puerta, abra el grifo y pulse el botón «ON/OFF» para encender la lavadora, el botón «Inicio/Pausa» parpadeará. Gire el selector de programa hacia el programa deseado y seleccione una opción si es necesario. Puede cambiar la temperatura y la velocidad de centrifugado pulsando el botón o el botón «». Extraiga el dispensador de detergente y añada ahora el detergente (y aditivos/suavizante). Siga las recomendaciones de dosificación del paquete de detergente. Después cierre el dispensador.

- Pulsar el botón de «Inicio/Pausa» para poner en marcha el programa de lavado; la puerta se bloqueará (símbolo encendido).

PONER EN PAUSA UN PROGRAMA EN MARCHA

Para pausar el ciclo de lavado, pulse el botón «Inicio/Pausa» ; la luz del indicador se apagará y el tiempo restante parpadeará en la pantalla. Para iniciar el ciclo de lavado desde donde se interrumpió vuelva a pulsar el botón.

ABRIR LA PUERTA, SI ES NECESARIO

Una vez iniciado un programa, el indicador de «Puerta bloqueada» se iluminará para mostrar que la puerta no puede abrirse.

Mientras un programa de lavado está en curso, la puerta permanece bloqueada. Para abrir la puerta mientras un programa está en curso, pulse el botón «Inicio/Pausa» para poner el programa en pausa. Siempre y cuando el nivel de agua y/o la temperatura no sean demasiado elevados, el indicador de «Puerta bloqueada» se apagará y podrá abrir la puerta. Por ejemplo, para añadir o quitar ropa. Vuelva a pulsar el botón «Inicio/Pausa» para continuar con el programa.

FIN DEL PROGRAMA

El indicador de «Puerta bloqueada» se apagará y la pantalla mostrará «End». Para apagar la lavadora una vez finalizado el programa, pulse el botón «ON/OFF» , la luz se apagará. Si no se pulsa el botón de «ON/OFF» , la lavadora se apagará automáticamente 10 minutos después.

Cierre el grifo, abra la puerta y vacíe la lavadora. Deje la puerta abierta para que el tambor se seque.

OPCIONES

! Si la opción seleccionada no es compatible con el programa seleccionado, esta incompatibilidad se indicará con un zumbido (3 señales acústicas) y la luz del indicador correspondiente parpadeará.

! Si la opción seleccionada no es compatible con otra opción seleccionada previamente, únicamente permanecerá activa la selección más reciente.

Ahorrador de energía

La función contribuye al ahorro energético porque no calienta el agua utilizada para lavar la ropa, esto constituye una ventaja tanto para el ambiente como para la factura de electricidad. La mayor potencia y el consumo optimizado del agua, garantizan óptimos resultados para la misma duración promedio de un ciclo estándar. Para obtener los mejores resultados de lavado, se aconseja el uso de un detergente líquido.

Inicio diferido

Para ajustar el programa seleccionado para que se inicie con posterioridad, pulse el botón para definir el tiempo de retardo deseado. El símbolo se ilumina en la pantalla cuando la función está activada. Para cancelar el inicio diferido, pulse de nuevo el botón hasta que la pantalla muestre el valor «0».

Aclarado intensivo

Si selecciona esta opción, la eficiencia del aclarado se incrementa para garantizar una eliminación óptima del detergente. Es especialmente útil para pieles sensibles. Pulse el botón una, dos o tres veces para seleccionar 1 , 2 o 3 aclarados adicionales después del aclarado del ciclo estándar y eliminar todos los restos de detergente. Vuelva a pulsar el botón para volver al tipo de aclarado «Aclarado normal».

Acción de limpieza

La opción permite optimizar el lavado en base al grado de suciedad de los tejidos y a la intensidad de lavado deseada.

Para prendas muy sucias, pulse el botón hasta alcanzar el nivel . Este nivel garantiza un lavado de grandes prestaciones gracias al uso de una mayor cantidad de agua en la fase inicial del ciclo y un mayor movimiento mecánico.

Para prendas poco sucias o para un tratamiento más delicado de los tejidos, pulse el botón hasta alcanzar el nivel . El ciclo disminuirá el movimiento mecánico para garantizar resultados perfectos de lavado para las prendas delicadas.





Temperatura

Cada programa tiene una temperatura predefinida. Si quiere cambiar la temperatura, pulse el botón «». El valor aparece en la pantalla.

Centrifugado

Cada programa tiene una velocidad de centrifugado predefinida. Si quiere cambiar la velocidad de centrifugado, pulse el botón «». El valor aparece en la pantalla.

BLOQUEO TECLAS

Para bloquear el panel de control, mantenga pulsado el botón «» durante unos 3 segundos. Se ilumina el símbolo  en la pantalla para indicar que el panel de control está bloqueado (salvo para hacer uso del botón «ON/OFF» ). Esto impide cambios no intencionados en los programas, en especial cuando hay niños cerca de la máquina. Para desbloquear el panel de control, mantenga pulsado el botón «» durante unos 3 segundos.

CONSEJOS Y TRUCOS

Separe la ropa en función de

Tipo de tejido/etiqueta de cuidados (algodón, fibras mixtas, sintéticos, lana, prendas que deban lavarse a mano). Color (separe las prendas de color y las blancas, lave las prendas de color nuevas por separado). Delicados (lave las prendas pequeñas (como las medias de nailon) y las prendas con broche (como los sujetadores) en una bolsa de ropa o en una funda de almohada con cremallera).

Vacíe todos los bolsillos

Los objetos como las monedas o los encendedores, pueden dañar tanto la ropa como el tambor.

Seguir las recomendaciones de dosificación de los aditivos

Optimiza los resultados de lavado, evita que queden residuos de detergente en la ropa y permite ahorrar dinero reduciendo el consumo de detergente.

Utilizar bajas temperaturas y una mayor duración

Los programas más eficientes en términos de consumo de energía generalmente son los que utilizan menores temperaturas y una mayor duración.

Respetar el nivel de carga

Cargar la lavadora en la medida indicada en la "TABLA DE PROGRAMAS" para ahorrar agua y energía.

Ruido y residuos de humedad

Dependen de la velocidad del tambor: cuanto más alta la velocidad, más alto será el ruido y menores los residuos de humedad.

MANTENIMIENTO Y LIMPIEZA

La lavadora debe apagarse y desconectarse antes de efectuar cualquier tarea de limpieza o mantenimiento. No utilice líquidos inflamables para limpiar la lavadora. Hacer limpieza y mantenimiento de la lavadora periódicamente (al menos 4 veces al año).

Limpieza del exterior de la lavadora

Utilice un trapo húmedo y suave para limpiar las partes exteriores de la lavadora. No utilice limpiacristales o productos de limpieza de uso general, quitagrasas en polvo o similar para limpiar el panel de control; estas sustancias podrían dañar la impresión.

Comprobación de la manguera de suministro de agua

Compruebe la manguera de entrada regularmente para detectar zonas frágiles y grietas. Si está estropeada, cámbiela por una nueva manguera a través de nuestro Servicio Postventa o de su distribuidor autorizado.

Limpieza del filtro del agua / drenaje del agua residual

Apagar y desconectar la lavadora; retirar el plinto antes de limpiar el filtro de agua o drenar el agua residual.

El plinto se debe volver a instalar una vez terminada la limpieza.

Si se ha utilizado un programa de lavado con agua caliente, esperar hasta que el agua se enfríe antes de drenarla. Limpiar el filtro del agua regularmente para evitar que el agua se estanque después del lavado debido al atascamiento del filtro. Si el agua no drena, el display indica que el filtro del agua podría estar atascado.

1. Poner un recipiente cerrado cerca de la bomba para recoger cualquier pérdida.

2. Retirar la "manguera de drenaje de emergencia" de la base de la lavadora, tirando.

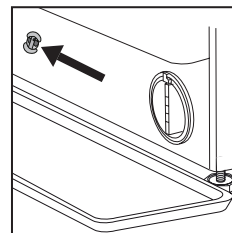

Desbloquear el extremo de la "manguera de drenaje de emergencia" y dejar fluir el agua al recipiente.

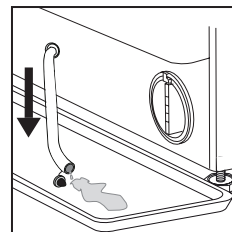

3. Girar el mango del filtro de salida y retirarlo del alojamiento.

Cuando el recipiente del plinto esté lleno de agua, bloquear el extremo de la manguera y reintroducir la manguera en la base de la lavadora. Vaciar el recipiente.

Bloquear firmemente la manguera de drenaje de emergencia.

4. Retirar el filtro: poner un trapo de algodón debajo del filtro del agua para que absorba los restos de agua. Retirar el filtro del agua girándolo en sentido contrario a las agujas del reloj.

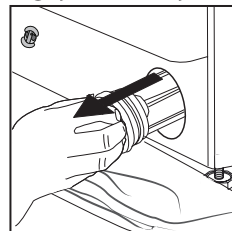
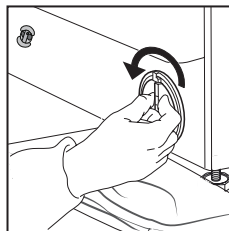

5. Limpiar el filtro del agua: eliminar los residuos del filtro y limpiarlo bajo el agua corriente.

6. Colocar el filtro del agua: colocar el filtro del agua girándolo en el sentido de las agujas del reloj. Girarlo todo lo posible; el mango debe quedar en posición vertical. Para probar la estanqueidad del filtro del agua, verter aproximadamente 1 litro de agua en el compartimento del detergente.

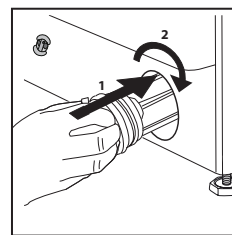

Reinstalar el plinto.





TRANSPORTE Y MANIPULACIÓN

No levante nunca la lavadora sujetándola por la encimera.

Saque el enchufe y cierre el grifo del agua. Asegúrese de que la puerta y el dispensador de detergente estén bien cerrados. Desconecte la manguera de entrada del grifo y retire la manguera de drenaje del punto de drenaje. Retire los restos de agua de las mangueras y colóquelas de forma que no se estropeen durante el transporte. Vuelva a colocar los tornillos de transporte. Siga las instrucciones para retirar los tornillos de transporte de la GUÍA DE INSTALACIÓN en el orden inverso.

ANOMALÍAS Y SOLUCIONES

Puede suceder que la lavadora no funcione. Antes de llamar al servicio de asistencia, comprobar que no se trate de un problema fácilmente solucionable con la ayuda de la siguiente lista.

Anomalías	Posibles causas / Solución
La lavadora no se enciende.	La clavija no está introducida en la toma de corriente, o no hace contacto.
	En la casa no hay corriente.
El ciclo de lavado no comienza.	La puerta no está correctamente cerrada.
	La tecla ON/OFF  no se ha pulsado.
	La tecla START/PAUSE  no se ha pulsado.
	El grifo de agua no está abierto.
	Se ha programado un inicio diferido.
La lavadora no carga agua (en el display se visualiza el mensaje "H2O").	El tubo de alimentación de agua no está conectado al grifo.
	El tubo está plegado.
	El grifo de agua no está abierto.
	En la casa no hay agua.
	No hay suficiente presión.
	La tecla START/PAUSE  no se ha pulsado.
La lavadora carga y descarga agua continuamente.	El tubo de desagüe no está instalado a 65 - 100 cm del suelo.
	El extremo del tubo de desagüe está sumergido en el agua.
	La descarga de pared no posee un respiradero.
	Si después de estas verificaciones, el problema no se resuelve, cierre el grifo de agua, apague la lavadora y llame al Servicio de Asistencia. Si la vivienda se encuentra en uno de los últimos pisos de un edificio, es posible que se verifiquen fenómenos de sifonaje, por ello la lavadora carga y descarga agua de modo continuo. Para eliminar este inconveniente se encuentran disponibles en el comercio válvulas especiales que permiten evitar el sifonaje.
La lavadora no descarga o no centrifuga.	El programa no incluye el desagüe: en algunos programas de lavado es necesario activarlo manualmente.
	El tubo de desagüe está doblado.
	El conducto de desagüe está obstruido.
La lavadora vibra mucho durante el centrifugado.	Durante la instalación, el cesto no ha sido desbloqueado correctamente.
	La lavadora no está nivelada.
	Existe muy poco espacio entre la lavadora, los muebles y la pared.
La lavadora pierde agua.	El tubo de alimentación de agua no está bien enroscado.
	El contenedor de los detergentes está atascado.
	El tubo de desagüe no está bien fijado.
Los testigos de las "Opciones" y de START/PAUSE  parpadean rápidamente y el display visualiza un código de anomalía (ej.: F-01, F-..).	Apagar la máquina y desconectar la clavija, esperar aproximadamente 1 minuto y volver a encenderla. Si la anomalía persiste, llamar al Servicio de Asistencia.
Se forma demasiada espuma.	El detergente no es específico para la lavadora (debe contener algunas de las frases "para lavadora", "a mano o en lavadora" o similares).
	La dosificación fue excesiva.

DEMO MODE: para desactivar esta función, apague la lavadora. Después mantenga pulsado el botón «START/PAUSE»  antes de que pasen 5 segundos pulse también el botón de «ON/OFF»  y mantenga pulsados ambos botones durante 2 segundos..

Puede consultar los reglamentos, la documentación estándar, así como pedir piezas de repuesto, mediante alguna de las siguientes formas:

- Utilizando el código QR en tu aplicación
- Visitando nuestra página web docs.hotpoint.eu y parts-selfservice.europeanappliances.com
- También puede, **ponerse en contacto con nuestro Servicio Postventa** (Consulte el número de teléfono en el folleto de garantía). Cuando se ponga en contacto con nuestro Servicio Postventa, deberá indicar los códigos que figuran en la placa de características de su producto.

Para más información sobre la reparación y el mantenimiento, el usuario puede consultar la página www.hotpoint.eu
 Puede encontrar más información sobre su modelo en línea en <https://eprel.ec.europa.eu/>, que es la base de datos oficial de productos EPREL de la UE. Tras seleccionar la Categoría de producto, introduzca el Identificador de modelo del producto. El identificador del modelo se compone de letras y números y se encuentra en la placa de identificación, como Mod. (véase la imagen de la derecha).

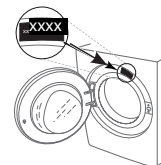

LIMPIEZA Y MANTENIMIENTO

Para las tareas de limpieza y mantenimiento, apague la lavadora secadora y desconéctela de la corriente. No utilice líquidos inflamables para limpiar la lavadora.

LIMPIEZA DEL EXTERIOR DE LA LAVADORA

Utilice un paño húmedo para limpiar el exterior de la lavadora.

No utilice limpiacristales o limpiadores de uso general, polvo limpiador o similares para limpiar el panel de control, ya que estas sustancias podrían dañar la impresión.

CONTROL DE LA MANGUERA DE SUMINISTRO DE AGUA

Revise la manguera de entrada con regularidad para ver si está quebradiza y tiene grietas. Si está dañada, adquiera una nueva manguera a través de nuestro servicio posventa o de nuestros distribuidores especializados.

Según el tipo de manguera:

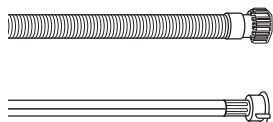

Si la manguera de entrada tiene un revestimiento transparente, compruebe periódicamente si el color se intensifica localmente. Si es así, puede ser que la manguera pierda y deba ser reemplazada.

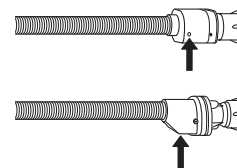

Para cortar el paso del agua, controlar el indicador de la válvula de seguridad (ver la flecha). Si está en rojo, se ha activado la función de corte del agua, y la manguera se debe reemplazar con una nueva.

Para poder desenroscar la manguera, puede ser necesario presionar un botón de desbloqueo (si lo hay).

LIMPIEZA DE LOS FILTROS DE MALLA EN LA MANGUERA DE SUMINISTRO DE AGUA

1. Cierre el grifo del agua y desenrosque la manguera de entrada.

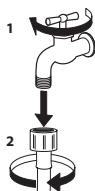

2. Limpie bien el filtro de malla en el extremo de la manguera utilizando un cepillo fino.

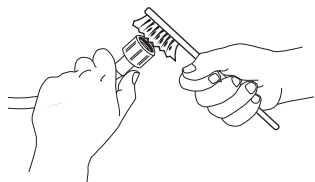

3. Ahora desenrosque a mano la manguera de entrada de la parte trasera de la lavadora. Extraiga el filtro de la válvula que está en la parte trasera de la lavadora utilizando una pinza y límpielo bien.

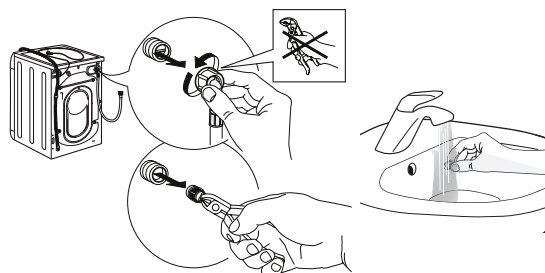

4. Vuelva a colocar el filtro. Conecte la manguera de entrada al grifo del agua y a la lavadora. No utilice herramientas para conectar la manguera de entrada. Abra el grifo del agua y compruebe que todas las conexiones estén bien apretadas.

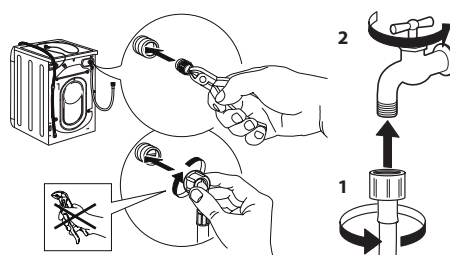

LIMPIEZA DEL CAJÓN DE DETERGENTE

Quite el cajón levantándolo y tirando hacia fuera (ver la figura).

Lávelo con agua corriente. Repita esta operación con frecuencia.

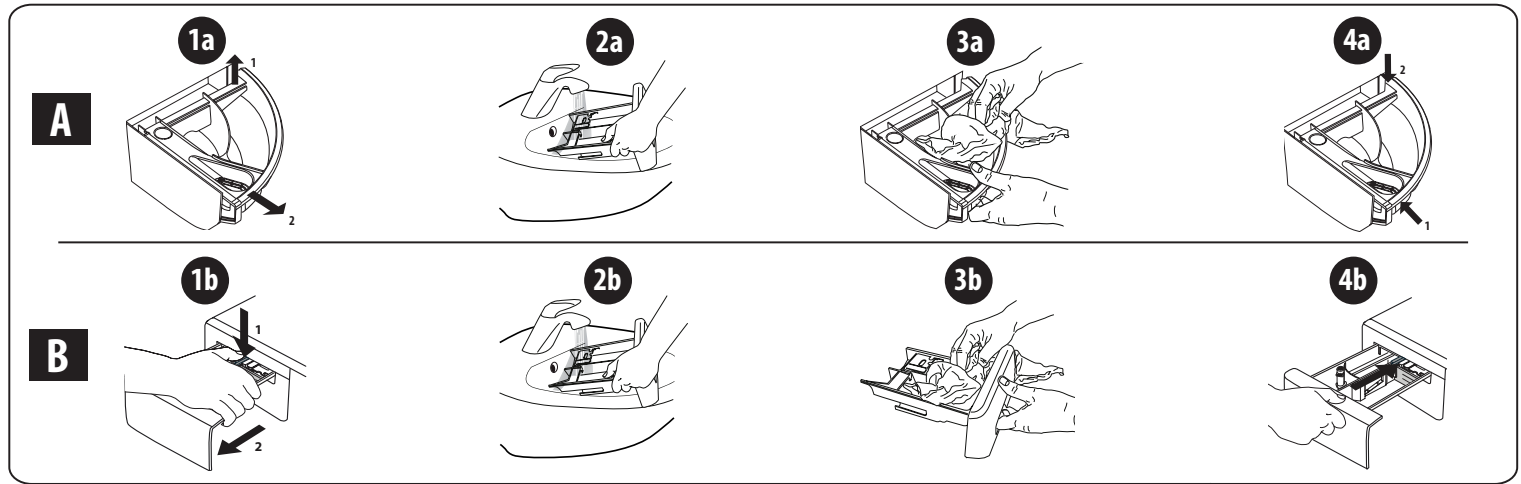

LIMPIEZA DEL FILTRO DEL AGUA/DRENAJE DEL AGUA RESIDUAL

Apague y desconecte la lavadora antes de limpiar el filtro del agua o drenar el agua residual. Si ha utilizado un programa de lavado con agua caliente, espere hasta que el agua se enfríe antes de drenarla. Limpiar el filtro del agua regularmente cada 3 meses, para evitar que el drenaje del agua se bloquee después del lavado debido al atascamiento del filtro. Si el agua no drena, la pantalla indica que el filtro del agua podría estar atascado.

1. Desmontaje el plinto.

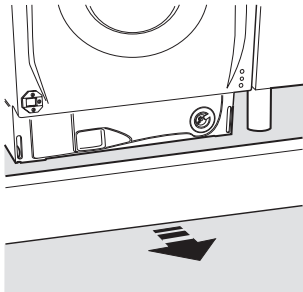

2. Recipiente para el agua drenada: coloque un recipiente bajo y ancho debajo del filtro para recoger el agua que salga.

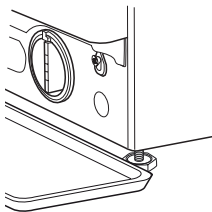

3. Drene el agua: gire lentamente el filtro en el sentido contrario a las agujas del reloj hasta que toda el agua haya salido. Deje que el agua salga sin quitar el filtro. Una vez que el recipiente esté lleno, cierre el filtro del agua girándolo en el sentido de las agujas del reloj. Vacíe el recipiente. Repita el procedimiento hasta que toda el agua haya sido drenada.

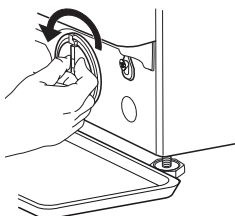

4. Desmontaje del filtro: ponga un trapo de algodón debajo del filtro del agua para que absorba los restos de agua. Retire el filtro del agua girándolo en sentido contrario a las agujas del reloj.

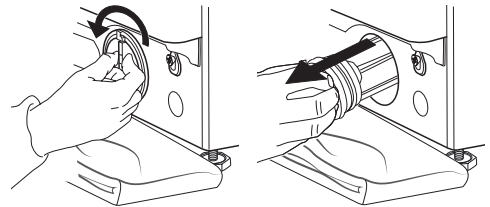

5. Limpie el filtro del agua: elimine los residuos del filtro y lávelo bajo el agua corriente.

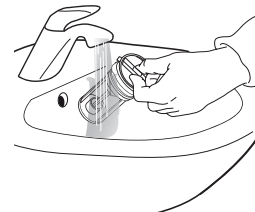

6. Coloque el filtro del agua y vuelva a instalar el panel: coloque el filtro del agua girándolo en el sentido de las agujas del reloj. Gírelo todo lo posible; el mango debe quedar en posición vertical. Para probar la estanqueidad del filtro del agua, vierta aproximadamente 1 litro de agua en el compartimento del detergente. Reinstale el plinto.

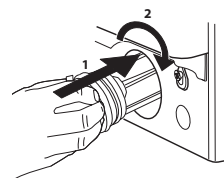

TRANSPORTE Y MANIPULACIÓN

No levante la lavadora sujetándola por la parte superior.

1. Desconecte la clavija de la corriente y cierre el paso del agua.
2. Asegúrese de que la puerta y el cajón del detergente estén bien cerrados.
3. Desconecte la manguera de entrada del grifo del agua y retire la manguera de desagüe del punto de desagüe. Vacíe las mangueras del agua residual y asegúrese de que no puedan dañarse durante el transporte.
4. Coloque los pernos de transporte. Para quitar los pernos de transporte, siga la secuencia inversa a las instrucciones de la guía de instalación.

Importante: no transporte la lavadora sin haber puesto los pernos de transporte.

SERVICIO POSVENTA

ANTES DE LLAMAR AL SERVICIO POSVENTA

1. Vea si puede resolver el problema por su cuenta con la ayuda de las sugerencias de la sección **RESOLUCIÓN DE PROBLEMAS**

SI DESPUÉS DE LAS COMPROBACIONES ANTERIORES SIGUE HABIENDO UN FALLO, PÓNGASE EN CONTACTO CON EL SERVICIO POSVENTA MÁS CERCANO

Para recibir asistencia llame al número que aparece en el folleto de la garantía.

Cuando se ponga en contacto con nuestro servicio posventa, especifique siempre:

- una breve descripción del fallo;
- el tipo y el modelo exacto del electrodoméstico;

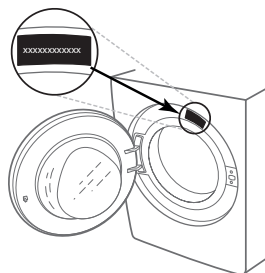

2. Apague el aparato y vuelva a encenderlo para ver si el fallo persiste.

- el número de servicio (número después de la palabra Service en la placa de características);

SERVICE 0000 000 00000



- su dirección completa;
- su número de teléfono.

Si son necesarias reparaciones, contacte con un servicio posventa autorizado (garantía de que se utilizarán repuestos originales y de que las reparaciones se realizarán correctamente).

БЛАГОДАРИМ ВИ, ЧЕ ЗАКУПИХТЕ ПРОДУКТ HOTPOINT.

За да получите по-пълно съдействие, регистрирайте уреда на www.hotpoint.eu/register

Преди да използвате уреда, прочетете внимателно инструкциите за безопасност.



Преди да използвате пералната машина, е задължително да се свалят транспортните болтове. За по-подробни инструкции за премахването им вижте ръководството за монтаж.

КОНТРОЛЕН ПАНЕЛ

- 1 Бутон „ВКЛ./ИЗКЛ.“
- 2 Селектор на програми
- 3 Бутон „Старт/Пауза“
- 4 Бутон „Центрофуга“
- 5 Бутон „Допълнително изплакване“
- 6 Бутон „Интензивност на Пране“
- 7 Бутон „Отложен старт“
- 8 Бутон „Спестяване на енергия“/ „Блокиране бутони“
- 9 Бутон „Температура“

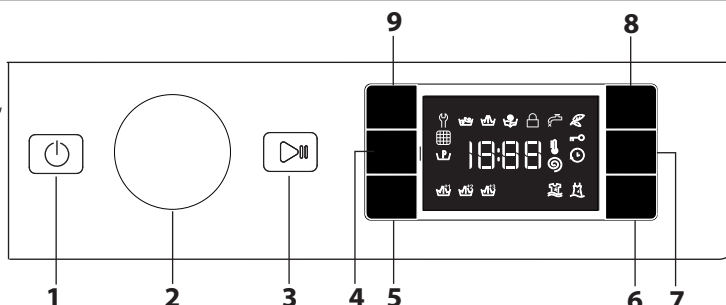

ИНДИКАТОРИ НА ДИСПЛЕЯ

- Вратичката е заключена
- Спестяване на енергия активирано
- Предпране активирано

Отложен старт активирано

Блокиране бутони активирано

Фаза на пране

Указва фаза на пране от цикъла

Неизправност: Повикване
Обърнете се към раздел „Отстраняване на неизправности“

Неизправност: Водният филтър е запушен

Водата не може да се оттича; възможно е водният филтър да е запушен

Неизправност: Няма вода
Няма или недостатъчно подавана вода.

В случай на неизправност се обърнете към раздел „ОТСТРАНЯВАНЕ НА НЕИЗПРАВНОСТИ“

ДИАГРАМА НА ПРОГРАМИТЕ

Програма		Температура		Максимална степен на центрофугата (обороти)	Максимално зареждане (kg)	Продължителност (ч:м)	Перилни препарати и добавки			Препоръчителен перилен препарат		Остатъчна влажност % (***)	Разход на енергия kWh	Общ разход на вода lt	Температура на пране °C
		Настройване	Диапазон				Предпране	Основно пране	Омекотител	Прах	Течен препарат				
1	Без Петна 40°	40 °C	☀ - 40 °C	1400	8,0	**	-	●	○	✓	-	-	-	-	-
2	Без Петна	40 °C	☀ - 40 °C	1200	4,5	**	-	●	○	-	✓	-	-	-	-
3	Бели	60 °C	☀ - 90 °C	1400	8,0	2:45	● (90°)	●	○	✓	-	49	0,900	90	55
4	Пране Седмично	60 °C	☀ - 60 °C	1400	8,0	**	-	●	○	✓	-	-	-	-	-
5	Есо 40-60 (1)	40 °C	40 °C	1351	8,0	3:35	-	●	○	✓	✓	53	0,660	54	33
				1351	4,0	2:48	-	●	○	✓	✓	53	0,460	53	30
				1351	2,0	2:10	-	●	○	✓	✓	53	0,280	37	23
6	Смесено пране	40 °C	☀ - 40 °C	1000	4,5	**	-	●	○	-	✓	-	-	-	-
7	Памук (2)	40 °C	☀ - 60 °C	1400	8,0	3:55	-	●	○	✓	-	49	1,400	105	45
8	Синтетични (3)	40 °C	☀ - 60 °C	1200	4,0	2:55	-	●	○	✓	-	35	0,800	55	43
9	Цветни	40 °C	☀ - 40 °C	1400	5,0	**	-	●	○	✓	-	-	-	-	-
10	Áйбсі іаіаі 30'	30 °C	☀ - 30 °C	1200 (****)	4,5	0:30	-	●	○	-	✓	71	0,200	45	27
11	Вълна	40 °C	☀ - 40 °C	800	2,0	**	-	●	○	-	✓	-	-	-	-
12	20°C	20 °C	☀ - 20 °C	1400	8,0	1:50	-	●	○	-	✓	49	0,200	90	22
13	Деликатни	30 °C	☀ - 30 °C	600 (****)	1,0	**	-	●	○	-	✓	-	-	-	-
14	Завивки	30 °C	☀ - 30 °C	1000	3,5	**	-	●	○	-	✓	-	-	-	-
	Изплакване & Центрофуга	-	-	1400	8,0	**	-	-	○	-	-	-	-	-	-
	Центрофуга & Източване на водата *	-	-	1400	8,0	**	-	-	-	-	-	-	-	-	-

● Изисквано дозиране ○ Опционално дозиране

Продължителността на цикъла, показана на дисплея или посочена в ръководството, е приблизително изчислена въз основа на стандартните условия. Реалното времетраене може да варира в зависимост от множество фактори като температура и налягане на водата при пълнене, температура на въздуха в помещението, количество перилен препарат, количество, вид и тегло на прането, допълнително избрани опции. Стойностите, дадени за програми, различни от програмата Есо 40-60, са само ориентировъчни.

1) Есо 40-60 - Тестов цикъл на пране в съответствие с регламента на ЕС за екодизайн 2019/2014. Най-ефективната програма от гледна точка на разход на вода и електроенергия за пране на нормално замърсени памучни дрехи.

Бележка: показаните на дисплея стойности на скоростта на центрофугиране може леко да се различават от стойностите, посочени в таблицата.

За всички Институты за изпитване:

2) Дълга програма за памук: настройте програма 7 с температура 40 °C.

3) Дълга програма за синтетични тъкани: задайте програма 8 с температура 40 °C.

* С избирането на програма и изключването на центрофугата, пералнята само ще източи водата.

** На дисплея може да се провери времетраенето на цикъла на пране.

*** След края на програмата с центрофуга на максимални обороти, в настройките на програми по подразбиране.

**** Дисплеят ще покаже предложената скорост на центрофугиране като стойност по подразбиране.

ОПИСАНИЕ НА ПРОДУКТА

- 1. Работна повърхност
- 2. Дозатор за перилен препарат
- 3. Контролен панел
- 4. Дръжка на вратичката
- 5. Вратичка
- 6. Воден филтър
- 7. Регулируеми крачета (4)

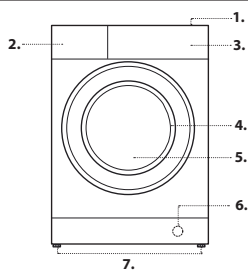

ДОЗАТОР ЗА ПЕРИЛЕН ПРЕПАРАТ

отделение 1: Препарат за предпране (прах)

отделение 2: Препарат за пране (прах или течност)

Отделение 3: Допълнителни препарати (омекотител и др.)

Омекотителят не трябва да надвишава нивото, означено с „MAX“.

! Използвайте прахообразни перилни препарати за бели памучни тъкани за предпране и за пране при температура над 60°C.

! Уверете се, че следвате указанията, посочени върху опаковката на перилния препарат.

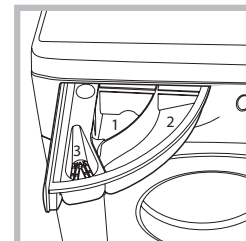

ПРОГРАМИ

Спазвайте препоръките, посочени върху символите за пране на дрехите. Посочената върху символа стойност е максималната препоръчителна температура за пране на дрехата.



Без Петна 40°

програмата е подходяща за изпирането на силно замърсено пране с устойчиви цветове. Програмата осигурява по-висок клас изпиране от стандартния (клас А). Не активирайте програмата при разноцветно пране. Препоръчва се използването на прахообразен перилен препарат. Срещу упорити петна се препоръчва предварителна обработка със специални допълнителни препарати.

Без Петна

този цикъл гарантира отлична възможност за отстраняване на петната дори само за 45 минути. Подходяща е за цветни дрехи от смесени тъкани, като гарантира максималното им запазване.

Бели

За нормално пране на силно замърсени хавлии, бельо, покривки и спално бельо и т.н. от устойчив памук и лен. Цикълът има фаза на пред-пране преди основното пране, само когато е избрана температура 90 °С. В такъв случай се препоръчва да се добави перилен препарат и в секцията за пред-пране, и в секцията за пране.

Пране Седмично

за изпиране на бельото за цялата къща с един-единствен цикъл. Оптимизира употребата на омекотители и позволява пестене на време и енергия. Препоръчва се използването на прахообразен перилен препарат.

Есо 40-60

За пране на нормално замърсени памучни дрехи, подлежащи на пране при 40 °С или 60 °С, заедно в един и същи цикъл. Това е стандартната програма за памук и най-ефективната от гледна точка на разход на вода и електроенергия.

Смесено пране

цикъл на 40 °С за пране заедно на дрехи от памук и синтетика. Подходяща за слабо замърсено пране.

Памук

за пране на хавлиени кърпи, бельо, покривки и т.н. от памучна и устойчива ленена тъкан, от средно до силно замърсени.

Синтетични

За пране на синтетични тъкани (като например полиестер, полиакрил, вискоза и т.н.) или смесени с памук, средно замърсени.

Цветни

за пране на цветни памучни дрехи. Тази програма е оптимизирана да поддържа цветовете блестящи, дори и след няколко измивания.

Абдо́и́даи́а́ 30'

за пране на леко замърсени дрехи за кратко време. Не е подходяща за вълна, коприна и дрехи за пране на ръка.

Вълна

Всички вълнени дрехи могат да се перат с програмата „Вълна“, дори и тези, които имат етикет „само за ръчно пране“. За най-добри резултати използвайте специални почистващи препарати и не превишавайте посоченото макс. количество килограми пране.

20 °С

За пране на слабо замърсени памучни дрехи при температура 20° С.

Деликатни

за изпиране на особено деликатни тъкани. Препоръчително е облеклото да се обърне с вътрешната страна навън, преди да бъде изпрано. За по-добри резултати се препоръчва използването на течен перилен препарат за деликатни тъкани.

Завивки

за пране на дрехи и завивки с пълнеж от гъши пух, като и единични пухени завивки (не по-тежки от 3,5 кг), възглавници, якета. Препоръчва се пухените завивки да се поставят в барабана, като краищата им се подгънат навътре и да не се превишават ¾ от обема на самия барабан. За оптимално изпиране се препоръчва използване на течен перилен препарат, който се дозира в чекмеджето за перилни препарати.

Изплакване & Центрофуга

предназначена е за изплакване и центрофугиране.

Центрофуга & Източване на водата

предназначена е за центрофугиране и източване на водата.

УПОТРЕБА ЗА ПРЪВ ПЪТ

За отстраняване на замърсявания при производството, изберете програма **3** при температура от 90°С. Добавете малко количество прах за пране в отделението за основно пране **2** на дозатора за перилен препарат (максимално 1/3 от количеството перилен препарат, препоръчано от производителя за леко замърсено пране). Стартирайте програмата, **без да поставяте пране**.

ЕЖЕДНЕВНА УПОТРЕБА

Подгответе прането си съгласно препоръките в раздела „СЪВЕТИ И ПРЕПОРЪКИ“. Заредете прането, затворете вратичката, отворете крана за вода и натиснете бутона „ВКЛ./ИЗКЛ.“ за включване на пералнята, бутонът „Старт/Пауза“ започва да мига. Завъртете селектора на програми на желаната програма и изберете някоя от опциите, ако е нужно. Температурата и скоростта на центрофугиране могат да се променят чрез натискане на бутона или бутона . Сега изтеглете дозатора за перилен препарат и добавете перилен препарат (и добавки/омекотител). Спазвайте препоръките за дозиране на опаковката на перилния препарат. След това затворете дозатора за перилен препарат.

- Натиснете бутона „Старт/Пауза“ , за да стартирате програмата; вратата ще се заключи (символът свети).

ПОСТАВЯНЕ НА ПАУЗА НА РАБОТЕЩА ПРОГРАМА

За поставяне на пауза на цикъла на пране, натиснете „Старт/Пауза“ ; индикаторната лампичка ще угасне и оставащото време на дисплея ще започне да мига. За да стартирате цикъла на пране от момента, в който е бил прекъснат, натиснете бутона отново.

ОТВОРЕТЕ ВРАТИЧКАТА, АКО Е НУЖНО

След стартиране на програма индикаторът „Вратичката е заключена“ светва, за да покаже, че вратичката не може да се отвори. Докато програмата работи, вратичката остава заключена. За да отворите вратичката докато програмата е в ход, натиснете „Старт/Пауза“ за спиране на пауза на програмата. При условие че нивото на водата и/или температурата не са твърде високи, индикаторът „Вратичката е заключена“ угасва и вие можете да отворите вратичката. Например за добавяне или изваждане на пране. Натиснете бутона „Старт/Пауза“ отново, за да възобновите програмата.

КРАЙ НА ПРОГРАМАТА

Индикаторната лампичка „Вратичката е заключена“ угасва и дисплеят показва „End“. За изключване на пералнята след като програмата свърши, натиснете бутона „ВКЛ./ИЗКЛ.“ , лампичката угасва. Ако не натиснете бутона „ВКЛ./ИЗКЛ.“ , пералнята ще се изключи автоматично след около 10 минути. Затворете крана на водата, отворете вратичката и разтоварете пералнята. Оставете вратичката откритата, за да оставите барабана да изсъхне.

ОПЦИИ

! Ако избраната опция е несъвместима със зададената програма, несъвместимостта ще се сигнализира със звуков сигнал (3 бипкания) и съответната индикаторна лампичка ще започне да мига.

! Ако избраната опция е несъвместима с друга зададена преди това опция, само последният избор ще остане активен.

Спестяване на енергия

Функцията допринася за ограничаване разхода на електроенергия, като не подгрява водата, използвана за измиване на барабана – предимство за околната среда и за сметката за електроенергия. На практика подобрената работа и оптимизираният разход на вода гарантират отлични резултати за същата средна продължителност на стандартния цикъл на изпиране. За постигане на по-добри резултати използвайте течен перилен препарат.

Отложен старт

За да зададете избраната програма да стартира в по-късен момент, натиснете бутона, за да настроите желаното време за отлагане. Символът светва на дисплея когато функцията е активирана. За да отмените отложения старт, натиснете бутона отново, докато на дисплея се покаже стойността „0“.

Допълнително изплакване

Чрез избиране на тази опция ефикасността на изплакването се увеличава и се гарантира оптимално отстраняване на перилния препарат. Тя е по-специално полезна за чувствителна кожа. Натиснете бутона веднъж, два пъти или три пъти, за да изберете допълнително 1 , 2 или 3 изплаквания след стандартния цикъл на изплакване и за отстраняване на всички следи от перилен препарат. Натиснете бутона отново, за да се върнете към типа изплакване „Норм. изплакване“.

Интензивност на Пране

Опцията позволява да се оптимизира изпирането в зависимост от степента на замърсяване на тъканите и избраната от вас степен на интензивност на прането.

При много замърсено пране натиснете бутона , докато достигнете степен „“. Благодарение на използването на по-голямо количество вода в началната фаза на цикъла и на по-силното триене тази степен гарантира висококачествено изпиране и е подходяща за отстраняване на упорити петна. За слабо замърсено пране или за по-деликатно третиране на тъканите натиснете бутона , докато достигнете степен „“. Цикълът ще намали триенето, за да осигури безупречно изпиране на деликатните тъкани.





Температура 

Всяка програма има предварително дефинирана температура. Ако искате да промените температурата, натиснете бутона . Стойността се изписва на дисплея.

Центрофуга 

Всяка програма има предварително дефинирана скорост на центрофугиране. Ако искате да промените скоростта на центрофугиране, натиснете бутона . Стойността се изписва на дисплея.

БЛОКИРАНЕ БУТОНИ 

За заключване на контролното табло натиснете и задръжте бутона  за приблизително 3 секунди. Символът  ще светне на дисплея, за да укаже, че контролното табло е заключено (с изключение на бутона „ВКЛ./ИЗКЛ.“ ). Това предотвратява ненадежни промени по програмите, особено когато в близост до машината има деца. За отключване на контролното табло натиснете и задръжте бутона  за приблизително 3 секунди.

СЪВЕТИ И ПРЕПОРЪКИ**Сортирайте прането си според**

Етикета за тип на тъканите/съвети за грижи (памук, смесени влакна, синтетични, вълна, за пране на ръка). Цвят (разделяйте цветните и белите дрехи, перете новите цветни изделия отделно). Деликатни (перете дребните изделия – като найлонови чорапогачи – и изделията с телени копчета – като сutiени – в торбичка от плат или калъфка за възглавница с цип).

Изпразвайте всички джобове

Предмети като монети или запалки е възможно да повредят прането Ви, както и барабана.

Следвайте препоръките за дозировка/добавки за пране

Оптимизира резултата от прането, премахва дразнещите кожата остатъци от излишен перилен препарат в прането и спестява пари, като намалява излишния разход на перилен препарат.

Използвайте ниска температура и по-голяма продължителност

Най-ефективните програми от гледна точка на разход на електроенергия основно са тези, които работят на по ниска температура за по-дълго време.

Съобразете се с капацитета на зареждане

Зареждайте пералната машина според капацитета ѝ, посочен в „ТАБЛИЦАТА НА ПРОГРАМИТЕ“, за да спестите вода и електроенергия.

Шум и остатъчна влажност

Те зависят от оборотите на центрофугата: колкото по-високи са оборотите по време на центрофуга, толкова по-силен е шумът и по-малка остатъчната влажност.

ПОЧИСТВАНЕ И ПОДДРЪЖКА

При всяко почистване и поддръжка изключвайте пералната машина от бутона и от контакта. Не използвайте възпламеними течности за почистване на пералната машина. Почиствайте и поддържайте периодично пералната си машина (поне 4 пъти годишно).

Почистване на външната страна на пералната машина

Използвайте влажна мека кърпа за почистване на външните части на пералната машина. Не използвайте препарати за стъкло или универсални такива, прах за почистване или подобни върху контролния панел – тези вещества е възможно да повредят печата.

Проверка на маркуча за подаване на вода

Проверявайте редовно входящия маркуч за напуквания и пукнатини. Ако е повреден, заменете го с нов маркуч, предлаган от услугата ни за следпродажбено обслужване или от специализиран магазин.

Почистване на филтъра за вода/източване на остатъчната вода

Изключете пералнята и извадете щепсела, отстранете кухненския цокъл, преди да се заемете с почистване на филтъра за вода или с източване на остатъчната вода.

Кухненският цокъл трябва да се монтира обратно на място след приключване на почистването.

Ако сте използвали програма за пране с гореща вода, изчакайте водата да се охлади, преди да я източите. Почиствайте филтъра за вода редовно, за да предотвратите проблеми с източването на водата след пране поради задръстване на филтъра. Ако водата не може да се източи, дисплеят ще покаже, че филтърът за източване на вода е запушен.

1. Поставете контейнер близо до помпата, за да източите в него остатъчната вода.

2. **Отстранете „аварийния маркуч за източване“, като го издърпате** от основата на пералнята.

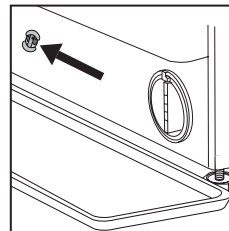

Отстранете стопера на „аварийния маркуч за източване“ от крайника на маркуча и оставете водата да изтече в контейнера.

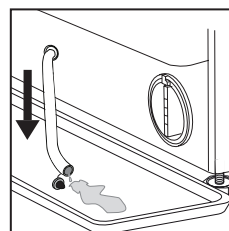

3. Завъртете дръжката на изпускателния филтър и го издърпайте от мястото му.

Когато контейнерът на цокъла е пълен с вода, поставете стопера върху крайника на маркуча и поставете малкия маркуч обратно в основата на пералнята. След това изпразнете контейнера. После стегнете здраво аварийния маркуч за източване със стопера.

4. **Отстраняване на филтъра:** под филтъра за вода поставете памучна кърпа, която да може да поеме количеството остатъчна вода. След това отстранете филтъра за вода, като го завъртите обратно на часовниковата стрелка.

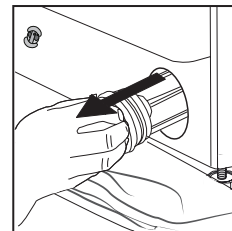
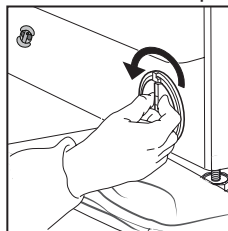

5. Почистете филтъра за вода: отстранете отлаганията от филтъра и го измийте под течаща вода.

6. Поставете на филтъра за вода: върнете филтъра за вода на място, като го завъртите по посока на часовниковата стрелка. Въртете, докато застане плътно на място; дръжката на филтъра трябва да е във вертикална посока. За да проверите дали филтърът е достатъчно стегнат, може да налееете около 1 литър вода в диспенсъра за препарат.

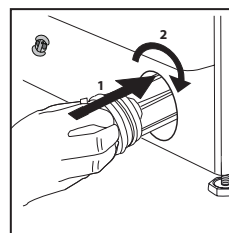

След това върнете кухненския цокъл на място.



ТРАНСПОРТИРАНЕ И БОРАВЕНЕ



Никога не повдигайте пералната машина от работната ѝ повърхност.

Извадете кабела от контакта и затворете крана на водата. Проверете дали вратичката на машината и отделението за перилен препарат са добре затворени. Отделете маркуча за подаване от крана за вода и отстранете маркуча за източване от точката за източване. Отстранете всичката остатъчна вода от маркучите и ги закрепете така, че да не могат да се повредят при транспортиране. Поставете отново транспортните болтове. Следвайте инструкциите за отстраняване на транспортните болтове в Упътването За Монтаж в обратен ред.

ОТСТРАНЯВАНЕ НА НЕИЗПРАВНОСТИ

Пералнята понякога може да не работи правилно поради определени причини. Преди да се обадите на отдела за следпродажбено обслужване, препоръчително е да проверите дали проблемът не може да се отстрани лесно с помощта на следния списък.

Аномалии:	Възможни причини / Решение:
Пералнята не се включва.	<ul style="list-style-type: none"> Щепселът не е вкаран в електрическия контакт или не е пъхнат достатъчно, за да направи добър контакт. Има неизправност на захранването.
Цикълът на пране не стартира.	<ul style="list-style-type: none"> Вратичката не е затворена докрай. Бутонът „ВКЛ./ИЗКЛ.“  не е натиснат. Бутонът „Старт/Пауза“  не е натиснат. Кранът за вода не е отворен. „Отложен старт“ е зададен.
Пералнята не се пълни с вода (съобщението „h2o“ се показва на дисплея).	<ul style="list-style-type: none"> Маркучът за подаване на вода не е свързан към крана. Маркучът е огънат. Кранът за вода не е отворен. Подаването на вода е спряно. Няма достатъчно налягане. Бутонът „Старт/Пауза“  не е натиснат.
Пералнята зарежда и източва вода постоянно.	<ul style="list-style-type: none"> Маркучът за източване не е монтиран на 65 до 100 cm от земята. Краят на маркуча за източване е потопен във вода. Конекторът за източване върху стената няма отвор за въздух. Ако проблемът продължи след като сте извършили тези проверки, затворете крана за вода, изключете пералнята и се обадете на отдела за следпродажбено обслужване. Ако жилището е на някой от последните етажи на сградата, понякога може да се получи сифонен ефект и пералнята да започне да зарежда и източва вода постоянно. Специални антисифонни клапани са на разположение в пазарната мрежа, за да се предотвратят тези типове проблеми.
Пералнята не се източва или не центрофугира.	<ul style="list-style-type: none"> Програмата не включва функция за източване: при някои програми тя трябва да се активира ръчно. Маркучът за източване е огънат. Тръбата за източване е запушена.
Пералнята вибрира прекалено силно по време на цикъла на центрофугиране.	<ul style="list-style-type: none"> При монтирането барабанът не е бил правилно балансиран. Пералнята не е нивелирана. Пералнята е притисната между мебел и стена.
Пералнята изпуска вода.	<ul style="list-style-type: none"> Маркучът за подаване на вода не е затегнат правилно. Дозаторът за перилен препарат е запушен. Маркучът за източване не е затегнат добре.
Пералнята е заключена и дисплеят мига, указвайки код за грешка (напр. F-01, F-...).	<ul style="list-style-type: none"> Изключете пералнята, откачете щепсела от контакта и изчакайте около 1 минута преди да го включите обратно. Ако проблемът не бъде отстранен, обадете се в отдела за следпродажбено обслужване.
Образува се твърде много пяна.	<ul style="list-style-type: none"> Перилният препарат не е съвместим с пералнята (върху него трябва да е изписано „за перални“, „за ръчно пране и перални“ или нещо подобно). Дозата е била твърде голяма.
Вратичката е заключена, със или без индикация за неизправност и програмата не тръгва.	<ul style="list-style-type: none"> Вратичката се заключва в случай на прекъсване на тока. Програмата продължава автоматично веднага след като подаването на електричество се възобнови. Пералнята е спряла. Програмата ще продължи автоматично, след като причината за престоя бъде отстранена.

DEMO MODE: За да деактивирате функцията, изключете пералната машина. Натиснете и задръжте бутона „СТАРТ/ПАУЗА“  след това до 5 секунди натиснете и бутона „ВКЛ./ИЗКЛ.“  и задръжте натиснати двата бутона за 2 секунди.

Фирмени политики, стандартна документация, поръчка на резервни части и допълнителна информация за продукти можете да намерите на:

- Използване на QR кода на вашето устройство
- Посетите нашия уебсайт docs.hotpoint.eu и parts-selfservice.europeanappliances.com
- Алтернативно като **се свържете с нашия отдел за следпродажбено обслужване** (Телефонният номер можете да откриете в гаранционната брошура). При контакт с отдела за следпродажбено обслужване на клиенти съобщавайте кодовете, посочени на заводската табелка на Вашия уред.

За информация за потребителя относно ремонт и поддръжка посетете www.hotpoint.eu

Можете да намерите повече информация за вашия модел онлайн на адрес <https://eprel.ec.europa.eu/>, който е официалната продуктова база данни на EPREL на ЕС. След като изберете категорията на продукта, въведете идентификатора на модела на продукта. Идентификаторът на модела се състои от букви и цифри и може да бъде открит на идентификационната белка като Mod. (вж. изображението вдясно).

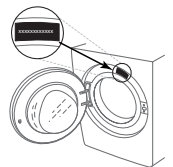

ПОЧИСТВАНЕ И ПОДДРЪЖКА

При всяко почистване и поддръжка изключвайте пералната машина и извадете захранващия щепсел от контакта. Не използвайте запалими течности за почистване на пералната машина.

ПОЧИСТВАНЕ НА ВЪНШНАТА СТРАНА НА ПЕРАЛНАТА МАШИНА

За почистване на външните части на пералната машина използвайте мека влажна кърпа.

За почистване на панела за управление не използвайте почистващи препарати за стъкло или с общо предназначение, абразивни препарати или подобни – тези вещества могат да повредят отпечатаните обозначения.

ПРОВЕРКА НА МАРКУЧА ЗА ЗАХРАНВАНЕ С ВОДА

Редовно проверявайте входящия маркуч за чупливост и пукнатини. Ако е повреден, го заменете с нов маркуч, предоставян от нашия отдел за следпродажбено обслужване или от вашия специализиран търговски представител.

В зависимост от типа маркуч:

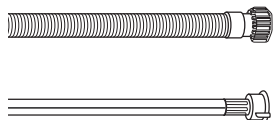

Ако входящият маркуч е с прозрачно покритие, периодично проверявайте дали няма локални участъци с повишена интензивност на цвета. Ако това е така, е възможно да има теч от маркуча и той трябва да бъде заменен.

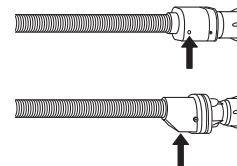

За маркучи със стопер за вода: проверете малкото прозорче за проверка на предпазния клапан (вижте стрелката). Ако е червено, е задействана функцията за спиране на водата и маркучът трябва да се замени с нов. За да развиете такъв маркуч, натиснете бутона за освобождаване (ако има такъв), докато развие маркуча.

ПОЧИСТВАНЕ НА МРЕЖЕСТИТЕ ФИЛТРИ В МАРКУЧА ЗА ЗАХРАНВАНЕ С ВОДА

1. Затворете крана за вода и развийте входящия маркуч.

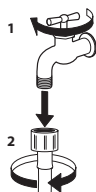

2. Внимателно почистете с фина четка мрежестия филтър в края на маркуча.

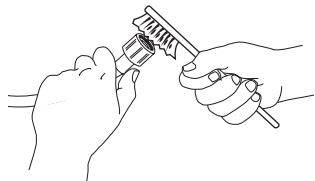

3. След това ръчно развийте входящия маркуч на гърба на пералнята. Издърпайте с клещи мрежестия филтър от клапана на гърба на пералнята и внимателно го почистете.

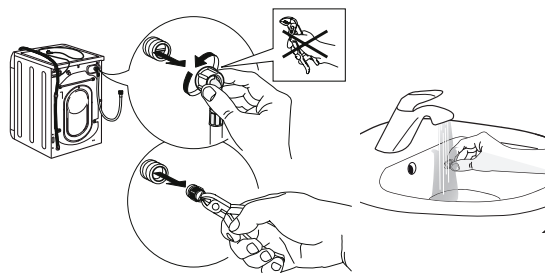

4. Поставете отново мрежестия филтър на мястото му. Отново свържете входящия маркуч към крана за вода и пералната машина. Не използвайте инструмент за свързване на входящия маркуч. Отворете крана за вода и проверете дали всички връзки са плътни.

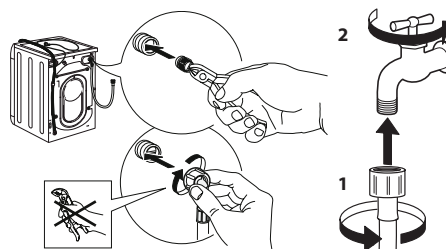

ПОЧИСТВАНЕ НА ДОЗАТОРА ЗА ПРЕПАРАТ

Извадете дозатора, като го повдигнете и издърпате (вижте фигурата).

Измийте го под течаща вода; добре е това да се извършва редовно.

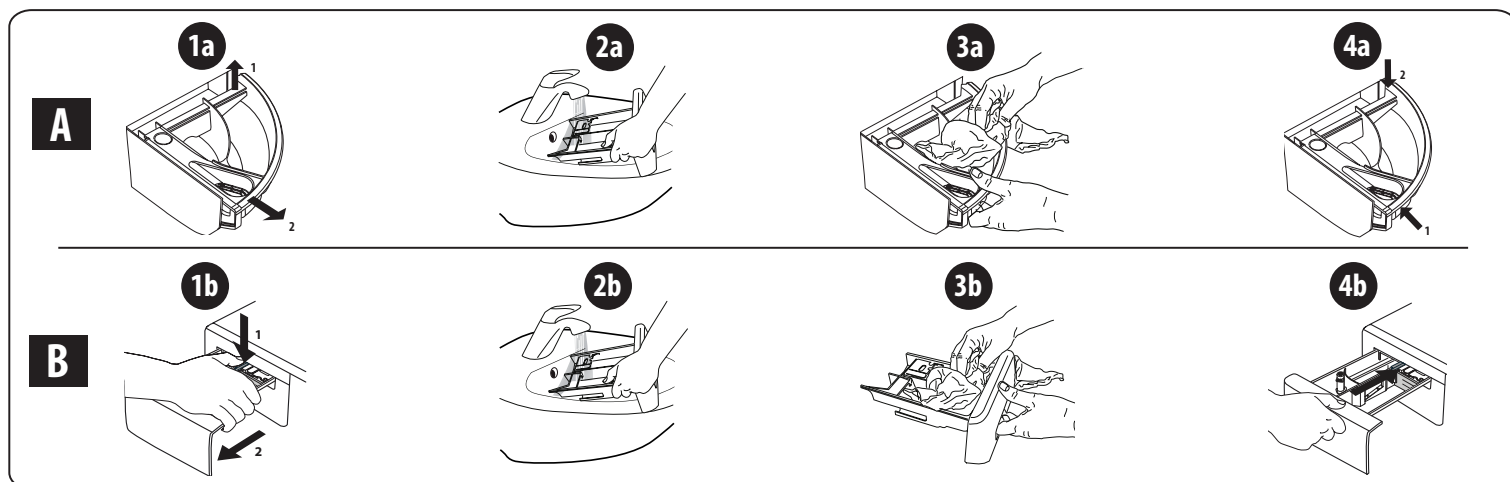

ПОЧИСТВАНЕ НА ФИЛТЪРА ЗА ВОДА/ИЗТОЧВАНЕ НА ОСТАТЪЧНАТА ВОДА

Изключете пералнята и извадете щепсела, преди да се заемете с почистване на филтъра за вода или с източване на остатъчната вода. Ако сте използвали програма за пране с гореща вода, изчакайте водата да се охлади, преди да я източите. Почиствайте филтъра за вода редовно на всеки 3 месеца, за да предотвратите проблеми с източването на водата след пране поради задръстване на филтъра. Ако водата не може да се източи, дисплеят ще покаже, че филтърът за източване на вода е запушен.

1. Свалете декоративния панел.

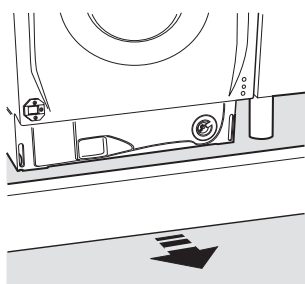

2. Съд за източената вода: поставете плитък и широк съд под филтъра за вода, за да се оттече събралата се вода.

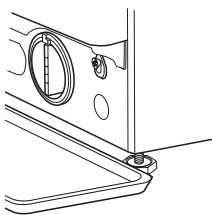

3. Източете водата: бавно завъртете филтъра обратно на часовниковата стрелка, докато водата изтече напълно. Оставете водата да изтече, без да сваляте филтъра. След като съдът се напълни, затворете филтъра за вода, като го завъртите по посока на часовниковата стрелка. Изпразнете съда. Повторете процедурата, докато водата бъде източена напълно.

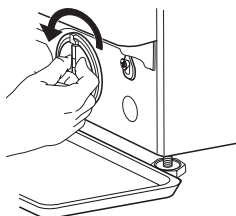

4. Отстраняване на филтъра: под филтъра за вода поставете памучна кърпа, която да може да попие количеството остатъчна вода. След това отстранете филтъра за вода, като го завъртите обратно на часовниковата стрелка.

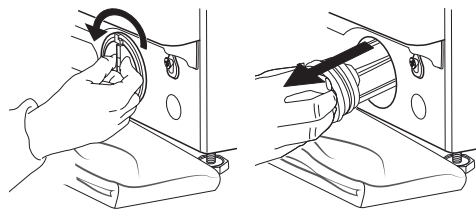

5. Почистете филтъра за вода: отстранете отлаганията от филтъра и го измийте под течаща вода.

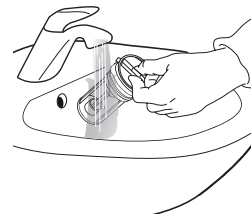

6. Вмъкнете филтъра за вода и отново поставете цокъла: върнете филтъра за вода на място, като го завъртите по посока на часовниковата стрелка. Въртете, докато застане плътно на място; дръжката на филтъра трябва да е във вертикална посока. За да проверите дали филтърът е достатъчно стегнат, може да налееете около 1 литър вода в дозатора за препарат. След това върнете цокъла на място.

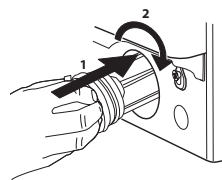

ТРАНСПОРТИРАНЕ И МАНИПУЛАЦИИ

Никога не повдигайте пералната машина, като я държите за горната работна повърхност.

1. Извадете електрическия щепсел от захранващия контакт и затворете кранчето за вода.
2. Проверете дали вратата и дозаторът за препарат са добре затворени.
3. Разединете захранващия маркуч от крана за вода и извадете маркуча за източване от точката за източване. Източете изцяло водата в маркучите и ги прикрепете така, че да могат да бъдат повредени по време на транспортиране.
4. Поставете отново транспортните болтове. Следвайте в обратен ред процедурата за отстраняване на транспортните болтове, описана в Инструкциите за монтаж.

Важно: не транспортирайте пералната машина, без да сте поставили транспортните болтове.

СЛЕДПРОДАЖБЕНО ОБСЛУЖВАНЕ

ПРЕДИ ДА СЕ ОБАДИТЕ НА ОТДЕЛА ЗА СЛЕДПРОДАЖБЕНО ОБСЛУЖВАНЕ

1. Вижте дали можете сами да разрешите проблема с помощта на предложенията, посочени в раздела **ОТСТРАНЯВАНЕ НА НЕИЗПРАВНОСТИ**

АКО СЛЕД ГОРНИТЕ ПРОВЕРКИ НЕИЗПРАВНОСТТА ВСЕ ОЩЕ НЕ Е ОТСТРАНЕНА, СЕ ОБЪРНЕТЕ КЪМ НАЙ-БЛИЗКИЯ ОТДЕЛ ЗА СЛЕДПРОДАЖБЕНО ОБСЛУЖВАНЕ

За да получите помощ, се обадете на номера, посочен в листа с гаранцията.

Когато се свързвате с нашия отдел за следпродажбено обслужване на клиенти, винаги посочвайте:

- кратко описание на неизправността;
- вида и точния модел на уреда;

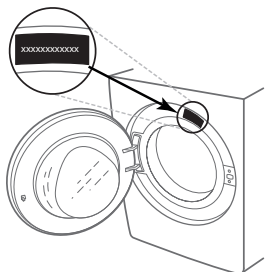

2. Изключете уреда и отново го включете, за да видите дали неизправността продължава.

- сервизния номер (номерът след думата Service върху табелката с данни);



- вашия пълен адрес;
- вашия телефонен номер.

При необходимост от ремонт, се свържете с оторизиран сервиз за следпродажбено обслужване (като гаранция, че ремонтът ще бъде извършен правилно и ще бъдат използвани оригинални резервни части).



ΣΑΣ ΕΥΧΑΡΙΣΤΟΥΜΕ ΠΟΥ ΑΓΟΡΑΣΑΤΕ ΕΝΑ ΠΡΟΪΟΝ ΗΟΤΡΟΙΝΤ.

Για να λάβετε πλήρη τεχνική υποστήριξη, παρακαλούμε να καταχωρίσετε τη συσκευή σας στην ιστοσελίδα www.hotpoint.eu/register

Διαβάστε τις οδηγίες για την ασφάλεια προσεκτικά πριν χρησιμοποιήσετε τη συσκευή.



Πριν χρησιμοποιήσετε το πλυντήριο ρούχων, πρέπει να αφαιρέσετε τα μπουλόνια μεταφοράς. Για περισσότερες πληροφορίες σχετικά με το πώς θα τα αφαιρέσετε, δείτε το Οδηγό εγκατάστασης.

ΠΙΝΑΚΑΣ ΕΛΕΓΧΟΥ

- 1 Κουμπί λειτουργίας «ΑΝΟΙΧΤΟ/ΚΛΕΙΣΤΟ»
- 2 Επιλογέας προγράμματος
- 3 Κουμπί «Έναρξη/Παύση»
- 4 Κουμπί «Ταχύτητα στύψιματος»
- 5 Κουμπί «Πολλαπλό ξέβγαλμα»
- 6 Κουμπί «Καθαριστική δράση»
- 7 Κουμπί «Καθυστερημένη έναρξη»
- 8 Κουμπί «Εξοικονομητής ενέργειας»/«Γρήγορο κλείδωμα»
- 9 Κουμπί «Θερμοκρασία»

ΕΝΔΕΙΞΕΙΣ ΟΘΟΝΗΣ

Κλειδωμένη πόρτα

Ο Εξοικονομητής ενέργειας ενεργοποιήθηκε

Η Πρόπλυση ενεργοποιήθηκε

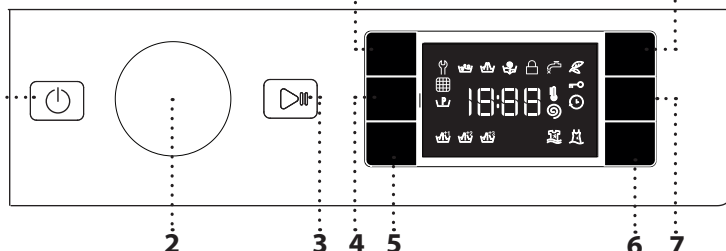

Η Καθυστερημένη έναρξη ενεργοποιήθηκε

Το Γρήγορο κλείδωμα ενεργοποιήθηκε

Η Φάση πλύσης

υποδεικνύει τη φάση πλύσης του κύκλου

Βλάβη: Καλέστε την τεχνική υποστήριξη

Ανατρέξτε στην ενότητα «Αντιμετώπιση προβλημάτων»

Βλάβη: Απόφραξη φίλτρου νερού

Το νερό δεν μπορεί να αποστραγγιστεί.

Το φίλτρο νερού μπορεί να έχει φράξει

Βλάβη: Δεν υπάρχει νερό

Απουσία νερού ή ανεπάρκεια τροφοδοσίας νερού.

Σε περίπτωση οποιασδήποτε βλάβης,

ανατρέξτε στην ενότητα «ΑΝΤΙΜΕΤΩΠΙΣΗ ΠΡΟΒΛΗΜΑΤΩΝ»

ΠΙΝΑΚΑΣ ΠΡΟΓΡΑΜΜΑΤΩΝ

Μέγ. φορτίο 8 Kg
Κατανάλωση ενέργειας με τη συσκευή απενεργοποιημένη 0,5 W / με τη συσκευή ενεργοποιημένη μετά το τέλος του προγράμματος 8,0 W

Πρόγραμμα	Θερμοκρασίες		Μέγ. ταχύτητα στύψιματος (σ.α.λ.)	Μέγ. φορτίο (Kg)	Διάρκεια (ώρα : λεπτά)	Απορρυπαντικά και πρόσθετα			Συνιστώμενο απορρυπαντικό		Υπολειπόμενη υγρασία % (***)	Κατανάλωση ρεύματος (kWh)	Συνολική ποσότητα νερού lt	Θερμοκρασία °C πλύσης
	Ρύθμιση	Εύρος				Προ-πλύση	Κύρια πλύση	Μαλακτικό	Σκόνη	Υγρό				
1 Κατά των λεκέδων 40	40 °C	❄ -40 °C	1400	8,0	**	-	●	○	✓	-	-	-	-	-
2 Κατά των λεκέδων - Γρήγορος	40 °C	❄ -40 °C	1200	4,5	**	-	●	○	-	✓	-	-	-	-
3 Λευκά	60 °C	❄ -90 °C	1400	8,0	2:45	● (90°)	●	○	✓	-	49	0,900	90	55
4 Σεντόνια	60 °C	❄ -60 °C	1400	8,0	**	-	●	○	✓	-	-	-	-	-
5 Eco 40-60 (1)	40 °C	40 °C	1351	8,0	3:35	-	●	○	✓	✓	53	0,660	54	33
			1351	4,0	2:48	-	●	○	✓	✓	53	0,460	53	30
			1351	2,0	2:10	-	●	○	✓	✓	53	0,280	37	23
6 Μικτά	40 °C	❄ -40 °C	1000	4,5	**	-	●	○	-	✓	-	-	-	-
7 Βαμβακερά (2)	40 °C	❄ -60 °C	1400	8,0	3:55	-	●	○	✓	-	49	1,400	105	45
8 Συνθετικά (3)	40 °C	❄ -60 °C	1200	4,0	2:55	-	●	○	✓	-	35	0,800	55	43
9 Χρωματιστά	40 °C	❄ -40 °C	1400	5,0	**	-	●	○	✓	-	-	-	-	-
10 Γρήγορο 30 λεπτών	30 °C	❄ -30 °C	1200 (***)	4,5	0:30	-	●	○	-	✓	71	0,200	45	27
11 Μάλλινα	40 °C	❄ -40 °C	800	2,0	**	-	●	○	-	✓	-	-	-	-
12 20°C	20 °C	❄ -20 °C	1400	8,0	1:50	-	●	○	-	✓	49	0,200	90	22
13 Εξαιρετικά ευαίσθητα	30 °C	❄ -30 °C	600 (***)	1,0	**	-	●	○	-	✓	-	-	-	-
14 Παπλώματα	30 °C	❄ -30 °C	1000	3,5	**	-	●	○	-	✓	-	-	-	-
15 Ξέβγαλμα + Στύψιμο	-	-	1400	8,0	**	-	-	○	-	-	-	-	-	-
16 Στύψιμο + Αποστράγγιση *	-	-	1400	8,0	**	-	-	-	-	-	-	-	-	-

● Απαιτούμενη δοσολογία ○ Προαιρετική δοσολογία

Αυτά τα στοιχεία μπορεί να είναι διαφορετικά στο σπίτι σας λόγω διαφορών στη θερμοκρασία του νερού, την πίεση του νερού, κ.λπ. Οι κατά προσέγγιση τιμές διάρκειας του προγράμματος αναφέρονται στις προεπιλεγμένες ρυθμίσεις των προγραμμάτων, χωρίς τις προαιρετικές επιλογές. Οι τιμές που παρέχονται για όλα τα προγράμματα, εκτός του προγράμματος Eco 40-60, είναι ενδεικτικές.

1) Eco 40-60 - Δοκιμαστικός κύκλος πλυσίματος σύμφωνα με τον κανονισμό της ΕΕ 2019/2014 για τον οικολογικό σχεδιασμό. Το πιο αποτελεσματικό πρόγραμμα ως προς την κατανάλωση ενέργειας και νερού για το πλύσιμο κανονικά λερωμένων βαμβακερών ρούχων.

Σημείωση: οι τιμές ταχύτητας στύψιματος που εμφανίζονται στην οθόνη ενδέχεται να διαφέρουν ελαφρώς από τις τιμές που αναφέρονται στον πίνακα.

Για εργαστήρια ποιοτικού ελέγχου:

2) Πρόγραμμα μεγάλης διάρκειας για βαμβακερά: Θέστε το πρόγραμμα 7 με μια θερμοκρασία 40°C.

3) Πρόγραμμα μεγάλης διάρκειας για συνθετικά: ρυθμίστε στο πρόγραμμα 8 με θερμοκρασία 40°C.

* Εάν επιλέξετε το πρόγραμμα 15 και απενεργοποιήσετε το στύψιμο, το πλυντήριο θα εκτελέσει μόνο το άδειασμα.

** Μπορείτε να ελέγξετε τη διάρκεια των προγραμμάτων πλύσης στην οθόνη.

*** Η διάρκεια του προγράμματος εμφανίζεται στην οθόνη.

**** Η οθόνη θα εμφανίσει την προτεινόμενη ταχύτητα στύψιματος ως προεπιλεγμένη τιμή.

ΠΕΡΙΓΡΑΦΗ ΠΡΟΪΟΝΤΟΣ

1. Πάνω πλευρά
2. Θήκη απορρυπαντικού
3. Πίνακας ελέγχου
4. Χειρολαβή πόρτας
5. Πόρτα
6. Φίλτρο νερού
7. Ρυθμιζόμενα ποδαράκια (4)

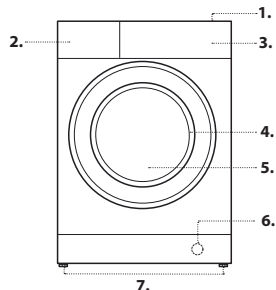

ΘΗΚΗ ΑΠΟΡΡΥΠΑΝΤΙΚΟΥ

Διαμέρισμα 1: Απορρυπαντικό για πρόπλυση (σε σκόνη)

Διαμέρισμα 2: Απορρυπαντικό πλύσης (σε σκόνη ή υγρό)

Διαμέρισμα 3: Πρόσθετα (μαλακτικό, κλπ.)

Το μαλακτικό δεν πρέπει να υπερβαίνει την ένδειξη «MAX».

! Να χρησιμοποιείτε απορρυπαντικά σε σκόνη για ρούχα λευκά βαμβακερά και για την πρόπλυση και για πλυσίματα σε θερμοκρασία μεγαλύτερη των 60°C.

! Ακολουθήστε τις υποδείξεις που αναγράφονται στη συσκευασία του απορρυπαντικού.

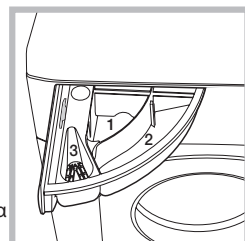

ΠΡΟΓΡΑΜΜΑΤΑ

Για να επιλέξετε το κατάλληλο πρόγραμμα για τα ρούχα σας, να ακολουθείτε πάντα τις οδηγίες στις ετικέτες φροντίδας των ρούχων. Η τιμή που αναγράφεται στο σύμβολο της ετικέτας είναι η μέγιστη δυνατή θερμοκρασία πλύσης του ρούχου.



Κατά των λεκέδων 40

Αυτός ο κύκλος είναι κατάλληλος για ρούχα με ανθεκτικά χρώματα που έχουν δύσκολους λεκέδες. Διασφαλίζει κατηγορία πλυσίματος που είναι υψηλότερη από την τυπική κατηγορία (Κατηγορία Α). Κατά τη λειτουργία του προγράμματος, μην τοποθετείτε μαζί ρούχα διαφορετικών χρωμάτων. Συνιστούμε τη χρήση απορρυπαντικού σε σκόνη. Εάν υπάρχουν επίμονοι λεκέδες, συνιστάται η προεπεξεργασία με ειδικά πρόσθετα.

Κατά των λεκέδων - Γρήγορος

Αυτός ο κύκλος είναι ιδανικός για την πλύση των καθημερινών λεκέδων σε 45 λεπτά. Είναι ιδανικός για μικτά υφάσματα και χρωματιστά ρούχα.

Λευκά

Για πετσέτες, εσώρουχα, τραπεζομάντιλα, σεντόνια κ.λπ. από ανθεκτικό βαμβακερό και λινό ύφασμα, που είναι κανονικά έως πολύ λερωμένα. Μόνο όταν η θερμοκρασία επιλέγεται στους 90 °C, ο κύκλος παρέχεται με μια φάση πρόπλυσης πριν από τη φάση της κύριας πλύσης. Σε αυτήν την περίπτωση, συνιστάται να προσθέσετε απορρυπαντικό τόσο στη θήκη πρόπλυσης όσο και στην κύρια θήκη πλύσης.

Σεντόνια

Για πλύσιμο λευκών ειδών του σπιτιού σε έναν κύκλο. Βελτιστοποιεί τη χρήση του μαλακτικού και επιτρέπει την εξοικονόμηση χρόνου και ηλεκτρικού ρεύματος. Συνιστούμε τη χρήση απορρυπαντικού σε σκόνη.

Eco 40-60

Για το πλύσιμο κανονικά λερωμένων βαμβακερών υφασμάτων που επισημαίνεται ότι μπορούν να πλένονται στους 40 °C ή στους 60 °C, μαζί στον ίδιο κύκλο. Αυτό είναι το κανονικό πρόγραμμα για βαμβακερά και το πιο αποτελεσματικό ως προς την κατανάλωση νερού και ενέργειας.

! Ο κύκλος εκτελείται μόνο στους 40 °C σύμφωνα με τον κανονισμό.

Μικτά

Για πλύση μικτών ρούχων μαζί με χρωματιστά.

Βαμβακερά

Κατάλληλο για πετσέτες, εσώρουχα, τραπεζομάντιλα, κ.λπ. από ανθεκτικό λινό και βαμβακερό ύφασμα, που είναι μέτρια έως πολύ λερωμένα.

Συνθετικά

Κατάλληλο για ρούχα με μέτριας λεκέδες από συνθετικές ίνες (π.χ. πολυεστέρα, πολυακρυλικό, βισκόζ, κ.λπ.) ή συνδυασμό συνθετικών-βαμβακερών ινών.

Χρωματιστά

Για χρωματιστά βαμβακερά ρούχα. Αυτό το πρόγραμμα έχει βελτιστοποιηθεί ώστε να διατηρεί τα χρώματα φωτεινά, ακόμη και μετά από επανειλημμένα πλυσίματα.

Γρήγορο 30 λεπτών

Για ρούχα με ήπιους λεκέδες σε σύντομο χρόνο. Ακατάλληλο για βαμβακερά, μεταξωτά και ρούχα για πλύσιμο στο χέρι.

Μάλλινα

Όλα τα μάλλινα ρούχα μπορούν να πλυθούν με το πρόγραμμα "Μάλλινα" ακόμη και αυτά που στην ετικέτα τους έχουν το σύμβολο για "πλύσιμο μόνο στο χέρι". Για καλύτερα αποτελέσματα, χρησιμοποιήστε ειδικά απορρυπαντικά και μην υπερβαίνετε τα δηλωμένα μέγιστα kg.

20 °C

Για το πλύσιμο ελαφρώς λερωμένων βαμβακερών υφασμάτων, σε θερμοκρασία 20 °C.

Εξαιρετικά ευαίσθητα

Για πλύση πολύ ευαίσθητων ρούχων. Συνιστάται να γυρίζετε τα ρούχα από την ανάποδη πριν τα πλύνετε. Για βέλτιστα αποτελέσματα, χρησιμοποιείτε υγρό απορρυπαντικό στα ευαίσθητα ρούχα.

Παπλώματα

Κατάλληλο για καλύμματα με γέμιση από πούπουλα χήνας, όπως μονά παπλώματα (βάρους κάτω των 3,5 kg), μαξιλάρια ή μπουφάν με πούπουλα. Τα παπλώματα θα πρέπει να τοποθετούνται στον κάδο με τις άκρες διπλωμένες προς τα μέσα και ο όγκος τους να μην υπερβαίνει τα 3/4 του συνολικού όγκου του κάδου. Για βέλτιστα αποτελέσματα, συνιστάται η χρήση υγρού απορρυπαντικού που θα πρέπει να τοποθετείται μέσα στη θήκη απορρυπαντικού.

Ξέβγαλμα + Στύψιμο

Προορίζεται για ξέβγαλμα και στύψιμο.

Στύψιμο + Αποστράγγιση

Προορίζεται για στύψιμο και αποστράγγιση του νερού.

ΠΡΩΤΗ ΧΡΗΣΗ

Για να απομακρυνθούν τυχόν κατασκευαστικά υπολείμματα, επιλέξτε το πρόγραμμα **3** σε θερμοκρασία 60 °C. Προσθέστε μικρή ποσότητα απορρυπαντικού σε σκόνη στη θέση κύριας πλύσης **2** της θήκης απορρυπαντικού (έως το 1/3 της συνιστώμενης ποσότητας από τον κατασκευαστή του απορρυπαντικού για ελαφρώς λερωμένα ρούχα). Ξεκινήστε το πρόγραμμα **χωρίς να προσθέσετε ρούχα**.

ΚΑΘΗΜΕΡΙΝΗ ΧΡΗΣΗ

Προετοιμάστε τα ρούχα σύμφωνα με τις συστάσεις στην ενότητα "ΥΠΟΔΕΙΞΕΙΣ ΚΑΙ ΣΥΜΒΟΥΛΕΣ". Βάλτε μέσα τα ρούχα, κλείστε την πόρτα, ανοίξτε το νερό και πατήστε το κουμπί "ΑΝΟΙΧΤΟ/ΚΛΕΙΣΤΟ" για να τεθεί σε λειτουργία το πλυντήριο, το κουμπί "Εναρξη/Παύση" αναβοσβήνει. Γυρίστε τον επιλογέα προγράμματος στο επιθυμητό πρόγραμμα και κάντε τις απαιτούμενες επιλογές. Η θερμοκρασία και η ταχύτητα στύψιματος μπορούν να αλλάξουν πιέζοντας το κουμπί ή το κουμπί . Τραβήξτε έξω τη θήκη απορρυπαντικού και προσθέστε απορρυπαντικό (και πρόσθετα/μαλακτικό) τώρα. Ακολουθήστε τις συστάσεις δοσολογίας που παρέχονται στη συσκευασία του απορρυπαντικού. Στη συνέχεια κλείστε τη θήκη απορρυπαντικού και πιέστε .

- Πατήστε το κουμπί «Εναρξη/Παύση » για να εκκινήσετε τον κύκλο πλυσίματος. Η πόρτα θα κλειδώσει (ενεργοποίηση συμβόλου).

ΠΑΥΣΗ ΕΝΟΣ ΠΡΟΓΡΑΜΜΑΤΟΣ ΣΕ ΛΕΙΤΟΥΡΓΙΑ

Για παύση ενός κύκλου πλύσης, πατήστε το "Εναρξη/Παύση" , η ενδεικτική λυχνία θα σβήσει και ο υπολειπόμενος χρόνος στην οθόνη θα αναβοσβήνει. Για να ξεκινήσει ο κύκλος πλύσης από το σημείο στο οποίο διακόπηκε πατήστε ξανά το κουμπί.

ΑΝΟΙΞΤΕ ΤΗΝ ΠΟΡΤΑ, ΑΝ ΕΙΝΑΙ ΑΠΑΡΑΙΤΗΤΟ

Μετά την έναρξη του προγράμματος, η ένδειξη "Πόρτα ασφαλισμένη" ανάβει υποδεικνύοντας ότι η πόρτα δεν μπορεί να ανοίξει.

Όσο βρίσκεται σε λειτουργία ένα πρόγραμμα, η πόρτα παραμένει ασφαλισμένη. Για να ανοίξετε την πόρτα ενώ βρίσκεται σε εξέλιξη ένα πρόγραμμα, πατήστε το "Εναρξη/Παύση" για παύση του προγράμματος. Με την προϋπόθεση ότι η στάθμη του νερού ή/και η θερμοκρασία δεν είναι πολύ υψηλή, η ενδεικτική λυχνία "Πόρτα ασφαλισμένη" σβήνει και μπορείτε να ανοίξετε την πόρτα. Π.χ. για να προσθέσετε ή να αφαιρέσετε ρούχα. Πατήστε το κουμπί "Εναρξη/Παύση" ξανά για να συνεχιστεί το πρόγραμμα.

ΤΕΛΟΣ ΠΡΟΓΡΑΜΜΑΤΟΣ

Η φωτεινή ένδειξη "Πόρτα ασφαλισμένη" σβήνει και στην οθόνη εμφανίζεται η ένδειξη "End". Για να απενεργοποιήσετε το πλυντήριο μετά το τέλος του προγράμματος πατήστε το κουμπί "ΑΝΟΙΧΤΟ/ΚΛΕΙΣΤΟ" , η φωτεινή ένδειξη σβήνει. Εάν δεν πατήσετε το κουμπί λειτουργίας "ΑΝΟΙΧΤΟ/ΚΛΕΙΣΤΟ" , το πλυντήριο θα απενεργοποιηθεί αυτόματα ύστερα από 10 λεπτά περίπου. Κλείστε τη βρύση νερού, ανοίξτε την πόρτα και βγάλτε τα ρούχα από το πλυντήριο ρούχων. Αφήστε την πόρτα ελαφρώς ανοιχτή για να στεγνώσει ο κάδος.

ΕΠΙΛΟΓΕΣ

! Αν η επιλογή είναι ασύμβατη με το επιλεγμένο πρόγραμμα, η ασυμβατότητα θα επισημανθεί από το βομβητή (3 μπιπ) και η αντίστοιχη ενδεικτική λυχνία θα αναβοσβήνει.

! Αν η επιλογή είναι ασύμβατη με μια άλλη ρυθμισμένη από πριν επιλογή, μόνο η πιο πρόσφατη επιλογή θα παραμείνει ενεργή.

Εξοικονομητής ενέργειας

Η λειτουργία **Εξοικονομητής ενέργειας** συμβάλλει στην εξοικονόμηση ενέργειας μη θερμαίνοντας το νερό που χρησιμοποιείται στο πλύσιμο της μπουγάδας - ένα πλεονέκτημα τόσο για το περιβάλλον όσο και για τον λογαριασμό του ηλεκτρικού. Πράγματι, η ενισχυμένη δράση και η βελτιστοποιημένη κατανάλωση εγγυώνται βέλτιστα αποτελέσματα στην ίδια μέση διάρκεια ενός στάνταρ κύκλου.

Για να πετύχετε τα βέλτιστα αποτελέσματα πλυσίματος, συστήνεται η χρήση ενός υγρού απορρυπαντικού.

Καθυστέρηση έναρξης

Για να ρυθμίσετε το επιλεγμένο πρόγραμμα να ξεκινήσει σε μεταγενέστερο χρόνο, πατήστε το κουμπί για να ρυθμίσετε τον επιθυμητό χρόνο καθυστέρησης. Το σύμβολο ανάβει στην οθόνη όταν ενεργοποιηθεί η λειτουργία. Για να ακυρωθεί την καθυστέρηση έναρξης, πατήστε ξανά το κουμπί έως ότου εμφανιστεί στην οθόνη η τιμή "0".

Πολλαπλό ξέβγαλμα

Με την επιλογή αυτού του προγράμματος, αυξάνεται η αποτελεσματικότητα του ξέβγαλματος και εξασφαλίζεται η μέγιστη αφαίρεση απορρυπαντικού. Είναι ιδιαίτερα χρήσιμο για ευαίσθητα δέρματα. Πατήστε το κουμπί μία, δύο ή τρεις φορές για να επιλέξετε επιπλέον 1 , 2 ή 3 ξεβγάλματα, μετά τον τυπικό κύκλο ξέβγαλματος, και αφαιρέστε κάθε ίχνος απορρυπαντικού. Πατήστε ξανά το κουμπί για να επιστρέψετε στον τύπο ξεβγάλματος «Κανονικό ξέβγαλμα».

Καθαριστική δράση

Η επιλογή καθιστά δυνατή τη βελτιστοποίηση της πλύσης ανάλογα με το επίπεδο των λεκέδων στα υφάσματα και στην επιθυμητή ένταση του κύκλου πλύσης.

Για ρούχα με δύσκολους λεκέδες πατήστε το κουμπί έως ότου επιτευχθεί το επίπεδο «». Αυτό το επίπεδο εξασφαλίζει μια πλύση υψηλής απόδοσης, λόγω της μεγαλύτερης ποσότητας νερού που χρησιμοποιείται κατά την αρχική φάση του κύκλου και λόγω της αυξημένης περιστροφής του κάδου. Είναι χρήσιμο για την αφαίρεση των πιο επίμονων λεκέδων. Για ρούχα με ήπιους λεκέδες ή για μια πιο ευαίσθητη μεταχείριση των υφασμάτων, πατήστε το κουμπί έως ότου επιτευχθεί το επίπεδο . Ο κύκλος θα μειώσει την περιστροφή του κάδου για την εξασφάλιση ιδανικών αποτελεσμάτων πλύσης για τα ευαίσθητα ρούχα.

Θερμοκρασία

Κάθε πρόγραμμα έχει μια προκαθορισμένη θερμοκρασία. Αν θέλετε να αλλάξετε τη θερμοκρασία, πατήστε το κουμπί "🌡️". Η τιμή εμφανίζεται στην οθόνη.

Στύψιμο

Κάθε πρόγραμμα έχει μια προκαθορισμένη ταχύτητα στύψιματος. Αν θέλετε να αλλάξετε τη την ταχύτητα στύψιματος, πατήστε το κουμπί "🌀". Η τιμή εμφανίζεται στην οθόνη.

ΚΛΕΙΔΩΜΑ ΠΛΗΚΤΡΩΝ

Για κλείδωμα του πίνακα ελέγχου, κρατήστε πατημένο το κουμπί "🔒" για περίπου 3 δευτερόλεπτα. Το σύμβολο 🔒 θα ανάψει στην οθόνη υποδεικνύοντας ότι ο πίνακας ελέγχου είναι κλειδωμένος (με εξαίρεση το κουμπί "ΑΝΟΙΧΤΟ/ΚΛΕΙΣΤΟ" (🔌)). Αυτό αποτρέπει τις ακούσιες αλλαγές προγράμματος, ειδικά όταν κοντά στη συσκευή βρίσκονται παιδιά. Για να ξεκλειδώσετε τον πίνακα ελέγχου, κρατήστε πατημένο το κουμπί "🔒" για περίπου 3 δευτερόλεπτα.

ΥΠΟΔΕΙΞΕΙΣ ΚΑΙ ΣΥΜΒΟΥΛΕΣ**Ξεχωρίστε τα ρούχα σας ως εξής**

Τύπος υφάσματος/ετικέτα φροντίδας (βαμβακερά, μικτά, συνθετικά, μάλλινα, ρούχα για πλύσιμο στο χέρι). Χρώμα (ξεχωρίστε τα χρωματιστά και τα λευκά, πλύνετε τα χρωματιστά ξεχωριστά). Ευαίσθητα (πλένετε τα μικρά ρούχα, όπως νάιλον κάλτσες και ρούχα με γάντζους, όπως οι στηθόδεσμοι, σε μια υφασμάτινη σακούλα ή σε μια μαξιλαροθήκη με φερμουάρ).

Αδειάζετε όλες τις τσέπες

Αντικείμενα όπως νομίσματα ή κλειδιά μπορεί να προκαλέσουν ζημιά στα ρούχα και στον κάδο.

Ακολουθήστε τη συνιστώμενη δόση / πρόσθετα

Βελτιστοποιεί το αποτέλεσμα καθαρισμού, αποτρέπει τα ενοχλητικά υπολείμματα περίσσιου απορρυπαντικού στα ρούχα σας και εξοικονομεί χρήματα, καθώς αποτρέπει τη σπάταλη του απορρυπαντικού.

Χρησιμοποιήστε χαμηλή θερμοκρασία και μεγαλύτερη διάρκεια

Τα πιο αποτελεσματικά προγράμματα ως προς την κατανάλωση ενέργειας είναι γενικώς εκείνα τα οποία πραγματοποιούν πλύσεις σε χαμηλές θερμοκρασίες και για μεγαλύτερη διάρκεια.

Τηρήστε τα μεγέθη των φορτίων

Γεμίστε το πλυντήριο σας βάσει της χωρητικότητας που υποδεικνύεται στον «ΠΙΝΑΚΑ ΠΡΟΓΡΑΜΜΑΤΩΝ», ώστε να εξοικονομήσετε νερό και ενέργεια.

Θόρυβος και απόνερα που δεν αντλούνται

Επηρεάζονται από την ταχύτητα στύψιματος. Όσο υψηλότερη είναι η ταχύτητα στύψιματος κατά τη φάση του στύψιματος, τόσο δυνατότερος ο θόρυβος και τόσο λιγότερη η ποσότητα απόνερων που δεν αντλήθηκαν.

ΚΑΘΑΡΙΣΜΟΣ ΚΑΙ ΣΥΝΤΗΡΗΣΗ

Απενεργοποιήστε και βγάλτε από την πρίζα το πλυντήριο ρούχων πριν προχωρήσετε σε καθαρισμό και συντήρηση. Μη χρησιμοποιείτε εύφλεκτα υγρά για τον καθαρισμό του πλυντηρίου ρούχων. Καθαρίζετε και συντηρείτε ανά τακτά διαστήματα το πλυντήριο σας (τουλάχιστον 4 φορές ετησίως).

Καθαρισμός του πλυντηρίου ρούχων εξωτερικά

Χρησιμοποιήστε ένα μαλακό νοτισμένο πανί για να καθαρίσετε το εξωτερικό του πλυντηρίου ρούχων. Μη χρησιμοποιήσετε καθαριστικά για τζάμια ή γενικής χρήσης καθαριστικά, σκόνη καθαρισμού ή παρόμοια προϊόντα για τον καθαρισμό του πίνακα ελέγχου – τα προϊόντα αυτά μπορεί να προκαλέσουν ζημιά.

Έλεγχος του εύκαμπτου σωλήνα παροχής νερού

Ελέγχετε τον εύκαμπο σωλήνα εισόδου τακτικά για εύθραυστα σημεία και ραγιώματα. Αν παρουσιάζει ζημιά, αντικαταστήστε τον με νέο εύκαμπο σωλήνα μέσω του Κέντρου Εξυπηρέτησης Πελατών ή τον εξειδικευμένο αντιπρόσωπο της περιοχής σας. Ανάλογα με τον τύπο εύκαμπτου σωλήνα: Αν ο εύκαμπτος σωλήνας εισόδου διαθέτει διαφανές περίβλημα, ελέγχετε κατά διαστήματα αν το χρώμα γίνεται έντονο τοπικά. Αν συμβαίνει αυτό, ο εύκαμπτος σωλήνας μπορεί να παρουσιάσει διαρροή και πρέπει να αντικατασταθεί.

Καθαρίστε το συρτάρι του απορρυπαντικού

Πλύνετε το με τρεχούμενο νερό. αυτή η λειτουργία πρέπει να επαναλαμβάνεται συχνά.

Φροντίστε για την πόρτα και το τύμπανο

Αφήστε πάντα την πόρτα φινιστρίνη ανοιχτή για να αποφύγετε τη δημιουργία δυσάρεστων οσμών.

Ελέγξτε τον εύκαμπο σωλήνα εισόδου νερού

Ελέγξτε τον εύκαμπο σωλήνα εισόδου νερού τουλάχιστον μία φορά το χρόνο. Εάν είναι ραγισμένο ή σπασμένο, πρέπει να αντικατασταθεί: κατά τη διάρκεια των κύκλων πλύσης, η υψηλή πίεση του νερού θα μπορούσε ξαφνικά να ανοίξει τον εύκαμπο σωλήνα.

! Μην χρησιμοποιείτε ποτέ σωλήνες που έχουν ήδη χρησιμοποιηθεί

Καθαρισμός του φίλτρου νερού / αποστράγγιση του υπολειπόμενου νερού

Απενεργοποιήστε το πλυντήριο και βγάλτε το από την πρίζα. Αφαιρέστε τη μπάζα της κουζίνας πριν από τον καθαρισμό του φίλτρου νερού ή την αποστράγγιση του υπολειπόμενου νερού.

Η μπάζα της κουζίνας πρέπει να τοποθετηθεί ξανά στη θέση της και να παραμείνει εκεί, μόλις ολοκληρωθεί η λειτουργία του καθαρισμού.

Εάν χρησιμοποιήσατε πρόγραμμα ζεστού νερού, περιμένετε να κρυώσει το νερό πριν από την αποστράγγιση του νερού. Καθαρίζετε τακτικά το φίλτρο νερού, ώστε να αποφύγετε τυχόν απόφραξη του φίλτρου που ενδεχομένως να εμποδίσει την αποστράγγιση του νερού. Εάν το νερό δεν μπορεί να αποστραγγιστεί, εμφανίζεται στην οθόνη η υπόδειξη ότι το φίλτρο νερού μπορεί να έχει φράξει.

1. Τοποθετήστε ένα δοχείο κοντά στην αντλία, ώστε να συγκεντρώνεται εκεί τυχόν διαρροή.

2. **Αφαιρέστε, τραβώντας προς τα έξω, τον «σωλήνα αποστράγγισης έκτακτης ανάγκης»** από τη βάση του πλυντηρίου.

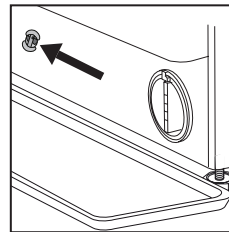

Αφαιρέστε το πώμα από τον «σωλήνα αποστράγγισης έκτακτης ανάγκης» που βρίσκεται στο άκρο του σωλήνα και αφήστε το νερό να χυθεί στο δοχείο.

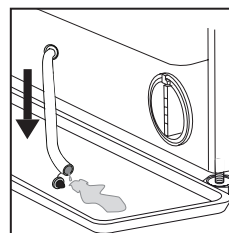

3. Περιστρέψτε τη λαβή του φίλτρου εξαγωγής και τραβήξτε το από το περίβλημα.

Όταν το δοχείο στην μπάζα γεμίσει με νερό, τοποθετήστε το πώμα στο άκρο του σωλήνα και εισαγάγετε ξανά τον μικρό σωλήνα στη βάση του πλυντηρίου. Έπειτα, αδειάζετε το δοχείο.

Στη συνέχεια, κλείστε καλά τον σωλήνα αποστράγγισης έκτακτης ανάγκης με το πώμα.

4. **Αφαιρέση φίλτρου:** απλωστε ένα βαμβακερό ύφασμα κάτω από το φίλτρο νερού, το οποίο μπορεί να απορροφήσει μια μικρή ποσότητα του υπολειπόμενου νερού. Κατόπιν, αφαιρέστε το φίλτρο νερού περιστρέφοντάς το αριστερόστροφα προς τα έξω.

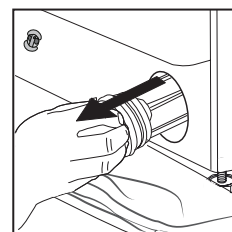
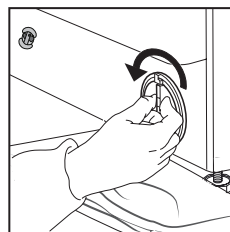

5. Καθαρίστε το φίλτρο νερού: αφαιρέστε τα υπολείμματα που υπάρχουν στο φίλτρο και καθαρίστε το κάτω από τρεχούμενο νερό.

6. Εισαγάγετε το φίλτρο νερού: επανεισαγάγετε το φίλτρο νερού περιστρέφοντάς το δεξιόστροφα. Φροντίστε να το περιστρέψετε ώστε να σφίξει όσο το δυνατόν περισσότερο. Η λαβή του φίλτρου πρέπει να βρίσκεται σε κάθετη θέση. Για να ελέγξετε ότι το φίλτρο νερού έχει σφίξει, μπορείτε να ρίξετε περίπου 1 λίτρο νερού στο συρτάρι απορρυπαντικού.

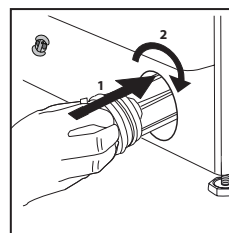



Έπειτα, επανατοποθετήστε την μπάζα της κουζίνας.

ΜΕΤΑΦΟΡΑ ΚΑΙ ΧΕΙΡΙΣΜΟΣ

Μη σηκώνετε ποτέ τη συσκευή κρατώντας την από την πάνω πλευρά. Βγάλτε το φις από την πρίζα και κλείστε τη στρόφιγγα νερού. Βεβαιωθείτε ότι η πόρτα και η θήκη απορρυπαντικού είναι κλειστά. Αποσυνδέστε τον εύκαμπο σωλήνα εισόδου από τη βρύση και αφαιρέστε τον εύκαμπο σωλήνα αποστράγγισης από το σημείο αποστράγγισης. Αδειάστε όλο το νερό από τους εύκαμπτους σωλήνες και στερεώστε τους με τρόπο ώστε να μην προκληθεί ζημιά κατά τη μεταφορά. Επαναπροσαρμόστε τα μπουλονία μεταφοράς. Ακολουθήστε τις οδηγίες για την αφαίρεση των μπουλονιών μεταφοράς στον ΟΔΗΓΟ ΕΓΚΑΤΑΣΤΑΣΗΣ με αντίστροφη σειρά.

ΑΝΤΙΜΕΤΩΠΙΣΗ ΠΡΟΒΛΗΜΑΤΩΝ

Το πλυντήριο ρούχων ενδέχεται ορισμένες φορές να μην λειτουργεί όπως πρέπει για συγκεκριμένους λόγους. Πριν καλέσετε την εξυπηρέτηση πελατών, συνιστάται να ελέγξετε προκειμένου να εξακριβώσετε αν το πρόβλημα μπορεί να αντιμετωπιστεί εύκολα χρησιμοποιώντας την παρακάτω λίστα.

Ανωμαλίες:	Πιθανές αιτίες / Λύση:
Το πλυντήριο ρούχων δεν ανάβει.	<ul style="list-style-type: none">• Το φις δεν είναι τοποθετημένο στην πρίζα ρεύματος ή όχι αρκετά για να γίνει επαφή.• Υπήρξε διακοπή ρεύματος.
Ο κύκλος πλύσης δεν ξεκινάει.	<ul style="list-style-type: none">• Η πόρτα δεν είναι καλά κλεισμένη.• Το κουμπί "ΑΝΟΙΧΤΟ/ΚΛΕΙΣΤΟ"  δεν έχει πατηθεί.• Το κουμπί "Έναρξη/Παύση"  δεν έχει πατηθεί.• Η βρύση του νερού δεν είναι ανοιχτή.• Έχει γίνει επιλογή για "Καθυστέρηση έναρξης".
Το πλυντήριο ρούχων δεν γεμίζει με νερό (το μήνυμα "h2o" εμφανίζεται στην οθόνη). Ένα "μπιπ" θα ηχεί κάθε 5 δευτερόλεπτα.	<ul style="list-style-type: none">• Ο εύκαμπτος σωλήνας εισόδου νερού δεν είναι συνδεδεμένος στη βάνα.• Ο εύκαμπτος σωλήνας είναι λυγισμένος.• Η βρύση του νερού δεν είναι ανοιχτή.• Η παροχή νερού από το δίκτυο είναι κλειστή.• Δεν υπάρχει επαρκής πίεση.• Δεν πατήθηκε το κουμπί "Έναρξη/Παύση" .
Το πλυντήριο γεμίζει και αδειάζει νερό συνεχώς.	<ul style="list-style-type: none">• Ο εύκαμπτος σωλήνας δεν έχει εγκατασταθεί στα 65 έως 100 cm από το έδαφος.• Το άκρο του εύκαμπτου σωλήνα αποστράγγισης είναι βυθισμένο σε νερό.• Ο σύνδεσμος παροχέτευσης στον τοίχο δεν διαθέτει αεραγωγό.• Αν το πρόβλημα παραμένει μετά τη διεξαγωγή αυτών των ελέγχων, κλείστε τη βάνα του νερού, απενεργοποιήστε το πλυντήριο ρούχων και καλέστε την εξυπηρέτηση πελατών. Αν το σπίτι βρίσκεται σε ένα από τα επάνω πατώματα του κτηρίου, ενδέχεται μερικές φορές να παρουσιαστεί το φαινόμενο σιφονιού προκαλώντας το συνεχές γέμισμα και άδειασμα νερού από το πλυντήριο ρούχων. Στην αγορά διατίθενται ειδικές βαλβίδες προστασίας από το φαινόμενο σιφονιού προκειμένου να προλαμβάνονται τέτοιου είδους φαινόμενα.
Το πλυντήριο ρούχων δεν αποστραγγίζει ή δεν στύβει.	<ul style="list-style-type: none">• Το πρόγραμμα δεν περιλαμβάνει τη λειτουργία αποστράγγισης: σε ορισμένα προγράμματα απαιτείται η χειροκίνητη ενεργοποίηση.• Ο εύκαμπτος σωλήνας είναι λυγισμένος.• Ο σωλήνας αποστράγγισης είναι φραγμένος.
Το πλυντήριο κάνει πολύ θόρυβο κατά τη διάρκεια του κύκλου στυψίματος.	<ul style="list-style-type: none">• Κατά την εγκατάσταση, ο κάδος δεν απασφαλίστηκε κανονικά.• Το πλυντήριο ρούχων δεν είναι καλά αλφαδιασμένο.• Το πλυντήριο ρούχων συμπιέζεται ανάμεσα σε έπιπλα και τον τοίχο.
Υπάρχει διαρροή νερού από το πλυντήριο.	<ul style="list-style-type: none">• Ο εύκαμπτος σωλήνας εισόδου νερού δεν είναι καλά σφιγμένος.• Η θήκη απορρυπαντικού είναι φραγμένη.• Ο εύκαμπτος σωλήνας αποστράγγισης δεν είναι καλά σφιγμένος.
Η συσκευή είναι κλειδωμένη και η οθόνη αναβοσβήνει υποδεικνύοντας έναν κωδικό σφάλματος (π.χ. F-01, F-..).	<ul style="list-style-type: none">• Σβήστε τη συσκευή, αποσυνδέστε το φις από την πρίζα και περιμένετε περίπου 1 λεπτό πριν την ενεργοποιήσετε ξανά.• Εάν το πρόβλημα παραμένει, επικοινωνήστε με το Σέρβις.
Σχηματίζεται πολύς αφρός.	<ul style="list-style-type: none">• Το απορρυπαντικό δεν είναι συμβατό με το πλυντήριο ρούχων (πρέπει να φέρει την ένδειξη "για πλυντήρια ρούχων", "για πλύσιμο στο χέρι και για πλυντήρια ρούχων" ή κάτι παρόμοιο).• Η δοσολογία ήταν υπερβολική.
Η πόρτα είναι κλειδωμένη με ή χωρίς ένδειξη σφάλματος και το πρόγραμμα δεν ξεκινάει.	<ul style="list-style-type: none">• Η πόρτα κλειδώνει σε περίπτωση διακοπής ρεύματος. Το πρόγραμμα θα συνεχίσει αυτόματα μόλις αποκατασταθεί η παροχή ρεύματος.• Το πλυντήριο ρούχων είναι ακινητοποιημένο. Το πρόγραμμα θα συνεχίσει αυτόματα μόλις ο λόγος ακινητοποίησης δεν θα υπάρχει πλέον.

ΛΕΙΤΟΥΡΓΙΑ DEMO: Για να απενεργοποιήσετε αυτή τη λειτουργία, απενεργοποιήστε το πλυντήριο. Στη συνέχεια πιέστε και κρατήστε πατημένο το κουμπί "Έναρξη/Παύση" , μέσα σε 5 δευτερόλεπτα επίσης Πατήστε το κουμπί « ON/OFF »  και κρατήστε και τα δύο κουμπιά για 2 δευτερόλεπτα.

Μπορείτε να κατεβάσετε τις Οδηγίες για την ασφάλεια, το Δελτίο προϊόντος και ενεργειακών δεδομένων από:

- Χρησιμοποιώντας τον κωδικό QR στη συσκευή σας
- Επισκεφθείτε τον ιστότοπο <http://docs.hotpoint.eu> και parts-selfservice.europeanappliances.com
- Εναλλακτικά, **επικοινωνήστε με το κέντρο εξυπηρέτησης πελατών** (βλ. αριθμό τηλεφώνου στο βιβλιαράκι εγγύησης). Όταν επικοινωνείτε με το Κέντρο εξυπηρέτησης πελατών, αναφέρατε τους κωδικούς που αναγράφονται στην ετικέτα αναγνώρισης προϊόντος.

Για Πληροφορίες σχετικά με την επισκευή και συντήρηση, οι χρήστες μπορούν να επισκεφτούν τον ιστότοπο: www.hotpoint.eu
Μπορείτε να βρείτε περισσότερες πληροφορίες σχετικά με το μοντέλο σας στο διαδίκτυο στη διεύθυνση <https://eprel.ec.europa.eu/>, η οποία είναι η επίσημη βάση δεδομένων προϊόντων EPREL της ΕΕ. Αφού επιλέξετε την κατηγορία προϊόντος, εισαγάγετε το αναγνωριστικό μοντέλου του προϊόντος. Το αναγνωριστικό μοντέλου αποτελείται από γράμματα και αριθμούς και βρίσκεται στην πινακίδα τύπου, όπως Μοντ. (βλέπε εικόνα στα δεξιά).

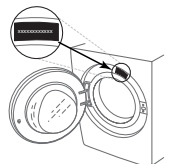

ΚΑΘΑΡΙΣΜΟΣ ΚΑΙ ΣΥΝΤΗΡΗΣΗ

Για τον καθαρισμό και τη συντήρηση, απενεργοποιήστε το πλυντήριο και βγάλτε το από την πρίζα.
Μη χρησιμοποιείτε εύφλεκτα υγρά για να καθαρίσετε το πλυντήριο.

ΚΑΘΑΡΙΣΜΟΣ ΤΟΥ ΕΞΩΤΕΡΙΚΟΥ ΜΕΡΟΥΣ ΤΟΥ ΠΛΥΝΤΗΡΙΟΥ

Για τον καθαρισμό του εξωτερικού μέρους του πλυντηρίου, χρησιμοποιείτε ένα νωπό μαλακό πανί.

Μη χρησιμοποιείτε καθαριστικά γυαλιού ή γενικής χρήσης, σκόνη καθαρισμού ή παρόμοια υλικά για τον καθαρισμό του πλαισίου ελέγχου, καθώς αυτές οι ουσίες μπορεί να καταστρέψουν την εκτύπωση.

ΕΛΕΓΧΟΣ ΤΟΥ ΣΩΛΗΝΑ ΤΡΟΦΟΔΟΣΙΑΣ ΝΕΡΟΥ

Ελέγχετε τον σωλήνα τροφοδοσίας τακτικά για ευθραυστότητα και σχισίματα. Εάν υπάρχει βλάβη, αντικαταστήστε τον με έναν νέο σωλήνα, τον οποίο μπορείτε να προμηθευτείτε από την υπηρεσία εξυπηρέτησης μετά την πώληση ή από εξειδικευμένο έμπορο. Ανάλογα με τον τύπο του σωλήνα:

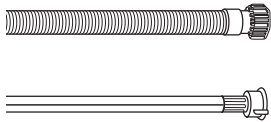

Αν ο σωλήνας τροφοδοσίας διαθέτει διαφανή επιστρωση, ελέγχετε σε τακτά χρονικά διαστήματα αν το χρώμα σκουραίνει τοπικά. Εάν ναι, ο σωλήνας μπορεί να έχει διαρροή και πρέπει να αντικατασταθεί.

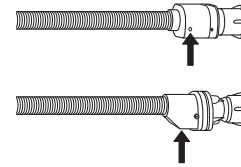

Για σωλήνες με λειτουργία συγκράτησης νερού: ελέγχετε το παράθυρο ελέγχου της μικρής βαλβίδας ασφαλείας (βλ. βέλος). Εάν είναι κόκκινο, η λειτουργία συγκράτησης νερού έχει ενεργοποιηθεί και ο σωλήνας πρέπει να αντικατασταθεί από έναν νέο.

Για να ξεβιδώσετε αυτόν τον σωλήνα, πατήστε το κουμπί απασφάλισης (εάν υπάρχει) ενώ ξεβιδώνετε τον σωλήνα.

ΚΑΘΑΡΙΣΜΟΣ ΤΩΝ ΔΙΚΤΥΩΤΩΝ ΦΙΛΤΡΩΝ ΤΟΥ ΣΩΛΗΝΑ ΤΡΟΦΟΔΟΣΙΑΣ ΝΕΡΟΥ

1. Κλείστε τη βρύση νερού και ξεβιδώστε τον σωλήνα τροφοδοσίας.

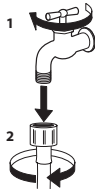

2. Καθαρίστε προσεκτικά το δικτυωτό φίλτρο στο άκρο του σωλήνα με μια λεπτή βούρτσα.

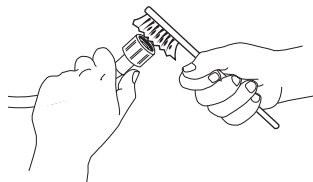

3. Στη συνέχεια, ξεβιδώστε τον σωλήνα τροφοδοσίας στο πίσω μέρος του πλυντηρίου με το χέρι. Αφαιρέστε με μια πένσα το δικτυωτό φίλτρο από τη βαλβίδα στο πίσω μέρος του πλυντηρίου και καθαρίστε το προσεκτικά.

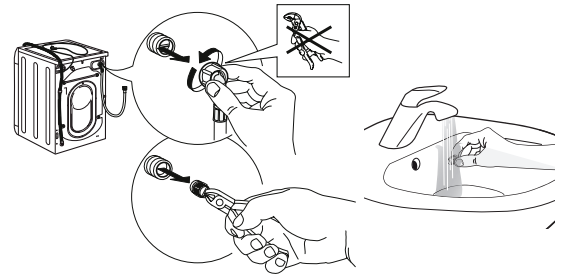

4. Τοποθετήστε ξανά το δικτυωτό φίλτρο. Συνδέστε ξανά τον σωλήνα τροφοδοσίας στη βρύση νερού και το πλυντήριο. Μη χρησιμοποιείτε εργαλείο για τη σύνδεση του σωλήνα τροφοδοσίας. Ανοίξτε τη βρύση νερού και ελέγξτε ότι όλες οι συνδέσεις είναι στεγανές.

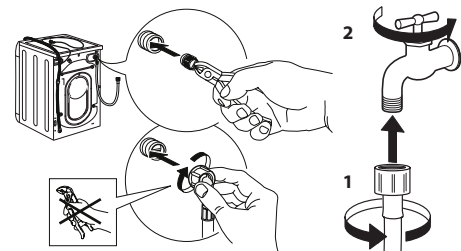

ΚΑΘΑΡΙΣΜΟΣ ΤΟΥ ΣΥΡΤΑΡΙΟΥ ΑΠΟΡΡΥΠΑΝΤΙΚΟΥ

Αφαιρέστε το συρτάρι σηκώνοντάς το και τραβώντας το προς τα πάνω (βλ. εικόνα).

Πλύνετε το κάτω από τρεχούμενο νερό. Αυτή η διαδικασία πρέπει να επαναλαμβάνεται συχνά.

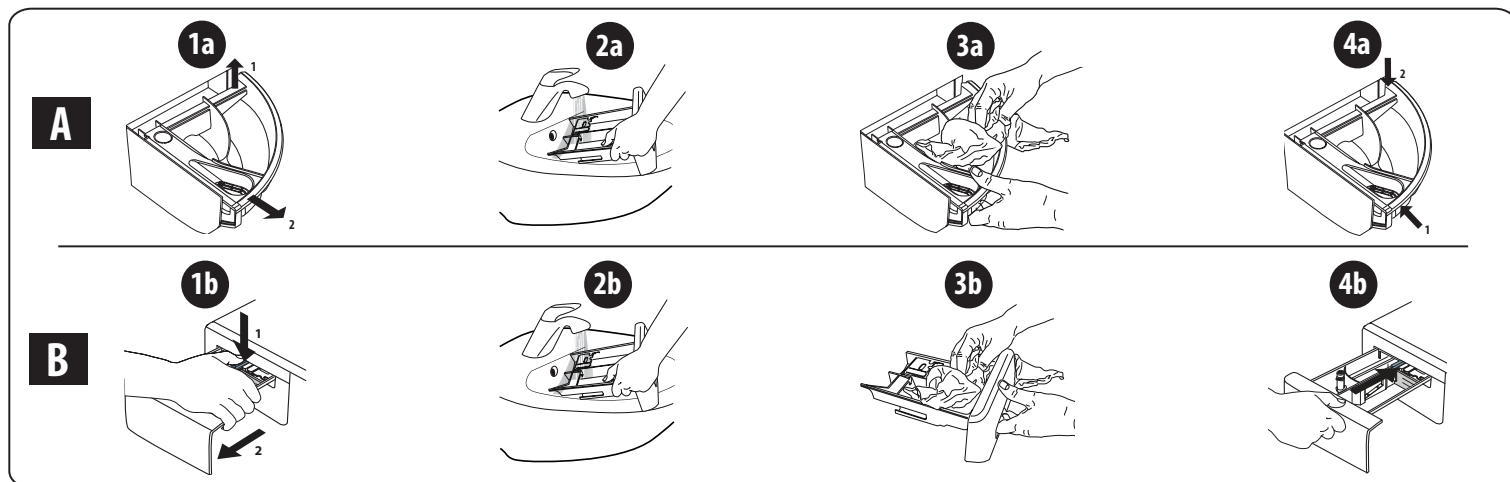

ΚΑΘΑΡΙΣΜΟΣ ΤΟΥ ΦΙΛΤΡΟΥ ΝΕΡΟΥ / ΑΠΟΣΤΡΑΓΓΙΣΗ ΤΟΥ ΥΠΟΛΕΙΠΟΜΕΝΟΥ ΝΕΡΟΥ

Απενεργοποιήστε το πλυντήριο και βγάλτε το από την πρίζα πριν από τον καθαρισμό του φίλτρου νερού ή την αποστράγγιση του υπολειπόμενου νερού. Εάν χρησιμοποιήσατε πρόγραμμα ζεστού νερού, περιμένετε να κρυώσει το νερό πριν από την αποστράγγιση του νερού.

Καθαρίζετε τακτικά το φίλτρο νερού κάθε 3 μήνες, ώστε να αποφύγετε τυχόν απόφραξη του φίλτρου που ενδεχομένως να εμποδίσει την αποστράγγιση του νερού.

Εάν το νερό δεν μπορεί να αποστραγγιστεί, εμφανίζεται στην οθόνη η υπόδειξη ότι το φίλτρο νερού μπορεί να έχει φράξει.

1. Αφαίρεση εμπρόσθιου πλαισίου.

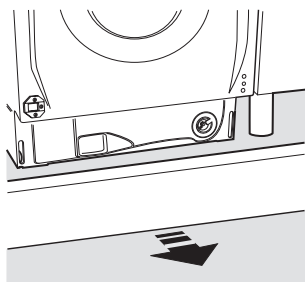

2. Δοχείο νερού αποστράγγισης: τοποθετήστε μια χαμηλή και πλατιά λεκάνη κάτω από το φίλτρο νερού για να μαζέψετε το υπολειπόμενο νερό.

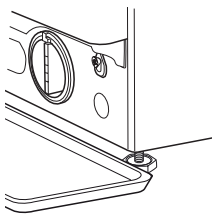

3. Αποστράγγιση νερού: περιστρέψτε αργά το φίλτρο αριστερόστροφα μέχρι να βγει όλο το νερό. Αφήστε το νερό να τρέξει προς τα έξω χωρίς να αφαιρέσετε το φίλτρο. Όταν γεμίσει το δοχείο, κλείστε το φίλτρο νερού περιστρέφοντάς το δεξιόστροφα. Αδειάστε το δοχείο. Επαναλάβετε τη διαδικασία μέχρι να αποστραγγιστεί όλο το νερό.

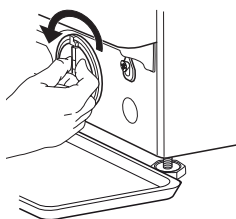

4. Αφαίρεση φίλτρου: απλώστε ένα βαμβακερό ύφασμα κάτω από το φίλτρο νερού, το οποίο μπορεί να απορροφήσει μια μικρή ποσότητα του υπολειπόμενου νερού. Κατόπιν, αφαιρέστε το φίλτρο νερού περιστρέφοντάς το αριστερόστροφα προς τα έξω.

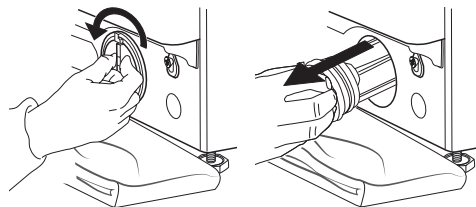

5. Καθαρίστε το φίλτρο νερού: αφαιρέστε τα υπολείμματα που υπάρχουν στο φίλτρο και καθαρίστε το κάτω από τρεχούμενο νερό.

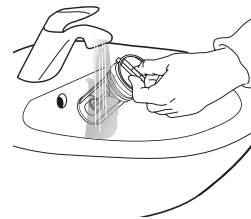

6. Εισαγάγετε το φίλτρο νερού και επανατοποθετήστε τη βάση: επανεισαγάγετε το φίλτρο νερού περιστρέφοντάς το δεξιόστροφα. Φροντίστε να το περιστρέψετε ώστε να σφίξει όσο το δυνατόν περισσότερο. Η λαβή του φίλτρου πρέπει να βρίσκεται σε κάθετη θέση. Για να ελέγξετε ότι το φίλτρο νερού έχει σφίξει, μπορείτε να ρίξετε περίπου 1 λίτρο νερού στο συρτάρι απορρυπαντικού. Έπειτα, επανατοποθετήστε τη βάση.

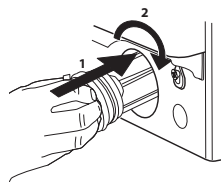

ΜΕΤΑΦΟΡΑ ΚΑΙ ΧΕΙΡΙΣΜΟΣ

Μη σηκώνετε ποτέ το πλυντήριο κρατώντας το από την πάνω επιφάνεια.

1. Αφαιρέστε το βύσμα τροφοδοσίας και κλείστε τη βρύση νερού.
2. Βεβαιωθείτε ότι η πόρτα και το συρτάρι απορρυπαντικού έχουν κλείσει σωστά.
3. Αποσυνδέστε τον σωλήνα τροφοδοσίας από τη βρύση νερού και αφαιρέστε τον σωλήνα αποστράγγισης από το σημείο αποστράγγισης. Αφαιρέστε όλο το νερό από τους σωλήνες και ασφαλίστε τους ώστε να μην καταστραφούν κατά τη διάρκεια της μεταφοράς.

4. Επανατοποθετήστε τις βίδες μεταφοράς. Ακολουθήστε τις οδηγίες για να αφαιρέσετε τις βίδες μεταφοράς στον «Οδηγό εγκατάστασης» με αντίστροφη σειρά.

Σημαντικό: μη μεταφέρετε το πλυντήριο χωρίς να έχετε ασφαλίσει τις βίδες μεταφοράς.

ΥΠΗΡΕΣΙΑ ΕΞΥΠΗΡΕΤΗΣΗΣ ΜΕΤΑ ΤΗΝ ΠΩΛΗΣΗ

ΠΡΙΝ ΚΑΛΕΣΤΕ ΤΗΝ ΥΠΗΡΕΣΙΑ ΕΞΥΠΗΡΕΤΗΣΗΣ ΜΕΤΑ ΤΗΝ ΠΩΛΗΣΗ

1. Εξετάστε αν μπορείτε να λύσετε το πρόβλημα μόνοι σας με τη βοήθεια των προτάσεων που παρέχονται στην ενότητα **ΑΝΤΙΜΕΤΩΠΙΣΗ ΠΡΟΒΛΗΜΑΤΩΝ**

ΑΝ ΜΕΤΑ ΑΠΟ ΤΟΥΣ ΠΑΡΑΠΑΝΩ ΕΛΕΓΧΟΥΣ ΤΟ ΣΦΑΛΜΑ ΣΥΝΕΧΙΖΕΙ ΝΑ ΕΜΦΑΝΙΖΕΤΑΙ, ΕΠΙΚΟΙΝΩΝΗΣΤΕ ΜΕ ΤΗΝ ΠΛΗΣΙΕΣΤΗΡΗ ΥΠΗΡΕΣΙΑ ΕΞΥΠΗΡΕΤΗΣΗΣ ΜΕΤΑ ΤΗΝ ΠΩΛΗΣΗ

Για να λάβετε βοήθεια, καλέστε στον αριθμό που αναγράφεται στο φυλλάδιο της εγγύησης.

Κατά την επικοινωνία σας με την Υπηρεσία εξυπηρέτησης πελατών μετά την πώληση, αναφέρετε πάντα:

- μια σύντομη περιγραφή του σφάλματος,
- τον τύπο και το συγκεκριμένο μοντέλο της συσκευής,

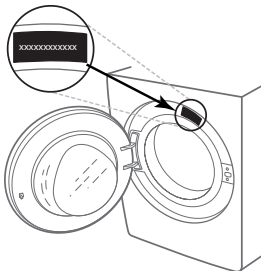

2. Απενεργοποιήστε και ενεργοποιήστε ξανά τη συσκευή για να δείτε αν το σφάλμα εξακολουθεί να υπάρχει.

- τον αριθμό service (ο αριθμός μετά τη λέξη Service στον πίνακα στοιχείων),

SERVICE 0000 000 00000



- την πλήρη διεύθυνσή σας,
- τον αριθμό τηλεφώνου σας.

Εάν απαιτούνται επισκευές, επικοινωνήστε με εξουσιοδοτημένη υπηρεσία εξυπηρέτησης μετά την πώληση (για να διασφαλίσετε ότι θα χρησιμοποιηθούν αυθεντικά ανταλλακτικά και οι επισκευές θα γίνουν σωστά).

ZAHVALJUJEMO SE VAM ZA NAKUP IZDELKA HOTPOINT.

Če želite prejeti obsežnejšo pomoč, prijavite aparat na www.hotpoint.eu/register

Pred uporabo aparata natančno preberite varnostna navodila.

Pred zagonom pralnega stroja vijake odstranite. Za podrobna navodila o odstranitvi vijakov glejte navodila za namestitev.

NADZORNA PLOŠČA

- 1 Gumb Vklop/izklop
- 2 Vrtljivi gumb za izbiro cikla pranja
- 3 Gumb »Zagon/Premor«
- 4 Gumb »Ožemanje«
- 5 Gumb »Močno izpiranje«
- 6 Gumb »Intenzivnost cikla pranja«
- 7 Gumb za »Zamik Zagona«
- 8 Gumb »Prihranek energije«/»Blokiranje«
- 9 Gumb »Temperature«

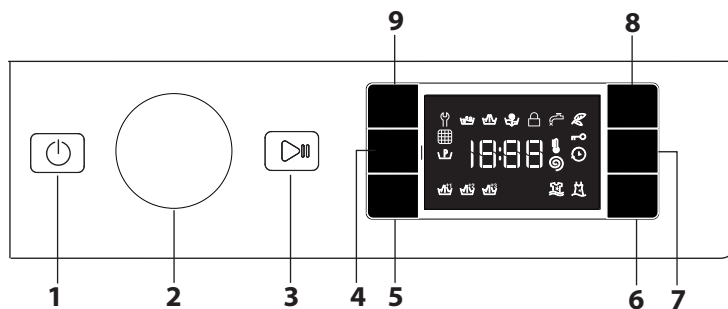

Aktivirano **Varčevanje energije**

Aktivirano **Predpranje**

Aktivirano **Gumb za zamik zagona**

Aktivirano **Zaklepanje tipk**

Faza pranja

Označi fazo pranja med ciklom

Napaka: Pomoč

Glejte razdelek Odpravljanje napak

Napaka: Umazan filter vode

Vode ni mogoče izpustiti; morda je zamašen filter vode.

Napaka: Pomanjkanje vode

Vode ni ali je ni v zadostni količini.

Če pride do kakršne koli napake, glejte razdelek »ODPRAVLJANJE NAPAK«

INDIKATORSKE LUČKE NA PRIKAZOVALNIKU

Zaklenjena vratca

RAZDELEK S CIKLI PRANJA

Največja zmogljivost pranja 8 kg Poraba energije v izklopljenem načinu 0,5 W, v vklopljenem načinu pa 8 W						Pralna sredstva in dodatki			Priporočeno pralno sredstvo		Preostala vsebnost vlage % (***)	Poraba energije kWh	Skupna poraba vode v l	Temperatura perila °C	
Cikel pranja	Temperatura		Najvišja hitrost vrtenja (obratov)	Največja zmogljivost pranja (kg)	Trajanje (ur:m)	Predpranje	Pranje	Mehčalec za perilo	Prašek	Tekočina					
	Nastavitve	Razpon				1	2	3							
1 Proti madežem 40°C	40 °C	❄ - 40 °C	1400	8,0	**	-	●	○	✓	-	-	-	-	-	-
2 Hitro pranje proti madežem	40 °C	❄ - 40 °C	1200	4,5	**	-	●	○	-	✓	-	-	-	-	-
3 Belo perilo	60 °C	❄ - 90 °C	1400	8,0	2:45	● (90°)	●	○	✓	-	49	0,900	90	55	
4 Tedensko pranje	60 °C	❄ - 60 °C	1400	8,0	**	-	●	○	✓	-	-	-	-	-	
5 Eco 40-60 (1)	40 °C	40°C	1351	8,0	3:35	-	●	○	✓	✓	53	0,660	54	33	
			1351	4,0	2:48	-	●	○	✓	✓	53	0,460	53	30	
			1351	2,0	2:10	-	●	○	✓	✓	53	0,280	37	23	
6 Mešano	40 °C	❄ - 40 °C	1000	4,5	**	-	●	○	-	✓	-	-	-	-	
7 Bombaž (2)	40 °C	❄ - 60 °C	1400	8,0	3:55	-	●	○	✓	-	49	1,400	105	45	
8 Sintetika (3)	40 °C	❄ - 60 °C	1200	4,0	2:55	-	●	○	✓	-	35	0,800	55	43	
9 Barvno perilo	40 °C	❄ - 40 °C	1400	5,0	**	-	●	○	✓	-	-	-	-	-	
10 30' Hitro	30 °C	❄ - 30 °C	1200 (****)	4,5	0:30	-	●	○	-	✓	71	0,200	45	27	
11 Volna	40 °C	❄ - 40 °C	800	2,0	**	-	●	○	-	✓	-	-	-	-	
12 20 °C	20 °C	❄ - 20 °C	1400	8,0	1:50	-	●	○	-	✓	49	0,200	90	22	
13 Občutljivo perilo	30 °C	❄ - 30 °C	600 (****)	1,0	**	-	●	○	-	✓	-	-	-	-	
14 Odeje	30 °C	❄ - 30 °C	1000	3,5	**	-	●	○	-	✓	-	-	-	-	
Izpiranje & Ožemanje	-	-	1400	8,0	**	-	-	○	-	-	-	-	-	-	
Ožemanje & črpanje *	-	-	1400	8,0	**	-	-	-	-	-	-	-	-	-	

● Zahtevan odmerek ○ Izbirni odmerek

Trajanje cikla, ki je prikazano na zaslonu ali v navodilih za uporabo, je le ocena, ki temelji na standardnih pogojih. Dejansko trajanje se lahko spreminja glede na več dejavnikov, kot so temperatura in tlak dovodne vode, temperatura v okolici, količina pralnega sredstva, vrsta in količina perila, izravnavanje obremenitve in izbrane dodatne možnosti. Podane vrednosti za cikle, ki niso program Eco 40-60, so zgolj indikacije.

1) **Eco 40-60** - Preizkusni cikel pranja v skladu z uredbo EU 2019/2014. Najbolj učinkovit program glede porabe energije in vode za pranje blago umazanega bombažnega perila.

Opomba: na prikazovalniku so prikazane vrednosti za hitrosti vrtenja se bodo morda rahlo razlikovale od vrednosti, ki so navedene v tabeli.

Za vse inštitute za preizkušanje:

2) Dolgi cikel za bombažno perilo: nastavite cikel 7 pri temperaturi 40 °C.

3) Dolgi cikel za sintetično perilo: nastavite cikel 8 pri temperaturi 40 °C.

* Z izbiro cikla brez ožemanja, bo pralni stroj le izpustil vodo.

** Trajanje ciklov pranja lahko preverite na zaslonu.

*** Ob koncu cikla pranja in cikla ožemanja pri največji izbrani hitrosti z vnaprej določeno nastavitvijo cikla.

*** Zaslon bo pokazal priporočeno hitrost vrtenja kot privzeto vrednost.

OPIS IZDELKA

- 1. Zgornji del
- 2. Predal za odmerjanje pralnega sredstva
- 3. Nadzorna plošča
- 4. Ročaj
- 5. Vratca
- 6. Vodni filter
- 7. Nastavljive nožice (4)

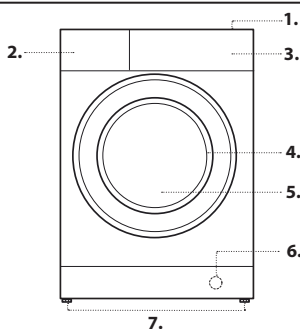

PREDAL ZA ODMERJANJE PRALNEGA SREDSTVA

Predal 1: predpranje (prašek)

Predal 2: pralno sredstvo (v prašku ali tekoče)

Predal 3: dodatki (mehčalec za perilo ipd.) Mehčalec za perilo ne sme presegati nivoja »MAX«.

! Za bela bombažna oblačila, predpranje in pranje pri temperaturah nad 60 °C uporabite pralni prašek.

! Sledite navodilom, ki so na voljo na embalaži pralnega sredstva.

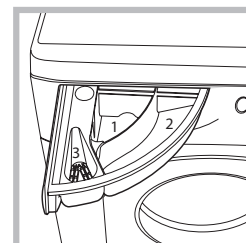

CIKLI PRANJA

Upoštevajte navodila na simbolih etikete z navodili za nego oblačila. Vrednost na simbolu je največja priporočena temperatura pranja oblačila.



Proti madežem 40°C

Cikel je primeren za močno umazana oblačila obstojnih barv. Zagotavlja razred pranja, ki je višji od standardnega razreda (A). Med uporabo tega cikla ne mešajte oblačil različnih barv. Priporočamo uporabo detergenta v prahu. Priporočamo, da trdovratne madeže predhodno obdelate s posebnimi dodatki.

Hitro pranje proti madežem

Ta cikel je namenjen pranju oblačil z običajnimi madeži pri 45'. Primeren je za pranje barvnih oblačil iz mešanih vlaken.

Belo perilo

Primerno za pranje brisač, spodnjega perila, namiznih prtov, posteljine in podobnih izdelkov iz odpornega platna in bombaža, ki so srednje ali zelo umazani. Če je izbrana temperatura na 90 °C, pred glavnim ciklom izberite še cikel predpranja. V tem primeru priporočamo, da pralno sredstvo dodate tako v predal za predpranje kot v predal za pranje.

Tedensko pranje

Za pranje posteljnega perila v enem samem ciklu. Optimizira uporabo mehčalca perila s prihrankom časa in varčevanjem električne energije. Priporočamo uporabo detergenta v prahu.

Eco 40-60

Za pranje blago umazanega bombažnega perila z oznako za pranje pri 40 ali 60 °C skupaj v istem ciklu. Standardni cikel za pranje bombažnih oblačil in je najbolj učinkovit pri kombinirani porabi vode in elektrike.

Mešano

Za pranje mešanega in barvnega perila skupaj.

Bombaž

Primerno za pranje brisač, spodnjega perila, namiznih prtov in podobnih izdelkov iz odpornega platna in bombaža, ki so srednje ali zelo umazani.

Sintetika

Primerno za pranje zmerno umazanih oblačil, izdelanih iz sintetičnih vlaken (na primer poliestra, poliakrila, viskoze ipd.) ali tkanin iz mešanice sintetične in bombaža.

Barvno perilo

Zasnovano za pranje barvnega perila. Ta cikel je zasnovan za ohranjanje živih barv.

30' Hitro

Za hitro pranje rahlo umazanih oblačil. Ni primerno za volno, svilo in oblačila, ki se perejo ročno.

Volna

Vsa volnena oblačila lahko perete v programu »Volna«, čeprav imajo etiketo »ročno pranje«. Za najboljše rezultate uporabite posebna pralna sredstva in ne naložite več kot je največja določena količina perila v kg.

20 °C

Za pranje običajno umazanih bombažnih oblačil pri 20°C.

Občutljivo perilo

Primerno za pranje zelo občutljivega perila. Priporočamo vam, da pred pranjem obrnete oblačila navzven. Za najboljše rezultate uporabite tekoče pralno sredstvo na občutljivih oblačilih.

Odeje

Za pranje oblačil s polnilom iz gosjega puha, na primer dvojnih ali enojnih odev (s težo pod 3,5 kg), blazin ali puhovk. Pri nalaganju odev v boben morate robove zviti navznoter in ne smete izrabiti več kot 3/4 skupne velikosti bobna. Za najboljše rezultate priporočamo uporabo tekočega pralnega sredstva, ki ga nalijete v posodo za pralno sredstvo.

Izpiranje + ožemanje

Zasnovano za izpiranje in ožemanje.

Ožemanje + izpust

Zasnovano za ožemanje, ki mu sledi izpust vode.

PRVA UPORABA

Za odstranitev proizvodnih ostankov izberite cikel 3 pri 90 °C. V glavni pralni predal 2 vlijte majhno količino pralnega praška (največ 1/3 odmerka, ki ga priporoča proizvajalec za rahlo umazana oblačila). Zaženite cikel pranja **brez perila**.

VSAKODNEVNA UPORABA

Perilo pripravite v skladu s priporočili v razdelku »NAMIGI IN NASVETI«. Naložite perilo v stroj, zaprite vratca, odprite vodo in pritisnite gumb »VKLOP/IZKLOP« (⏻); da vklopite pralni stroj, gumb »Zagon/Premor« (▶); Z izbirnim gumbom zaženite cikel pranja in izberite zelene možnosti. Temperaturo in hitrost ožemanja lahko spreminjate s pritiskom gumba »⏻« ali gumba »⏸«. Odprite predal za pralno sredstvo in vlijte pralno sredstvo (in dodatke in/ali mehčalec tkanin). Upoštevajte priporočene odmerke, ki so na voljo na embalaži pralnega sredstva. Zaprite predal za odmerjanje pralnega sredstva.

- Pritisnite gumb ZAGON/PREMOR (▶), da začnete cikel pranja. Vratca se zaklenejo (simbol ☐ zasveti).

SPREMINJANJE ALI ZAČASNA PREKINITEV CIKLA PRANJA MED IZVAJANJEM

Če želite začasno prekiniti cikel pranja, pritisnite gumb »Zagon/Premor« (▶); indikatorska lučka bo ugasnila in na zaslonu bo utripal preostali čas cikla. Če želite ponovno zagnati cikel pranja s točke, na kateri je bil prekinjen, znova pritisnite gumb.

ODPIRANJE VRATC (ČE JE POTREBNO)

Po zagonu cikla pranja, indikatorska lučka »Zaklenjena vratca« (☐) se prižge, kar pomeni, da ni mogoče odpreti vratca. Za trajanje cikla pranja, vratca ostanejo zaklenjena. Če želite med izvajanjem programa odpreti vratca, pritisnite gumb »Zagon/Premor« (▶) za začasno prekinitev programa. Če voda in temperatura nista previsoki, indikatorska lučka »Zaklenjena vratca« (☐) ugasne in je mogoče vratca odpreti, na primer, da odstranite ali dodate perilo. Če želite ponovno zagnati cikel, znova pritisnite gumb »Zagon/Premor« (▶).

KONEC CIKLA

Indikatorska lučka »Zaklenjena vratca« (☐) se izklopi in na prikazovalniku se izpiše »Konec«. Za izklop stroja po zaključku cikla pranja, pristanite gumb »VKLOP/IZKLOP« (⏻); vse indikatorske lučke se izklopijo. Če ne pritisnete gumba »VKLOP/IZKLOP« (⏻), se pralni stroj samodejno izklopi po približno 10. minutah. Zaprite pipo za vodo, odprite vratca in izpraznite pralni stroj. Vratca pustite odprta, da se boben posuši.

MOŽNOSTI

! Če izbrana možnost ni združljiva z izbranim ciklom pranja, se oglasi zvočni signal (3 zvoki) in prižge se ustrezen indikator.

! Če izbrana možnost ni združljiva z drugo, predhodno nastavljeno možnostjo, bo dejavna zgolj najnovejša izbira.

VARČEVANJE Z ENERGIJO

Ta možnost pomaga varčevati z energijo, saj se voda, ki se uporablja za pranje perila, ne segreva, to je koristno za okolje in zmanjša porabo energije. Učinkovitejše pranje in optimizirana poraba vode zagotavlja dobre rezultate ob enakem povprečnem trajanju standardnega cikla. Za optimalno pranje priporočamo uporabo tekočega pralnega sredstva.

Zamik zagona

S tem gumbom lahko nastavite čas zamika začetka izbranega cikla pranja. Po aktiviranju te možnosti, se na prikazovalniku prikaže ta simbol (⌚). Če želite preklicati zagon z zamikom, znova pritisnite gumb, dokler se na zaslonu ne prikaže vrednost »0«.

Dodatno izpiranje

Ta možnost poveča učinkovitost izpiranja in zagotavlja učinkovito odstranjevanje pralnega sredstva. To je še posebej uporabno za občutljivo kožo. Gumb pritisnite enkrat, dvakrat ali trikrat, da izberete 1, 2 ali 3 dodatna izpiranja po standardnem ciklu izpiranja in odstranite vse sledi pralnega sredstva. Znova pritisnite gumb za vrnitev v način »Normalno izpiranje«.

Gumb »Intenzivnost cikla pranja«

Gumb »Intenzivnost cikla pranja« omogoča optimizacijo rezultatov pranja glede na stopnjo umazanosti tkanin in zeleno intenzivnost cikla pranja. Za zelo umazana oblačila pritisnite »Intenzivnost cikla pranja« gumb, da dosežete stopnjo »Intenzivnost cikla pranja«. Ta stopnja zagotavlja visoko učinkovitost pranja zaradi povečanega vrtenja bobna in večje količine vode, uporabljene v začetni fazi cikla. Uporabna je pri odstranjevanju najbolj trdovratnih madežev. Za rahlo umazana oblačila ali nežnejšo obdelavo tkanin pritisnite »Intenzivnost cikla pranja« gumb »Intenzivnost cikla pranja« do dosega zelene ravni. Cikel zmanjša vrtenje bobna in zagotovi odlične rezultate pranja občutljivih oblačil.

Temperatura

Vsak cikel pranja ima predhodno določeno temperaturo. Če želite spremeniti temperaturo, pritisnite gumb »Temperatura«. Na zaslonu se prikaže vrednost.

Ožemanje

Vsak cikel pranja ima predhodno določeno hitrost ožemanja. Če želite spremeniti temperaturo, pritisnite gumb »Ožemanje«. Na zaslonu se prikaže vrednost.

BLOK. TIPK

Če želite aktivirati zaklep nadzorne plošče, pritisnite in približno 3 sekundi držite gumb (☐). Simbol ☐ bo zasvetil na zaslonu in označil zaklepanje nadzorne plošče (z izjemo gumba »VKLOP/IZKLOP« (⏻)). Ta funkcija je uporabna za preprečevanje neželene spremembe cikla pranja, zlasti kadar so prisotni otroci. Če želite aktivirati nadzorno ploščo, pritisnite (☐) in približno 3 sekundi držite gumb.

NAMIGI IN NASVETI

Ločevanje perila

Vrsto tkanine: navodila so prikazana na razpredelnici (bombaž, mešane tkanine, sintetika, volna, oblačila za ročno pranje). Barvo (ločite barvna oblačila od belih, nova barvna oblačila morate prati ločeno). Občutljivo perilo (majhne kose, kot so najlonke, in kose s kljukicami, kot so nedrčki, vstavite v tkaninasto vrečko).

Izpraznite vse žepa

Kovanci, vžigalniki in podobni predmeti lahko poškodujejo perilo in boben pralnega stroja.

Upoštevajte predloge za doziranje/dodatke

Za optimalne rezultate čiščenja ne dovolite, da se na perilu usedajo moteči ostanki pralnega sredstva, in prihranite pri pralnem sredstvu, saj preprečite nepotrebno porabo.

Izberite nizke temperature in daljše trajanje pranja

Najučinkovitejši cikli varčevanja z energijo so običajno tisti, ki potekajo pri nizkih temperaturah in trajajo dlje.

Upoštevajte dovoljene količine perila

Če želite prihraniti vodo in energijo, pralni stroj polnite tako, da ne prekoračite zmogljivosti polnjenja, ki je navedena v »RAZPREDELNICI CIKLOV PRANJA«.

Hrup in vsebnost preostale vlage

Lahko se razlikujeta glede na hitrost vrtenja: višja je hitrost vrtenja, višja je raven hrupa in nižja vsebnost preostale vlage.

VZDRŽEVANJE IN ČIŠČENJE

Pred izvajanjem kakršnih koli postopkov čiščenja ali vzdrževanja izklopite pralni stroj in ga izključite iz električnega omrežja. Za čiščenje pralnega stroja ne uporabljajte vnetljivih tekočin. Pralni stroj čistite in ga redno vzdržujte (vsaj 4-krat na leto).

Čiščenje zunanjih površin pralnega stroja

Zunanje površine pralnega stroja očistite z mehko vlažno krpo. Za čiščenje nadzorne plošče ne uporabljajte splošnih ali posebnih čistil za steklo, abrazivnih praškov ali podobnih čistil, saj lahko te poškodujejo tiskane dele.

Preverjanje dovodne cevi za vodo

Redno preverjajte celovitost cevi za dovod vode. Če je poškodovana, jo zamenjajte z novo, tako da se obrnete na službo za tehnično pomoč ali jo kupite pri pooblaščenem prodajalcu.

Čiščenje filtra vode/odvajanje preostale vode

Preden začnete čistiti filter vode ali odvajati preostalo vodo, izklopite pralni stroj in prekinite napajanje; odstranite podstavek.

Po čiščenju ponovno namestite podstavek.

Če se za cikel pranja uporabljali visoko temperaturo, počakajte, da se voda ohladi, preden jo spustite. Filter vode redno čistite, da se ne zamaši in da ne bi preprečil pravilnega odvajanja vode. Če stroj ne more izpustiti vode, se na zaslonu prikaže, da je morda prišlo do zamašitve vodnega filtra.

1. V bližino črpalke postavite posodo za vodo, da izteče.

2. **Potegnite cev za zasilno odvajanje**, da odstranite vodo iz aparata.

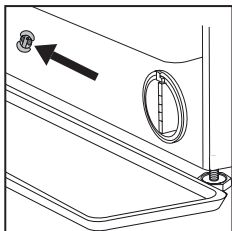

Odstranite zamašek gibke cevi za izpust v sili s konca cevi in pustite, da voda izteče v posodo.

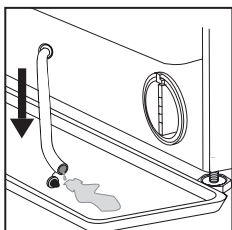

3. Obrnite gumb filtra za odvajanje vode in ga izvlecite iz ohišja.

Ko je posoda podstavka polna vode, vstavite pokrovček v konec cevi in jo vstavite nazaj v podstavek pralnega stroja. Nato posodo izpraznite in vstavite zamašek, da zaprete gibko cev za izpust v sili.

4. **Odstranite filter:** pod filter vode položite bombažno krpo, da vpije preostalo vodo. Nato odstranite filter vode tako, da ga zasukate v nasprotno stran urinih kazalcev.

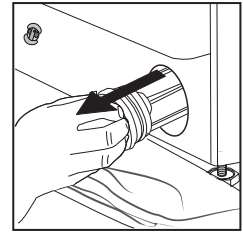
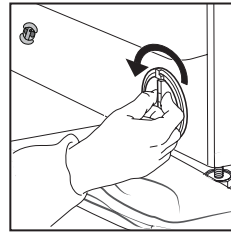

5. Očistite filter vode: odstranite ostanke iz filtra in ga sperite pod tekočo vodo.

6. Vstavite filter vode: namestite filter vode tako, da ga zavrtite v smeri urinnega kazalca. Prepričajte se, da ste ga obrnili do konca: gumb filtra mora ležati navpično. Vodotesnost filtra vode lahko preizkusite tako, da v predal za pralno sredstvo nalijete približno 1 liter vode.

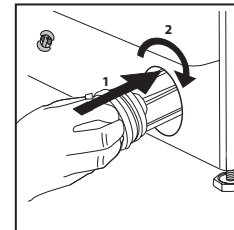

Pravilno namestite podstavek.



TRANSPORT IN RAVNANJE



Pralnega stroja ne dvigujte za zgornji del.

Odklopite stroj in zaprite pipo. Prepričajte se, da ste trdno zaprli vratca in predal za odmerjanje pralnega sredstva. Cev za polnjenje odklopite iz pipe in nato odklopite odvodno cev. Odlijte preostalo vodo iz cevi in slednje pritrdite, da se ne poškodujejo med transportom. Namestite transportne vijake nazaj. V obratnem vrstnem redu ponovite postopek odstranitve transportnih vijakov, ki je opisan v »Navodilih za namestitvev«.

VODNIK ZA ODPRAVLJANJE TEŽAV

Pralni stroj lahko občasno ne deluje pravilno. Preden se obrnete na službo za tehnično pomoč, priporočamo, da poskušate težavo rešiti sami, tako da sledite spodnjim navodilom.

Težava:	Možni vzroki / rešitve:
Pralni stroj se ne vklopi.	<ul style="list-style-type: none"> Vtič ni bil vstavljen dovolj globoko v vtičnico in ni stika, ali pa sploh ni bil vstavljen. Izpad električne energije.
Cikel pranja se ne zažene.	<ul style="list-style-type: none"> Vratca niso pravilno zaprta. Niste pritisnili gumba »VKLOP/IZKLOP« . Niste pritisnili gumba »Zagon/Premor« . Niste odprli pipe za vodo. Aktivirali ste opcijo »Zamik pranja«.
Pralni stroj se ne napolni z vodo (na zaslonu se prikaže »H2O«).	<ul style="list-style-type: none"> Vhodna cev za vodo ni priključena na pipo. Cev je zvita. Niste odprli pipe za vodo. Glavni dovodni ventil za vodo je zaprt. Nezadostni tlak. Niste pritisnili gumba »Zagon/Premor« .
Pralni stroj se neprekinjeno polni z vodo in nato odvaja.	<ul style="list-style-type: none"> Odtočna cev ni bila nameščena med 65 cm in 100 cm nad tlemi. Prosti konec odtočne cevi je potopljen v vodi. Priključek za odvajanje, nameščen na steno, nima izpusta za odvajanje zraka. Če težave ni mogoče odpraviti niti po teh preverjanjih, zaprite pipo, izklopite stroj in se obrnite na službo za tehnično pomoč. Če je stanovanje v enem od zgornjih nadstropij, lahko včasih pride do sifonskega učinka, zaradi katerega se pralni stroj nenehno polni z vodo in nato odteka. Za preprečevanje tovrstnih težav lahko kupite posebne ventile.
Pralni stroj ne odvaja vode ali ne izvaja cikla izpiranja.	<ul style="list-style-type: none"> Izbrani cikel pranja ne vključuje funkcije odvajanja vode: pri nekaterih ciklih je treba to funkcijo aktivirati ročno. Odvodna cev je prepognjena. Odvodna cev je zamašena.
Prekomerne vibracije pralnega stroja med ciklom ožemanja.	<ul style="list-style-type: none"> Boben med namestitvijo ni bil pravilno odklenjen. Pralni stroj ne stoji naravnost. Pralni stroj je blokiran med omaro in steno.
Pralni stroj pušča.	<ul style="list-style-type: none"> Vhodna cev za vodo ni pravilno pritrjena. Predal za odmerjanje pralnega sredstva je zamašen. Odvodna cev ni pravilno pritrjena.
Stroj je zaklenjen in zaslon utripa, s čimer označuje kodo napake (na primer F-01, F-...).	<ul style="list-style-type: none"> Izklopite stroj in ga odklopite iz napajanja. Počakajte približno 1 minuto in ga nato znova vklopite. Če težave ne odpravite, se obrnite na službo za tehnično pomoč.
Pri pranju nastaja preveč pene.	<ul style="list-style-type: none"> Pralno sredstvo ni primerno za strojno pranje perila (na pralnem sredstvu mora pisati »za pranje v pralnem stroju« ali »za ročno in strojno pranje perila« ali podobno). Uporabili ste preveč pralnega sredstva.
Vratca so zaklenjena, z ali brez sporočila o napakah in cikel pranja se ne nadaljuje.	<ul style="list-style-type: none"> Vrata so zaklenjena zaradi izpada električne energije. Cikel pranja se samodejno nadaljuje, ko se vzpostavi ponovno napajanje. Pralni stroj se je ustavil. Pralni cikel samodejno nadaljuje z odpravo vzroka prekinitve.

PREDSTAVITVENI NAČIN: za izklop te funkcije izklopite pralni stroj. Pritisnite in držite gumb »Zagon/Premor« , nato v 5 sekundah pritisnite gumb »VKLOP/IZKLOP«  in oba gumba držite 2 sekundi.

VARNOSTNA NAVODILA, NAVODILA ZA NAMESTITEV, TEHNIČNI LIST in PODATKE O PORABI ENERGIJE lahko prenesete na naslednje načine:

- Uporaba QR-kode v vaši napravi
- Z obiskom naše spletne strani docs.hotpoint.eu in parts-selfservice.europeanappliances.com
- Lahko pa se tudi obrnete na našo Službo za tehnično pomoč (telefonska številka je v garancijski knjižici). Ko pokličete službo za tehnično pomoč, jim sporočite kodo, ki so prikazana na nalepki v notranjosti vratc.

Informacije o popravilih in vzdrževanju za uporabnike lahko najdete na naslovu www.hotpoint.eu.

Več informacij o svojem modelu lahko najdete na spletni strani <https://eprel.ec.europa.eu/>, ki je uradna podatkovna zbirka izdelkov EU EPREL. Ko izberete kategorijo izdelka, vnesite identifikator modela izdelka. Identifikator modela je sestavljen iz črk in števil ter je naveden na napisni ploščici, kot Mod. (glejte sliko na desni).

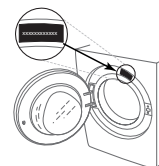

ČIŠČENJE IN VZDRŽEVANJE

Med čiščenjem in vzdrževanjem vedno izklopite pralni stroj in izvlecite vtič iz vtičnice.
Za čiščenje pralnega stroja ne uporabljajte vnetljivih tekočin.

ČIŠČENJE ZUNANJOSTI PRALNEGA STROJA

Zunanje dele pralnega stroja obrišite z mehko vlažno krpo.

Za čiščenje nadzorne plošče ne uporabljajte čistil za steklo ali vsestranskih oziroma abrazivnih čistil in podobnih sredstev, saj lahko z njimi poškodujete natisnjene oznake.

PREGLED DOVODNE CEVI ZA VODO

Redno preglejte, da na dovodni cevi ni razpok. Če je poškodovana, jo nadomestite z novo cevjo, ki jo lahko dobite prek naše službe za poprodajne storitve ali pri specializiranem prodajalcu.

Odvisno od vrste cevi:

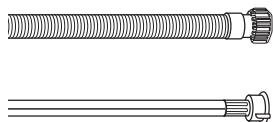

Če ima dovodna cev prozoren sloj, redno preglejte, da na katerem mestu ni močnejše obarvana. Če je, cev morda pušča in jo je treba zamenjati.

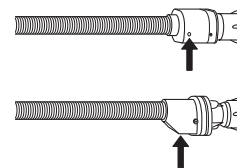

Pri ceveh z vodno zaporo: preverite majhno kontrolno okence varnostnega ventila (glejte puščico). Če je rdeče, se je sprožila funkcija zaustavitve vode in cev je treba zamenjati z novo. Cev odvijte tako, da pritisnete gumb za sprostitvev (če je na voljo), med odvijanjem cevi.

ČIŠČENJE MREŽNIH FILTROV V DOVODNI CEVI VODE

1. Zaprite pipo in odvijte dovodno cev.

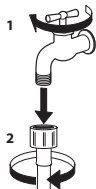

2. Pazljivo očistite mrežni filter na koncu cevi s fino krtačo.

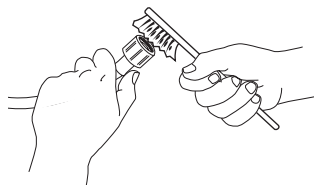

3. Ročno odvijte dovodno cev na zadnji strani pralnega stroja. S kleščami izvlecite mrežni filter iz ventila na zadnji strani pralnega stroja in ga pazljivo očistite.

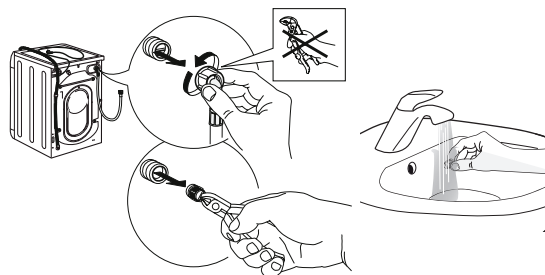

4. Ponovno vstavite mrežni filter. Dovodno cev ponovno priključite na vodovodno pipo in pralni stroj. Za priključitev dovodne cevi ne uporabljajte orodja. Odprite vodovodno pipo in preverite, ali so vsi priključki tesni.

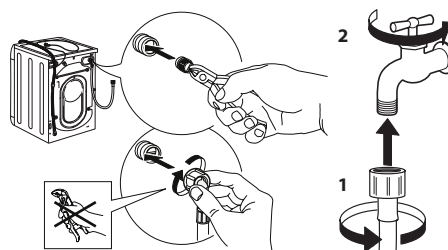

ČIŠČENJE PREDALA ZA ODMERJANJE PRALNEGA SREDSTVA

Predal odstranite tako, da ga dvignete in izvlečete (glejte sliko).

Sperite ga pod tekočo vodo. Ta postopek redno ponavljajte.

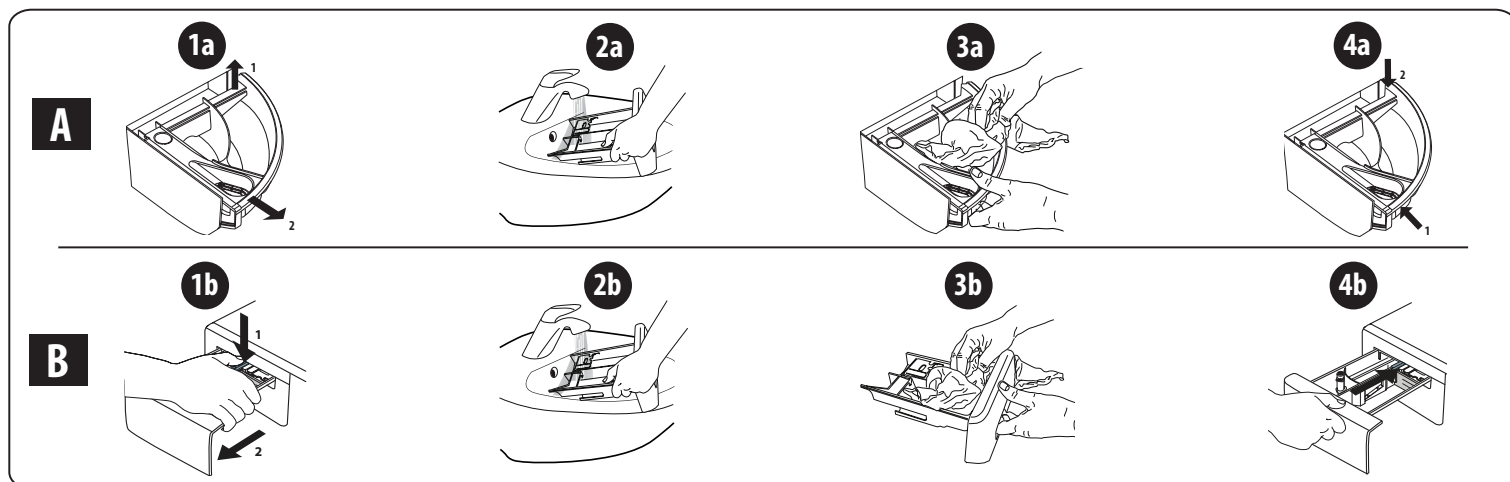

ČIŠČENJE VODNEGA FILTRA/IZPUST PREOSTALE VODE

Pred čiščenjem vodnega filtra ali izpustom preostale vode, izklopite in odklopite pralni stroj. Če ste uporabili program za pranje z vročo vodo, počakajte, da se voda shladi, preden jo izpustite.

Redno čistite filter na tri mesece, sicer se lahko zamaši in ne boste mogli izpustiti vode.

Če stroj ne more izpustiti vode, se na zaslonu prikaže, da je morda prišlo do zamažitve vodnega filtra.

1. Odstranite loputo.

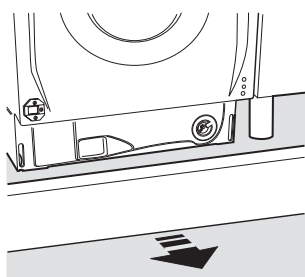

2. Posoda za izpuščeno vodo: pod vodni filter postavite nizko in široko posodo, ki bo zbrala preostalo vodo.

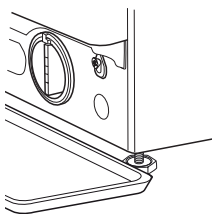

3. Izpust vode: počasi obračajte filter v nasprotni smeri urinega kazalca, dokler ne izteče vsa voda. Počakajte, da vsa voda izteče, ne da bi odstranili filter. Ko je posoda polna, privijte vodni filter v smer urinih kazalcev. Izpraznite posodo. Postopek ponavljajte, dokler iz pralnega stroja ne izteče vsa voda.

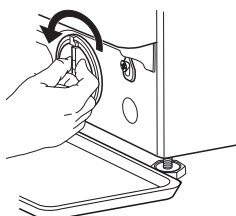

4. Odstranjevanje filtra: pod vodni filter postavite bombažno krpo, ki lahko vpije manjšo količino preostale vode. Nato odstranite vodni filter tako, da ga zavrtite v nasprotno smer urnega kazalca.

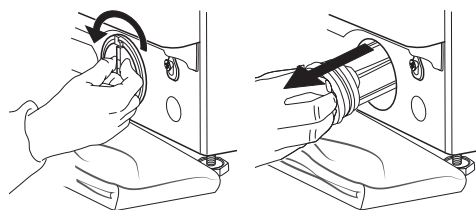

5. Očistite vodni filter: odstranite ostanke iz filtra in ga sperite pod tekočo vodo.

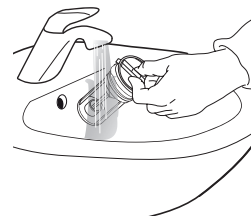

6. Vstavite vodni filter in znova namestite spodnji pokrov: znova vstavite vodni filter tako, da ga zavrtite v smeri urnega kazalca. Prepričajte se, da ga zavrtite do konca. Ročica filtra mora biti postavljena navpično. Vodotesnost vodnega filtra lahko preizkusite tako, da v predal za pralno sredstvo nalijete približno 1 liter vode. Nato znova namestite spodnji pokrov.

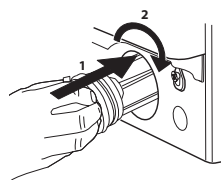

TRANSPORT IN ROKOVANJE

Pralnega stroja nikoli ne dvigajte tako, da primete zgornji pokrov.

1. Izvlecite vtič in zaprite pipo za vodo.
2. Vratca in predal za odmerjanje pralnega sredstva morata biti dobro zaprta.
3. Snemite dovodno cev s pipe za vodo in jo odstranite iz odtoka. Odlijte preostalo vodo iz cevi in cevi pritrdite, da se ne poškodujejo med transportom.
4. Znova namestite transportne vijake. Upoštevajte navodila za odstranjevanje transportnih vijakov v »Priročniku za namestitev« v obratnem vrstnem redu.

Pomembno: pralni stroj lahko prevažate samo po predhodni pritrditvi transportnih vijakov.

POPRODAJNE STORITVE

PREDEN POKLIČETE POPRODAJNO SLUŽBO

1. Preverite, ali lahko težavo odpravite sami s pomočjo nasvetov, navedenih v poglavju **ODPRAVLJANJE NAPAK**

2. Izklopite in ponovno vklopite stroj, da preverite, ali ste napako odpravili.

ČE SE NAPAKA PO ZGORNJIH PREVERJANJIH ŠE VEDNO POJAVLJA, STOPITE V STIK Z NAJBLIŽJIM POPRODAJNIM SERVISOM

Če potrebujete pomoč, pokličite številko, ki je navedena v garancijskem listu.

Ko se obrnete na našo poprodajno službo, je vedno treba navesti:

- kratek opis napake;
- vrsto in natančen model stroja;

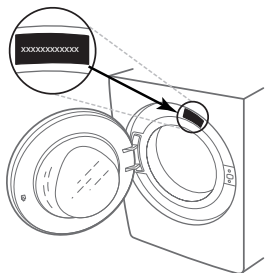

- številko servisa (številko za besedo Service na tipski tablici);

SERVICE 0000 000 00000



- vaš polni naslov;
- vašo telefonsko številko.

Če je potrebno popravilo, se obrnite na pooblaščen poprodajni servis (ki vam zagotovi originalne nadomestne dele in pravilno izvedbo popravila).

ZAHVALJUJEMO VAM SE NA KUPOVINI PROIZVODA MARKE HOTPOINT.

Da biste dobili kompletniju podršku, registrujte svoj aparat na adresi www.hotpoint.eu/register

KONTROLNA TABLA

- 1 Dugme za „UKLJUČIVANJE/ ISKLJUČIVANJE“
- 2 Dugme za izbor programa pranja
- 3 Dugme „Pokretanje/pauza“
- 4 Dugme „Centrifuga“
- 5 Dugme „Dodatno ispiranje“
- 6 Dugme „Intenzitet ciklusa pranja“
- 7 Dugme „Odloženo pokretanje“
- 8 „Ušteda energije“ / „Dugme za zaključavanje tastera“
- 9 Dugme „Temperatura“

INDIKATORI NA DISPLEJU

Vrata su zaključana

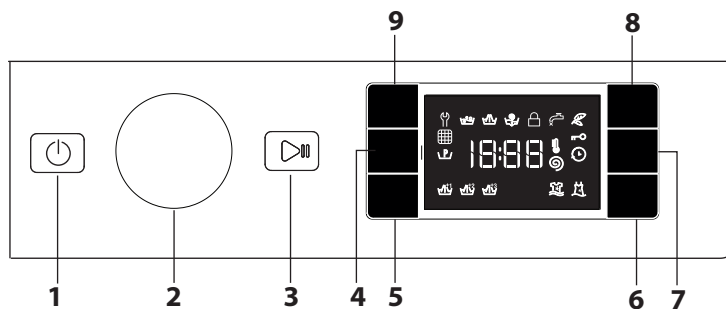

Pre upotrebe uređaja, pažljivo pročitajte uputstva o bezbednosti.



Pre puštanja mašine za pranje veša u rad, apsolutno je važno ukloniti zavrtnje koji se koriste za transport. Detaljna uputstva za uklanjanje potražite u uputstvima za instalaciju.

Ušteda energije je aktivirana

Predpranje je aktivirano

Odloženo pokretanje je aktivirano

Zaključavanje tastera je aktivirano

Faza pranja

Označava fazu programa pranja

Greška: Pomoć
Pogledajte odeljak „Vodič za rešavanje problema“

Greška: Prljav filter za vodu

Voda ne može da se ispusti; filter za vodu je možda začepljen

Greška: Nedostatak vode
Voda nije napunjena ili je nedovoljna.

U slučaju kvara, pogledajte odeljak „VODIČ ZA REŠAVANJE PROBLEMA“

TABELA PROGRAMA PRANJA

Maksimalni kapacitet 8 kg Ulazna snaga u režimu isključenosti: 0,5 W/u režimu pripravnosti: 8 W						Deterdženti i dodatna sredstva			Preporučeni deterdžent		Preostala vlaga % (***)	Potrošnja struje u kWh	Ukupna potrošnja vode u l	Temperatura pranja veša u °C
Program pranja	Temperatura		Maksimalni broj obrtaja centrifuge (obrtaji)	Maks. kapacitet (kg)	Trajanje programa (h:m)	Predpranje	Pranje	Omekšivač	Praškasti	Tečni				
	Podešavanja	Opseg				1	2	3						
1 Uklanjanje fleka 40°C	40 °C	-40 °C	1400	8,0	**	-	●	○	✓	-	-	-	-	-
2 Brzo uklanjanje mrlja	40 °C	-40 °C	1200	4,5	**	-	●	○	-	✓	-	-	-	-
3 Beli veš	60 °C	-90 °C	1400	8,0	2:45	● (90°)	●	○	✓	-	49	0,900	90	55
4 Nedeljno pranje	60 °C	-60 °C	1400	8,0	**	-	●	○	✓	-	-	-	-	-
5 Eko 40-60 (1)	40 °C	40°C	1351	8,0	3:35	-	●	○	✓	✓	53	0,660	54	33
			1351	4,0	2:48	-	●	○	✓	✓	53	0,460	53	30
			1351	2,0	2:10	-	●	○	✓	✓	53	0,280	37	23
6 Mešovito	40 °C	-40 °C	1000	4,5	**	-	●	○	-	✓	-	-	-	-
7 Pamuk (2)	40 °C	-60 °C	1400	8,0	3:55	-	●	○	✓	-	49	1,400	105	45
8 Sintetika (3)	40 °C	-60 °C	1200	4,0	2:55	-	●	○	✓	-	35	0,800	55	43
9 Veš u boji	40 °C	-40 °C	1400	5,0	**	-	●	○	✓	-	-	-	-	-
10 30' brzo	30 °C	-30 °C	1200 (***)	4,5	0:30	-	●	○	-	✓	71	0,200	45	27
11 Vuna	40 °C	-40 °C	800	2,0	**	-	●	○	-	✓	-	-	-	-
12 20 °C	20 °C	-20 °C	1400	8,0	1:50	-	●	○	-	✓	49	0,200	90	22
13 Osetljiv veš	30 °C	-30 °C	600 (***)	1,0	**	-	●	○	-	✓	-	-	-	-
14 Jorgani	30 °C	-30 °C	1000	3,5	**	-	●	○	-	✓	-	-	-	-
Ispiranje i obrtaji	-	-	1400	8,0	**	-	-	○	-	-	-	-	-	-
Centr. i isuš.*	-	-	1400	8,0	**	-	-	-	-	-	-	-	-	-

● Potrebna doza ○ Opciona doza

Trajanje programa koje je navedeno na displeju ili u uputstvu za upotrebu predstavlja procenu zasnovanu na uobičajenim uslovima. Stvarno trajanje može da varira u zavisnosti od nekoliko faktora, poput temperature i pritiska dovodne vode, temperature u okruženju, količine deterdženta, količine i vrste ubačenog veša, izbalansiranosti opterećenja i svih izabranih dodatnih opcija. Vrednosti navedene za programe, izuzev programa Eko 40-60, su samo indikativne.

1) Eko 40-60 –Probni program pranja u skladu sa zahtevima propisa Evropske unije (EU) 2019/2014 za ekodizajn. Najefikasniji program u pogledu potrošnje vode i energije za pranje umereno zaprljanog veša.

Napomena: vrednosti brzine centrifuge prikazane na displeju mogu neznatno da se razlikuju od vrednosti navedenih u tabeli.

Za sve zavode za ispitivanje:

- 2) Dugi program pranja pamuka: podesite program 7 sa temperaturom od 40 °C.
- 3) Dugi program pranja sintetike: podesite program 8 sa temperaturom od 40 °C.

* Ako odaberete program i isključite program centrifugiranja, mašina za pranje veša će samo ispustiti vodu.

** Trajanje programa pranja možete proveriti na displeju.

*** Na kraju programa pranja i programa centrifugiranja pri maksimalnoj brzini koja se može izabrati, sa unapred definisanim podešavanjem programa.

**** Na displeju će se prikazati preporučena brzina centrifuge kao unapred definisana vrednost.

OPIS PROIZVODA

1. Gornji deo
2. Fioka za deterdžent
3. Kontrolna tabla
4. Ručka
5. Vrata
6. Filter za vodu
7. Podesive nožice (4)

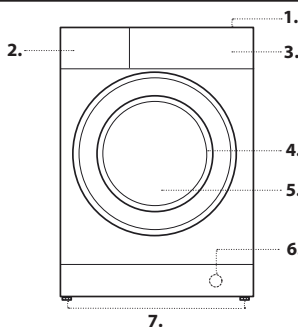

FIOKA ZA DETERDŽENT

Odeljak 1: deterdžent za predpranje (prašak)

Odeljak 2: deterdžent za pranje (prašak ili tečnost)

Odeljak 3: dodatna sredstva za pranje (omekšivač za veš itd.)

Omekšivač za veš nikada ne sme da pređe iznad oznake „MAKS“.

! Koristite praškasti deterdžent za beli pamučni veš, predpranje i pranje na temperaturama iznad 60°C.

! Pratite uputstva navedena na pakovanju deterdženta.

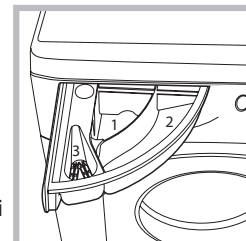

PROGRAMI PRANJA

Pratite simbole na etiketi s uputstvima za održavanje odeće. Vrednost navedena na simbolu predstavlja maksimalnu preporučenu temperaturu pranja datog artikla.



Uklanjanje fleka 40°C

Ovaj program je pogodan za jako zaprljan veš postojanih boja. Obezbeđuje višu klasu pranja od standardne klase (klasa A). Kada pokrećete ovaj program, nemojte da mešate veš različitih boja. Preporučujemo korišćenje praškastog deterdženta. U slučaju tvrdokornih mrlja, preporučuje se predtretman sa posebnim dodatnim sredstvima za pranje.

Brzo uklanjanje mrlja

Ovaj program je dizajniran za pranje veša sa uobičajenim svakodnevnim mrljama na 45°. Pogodan je za tretiranje veša od mešanih vlakana.

Beli veš

Pogodan za pranje umereno do jako zaprljanih peškira, donjeg veša, stolnjaka, posteljine itd. od otpornog lana i pamuka. Kada je odabrana temperatura od 90°C, program će izvršiti fazu predpranja pre faze glavnog pranja. U tom slučaju se preporučuje da deterdžent dodate u oba odeljka, za pretpranje i za glavno pranje.

Nedeljno pranje

Za pranje lanenih stvari za kućnu upotrebu u jednom programu. Optimizuje upotrebu omekšivača za veš i omogućava uštedu vremena i električne energije. Preporučujemo korišćenje praškastog deterdženta.

Eko 40-60

Za pranje umereno zaprljanog pamučnog veša za pranje na 40°C ili 60°C, u istom programu. Predstavlja standardni program pranja pamučnog veša, a ujedno je i najefikasniji u pogledu kombinovanog utroška vode i električne energije.

Mešovito

Za pranje mešovitog i obojenog veša zajedno.

Pamuk

Pogodan za pranje umereno do jako zaprljanih peškira, donjeg veša, stolnjaka itd. od otpornog lana i pamuka.

Sintetika

Pogodno za pranje umereno zaprljanog veša od sintetičkih vlakana (npr. poliester, poliakrilata, viskoze itd.) ili od mešovitih vlakana.

Veš u boji

Za pranje pamučnog veša u boji. Ovaj program je osmišljen da očuva svetle boje tokom vremena.

30' brzo

Za brzo pranje blago zaprljanog veša. Nije pogodno za vunu, svilu i odeću koja se pere ručno.

Vuna

Sva vunena odeća može da se pere korišćenjem programa „Vuna“, čak i ona koja ima oznaku „samo ručno pranje“. Za najbolje rezultate, koristite posebne deterdžente i nemojte prekoračivati deklaraciju za maks. kg veša.

20°C

Za pranje malo zaprljanog pamučnog veša na 20°C.

Osetljiv veš

Pogodno za pranje veoma osetljivog veša. Preporučuje se da odeću pre pranja izvrnete na naliče. Za postizanje najboljih rezultata pranja osetljivog veša koristite tečni deterdžent.

Jorgani

Za pranje veša napunjenog gušćim perjem poput duplih ili pojedinačnih jorgana (težine manje od 3,5 kg), jastuka ili perjanih jakni. Ivice jorgana treba da se saviju na unutra pri ubacivanju u bubanj, a sam bubanj ne treba da se puni više od ¾ ukupne zapremine. Da biste dobili najbolje rezultate, preporučujemo da u fioku za deterdžent sipate tečni deterdžent.

Ispiranje + centrifuga

Namenjen za ispiranje i centrifugiranje.

Centrifuga + ispuštanje vode

Namenjen za centrifugiranje i ispuštanje vode iz mašine.

PRVO KORIŠĆENJE MAŠINE

Da biste uklonili ostatke iz proizvodnje, izaberite ciklus **3** na 90°C. Sipajte malu količinu deterdženta u prahu u odeljak za glavno pranje **2** (ne više od 1/3 doze koju preporučuje proizvođač za malo zaprljanu odeću). Pokrenite program pranja **bez ikakvog veša**.

SVAKODNEVNO KORIŠĆENJE

Pripremite veš kako je navedeno u odeljku „SAVETI I PREDLOZI“. Napunite mašinu za pranje veša posteljinom i zatvorite vrata; zatim otvorite slavinu za vodu i pritisnite dugme za „UKLJUČIVANJE/ISKLJUČIVANJE“ da biste uključili mašinu za pranje veša; dugme „Pokretanje/pauza“ će treptati. Pomerite dugme za izbor na željeni ciklus pranja i izaberite željene opcije. Temperatura i brzina centrifuge se mogu promeniti pritiskom na dugme , odnosno na dugme . Otvorite fioku za deterdžent i sipajte deterdžent (i dodatke i/ili omekšivač za veš). Pratite preporučene doze navedene na pakovanju deterdženta. Zatvorite fioku za deterdžent.
- Pritisnite dugme „POKRETANJE/PAUZIRANJE“ da biste pokrenuli program pranja; vrata će se pritom zaključati (simbol svetli).

PAUZIRANJE ILI PROMENA POKRENUTOG PROGRAMA PRANJA

Da biste pauzirali program pranja, pritisnite dugme „Pokretanje/pauza“ ; indikator će se ugasiti i preostalo vreme će treptati na displeju. Da biste program pranja nastavili od tačke na kojoj je prekinut, ponovo pritisnite ovo dugme.

OTVARANJE VRATA (PO POTREBI)

Kada program pranja započne, indikator „Vrata su zaključana“ svetli da signalizira da se vrata ne mogu otvoriti. Vrata će ostati zaključana tokom celog programa pranja. Da biste otvorili vrata dok je program u toku, pritisnite dugme „Pokretanje/pauza“ da biste pauzirali program pranja. Ako nivoi vode i/ili temperature nisu previsoki, indikator „Vrata su zaključana“ će se isključiti i vrata se mogu otvoriti, na primer za dodavanje ili vađenje veša. Da biste nastavili program pranja, ponovo pritisnite dugme „Pokretanje/pauza“ .

ZAVRŠETAK PROGRAMA

Indikator „Vrata zaključana“ se gasi i na displeju se pojavljuje „Kraj“. Da biste isključili mašinu za pranje veša na kraju programa pranja, pritisnite dugme „UKLJUČIVANJE/ISKLJUČIVANJE“ ; svi indikatori će biti isključeni. Ako dugme „UKLJUČIVANJE/ISKLJUČIVANJE“ nije pritisnuto, mašina za pranje veša će se automatski isključiti nakon otprilike 10 minuta. Zatvorite slavinu za vodu, otvorite vrata i izvadite veš. Ostavite vrata otvorena da bi bubanj mogao da se osuši.

OPCIJE

! Ako izabrana opcija nije kompatibilna sa odabranim programom pranja, čučete zvučni signal (3 zvuka) a relevantni indikator će se upaliti.
! Ako izabrana opcija nije kompatibilna sa drugom opcijom koja je prethodno postavljena, samo poslednja izabrana opcija će ostati aktivna.

Ušteda energije

Ova opcija pomaže u uštedi energije jer se voda koja se koristi za pranje veša ne zagreva, što utiče na životnu sredinu i smanjuje račun za struju. Intenzivnije pranje i optimizovana potrošnja vode garantuju optimalne rezultate sa istim prosečnim trajanjem standardnog programa. Za postizanje optimalnih rezultata pranja preporučujemo upotrebu tečnog deterdženta.

Odloženo pokretanje

Ovo dugme omogućava podešavanje vremena odlaganja za odlaganje početka izabranog programa pranja. Nakon aktiviranja ove opcije, na displeju će zasvetleti simbol . Da biste otkazali opciju odloženog pokretanja, ponovo pritisnite dugme sve dok se na displeju ne prikaže vrednost „0“.

Dodatno ispiranje

Ova opcija povećava efikasnost ispiranja i garantuje efikasno eliminisanje deterdženta. Posebno je namenjena korisnicima sa izuzetno osetljivom kožom. Pritisnite dugme jedanput, dvaput ili triput da biste izabrali 1 1, 2 2 ili 3 3 dodatna ciklusa ispiranja nakon standardnog ciklusa ispiranja i tako uklonili sve tragove deterdženta. Pritisnite ponovo ovo dugme da biste se vratili u režim „Normalno ispiranje“.

Intenzitet ciklusa pranja

Dugme omogućava optimizaciju rezultata pranja na osnovu nivoa zaprljanosti tkanine i željenog intenziteta ciklusa pranja. Za veoma prljav veš pritisnite taster „“ sve dok se ne pojavi nivo pranja „“. Ovaj nivo garantuje pranje visokih performansi zbog veće količine vode koja se koristi u početnoj fazi ciklusa i zbog povećane rotacije bubnja. Koristan je i za otklanjanje veoma upornih fleka. Za malo zaprljanu odeću ili delikatniji tretman tkanina, pritisnite dugme „“ dok se ne dostigne nivo „“. Program će smanjiti rotaciju bubnja kako bi se osigurali rezultati pranja koji su savršeni za osetljivi veš.





Temperatura 

Svaki program pranja ima unapred definisanu temperaturu. Da biste izmenili, pritisnite dugme . Na displeju će se prikazati vrednost.

Centrifuga 

Svaki program pranja ima unapred definisanu brzinu centrifuge. Da biste izmenili, pritisnite dugme . Na displeju će se prikazati vrednost.

ZAKLJUČAVANJE 

Da biste aktivirali zaključavanje kontrolne table, pritisnite dugme  i zadržite ga pritisnutim oko 3 sekunde. Na displeju će zasvetleti simbol  kako bi se označilo da je kontrolna tabla zaključana (osim dugmeta „UKLJUČIVANJE/ISKLUČIVANJE“ ). Ova funkcija je korisna za sprečavanje neželjenih promena u programu pranja, posebno kada su prisutna deca. Da biste otključali kontrolnu tablu, pritisnite dugme  i zadržite ga otprilike 3 sekunde.

SAVETI I PREPORUKE**Kriterijumi za razvrstavanje veša**

Vrsta tkanine: preporuke su prikazane na etiketi (pamuk, mešovite tkanine, sintetika, vuna, veš koji se ručno pere). Boja (odvojite beli i obojeni veš. Novi obojeni veš perite zasebno). Osetljiv veš (perite male odevne predmete – kao što su najlonske čarape – i odeću sa kukicama – kao što su grudnjaci – tako što ćete ih zatvoriti u kesu ili u jastučnicu).

Ispraznite sve džepove

Sitan novac, upaljači i slični predmeti mogu da oštete veš i bubanj mašine za pranje veša.

Pratite predloge za doziranje/dodatke

Da biste postigli optimalne rezultate čišćenja, ne dozvolite da se uporni ostaci deterdženta talože na veš i uštedite na deterdžentu sprečavanjem nepotrebnog trošenja.

Izaberite niže temperature i duža trajanja programa

Najefikasniji programi u pogledu potrošnje energije su obično oni sa nižim temperaturama i dužim trajanjem.

Držite se kapaciteta punjenja

Da biste uštedeli vodu i energiju, napunite mašinu za pranje veša tako da ne prekoračite kapacitet koji je naveden u „TABELI PROGRAMA PRANJA“.

Buka i preostala vlažnost

Oni zavise od brzine centrifugiranja: što je veća brzina centrifugiranja u fazi centrifugiranja, to je veća buka, a manja preostala vlažnost veša.

ODRŽAVANJE I ČIŠĆENJE

Pre bilo kakvog čišćenja i održavanja isključite mašinu za pranje veša, a zatim izvucite utikač iz mrežnog napajanja. Ne upotrebljavajte zapaljive tečnosti za čišćenje mašine za pranje veša. Mašinu za pranje veša treba da čistite i održavate u redovnim intervalima (najmanje 4 puta godišnje).

Čišćenje spoljašnosti mašine za pranje veša

Spoljašnje delove mašine za pranje veša očistite mekom vlažnom krpom. Nemojte da koristite generičke ili specifične deterdžente za staklo, abrazivne praškove ili slične materijale za čišćenje kontrolne table, jer ove supstance mogu da oštete štampane delove.

Provera creva za dovod vode

Povremeno proveravajte celovitost creva za dovod vode. Ako je oštećeno, zamenite ga novim crevom tako što ćete kontaktirati Službu tehničke podrške ili ga kupiti od specijalizovanog prodavca.

Čišćenje filtera za vodu/ispuštanje preostale vode

Isključite mašinu za pranje veša i odvojite mrežno napajanje; uklonite masku na podnožju pre nego što počnete da čistite filter za vodu ili da ispuštate preostalu vodu.

Ne zaboravite da vratite masku podnožja na mesto nakon čišćenja.

Ako je korišćen program pranja na visokoj temperaturi, sačekajte da se voda ohladi pre nego što je ispuštite. Redovno čistite filter za vodu kako biste sprečili da se zapuši i ometa pravilno ispuštanje vode. Ako mašina ne može da ispusti vodu, displej će signalizirati da je došlo do začepljivanja filtera za vodu.

1. Postavite posudu blizu pumpe da biste sakupili vodu koja iscuri.
2. **Povucite crevo za odvod u hitnom slučaju** da biste ga izvukli iz podnožja mašine za pranje veša.

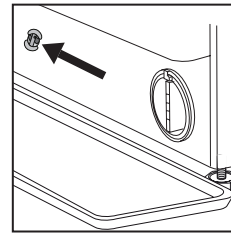

Uklonite poklopac creva za hitno ispuštanje sa kraja creva, a zatim pustite vodu da se izlije u posudu.

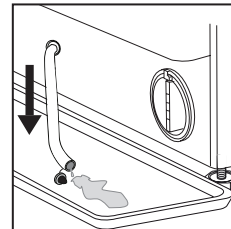

3. Okrenite dugme drenažnog filtera i izvucite ga iz kućišta. Kada je posuda u postolju puna vode, umetnite poklopac na kraj creva i vratite ga u podnožje mašine za pranje veša. Zatim ispraznite posudu i zatim čvrsto zatvorite poklopcem crevo za hitno ispuštanje.
4. **Uklonite filter:** stavite pamučnu krpu ispod filtera za vodu da upije ostatke vode. Izvadite filter za vodu tako što ćete ga okrenuti u smeru suprotno od kazaljke na satu.

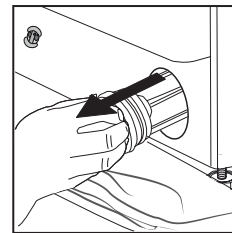
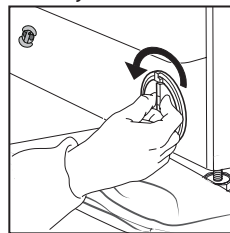

5. Očistite filter za vodu: uklonite bilo kakve ostatke i isperite ih mlazom vode.
6. Umetnite filter za vodu: vratite filter za vodu okretanjem u smeru kazaljke na satu. Obavezno ga okrenite do kraja: ručica filtera mora da leži vertikalno. Da biste proverili da li filter za vodu ne propušta vodu, sipajte oko litar vode u odeljak za deterdžent.

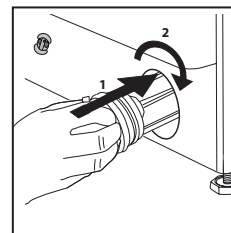

Vratite masku podnožja kako treba.



TRANSPORT I RUKOVANJE

Nemojte podizati mašinu za pranje veša hvatajući je za gornji deo.

Isključite mašinu s napajanja i zatvorite slavinu za vodu. Proverite da li su vrata i fioke za deterdžent pravilno zatvoreni. Odvojite crevo za dovod vode sa slavine za vodu, a zatim odvojite odvodno crevo. Uklonite svu preostalu vodu iz creva, a zatim ih pričvrstite tako da se ne oštete tokom transporta. Ponovo pričvrstite transportne vijke. Izvedite, prema obrnutom redosledu, postupak uklanjanja transportnih vijaka opisan u odeljku „Uputstva za montažu“.

REŠAVANJE PROBLEMA

Može da se dogodi da mašina za pranje veša povremeno ne radi pravilno. Pre nego što kontaktirate Službu tehničke podrške, preporučujemo da pokušate sami da rešite problem prateći uputstva data u nastavku.

Problem:	Mogući uzroci/rešenja:
Mašina za pranje veša ne može da se uključi.	<ul style="list-style-type: none">• Utikač nije umetnut dovoljno u utičnicu da uspostavi kontakt ili uopšte nije umetnut.• Došlo je do nestanka struje.
Program pranja se ne pokreće.	<ul style="list-style-type: none">• Vrata nisu pravilno zatvorena.• Nije pritisnuto dugme „UKLJUČIVANJE/ISKLJUČIVANJE“ .• Nije pritisnuto dugme „Pokretanje/pauza“ .• Slavina za vodu nije otvorena.• Aktivirana je opcija „Odloženo pokretanje“.
Mašina za pranje veša se ne puni vodom (na displeju se prikazuje poruka „H2O“).	<ul style="list-style-type: none">• Crevo za dovod vode nije priključeno na slavinu.• Crevo je savijeno.• Slavina za vodu nije otvorena.• Glavna slavina za vodu je zatvorena.• Pritisak je nedovoljan.• Nije pritisnuto dugme „Pokretanje/pauza“ .
Mašina za pranje veša se neprekidno puni vodom, a zatim ispušta vodu.	<ul style="list-style-type: none">• Odvodno crevo nije postavljeno na udaljenosti od 65 do 100 cm iznad poda.• Slobodan kraj odvodnog creva je uronjen u vodu.• Priključak za odvod montiran na zid nema izlaz za ispuštanje vazduha.• Ukoliko se problem javlja i nakon sprovođenja ovih provera, zatvorite slavinu, isključite mašinu i pozovite službu tehničke podrške. Ako se stan nalazi na jednom od gornjih spratova, ponekad može doći do sifonskog efekta, zbog čega se mašina za pranje veša neprekidno puni vodom, a zatim ispušta vodu. Za sprečavanje ove vrste problema mogu se kupiti specijalni antisifonski ventili.
Mašina za pranje veša ne uspeva da ispusti vodu ili da izvrši program centrifuge.	<ul style="list-style-type: none">• Izabrani program pranja ne uključuje funkciju ispuštanja vode: za neke programe, ova funkcija mora da se aktivira ručno.• Odvodno crevo je savijeno.• Odvodni kanal je zapušten.
Mašina za pranje veša previše vibrira tokom programa centrifugiranja.	<ul style="list-style-type: none">• Bubanj nije bio pravilno otključan tokom faze instalacije.• Mašina za pranje veša nije pravilno nivelisana.• Mašina za pranje veša je tesno pritisnuta između komada nameštaja i zida.
Mašina za pranje veša curi.	<ul style="list-style-type: none">• Crevo za dovod vode nije pravilno pričvršćeno.• Fioka za deterdžent je začepljena.• Odvodno crevo nije pravilno priključeno.
Mašina za pranje veša je zaključana i na displeju treperi poruka o grešci (npr. F-01, F-..).	<ul style="list-style-type: none">• Isključite mašinu za pranje veša, a zatim izvucite utikač mašine iz utičnice, sačekajte otprilike 1 minut i zatim je ponovo priključite.• Ako se problem i dalje javlja, pozovite službu tehničke podrške.
U mašini se pravi previše pene.	<ul style="list-style-type: none">• Deterdžent nije pogodan za korišćenje sa mašinom za pranje veša (na pakovanju deterdženta mora da bude označeno da je namenjen „za pranje u mašini za pranje veša“ ili „za ručno i mašinsko pranje“ ili slično).• Upotrebjeno je previše deterdženta.
Vrata su zaključana, sa ili bez poruka o greškama i program pranja se ne nastavlja.	<ul style="list-style-type: none">• Vrata su zaključana zbog nestanka struje. Program pranja će se automatski nastaviti kada se napajanje vrati.• Mašina za pranje veša je stala. Program pranja će se automatski nastaviti kada se otkloni uzrok prekida.

DEMO REŽIM: da biste deaktivirali ovu funkciju, ISKLJUČITE mašinu za pranje veša. Pritisnite i držite dugme „Pokretanje/pauza“ , zatim pritisnite dugme „UKLJUČIVANJE/ISKLJUČIVANJE“  u roku od 5 sekundi i držite oba dugmeta 2 sekunde.

Bezbednosna uputstva, dokumentaciju proizvoda i podatke o potrošnji energije možete preuzeti:

- Korišćenje QR koda na uređaju
- Našeg veb-sajta <http://docs.hotpoint.eu> i parts-selfservice.europeanappliances.com
- Alternativno, **kontaktirajte naš Postprodajni servis** (potražite broj telefona u garantnoj knjižici). Prilikom kontaktiranja našeg postprodajnog servisa, navedite šifru koja se nalazi na pločici za identifikaciju proizvoda.

Informacije o popravci i održavanju namenjene korisnicima potražite na www.hotpoint.eu

Više informacija o svom modelu možete pronaći na mreži na adresi <https://eprel.ec.europa.eu/>, što je zvanična baza podataka EU EPREL proizvoda. Kada izaberete kategoriju proizvoda, unesite identifikator modela proizvoda. Identifikator modela sadrži slova i cifre, a nalazi se na identifikacionoj pločici označen sa „Mod.“ (pogledajte sliku sa desne strane).

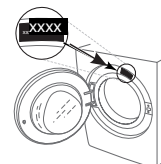

ČIŠĆENJE I ODRŽAVANJE

U slučaju bilo kakvog čišćenja i održavanja, isključite mašinu za pranje veša i izvucite njen utikač iz utičnice. Nemojte da koristite zapaljive tečnosti za čišćenje mašine za pranje veša.

ČIŠĆENJE SPOLJAŠNOSTI MAŠINE ZA PRANJE VEŠA

Očistite spoljne delove mašine mekanom vlažnom krpom.

Nemojte da čistite kontrolnu tablu sredstvom za čišćenje stakla, sredstvom za čišćenje opšte namene, praškom za ribanje ili slično, jer ove supstance mogu da oštete štampane oznake.

PROVERA CREVA ZA DOVOD VODE

Redovno proveravajte da li na crevu za dovod vode postoje tragovi lomljenja i pucanja. Ako je oštećeno, zamenite ga novim crevom koje se može nabaviti od postprodajne službe ili specijalizovanog prodavca.

U zavisnosti od vrste creva:

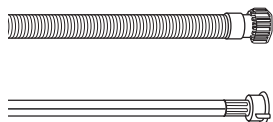

Ako crevo za dovod vode ima providni omotač, proverite ponekad da li se boja pojačala na nekim mestima. Ako jeste, crevo je možda počelo da propušta i treba ga zameniti.

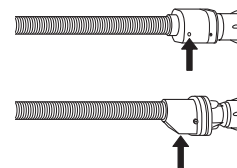

Kod creva sa funkcijom prekida vode: proverite mali prozor za inspekciju sigurnosnog ventila (vidite strelicu). Ako je crven, aktivirana je funkcija prekida vode, a crevo se mora zameniti novim.

Da biste odvili ovo crevo, pritisnite dugme za otpuštanje (ako je dostupno) dok odvijate crevo.

ČIŠĆENJE MREŽASTIH FILTERA U CREVU ZA DOVOD VODE

1. Zatvorite slavinu za vodu i odvijte crevo za dovod vode.

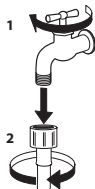

2. Finom četkom očistite pažljivo mrežasti filter na kraju creva.

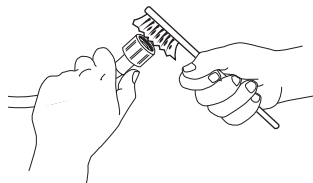

3. Zatim rukom odvijte crevo za dovod vode sa zadnje strane mašine. Kleštima izvucite mrežasti filter iz ventila sa zadnje strane mašine i pažljivo ga očistite.

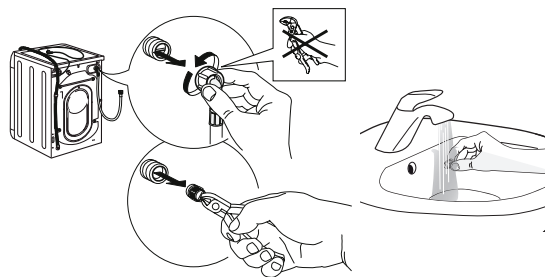

4. Vratite mrežasti filter u ventil. Ponovo priključite crevo za dovod vode na slavinu za vodu i mašinu za pranje veša. Uradite to bez alata. Otvorite slavinu za vodu i proverite da li ste čvrsto priključili crevo.

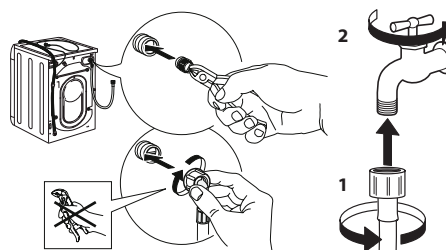

ČIŠĆENJE FIOKE ZA DETERDŽENT

Izvadite fioku tako što ćete je podići i izvući (vidite sliku).

Operite fioku pod mlazom vode; ovaj postupak bi trebalo često ponavljati.

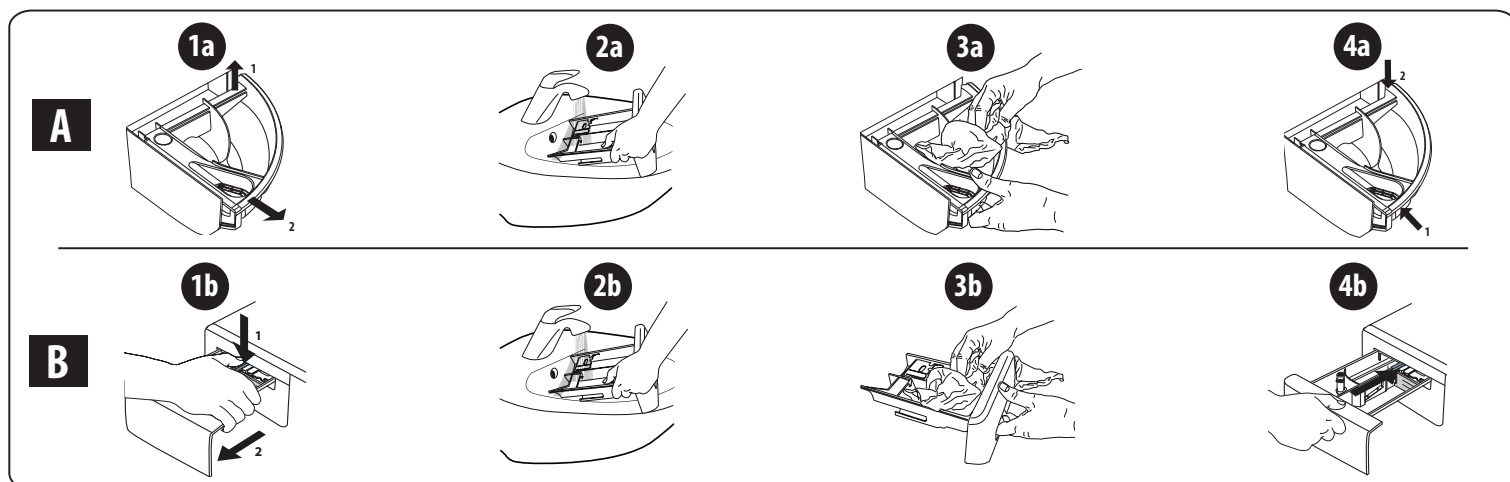

ČIŠĆENJE FILTERA ZA VODU / ISPUŠTANJE PREOSTALE VODE

Pre čišćenja filtera za vodu ili ispuštanja preostale vode, isključite mašinu za pranje veša i izvucite njen utikač iz utičnice. Ako ste koristili program za vruće pranje, sačekajte da se voda ohladi pre nego što ispuštite vodu. Redovno čistite filter za vodu svaka 3 meseca da se ne bi zapušio, jer u tom slučaju nećete moći da ispuštite vodu nakon pranja. Ako mašina ne može da ispusti vodu, displej pokazuje da je došlo do zapušavanja filtera za vodu.

1. Skinite zaštitnu lajsnu na dnu mašine.

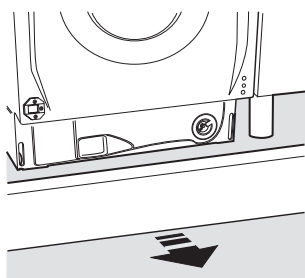

2. Posuda za skupljanje ispuštene vode: postavite plitku i široku posudu ispod filtera za vodu da biste skupili preostalu vodu.

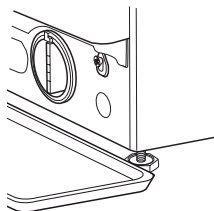

3. Ispustite vodu: polako okrećite filter u smeru suprotnom od smeru kretanja kazaljke na satu sve dok ne iscure sva voda. Pustite da voda iscure bez uklanjanja filtera. Kada se posuda napuni, zatvorite filter za vodu tako što ćete ga okretati u smeru kretanja kazaljke na satu. Ispraznite posudu. Ponavljajte ovaj postupak sve dok sva voda ne bude ispuštena.

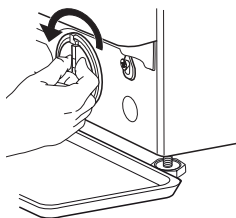

4. Uklonite filter: ispod filtera za vodu stavite pamučnu krpu koja može da upije manju količinu preostale vode. Potom uklonite filter za vodu tako što ćete ga okretati u smeru suprotnom od kretanja kazaljke na satu.

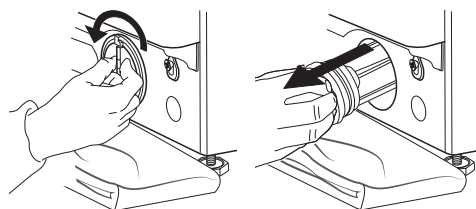

5. Očistite filter za vodu: uklonite preostale naslage sa filtera i očistite ga pod mlazom vode.

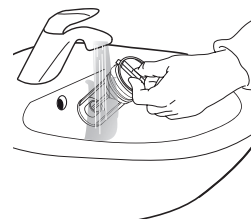

6. Vratite filter za vodu u mašinu i postavite zaštitnu lajsnu: ponovo umetnite filter za vodu tako što ćete ga okretati u smeru kretanja kazaljke na satu. Obavezno ga zavrnite do kraja; ručica filtera mora da bude u vertikalnom položaju. Da biste proverili da li filter za vodu ne propušta vodu, sipajte oko litar vode u fioku za deterdžent. Potom ponovo postavite zaštitnu lajsnu.

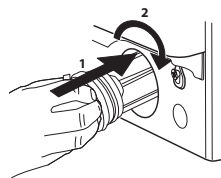

TRANSPORT I RUKOVANJE

Nikada ne podižite mašinu za pranje veša držeći je za radnu ploču.

1. Izvucite utikač iz struje, a zatim zatvorite slavinu za vodu.
2. Uverite se da su vrata i fioka za deterdžent propisno zatvoreni.
3. Otkaçite crevo za dovod vode sa slavine za vodu, a zatim skinite odvodno crevo sa odvodne tačke. Uklonite svu preostalu vodu iz creva, a zatim ih pričvrstite da se ne bi oštetila tokom transporta.
4. Ponovo zategnite transportne vijke. Obrnutim redosledom sledite uputstvo za skidanje transportnih vijaka koja se nalaze u „uputstvu za montažu“.

Važna napomena: nemojte transportovati mašinu za pranje veša a da prethodno niste pričvrstili transportne vijke.

POSTPRODAJNA SLUŽBA

PRE POZIVANJA POSTPRODAJNE SLUŽBE

1. Pokušajte da sami rešite problem pomoću predloga navedenih u odeljku **REŠAVANJE PROBLEMA**

2. Isključite i ponovo uključite mašinu da biste proverili da li i dalje postoji kvar.

AKO KVAR I DALJE POSTOJI, OBRATITE SE NAJBЛИŽOJ POSTPRODAJNOJ SLUŽBI

Da bi vam pomogli, pozovite broj naveden na garantnoj knjižici.

Kada zovete našu postprodajnu službu, uvek navedite:

- kratak opis kvara;
- vrstu i tačan model mašine;

- servisni broj (broj posle reči Service na servisnoj nalepnici);

SERVICE 0000 000 00000



- vašu punu adresu;
- vaš broj telefona.

U slučaju da je neophodna bilo kakva popravka, obratite se našoj ovlašćenoj postprodajnoj službi (da biste osigurali propisnu popravku i korišćenje originalnih rezervnih delova).

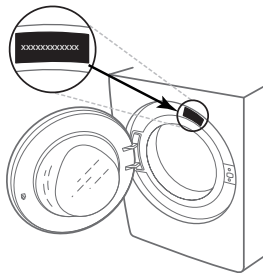

HVALA ŠTO STE KUPILI PROIZVOD TVRTKE HOTPOINT.

Kako biste dobili opsežniju pomoć, registrirajte uređaj na www.hotpoint.eu/register

UPRAVLJAČKA PLOČA

- 1 Tipka „UKLJUČENO/ISKLJUČENO“
- 2 Gumb za odabir ciklusa pranja
- 3 Tipka „Pokretanje/Stanka“
- 4 Tipka „Centrifuga“
- 5 Tipka „Dodatno ispiranje“
- 6 Tipka „Intenzitet ciklusa pranja“
- 7 Tipka „Odgodeno pokretanje“
- 8 Tipka „Ušteda energije“ / „Zaključavanje tipki“
- 9 Tipka „Temperatura“

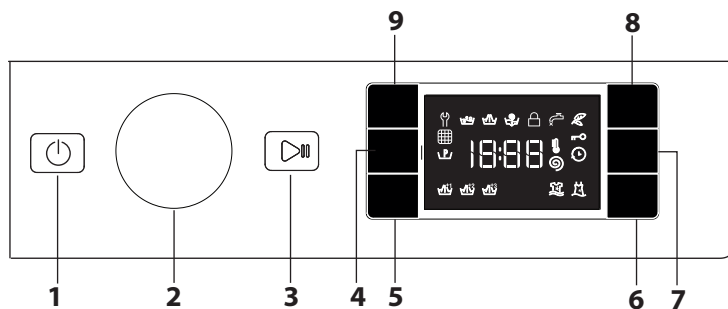

INDIKATORI NA ZASLONU

- Zaključana vrata
- Ušteda energije aktivirana

Prije upotrebe uređaja pažljivo pročitajte sigurnosne upute.

Prije pokretanja perilice rublja iznimno je važno ukloniti vijke koji se upotrebljavaju za transport. Detaljne upute o postupku uklanjanja potražite u uputama za instalaciju.

- Pretpranje aktivirano
- Odgodeno pokretanje aktivirano
- Zaključavanje tipki aktivirano

Faza pranja

Označava fazu ciklusa pranja

Greška: Pomoć

Pogledajte odjeljak „Vodič za rješavanje problema“

Greška: Filtar za prljavu vodu

Vodu nije moguće ispustiti; filtari za vodu možda je začepljen

Greška: Manjak vode

Nije napunjeno vodom ili je nema dovoljno.

U slučaju kvara, pogledajte odjeljak „VODIČ ZA RJEŠAVANJE PROBLEMA“

TABLICA CIKLUSA PRANJA

Ciklus pranja	Temperatura		Maksimalna brzina vrtnje (okretaji)	Maksimalna količina rublja (kg)	Trajanje (h:m)	Deterdženti i dodaci			Preporučeni deterdžent		Preostala vlažnost u % (***)	Potrošnja energije u kWh	Ukupno vode u l	Temperatura rublja u °C
	Postavke	Raspon				Pretpranje	Pranje	Omekšivač tkanine	Prašak	Tekući deterdžent				
1 Protiv mrlja na 40 °C	40 °C	❄-40 °C	1400	8,0	**	-	●	○	✓	-	-	-	-	-
2 Brzo i protiv mrlja	40 °C	❄-40 °C	1200	4,5	**	-	●	○	-	✓	-	-	-	-
3 Bijelo rublje	60 °C	❄-90 °C	1400	8,0	2:45	● (90°)	●	○	✓	-	49	0,900	90	55
4 Tjedno pranje	60 °C	❄-60 °C	1400	8,0	**	-	●	○	✓	-	-	-	-	-
5 Eco 40 – 60 (1)	40 °C	40 °C	1351	8,0	3:35	-	●	○	✓	✓	53	0,660	54	33
			1351	4,0	2:48	-	●	○	✓	✓	53	0,460	53	30
			1351	2,0	2:10	-	●	○	✓	✓	53	0,280	37	23
6 Mješovito	40 °C	❄-40 °C	1000	4,5	**	-	●	○	-	✓	-	-	-	-
7 Pamuk (2)	40 °C	❄-60 °C	1400	8,0	3:55	-	●	○	✓	-	49	1,400	105	45
8 Sintetika (3)	40 °C	❄-60 °C	1200	4,0	2:55	-	●	○	✓	-	35	0,800	55	43
9 Šareno	40 °C	❄-40 °C	1400	5,0	**	-	●	○	✓	-	-	-	-	-
10 Brzo – 30'	30 °C	❄-30 °C	1200 (****)	4,5	0:30	-	●	○	-	✓	71	0,200	45	27
11 Vuna	40 °C	❄-40 °C	800	2,0	**	-	●	○	-	✓	-	-	-	-
12 20 °C	20 °C	❄-20 °C	1400	8,0	1:50	-	●	○	-	✓	49	0,200	90	22
13 Osjetljivo	30 °C	❄-30 °C	600 (****)	1,0	**	-	●	○	-	✓	-	-	-	-
14 Prekrivači	30 °C	❄-30 °C	1000	3,5	**	-	●	○	-	✓	-	-	-	-
Ispiranje i centrifuga	-	-	1400	8,0	**	-	-	○	-	-	-	-	-	-
Centrifuga i ispuštanje vode*	-	-	1400	8,0	**	-	-	-	-	-	-	-	-	-

● Obavezno doziranje ○ Neobavezno doziranje

Trajanje ciklusa naznačeno na zaslonu ili u korisničkom priručniku procjena je koja se temelji na standardnim uvjetima. Stvarno se trajanje može razlikovati ovisno o raznim čimbenicima, kao što su temperatura i tlak ulazne vode, temperatura okruženja, količina deterdženta, količina i vrsta rublja, uravnoteženost rublja i odabrane dodatne opcije. Vrijednosti navedene za cikluse, osim ciklusa Eco 40 – 60, isključivo su informativne.

1) Eco 40 – 60 – probni ciklus pranja u skladu s Uredbom (EU) 2019/2014 o zahtjevima za ekološki dizajn. Najučinkovitiji ciklus u smislu potrošnje vode i energije za pranje umjereno zaprljanog rublja.

Napomena: vrijednosti brzine centrifuge prikazane na zaslonu mogu se neznatno razlikovati od onih navedenih u tablici.

Za sve ispitne institute:

- 2) Dugi ciklus za pamuk: ciklus 7 postavite na temperaturu od 40 °C.
- 3) Dugi ciklus za sintetiku: ciklus 8 postavite na temperaturu od 40 °C.

* Ako odaberete ciklus i isključite ciklus centrifuge, perilica rublja obaviti će samo ispuštanje vode.

** Trajanje ciklusa pranja možete provjeriti na zaslonu.

*** Na kraju ciklusa pranja i ciklusa centrifuge pri najvećoj brzini koju je moguće odabrati, s unaprijed definiranom postavkom ciklusa.

**** Na zaslonu će se prikazati preporučena brzina centrifuge kao unaprijed definirana vrijednost.

OPIS PROIZVODA

1. Gornja strana
2. Ladica za deterdžent
3. Upravljačka ploča
4. Ručka
5. Vrata
6. Filtar za vodu
7. Podesive nožice (4)

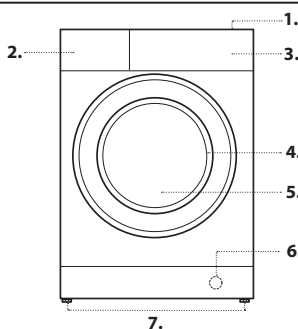

LADICA ZA DETERDŽENT

Odjeljak 1: deterdžent za pretpranje (prašak)

Odjeljak 2: deterdžent za pranje (prašak ili tekući)

Odjeljak 3: dodaci (omekšivač tkanine itd.)
Omekšivač tkanine nikada ne smije premašiti oznaku „MAX“.

! Upotrebljavajte deterdžente u prahu za bijele pamučne odjevne predmete, za pretpranje te za pranje na temperaturama iznad 60 °C.
! Slijedite upute na pakiranju deterdženta.

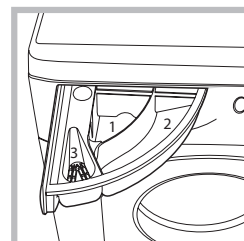

CIKLUSI PRANJA

Sljedite upute prikazane simbolima na etiketi za pranje i održavanje odjevnog predmeta. Vrijednost navedena na simbolu maksimalna je preporučena temperatura za pranje odjevnog predmeta.



Protiv mrlja na 40 °C

Ovaj ciklus je prikladan za vrlo zaprljane odjevne predmete postojećih boja. Osigurava klasu pranja koja je viša od standardne klase (klasa A). Pri pokretanju ciklusa nemojte miješati odjevne predmete različitih boja. Preporučujemo upotrebu deterdženta u prahu. U slučaju tvrdokornih mrlja preporučujemo prethodni tretman posebnim dodacima.

Brzo i protiv mrlja

Ovaj ciklus je dizajniran za pranje odjeće s običnim svakodnevnim mrljama za 45 minuta. Prikladan za tretiranje odjeće u boji miješanih vlakana.

Bijelo rublje

Prikladno za pranje umjereno zaprljanih ili vrlo zaprljanih ručnika, donjeg rublja, stolnjaka, posteljine itd. od otpornog lana i pamuka. Kada je odabrana temperatura od 90 °C, ciklus će izvesti fazu prepranja prije faze glavnog pranja. U tom slučaju preporučuje se dodati deterdžent i u odjeljak za prepranje i u odjeljak za glavno pranje.

Tjedno pranje

Za pranje kućne posteljine u jednom ciklusu. Optimizira upotrebu omekšivača tkanine i omogućuje uštedu vremena i energije. Preporučujemo upotrebu deterdženta u prahu.

Eco 40 – 60

Za pranje umjereno zaprljanih pamučnih odjevnih predmeta koje je moguće prati pri 40 °C ili 60 °C u istom ciklusu. To je standardni ciklus za pranje pamučnog rublja i najučinkovitiji je s obzirom na potrošnju vode i električne energije.

Mješovito

Za pranje mješovitih i obojenih odjevnih predmeta zajedno.

Pamuk

Prikladno za pranje umjereno zaprljanih ili vrlo zaprljanih ručnika, donjeg rublja, stolnjaka itd. od otpornog lana i pamuka.

Sintetika

Prikladno za pranje umjereno zaprljanih odjevnih predmeta od sintetičkih vlakana (npr. poliester, poliakrila, viskoze itd.) ili mješovitih sintetičko-pamučnih vlakana.

Sareno

Namijenjeno za pranje obojene pamučne odjeće. Taj je ciklus namijenjen čuvanju jarkih boja tijekom vremena.

Brzo – 30'

Za pranje malo zaprljanog rublja u kratkom vremenu. Nije prikladno za vunu, svilu i odjevne predmete koji se peru ručno.

Vuna

Svi vuneni odjevni predmeti mogu se prati u ovom programu "Vuna", čak i oni s oznakom "samo ručno pranje". Za najbolje rezultate upotrijebite posebne deterdžente i ne prelazite maks. kg navedene za rublje.

20 °C

Za pranje malo zaprljanih pamučnih odjevnih predmeta na 20 °C.

Osjetljivo

Prikladno za pranje izrazito osjetljivih odjevnih predmeta. Preporučuje se da prije pranja odjevne predmete izokrenete s unutarnjom stranom prema van. Za najbolje rezultate upotrebljavajte tekući deterdžent pri pranju osjetljive odjeće.

Prekrivači

Za pranje predmeta punjenih perjem, npr. jednostrukih ili dvostrukih prekrivača (težine ispod 3,5 kg), jastuka ili podstavljenih jakni. Prekrivače trebate umetnuti u bubanj s rubovima presavijenima prema unutra, tako da najviše ¾ ukupnog kapaciteta bubnja bude zauzeto. Za najbolje rezultate savjetujemo upotrebu tekućeg deterdženta koji ćete uliti u ladicu za deterdžent.

Ispiranje i centrifuga

Dizajnirano za ispiranje i centrifugu.

Centrifuga i ispuštanje vode

Dizajnirano za centrifugu i ispuštanje vode.

PRVA UPOTREBA

Za uklanjanje proizvodnih ostataka odaberite ciklus **3** na 90 °C. Uspite malu količinu deterdženta u prahu u pretinac za glavno pranje **2** (ne više od 1/3 doze koju preporučuje proizvođač za malo zaprljane odjevne predmete). Pokrenite ciklus pranja **bez ikakvog rublja**.

SVAKODNEVNA UPOTREBA

Pripremite rublje kako je objašnjeno u odjeljku „SAVJETI I PREPORUKE“. Napunite perilicu rublja rubljem i zatvorite vrata, a zatim otvorite dovod vode i pritisnite tipku „UKLJUČENO/ISKLJUČENO“ kako biste uključili perilicu rublja. Tipka „Pokretanje/Stanka“ će treperiti. Pomaknite gumb za odabir na željeni ciklus pranja i odaberite željene opcije. Temperatura se može mijenjati pritiskom tipke , a brzina centrifuge pritiskom tipke . Otvorite ladicu za deterdžent i ulijte deterdžent (i dodatke i/ili omekšivač). Pridržavajte se preporučenih doza navedenih na pakiranju deterdženta. Zatvorite ladicu za deterdžent. - Pritisnite tipku „POKRETANJE/STANKA“ kako biste pokrenuli ciklus pranja; vrata će se zaključati (simbol zasvijetli).

PAUZIRANJE ILI PROMJENA POKRENUTOG CIKLUSA PRANJA

Kako biste pauzirali ciklus pranja, pritisnite tipku „Pokretanje/Stanka“ ; indikator će se ugasiti, a preostalo vrijeme treperit će na zaslonu. Za nastavak ciklusa pranja od točke prekida ponovno pritisnite tipku.

OTVARANJE VRATA (PREMA POTREBI)

Nakon što započne ciklus pranja, indikator „Zaključana vrata“ zasvijetli kako bi signalizirao da se vrata ne mogu otvoriti. Vrata će ostati zaključana tijekom cijelog ciklusa pranja. Kako biste otvorili vrata dok je ciklus u tijeku, pritisnite tipku „Pokretanje/Stanka“ za pauziranje ciklusa pranja. Ako razina vode i/ili temperatura nije previsoka, indikator „Zaključana vrata“ će se isključiti i vrata će se moći otvoriti kako bi se, primjerice, dodala ili uklonila odjeća. Za nastavak ciklusa pranja ponovno pritisnite tipku „Pokretanje/Stanka“ .

KRAJ CIKLUSA

Indikator „Zaključana vrata“ će se isključiti, a na zaslonu pojaviti natpis „Kraj“. Za isključivanje perilice rublja na kraju ciklusa pranja pritisnite tipku „UKLJUČENO/ISKLJUČENO“ i svi će se indikator ugasiti. Ako ne pritisnete tipku „UKLJUČENO/ISKLJUČENO“ , perilica rublja automatski će se isključiti nakon otprilike 10 minuta. Zatvorite dovod vode, otvorite vrata i izvadite rublje. Ostavite vrata otvorena kako bi se bubanj mogao osušiti.

OPCIJE

! Ako odabrana opcija nije kompatibilna s odabranim ciklusom pranja, oglasit će se zvučni signal (3 zvuka) i zasvijetlit će odgovarajući indikator.

! Ako je odabrana opcija nekompatibilna s drugom opcijom koja je prethodno postavljena, samo će posljednja odabrana opcija ostati aktivna.

Ušteda energije

Ova opcija pomaže uštedjeti energiju jer se voda koja se upotrebljava za pranje rublja ne zagrijava, što je dobro za okoliš, te smanjuje račun za energiju. Jače pranje i optimizirana potrošnja vode jamče optimalne rezultate uz isto prosječno trajanje standardnog ciklusa. Za optimalne rezultate pranja preporučujemo upotrebu tekućeg deterdženta.

Odgođeno pokretanje

Ovaj gumb omogućuje postavljanje vremena odgode kako bi se odgodio početak odabranog ciklusa pranja. Nakon aktiviranja ove opcije, simbol će zasvijetliti na zaslonu. Kako biste poništili opciju odgođenog pokretanja, ponovno pritisnite tipku sve dok se na zaslonu ne pojavi vrijednost „0“.

Dodatno ispiranje

Ova opcija povećava učinkovitost ispiranja i jamči učinkovito uklanjanje deterdženta. Posebno je pogodna za osobe s vrlo osjetljivom kožom. Pritisnite tipku jednom, dvaput ili tripud kako biste dodali jedno , dva ili tri dodatna ispiranja nakon standardnog ciklusa ispiranja i tako uklonili sve tragove deterdženta. Ponovno pritisnite tipku za povratak na način „Normalno ispiranje“.

Intenzitet ciklusa pranja

Tipka „“ omogućuje optimizaciju rezultata pranja u skladu s razinom uprljanosti tkanina i željenim intenzitetom ciklusa pranja. Za jako prljave odjevne predmete, pritisnite tipku „“ dok ne dosegnete razinu „“. Ova razina osigurava vrlo djelotvorno pranje zahvaljujući većoj količini vode koja se upotrebljava u početnoj fazi ciklusa te pojačanoj rotaciji bubnja. Korisna je za uklanjanje najtvrdokornijih mrlja.

Za malo zaprljanu odjeću ili delikatniji tretman tkanina, pritisnite tipku „“ dok ne dosegnete razinu „“. Ciklus će smanjiti rotaciju bubnja kako bi se osigurali savršeni rezultati pranja za osjetljivu odjeću.





Temperatura 

Svaki ciklus pranja ima unaprijed definiranu temperaturu. Kako biste je promijenili, pritisnite tipku „“. Vrijednost će se pojaviti na zaslonu.

Centrifuga 

Svaki ciklus pranja ima unaprijed definiranu brzinu centrifuge. Kako biste je promijenili, pritisnite tipku „“. Vrijednost će se pojaviti na zaslonu.

ZAKLJUČAVANJE TIPKI 

Za zaključavanje upravljačke ploče pritisnite i držite tipku  otprilike 3 sekunde. Na zaslonu će zasvijetliti simbol  kako bi signalizirao da je upravljačka ploča zaključana (s iznimkom tipke „UKLJUČENO/ ISKLJUČENO“ ). Ova je funkcija korisna za sprječavanje neželjenih promjena ciklusa pranja, osobito kada su djeca prisutna. Za otključavanje upravljačke ploče pritisnite i držite tipku „“ otprilike 3 sekunde.

SAVJETI I PREPORUKE**Kriteriji za odvajanje rublja**

Vrsta tkanine: oznake na etiketi (pamuk, miješane tkanine, sintetika, vuna, odjevni predmeti za ručno pranje). Boja (odvojite obojene odjevne predmete od bijelih, nove obojene odjevne predmete perite odvojeno). Delikatnosti (male komade, poput najlonskih čarapa, i odjevne predmete s kukicama, poput grudnjaka, perite tako da ih zatvorite u vrećicu ili u jastučnicu).

Ispraznite sve džepove

Kovanice, upaljači i slični predmeti mogu oštetiti rublje i bubanj perilice rublja.

Pridržavajte se prijedloga za doziranje/dodatke

Nemojte dopustiti da se suvišni ostaci deterdženta talože na rublju i uštedite na deterdžentu izbjegavajući nepotrebno trošenje kako biste ostvarili optimalne rezultate čišćenja.

Odaberite niske temperature i duže trajanje

Najučinkovitiji ciklusi u smislu potrošnje energije obično su oni koji rade na niskim temperaturama i traju duže.

Pridržavajte se kapaciteta za količinu rublja

Kako biste uštedjeli vodu i energiju, napunite perilicu tako da ne prekoračite kapacitet za količinu rublja koji je naveden u „TABLICI CIKLUSA PRANJA“.

Buka i sadržaj zaostale vlage

Mogu varirati ovisno o brzini centrifuge: što je veća brzina tijekom faze centrifuge, to je veća razina buke i manji sadržaj zaostale vlage.

ODRŽAVANJE I ČIŠĆENJE

Prije izvođenja bilo kakvih radnji čišćenja ili održavanja, isključite perilicu rublja i odspojite je s glavnog napajanja. Za čišćenje perilice rublja nemojte upotrebljavati zapaljive tekućine. Čistite perilicu rublja i obavljajte održavanje u redovitim intervalima (najmanje četiri puta godišnje).

Čišćenje vanjskog dijela perilice

Očistite vanjske dijelove perilice mekom vlažnom krpom. Nemojte upotrebljavati generičke ili specifične deterdžente za staklo, abrazivni prah ili slične materijale za čišćenje upravljačke ploče jer te tvari mogu oštetiti ispisane dijelove.

Provjera crijeva za dovod vode

Povremeno provjerite ispravnost crijeva za dovod vode. Ako je oštećeno, zamijenite ga novim crijevom tako da se obratite Službi za tehničku pomoć ili ga kupite kod specijaliziranog trgovca.

Čišćenje filtra za vodu / ispuštanje zaostale vode

Isključite perilicu rublja i odspojite napajanje. Uklonite kuhinjsko podnožje prije nego počnete čistiti filtar za vodu ili ispuštati preostalu vodu.

Ne zaboravite pravilno vratiti kuhinjsko podnožje na mjesto nakon čišćenja.

Ako je korišten ciklus pranja na visokoj temperaturi, pričekajte da se voda ohladi prije nego što je ispuštite. Redovito čistite filtar za vodu kako biste spriječili začepljenje i ometanje pravilnog odvoda vode. Ako voda ne može otjecati, zaslon će signalizirati da postoji mogućnost začepljenja filtra za vodu.

1. Postavite spremnik u blizini pumpe kako biste skupili vodu koja iscuri.
2. **Povucite crijevo za odvod u slučaju nužde** kako biste ga izvadili iz baze perilice rublja.

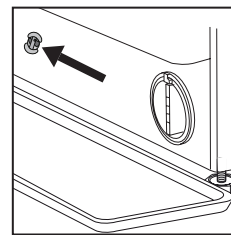

Skinite čep crijeva za odvod u slučaju nužde na kraju crijeva i pustite da voda iscuri u spremnik.

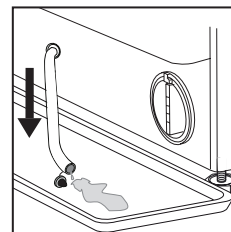

3. Okrenite gumb odvodnog filtra i izvucite ga iz kućišta.

Kada spremnik u podnožju bude pun vode, umetnite čep na kraj crijeva i vratite ga natrag u bazu perilice rublja. Zatim ispraznite spremnik i čepom čvrsto zatvorite crijevo za odvod u slučaju nužde.

4. **Uklonite filtar:** stavite pamučnu tkaninu ispod filtra za vodu kako bi upila svu preostalu vodu. Uklonite filtar za vodu okretanjem suprotno od kazaljke na satu.

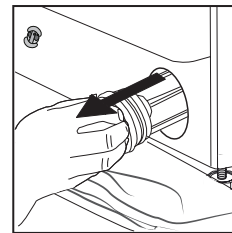
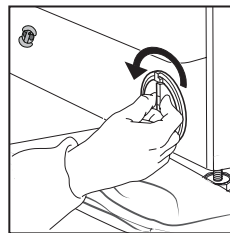

5. Očistite filtar za vodu: uklonite sve ostatke i operite ga tekućom vodom.

6. Umetnite filtar za vodu: vratite filtar za vodu okretanjem u smjeru kazaljke na satu. Pobrinite se da ga okrenete do kraja: gumb filtra mora ležati okomito. Kako biste provjerili nepropusnost filtra za vodu, ulijte otprilike jednu litru vode u pretnac za deterdžent.

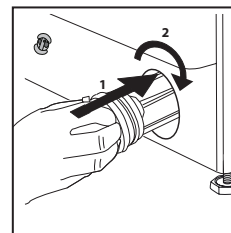

Pravilno vratite kuhinjsko podnožje na mjesto.

TRANSPORT I RUKOVANJE

Ne podižite perilicu rublja držeći je s gornje strane.

Isključite uređaj iz utičnice i zatvorite dovod vode. Provjerite jesu li vrata i ladica za deterdžent čvrsto zatvoreni. Odspojite crijevo za dovod vode od slavine, a zatim odspojite crijevo za odvod. Uklonite svu zaostalu vodu iz crijeva i osigurajte ih da se ne oštete tijekom transporta. Ponovno postavite vijke za transport. Obrnutim redoslijedom ponovite postupak uklanjanja vijaka za transport opisan u „Uputama za instalaciju“.

VODIČ ZA RJEŠAVANJE PROBLEMA

Perilica rublja ponekad možda neće pravilno raditi. Prije nego što se obratite Službi za tehničku pomoć, preporučujemo da sami pokušate riješiti problem slijedeći upute navedene u nastavku.

Problem:	Mogući uzroci / Rješenja:
Perilica rublja neće se uključiti.	<ul style="list-style-type: none">• Utikač nije umetnut dovoljno duboko u utičnicu da ostvari kontakt ili uopće nije umetnut.• Došlo je do nestanka struje.
Ciklus pranja neće se pokrenuti.	<ul style="list-style-type: none">• Vrata nisu pravilno zatvorena.• Niste pritisnuli tipku „UKLJUČENO/ISKLJUČENO” (⏻).• Niste pritisnuli tipku „Pokretanje/Stanka” (▶⏸).• Dovod vode nije otvoren.• Aktivirana je opcija „Odgođeno pokretanje”.
Perilica rublja ne puni se vodom (na zaslonu se pojavljuje natpis „H2O”).	<ul style="list-style-type: none">• Crijevo za dovod vode nije spojeno na dovod.• Crijevo je presavijeno.• Dovod vode nije otvoren.• Glavni je dovod vode zatvoren.• Ne postoji dovoljan pritisak.• Niste pritisnuli tipku „Pokretanje/Stanka” (▶⏸).
Perilica rublja stalno se puni vodom, a zatim ispušta vodu.	<ul style="list-style-type: none">• Odvodno crijevo nije postavljeno između 65 cm i 100 cm iznad poda.• Slobodni kraj odvodnog crijeva je uronjen u vodu.• Odvodni priključak postavljen na zid nema oduška.• Ako problem bude prisutan i nakon ovih provjera, zatvorite dovod vode, isključite uređaj i obratite se Službi za tehničku pomoć. Ako se stan nalazi na jednom od gornjih katova, ponekad se može pojaviti efekt sifona zbog kojeg se perilica stalno puni vodom, a zatim ispušta vodu. Za sprječavanje ove vrste problema mogu se kupiti posebni protusifonski ventili.
Perilica rublja ne može ispustiti vodu ili izvršiti ciklus centrifuge.	<ul style="list-style-type: none">• Odabrani ciklus pranja ne uključuje funkciju odvodnje: za neke cikluse ovu funkciju morate aktivirati ručno.• Odvodno je crijevo presavijeno.• Odvodni je kanal začepljen.
Perilica previše vibrira tijekom ciklusa centrifuge.	<ul style="list-style-type: none">• Bubanj nije bio pravilno otključan tijekom faze instalacije.• Perilica rublja nije u ravnini.• Perilica rublja stisnuta je između ormarića i zida.
Iz perilice rublja curi voda.	<ul style="list-style-type: none">• Crijevo za dovod vode nije pravilno pričvršćeno.• Ladica za deterdžent je začepljena.• Odvodno crijevo nije pravilno pričvršćeno.
Perilica rublja je zaključana, a zaslon treperi pokazujući kod greške (npr. F-01, F-..).	<ul style="list-style-type: none">• Isključite perilicu rublja i iskopčajte je iz utičnice, pričekajte otprilike 1 minutu i zatim je ponovno uključite.• Ako problem bude i dalje prisutan, nazovite Službu za tehničku pomoć.
Previše je pjene.	<ul style="list-style-type: none">• Deterdžent nije prikladan za strojno pranje (na pakiranju treba biti navedeno „za strojno pranje rublja” ili „za ručno i strojno pranje” ili nešto slično).• Upotrijebljeno je previše deterdženta.
Vrata su zaključana, s porukama o grešci ili bez njih, a ciklus pranja se ne nastavlja.	<ul style="list-style-type: none">• Vrata su zaključana zbog nestanka struje. Ciklus pranja automatski će se nastaviti kada napajanje bude ponovno uspostavljeno.• Perilica rublja je stala. Ciklus pranja automatski će se nastaviti nakon što se otkloni uzrok prekida.

DEMONSTRACIJSKI NAČIN: deaktivirajte ovu funkciju isključivanjem perilice rublja. Pritisnite i držite tipku „Pokretanje/Stanka” (▶⏸), a zatim pritisnite tipku „UKLJUČENO/ISKLJUČENO” (⏻) unutar 5 sekundi i držite obje tipke 2 sekunde.

Sigurnosne upute, obrazac proizvoda i podatke o potrošnji energije možete preuzeti tako da:

- Koristeći QR kod na Vašem uređaju
- Posjetom našoj web stranici **docs.hotpoint.eu** i **parts-selfservice.europeanappliances.com**
- Možete i **kontaktirati naš postprodajni servis** (broj telefona potražite u knjižici jamstva). Kada se obraćate našem postprodajnom servisu navedite kodove navedene na identifikacijskoj pločici proizvoda.

Informacije o korisničkim popravcima i održavanju potražite na www.hotpoint.eu

Više informacija o modelu možete pronaći na mreži na <https://eprel.ec.europa.eu/> što je službena baza podataka proizvoda za EU EPREL. Nakon što odaberete kategoriju proizvoda, unesite identifikacijsku oznaku modela proizvoda. Identifikacijska oznaka modela sastoji se slova i brojk i nalazi se na nazivnoj pločici, npr Mod. (pogledajte sliku s desne strane).

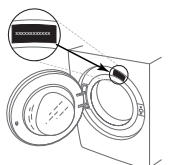

ČIŠĆENJE I ODRŽAVANJE

**Za sve radove čišćenja i održavanja isključite i iskopčajte perilicu rublja.
Za čišćenje perilice rublja nemojte se koristiti zapaljivim tekućinama.**

ČIŠĆENJE VANJSKOG DIJELA PERILICE

Vanjske dijelove perilice rublja čistite mekanom vlažnom krpom.

Nemojte se služiti sredstvima za čišćenje stakla ili onima opće namjene, praškom za ribanje ili sličnim za čišćenje upravljačke ploče – te tvari mogle bi oštetiti natpise.

PROVJERA CRIJEVA ZA DOVOD VODE

Redovito provjeravajte ima li na dovodnom crijevu lomova i napuklina. Ako se crijevo oštetilo, zamijenite ga novim koje je dostupno u postprodajnoj servisnoj službi ili kod specijaliziranog prodavača.

Ovisno o vrsti crijeva:

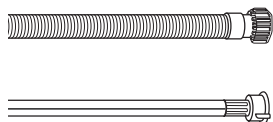

Ako dovodno crijevo ima prozirni premaz, periodično provjeravajte je li boja na određenim mjestima jača. Ako jeste, crijevo možda propušta i mora se zamijeniti.

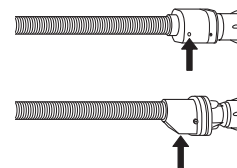

Za crijeva za zaustavljanje vode: provjerite kontrolni prozorčić sigurnosnog ventila (pogledajte strelicu). Ako je crven, uključila se funkcija zaustavljanja i crijevo se mora zamijeniti novim.

Za odvijanje ovog crijeva pritisnite tipku za otpuštanje (ako je dostupna) dok odvijate crijevo.

ČIŠĆENJE MREŽASTOG FILTRA U CRIJEVU ZA DOVOD VODE

1. Zatvorite dovod vode i odvijte dovodno crijevo.

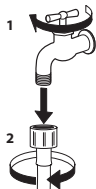

2. Finom četkicom pažljivo očistite mrežasti filter na kraju crijeva.

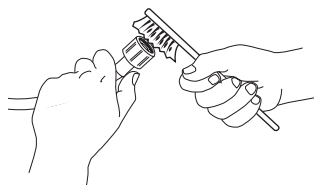

3. Sada rukom odvijte dovodno crijevo na stražnjem dijelu perilice rublja. Kliještima izvucite mrežasti filter iz ventila na stražnjem dijelu perilice rublja i pažljivo ga očistite.

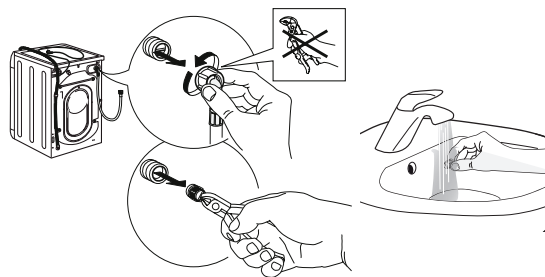

4. Vratite mrežasti filter na mjesto. Ponovno spojite dovodno crijevo na dovod vode i na perilicu rublja. Za spajanje dovodnog crijeva nemojte se služiti alatom. Otvorite dovod vode i provjerite jesu li svi spojevi učvršćeni.

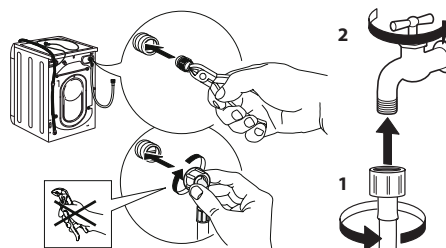

ČIŠĆENJE DOZATORA ZA DETERDŽENT

Podignite i izvucite dozator da biste ga uklonili (pogledajte sliku).

Operite ga pod mlazom tekuće vode i to činite često.

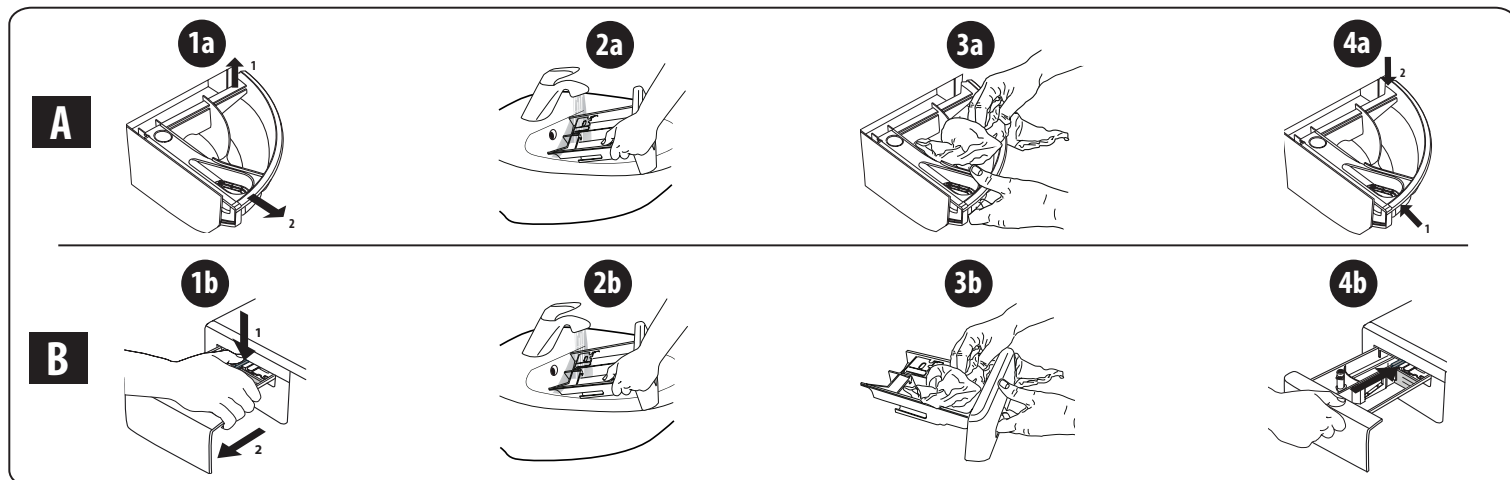

ČIŠĆENJE FILTRA ZA VODU/ISPUŠTANJE OTPADNE VODE

Isključite i iskopčajte perilicu rublja prije čišćenja filtra za vodu ili ispuštanja otpadne vode. Ako ste koristili program vrućeg pranja, pričekajte da se voda ohladi prije nego je počnete ispuštati. Redovito svaka 3 mjeseca očistite filter za vodu kako biste izbjegli da se zbog začepljenja filtra voda nakon pranja ne može ispustiti. Ako se voda ne može ispustiti, na zaslonu će se prikazati poruka o mogućem začepljenju filtra za vodu.

1. Uklonite trzajnu pločicu.

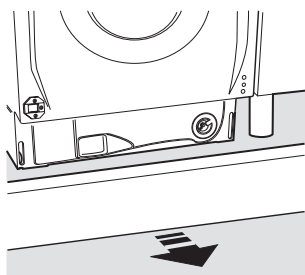

2. Posuda za ispuštenu vodu: stavite nisku i široku posudu ispod filtra za vodu kako biste sakupili otpadnu vodu.

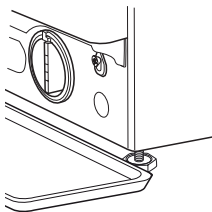

3. Ispustite vodu: polako okrećite filter suprotno od smjera kazaljke na satu dok sva voda ne isteče. Pustite da voda isteče, ali nemojte ukloniti filter. Kada se spremnik napuni, zatvorite filter za vodu okretanjem u smjeru kazaljke na satu. Ispraznite posudu. Ponavljajte postupak sve dok ne isteče sva voda.

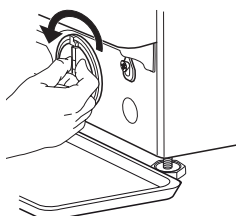

4. Uklonite filter: ispod filtra za vodu položite pamučnu krpu koja će upiti malu količinu preostale vode. Zatim izvadite filter za vodu okretanjem suprotno od smjera kazaljke na satu.

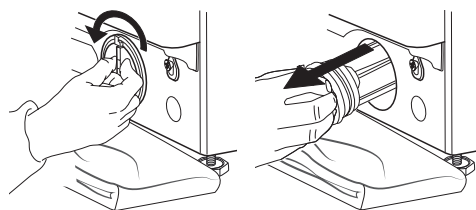

5. Očistite filter za vodu: uklonite ostatke u filteru i operite ga tekućom vodom.

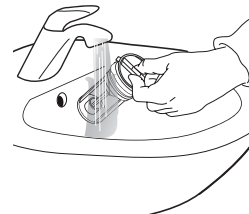

6. Umetnite filter za vodu i ponovno postavite postolje: vratite na mjesto filter za vodu okretanjem u smjeru kazaljke na satu. Pobrinite se da ga navijete dokle ide; drška filtra mora biti u vertikalnom položaju. Kako biste provjerili vodonepropusnost filtra za vodu, ulijte oko 1 litru vode u dozator za deterdžent. Zatim ponovno postavite postolje.

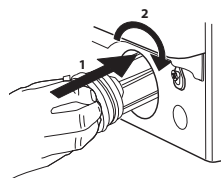

TRANSPORT I RUKOVANJE

Perilicu rublja nikada ne podižite držeći je za radnu površinu.

1. Iskopčajte utikač iz električne mreže i zatvorite dovod vode.
2. Provjerite jesu li vrata i dozator za deterdžent ispravno zatvoreni.
3. Odvojite dovodno crijevo od dovoda vode i uklonite odvodno crijevo s mjesta ispuštanja. Uklonite svu preostalu vodu iz crijeva i pričvrstite ih tako da se ne oštete u transportu.
4. Ponovno stavite vijke za transport. Slijedite upute za uklanjanje vijaka za transport iz „Vodiča za montažu” obrnutim redoslijedom.

Važno: nemojte transportirati perilicu rublja ako niste pričvrstili vijke za transport.

POSTPRODAJNA SERVISNA SLUŽBA

PRIJE POZIVANJA POSTPRODAJNE SERVISNE SLUŽBE

1. Pogledajte možete li sami riješiti problem uz pomoć prijedloga danih u odjeljku **RJEŠAVANJE PROBLEMA**

2. Isključite i ponovno uključite uređaj kako biste vidjeli hoće li kvar ustrajati.

AKO SE I NAKON NAVEDENIH PROVJERA KVAR I DALJE POJAVLJUJE, OBRATITE SE NAJBЛИŽOJ POSTPRODAJNOJ SERVISNOJ SLUŽBI

Kako biste primili pomoć, nazovite broj naveden u knjižici s jamstvom.

Kada kontaktirate našu postprodajnu servisnu službu za korisnike, uvijek navedite:

- kratak opis kvara
- vrstu i točan model uređaja

- servisni broj (broj iza riječi „Service” na nazivnoj pločici)

SERVICE 0000 000 00000



- svoju punu adresu
- svoj broj telefona.

Ako je potreban popravak, obratite se ovlaštenoj postprodajnoj servisnoj službi (kako bi se jamčila upotreba originalnih rezervnih dijelova i ispravan popravak).

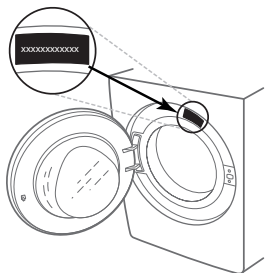

VĂ MULȚUMIM PENTRU CĂ AȚI CUMPĂRAT UN PRODUS HOTPOINT.

Pentru a beneficia de o asistență mai completă, înregistrați aparatul pe www.hotpoint.eu/register

Înainte de a utiliza aparatul, citiți cu atenție instrucțiunile de siguranță.



Înainte de a folosi mașina de spălat, bolțurile pentru transport trebuie îndepărtate obligatoriu. Pentru instrucțiuni mai detaliate privind demontarea acestora, consultați Ghidul de instalare.

PANOUL DE COMANDĂ

- 1 Butonul de „ON/OFF”
- 2 Selectorul de programe
- 3 Butonul „Pornire/Pauză”
- 4 Butonul „Centrifugare”
- 5 Butonul „Clătire intensivă”
- 6 Butonul „Intensitatea spălării”
- 7 Butonul „Pornire cu întârziere”
- 8 Butonul „Economizor de energie”/ „Blocare taste”
- 9 Butonul „Temperatură”

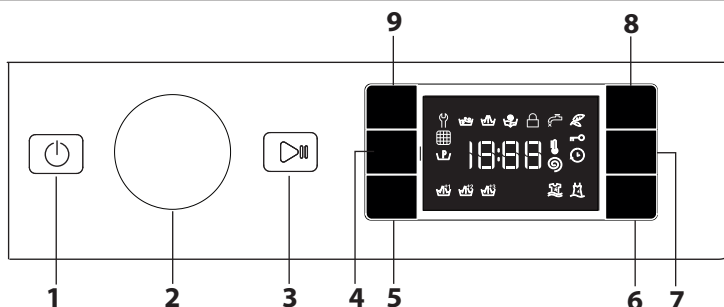

INDICATORI AFIȘAJ

Hublou blocat

Economizor de energie activată

Funcția Prespălare activată

Funcția **Pornire cu întârziere** activată

Funcția **Blocare taste** activată

Etapa de spălare

Indică etapa de spălare a ciclului

Eroare: Apel serv.

Consultați secțiunea Remedierea defecțiunilor

Eroare: Filtru de apă înfundat

Apa nu poate fi evacuată; este posibil ca filtrul de apă să fie înfundat

Eroare: Lipsește apa

Cantitatea de apă alimentată nu este suficientă sau nu se alimentează deloc cu apă.

În cazul apariției unor defecțiuni, consultați secțiunea „DEPANARE”

TABELUL CU PROGRAME

Sarcină maximă 8 Kg Putere absorbită în off-mode 0,5 W / în left-on mode 8 W						Detergenți și Aditivi			Detergent recomandat		Umiditate reziduală % (***)	Consum energie kWh	Apă total l	Temperatura de spălare °C	
Program	Temperatură		Centrifugare maximă (rotații)	Sarcină max. (kg)	Durată (h : m)	Prespălare	Spălare	Balsam	Praf	Lichid					
	Setare	Interval				1	2	3							
1	Antipată 40°	40 °C	- 40 °C	1400	8,0	**	-	●	○	✓	-	-	-	-	
2	Antipată Rapidă	40 °C	- 40 °C	1200	4,5	**	-	●	○	-	✓	-	-	-	
3	Bumbac rufe albe	60 °C	- 90 °C	1400	8,0	2:45	● (90°)	●	○	✓	-	49	0,900	90	55
4	Lenjerie 7 zile	60 °C	- 60 °C	1400	8,0	**	-	●	○	✓	-	-	-	-	
5	Eco 40-60 (1)	40 °C	40 °C	1351	8,0	3:35	-	●	○	✓	✓	53	0,660	54	33
				1351	4,0	2:48	-	●	○	✓	✓	53	0,460	53	30
				1351	2,0	2:10	-	●	○	✓	✓	53	0,280	37	23
6	Mix	40 °C	- 40 °C	1000	4,5	**	-	●	○	-	✓	-	-	-	
7	Bumbac (2)	40 °C	- 60 °C	1400	8,0	3:55	-	●	○	✓	-	49	1,400	105	45
8	Sintetice (3)	40 °C	- 60 °C	1200	4,0	2:55	-	●	○	✓	-	35	0,800	55	43
9	Colorate	40 °C	- 40 °C	1400	5,0	**	-	●	○	✓	-	-	-	-	
10	Spălare Rapidă 30'	30 °C	- 30 °C	1200 (****)	4,5	0:30	-	●	○	-	✓	71	0,200	45	27
11	Lână	40 °C	- 40 °C	800	2,0	**	-	●	○	-	✓	-	-	-	
12	20°C	20 °C	- 20 °C	1400	8,0	1:50	-	●	○	-	✓	49	0,200	90	22
13	Delicate	30 °C	- 30 °C	600 (****)	1,0	**	-	●	○	-	✓	-	-	-	
14	Pilote	30 °C	- 30 °C	1000	3,5	**	-	●	○	-	✓	-	-	-	
	Clătire & Centrifugare	-	-	1400	8,0	**	-	-	○	-	-	-	-	-	
	Centrifugare & Golire *	-	-	1400	8,0	**	-	-	-	-	-	-	-	-	

● Dozaj necesar ○ Dozaj opțional

Durata ciclului indicată pe display sau în carte este calculată în baza unor condiții standard. Timpul efectiv poate varia în baza a numeroși factori, precum temperatura și presiunea apei la intrare, temperatura mediului, cantitatea de detergent, cantitatea și tipul încărcăturii, echilibrarea încărcăturii, opțiunile suplimentare selectate. În afară de programul Eco 40-60, valorile specificate pentru programe sunt strict orientative.

Eco 40-60 - Ciclu de spălare testat conform reglementărilor Ecodesign ale UE 2019/2014. Programul cu cel mai mic consum de energie și apă, pentru spălarea articolelor de bumbac cu nivel normal de murdărie.

Observație: turațiile de centrifugare care apar pe afișaj pot fi ușor diferite de cele specificate în tabel.

Pentru toate instituțiile de probă:

2) Program bumbac lung: setați programul 7 cu o temperatură de 40°C.

3) Program sintetic lung: setați programul 8 cu o temperatură de 40°C.

* Dacă selectați programul și excludeți centrifugarea, mașina va face doar evacuarea.

** Puteți controla durata programelor de spălare pe display.

*** După terminarea programului și centrifugarea la cea mai mare turație care se poate selecta, la setarea implicită a programului.

**** Afișajul va arăta viteza de centrifugare sugerată ca valoare implicită.

DESCRIEREA PRODUSULUI

1. Blatul de lucru
2. Dozatorul de detergent
3. Panoul de comandă
4. Mânerul hubloului
5. hublou
6. Filtru de apă
7. Piciorușe reglabile (4)

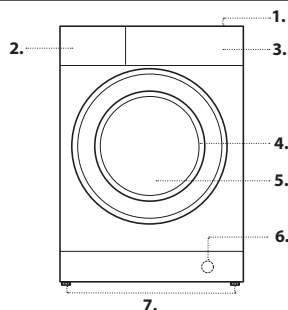

DOZATORUL DE DETERGENT

Compartiment 1: Detergent pentru prespălare (sub formă de praf)

Compartiment 2: Detergent pentru spălare (sub formă de praf sau lichid)

Compartiment 3: Aditivi (balsam etc.)

Balsamul nu trebuie să depășească inscripția „MAX”.

! Utilizați detergenți praf pentru rufe albe de bumbac, pentru prespălare și pentru spălarea la temperaturi mai mari de 60°C.

! Respectați indicațiile de pe ambalajul detergentului.

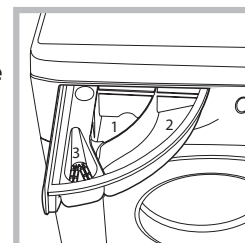

PROGRAME

Respectați recomandările indicate pe simbolurile de spălare a rufelor. Valoarea indicată în simbol este temperatura maximă recomandată pentru spălarea rufelor.



Antipată 40°

programul este potrivit pentru rufe foarte murdare, cu culori rezistente. Programul asigură o clasă de spălare superioară față de clasa standard (clasa A). Nu efectuați programul amestecând rufe de culori diferite. Se recomandă folosirea unui detergent praf. Pentru petele dificile se recomandă pre-tratamentul cu aditivi specifici.

Antipată Rapidă

acest ciclu garantează o capacitate excelentă de îndepărtare a petelor chiar în doar 45 de minute. Adecvat pentru rufe colorate cu fibre mixte, garantând respectarea acestora.

Bumbac rufe albe

Pentru spălarea articolelor cu un grad mediu de murdărie sau foarte murdare: prosoape, lenjerie intimă, fețe de masă și cearșafuri etc., din bumbac și în rezistent. Numai atunci când temperatura selectată este de 90 °C, ciclul include o etapă de prespălare înainte de etapa de spălare principală. În acest caz, se recomandă să adăugați detergent atât în compartimentul pentru prespălare, cât și în cel pentru spălare principală.

Lenjerie 7 zile

pentru spălarea lenjeriei din toată casa într-un singur ciclu. Optimizează utilizarea balsamului și vă permite să realizați o mare economie de timp și de energie. Se recomandă folosirea unui detergent praf.

Eco 40-60

Pentru spălarea articolelor de bumbac cu nivel normal de murdărie, care se pot spăla la 40 °C sau la 60 °C, împreună, în același ciclu. Acesta este programul standard pentru articole de bumbac și asigură cel mai mic consum de apă și de energie.

Mix

pentru a spăla împreună rufe din Bumbac și Sintetice. Indicat pentru lenjeria puțin murdară

Bumbac

pentru a spăla prosoape, lenjerie intimă, fețe de masă etc. din bumbac și în rezistent, cu murdărie normală și rezistentă.

Sintetice

pentru a spăla rufe din fibre sintetice (precum poliester, poliacrilic, vâscoză etc.) sau amestec de bumbac, cu murdărie normală.

Colorate

ciclu la 40°C care ajută la protejarea culorilor, indicat pentru rufe colorate din Bumbac și Sintetice. Permite reducerea consumului de energie pentru încălzirea apei menținând un rezultat bun la spălare.

Spălare Rapidă 30'

pentru a spăla articolele puțin murdare în puțin timp. Nu este indicat pentru lână, mătase și articole de spălat cu mâna.

Lână

Toate articolele de lână pot fi spălate folosind programul „Lână”, chiar și cele care poartă eticheta „Numai spălare manuală”. Pentru rezultate optime, utilizați detergenți speciali și nu depășiți încărcătura max. specificată de rufe.

20 °C

Pentru spălarea articolelor de bumbac ușor murdare, la o temperatură de 20 °C.

Delicate

pentru spălarea rufelor foarte delicate. Se recomandă să întoarceți pe dos rufe în înainte de spălare. Pentru cele mai bune rezultate, vă recomandăm utilizarea unui detergent lichid pentru rufe delicate.

Pilote

pentru a spăla articolele cu căptușeală din puf de gâscă, ca de exemplu, pilotele de una persoană (care nu depășesc 3,5 kg greutate), perne, jachete. Vă recomandăm să introduceți pilotele în cuva mașinii îndoind marginile spre interior și să nu depășiți ¾ din volumul cuvei. Pentru o spălare optimă, vă recomandăm să folosiți un detergent lichid, de dozat în sertarul pentru detergenți.

Clătire & Centrifugare

este conceput pentru clătire și centrifugare.

Centrifugare & Golire *

este conceput pentru centrifugare și evacuarea apei.

PRIMA UTILIZARE

Pentru a îndepărta reziduurile rămase în urma procesului de fabricație, selectați programul **3** la o temperatură de 90 °C. Adăugați o cantitate mică de detergent pudră în compartimentul pentru spălare principală **2** al dozatorului de detergent (maximum 1/3 din cantitatea de detergent recomandată de producător pentru rufe cu un grad de murdărie redus). Porniți programul **fără a adăuga rufe**.

UTILIZAREA ZILNICĂ

Pregătiți rufe în funcție de recomandările furnizate în secțiunea „SFATURI ȘI RECOMANDĂRI”. Încărcați rufe, închideți hubloul, deschideți robinetul de apă și apăsați butonul de „ON/OFF” pentru a porni mașina de spălat rufe, butonul „Pornire/Pauză” clipește. Rotiți selectorul de programe la programul dorit și selectați orice opțiune dacă este necesar. Temperatura și viteza de centrifugare pot fi schimbate apăsând pe butonul sau pe butonul . Trageți în afară dozatorul de detergent și adăugați detergent (și aditivi/balsam de rufe) acum. Respectați recomandările cu privire la dozaj de pe ambalajul detergentului. Apoi, închideți dozatorul de detergent.

- Apăsați butonul „Pornire/Pauză” pentru a porni ciclul de spălare. Ușa se blochează (se aprinde simbolul).

ÎNTRERUPEREA UNUI PROGRAM CARE RULEAZĂ

Pentru a întrerupe ciclul de spălare, apăsați butonul „Pornire/Pauză” ; indicatorul luminos se va stinge, iar timpul rămas va clipi pe afișaj. Pentru a porni ciclul de spălare din punctul în care a fost întrerupt, apăsați din nou butonul.

DESCHIDEREA HUBLULUI, DACĂ ESTE NECESARĂ

După pornirea unui program, simbolul „Hublou blocat” se aprinde pentru a indica faptul că hubloul nu poate fi deschis. Atât timp cât rulează un program de spălare, hubloul rămâne blocat. Pentru a deschide hubloul în timpul derulării unui program, apăsați butonul „Pornire/Pauză” pentru a întrerupe programul. Dacă nivelul apei și/sau temperatura nu este/sunt prea mare/mari, indicatorul luminos „Hublou blocat” se stinge și puteți deschide hubloul. De exemplu, pentru a adăuga sau a scoate rufe. Apăsați din nou butonul „Pornire/Pauză” pentru a continua programul.

FINALIZAREA PROGRAMULUI

Indicatorul luminos „Hublou blocat” se stinge și pe afișaj apare mesajul „End”. Pentru a opri mașina de spălat rufe după finalizarea programului, apăsați butonul de „ON/OFF” , lumina se stinge. Dacă nu apăsați butonul „ON/OFF” , mașina de spălat se va opri automat după aproximativ 10 minute. Închideți robinetul de apă, deschideți hubloul și descărcați mașina de spălat rufe. Lăsați hubloul întredeschis pentru a permite tamburului să se usuce.

OPȚIUNI

! Dacă opțiunea selectată nu este compatibilă cu programul setat, incompatibilitatea va fi semnalată de un avertizor sonor (3 bipuri), iar indicator luminos corespunzător va clipi.

! Dacă opțiunea selectată nu este compatibilă cu o altă opțiune setată anterior, va rămâne activă numai cea mai recentă selecție.

Economizor de energie

Această opțiune contribuie la economia de energie, neîncălzind apa folosită pentru spălarea rufelor – un avantaj atât pentru mediul înconjurător, cât și pentru factura de curent electric. Într-adevăr, acțiunea mai puternică și consumul optimizat de apă garantează rezultate optime în aceeași durată medie a unui ciclu standard. Pentru a obține rezultate mai bune ale spălării, se recomandă folosirea unui detergent lichid.

Pornire cu întârziere

Pentru a seta pornirea la un moment ulterior a programului selectat, apăsați butonul pentru a seta durata de temporizare dorită. Simbolul se aprinde pe afișaj atunci când este activată această funcție. Pentru a anula pornirea temporizată, apăsați din nou butonul până când apare valoarea „0” pe afișaj.

Clătire intensivă

Prin selectarea acestei opțiuni, eficiența procesului de clătire este sporită și este garantată eliminarea optimă a detergentului. Această opțiune este deosebit de utilă pentru persoanele cu piele sensibilă. Apăsați butonul o dată, de două sau de trei ori pentru a selecta 1 , 2 sau 3 clătiri suplimentare după derularea ciclului de clătire standard și eliminați orice urmă de detergent. Apăsați din nou pe buton pentru a reveni la tipul de clătire „Clătire normală”.

Intensitatea spălării

Opțiunea permite optimizarea spălării în funcție de gradul de murdărie al țesăturilor și de intensitatea dorită a spălării. Pentru rufe foarte murdare apăsați butonul până se ajunge la nivelul „1” . Datorită utilizării unei cantități mai mari de apă în faza inițială a ciclului și a unei mișcări mecanice mai mari, această opțiune garantează o spălare de mare performanță și este utilă pentru eliminarea petelor rezistente.

Pentru rufe puțin murdare sau pentru un tratament mai delicat al țesăturilor, apăsați butonul până se ajunge la nivelul „2” . Ciclul va reduce mișcarea mecanică pentru a asigura rezultate perfecte de spălare pentru rufe delicate.





Temperatură 

Fiecare program are o temperatură predefinită. Dacă doriți să schimbați temperatura, apăsați pe butonul . Valoarea apare pe afișaj.

Centrifugare 

Fiecare program are o viteză de centrifugare predefinită. Dacă doriți să schimbați viteză de centrifugare, apăsați pe butonul . Valoarea apare pe afișaj.

BLOCAREA BUTOANELOR 

Pentru a bloca panoul de comandă, apăsați și mențineți apăsat butonul  timp de aproximativ 3 secunde. Simbolul  se va aprinde pe afișaj pentru a indica faptul că panoul de comandă a fost blocat (cu excepția butonului de „ON/OFF” ). Astfel, se evită modificările neintenționate ale programelor, mai ales atunci când se află copii în apropierea aparatului. Pentru a debloca panoul de comandă, apăsați și mențineți apăsat butonul  timp de aproximativ 3 secunde.

SFATURI ȘI RECOMANDĂRI**Sortați rufele în funcție de**

Tipul de țesătură/eticheta de întreținere (bumbac, fibre mixte, sintetice, lână, spălare manuală). Culoare (separați articolele colorate de cele albe, spălați separat articolele colorate noi). Țesături delicate (spălați articole vestimentare mici, precum ciorapii de nailon, și articole cu agățatori, precum sutienele, într-un sac de pânză sau o față de pernă cu fermoar).

Goliți toate buzunarele

Obiecte precum monede sau brichete pot deteriora atât rufele, cât și tamburul.

Respectați recomandările referitoare la dozaj/aditivi

Astfel obțineți rezultate de curățare optime. În material nu rămân reziduuri de detergent care să provoace iritații și se reduce risipa de detergent.

Spălați la temperaturi mai mici, cu cicluri mai lungi

Programele cu cele mai bune consumuri de energie sunt, în general, cele care durează mai mult, dar folosesc temperaturi mai mici.

Respectați cantitățile de rufe

Dacă încărcați mașina de spălat respectând capacitățile indicate în „TABELUL CU PROGRAME”, economisiți apă și energie.

Zgomot și umezeală rămasă

Acestea sunt influențate de turația de centrifugare: cu cât aceasta este mai mare în etapa de stoarcere, cu atât crește zgomotul și scade cantitatea de apă rămasă în rufe.

CURĂȚAREA ȘI ÎNTREȚINEREA

Pentru operațiunile de curățare și întreținere, opriți și scoateți din priză mașina de spălat rufe. Nu utilizați lichide inflamabile pentru a curăța mașina de spălat rufe. Curățați și întrețineți periodic mașina de spălat (de cel puțin 4 ori pe an).

Curățarea exteriorului mașinii de spălat rufe

Utilizați o lavetă moale și umedă pentru a curăța părțile exterioare ale mașinii de spălat rufe. Nu utilizați agenți de curățare a sticlei sau universali, praf de curățat sau produse similare pentru a curăța panoul de comandă – aceste substanțe pot deteriora afișajul.

Verificarea furtunului de alimentare cu apă

Verificați în mod regulat furtunul de alimentare pentru a identifica eventuale fisuri și crăpături. Dacă acesta este deteriorat, înlocuiți-l cu unul nou disponibil la serviciul nostru de asistență tehnică post-vânzare sau la distribuitorul dumneavoastră specializat.

Curățarea filtrului de apă/scurgerea apei reziduale

Opriți mașina de spălat și scoateți ștecărul din priză, scoateți plinta de la mobila de bucătărie înainte de curățarea filtrului de apă sau scurgerea apei reziduale.

Plinta de la mobila de bucătărie trebuie întotdeauna montată la loc după ce operația de curățare s-a încheiat.

Dacă ați utilizat un program de spălare la cald, așteptați până când se răcește apa înainte să o scurgeți. Curățați filtrul de apă în mod regulat pentru a evita ca apa să nu se poată scurge după spălare din cauza înfundării filtrului. Dacă apa nu se poate scurge, pe afișaj apare indicația că filtrul de apă este înfundat.

1. Așezați un recipient aproape de pompă pentru a colecta scurgerile.
2. **Îndepărtați „furtunul de scurgere de urgență” prin scoaterea acestuia de la baza mașinii de spălat.**

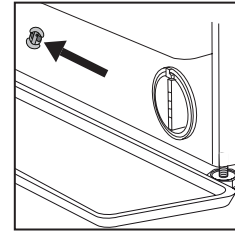

Îndepărtați opritorul „furtunului de scurgere de urgență” de la capătul furtunului și lăsați apa să se scurgă în recipient.

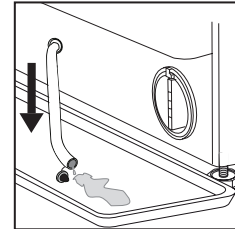

3. Rotiți mânerul filtrului de evacuare și trageți-l afară din carcasă.

Când recipientul este plin cu apă, cuplați opritorul la capătul furtunului și reintroduceți furtunul mic în baza mașinii de spălat. Apoi goliți recipientul.

Închideți ferm furtunul de scurgere de urgență cu opritorul.

4. **Îndepărtați filtrul:** așezați o cârpă de bumbac dedesubtul filtrului de apă, care să poată absorbi o cantitate mică de apă reziduală. Îndepărtați apoi filtrul de apă prin rotire în sens antiorar.

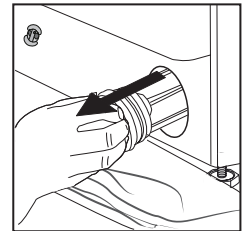
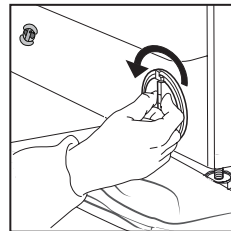

5. Curățați filtrul de apă: îndepărtați reziduurile din filtru și curățați-l sub jet de apă la robinet.

6. Introduceți filtrul de apă: reintroduceți filtrul de apă prin rotire în sens orar. Răsuciți-l în interior până când se oprește. Mânerul filtrului trebuie să fie în poziție verticală. Pentru a testa etanșeitarea la apă a filtrului de apă, puteți turna în jur de 1 litru de apă în distribuitorul de detergent.

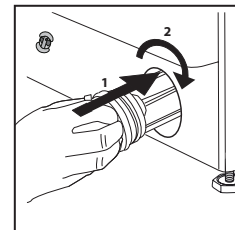

Apoi reinstalați plinta de la mobila de bucătărie.



TRANSPORT ȘI MANEVRARE



Nu ridicați niciodată mașina de spălat rufe apucând de blatul de lucru.

Deconectați ștecherul de la rețeaua electrică și închideți robinetul de apă. Asigurați-vă că ușa mașinii și dozatorul de detergent sunt închise corespunzător. Deconectați furtunul de alimentare de la robinetul de apă și scoateți furtunul de evacuare din punctul de golire. Scurgeți toată apa rămasă în furtunuri și fixați-le astfel încât să nu poată fi deteriorate în timpul transportului. Remontați bolțurile de transport. Urmați instrucțiunile privind îndepărtarea bolțurilor pentru transport din Ghidul De Instalare, în ordine inversă.

DEPANARE

Uneori este posibil ca mașina de spălat rufe să nu funcționeze corespunzător din anumite motive. Înainte de a contacta serviciul de asistență tehnică post-vânzare, se recomandă să verificați dacă problema poate fi rezolvată cu ușurință consultând lista următoare.

Anomalii:	Cauze posibile/Soluție:
Mașina de spălat rufe nu pornește.	<ul style="list-style-type: none">• Ștecherul nu este introdus în priza electrică sau nu este introdus suficient pentru a face contact.• S-a întrerupt alimentarea cu curent electric.
Ciclul de spălare nu pornește.	<ul style="list-style-type: none">• Hubloul nu este închis complet.• Butonul de „ON/OFF”  nu a fost apăsat.• Butonul „Pornire/Pauză”  nu a fost apăsat.• Robinetul de apă nu este deschis.• A fost setată opțiunea „Pornire cu întârziere”.
Mașina de spălat rufe nu se umple cu apă (mesajul „h2o” este prezentat pe afișaj).	<ul style="list-style-type: none">• Furtunul de alimentare cu apă nu este conectat la robinet.• Furtunul este îndoit.• Robinetul de apă nu este deschis.• Alimentarea de la rețeaua de alimentare cu apă a fost întreruptă.• Nu există suficientă presiune.• Butonul „Pornire/Pauză”  nu a fost apăsat.
Mașina de spălat rufe încarcă și evacuează apa în mod continuu.	<ul style="list-style-type: none">• Furtunul de evacuare nu a fost montat la 65 - 100 cm față de sol.• Capătul furtunului de evacuare este introdus în apă.• Conectorul de evacuare de pe perete nu este prevăzut cu o deschidere de aerisire.• Dacă problema persistă după efectuarea acestor verificări, închideți robinetul de apă, opriți mașina de spălat rufe și contactați serviciul de asistență tehnică post-vânzare. În cazul în care locuința se află la unul dintre etajele superioare ale unei clădiri, uneori poate apărea efectul de sifon, ceea ce determină ca mașina de spălat să încarce și să evacueze apă în mod continuu. Pentru a preveni aceste tipuri de probleme, utilizați supape speciale de combatere a efectului de sifon disponibile pe piață.
Mașina de spălat rufe nu evacuează sau nu efectuează centrifugarea.	<ul style="list-style-type: none">• Programul nu include funcția de evacuare: în cazul anumitor programe, aceasta trebuie activată manual.• Furtunul de evacuare este îndoit.• Conducta de evacuare este obstrucționată.
Mașina de spălat rufe vibrează excesiv în timpul ciclului de centrifugare.	<ul style="list-style-type: none">• În momentul instalării, tamburul nu a fost deblocat corespunzător.• Mașina de spălat rufe nu este așezată drept.• Mașina de spălat rufe este înghesuită între mobilă și perete.
Mașina de spălat rufe prezintă scurgeri de apă.	<ul style="list-style-type: none">• Furtunul de alimentare cu apă nu a fost strâns corespunzător.• Dozatorul de detergent este înfundat.• Furtunul de evacuare nu a fost fixat corespunzător.
Mașina este blocată și afișajul clipește intermitent, indicând un cod de eroare (de exemplu F-01, F-..).	<ul style="list-style-type: none">• Opriți mașina, scoateți ștecherul din priză și așteptați aproximativ 1 minut înainte de a o reporni.• Dacă problema persistă, contactați serviciul de asistență tehnică post-vânzare.
Se formează prea multă spumă.	<ul style="list-style-type: none">• Detergentul nu este compatibil cu mașina de spălat rufe (pe ambalajul acestuia trebuie să existe indicația „pentru spălare în mașina de spălat”, „pentru spălare manuală și în mașina de spălat” sau altă specificație similară).• Dozajul a fost depășit.
Hubloul este blocat, cu sau fără apariția indicatorului de eroare, iar programul nu rulează.	<ul style="list-style-type: none">• Ușa este blocată în cazul unei pene de curent. Programul va continua rularea în mod automat imediat ce rețeaua electrică este din nou disponibilă.• Mașina de spălat rufe s-a oprit. Programul va continua rularea în mod automat după ce s-a eliminat cauza opririi.

DEMO MODE: pentru a dezactiva această funcție, opriți mașina de spălat rufe. Apoi, apăsați și mențineți apăsat butonul „PORNIRE/PAUZĂ”  și, în decurs de 5 secunde, apăsați și pe butonul de „ON/OFF”  și mențineți ambele butoane apăstate timp de 2 secunde..

Puteți găsi politicile, documentația standard, informațiile despre comandarea pieselor de schimb și informațiile suplimentare despre produs:

- Utilizarea codului QR de la aparat
- Vizitând site-urile noastre web.docs.hotpoint.eu și parts-selfservice.europeanappliances.com
- Ca alternativă, **contactați serviciul nostru de asistență tehnică post-vânzare** (Consultați numărul de telefon din certificatul de garanție). Când contactați serviciul nostru de asistență tehnică post-vânzare, vă rugăm să precizați codurile specificate pe plăcuța cu date de identificare a produsului dumneavoastră.

Pentru informații despre reparații și întreținere, vizitați www.hotpoint.eu

Puteți găsi mai multe informații despre modelul dumneavoastră online la <https://eprel.ec.europa.eu/>, care este baza de date oficială de produse EPREL a UE. După selectarea categoriei de produse, introduceți identificatorul de model al produsului. Identificatorul de model este format din litere și numere, și poate fi găsit pe plăcuța cu date de identificare, ca Mod. (consultați imaginea din dreapta).

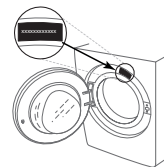

CURĂȚARE ȘI ÎNTREȚINERE

Pentru orice fel de operațiuni de curățare și întreținere, opriți mașina de spălat și scoateți-o din priză. Nu utilizați lichide inflamabile pentru curățarea mașinii de spălat.

CURĂȚAREA EXTERIORULUI MAȘINII DE SPĂLAT

Utilizați o lavetă moale, umedă, pentru a curăța părțile exterioare ale mașinii de spălat.

Nu utilizați detergenți pentru sticlă sau detergenți universali, praf de curățat sau produse similare pentru curățarea panoului de control – este posibil ca aceste substanțe să deterioreze caracterele imprimate.

VERIFICAREA FURTUNULUI DE ALIMENTARE CU APĂ

Verificați în mod regulat furtunul de alimentare pentru a identifica fisuri și crăpături. Dacă acesta este deteriorat, înlocuiți-l cu un furtun nou, disponibil prin intermediul serviciului nostru post-vânzare sau de la distribuitorul dumneavoastră specializat. În funcție de tipul de furtun:

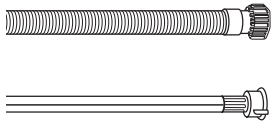

Dacă furtunul de alimentare are un strat de acoperire transparent, verificați periodic dacă, în anumite puncte, culoarea se intensifică. Dacă da, este posibil ca furtunul să nu mai fie etanș și ar trebui înlocuit.

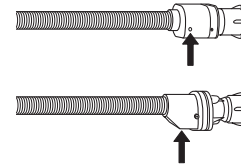

Pentru furtunurile cu oprire a alimentării cu apă: verificați micul orificiu al supapei de siguranță (vezi săgeata). Dacă este roșu, funcția de oprire a alimentării cu apă a fost declanșată și furtunul trebuie înlocuit cu unul nou. Pentru a desfileta acest furtun, apăsați butonul de deblocare (dacă există) în timp ce desfiletați furtunul.

CURĂȚAREA FILTRELOR CU SITĂ METALICĂ ALE FURTUNULUI DE ALIMENTARE CU APĂ

1. Închideți robinetul de apă și desfiletați furtunul de alimentare.

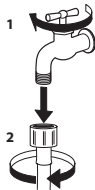

2. Curățați cu grijă filtrul cu sită metalică de la capătul furtunului, folosind o perie fină.

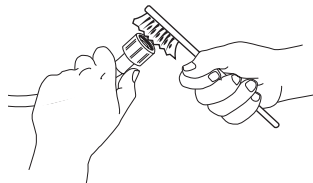

3. Acum desfiletați manual furtunul de alimentare din partea din spate a mașinii de spălat. Scoateți filtrul cu sită metalică din supapa situată în partea din spate a mașinii de spălat, folosind un clește și curățați-l cu grijă.

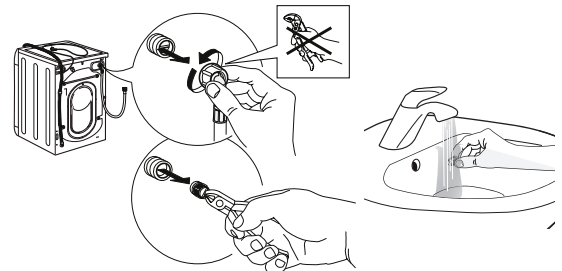

4. Introduceți la loc filtrul cu sită metalică. Conectați furtunul de alimentare la robinetul de apă și înapoi la mașina de spălat. Nu folosiți un instrument pentru a conecta furtunul de alimentare. Deschideți robinetul de apă și verificați ca toate conexiunile să fie etanșe.

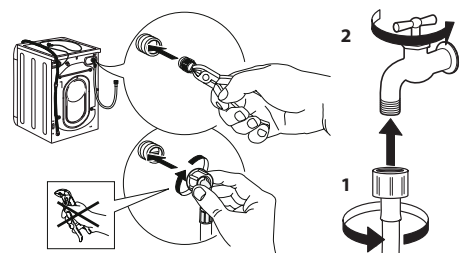

CURĂȚAREA DISTRIBUTORULUI DE DETERGENT

Scoateți distribuitorul ridicându-l și trăgându-l afară (vezi imaginea).

Spălați-l cu apă de la robinet; această operație trebuie realizată la intervale regulate.

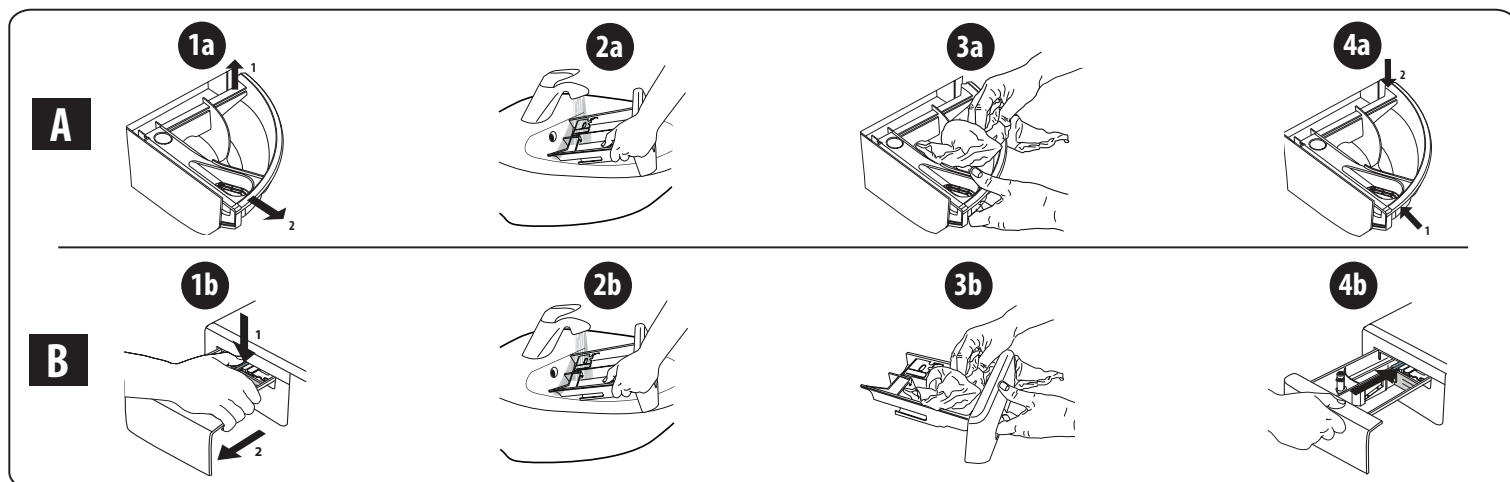

CURĂȚAREA FILTRULUI DE APĂ/EVACUAREA APEI REZIDUALE

Opriti mașina de spălat și scoateți-o din priză înainte de curățarea filtrului de apă sau de evacuarea apei reziduale. Dacă ați utilizat un program de spălare la o temperatură ridicată, așteptați până când apa s-a răcit înainte de a o evacua. Curățați filtrul de apă în mod regulat, la fiecare 3 luni, pentru a evita situația în care apa nu poate fi evacuată după spălare din cauza înfundării filtrului. Dacă apa nu poate fi evacuată, afișajul indică posibilitatea ca filtrul de apă să fie înfundat.

1. Îndepărtați panoul de protecție.

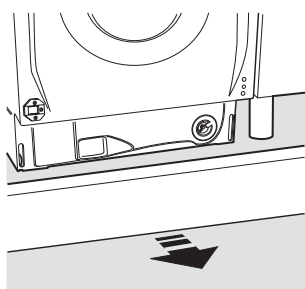

2. Recipient pentru colectarea apei evacuate: așezați un recipient plat și lat sub filtrul de apă pentru colectarea apei reziduale.

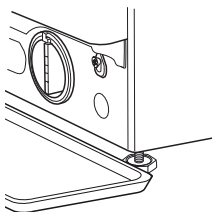

3. Evacuați apa: rotiți încet filtrul în sens antiorar, până când toată apa s-a scurs. Lăsați apa să curgă fără a scoate filtrul. După ce recipientul este plin, închideți filtrul de apă rotindu-l în sens orar. Goliți recipientul. Repetați procedura până la evacuarea completă a apei.

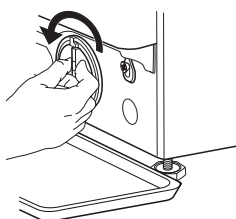

4. Scoateți filtrul: așezați o lavetă de bumbac sub filtrul de apă, pentru a absorbi cantitatea mică de apă rămasă. Îndepărtați apoi filtrul de apă prin rotire în sens antiorar.

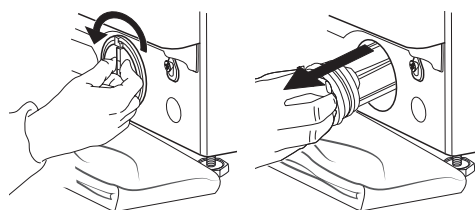

5. Curățați filtrul de apă: îndepărtați reziduurile din filtru și curățați-l sub jet de apă de la robinet.

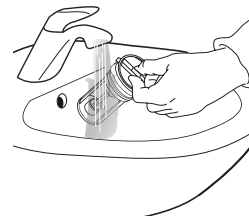

6. Introduceți filtrul de apă și instalați plinta la loc: reintroduceți filtrul de apă prin rotire în sens orar. Răsuciți-l în interior până când se oprește. Mânerul filtrului trebuie să fie în poziție verticală. Pentru a testa etanșeitatea la apă a filtrului de apă, puteți turna în jur de 1 litru de apă în distribuitorul de detergent. Apoi, remontați plinta.

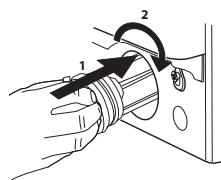

TRANSPORT ȘI MANEVRARE

Nu ridicați niciodată mașina de spălat apucând de blat.

1. Scoateți ștecărul din priză și închideți robinetul de apă.
2. Asigurați-vă că ușa mașinii și distribuitorul de detergent sunt închise corespunzător.
3. Decuplați furtunul de alimentare de la robinetul de apă și scoateți furtunul de evacuare din punctul de golire. Scurgeți toată apa rămasă din furtunuri și fixați-le în așa fel încât să nu se deterioreze în timpul transportului.

4. Montați la loc șuruburile de fixare pentru transport. Urmați instrucțiunile pentru îndepărtarea șuruburilor de transport din „Ghidul de instalare”, în ordine inversă.

Important: nu transportați mașina de spălat fără să fi montat în prealabil șuruburile de fixare pentru transport.

SERVICIUL POST-VÂNZARE

ÎNAINTE DE A CONTACTA SERVICIUL POST-VÂNZARE

1. Încercați să rezolvați dumneavoastră problema, cu ajutorul sugestiilor oferite în secțiunea **DEPANARE**

DACĂ PROBLEMA PERSISTĂ CHIAR ȘI DUPĂ VERIFICĂRILE DE MAI SUS, CONTACTAȚI CEL MAI APROPIAT SERVICIU POST-VÂNZARE

Pentru a beneficia de asistență, apelați numărul menționat în pliantul de garanție.

Atunci când contactați serviciul nostru post-vânzare pentru clienți, specificați întotdeauna:

- o scurtă descriere a defecțiunii;
- tipul și modelul exact al aparatului electrocasnic;

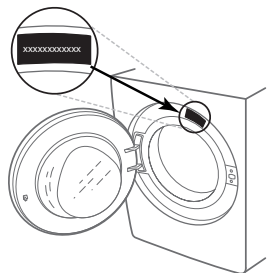

2. Opriți și reporniți aparatul electrocasnic pentru a vedea dacă defecțiunea persistă.

- numărul de service (numărul care apare după cuvântul „Service” de pe plăcuța cu date tehnice);

SERVICE 0000 000 00000



- adresa dumneavoastră completă;
- numărul dumneavoastră de telefon.

Dacă sunt necesare reparații, vă rugăm să contactați un service post-vânzare autorizat (pentru a avea garanția că se vor utiliza piese de schimb originale și că reparațiile vor fi realizate corect).

MERCI D'AVOIR ACHETÉ UN PRODUIT HOTPOINT.

Pour bénéficier d'une assistance plus complète, enregistrer l'appareil sur www.hotpoint.eu/register

Lire attentivement les instructions avant d'utiliser l'appareil.



Avant de mettre l'appareil en service, les boulons de transport doivent être impérativement retirés. Pour plus d'informations sur comment les enlever, voir les Consignes d'installation.

PANNEAU DE COMMAND

- 1 Bouton « ON/OFF »
- 2 Sélecteur de programme
- 3 Bouton « Marche/Pause »
- 4 Bouton « Essorage »
- 5 Bouton « Rinçage plus »
- 6 Bouton « Intensité de Lavage »
- 7 Bouton « Départ différé »
- 8 Bouton « Eco energie » / « Verrouillage des touches »
- 9 Bouton « Température »

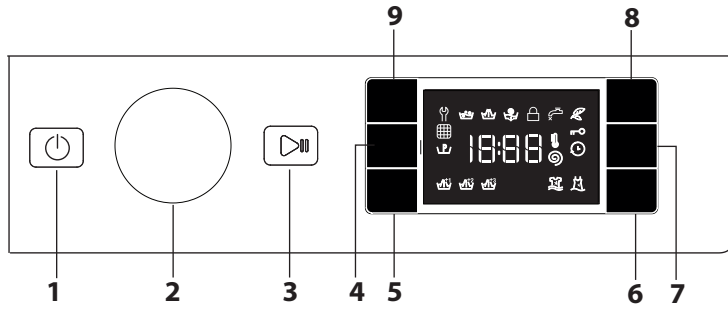

INDICATEURS À L'ÉCRAN

- Porte verrouillée
- Eco energie activé
- Prélavage activé

Départ différé activé

Verrouillage des touches activé

Phase de lavage

Indique la phase de lavage du cycle

Erreur : Appeler SAV

Voir la section Dépannage

Erreur : Filtre à eau obstrué

L'eau ne peut pas être drainée ; le filtre à eau est peut-être colmaté

Erreur : Absence eau

Absence d'eau d'alimentation ou quantité d'eau insuffisante.

En cas de panne, consulter la section « DÉPANNAGE »

TABLEAU DES PROGRAMMES

Charge maximale 8 Kg Puissance absorbée en mode OFF 0,5 W / en mode veille 8 W						Produits lessiviels et additifs			Produit lessiviel conseillé		Humidité résiduelle % (***)	Consommation d'énergie kWh	Eau totale l	Température de lavage °C
Programme	Température		Essorage maximal (tours)	Charge maximale (kg)	Durée (h : m)	Prélavage	Lavage	Adoucissant	Poudre	Liquide				
	Réglage	Range				1	2	3						
1 Anti-taches 40°	40 °C	☼ -40 °C	1400	8,0	**	-	●	○	✓	-	-	-	-	-
2 Anti-taches Rapides	40 °C	☼ -40 °C	1200	4,5	**	-	●	○	-	✓	-	-	-	-
3 Blanc	60 °C	☼ -90 °C	1400	8,0	2:45	● (90°)	●	○	✓	-	49	0,900	90	55
4 Lit et Bain	60 °C	☼ -60 °C	1400	8,0	**	-	●	○	✓	-	-	-	-	-
5 Eco 40-60 (1)	40 °C	40 °C	1351	8,0	3:35	-	●	○	✓	✓	53	0,660	54	33
			1351	4,0	2:48	-	●	○	✓	✓	53	0,460	53	30
			1351	2,0	2:10	-	●	○	✓	✓	53	0,280	37	23
6 Mixte	40 °C	☼ -40 °C	1000	4,5	**	-	●	○	-	✓	-	-	-	-
7 Coton (2)	40 °C	☼ -60 °C	1400	8,0	3:55	-	●	○	✓	-	49	1,400	105	45
8 Synthétiques (3)	40 °C	☼ -60 °C	1200	4,0	2:55	-	●	○	✓	-	35	0,800	55	43
9 Couleurs	40 °C	☼ -40 °C	1400	5,0	**	-	●	○	✓	-	-	-	-	-
10 Rapide 30'	30 °C	☼ -30 °C	1200 (****)	4,5	0:30	-	●	○	-	✓	71	0,200	45	27
11 Laine	40 °C	☼ -40 °C	800	2,0	**	-	●	○	-	✓	-	-	-	-
12 20°C	20 °C	☼ -20 °C	1400	8,0	1:50	-	●	○	-	✓	49	0,200	90	22
13 Délicat	30 °C	☼ -30 °C	600 (****)	1,0	**	-	●	○	-	✓	-	-	-	-
14 Couettes	30 °C	☼ -30 °C	1000	3,5	**	-	●	○	-	✓	-	-	-	-
Rinçage & Essorage	-	-	1400	8,0	**	-	-	○	-	-	-	-	-	-
Essorage & Vidange *	-	-	1400	8,0	**	-	-	-	-	-	-	-	-	-

● Dosage nécessaire ○ Dosage en option

La durée du cycle indiquée sur l'écran ou dans la notice représente une estimation calculée dans des conditions standard. Le temps effectif peut varier en fonction de nombreux facteurs tels que : température et pression de l'eau en entrée, température ambiante, quantité de lessive, quantité et type de charge, équilibrage de la charge, options supplémentaires sélectionnées. Les valeurs indiquées pour les programmes autres que le programme Eco 40-60 sont fournies à titre indicatif uniquement.

1) Eco 40-60 - Cycle de lavage test conformément à la réglementation européenne Ecodesign 2019/2014. Le programme le plus efficient en termes de consommation d'électricité et d'eau pour laver des articles en coton normalement sales.

Remarque: Écran uniquement : les valeurs de vitesse d'essorage affichées sur l'écran peuvent différer légèrement des valeurs mentionnées dans le tableau.

Pour tous les instituts d'essai :

- 2) Programme coton long : sélectionner le programme 7 à une température de 40°C.
- 3) Programme synthétique long : sélectionner le programme 8 à une température de 40°C.

* En cas de sélection de ce programme et de suppression de l'essorage, la machine n'effectuera que la vidange.

** La durée des programmes de lavage est contrôlable sur l'écran.

*** Après la fin du programme et l'essorage à la vitesse d'essorage maximale pouvant être sélectionnée, dans le réglage du programme par défaut.

**** L'écran affichera la vitesse d'essorage suggérée comme valeur par défaut.

DESCRIPTION DU PRODUIT

- 1. Plan de travail
- 2. Distributeur de lessive
- 3. Panneau de commande
- 4. Poignée de porte
- 5. Porte
- 6. Filtre à eau
- 7. Supports réglables (4)

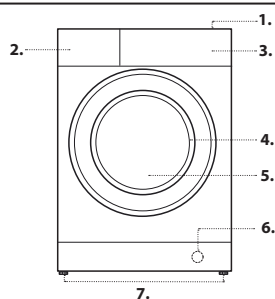

DISTRIBUTEUR DE LESSIVE

- Bac 1 : Lessive prélavage (en poudre).
- Bac 2 : Lessive lavage (en poudre ou liquide)
- Bac 3 : Additifs (assouplissant, etc.)

L'assouplissant ne doit pas dépasser l'indication « MAX ».

! Utiliser des lessives en poudre pour du linge en coton blanc et en cas de prélavage et de lavages à une température supérieure à 60°C.
! Respecter les indications figurant sur le paquet de lessive.

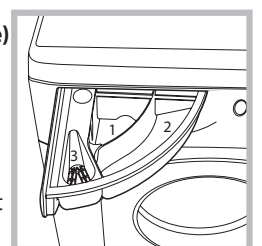

PROGRAMMES

Se conformer aux indications des symboles de lavage des articles. La valeur indiquée par le symbole est la température maximale conseillée pour le lavage du vêtement.



Anti-taches 40°

ce programme est idéal pour le lavage de linge très sale, aux couleurs résistantes. Il assure une classe de lavage supérieure à la classe standard (classe A). Ce programme ne permet pas de mélanger du linge de couleurs différentes. Nous conseillons d'utiliser de la lessive en poudre. En cas de taches tenaces, nous conseillons un prétraitement avec des additifs spéciaux.

Anti-taches Rapides

ce programme été conçu pour laver les taches de tous les jours en seulement 45 minutes. Pour le linge coloré en fibre mixte.

Blanc

Pour laver des serviettes, sous-vêtements, nappes, drapes etc, en coton résistant et en lin, de normalement à très sales. Ce n'est que lorsque la température est sélectionnée à 90°C que le cycle est doté d'une phase de pré-lavage avant la phase de lavage principal. Dans ce cas, il est recommandé d'ajouter de la lessive à la fois dans la section de pré-lavage et de lavage principal.

Lit et Bain

pour laver le linge de toilette et de lit en un seul cycle. Il optimise l'utilisation de l'assouplissant et permet de faire des économies de temps et d'électricité. Nous conseillons d'utiliser de la lessive en poudre.

Eco 40-60

Convient au lavage des vêtements en coton normalement sales, déclarés comme étant lavables à 40 °C ou 60 °C, ensemble dans le même cycle. Il s'agit à la fois du cycle standard pour le lavage des vêtements en coton et du cycle le plus efficient en termes de consommation d'eau et d'électricité.

Mixte

pour laver des vêtements combinant différentes sortes de fibres et de couleurs.

Coton

pour laver serviettes éponge, sous-vêtements, nappes etc. en coton et lin résistant, très ou moyennement sales.

Synthétiques

pour laver des textiles synthétiques (tels que polyester, polyacrylique, viscose, etc.) ou des articles en coton mélangé, moyennement sales.

Couleurs

pour laver les vêtements de couleur en coton. Ce programme est optimisé pour garder les couleurs brillantes, même après plusieurs lavages.

Rapide 30'

pour laver des vêtements peu sales en un rien de temps. Ne convient pas à la laine, la soie et aux articles lavables à la main.

Laine

Tous les vêtements en laine peuvent être lavés en utilisant le programme « Laine », même ceux portant l'étiquette « lavage main uniquement ». Pour les meilleurs résultats, utilisez des lessives spéciales et ne dépassez pas la charge maximale de linge.

20 °C

Convient au lavage de vêtements en coton légèrement sales, à une température de 20 °C.

Délicat

pour le lavage d'articles très délicats. Il est recommandé de mettre les vêtements à l'envers avant de les charger dans le lave-linge. Pour obtenir de meilleurs résultats, nous conseillons d'utiliser de la lessive liquide spéciale textiles délicats.

Couettes

pour laver des articles avec garnissage en duvet d'oie comme par exemple des couettes pour une personnes (poids maximal à ne pas dépasser 3,5 kg), oreillers, anoraks. Pour introduire les duvets dans le tambour, nous recommandons de replier les bords en dedans et de ne pas occuper plus de ¾ du volume du tambour. Pour un lavage optimal, nous recommandons d'utiliser une lessive liquide à doser dans le tiroir à produits lessiviels.

Rinçage & Essorage

conçu pour rincer et essorer.





Essorage & Vidange



conçu pour essorer et vidanger l'eau.

PREMIÈRE UTILISATION

Pour enlever les éventuels débris de fabrication, sélectionner le programme **3** à une température de 90°C. Verser une petite quantité de lessive en poudre dans le compartiment de lavage principal **2** du distributeur de lessive (maximum 1/3 de la quantité de lessive recommandée par le fabricant pour du linge légèrement sale). Démarrez le programme **sans ajouter de linge**.

UTILISATION QUOTIDIENNE





Préparez votre linge selon les recommandations figurant dans la section « TRUCS ET ASTUCES ». Chargez le linge, fermez la porte, ouvrez le robinet d'eau et appuyez sur le bouton « ON/OFF »  pour allumer la machine, le bouton « Marche/Pause »  clignote. Tournez le sélecteur de programme sur le programme souhaité et sélectionnez une option éventuelle si nécessaire. La température et la vitesse d'essorage peuvent être modifiées en appuyant sur le bouton  ou sur le bouton . Tirez le distributeur de lessive et ajoutez la lessive (et les additifs/assouplissants) maintenant. Respectez les doses recommandées sur l'emballage de la lessive. Puis fermez le distributeur de lessive.

- Appuyez sur le bouton « Marche/Pause »  pour lancer le cycle de lavage ; la porte se verrouille (symbole  allumé).



POUR INTERROMPRE UN PROGRAMME EN COURS

Pour interrompre le cycle de lavage, appuyez sur « Marche/Pause » ; le témoin s'éteindra et le temps restant sur l'écran clignotera. Pour démarrer le cycle de lavage depuis le moment où il a été interrompu, appuyez à nouveau sur le bouton.

OUVREZ LA PORTE, SI NÉCESSAIRE

Après avoir démarré un programme, l'indicateur « Porte verrouillée »  s'allume pour montrer que la porte ne peut pas être ouverte. Tant que le programme fonctionne, la porte reste verrouillée. Pour ouvrir la porte pendant qu'un programme est en cours, appuyez sur « Marche/Pause »  pour interrompre le programme. Si le niveau d'eau et/ou la température ne sont pas trop élevés, le voyant « Porte verrouillée »  s'éteint et vous pouvez ouvrir la porte. Par exemple, pour ajouter ou enlever un vêtement. Appuyez à nouveau sur le bouton « Marche/Pause »  pour poursuivre le programme.

FIN DU PROGRAMME

L'indicateur « Porte verrouillée »  s'éteint et l'écran indique « End ». Pour arrêter la machine à laver après la fin du programme, appuyez sur le bouton « ON/OFF » , le témoin s'éteint. Si vous n'appuyez pas sur le bouton « ON/OFF » , la machine à laver s'éteindra automatiquement au bout de 10 minutes environ. Fermez le robinet d'eau, ouvrez la porte et déchargez la machine à laver. Laissez la porte entrouverte pour permettre au tambour de sécher.

OPTIONS

! Si l'option choisie est incompatible avec le programme réglé, l'incompatibilité sera signalée par un signal sonore (3 bips) et le témoin correspondant clignotera.

! Si l'option sélectionnée est incompatible avec une autre option précédemment réglée, seule la sélection la plus récente restera active.



Eco energie

Cette option permet d'économiser l'énergie puisque l'eau utilisée pour la lessive n'est pas réchauffée : un plus pour l'environnement et pour votre facture d'électricité. L'action renforcée et l'optimisation de la consommation de l'eau garantissent d'excellents résultats pour une durée moyenne identique à celle d'un cycle standard. Pour de meilleurs résultats en matière de lavage, utilisez une lessive liquide.

Départ différé



Pour régler le programme sélectionné pour démarrer ultérieurement, appuyez sur le bouton pour régler le temps de retard souhaité. Le symbole  s'allume sur l'écran quand cette fonction est activée. Pour effacer le départ différé, appuyez sur le bouton encore une fois jusqu'à ce que la valeur « 0 » s'affiche sur l'écran.



Rinçage plus

En choisissant cette option, l'efficacité du rinçage est accrue et une élimination optimale de la lessive est garantie. Elle est particulièrement utile pour les peaux sensibles. Appuyez sur le bouton une, deux ou trois fois pour sélectionner 1 , 2  ou 3  rinçages supplémentaires après le cycle standard de rinçage et enlever toutes les traces de lessive. Appuyez encore une fois sur le bouton pour revenir au type de « Rinçage normal ».

Intensité de lavage

L'option  permet d'optimiser le lavage selon le degré de salissure des tissus et l'intensité de lavage désirée.

Pour du linge très sale, appuyer sur la touche  jusqu'à ce que le niveau «  » soit atteint. Ce niveau permet d'obtenir un lavage très performant car l'utilisation d'une plus grande quantité d'eau au cours de la phase initiale du cycle et un brassage mécanique plus intense permettent d'éliminer les taches les plus difficiles.

Pour du linge peu sale ou pour un traitement plus délicat des tissus, appuyer sur la touche  jusqu'à ce que le niveau «  » soit atteint. Ce cycle réduira le brassage mécanique pour assurer des résultats de lavage parfaits du linge délicat.

Température 🌡️

Chaque programme a une température prédéfinie. Si vous voulez changer la température, appuyez sur le bouton 🌡️. La valeur apparaît sur l'écran.

Essorage 🌀

Chaque programme a une vitesse d'essorage prédéfinie. Si vous souhaitez changer la vitesse d'essorage, appuyez sur le bouton 🌀. La valeur apparaît sur l'écran.

CLÉ DE VERROUILLAGE 🔒

Pour verrouiller le panneau de commande, appuyez sur le bouton 🔒 et maintenez-le enfoncé pendant environ 3 secondes. Le symbole 🔒 s'allumera sur l'écran pour indiquer que le panneau de commande a été verrouillé (à l'exception du bouton « ON/OFF » ⏻). Cela empêche les changements non intentionnels de programmes, en particulier avec des enfants près de la machine. Pour déverrouiller le panneau de commande, appuyez sur le bouton 🔒 et maintenez-le enfoncé pendant environ 3 secondes.

TRUCS ET ASTUCES

Triez le linge en fonction

Type de tissu/étiquette d'entretien (coton, fibres mixtes, synthétiques, laine, articles à laver à la main). Couleur (séparez les articles de couleur et le blanc, lavez séparément les articles de couleur neufs). Délicats (lavez les petits articles – comme les bas nylon – et les articles dotés de crochets – comme les soutiens-gorge – dans un sac en tissu ou une taie d'oreiller à fermeture éclair).

Videz toutes les poches

Les objets comme les pièces de monnaie ou les briquets peuvent endommager votre linge ainsi que le tambour.

Suivez les recommandations concernant le dosage / additifs

Cela permet d'optimiser le résultat du lavage, d'éviter les résidus irritants d'un excédent de détergent dans votre lessive et d'économiser de l'argent en évitant le gaspillage de détergent inutile.

Utilisez une température faible et une durée plus longue

Les programmes les plus efficaces en termes de consommation d'électricité sont généralement ceux qui fonctionnent à des températures plus basses et pendant plus longtemps.

Respectez le poids de la charge

Chargez votre machine à laver jusqu'à la capacité indiquée dans le « TABLEAU DES PROGRAMMES » afin d'économiser de l'eau et de l'électricité.

Niveau sonore et teneur en eau restante

Ils dépendent de la vitesse d'essorage : plus la vitesse d'essorage est grande, plus le niveau sonore est élevé et plus la teneur en eau restante est réduite.

ENTRETIEN ET NETTOYAGE

Pour l'entretien et le nettoyage, éteignez et débranchez le lave-linge. N'utilisez pas de liquides inflammables pour nettoyer le lave-linge. Pensez à effectuer le nettoyage et l'entretien périodiques de votre machine à laver (au minimum 4 fois par an).

Nettoyer l'extérieur du lave-linge

Utilisez un linge humide doux pour nettoyer les parties extérieures du lave-linge. N'utilisez pas un nettoyant pour vitre ou tout usage, une poudre à récurer ou un nettoyant de même type pour nettoyer le panneau de commande - ces produits pourraient endommager l'affichage.

Vérification du tuyau d'alimentation d'eau

Vérifiez le tuyau d'alimentation régulièrement pour des fissures ou des points fragilisés. S'il est endommagé, remplacez-le avec un nouveau tuyau obtenu à travers notre Service après-vente ou un détaillant autorisé.

Nettoyage du filtre à eau / évacuation de l'eau résiduelle

Mettez le lave-linge sur arrêt et le débrancher, retirer la plinthe de cuisine avant de nettoyer le filtre à eau ou d'évacuer l'eau résiduelle.

La plinthe de cuisine doit être remontée en toutes circonstances une fois que l'opération de nettoyage est terminée.

Après avoir utilisé un programme de lavage chaud, attendre que l'eau ait refroidi avant d'évacuer une quelconque eau résiduelle. Nettoyer le filtre à eau régulièrement, afin d'éviter que l'eau ne puisse pas s'évacuer après le lavage en raison de l'obstruction du filtre. Si l'eau ne peut pas se vidanger, l'affichage indique un colmatage éventuel du filtre à eau.

1. Placer un récipient à proximité de la pompe pour collecter d'éventuels déversements.

2. Retirer le « tuyau d'évacuation d'urgence » en le tirant de la base du lave-linge.

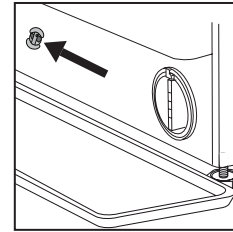

Retirer le bouchon du « tuyau d'évacuation d'urgence » de l'extrémité du tuyau et laisser l'eau s'écouler dans le récipient.

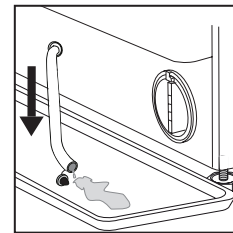

3. Faire tourner la poignée du filtre d'évacuation et le sortir du logement.

Une fois que le récipient est rempli d'eau, remettre le bouchon à l'extrémité du tuyau et réinsérer le petit tuyau dans la base du lave-linge. Ensuite, vider le récipient.

Puis, boucher fermement le tuyau d'évacuation d'urgence avec le bouchon.

4. Retirer le filtre : placer un chiffon en coton sous le filtre à eau, afin d'absorber une petite quantité d'eau résiduelle. Puis retirer le filtre à eau en le faisant tourner vers la gauche.

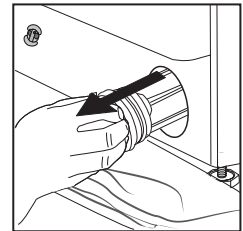
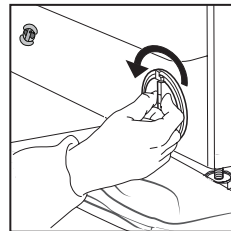

5. Nettoyer le filtre à eau : retirer les résidus qui se trouvent dans le filtre et nettoyer à l'eau courante.

6. Insérer le filtre à eau : réinsérer le filtre à eau en le tournant vers la droite. Veiller à le tourner à fond ; la poignée du filtre doit être en position verticale. Afin de tester l'étanchéité du filtre à eau, vous pouvez verser environ 1 litre d'eau dans le distributeur de détergent.

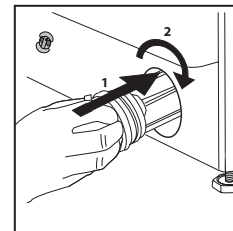

Puis réinstaller la plinthe de cuisine.



TRANSPORT ET MANUTENTION



Ne jamais soulever le lave-linge en le tenant par le haut.

Débranchez le lave-linge et fermez le robinet d'eau. Assurez-vous que la porte et le distributeur de lessive sont bien fermés. Débranchez le tuyau d'alimentation du robinet d'eau, et enlevez le tuyau de vidange des points de vidange. Enlevez toute l'eau des tuyaux, et attachez-les de façon à ne pas les endommager lors du transport. Remplacez les boulons de transport. Suivez les directives pour enlever les boulons de transport dans les Consignes d'installation dans l'ordre inverse.

DÉPANNAGE

La machine à laver peut parfois ne pas fonctionner correctement pour certaines raisons. Avant d'appeler le service Après-vente, il est recommandé de vérifier si le problème peut être facilement résolu en utilisant la liste suivante.

Anomalies :	Causes / Solution possibles :
La machine à laver ne s'allume pas.	<ul style="list-style-type: none">La prise n'est pas branchée ou pas suffisamment pour faire contact.Il y a eu une panne de courant.
Le cycle de lavage ne démarre pas.	<ul style="list-style-type: none">La porte n'est pas totalement fermée.Le bouton « ON/OFF »  n'a pas été enfoncé.Le bouton « Marche/Pause »  n'a pas été enfoncé.Le robinet d'eau n'est pas ouvert.Un « départ différé » a été réglé.
La machine à laver ne se remplit pas d'eau (le message « h2o » apparaît sur l'écran).	<ul style="list-style-type: none">Le tuyau d'alimentation en eau n'est pas raccordé au robinet.Le tuyau est plié.Le robinet d'eau n'est pas ouvert.L'alimentation en eau a été coupée.Il n'y a pas suffisamment de pression.Le bouton « Marche/Pause »  n'a pas été enfoncé.
La machine à laver charge et vidange en continue.	<ul style="list-style-type: none">Le tuyau de vidange n'a pas été installé à 65 à 100 cm du sol.L'extrémité du tuyau de vidange est immergée dans l'eau.Le connecteur de vidange sur la paroi n'a pas d'aération.Si le problème persiste, après avoir effectué ces contrôles, fermez le robinet d'eau, coupez la machine à laver et appelez le service Après-vente. Si l'appartement est situé à l'un des étages les plus hauts d'un immeuble, un effet de siphon peut parfois se produire, provoquant donc le chargement et la vidange continue de la machine à laver. Des soupapes anti-siphons spéciales sont disponibles sur le marché pour éviter ce type de problèmes.
La machine à laver ne vidange pas ou n'essore pas.	<ul style="list-style-type: none">Le programme ne comprend pas de fonction de vidange : avec certains programmes, elle doit être activée manuellement.Le tuyau de vidange est plié.La conduite de vidange est obstruée.
La machine à laver vibre excessivement pendant le cycle d'essorage.	<ul style="list-style-type: none">Au moment de l'installation, le tambour n'a pas été convenablement débloqué.La machine à laver n'est pas de niveau.La machine à laver est écrasée entre un meuble et le mur.
La machine à laver perd de l'eau.	<ul style="list-style-type: none">Le tuyau d'admission d'eau n'a pas été serré convenablement.Le distributeur de lessive est obstrué.Le tuyau de vidange n'a pas été convenablement fixé.
La machine est verrouillée et l'écran clignote, indiquant un code anomalie (par ex. F-01, F-..).	<ul style="list-style-type: none">Éteignez la machine, débranchez la prise et attendez environ 1 minute avant de la rallumer.Si le problème persiste, appelez le service Après-vente.
Trop de mousse s'est formée.	<ul style="list-style-type: none">La lessive n'est pas compatible avec la machine à laver (elle doit porter les mots « pour machines à laver », « pour lavage à la main et en machine » ou quelque chose de similaire).Le dosage était excessif.
La porte est verrouillée, avec ou sans indication de panne et le programme ne fonctionne pas.	<ul style="list-style-type: none">En cas de panne de courant, la porte se verrouille. Le programme reprend automatiquement aussitôt que l'alimentation électrique revient.La machine à laver est à l'arrêt. Le programme reprend automatiquement après que la raison de l'arrêt n'existe plus.

DEMO MODE: pour désactiver cette fonction, éteindre la machine à laver. Puis appuyer sur le bouton « Marche/Pause »  et le maintenir enfoncé, puis, dans un délai de cinq secondes, appuyer également sur le bouton « ON/OFF »  et maintenir les deux boutons pendant 2 secondes.



Vous trouverez les documents normatifs, la documentation standard, la commande de pièces de rechange et les informations supplémentaires sur le produit :

- En utilisant le QR Code dans votre appareil
- En visitant nos sites web.docs.hotpoint.eu et parts-selfservice.europeanappliances.com
- Autrement, **contactez notre service Après-vente** (voir le numéro de téléphone dans le livret de garantie). Lorsque vous contactez notre Service Après-vente, veuillez indiquer les codes visibles sur la plaque signalétique de l'appareil.

Pour obtenir des informations relatives à la réparation et à la maintenance, l'utilisateur est invité à visiter le site www.hotpoint.eu. Vous trouverez plus d'informations sur votre modèle en ligne à l'adresse <https://eprel.ec.europa.eu/>, qui est la base de données officielle des produits EPREL de l'UE. Après avoir sélectionné la catégorie de produit, saisissez l'identifiant du modèle du produit. L'identifiant du modèle est composé de lettres et de chiffres et se trouve sur la plaque signalétique, comme Mod. (voir l'image à droite).

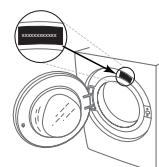

NETTOYAGE ET ENTRETIEN

**Pour toute opération de nettoyage et d'entretien, éteignez et débranchez le lave-linge.
N'utilisez pas de liquides inflammables pour nettoyer le lave-linge.**

NETTOYAGE DE L'EXTÉRIEUR DU LAVE-LINGE

Utilisez un chiffon doux humide pour nettoyer les parties extérieures du lave-linge.

N'utilisez pas de détergents pour vitres ou de nettoyants universels, de poudre à récurer ou de produit similaire pour nettoyer le tableau de commande. Ces produits pourraient endommager les inscriptions.

CONTRÔLE DU TUYAU D'ARRIVÉE D'EAU

Vérifiez régulièrement le tuyau d'arrivée afin de vous assurer de l'absence de friabilité et de fissures. S'il est endommagé, remplacez-le par un nouveau tuyau que vous pouvez vous procurer auprès du Service après-vente ou de votre revendeur spécialisé.

En fonction du type de tuyau :

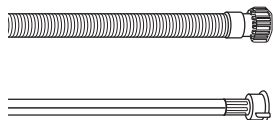

Si le tuyau d'arrivée a un revêtement transparent, vérifiez périodiquement que la couleur ne s'intensifie pas localement. Si c'est le cas, il se peut que le tuyau présente une fuite et doive être remplacé.

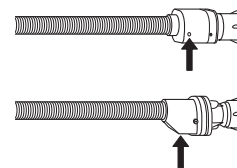

Pour les tuyaux équipés d'une protection contre les fuites : vérifiez la fenêtre d'inspection de la soupape de sécurité (voir la flèche). Si elle est rouge, la fonction de protection contre les fuites s'est déclenchée et le tuyau doit être remplacé par un tuyau neuf.

Pour dévisser ce tuyau, appuyez sur le bouton de libération (s'il est présent) tout en dévissant le tuyau.

NETTOYAGE DES FILTRES EN MAILLE SITUÉS DANS LE TUYAU D'ARRIVÉE D'EAU

1. Fermez le robinet d'eau et dévissez le tuyau d'arrivée d'eau.

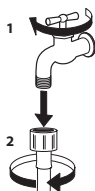

2. Nettoyez soigneusement avec une fine brosse le filtre en maille situé à l'extrémité du tuyau.

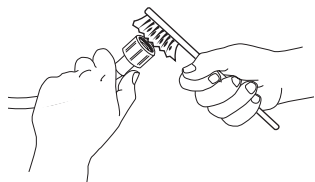

3. Maintenant, dévissez manuellement le tuyau d'arrivée situé à l'arrière du lave-linge. En utilisant une pince, retirez le filtre en maille de la vanne située à l'arrière du lave-linge et nettoyez-le avec soin.

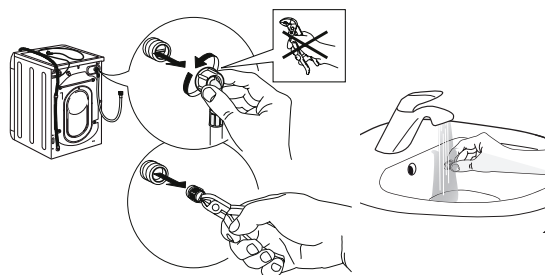

4. Remettez le filtre en maille en place. Raccordez de nouveau le tuyau d'arrivée d'eau au robinet et au lave-linge. N'utilisez pas d'outil pour raccorder le tuyau d'arrivée d'eau. Ouvrez le robinet d'eau et vérifiez que tous les raccords sont bien serrés.

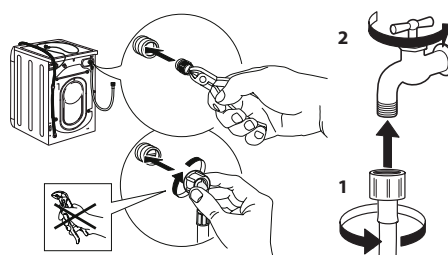

NETTOYAGE DU BAC À PRODUITS

Retirez le bac à produits en le soulevant et en le tirant vers vous (voir illustration).

Rincez le bac à produits lessiviels à l'eau claire. Répétez cette opération régulièrement.

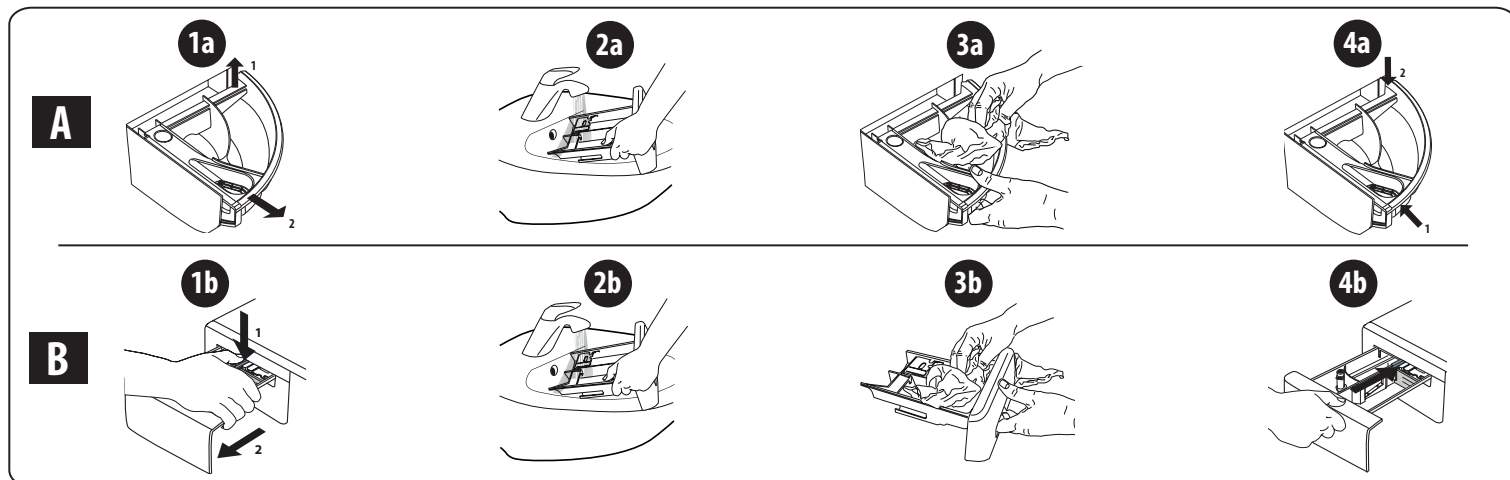

NETTOYAGE DU FILTRE À EAU/ÉVACUATION DE L'EAU RÉSIDUELLE

Éteignez et débranchez le lave-linge avant de nettoyer le filtre à eau ou d'évacuer l'eau résiduelle. Après avoir utilisé un programme de lavage chaud, attendez que l'eau ait refroidi avant d'évacuer l'eau résiduelle.

Nettoyez le filtre à eau régulièrement tous les trois mois, afin d'éviter que l'eau ne puisse pas s'évacuer après le lavage en raison de l'obstruction du filtre.

Si l'eau ne peut pas s'évacuer, l'écran indique une obstruction éventuelle du filtre à eau.

1. Retirez le bandeau.

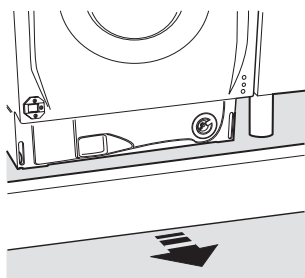

2. Récipient pour la vidange de l'eau : placez un récipient bas et large sous le filtre à eau afin de récupérer l'eau résiduelle.

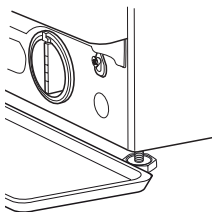

3. Vidangez l'eau : tournez lentement le filtre vers la gauche jusqu'à ce que toute l'eau ait été évacuée. Laissez l'eau s'évacuer sans repositionner le filtre. Lorsque le récipient est plein, fermez le filtre à eau en tournant vers la droite. Videz le récipient. Répétez cette procédure jusqu'à ce que toute l'eau ait été évacuée.

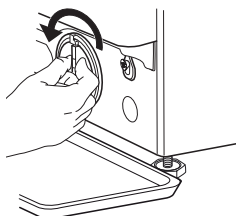

4. Retirez le filtre : placez un chiffon en coton sous le filtre à eau, afin d'absorber une petite quantité d'eau résiduelle. Puis retirez le filtre à eau en le faisant tourner vers la gauche.

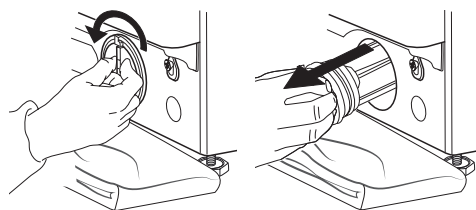

5. Nettoyez le filtre à eau : retirez les résidus qui se trouvent dans le filtre et nettoyez-le à l'eau courante.

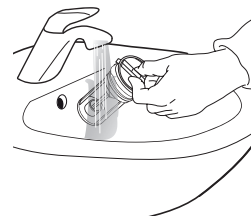

6. Insérez le filtre à eau et remettez en place le bandeau : réinsérez le filtre à eau en le tournant vers la droite. Veillez à le tourner à fond ; la poignée du filtre doit être en position verticale. Afin de tester l'étanchéité du filtre à eau, vous pouvez verser environ 1 litre d'eau dans le distributeur de détergent. Ensuite, réinstallez le bandeau.

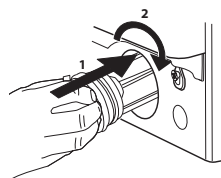

TRANSPORT ET MANIPULATION

Ne soulevez jamais le lave-linge en le saisissant par le dessus.

1. Débranchez la prise électrique et fermez le robinet d'eau.
2. Vérifiez que le hublot et le bac à produits sont bien fermés.
3. Déconnectez le tuyau d'arrivée du robinet d'eau et retirez le tuyau d'évacuation de votre point de vidange. Éliminez toute l'eau restant dans les tuyaux et fixez ces derniers de sorte qu'ils ne puissent pas être endommagés pendant le transport.
4. Remettez les boulons de transport. Réalisez en sens inverse la procédure de retrait décrite dans le « Guide d'installation ».

Important : ne transportez jamais le lave-linge sans avoir mis en place les boulons de transport.

SERVICE APRÈS-VENTE

AVANT D'APPELER LE SERVICE APRÈS-VENTE

1. Vérifiez si vous pouvez résoudre le problème par vous-même en consultant les suggestions du chapitre **DÉPANNAGE**

SI LE PROBLÈME PERSISTE MALGRÉ LES VÉRIFICATIONS MENTIONNÉES CI-DESSUS, CONTACTEZ LE SERVICE APRÈS-VENTE LE PLUS PROCHE

Pour recevoir une assistance, appelez le numéro indiqué sur le livret de garantie.

Lorsque vous contactez notre service après-vente, indiquez toujours :

- une brève description du problème ;
- le type et le modèle exact de l'appareil ;

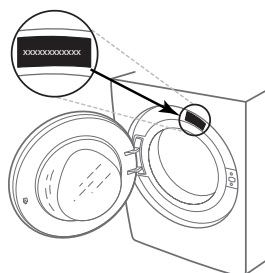

2. Mettez la machine hors tension, puis remettez-la sous tension pour voir si le problème persiste.

- le numéro de service (numéro qui figure après le mot Service sur la plaque signalétique) ;

SERVICE 0000 000 00000



- votre adresse complète ;
- votre numéro de téléphone.

Si des réparations sont requises, quelles qu'elles soient, consultez un service après-vente agréé (pour garantir l'utilisation de pièces détachées d'origine et la réalisation correcte des réparations).