

WCS7A9PHTSSGA

12NC: 859991686070

Code EAN: 8003437397592

Whirlpool

SENSING THE DIFFERENCE

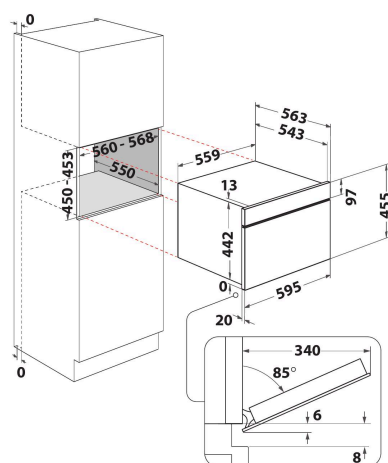

- Four connecté
- Classe énergétique A+
- Cavité 48 L
- Cook3 permet de cuire parfaitement et simultanément sur 3 niveaux, sans mélange de goût ni d'odeur
- Ventilation à froid (décongélation)
- SteamSense +
- Cuisson à air pulsée
- BakeSense
- Gril
- Cavité en émail facile à nettoyer
- Turbo Gril
- Maxi Cooking
- Levage de pâte
- Fonction Pizza/Pain
- Maintien au chaud
- Porte SoftClose

Four multifonction encastrable Whirlpool - WCS7A9PHTSSGA

Ce four encastrable Whirlpool présente les caractéristiques suivantes : technologie électrique de pointe rendant possible des économies d'énergie sur la cuisson de vos mets. Chaleur pulsée qui vous permet de faire cuire jusqu'à 3 plats en même temps sans risque d'en mélanger les odeurs. Fermeture douce de la porte du four pour une plus grande facilité d'usage.



Chaleur pulsée

La chaleur pulsée permet de cuire sur 3 niveaux simultanément, des plats différents, sans mélange d'odeurs ni de goûts grâce à une distribution uniforme de la chaleur.



BakeSense

Les capteurs intelligents BakeSense contrôlent le niveau d'humidité et ajustent automatiquement les paramètres de cuisson en conséquence. Pour des pains et pâtisseries toujours réussies.



SteamSense+

Cuisinez de manière saine en profitant de la vapeur à 100 % et économisez du temps et de l'énergie par rapport aux méthodes de cuisson traditionnelles.



Sonde à coeur

La sonde à coeur intégrée est un accessoire indispensable pour maîtriser les cuissons au degré près et obtenir des résultats parfaits.



SteamSense+

3 niveaux de vapeur combinée à la chaleur pulsée et 1 niveau en 100% vapeur basse température pour cuire vos légumes et réussir vos recettes les plus délicates.



Fermeture douce

Fermeture en douceur. Grâce à ses charnières au mouvement ralenti, la porte du four se ferme sans effort, avec un mouvement doux et silencieux.



Petite Cavité

Ce four Whirlpool est équipé d'une petite cavité.



Classe énergétique A+

Une très bonne efficacité énergétique. Avec une classe énergétique A+, cet appareil Whirlpool vous permettra de bénéficier d'une performance maximale ainsi que d'une faible consommation énergétique.



Commande électronique

Contrôle électronique de la température.

WCS7A9PHTSSGA

12NC: 859991686070

Code EAN: 8003437397592

Whirlpool

SENSING THE DIFFERENCE

CARACTERISTIQUES PRINCIPALES

Groupe de produit	Four
Référence commerciale	WCS7A9PHTSSGA
Couleur principale du produit	Dark grey
Type de construction	Encastrable
Type de commande	Electronique
Types de dispositifs de réglage et d'alarme	-
Commandes intégrées pour la table	Non
Plaques contrôlables	-
Programmes automatiques	Oui
Intensité	16
Tension	220-240
Fréquence	50
Longueur du cordon électrique	150
Type de prise	Non
Profondeur porte ouverte à 90°	-
Hauteur du produit	455
Largeur du produit	559
Profondeur du produit	543
Hauteur minimale de la niche d'encastrement	0
Largeur minimale de la niche d'encastrement	0
Profondeur de la niche d'encastrement	0
Poids net	31
Volume utile du four	48
Système de nettoyage intégré	Injected Steam Cleaning
Grilles	1
Plateaux	1

CARACTERISTIQUES TECHNIQUES

Minuterie	Oui
Réglage du temps de cuisson	Electronique
Options de réglage du temps de cuisson	Marche/Arrêt
Dispositif de sécurité	-
Éclairage intérieur	Oui
Nombre de lampes	0
Position des lampes	Central supérieur
Gradins	Grilles
Sonde	Oui

PERFORMANCES

Type d'énergie	Électricité
Type d'énergie	Électricité
Classe énergétique - NOUVEAU (2010/30/UE)	A+
Consommation énergétique des fours conventionnels par cycle - NOUVEAU (2010/30/CE)	0.61
Consommation énergétique des fours à convection forcée par cycle - NOUVEAU (2010/30/CE)	0.91

ENERG Y UA
енергия · ενεργεια IE 1A

WHIRLPOOL
WCS7A9PHTSSGA

A+++
A++
A+
A
B
C
D

A+

48 L

0.61 kWh/cycle*

0.91 kWh/cycle*

* цiенa · cyklus · portion · zykus · nopolovajusa · ciclo · tsükkel · ohjelma · ciklus · cikls · ciklu · cyclus · cykl · ciclu · program · cykel

65/2014