

COMPONENTE ȘI CARACTERISTICI

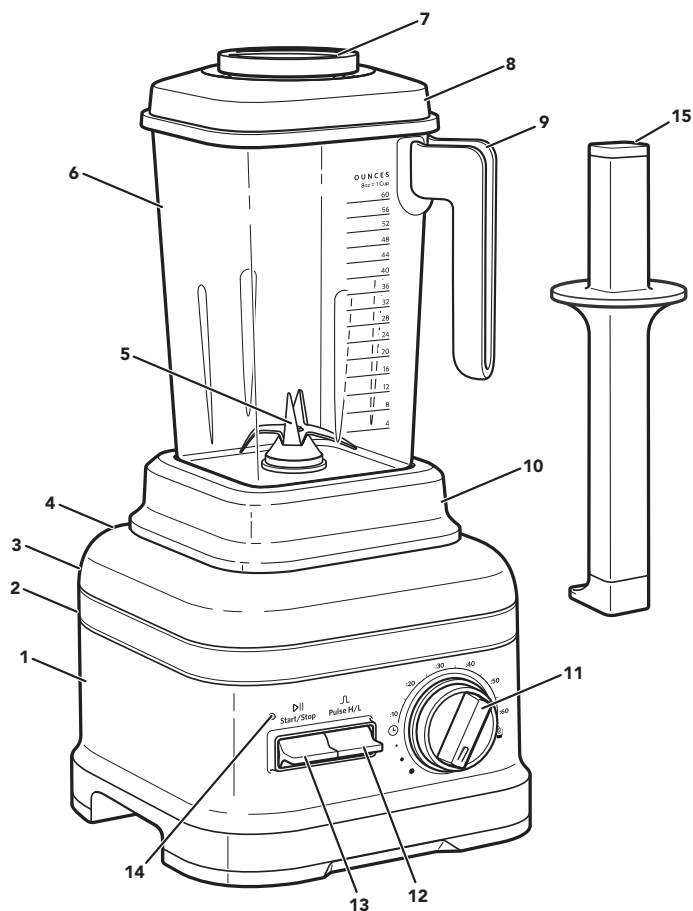

1. Bază
2. Clemă pentru cablu (nu este ilustrată)
3. Întrerupător de alimentare (nu este ilustrat)
4. Cablu de alimentare detașabil (nu este ilustrat)
5. Cuțit
6. Recipient blender
7. Cupă de măsurare a ingredientelor
8. Capac
9. Mâner recipient
10. Suport detașabil pentru recipientul blenderului
11. Buton de control
12. Comutator funcția Pulse
13. Comutator pornire/oprire
14. Indicator luminos stare
15. Piston cu margine flexibilă

Siguranța dvs. și a celorlalți este foarte importantă.

Am furnizat multe mesaje de siguranță importante în acest manual și pe aparatul dvs. Citiți și respectați întotdeauna toate mesajele de siguranță.



Acesta este simbolul de alertă privind siguranța.

Acest simbol vă avertizează asupra potențialelor pericole care pot cauza decesul sau rănirea dvs. sau a altora.

Toate mesajele de siguranță vor urma după simbolul de alertă de siguranță și cuvântul „PERICOL” sau „AVERTISMENT”. Aceste cuvinte înseamnă:

⚠ PERICOL

Puteți să muriți sau să vă răniți grav dacă nu urmați imediat instrucțiunile.

⚠ AVERTISMENT

Puteți să muriți sau să vă răniți grav dacă nu urmați instrucțiunile.

Toate mesajele de siguranță vă vor spune care este pericolul potențial, cum să reduceți șansele de rănire și ce se poate întâmpla dacă instrucțiunile nu sunt respectate.

MĂSURI DE PRECAUȚIE IMPORTANTE

La utilizarea aparatelor electrice, trebuie respectate întotdeauna precauțiile de siguranță de bază, inclusiv următoarele:

1. Citiți toate instrucțiunile. Utilizarea incorectă a aparatului poate duce la leziuni corporale.
2. Pentru a vă proteja de riscul de electrocutare, nu puneți blenderul în apă sau într-un alt lichid.
3. Acest aparat nu este destinat utilizării de către persoane (inclusiv copii) cu capacități fizice, senzoriale sau mintale reduse sau care nu au experiență și cunoștințe, cu excepția cazului în care sunt supravegheate sau instruite cu privire la utilizarea aparatului de către o persoană responsabilă de siguranța lor.
4. Numai în Uniunea Europeană: Acest aparat nu trebuie utilizat de copii. Nu lăsați aparatul și cablul acestuia la îndemâna copiilor.

5. Numai în Uniunea Europeană: Aparatele pot fi utilizate de persoane cu capacități fizice, senzoriale sau mintale reduse sau cu lipsă de experiență și cunoștințe dacă sunt supravegheate sau instruite cu privire la utilizarea aparatului în mod sigur și înțeleg pericolele implicate.
6. Copiii trebuie supravegheați pentru a asigura faptul că nu se joacă cu aparatul.
7. Evitați contactul cu piesele în mișcare. Țineți mâinile, părul, îmbrăcămintea, precum și spatulele și alte ustensile departe de lamă în timpul funcționării, pentru a reduce riscul de rănire a persoanelor și/sau deteriorare a blenderului.
8. Opriți (O) aparatul, apoi scoateți-l din priză atunci când nu este în uz, înainte de asamblarea sau dezasamblarea componentelor și înainte de curățare. Pentru scoatere din priză, apucați ștecărul și trageți din priză. Nu trageți niciodată de cablul de alimentare.
9. Nu utilizați niciun aparat care are cablul sau ștecărul deteriorat sau dacă aparatul se defectează, a căzut sau a fost deteriorat în orice fel. Returnați aparatul la cel mai apropiat centru de service autorizat în vederea examinării, reparării sau reglării electrice ori mecanice.
10. În cazul în care cablul de alimentare este deteriorat, acesta trebuie înlocuit de KitchenAid, de reprezentantul de service sau de persoane calificate în mod similar, pentru a evita pericolele.
11. Nu lăsați cablul să atârne peste marginea mesei sau a blatului de bucătărie.
12. Nu lăsați cablul să atingă suprafețe fierbinți, inclusiv aragazul.
13. Lamele sunt ascuțite. Trebuie să aveți grijă la manevrarea lamelor ascuțite de tăiere, la golirea vasului și la curățare.
14. Lumina intermitentă indică faptul că este gata de utilizare; evitați orice contact cu lamele sau cu părțile în mișcare.
15. Atunci când amestecați lichide sau ingrediente fierbinți, cupa de măsurare a ingredientelor trebuie să rămână la loc, peste orificiul capacului. Porniți întotdeauna la cea mai mică viteză și creșteți încet la viteza dorită atunci când mixați lichide sau ingrediente fierbinți.

16. În timpul amestecării, țineți mâinile și ustensilele în afara recipientului, pentru a reduce riscul de rănire gravă a persoanelor sau de deteriorare a blenderului. Se poate utiliza o racletă, dar numai atunci când blenderul nu funcționează.
17. Nu utilizați aparatul în exterior.
18. Nu lăsați niciodată aparatul nesupravegheat în timp ce funcționează.
19. Aveți grijă dacă turnați lichide fierbinți în blender, deoarece acestea pot fi împinse afară din cauza aburului brusc.
20. Utilizați întotdeauna aparatul cu capacul montat.
21. Utilizarea accesoriilor care nu sunt recomandate sau comercializate de către KitchenAid poate provoca incendii, electrocutări sau rănirea persoanelor.
22. Lăsați aparatul să se răcească complet înainte de a adăuga sau scoate componente și înainte de curățare.
23. Consultați secțiunea „Îngrijirea și curățarea” pentru instrucțiuni privind curățarea suprafețelor care vin în contact cu alimentele.
24. Acest aparat este destinat utilizării în aplicații casnice și similare, cum ar fi:
 - zone de bucătărie destinate angajaților din magazine, birouri și alte medii de lucru;
 - ferme;
 - de către clienți în hoteluri, moteluri și alte medii de tip rezidențial;
 - medii de tip pensiune.

PĂSTRAȚI ACESTE INSTRUCȚIUNI

Pentru detalii complete privind informații despre produs, instrucțiuni și videoclipuri, inclusiv informații despre garanție, vizitați **www.KitchenAid.eu**.

⚠️ AVERTISMENT

Pericol de electrocutare



Conectați la o priză cu împământare.

Nu scoateți pinul de împământare.

Nu utilizați adaptor.

Nu utilizați prelungitor.

Nerespectarea acestor instrucțiuni pot duce la deces, incendiu sau electrocutare.

Tensiune: 220-240 V

Frecvență: 50-60 Hz

Putere: 1800 W

NOTĂ: dacă ștecărul nu se potrivește în priză, contactați un electrician calificat. Nu modificați ștecărul în niciun fel. Nu utilizați adaptor.

Nu utilizați prelungitor. În cazul în care cablul de alimentare este prea scurt, solicitați unui electrician calificat sau unui tehnician de service să instaleze o priză lângă aparat.

GHID DE FUNCȚIONARE A BLENDERULUI

Blenderul are un program de rețete presetat: băuturi cu gheață. De asemenea, are funcții Timpi variabili și Pulse, care vă permit să personalizați amestecarea pentru orice rețetă preparați.

SETARE	DESCRIERE	TIMP DE MIXARE (în min:sec)
	Măriți treptat viteza până la maximum pentru mixarea alimentelor tari, precum gheață, fructe sau legume întregi sau fructe congelate. Acest ciclu este recomandat pentru băuturi precum margarita, daiquiri și băuturi amestecate pe bază de cafea cu gheață.	0:22
•	Atunci când este selectată viteza mică, blenderul va funcționa continuu la viteza mică până când apăsați comutatorul (pornire/oprire) sau până ce trec 6 minute.	Nu este cazul
•	Atunci când este selectată viteza medie, blenderul va funcționa continuu la viteza medie până când apăsați comutatorul (pornire/oprire) sau până ce trec 6 minute.	Nu este cazul
•	Atunci când este selectată viteza mare, blenderul va funcționa continuu la viteza mare până când apăsați comutatorul (pornire/oprire) sau până ce trec 6 minute.	Nu este cazul

SETARE	DESCRIERE	TIMP DE MIXARE (în min:sec)
 Pulse H/L	Alternativ, utilizați funcția Pulse în timpul funcționării manuale pentru a opera manual blenderul la o viteză mare sau mică.	Nu este cazul
TIMPI VARIABILI	Funcția cronometrată pornește la o viteză mică și crește până la o viteză mare pentru rezultate optime la amestecare.	0:05-0:60

Pentru curățarea blenderului: impulsurile rapide de putere și vitezele mari sunt eficiente pentru curățarea recipientului blenderului cu doar 2 cești de apă și un strop de detergent de vase.

ASAMBLAREA PRODUSULUI

PREGĂTIREA BLENDERULUI PENTRU UTILIZARE

⚠️ AVERTISMENT

Pericol de electrocutare

Conectați la o priză cu împământare.

Nu scoateți pinul de împământare.

Nu utilizați adaptor.

Nu utilizați prelungitor.

Nerespectarea acestor instrucțiuni pot duce la deces, incendiu sau electrocutare.

Înainte de prima utilizare

Înainte de a utiliza blenderul pentru prima dată, ștergeți baza blenderului cu o lavetă umedă și caldă, apoi ștergeți cu o lavetă umedă. Uscați cu o lavetă moale. Spălați recipientul blenderului, capacul, pistonul cu margine flexibilă și cupa pentru ingrediente cu apă caldă și cu spumă (vezi secțiunea „Îngrijire și curățare”). Clătiți componentele și ștergeți cu o lavetă uscată.

1. Înainte de utilizarea blenderului, asigurați-vă că blatul de bucătărie de sub blender și suprafețele înconjurătoare sunt uscate și curate. Apoi, introduceți cablul electric al blenderului într-o priză împământată.

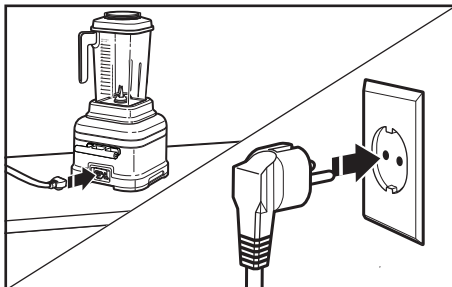

2. Principalul întrerupător de alimentare se găsește pe spatele bazei blenderului. Mutați întrerupătorul de alimentare la pornit (I). Indicatorul luminos de stare de deasupra comutatorului (pornire/oprire) \triangleright II va începe să lumineze intermitent, indicând că blenderul este în modul Standby. Blenderul este acum gata de utilizare.

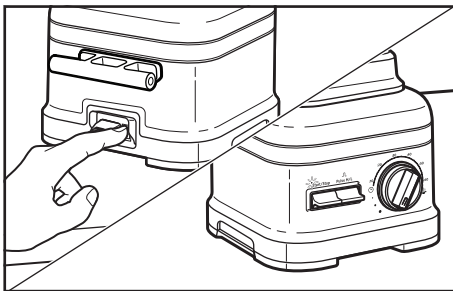

UTILIZAREA PRODUSULUI

1. Puneți alimentele de amestecat în recipientul blenderului. Adăugați întâi lichide, apoi alimente moi, apoi verdețuri, iar gheața sau alimentele congelate la sfârșit.

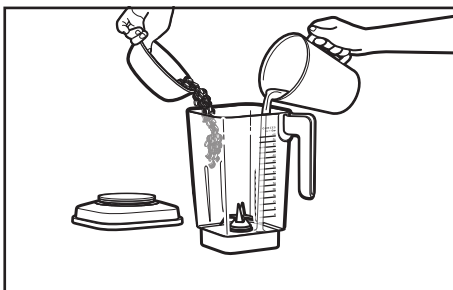

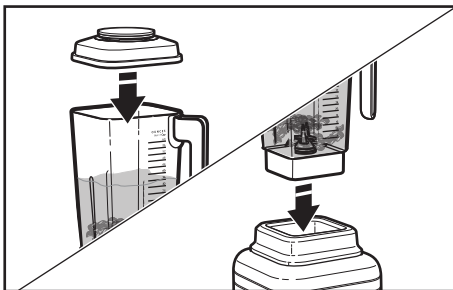

NOTĂ: nu umpleți recipientul blenderului peste semnul de măsurare de sus, în special când amestecați lichide.

2. Asigurați-vă că ați fixat bine capacul pe recipientul blenderului. Apoi, așezați recipientul blenderului pe bază, asigurându-vă că este aliniat perfect cu suportul.

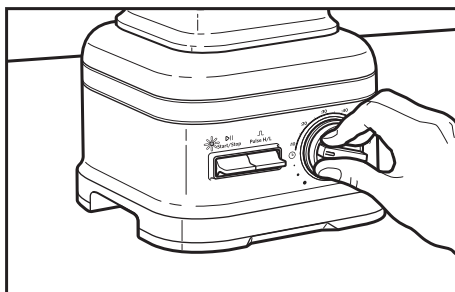

3. Rotiți butonul de control la viteza, timpul sau programul dorit. Consultați „Ghidul de funcționare a blenderului” pentru mai multe informații.



4. Ridicați sau apăsați comutatorul (pornire/oprire)  pentru a începe utilizarea blenderului. Acum indicatorul luminos al stării va lumina continuu.

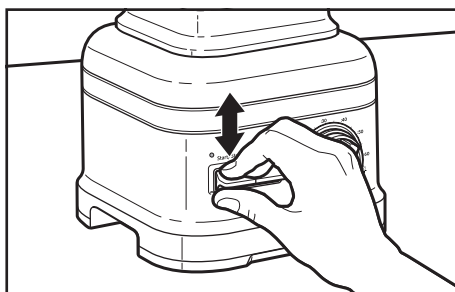

NOTĂ: dacă selectați un ciclu preprogramat, va trebui să acționați comutatorul (pornire/oprire)  pentru a începe utilizarea. Blenderul se va opri imediat după încheierea ciclului.

5. Utilizați pistonul cu margine flexibilă după necesități pentru o performanță optimă la amestecare. Scoateți numai cupa de măsurare a ingredientelor și lăsați capacul la loc. Amestecați sau presăți conținutul spre lamă. Când ați terminat, puneți la loc cupa pentru ingrediente pe paharul blenderului.



6. Dacă doriți, utilizați funcția Pulse pentru a crește viteza câteva clipe în timp ce amestecați utilizând setările cu viteze variabile.

Apăsați și țineți apăsat comutatorul \sqcup (Pulse) în sus pentru o pulsare mai rapidă sau în jos pentru o pulsare mai lentă.

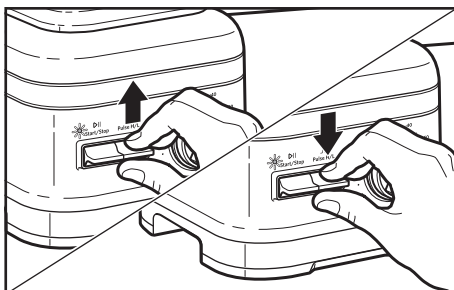

NOTĂ: funcția Pulse poate fi folosită și independent ca funcție separată de amestecare, atunci când blenderul se află în modul Standby. Funcția Pulse nu este disponibilă atunci când utilizați un program presetat.

7. După amestecare, ridicați sau apăsați comutatorul (pornire/oprire) $\triangleright \parallel$. Așteptați ca blenderul să se oprească complet înainte de a scoate capacul și a turna ingredientele mixate.

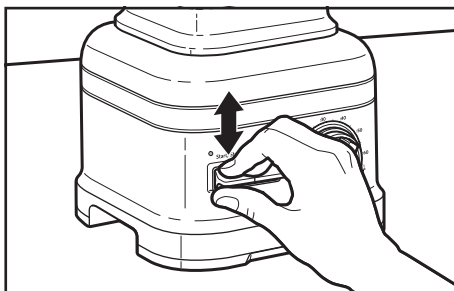

ÎNGRIJIREA ȘI CURĂȚAREA

CURĂȚAREA BLENDERULUI ȘI A ACCESORIILOR

Curățați bine blenderul după fiecare utilizare.

NOTĂ: lăsați aparatul să se răcească complet înainte de a adăuga sau scoate componente și înainte de curățare. Pentru a evita deteriorarea blenderului, nu scufundați baza sau cablul blenderului în apă. Pentru a evita zgârierea blenderului, nu folosiți produse de curățare abrazive sau bureți abrazivi.

1. Pentru a curăța baza blenderului și cablul: Scoateți din priză blenderul înainte de curățare. Curățați baza și cablul cu o lavetă umedă și caldă, înmuiată în apă cu săpun; ștergeți cu o lavetă umedă și uscați cu o lavetă moale.

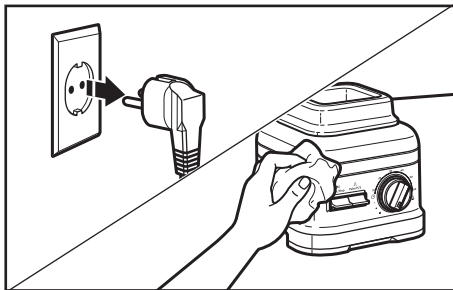

2. Curățați recipientul blenderului, capacul și cupa de măsurare a ingredientelor după fiecare utilizare. Îndepărtați orice resturi din recipientul blenderului. Umpleți 1/3 din recipientul blenderului cu apă caldă și adăugați 1 strop de detergent lichid. Puneți capacul pe recipientul blenderului și asigurați-vă că recipientul blenderului este bine fixat pe baza blenderului.

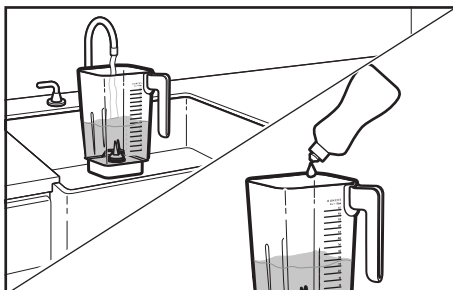

3. Rotiți butonul de control la 30 de secunde. Ridicați sau apăsați comutatorul (pornire/oprire) **▶**||. Când se termină cronometrul, turnați apa cu săpun și clătiți recipientul blenderului cu apă caldă.

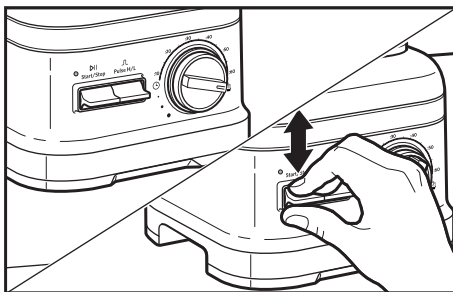

4. Recipientul blenderului, capacul, pistonul cu margine flexibilă și cupa de măsurare a ingredientelor se pot spăla în mașina de spălat vase; pistonul cu margine flexibilă, capacul și cupa de măsurare a ingredientelor trebuie așezate pe raftul superior al mașinii de spălat vase. Dacă preferați, toate componentele se pot spăla și manual, cu o lavetă umedă și apă caldă cu săpun, iar apoi clătite cu apă caldă și uscate cu o lavetă moale.

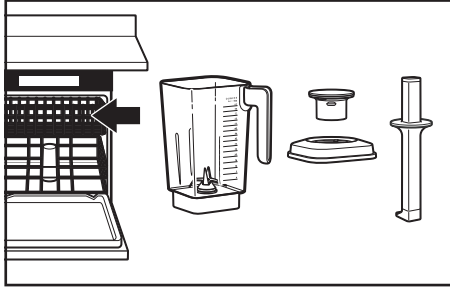

⚠️ AVERTISMENT

Pericol de electrocutare



Conectați la o priză cu împământare.

Nu scoateți pinul de împământare.

Nu utilizați adaptor.

Nu utilizați prelungitor.

Nerespectarea acestor instrucțiuni pot duce la deces, incendiu sau electrocutare.

PROBLEMĂ	SOLUȚIE
Când blenderul este conectat la priză și comutatorul I/O (pornire/oprire principal) este în poziția pornit (I), blenderul va trece în modul Standby (indicatorul luminos va lumina intermitent alb). Cu toate acestea, după 10 minute de inactivitate, blenderul va intra în modul Sleep (inactivitate) și indicatorul luminos se va stinge	Pentru a scoate blenderul din acest mod, ridicați sau apăsați comutatorul de pornire/oprire ▷II. Astfel, veți trece blenderul înapoi în modul Standby.
Dacă indicatorul luminos al stării luminează intermitent portocaliu, blenderul afișează o eroare. Aceasta poate fi cauzată de utilizarea unei spatule în recipientul blenderului, blocând lama, sau de un cub de gheață sau un aliment dur așezat într-un loc care blochează lama	Soluționați problema oprind (O) blenderul utilizând comutatorul de oprire dedicat de pe spate sau scoțând blenderul din priză. Scoateți recipientul blenderului de pe bază și dați la o parte elementele care blochează lama. Așezați recipientul blenderului la loc pe bază, iar apoi reporniți blenderul pentru a continua utilizarea obișnuită.
Dacă blenderul se oprește în timp ce amestecă	După 6 minute de funcționare, blenderul se va opri automat și va intra în modul Sleep, iar indicatorul cu LED se va stinge. Puteți reporni blenderul folosind comutatoarele (pornire/oprire ▷II sau Pulse ridicat/Pulse scăzut). Dacă blenderul se oprește după mai puțin de 6 minute, este posibil să aibă o eroare internă.
Dacă ingredientele unei rețete nu se amestecă	Pot exista situații în care se formează o pungă de aer în jurul lamei, făcând ca ingredientele să nu atingă lama de amestecare. Utilizați pistonul cu margine flexibilă pentru a vă ajuta în timpul amestecării, împingând ingredientele înspre lamă sau amestecând pentru a mișca ingredientele în recipientul blenderului. Dacă acest lucru nu funcționează, opriți blenderul, scoateți recipientul blenderului de pe bază și utilizați o spatulă pentru a rearanja ingredientele în recipientul blenderului. Pentru anumite rețete, încercați să adăugați mai mult lichid.

PROBLEMĂ	SOLUȚIE
Dacă alimentele din recipientul blenderului dau pe dinafară	Scoateți blenderul din priză. Scoateți recipientul și suportul. Curățați carcasa blenderului, suportul recipientului și exteriorul recipientului. Uscați bine fiecare componentă, apoi puneți suportul recipientului la loc.
Dacă alimentele din recipientul blenderului dau pe dinafară	Dacă alimentele au murdărit butonul de control, acesta poate fi îndepărtat trăgându-l ferm și delicat în afară. După curățarea și uscarea butonului, montați-l la loc. Pentru a evita deteriorarea elementelor grafice, nu aplicați prea multă forță și nu folosiți produse de curățare abrazive.
Dacă problema nu poate fi rezolvată	Consultați secțiunile „Termenii garanției KitchenAid („Garanția)”. Nu returnați blenderul distribuitorului, distribuitorii nu asigură lucrări de service.

ELIMINAREA DEȘEURILOR DE ECHIPAMENTE ELECTRICE

ELIMINAREA MATERIALELOR DE AMBALARE

Materialele de ambalare sunt reciclabile și sunt marcate cu simbolul reciclării ♻️. Diferitele componente ale ambalajului trebuie eliminate în mod responsabil, respectând reglementările autorităților locale privind eliminarea deșeurilor.

REICLAREA PRODUSULUI

- Acest aparat este prevăzut cu un marcaj conform cu legile din UE și Regatul Unit privind deșeurile de echipamente electrice și electronice (DEEE).
- Prin eliminarea corectă a acestui produs, veți ajuta la prevenirea posibilelor efecte negative asupra mediului și sănătății umane, care ar putea fi cauzate de manevrarea necorespunzătoare a deșeurilor acestui produs.
- Simbolul  de pe produs sau de pe documentele care îl însoțesc arată că acesta nu poate fi aruncat împreună cu deșeurile menajere, ci trebuie predat la punctul de colectare corespunzător pentru reciclarea aparatelor electrice și electronice.

Pentru informații mai detaliate despre tratarea, recuperarea și reciclarea acestui produs, vă rugăm să contactați primăria locală, serviciul de eliminare a deșeurilor menajere sau magazinul de unde ați achiziționat produsul.

DECLARAȚIE DE CONFORMITATE

PENTRU UNIUNEA EUROPEANĂ

Acest aparat a fost proiectat, construit și distribuit în conformitate cu cerințele de siguranță ale directivelor CE: Directiva 2014/35/UE privind tensiunea joasă, Directiva 2014/30/UE privind compatibilitatea electromagnetică, Directiva 2009/125/CE privind proiectarea ecologică, Directiva 2011/65/UE RoHS și modificările ulterioare.

CONDIȚIILE GARANȚIEI KITCHENAID („GARANȚIA”)

KitchenAid Europa, Inc., Nijverheidslaan 3, Box 5, 1853 Strombeek-Bever, Belgia („garantul”) acordă clientului final, care este un consumator, o garanție în baza condițiilor de mai jos.

Garanția se aplică în plus față de drepturile legale de garanție ale clientului final oferite de vânzătorul produsului și nu limitează sau afectează aceste drepturi.

1. DOMENIUL DE APLICARE ȘI CONDIȚIILE GARANȚIEI

- a) Garantul acordă garanția pentru produsele menționate la punctul 1.b), pe care un consumator le-a achiziționat de la un vânzător sau de la o companie a Grupului KitchenAid din țările Spațiului Economic European, Moldova, Muntenegru, Elveția sau Turcia.
- b) Perioada de garanție depinde de produsul achiziționat și este după cum urmează:

Un an de garanție de la data achiziționării.

- c) Perioada de garanție începe la data livrării produsului, adică data la care un consumator a primit produsul achiziționat de la un distribuitor sau de la o companie a Grupului KitchenAid.
- d) Garanția acoperă caracterul lipsit de defecte al produsului.
- e) Garantul furnizează consumatorului următoarele servicii în temeiul prezentei garanții, la alegerea garantului, în cazul în care intervine o defecțiune în perioada de garanție:
 - Repararea produsului defect sau a piesei de produs defecte sau
 - Înlocuirea produsului defect sau a piesei de produs defecte. În cazul în care un produs nu mai este disponibil, garantul are dreptul de a schimba produsul cu unul care are o valoare egală sau mai mare.
- f) În cazul în care consumatorul dorește să facă o cerere în temeiul garanției, serviciul KitchenAid trebuie să contacteze centrele de service KitchenAid din țara respectivă sau garantul;

Kitchenshop

Str. Sinaia 53-53B

077175, STEFANESTII DE JOS, ILFOV

Pentru întrebări generale despre electrocasnicele mici, vă rugăm să apelați :

0722 677 096

direct la adresa KitchenAid Europa, Inc. Nijverheidslaan 3, Box 5, 1853 Strombeek-Bever, Belgia.

- g) Costurile de reparare, inclusiv piesele de schimb, și costurile postale pentru livrarea unui produs sau a unei piese de produs fără defecte sunt suportate de garant. Garantul suportă, de asemenea, costurile postale pentru returnarea produsului defect sau a piesei de produs defecte în cazul în care garantul sau centrul de service pentru clienți KitchenAid Europa din țara respectivă a solicitat returnarea produsului defect sau a piesei de produs defecte.
- h) Pentru a putea face o cerere în temeiul garanției, consumatorul trebuie să prezinte chitanța sau factura achiziției produsului.

2. LIMITĂRILE GARANȚIEI

- a) Garanția se aplică numai produselor utilizate în scopuri private și nu în scopuri profesionale sau comerciale.
- b) Garanția nu se aplică în cazul uzurii normale, al utilizării necorespunzătoare sau abuzive, al nerespectării instrucțiunilor de utilizare, al utilizării produsului la o tensiune electrică greșită, al instalării și al funcționării cu încălcarea reglementărilor electrice aplicabile și al utilizării forței (de exemplu, lovituri).
- c) Garanția nu se aplică în cazul în care produsul a fost modificat sau transformat, de exemplu, transformări de la produse de 120 V la produse de 220-240 V.

După expirarea perioadei de garanție sau, în cazul produselor pentru care nu se aplică garanția, centrele de service pentru clienți KitchenAid sunt încă disponibile clienților finali pentru întrebări și informații. Mai multe informații sunt disponibile și pe site-ul nostru web: www.kitchenaid.eu

ÎNREGISTRAREA PRODUSULUI

Înregistrați noul dvs. aparat KitchenAid acum: <http://www.kitchenaid.eu/register>