

**KØLESKAB MED DOBBELTDØR**

**Fryser - Køleskab**

Brugsanvisninger

**KAKSIOVINEN JÄÄKAAPPI**

**Pakastin - Jääkaappi**

Käyttöohje

**TOPELTUKSEGA SÜGAVKÜLMIK**

**Sügavkülmik - külmkapp**

Kasutusjuhised

**KJØLESKAP MED DOBBEL DØR**

**Fryser - Kjøleskap**

Brukerveiledning

**ÍSSKÁPUR MEÐ TVEIMUR HURÐUM**

**Frystir - Ísskápur**

Notkunarleiðbeiningar

**KYLSKÅP MED DUBBLA DÖRRAR**

**Frys - Kylskåp**

Instruktioner för användning

**ŠALDYTUVAS SU DVEJOMIS DURELĖMIS DURELĖS**

**Šaldiklis – šaldytuvos**

Naudojimo instrukcija

**LEDUSSKAPIS AR DUBULTDURVĪM**

**Saldētava - ledusskapis**

Lietošanas norādījumi



<b>DANSK</b>	Brugsanvisninger	Side	4
<b>SUOMI</b>	Käyttöohje	Sivu	15
<b>EESTI</b>	Kasutusjuhised	Lehekülg	26
<b>NORSK</b>	Bruksanvisning	Side	37
<b>SVENSKA</b>	Instruktioner för användning	Sidan	48
<b>ÍSLENSKA</b>	Notkunarleiðbeiningar	Síða	58
<b>LIETUVIŲ</b>	Naudojimo instrukcija	Puslapis	69
<b>LATVIEŠU</b>	Lietošanas norādījumi	Lappuse	80

# SIKKERHEDSREGLER

Vigtigt at læse og overholde

Læs disse sikkerhedsanvisninger før apparatet tages i brug. Opbevar dem i nærheden til senere reference.

Disse anvisninger og selve apparatet er forsynet med vigtige oplysninger om sikkerhed, der altid skal overholdes. Fabrikanten frasiger sig ethvert ansvar for manglende overholdelse af disse sikkerhedsregler, for uhensigtsmæssig brug af apparatet eller forkerte indstillinger.

⚠ Meget små børn (0-3 år) skal holdes på afstand af apparatet. Små børn (3-8 år) skal holdes på afstand af apparatet med mindre de er under konstant opsyn. Apparatet kan bruges af børn på 8 år og derover, og personer med nedsatte fysiske, sensoriske eller mentale evner eller med manglende erfaring og viden, hvis disse er under opsyn eller er oplært i brugen af apparatet på en sikker måde og, hvis de forstår de involverede farer. Børn må ikke lege med apparatet. Rengøring og brugervedligeholdelse må ikke udføres af børn uden opsyn. Børn med en alder fra 3 til 8 år må fylde og tømme køleskabe.

## TILLADT BRUG

⚠ **FORSIGTIG:** Apparatet er ikke beregnet til at blive startet ved hjælp af et eksternt tændingssystem, som f.eks. en timer, eller af et separat fjernbetjent system.

⚠ Dette produkt er beregnet til husholdningsbrug samt til brug: i køkkenet på arbejdspladser, kontorer og/eller forretninger, på landbrugsejendomme, af kunder på hoteller, moteller, bed & breakfast og andre beboelsesomgivelser.

⚠ Dette apparat er ikke beregnet til erhvervsbrug.

Brug ikke apparatet udendørs.

⚠ Pæren i apparatet er specielt designet til apparater beregnet til husholdningsbrug og er ikke egnet til almindelig belysning i husholdningen (EF-forordning 244/2009).

⚠ Apparatet er beregnet til drift i omgivelser med rumtemperaturer inden for følgende intervaller, der svarer til den klimakategori, som er angivet på typeskiltet. Apparatet kan ikke fungere korrekt, hvis det i en længere periode får lov til at stå i en temperatur over eller under det angivne interval.

Rumtemperaturens klimakategori:

SN: Fra 10 til 32 °C

ST: Fra 16 til 38 °C;

N: Fra 16 til 32 °C

T: Fra 16 til 43 °C



Dette apparat indeholder ikke CFC.

Kølekredsløbet indeholder R600a (HC).

Apparater, der indeholder isobutan (R600a): isobutan er en naturlig gasart, der ikke påvirker miljøet, men den er brændbar. Det er derfor nødvendigt at sikre sig, at der ikke er skader på kølerørene, især når kølekredsløbet tømmes.

⚠ **ADVARSEL:** Beskadig ikke apparatets kølesystem.

⚠ **ADVARSEL:** Hold ventilationsåbningerne, i apparatets indkapsling eller indbygningsstruktur, fri for tilstopning.

⚠ **ADVARSEL:** Brug aldrig andre mekaniske, elektriske eller kemiske

anordninger til at fremskynde afrimningen end dem, der anbefales af producenten.

⚠ ADVARSEL: Brug eller anbring aldrig andet elektrisk udstyr i apparatet end det, der er udtrykkeligt autoriseret af producenten.

⚠ ADVARSEL: Is- og/eller vandmaskiner, der ikke er sluttet direkte til vandforsyningen, må udelukkende fyldes med drikkevand.

⚠ ADVARSEL: Automatiske is- og/eller vandmaskiner skal tilsluttes en vandforsyning, der udelukkende leverer drikkevand, med et hovedvandtryk på mellem 0,17 og 0,81 MPa (1,7 og 8,1 bar).

⚠ Opbevar aldrig eksplosionsfarlige stoffer, så som aerosoldåser, og anbring eller benyt aldrig benzin eller andre brandbare materialer i eller i apparatets nærhed.

⚠ Den ugiftige væske i fryseelementerne må ikke indtages (leveres afhængigt af model). Isterninger og sodavandsis må ikke indtages umiddelbart efter, at de er taget ud af fryseren, da de kan give frostskeer.

⚠ På produkter, som er designet til at bruge et luftfilter inde i en tilgængelig ventilatordæksel, skal filteret altid være isat, når køleskabet er i drift.

⚠ Glasflasker med væsker må ikke anbringes i fryseafdelingen, da de kan gå i stykker. Blokér ikke blæserens (om forudset) indsuigningsområde med madvarer. Kontrollér at især fryserens låge er lukket korrekt, efter at have lagt madvarer i.

⚠ Beskadigede pakninger skal udskiftes så hurtigt som muligt.

⚠ Brug kun køleafdelingen til opbevaring af friske madvarer og fryseafdelingen til opbevaring af frostvarer, indfrysning af friske madvarer samt fremstilling af isterninger.

⚠ Opbevar ikke uindpakkede madvarer i direkte kontakt med køle- eller fryseafdelingens indvendige overflader.

Apparaterne kan være forsynet med særlige afdelinger (afdeling til friske fødevarer, afdelingen Nul grader,...). Medmindre andet er angivet i produktets specifikationshæfte, kan de fjernes, uden at det forringer apparatets ydelse.



C-pentan anvendes som blæsemiddel i isoleringsskummet, og det er en brændbar gas.

De bedst egnede afdelinger i apparatet, hvor specifikke typer af fødevarer, som skal opbevares i funktion af de forskellige temperaturfordelinger i de forskellige afdelinger, er som følger:

- Køleafdeling:

1) Øvre område af køleafdelingen & låge - temperaturområde: Opbevaring af tropisk frugt, dåser, drikkevarer, æg, sovs, pickles, smør, syltetøj

2) Midterste område af køleafdelingen - kold zone: Opbevaring af ost, mælk, mejeriprodukter, delikatesser, yoghurt

3) Nedre område af køleafdelingen - koldeste zone: Opbevaring af pålæg, dessert, kød og fisk, cheesecake, frisk pasta, cremefraiche, pesto/salsa, hjemmelavede fødevarer, kagecreme, budding og smøreost

4) Frugt & grønsagsskuffe i bunden af køleafdelingen: Opbevaring af grøntsager og frugt (bortset fra tropiske frugter)

5) Køleafdeling: Opbevar kun kød og fisk i den koldeste skuffe

- Fryseafdeling:

Den 4 stjernede (\*\*\*\*) afdeling egner sig til frysning af fødevarer fra stuetemperatur og til opbevaring af frosne fødevarer, fordi temperaturen er jævnt fordelt i hele afdelingen. Købte frysevarer har udløbsdatoen anført på emballagen. Denne dato tager højde for typen af fødevarer, der skal opbevares, og denne dato bør derfor overholdes. Friske fødevarer kan opbevares i de følgende tidsperioder: 1-3 måneder for ost, skaldyr, is, skinke/pølse, mælk, friske væsker; 4 måneder for bøffer eller koteletter (oksekød, lammekød, svinekød); 6 måneder for smør eller margarine, fjerkræ (kylling, kalkun); 8-12 måneder for frugt (undtagen citrusfrugter), stege (oksekød, svinekød, lammekød), grøntsager. Udløbsdatoen på fødevarernes emballage i det 2-stjernede område skal overholdes.

Overhold følgende for at undgå kontaminering af fødevarer:

- Åbning af lågen i lang tid kan medføre en betragtelig temperaturstigning i apparatets afdelinger.
- Rengør jævnlige overfladerne, som kan komme i berøring med fødevarerne, samt de tilgængelige drænsystemer.
- Rengør vandtankene, hvis de ikke er blevet brugt i over 48 t; Skyld vandsystemet, forbundet med en vandforsyning, hvis vandet ikke er blevet aftappet i 5 dage.
- Opbevar råt kød og fisk i egnede

beholdere i køleskabet, for at undgå berøring med andre fødevarer eller dryp herpå.

- Afdelinger med to stjerner er egnede til opbevaring af allerede frosne fødevarer, opbevaring eller fremstilling af is og isterninger.
- Nedfrys ikke friske fødevarer i afdelinger med en, to eller tre stjerner.
- Sluk for køleskabet, hvis det skal stå tomt i lange perioder, og afrim, rengør, tør og lad lågen stå åben, for at forebygge mugvækst i apparatet.

## INSTALLATION

⚠ Flytning og opstilling af apparatet skal foretages af to eller flere personer - risiko for skader. Brug beskyttelseshandsker under udpakning og installation - snitfare.

⚠ Installation, inklusive vandforsyning (om forudset), elektriske tilslutninger, og reparation skal udføres af en kvalificeret tekniker. Reparér eller udskift ingen af apparatets dele, medmindre dette specifikt er anført i brugsvejledningen. Hold børn væk fra installationsområdet. Kontrollér, at apparatet ikke er blevet beskadiget under transporten. Kontakt forhandleren eller serviceafdelingen, hvis der er problemer. Efter installation skal emballagen (plastik-, flamingodele etc.) opbevares udenfor børns rækkevidde - kvælningrisiko. Træk stikket ud af stikkontakten, før der udføres nogen form for installationsindgreb - risiko for elektrisk stød. Kontrollér at apparatet ikke beskadiger el-kablet under installationen - brandfare eller risiko for elektrisk stød. Aktiver kun apparatet, når installationen er fuldført.

⚠ Vær forsigtig i forbindelse med flytninger, så gulvet ikke bliver beskadiget (f.eks. parketgulv). Opstil apparatet på et plant gulv eller en understøtning, som kan modstå vægten, og på et passende anvendelsessted. Kontrollér at apparatet ikke anbringes i nærheden af en varmekilde og at alle fire fødder står stabilt og sikkert på gulvet. Regulér dem efter behov og sørg desuden for, at apparatet er i vater ved hjælp af et vaterpas. Det anbefales at vente mindst to timer efter opstilling med at starte apparatet, således at kølesystemet fungerer perfekt. Alle mål og pladsbehov til installation af apparatet er anført i installationsvejledningen.

⚠ **ADVARSEL:** Kontrollér, at forsyningskablet ikke er klemt eller beskadiget, når apparatet stilles på plads.

⚠ **ADVARSEL:** For at undgå fare på grund af ustabilitet skal placering eller montering af apparatet ske i overensstemmelse med producentens anvisninger. Det er forbudt at anbringe køleskabet så metalslangen fra et gaskomfur, metalgas- eller vandslanger eller elektriske kabler er i berøring med køleskabets bagside (spiralkondensator).

⚠ For at sikre tilstrækkelig ventilation skal der efterlades mellemrum på begge sider og oven over apparatet. Afstanden mellem apparatets bagside og væggen bag apparatet skal være 50 mm, for at undgå adgang til varme overflader. En reduktion af denne afstand vil øge produktets energiforbrug. Tag venligst strømkablet af kondensatorens krog under

installation og før produktet forbindes til strømforsyningen.

## **ADVARSLER OM ELEKTRICITET**

⚠ Strømforsyningen skal kunne afbrydes enten ved at tage stikket ud eller ved hjælp af en multipolet afbryder, der er anbragt før stikkontakten i henhold til el-reglerne, og apparatet skal jordforbindes i overensstemmelse med nationale sikkerhedsstandarder for elektrisk materiel.

⚠ Der må ikke anvendes forlængerledninger eller multistikkdåser. Efter endt installation må der ikke være direkte adgang til de elektriske dele. Rør aldrig ved apparatet, hvis du er våd eller har bare fødder.

Anvend ikke dette apparat, hvis strømkablet eller stikket er beskadiget, hvis apparatet ikke fungerer korrekt, eller hvis det er beskadiget, eller har været tabt på gulvet.

⚠ Eventuel udskiftning af el-kablet skal foretages af en autoriseret tekniker eller af en tilsvarende kvalificeret person, for at undgå fare for personskade - risiko for elektrisk stød.

⚠ **ADVARSEL:** Anbring ikke forskellige bærbare stikudtag eller bærbare strømforsyningskilder bag apparatet.

## **RENGØRING OG VEDLIGEHOLDELSE**

⚠ **ADVARSEL:** Kontrollér, at apparatet er slukket og at stikket er trukket ud af stikkontakten, før der udføres nogen form for vedligeholdelsesindgreb. Brug beskyttelseshandsker (risiko for sår dannelse) og sikkerhedssko (risiko for kontusion) for at undgå

risiko for personskade; sørg for, at håndteringen udføres af to personer (reduktion af belastningen); anvend aldrig damprensere (risiko for elektrisk stød). Ikke-professionelle reparationer, der ikke er godkendt af fabrikanten, kan medføre risici for sundhed og sikkerhed, som fabrikanten ikke kan holdes ansvarlig for. Enhver defekt eller skade forårsaget af ikke-professionel reparation eller vedligeholdelse er ikke dækket af garantien, hvis vilkår er beskrevet i dokumentet, der leveres sammen med enheden.

⚠ Anvend ikke ridsende eller skrappe rengøringsmidler, så som vinduesspray, skurremidler, brandbare væsker, rengøringsvoks, koncentrerede rengøringsmidler, blegemidler eller rengøringsmidler, som indeholder petroleumsprodukter, til plastikdele, interiør og lågens foringer eller pakninger. Brug ikke papirhåndklæder, skurresvampe eller andre hårde rengøringsgenstande.

## BORTSKAFFELSE AF EMBALLAGEN

Emballagen kan genbruges 100 % og er mærket med genbrugssymbolet .

Emballagen bør derfor ikke efterlades i miljøet, men skal bortskaffes i overensstemmelse med lokale regler.

## DISPOSAL OF HOUSEHOLD APPLIANCES

Apparatet er fremstillet af materialer, der kan genbruges.

Det skal skrottes i henhold til gældende lokale miljøregler for bortskaffelse af affald.

Kontakt de lokale myndigheder, renovationselskabet eller den forretning, hvor apparatet er købt, for at indhente yderligere

oplysninger om behandling, genvinding og genbrug af elektriske husholdningsapparater. Dette apparat er mærket i overensstemmelse med EU-direktiv 2012/19/EU, Affald af elektrisk og elektronisk udstyr (WEEE).

Ved at sikre, at dette produkt bliver skrottet korrekt, hjælper man med til at forhindre negative konsekvenser for miljøet og folkesundheden.

Symbolet  på produktet eller den ledsagende dokumentation angiver, at dette produkt ikke må bortskaffes som husholdningsaffald, men at det skal afleveres på nærmeste opsamlingscenter for genbrug af elektrisk og elektronisk udstyr.

## RÅD OM ENERGIBESPARELSE

Følg opstillingsanvisningerne for at sikre tilstrækkelig ventilation.

Utilstrækkelig ventilation på bagsiden af produktet øger energiforbruget og mindsker køleeffektiviteten.

Ofte åbning af lågen kan medføre et forhøjet energiforbrug.

Apparatets interne temperatur og energiforbrug kan også blive påvirket af omgivelsernes temperatur samt af hvor apparatet placeres. Disse faktorer skal tages i betragtning ved indstillingen af temperaturen. Åbn kun lågen, når det er nødvendigt.

Frosne fødevarer optøs ved at placere dem i køleskabet. Den lave temperatur i de frosne produkter køler maden i køleskabet.

Lad varm mad og drikkevarer afkøle, inden de anbringes i apparatet.

Hyldernes placering i køleskabet ikke har nogen indflydelse på effektiv udnyttelse af energi. Maden skal placeres på en sådan måde, at der sikres korrekt luftcirkulation (fødevarer bør ikke røre ved hinanden og der skal være en vis afstand mellem mad og bagvæg).

Man kan forøge kapaciteten af frosne fødevarer ved at fjerne kurvene og hylden Stop Frost, om forudset.

Det er ikke nødvendigt, at bekymre sig om støj fra kompressoren da disse stammer fra den normale drift.



# FORSKELLIGE FUNKTIONER OG MULIGHEDER

## Oplysninger om frostreducerende teknologi

Takket være den rundgående fordampner giver LessFrost teknologi mere effektiv afkøling, færre påkrævede manuelle afisninger og et mere fleksibelt opbevaringsrum.

**Super freezing (Super frysning):** Denne kontakt er superfrysningens kontakt. Tænd for denne kontakt 24 timer før du lægger friske fødevarer i, for at opnå den maksimale Indfrysningsskapacitet. Generelt er det tilstrækkeligt at kontakten står i positionen ON i 24 timer efter at man har stillet friske



madvarer i. Sluk kontakten 24 timer efter at have stillet friske madvarer i, for at spare på strømmen.

## Termostatindstilling

Termostaten i køleskab og fryser regulerer automatisk temperaturen i afdelingerne. Der kan opnås en koldere temperatur ved at dreje på knappen, fra position 1 til 5.

**Vigtig bemærkning:** Forsøg ikke på at dreje knappen længere end til position 1, da dette vil slukke for apparatet.

- 1 – 2 : Til kortvarig opbevaring af fødevarer i fryseafdelingen kan knappen stilles på mellem minimum og medium positionen.
- 3 – 4 : Til langvarig opbevaring af fødevarer i fryseafdelingen kan knappen stilles på medium positionen.
- 5 : Til nedfrysning af friske madvarer. Apparatet vil virke i længere tid. Stil derfor knappen tilbage på den tidligere indstilling, når det ønskede forhold er oparbejdet.

## Advarsler om temperaturjustering

- Omgivelsens temperatur, temperaturen på de netop ilagte fødevarer og hyppigheden hvormed lågen åbnes, påvirker temperaturen i køleafdelingen. Ændr temperaturindstillingen, hvis det er nødvendigt.
- Det frarådes at anvende dit køleskab i omgivelser med en temperatur på under 10°C af hensyn til dets effektivitet.
- Termostatindstillingen bør udføres i funktion af hvor ofte fryserens låger åbnes og lukkes, mængden af fødevarer i køleskabet og omgivelserne hvori køleskabet er placeret.
- Dit køleskab skal være tændt i op til 24 timer, i funktion af omgivelsestemperaturen, uden afbrydelse efter tilslutningen, for at blive helt afkølet. Åbn køleskabets låger så lidt som muligt og stil ikke for store mængder fødevarer i, under denne periode.
- Der anvendes en udsat start funktion på 5 minutter, for at forebygge skade på køleskabets kompressor, når stikket trækkes ud og herefter sættes i igen for at tænde, eller hvis der forekommer et strømsvigt. Køleskabet vil begynde at virke normalt igen efter 5 minutter.
- Dit køleskab er beregnet på at virke i de anførte temperaturintervaller i standarderne, i overensstemmelse med den specificerede klimakategori i oplysningsskemaet. Det frarådes at lade køleskabet køre i omgivelser hvis temperaturintervaller ikke falder inden for de anførte med hensyn til køleydelse.
- Dette apparat er beregnet til brug i en omgivelsestemperatur på mellem 16°C - 32°C.

Klimakategori	Rumtemp. (° C)
SN:	Fra 10 til 32 °C
ST:	Fra 16 til 38 °C;
N:	Fra 16 til 32 °C
T:	Fra 16 til 43 °C

## Tilbehør

### Isterningbakke

- Fyld isterningbakken med vand og sæt den i fryseafdelingen.
- Når vandet er frosset helt til is, kan du vrede bakken som vist herunder, for at trykke isterningerne ud.



### Plastikskraber

Med tiden vil der blive dannet is i visse områder i fryseafdelingen. Den akkumulerede frost i fryseren bør elimineres med jævne mellemrum. Brug om nødvendigt den medfølgende plastikskraber. Brug aldrig skarpe metalgenstande til denne handling. De vil kunne punktere kølekrebsløbet og medføre uoprettelig skade på apparatet.



*Alle de skriftlige og visuelle beskrivelser i tilbehøret kan variere i funktion af apparatets model.*

## Isætning af fødevarer i køleskabets koldeste område



Dine fødevarer vil blive opbevaret bedre, hvis de anbringes i det bedst egnede køleområde. Det koldeste område er lige over frugt-/grønsagsskuffen.

For at være sikker på at temperaturen er lav i dette område, skal man kontrollere, at hyliden er anbragt på niveauet med dette symbol, som vist i illustrationen.

### Temperaturindikator (På visse modeller)

Vi har udstyret køleskabet med en temperaturindikator, anbragt i det koldeste område, for at hjælpe dig med indstillingen.

Det er nemt at kontrollere, at temperaturen i det koldeste område er velegnet: Hvis indikatoren viser "OK", betyder det at termostaten er indstillet efter hensigten og at den interne temperatur er korrekt.

Det kan være svært at se angivelsen på temperaturindikatoren, hvis den er dårligt belyst, fordi "OK" bliver vist i sort. Der skal være tilstrækkeligt med lys, for at man kan se denne angivelse.

Hvis ordet "OK" ikke vises, er temperaturen for høj: Du skal derfor ændre termostatsens indstilling og vente 12 timer, før du kontrollerer temperaturangivelsen igen.

**BEMÆRK:** Det er normalt, at angivelsen "OK" ikke vises på temperaturindstillingens indikator efter gentagne åbninger (eller langvarig åbning) af lågen eller efter at man har stillet friske fødevarer i apparatet. Hvis der er en unormal dannelse af iskrystaller (nedre side af apparatet) på køleafdelingens fordampere (overbelastet apparat, høj rumtemperatur, ofte åbning af lågen), skal temperaturen indstilles på en lavere position indtil kompressorens inaktive perioder igen forekommer.

Den øvre grænse af det koldeste område er anført af den nedre side af mærkatet (pilens hoved). Det koldeste områdes øverst hylde skal være i samme niveau som pilehovedet. Det koldeste område er under dette niveau.

Hylde kan tages ud, så sørg for at de altid er i samme niveau med de beskrevne zonegrænser på mærkatene, for at sikre den korrekte temperatur i dette område.

Hver fødevarer har en ideel opbevaringstemperatur og derfor en særlig placering.



Placering	Produkter
Øvre hylde	Tilberedte fødevarer, desserter og alle fødevarer, som skal konsumeres ret hurtigt
Koldeste område	Kød, fjerkræ, vildtkød og rå fisk Maksimal opbevaringstid: 1 til 2 dage. Frisk frugt, tilberedt svinekød.
Frugt- og grønsagsskuffe	Friske grøntsager og frugt.
Lågebeklædning	Hylde i lågen skal indeholde flasker i nedre afsnit og mindre samt ofte anvendte produkter, såsom yoghurt, piskefløde, etc. i de øvre afsnit.
	Smør, opvarmet ostemasse og æg skal opbevares i de relevante holdere.

## ORGANISERING AF FØDEVARER I APPARATET

### Køleafdeling

- Stil aldrig væske i åbne beholdere i køleskabet, for at reducere fugtighed og deraf følgende frostdannelse. Frost har en tendens til at koncentrere sig i de koldeste dele af fordampere og vil, med tiden, kræve oftere afrimning.
- Stil aldrig varme madvarer i køleskabet. Varme madvarer bør køle af i rumtemperatur og herefter anbringes således, at en passende luftcirkulation ikke hæmmes i køleafdelingen.
- Intet bør røre ved bagvæggen da dette vil skabe frost og emballagerne kan klæbe fast på bagvæggen. Åbn ikke køleskabets låge for ofte.
- Placer kød og rensede fisk (pakket eller indpakket i plastikfolie), som skal bruges i løbet af 1-2 dage, i bunden af køleafdelingen (dvs. over grønsagsskuffen) da dette er det koldeste afsnit og vil sikre de bedste opbevaringsforhold.
- Du kan komme frugt og grøntsager i grønsagsskuffen uden indpakning.

## Fryseafdeling

- Fryseren anvendes til opbevaring af dybfrosne eller frosne fødevarer i lange tidsperioder og til fremstilling af isterninger.
- Ved indfrysning af friske fødevarer, er det vigtigt at en så stor del som muligt af overfladen på fødevarer, der skal indfryses, er i berøring med kølefladen.
- Stil ikke friske fødevarer ved siden af frosne fødevarer, da de kan tø de frosne fødevarer.
- Opdel de friske fødevarer (f.eks. kød, fisk og hakkekød) i portioner, som du vil bruge på en gang, når de skal fryses ned.
- Når enheden er blevet afrimet, skal fødevarerne lægges i fryseren igen og husk at de skal konsumeres så hurtigt som muligt.
- Anbring aldrig varme madvarer i fryseafdelingen. Dette vil påvirke de frosne fødevarer.
- Følg omhyggeligt opbevaringsanvisningerne på de frosne fødevarers emballage med omhu og hvis ingen anvisninger om opbevaringen formidles, bør fødevarerne ikke opbevares i over 3 måneder fra købsdatoen.
- Kontrollér ved køb af frosne fødevarer at disse er blevet nedfrosset ved passende temperaturer og at emballagen er intakt.
- Frosne fødevarer bør transporteres i egnede beholdere, som kan bevare fødevarernes kvalitet, og disse bør hurtigst muligt anbringes på enhedens fryseoverflade igen.
- Hvis en frosset fødevarers emballage viser tegn på fugtighed og unormal opsvulmning, er det sandsynligt, at den tidligere er blevet opbevaret ved en upassende temperatur og at indholdet er forringet.
- Frosne fødevarers opbevaringstid afhænger af rumtemperaturen, termostatindstilling, hvor ofte lågen åbnes, fødevarers type og hvor lang tid transport af produktet fra butikken til hjemmet tog. Følg altid anvisningerne på emballagen og overskrid aldrig det maksimale opbevaringstidsrum.

**Bemærk at:** Hvis du åbner fryserens låge igen straks efter den er blevet lukket, vil den ikke være nem at åbne. Det er helt normalt! Når ligevægtstilstanden er oparbejdet, vil lågen være nem at åbne igen.

## RENGØRING OG VEDLIGEHOLDELSE

- Tag stikket ud af stikkontakten før rengøring.
- Brug ikke vandstråler til rengøring af apparatet.
- Sørg for at der ikke trænger vand ind i lampens sæde eller andre elektriske komponenter.
- Apparatet skal rengøres periodisk med en opløsning af natron og lukket vand.
- Rengør tilbehøret for sig med vand og sæbe. Vask det ikke i opvaskemaskinen.
- Brug ikke skræppe skure- og rengøringsmidler eller sæber. Skyl efter med rent vand efter vask og tør delene med omhu. Sæt stikket i kontakten igen med tørre hænder, når du er færdig med rengøringen.
- Brug aldrig brandbare, eksplosionsfarlige eller ætsende materialer såsom fortynder, gas, syre til rengøringen.
- Kondensatoren (den sorte del med sorte ribber på bagsiden af apparatet) bør rengøres med en støvsuger eller med en tør børste, mindst en gang om året. Dette vil hjælpe apparatet med at virke mere effektivt og give dig mulighed for at spare strøm.
- Sørg for at vand ikke kommer i berøring med termostatens eller den interne belysnings elektriske forbindelser. Kontrollér jævnligt lågens pakning og rengør den, hver gang det er nødvendigt.



## Afrimning

### Køleafdeling;

- Køleafdelingen afrimes automatisk under driften; det optøede vand opsamles i fordamperens bakke og fordamper automatisk.
- Fordamperens bakke og afrimningens drænhul skal renses jævnligt med drænhullets prop, for at forebygge ophobning af vand i bunden af køleskabet som ikke løber ud.
- Du kan også hælde 1/2 glas vand i drænhullet, for at rengøre det indvendigt.

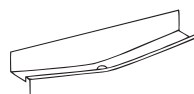

### **Fryseafdeling;**

- Den akkumulerede frost i fryseafdelingen bør elimineres med jævne mellemrum. (Brug den med følgende plastikskraber) Fryseafdelingen rengøres på samme måde som køleafdelingen, med afrimning af afdelingen mindst to gange om året.

### **Derfor:**

- Dagen før afrimningen skal termostatens drejeknap stilles i positionen "5" så fødevarerne indfryses fuldstændigt.
- Under optøningen bør de frosne fødevarer pakkes ind i flere lag papir og opbevares på et køligt sted. Den uundgåelige temperaturstigning vil afkorte deres holdbarhed. Husk at bruge disse fødevarer inden for en relativ kort tidsperiode.
- Indstil termostatens drejeknop på "\*" eller frakobl apparatets strømforsyning; Lad lågen stå åben til afdelingen er tørt helt op.
- Man kan afkorte optøningsprocessen ved at stille et eller flere bassiner med varmt vand i fryseafdelingen.
- Tør omhyggeligt apparatets indre og drej termostatens drejeknap over på positionen MAX.

### **Udskiftning af lyspæren**

Ved udskiftning af pæren i fryse- og køleafdelingerne;

1. Træk køleskabets stik ud.
2. Frigør boksens låg fra holderne med en skruetrækker.
3. Udskift med en pæren på højst 15 Watts.
4. Montér låget igen.
5. Vent i 5 minutter, før stikket sættes i igen og termostaten drejes til den originale position.

### **Udskiftning af lysdiodebelysning**

Hvis dit køleskab har lysdiodebelysning skal du kontakte vores help desk da denne udelukkende må udskiftes af autoriseret personale.

## **SPEDITION OG GENPOSITIONERING**

### **Transport og ændring af installationsposition**

- Den originale emballage bør opbevares til senere transport (valgfrit).
- Køleskabet skal fastholdes med tykke indpakkingsbånd eller stærke reb. Følg transportanvisningerne på emballagen ved behov for senere transport.
- Fjern de udtagelige dele (hylde, tilbehør, grønsagsskuffer etc.) eller spænd dem fast i køleskabet med klæbebånd, for at beskytte dem mod slag under genpositionering og senere transport.

**Flyt køleskabet i opret stående position.**

### **Vending af lågens åbningsretning**

- Det er muligt at ændre retningen på åbningen af apparatets låger. Hvis du ønsker at gøre dette, så kontakt venligst det nærmeste autoriserede servicecenter.

## **FØR DU KONTAKTER SERVICECENTERET**

Hvis dit køleskab ikke virker som det skal, kan årsagen være et mindre problem. Prøv derfor at kontrollere nedenstående, før du tilkalder en elektriker, for at spare tid og penge.

**Gør som følger, hvis dit køleskab ikke virker:**

**Kontrollér, om:**

- Der er strømsvigt,
- Hovedafbryderen i dit hjem er slået fra,
- Termostaten er indstillet på positionen "•",
- Stikkontaktens strøm er ikke kraftig nok. Kontrollér dette ved at forbinde et andet apparat, som du ved virker, med den samme stikkontakt.

## **Gør som følger, hvis dit køleskab ikke yder nok:**

### **Kontrollér, om:**

- Du har overbelastet apparatet,
- Lågerne er lukkede korrekt,
- Der er støv på kondensatoren,
- Der er plads nok ved bag- og sidevæggene.

### **Hvis der er støj:**

Kølegassen, som cirkulerer i køleskabets kredsløb, kan afgive en let støj (boblende lyd) også selvom kompressoren ikke kører. Der er ingen grund til bekymring, dette er helt normalt. Kontrollér, hvis der er andre lyde, om;

- Apparatet er nivelleret,
- Noget rører ved bagsiden.
- Ting på apparatet vibrerer.

### **Hvis der er vand i det nedre afsnit af køleskabet;**

#### **Kontrollér, om:**

- Drænhullet til afrimningens vand er tilstoppet (Brug drænhullets prop til at rengøre det)

#### **Anbefalinger**

- Under et strømsvigt bør du trække køleskabets stik ud, for at undgå problemer på kompressoren. Du bør vente 5 – 10 minutter efter, at strømmen er vendt tilbage, før apparatets stik tilsluttes igen. Hvis du af en eller anden årsag trækker køleskabets stik ud, skal du vente i mindst 5 minutter, før det sættes i igen. Dette er vigtigt, for at undgå skader på køleskabets komponenter.
- Køleskabets køleenhed er skjult i bagvæggen. Der kan derfor komme vanddråber eller is på køleskabets bagside på grund af kompressorfunktionen i specifikke intervaller. Det er helt normalt. Der er ingen grund til at afrime apparatet, med mindre islaget er for tykt.
- Drej termostatens over i positionen “•”, hvis du ikke skal bruge køleskabet i længere tid (f.eks. i sommerferien). Rengør køleskabet efter afrimning og lad lågen stå åben, for at forebygge fugtighed og dårlig lugt. Kontakt venligst det nærmeste, autoriserede servicecenter, hvis problemet varer ved efter at have fulgt alle de ovenstående anvisninger.
- Det erhvervede apparat er konstrueret til brug i hjemmet og må kun anvendes i hjemmet og til de anførte formål. Apparatet er ikke egnet til kommerciel eller fælles brug. Hvis forbrugeren anvender apparatet på en måde, som ikke stemmer overens med disse egenskaber, vil vi fremhæve, at hverken producenten eller forhandleren kan drages til ansvar for reparationer og fejl i løbet af garantiperioden.

## **Råd om energibesparelse**

1. Montér apparatet i et køligt, veludluftet rum, men ikke i direkte sollys og ikke tæt på varmekilder (radiator, komfur.. etc.). Brug en isolerende plade i modsat fald.
2. Lad mad og drinks køle af uden for apparatet.
3. Frosne fødevarer optøs ved at placere dem i køleafsnittet. De frosne fødevarers lave temperatur vil hjælpe med at afkøle køleafsnittet under optøningen. Dette skaber energibesparelse. Hvis de frosne fødevarer tages ud, skaber dette energispild.
4. Drinks og flydende madvarer skal dækkes til. Ellers forøges fugtigheden på apparatet. Hvilket gør arbejdstiden længere. Desuden hjælper tildækning af drinks og flydende madvarer med til at forbedre lugt og smag.
5. Lad apparatets låge stå så kortvarigt som muligt åben, under isætning af fødevarer og drinks.
6. Lad afskærmningen af de eventuelle forskellige temperaturafsnit i apparatet være lukkede (frugt- og grønsagsskuffe, køleafsnit ...etc.).
7. Lågens pakning skal være ren og smidig. Udskift den nedslidte pakning.
8. Det er muligt at opbevare flere fødevarer, hvis man tager fryserens hylde ud. Energiforbruget er erklæret med maksimal belastning og uden fryserens hylde.

# APPARATETS DELE OG AFSNIT

(TM 55 cm /140cm / 160cm)

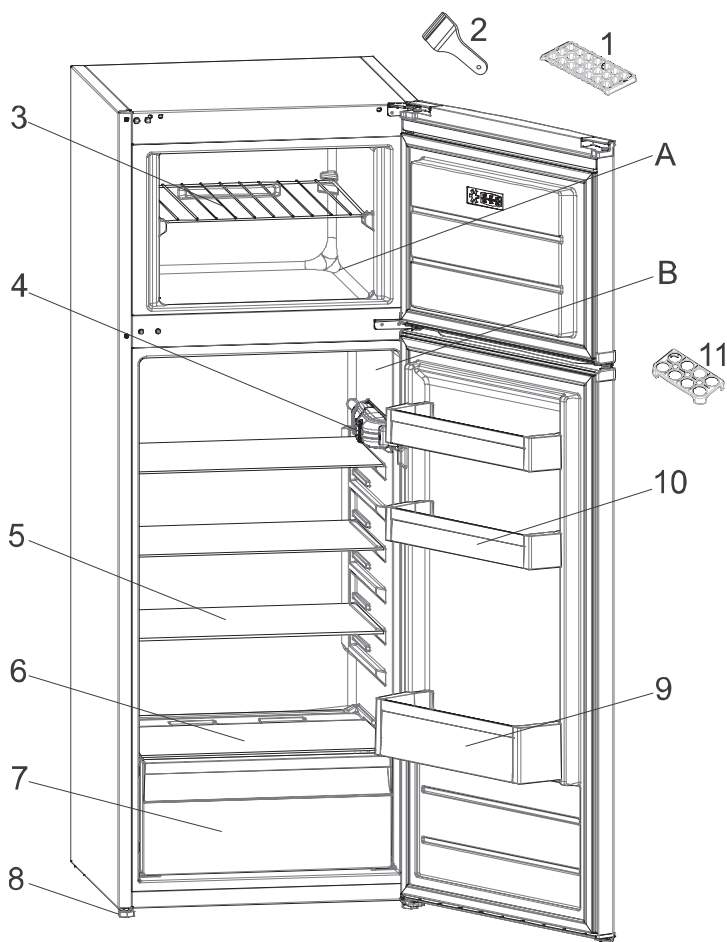

Denne fremstilling er kun oplysende mht. apparatets dele.  
Delene kan variere i funktion af apparatets model.

- A. KØLEAFDELING
- B. FRYSEAFDELING

- 1. Isterningbakke
- 2. Isskraber af plastik
- 3. Fryserens hylde
- 4. Termostatboks
- 5. Køleskabets hylder
- 6. Frugt- og grønsagsskuffens låg
- 7. Frugt- og grønsagsskuffe
- 8. Nivellerende fødder
- 9. Flaskehylde i døren
- 10. Smør- / Ostehylde
- 11. Æggeholder

# TURVALLISUUSOHJEET

Ohjeet on luettava ja niitä on noudatettava

Lue nämä turvallisuusohjeet ennen laitteen käyttöä.

Säilytä ne lähettyvillä tulevaa tarvetta varten.

Näissä ohjeissa ja itse laitteessa on tärkeitä turvallisuutta koskevia varoituksia, joita on aina noudatettava. Valmistaja kieltäytyy kaikesta vastuusta, jos näitä turvallisuusohjeita ei noudateta tai jos laitetta käytetään sopimattomasti tai säätimet asetetaan virheellisesti.

⚠ Pikkulapset (0-3 vuotta) on pidettävä loitolla laitteesta. Hieman vanhemmat lapset (3-8 vuotta) on pidettävä loitolla laitteesta, ellei heitä valvota jatkuvasti. Laitetta voivat käyttää yli 8-vuotiaat lapset sekä fyysisesti, aisteiltaan tai henkisesti rajoitteiset tai kokemattomat ja taitamattomat henkilöt ainoastaan, jos heidän turvallisuudestaan vastaava henkilö valvoo tai opastaa heitä laitteen turvallisessa käytössä ja osoittaa mahdolliset vaaratilanteet. Lapset eivät saa leikkiä laitteella.

Lapset eivät saa suorittaa puhdistus- tai huoltotoimenpiteitä ilman valvontaa.

3–8-vuotiaat lapset saavat ladata ja purkaa kylmälaitteita.

## SALLITTU KÄYTTÖ

⚠ VARO: Laitetta ei ole tarkoitettu käytettäväksi ulkopuolisen kytkentälaitteen, kuten esimerkiksi ajastimen, tai erillisen kauko-ohjausjärjestelmän kanssa.

⚠ Tämä laite on tarkoitettu kotitalouskäyttöön ja vastaaviin käyttötarkoituksiin, kuten: henkilöstön keittiötiloihin kauppoissa, toimistoissa ja muissa työympäristöissä; maataloissa; asiakaskäyttöön hotelleissa, motelleissa,

aamiaismajoituspaikoissa ja muissa asuinympäristöissä.

⚠ Tätä laitetta ei ole tarkoitettu ammattikäyttöön.

Älä käytä laitetta ulkona.

⚠ Laitteessa käytetty polttimo on suunniteltu erityisesti kodinkoneita varten, eikä se sovellu huonevalaistukseen (EY-asetus N:o 244/2009).

⚠ Laite on suunniteltu toimimaan paikoissa, joissa ympäristön lämpötila on seuraavien rajoitusten puitteissa, arvokilpeen merkityn ilmastoluokan mukaisesti. Laitteen toiminnassa saattaa esiintyä häiriöitä, jos se jätetään pidemmäksi aikaa lämpötilaan, joka on sallitun alueen ulkopuolella.

Ympäristön lämpötilat ilmastoluokan mukaisesti:

SN: 10 - 32 °C

ST: 16 - 38 °C;

N: 16 - 32 °C

T: 16 - 43 °C



Tämä laite ei sisällä kloorihiilivetyjä (CFC). Kylmäainepiiri sisältää R600a-kaasua (HC).

Isobutaania sisältävät laitteet (R600a): Isobutaani on luonnonkaasu, jolla ei ole haitallisia ympäristövaikutuksia, mutta se on tulenarkaa. Varmista sen vuoksi, että kylmäainepiirin putkissa ei ole vaurioita, etenkin kylmäainepiiriä tyhjennettäessä.

⚠ VAROITUS: Älä vaurioita laitteen kylmäainepiirin putkia.

⚠ VAROITUS: Pidä laitteen vaipassa tai sen asennuskalusteessa olevat tuuletusaukot esteettöminä.

⚠ VAROITUS: Älä yritä nopeuttaa sulatusta käyttämällä mekaanisia, sähköisiä tai kemiallisia apuvälineitä, joita valmistaja ei ole suositellut.

⚠ VAROITUS: Älä käytä tai säilytä laitteen osastojen sisällä sähkölaitteita, elleivät ne ole valmistajan nimenomaan hyväksymää tyyppiä.

⚠ VAROITUS: Jääpalakoneet ja/tai vesiautomaatit, joita ei ole kytketty suoraan vesijohtoverkkoon, on täytettävä vain juomakelpoisella vedellä.

⚠ VAROITUS: Automaattiset jääpalakoneet ja/tai vesiautomaatit on ehdottomasti kytkettävä ainoastaan juomakelpoista vettä antavaan vesipisteeseen, jonka syöttöpaine on 0,17 – 0,81 MPa (1,7 – 8,1 bar).

⚠ Älä säilytä räjähtäviä aineita, kuten esimerkiksi aerosolipakkauksia, laitteessa tai sen lähetyvillä äläkä myöskään sijoita tai käytä bensiiniä tai muita syttyviä materiaaleja tällä tavoin.

⚠ Älä laita suuhun kylmävaraajien (toimitetaan joidenkin mallien mukana) sisältämää (myrkytöntä) ainetta. Älä syö jääkuutioita tai mehujäitä suoraan pakastimesta ottamisen jälkeen, sillä ne voivat aiheuttaa kylmävammoja.

⚠ Jos laitteessa käytetään tuulettimen kannen sisäpuolelle asennettavaa ilmansuodatinta, suodattimen on oltava paikoillaan aina, kun jääkaappi on käytössä.

⚠ Älä säilytä pakastinosastossa nesteitä sisältäviä lasiastioita, sillä ne saattavat särkyä.

Älä estä tuulettimen pyörimistä elintarvikkeilla (jos laitteessa on tuuletin).

Varmista elintarvikkeiden sijoittamisen jälkeen, että osastojen, erityisesti pakastimen, ovet sulkeutuvat kunnolla.

⚠ Vioittuneet tiivisteet on vaihdettava mahdollisimman pian.

⚠ Käytä jääkaappiosastoa vain tuoreiden elintarvikkeiden säilyttämiseen ja pakastinosastoa vain pakasteiden säilyttämiseen, tuoreiden elintarvikkeiden pakastamiseen ja jääkuutioiden valmistamiseen.

⚠ Vältä pakkaamattomien ruokien säilyttämistä kosketuksissa jääkaapin tai pakastimen sisäpintoihin. Laitteissa voi olla erikoislokeroita (tuoretuotelokero, Zero Degrees -lokero jne.). Ellei tuotteen ohjeissa erityisesti toisin mainita, ne voidaan poistaa ilman, että laitteen suorituskyky heikkenee.



C-pentaania käytetään eristysmassan paisutusaineena, ja se on syttyvä kaasu.

Laitteen sopivimmat osastot, joissa varastoidaan tietyntyyppisiä elintarvikkeita, ottaen huomioon laitteen eri osastojen erilaiset lämpötilajakaumat, ovat seuraavat:

- Jääkaappiosasto:

1) Jääkaappiosaston ylempi osa & -ovi - lämpötila-alue: Säilytä trooppisia hedelmiä, tölkkejä, juomia, muniä, kastikkeita, suolakurkkuja ja pikkelsejä, voita, hilloa

2) Jääkaappiosaston keskiosa - kylmä alue: Säilytä juustoja, maitoa, maitotuotteita, deli-ruokia, jugurtteja



3) Jääkaappiosaston alin osa - kylmin alue: Säilytä leikkeleitä, jälkiruokia, lihaa ja kalaa, juustokakkuja, tuorepastaa, hapankermaa, pestoa/salsaa, kotiruokaa, leivonnaisia, vanukkaita ja kermaisia juustoja

4) Hedelmä- & vihanneslaatikko jääkaappiosaston alaosassa: Säilytä vihanneksia ja hedelmiä (paitsi trooppisia hedelmiä)

5) Jäähdytinosasto: Säilytä lihaa ja kalaa vain kylmimmässä laatikossa

- Pakastinosasto:

4 tähden alue (\*\*\*\*) soveltuu elintarvikkeiden pakastamiseen ympäristön lämpötilasta lähtien ja pakastettujen elintarvikkeiden säilyttämiseen, koska lämpötila jakautuu tasaisesti koko osastoon. Ostetulla pakastetulla elintarvikkeella on viimeinen voimassaolopäivämäärä, joka on ilmoitettu pakkauksessa. Tässä päivämäärässä otetaan huomioon säilytettävän elintarvikkeen tyyppi ja siksi tätä päivämäärää olisi noudatettava.

Tuoreet elintarvikkeet on säilytettävä seuraavien ajanjaksojen mukaisesti:

1-3 kuukautta juustoja, äyriäisiä, jäätelöä, kinkkua/makkaraa, maitoa, tuoreita nesteitä varten;  
4 kuukautta pihviä tai leikkeleitä varten (naudanliha, karitsa/lammas, sianliha); 6 kuukautta voita tai margariinia, siipikarjaa varten (kana, kalkkuna); 8-12 kuukautta hedelmiä (paitsi sitrushedelmät), paistettua lihaa (naudanliha, sianliha, karitsa/lammas), vihanneksia varten. Kahden tähden alueella olevien elintarvikkeiden pakkausten vanhentumispäiviä on noudatettava.

Elintarvikkeiden saastumisen välttämiseksi huomioi seuraavat

seikat:

- Oven avaaminen pitkiksi ajoiksi voi aiheuttaa huomattavan lämpötilan nousun laitteen osastoissa.
- Puhdista säännöllisesti sellaiset pinnat, jotka saattavat joutua kosketuksiin elintarvikkeiden kanssa, ja käsillä olevat valutusjärjestelmät.
- Puhdista vesisäiliöt, jos niitä ei ole käytetty 48 tuntiin; huuhtelee vesijärjestelmä, joka on liitetty vesihuoltoon, jos vettä ei ole valutettu 5 päivän aikana.
- Säilytä raakaa lihaa ja kalaa sopivissa astioissa jääkaapissa, jotta ne eivät pääse kosketuksiin muiden ruokien kanssa tai putoa niihin.
- Kahden tähden jäädetyt elintarvikeosastot soveltuvat esipakastettujen elintarvikkeiden säilyttämiseen, jäätelön ja jääpalojen säilyttämiseen tai valmistukseen.
- Älä jäädytä tuoretta ruokaa yhden, kahden tai kolmen tähden osastoissa.
- Jos jäähdytyslaite jätetään tyhjäksi pitkäksi ajaksi, sammuta, sulata, puhdista, kuivaa ja jätä ovi auki, jotta home ei pääse kehittymään laitteen sisään.

## ASENNUS

⚠ Laitteen käsittely ja asennus edellyttää kahta tai useampaa henkilöä – loukkaantumisvaara. Käytä suojakäsineitä pakkauksen avaamisen ja asennuksen yhteydessä – leikkautumisvaara.

⚠ Asennus, mukaan lukien vesikytkennät (jos niitä on), sähkökytkennät ja korjaukset on annettava pätevän asentajan tehtäviksi. Älä korjaa tai vaihda mitään laitteen osaa, ellei käyttöohjeessa nimenomaan näin kehoiteta. Pidä lapset loitolla

asennuspaikasta. Kun olet purkanut laitteen pakkauksesta, varmista, että laite ei ole vahingoittunut kuljetuksen aikana. Jos havaitset ongelmia, ota yhteyttä jälleenmyyjään tai lähimpään huoltopalveluun. Asennuksen jälkeen pakkausjätteet (muovi, styroksiosat, jne.) on säilytettävä lasten ulottumattomissa – tukehtumisvaara. Laite on kytkettävä irti sähköverkosta ennen mitään asennustoimenpiteitä – sähköiskun vaara. Varmista asennuksen aikana, että laite ei vaurioita virtajohtoa – tulipalon tai sähköiskun vaara. Kytke laite päälle vasta kun asennus on valmis.

⚠ Lattian vaurioitumista (esim. parkettipinta) on varottava laitetta siirrettäessä. Asenna laite lattialle tai tukipinnalle, joka on riittävän vankka tukemaan sen painon. Valitun tilan on myös sovelluttava käyttötarkoitukseen ja oltava riittävän suuri.

Varmista, että laite ei ole lämmönlähteen läheisyydessä, että kaikki neljä jalkaa ovat tukevasti kiinni ja että ne tulevat kunnolla kiinni lattiaan; säädä niitä tarvittaessa tilanteen vaatimalla tavalla. Tarkasta vesivaa’an avulla, että laite on täysin vaakasuorassa.

Odota vähintään kaksi tuntia ennen kuin kytket laitteen päälle, jotta kylmäainepiiri toimisi tehokkaasti. Kaikki laitteen asennukseen tarvittavat mitat ja tilantarpeet on ilmoitettu asennusohjevihkossa.

⚠ VAROITUS: Kun asemoi laitteen, varmista, että virtajohto ei tartu kiinni tai vaurioidu.

⚠ VAROITUS: Laite on asennettava valmistajan ohjeiden mukaisesti, ettei laitteen epävakaus, asettelu tai kiinnitys aiheuta vahinkoja. Jääkaappia ei saa sijoittaa siten, että

kaasulieden metalliputki tai metalliset kaasu- tai vesiputket tai sähköjohdot ovat kosketuksissa jääkaapin takaseinään (lauhduttimen kierukka).

⚠ Riittävän ilmanvaihdon varmistamiseksi jätä laitteen sivuille ja yläpuolelle tyhjää tilaa. Laitteen takaosan ja seinän väliin tulisi jättää 50 mm:n rako, jotta estettäisiin pääsy kuumille pinnoille. Tätä pienempi etäisyys lisää tuotteen energiankulutusta.

Irrota virtajohto kondensaattorin kourusta asennuksen aikana, ennen kuin liität laitteen virtalähteeseen.

## **SÄHKÖASIOITA KOSKEVAT VAROITUKSET**

⚠ Laite on voitava kytkeä irti sähköverkosta irrottamalla pistoke pistorasiasta, jos pistorasia on saavutettavissa, tai pistorasian edelle asennetusta moninapaisesta kytkimestä, minkä lisäksi laite on maadoitettava kansallisten sähköistä turvallisuutta koskevien määräysten mukaisesti.

⚠ Älä käytä jatkojohtoja, jakorasioita tai adaptereita.

Kun asennus on tehty, sähköosat eivät saa olla käyttäjän ulottuvilla. Älä käytä laitetta märkänä tai paljasjaloin.

Älä käytä tätä laitetta, jos virtajohto tai pistoke on vahingoittunut, jos laite ei toimi kunnolla tai jos se on vaurioitunut tai pudonnut.

⚠ Jos syöttöjohto on vahingoittunut, sen tilalle on vaihdettava toinen samanlainen; vaarojen välttämiseksi vaihdon saa suorittaa valmistaja, valmistajan huoltopalvelu tai vastaava pätevä henkilöstö – sähköiskuvaara.

⚠ VAROITUS: Älä sijoita useita siirrettäviä pistorasioita tai siirrettäviä virtalähteitä laitteen taakse.

## PUHDISTUS JA HUOLTO

 **VAROITUS:** Varmista, että laite on sammutettu ja että se on irrotettu sähkövirrasta ennen mihinkään huoltotoimenpiteisiin ryhtymistä. Henkilövahinkojen ehkäisemiseksi on käytettävä suojakäsineitä (haavojen syntymisen vaara) ja turvakenkiä (ruhjevammojen vaara); käsittelyyn tarvitaan kahta henkilöä (kuormituksen vähentämiseksi); älä koskaan käytä höyrypesuria (sähköiskuvaara). Muiden kuin ammattilaisten suorittamat korjaukset, joihin ei ole valmistajan lupaa, saattavat aiheuttaa turvallisuus- ja terveysriskejä, joista valmistaja ei ole mitenkään vastuussa. Muiden kuin ammattilaisten suorittamista korjauksista ja huoltotoimenpiteistä aiheutuvat viat tai vauriot eivät kuulu takuun piiriin missään tapauksessa; takuehdot on ilmoitettu yksikön mukana toimitetussa asiakirjassa.

 Älä käytä hankaavia tai voimakkaita puhdistusaineita kuten lasinpesusuihkeita, hankausaineita, syttyviä nesteitä, puhdistusvahoja, pesuainetiivisteitä, valkaisuaineita tai petrolipohjaisia tuotteita sisältäviä puhdistusaineita muoviosiin, sisäosiin ja oven tiivisteisiin tai vuorauksiin. Älä käytä paperiliinoja, hankaussieniä tai muita hankaavia puhdistusvälineitä.

## PAKKAUSMATERIAALIN HÄVITTÄMINEN



Pakkaus on valmistettu 100-prosenttisesti kierrätettävästä materiaalista ja siinä on kierrätysmerkki .

Pakkauksen osia ei saa heittää roskeen vaan ne on hävitettävä paikallisten jätehuoltoviranomaisten määräysten mukaisesti.

## KODINKONEIDEN HÄVITTÄMINEN

Tämä tuote on valmistettu kierrätettävistä tai uusiokäyttöön soveltuvista materiaaleista. Hävitä laite paikallisten jätehuoltomääräysten mukaisesti.

Lisätietoja sähkökäyttöisten kodinkoneiden käsittelystä, materiaalin keräämisestä ja kierrätyksestä saat paikallisilta viranomaisilta, jätehuollosta tai liikkeestä, josta laite on ostettu. Tämä laite on merkitty sähkö- ja elektroniikkalaiteromudirektiivin 2012/19/EU (WEEE-direktiivi) mukaisesti. Varmistamalla, että tuote poistetaan käytöstä asianmukaisesti, voidaan auttaa estämään ympäristö- ja terveyshaittoja.

 Symbolil  tuotteessa tai sen asiakirjoissa tarkoittaa, ettei laitetta saa hävittää kotitalousjätteiden mukana. Sen sijaan tuote on toimitettava sähkö- ja elektroniikkakomponenttien keräys- ja kierrätyspisteeseen.

## ENERGIANSÄÄSTÖNEUVOJA

Noudata asennusohjeita riittävän ilmanvaihdon varmistamiseksi.

Tuotteen takaosan puutteellinen ilmanvaihto lisää energiankulutusta ja vähentää jäähdystehoa.

Oven avaaminen usein saattaa nostaa energian kulutusta.

Laitteen sisälämpötilaan ja energiankulutukseen saattaa vaikuttaa myös ympäristön lämpötila sekä laitteen sijainti. Huomioi nämä tekijät säättäessäsi lämpötila-asetusta. Availle ovea mahdollisimman vähän.

Kun sulatat pakastettuja elintarvikkeita, laita ne jääkaappiin.

Pakastettujen tuotteiden alhainen lämpötila jäähdyttää jääkaapissa olevia elintarvikkeita.

Anna lämpimien ruokien ja juomien jäähtyä ennen niiden laittamista laitteeseen.

Jääkaapin hyllyjen sijoittelulla ei ole vaikutusta energiankulutukseen.

Elintarvikkeet tulisi sijoittaa hyllyille siten, että ilma pääsee kiertämään (elintarvikkeet eivät saa koskettaa toisiaan, ja elintarvikkeiden ja takaseinän väliin on jätettävä rako).

Saat lisätilaa pakasteiden säilytystä varten irrottamalla korit tai Stop Frost -hyllyn, jos sellainen on.

Älä huolestu kompressorista tulevista äänistä; ne ovat normaaleja toimintaan liittyviä ääniä.

# ERI TOIMINNOT JA VAIHTOEHDOT

## Tietoja Less Frost -teknologiasta

Sisäisen haihduttimen ansiosta LessFrost-teknologia tarjoaa tehokkaampaa jäähdytystä, vähentää manuaalisen sulattamisen tarvetta ja tekee säilytystilasta helpommin muokattavan.

**Super freezing (Superpakastus):** Tämä kytkin on superpakastuskytkin. Maksimaalista pakastuskykyä varten laita tämä kytkin päälle 24 tuntia ennen kuin laitat pakastimeen tuoreita elintarvikkeita. Tavallisesti riittää 24 tunnin käynnissäoloaika tuoreiden elintarvikkeiden pakastimeen laittamisen jälkeen. Laita energian säästämiseksi katkaisin pois päältä 24 tuntia tuoreiden elintarvikkeiden pakastimeen laittamisen jälkeen.



## Termostaatin asettaminen

Jääkaappi-pakastimen termostaatti säätää osastojen sisälämpötilan automaattisesti. Kylmempi lämpötila saadaan aikaan kiertämällä nuppi asennosta 1 asentoon 5.

**Tärkeä huomautus:** Älä yritä kiertää nuppia asennon 1 yli, sillä tällöin laite sammuu.

- 1 – 2 : Ruoan lyhytaikaista pakastinosastossa säilyttämistä varten voit asettaa nupin minimi- ja keskiasentojen väliin.
- 3 – 4 : Ruoan pitkäaikaista pakastinosastossa säilyttämistä varten voit asettaa nupin keskiasentoon.
- 5 : Tuoreiden elintarvikkeiden pakastaminen. Laite toimii kauemmin. Tämän vuoksi palauta nuppi haluttujen olosuhteiden saavuttamisen jälkeen edelliseen asetukseen.

## Lämpötila-asetuksia koskevia varoituksia

- Ympäristön lämpötila, juuri säilytykseen laitettujen elintarvikkeiden lämpötila sekä oven avaamistiheys vaikuttavat jääkaappiosaston lämpötilaan. Muuta tarvittaessa lämpötilan asetusta.
- Jääkaapin tehokkuuden takaamiseksi sitä ei ole suositeltavaa käyttää alle 10 °C:n lämpötilassa.
- Termostaatin asetuksia tehtäessä tulee huomioida kuinka usein tuoreiden elintarvikkeiden osaston ja pakastimen ovia avataan, kuinka paljon ruokaa jääkaapissa säilytetään sekä tila, johon jääkaappi asetetaan.
- Ympäristön lämpötilasta riippuen jääkaapin tulee antaa toimia kytkennän jälkeen 24 tuntia keskeytyksettä ennen kuin se on täysin jäähdytetty. Älä avaa jääkaapin ovia usein, äläkä laita sen sisällä paljon ruokaa tänä aikana.
- 5 minuutin viivetoiminnan tarkoituksena on estää jääkaapin kompressorin vahingoittuminen, kun sen pisteke irrotetaan ja kytketään uudelleen sen käyttämistä varten tai sähkökatkon tapahtuessa. Jääkaappi alkaa toimia normaalisti 5 minuutin kuluttua.
- Jääkaappi on suunniteltu toimimaan standardeissa ilmoitettujen ympäristön lämpötilaa koskevien rajoitusten puitteissa, arvokyltissä ilmoitetun ilmastoluokan mukaisesti. Jäähdytystehokkuuden saavuttamiseksi jääkaappia ei tule käyttää ympäristössä, joka ei vastaa ilmoitettuja lämpötilarajoituksia.
- Tämä laite on suunniteltu käytettäväksi ympäristössä, jonka lämpötila on 16 °C – 32 °C.

Ilmastoluokka	Ymp. T. (°C)
SN:	10–32 °C
ST:	16 – 38 °C;
N:	16 – 32 °C
T:	16 – 43 °C

## Lisävarusteet

### Jääpala-astia

- Täytä jääpala-astia vedellä ja laita se pakastinosastoon.
- Kun vesi on täysin jäätynyt, voit vääntää astiaa alla näytetyllä tavalla jääkuutioiden poistamiseksi.



### Muovikaavin

Ajan kuluessa pakastinosaston tiettyihin osiin kertyy huurretta. Pakastimeen keräytyvä huurre tulee poistaa säännöllisesti. Tarvittaessa voit käyttää mukana toimitettua muovikaavinta. Älä käytä tähän toimenpiteeseen teräviä metalliesineitä. Ne saattaisivat puhkaista jääkaapin piirin ja aiheuttaa yksikölle korvaamattomia vahinkoja.



*Kaikki lisävarusteita koskevat kirjalliset tai kuvitetut kuvaukset saattavat vaihdella laitteen mallista riippuen.*

## Ruoan laittaminen jääkaapin kylmimmälle alueelle



Ruokasi säilyy paremmin, jos laitat sen sopivimmalle jäähdytysalueelle. Kylmin alue on juuri hedelmä- ja vihanneslaatikon yläpuolella.

Jotta voisit olla varma, että tällä alueella on matala lämpötila, varmista, että hylly on sijoitettu tämän symbolin tasolle, kuvassa näytetyllä tavalla.

### Lämpötilan ilmaisun (Eräissä malleissa)

Jääkaapin asetusten helpottamiseksi jääkaapin kylmimmällä alueella on lämpötilan ilmaisun.

Voit tarkastaa helposti onko kylmimmän alueen lämpötila sopiva: kun ilmaisimessa lukee "OK", se tarkoittaa, että termostaatti on asetettu oikein ja sisälämpötila on asianmukainen.

Koska "OK" näkyy mustana, sitä ei ehkä ole helppo nähdä, jos lämpötilan ilmaisun ei saa tarpeeksi valoa. Jotta ilmoitus näkyisi hyvin, on valaistuksen oltava riittävä.

Jos näytölle ei tule symbolia "OK", tarkoittaa se, että lämpötila on liian korkea: tällöin on muokattava termostaatin asetusta ja odotettava 12 tuntia ennen kun lämpötila voidaan tarkastaa silmämääräisesti uudelleen.

**HUOMAA:** Jos ovea on avattu usein (tai se on jäänyt auki pitkäksi aikaa) tai kun laitteeseen on laitettu tuoretta ruokaa, on täysin normaalia, että lämpötilan ilmaisimeen ei tule "OK"-merkintää. Jos jääkaappiosaston haihduttimessa ilmenee epänormaalia jääkiteiden syntymistä (laitteen takaseinä) (laite on liian täynnä, huoneen lämpötila on liian korkea, ovea on avattu liian usein), aseta lämpötilan asetuslaite alempaan asentoon kunnes kompressorin toiminnassa esiintyvä jälleen taukoja.

Kylmimmän alueen yläraja näkyy tarran alaosassa (nuolen kärki). Kylmimmän alueen ylähyllyn on oltava samassa tasossa nuolen kärjen kanssa. Kylmin alue on tämän tason alapuolella.

Koska nämä hyllyt voidaan poistaa, varmista että ne ovat aina samalla tasolla näiden tarroissa ilmoitettujen aluerajoitusten kanssa, alueen lämpötilojen takaamiseksi.

Jokaisella ruokatyyppillä on ihanteellinen säilytyslämpötila ja siitä johtuen sille soveltuu jokin tietty paikka.



Säilytyspaikat	Tuotteet
Ylähyllyt	Kypsennetyt ruoat, jälkiruoat ja kaikki pian syötävät ruoat
Kylmin alue	Liha, linnunliha, riista ja raaka kala Säilytysaika korkeintaan: 1–2 päivää. Tuoreet hedelmät, kypsennetty sianliha.
Hedelmä- ja vihanneslaatikko	Tuoreet vihannekset ja hedelmät.
Oven sisäpuoli	Alaosan ovihyllyt on tarkoitettu pulloille ja yläosan hyllyt pienikokoisille ja usein käytetyille tuotteille kuten jugurtille, tuoreelle kermalle, jne.
	Voi, kypsytetyt juustot ja munat laitetaan sisälle niille tarkoitetuissa astioissa.

## ELINTARVIKKEIDEN SJOITTAMINEN LAITTEeseen

### Jääkaappiosasto

- Kosteuden ja siitä johtuvan huurteen vähentämiseksi älä koskaan aseta jääkaappiin nesteitä avoimissa astioissa. Huurre pyrkii tiivistymään haihduttimen kylmimpiin osiin ja ajan mukana sulattamista tarvitaan useammin.
- Älä koskaan laita ruokia lämpimänä jääkaappiin. Lämpimien ruokien tulisi antaa jäähtyä huoneen lämpötilaan ja ne on sijoitettava niin, että ilma pääsee kiertämään riittävästi jääkaappiosastossa.
- Mikään ei saa koskea takaseinään, sillä se aiheuttaa huurretta, minkä lisäksi pakkaukset saattavat takertua takaseinään. Älä avaa jääkaapin ovea liian usein.
- Sijoita liha ja perattu kala (pakkauksessa tai muovikelmussa), jonka aiot käyttää 1–2 päivässä, jääkaappiosaston alaosaan (joka on hedelmä- ja vihanneslaatikon yläpuolella), sillä tämä on kylmin osa ja takaa parhaat säilymisolosuhteet.
- Voit laittaa hedelmät ja vihannekset niille tarkoitettuun laatikkoon ilman pakkausta.

## Pakastinosasto

- Pakastimen käyttötarkoituksena on syväjäädetyttyjen tai pakastettujen ruokien säilyttäminen pitkiä aikoja sekä jääkuutioiden valmistaminen.
- Tuoreiden elintarvikkeiden pakastamisen yhteydessä on varmistettava, että mahdollisimman suuri osa elintarvikkeen pinnasta on kosketuksissa jäähdyttävän pinnan kanssa.
- Älä laita tuoreita elintarvikkeita pakastettujen kanssa vierekkäin, sillä tällöin pakastettu ruoka saattaa sulaa.
- Kun pakastat tuoreita elintarvikkeita (esim. lihaa, kalaa ja jauhelihaa), jaa ne niin suuriin osiin kuin ajattelet käyttäväsi kerrallaan.
- Kun yksikkö on sulatettu, laita ruoat takaisin pakastimeen ja muista käyttää ne lyhyen ajan kuluessa.
- Älä koskaan laita ruokia lämpiminä pakastinosastoon. Se vahingoittaisi pakastettuja ruokia.
- Pakastettujen ruokien säilyttäminen; pakasteiden pakkauksissa olevia ohjeita on aina noudatettava huolellisesti; jos ohjeita ei ole, pakasteita ei tulisi säilyttää kauemmin kuin 3 kuukautta ostopäivästä.
- Pakasteita ostettaessa on varmistettava, että ne on pakastettu asianmukaisessa lämpötilassa ja että pakkaus on koskematon.
- Pakasteita tulisi kuljettaa erityisissä astioissa elintarvikkeiden laadun säilyttämiseksi ja ne tulisi laittaa uudestaan pakastuspinoille mahdollisimman nopeasti.
- Jos pakasteen pakkauksessa on merkkejä kosteudesta tai jos pakkaus on turvonnut, on todennäköistä, että sitä on säilytetty sopimattomassa lämpötilassa ja että sen sisältö on pilaantunut.
- Pakasteiden säilytysaika riippuu huoneen lämpötilasta, termostaatin asetuksista, oven avaamistiheydestä, elintarvikkeiden tyypistä sekä tuotteen myymälästä kotiin kuljettamiseen tarvittavan ajan pituudesta. Noudata aina pakkaukseen painettuja ohjeita äläkä koskaan ylitä ilmoitettua suurinta sallittua säilytysaikaa.

**Huomaa:** jos haluat avata pakastimen oven välittömästi sen sulkemisen jälkeen, se ei avaudu helposti. Tämä on täysin normaalia! Kun ovi on saavuttanut tasapainotilanteen, se avautuu helposti.

## PUHDISTUS JA HUOLTO

- Kytke laite irti sähköverkosta ennen sen puhdistamista.
- Älä puhdistaa laitetta vettä kaatamalla.
- Varmista, että lamppukoteloon tai muihin sähkökomponentteihin ei pääse vettä.
- Laite on puhdistettava säännöllisesti ruokasoodasta ja haaleasta vedestä valmistetulla liuoksella.
- Pesä lisävarusteet erikseen saippualla ja vedellä. Älä pese niitä astianpesukoneessa.
- Älä käytä hankaavia tuotteita, pesuaineita tai saippuuita. Huuhtelee pesemisen jälkeen puhtaalla vedellä ja kuivaa huolellisesti. Pesemisen jälkeen kytke pistoke uudelleen pistorasiaan kuivin käsin.
- Älä koskaan käytä puhdistamiseen syttyviä, räjähtäviä tai syövyttäviä aineita kuten ohenteita, kaasuja tai happoja.
- Lauhdutin (mustilla siivillä varustettu musta osa laitteen takana) tulee puhdistaa pölynimurilla tai kuivalla harjalla vähintään kerran vuodessa. Tämä auttaa laitetta toimimaan tehokkaammin ja säästämään energiaa.
- Varmista, että termostaatin tai sisävalaistuksen sähkökontaktihin ei pääse vettä. Tarkasta säännöllisesti oven tiiviste ja puhdistaa se tarpeen vaatiessa.



### Pakasteiden sulattaminen

#### Jääkaappiosasto:

- Jääkaappiosaston sulatus tapahtuu automaattisesti toiminnan aikana; sulatusvesi kerääntyy haihdutusosalustalle ja haihtuu automaattisesti.
- Haihdutusosalusta ja sulatusveden tyhjennysaukko tulisi puhdistaa säännöllisesti sulatuksen tyhjennystulpan kanssa, jotta vesi ei pääsisi kerääntymään jääkaapin pohjalle ulosvirtaamisen sijasta.
- Voit myös puhdistaa reiän sisäpuolen kaatamalla tyhjennysaukkoon sisään 1/2 lasillista vettä.

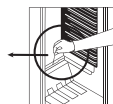
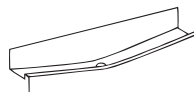

### **Pakastinosasto:**

- Pakastinosastoon keräytyvä huurre tulee poistaa säännöllisesti. (Käytä mukana toimitettua muovista kaavinta) Pakastinosasto tulisi puhdistaa kuten jääkaappiosastokin suorittamalla sulatustoimenpiteet vähintään kaksi kertaa vuodessa.

### **Tätä varten:**

- Aseta sulattamista edeltävä päivänä termostaatin levy asentoon "5", jotta elintarvikkeet pakastuvat kokonaan.
- Sulattamisen ajaksi pakasteet tulisi kääriä useaan kerrokseen paperia ja ne on pidettävä viileässä paikassa. Niiden lämpötilan nousemista ei ole mahdollista estää ja se lyhentää niiden säilymisaikaa. Muista käyttää nämä elintarvikkeet suhteellisen lyhyessä ajassa.
- Aseta termostaatin nuppi asentoon "\*" tai irrota yksikön pistoke; jätä ovi auki kunnes laite on täysin sulanut.
- Sulamisprosessia voidaan nopeuttaa laittamalla yksi tai useampi vadillinen lämmintä vettä pakastinosastoon.
- Kuivaa yksikön sisäpuoli huolellisesti ja aseta termostaatin nuppi MAX-asentoon.

### **Polttimon vaihto**

Pakastin- ja jääkaappiosastojen valolamppu vaihdetaan seuraavalla tavalla:

1. Irrota jääkaapin pistoke.
2. Irrota kotelon kansi pidikkeistä ruuvitalttaa käyttäen.
3. Vaihda tilalle korkeintaan 15 watin lamppu.
4. Asenna kansi takaisin.
5. Odota 5 minuuttia ennen kuin laitat pistokkeen takaisin ja viet termostaatin alkuperäiseen asentoon.

### **LED-valojen vaihtaminen**

Jos jääkaapissasi on LED-valaistus, ota yhteyttä huoltoon, sillä sen saa vaihtaa ainoastaan pätevä henkilöstö.

## **LÄHETTÄMINEN JA PAIKALLEEN ASETTAMINEN**

### **Kuljetus ja asennuspaikan muuttaminen**

- Alkuperäispakkaus ja vaahtomuoviset osat voidaan säilyttää mahdollista kuljettamista varten (vaihtoehtoinen valinta).
- Jääkaappi on kiinnitettävä paksuun pakkaukseen vahvoilla nauhoilla tai naruilla; kuljettamista varten on noudatettava pakkauksessa olevia kuljetusohjeita.
- Poista irrotettavat osat (hyllyt, lisävarusteet, vihannessäiliöt, jne.) tai kiinnitä ne jääkaappiin siten, että ne eivät vahingoitu törmäysten vaikutuksesta; käytä uudelleen sijoittamisen ja kuljettamisen aikana kiinnitysnauja.

**Jääkaappia on kuljetettava pystyasennossa.**

### **Oven avaussuunnan vaihtaminen**

- Laitteen oven avaussuuntaa on mahdollista muuttaa. Tämän tekemistä varten on otettava yhteyttä lähimpään valtuutettuun huoltoilikkeeseen.

## **ENNEN KUIN OTAT YHTEYTTÄ HUOLTOPALVELUUN**

Jos jääkaappisi ei toimi oikein, kyseessä saattaa olla vähäpätöinen ongelma. Tarkasta seuraavat ennen kuin otat yhteyttä sähkömieheen; näin saatat säästää aikaa ja rahaa.

**Mitä tehdä jos jääkaappisi ei toimi:**

**Tarkasta seuraavat seikat:**

- Onko kyseessä sähkökatko
- Onko kotisi pääkatkaisin päällä
- Onko termostaatin asetus asennossa "\*"
- Pistorasia ei ole riittävä. Tarkasta tämä kytkemällä siihen toinen laite, jonka tiedät toimivan samassa pistorasiassa.

## **Mitä tehdä jos jääkaappisi toimii huonosti:**

### **Tarkasta seuraavat seikat:**

- Onko laite liian täynnä
- Onko ovet suljettu kunnolla
- Lauhduttimessa ei saisi olla pölyä.
- Taka- ja sivuseinillä on tarpeeksi tilaa.

### **Jos kuuluu kovaa ääntä:**

Jääkaapin piirissä kiertävä jäähdytyskaasu saattaa aiheuttaa hienoista melua (pulputusta) silloinkin, kun kompressori ei ole toiminnassa. Tästä ei kannata huolehtia, sillä se on täysin normaalia. Jos ääni on kuitenkin toisenlaista, tarkasta että:

- Laite on tasapainossa.
- Takaosa ei koske mihinkään.
- Laitteen päällä olevat esineet eivät tärisie.

### **Jos jääkaapin alaosassa on vettä:**

#### **Tarkasta seuraavat seikat:**

- Sulatusveden tyhjennysaukko ei ole tukossa (Käytä sulatusveden tyhjennysaukon tulppaa tyhjennysaukon puhdistamiseen).

#### **Suosituks**

- Sähkökatkon aikana on jääkaapin pistoke hyvä irrottaa, jotta kompressoriin ei tulisi ongelmia. Kytke pistoke uudelleen vasta 5–10 minuutin kuluttua sähköjen palaamisesta. Jos irrotat jääkaapin pistokkeen mistä tahansa syystä, on odotettava vähintään 5 minuuttia ennen sen kytkemistä uudelleen. Tämä on tärkeää jääkaapin komponenttien vahingoittumisen välttämiseksi.
- Jääkaappisi jäähdytysyksikkö ei ole näkyvissä ja se sijaitsee takaseinässä. Tästä johtuen vesipisaroihin tai jäätymistä saattaa esiintyä jääkaappisi takapinnalla; tämä johtuu kompressorin toiminnasta tietyn aikavälein. Se on täysin normaalia. Ellei jäätyminen ole liiallista, ei ole syytä ryhtyä sulattamiseen.
- Jos et käytä jääkaappiasi pitkään aikaan (esim. kesälomien aikana), laita termostaatti asentoon “-”. Puhdista jääkaappisi sulattamisen jälkeen ja jätä ovi auki kosteuden ja hajun estämiseksi. Jos ongelma jatkuu yllä olevien ohjeiden noudattamisen jälkeen, ota yhteyttä lähimpään valtuutettuun huoltoliikkeeseen.
- Hankkimasi laite on tarkoitettu kotitalouskäyttöön ja sitä saa käyttää ainoastaan kotona ja ilmoitettuihin käyttötarkoituksiin. Se ei sovellu kaupalliseen tai yleiskäyttöön. Jos kuluttaja käyttää laitetta näistä käyttötarkoituksista poikkeavalla tavalla, on huomattava, että mahdolliset korjaukset ja viat eivät kuulu valmistajan ja jälleenmyyjän vastuulle takuuajanakaan.

## **Energiansäästöneuvoja**

1. Asenna laite viileään tilaan, jossa on hyvä ilmanvaihto, mutta ei suoraan auringonvaloon tai lähelle lämmönlähdettä (lämpöpatteri, liesi, tms.). Jos näin on tehtävä, on väliin asennettava eristyslevy.
2. Anna lämpimien ruokien ja juomien jäähtyä laitteen ulkopuolella.
3. Kun sulatat pakastettuja elintarvikkeita, laita ne jääkaappiosastoon. Pakasteiden matala lämpötila auttaa jääkaappiosaston pitämisessä kylmänä elintarvikkeen sulamisen aikana. Näin säästyy energiaa. Jos pakasteet laitetaan sulamaan ulos, energiaa kuluu hukkaan.
4. Juomat ja nestemäiset elintarvikkeet on peitettävä. Muutoin laitteeseen tulee kosteutta. Tämä pidentää laitteen toiminta-aikaa ja kulutusta. Juomien ja nestemäisten elintarvikkeiden peittäminen myös säilyttää tuokset ja maun paremmin.
5. Kun laitat sisään elintarvikkeita ja juomia, avaa laitteen ovea mahdollisimman lyhyen ajan.
6. Pidä kaikkien laitteessa eri lämpötilassa olevien säiliöiden kannet kiinni (hedelmä- ja vihanneslaatikko, jäähdytin, jne. ).
7. Oven tiivisteeseen tulee olla puhdas ja taipuisa. Vaihda kuluneet tiivisteet.
8. Jos pakastimen hylly otetaan pois, on siinä mahdollista säilyttää enemmän elintarvikkeita. Energiankulutus on ilmoitettu maksimitäyttömäärällä ja ilman pakastimen hyllyä.



# LAITTEEN OSAT JA OSASTOT

(TM 55 cm /140cm / 160cm)

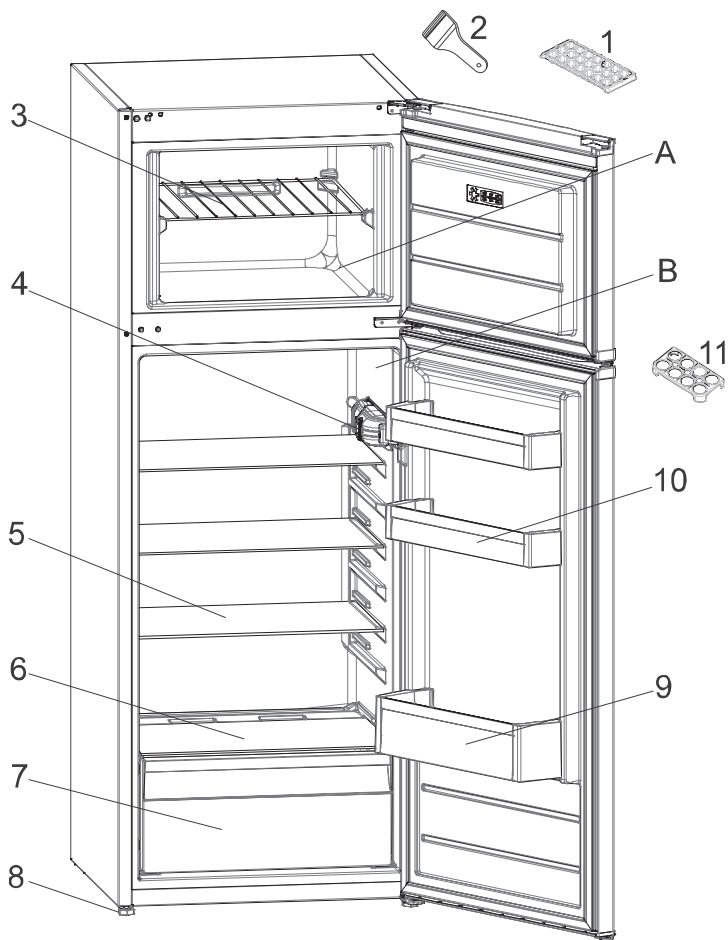

Tämä esittely antaa yleisluontoista tietoa laitteen osista.  
Osat saattavat vaihdella laitteen mallista riippuen.

- A. JÄÄKAAPPIOSASTO  
B. PAKASTINOSASTO

- |                                       |                                 |
|---------------------------------------|---------------------------------|
| 1. Jääpala-astia                      | 7. Hedelmä- ja vihanneslaatikko |
| 2. Muovinen jäälasta                  | 8. Tasapainotusjalat            |
| 3. Pakastimen hylly                   | 9. Pullohylly                   |
| 4. Termostaatin kotelo                | 10. Voi- / Juustohyllyt         |
| 5. Jääkaapin hyllyt                   | 11. Munateline                  |
| 6. Hedelmä- ja vihanneslaatikon kansi |                                 |

# SIKKERHETSREGLER

Viktig må leses og respekteres

Les disse sikkerhetsinstruksene før du tar i bruk apparatet. Oppbevar de i nærheten for fremtidig referanse.

Disse instruksene og selve husholdningsapparatet er utstyrt med viktige meldinger om sikkerhet, som alltid må respekteres. Produsenten fraskriver seg ethvert ansvar ved manglende overholdelse av disse sikkerhetsinstruksjonene, for uriktig bruk av apparatet eller feil innstilling av kommandoer.

⚠ Svært små barn (0-3 år) må holdes på sikker avstand fra apparatet. Små barn (3-8 år) må holdes på sikker avstand fra apparatet med mindre de holdes under kontinuerlig oppsyn. Barn fra 8 år og oppover og personer med nedsatt sanseevne eller fysisk eller psykisk funksjonsevne, eller manglende erfaring og kunnskap kan kun bruke dette apparatet under tilsyn eller hvis de har fått opplæring i trygg bruk av apparatet og forstår farene det innebærer.

Barn må ikke leke med apparatet. Barn må ikke foreta rengjørings- eller vedlikeholdsoppgaver uten å være under tilsyn.

Barn i alderen fra 3 til 8 år kan legge inn og ta ut varer fra kjøleskapet.

## TILLATT BRUK

⚠ **FORSIKTIG:** Dette apparatet er ikke beregnet på å bli styrt ved en ekstern bryter, som f.eks. en timer, eller et adskilt system for fjernkontroll.

⚠ Dette apparatet er beregnet for bruk i husholdninger og på lignende steder som for eksempel: selvbetjente kjøkken for butikkansatte, på kontorer eller på andre arbeidsplasser

gårder; av gjester på hotell, motell, bed & breakfast og andre overnattingssteder.

⚠ Dette apparatet er ikke beregnet for profesjonell bruk. Ikke bruk maskinen utendørs.

⚠ Pæren som er brukt i apparatet er spesielt fremstilt for bruk i husholdningsapparat, og skal ikke brukes til vanlig innendørs belysning (EU-forskrift nr. 244/2009).

⚠ Apparatet er beregnet på bruk på plasser hvor omgivelsestemperaturen befinner seg innenfor følgende intervall, i henhold til klimaklassen som er oppgitt på typeskiltet. Det kan hende fryseren ikke fungerer korrekt dersom omgivelsestemperaturen over lengre tid er lavere eller høyere enn de temperaturer fryseren er beregnet for.

Klimaklasse etter omgivelsestemperatur:  
SN: Fra 10 til 32 °C  
ST: Fra 16 til 38 °C;  
N: Fra 16 til 32 °C  
T: Fra 16 til 43 °C



Dette apparatet inneholder ikke CFS. Kjølekretsen inneholder R600a (HC). For apparater med Isobutan (R600 a): Isobutan er en naturlig gass uten innvirkning på miljøet. Gassen er imidlertid brannfarlig. Det er derfor viktig å forsikre seg om at rørene i kjølekretsen ikke er skadet - spesielt når du tømmer kjølekretsen.

⚠ **ADVARSEL:** Pass på at det ikke oppstår skader på rørene i kjølekretsen på apparatet.

⚠ ADVARSEL: Hold alle ventilasjonsåpninger i apparatinnhegningen eller i innbyggingsstrukturen fri for hindre.

⚠ ADVARSEL: Bruk ikke andre mekaniske, elektriske eller kjemiske hjelpemidler for å fremskynde avrimingen enn de som eventuelt anbefales av produsenten.

⚠ ADVARSEL: Du må hverken bruke eller oppbevare elektrisk utstyr inne i seksjonene til apparatet, med mindre disse er godkjent av produsenten.

⚠ ADVARSEL: Dispenser for isbiter og eller vann som ikke er koblet direkte til vannforsyningen, må kun fylles med drikkevann.

⚠ ADVARSEL: Automatisk is-maskin og/eller vanddispensere må kobles til en vannforsyning som kun tilfører drikkevann, hvor trykket i ledningen befinner seg mellom 0,17 og 0,81 MPa (1,7 og 8,1 bar).

⚠ Du må ikke oppbevare eksplosive stoffer som for eksempel spraybokser og du må aldri plassere eller bruke bensin eller lett antennelig material i nærheten av apparatet.

⚠ Svelg ikke innholdet (ikke giftig) i kjøleelementene (leveres kun sammen med noen modeller). Ikke spis ispinner eller isbiter umiddelbart etter at de er tatt ut av fryseren, ettersom dette kan forårsake kuldesår.

⚠ Når det gjelder produkter som bruker et luftfilter inni en tilgjengelig viftedeksel, må filteret alltid være på plass når kjøleskapet er i bruk.

⚠ Sett aldri glassbeholdere med væsker inn i fryseseksjonen, da de kan knuses. Ikke blokker viften (hvis den er inkludert) med matvarer.

Kontroller at døren til seksjonene kan lukkes ordentlig når matvarene er satt inn. Dette gjelder særlig døren til fryseren.

⚠ Skadde pakninger må skiftes så raskt som mulig.

⚠ Bruk kjøleseksjonen kun til oppbevaring av ferske matvarer og fryseseksjonen kun til oppbevaring av frysevarer, samt til innfrysing av ferske matvarer og produksjon av isbiter.

⚠ Unngå å oppbevare uinnpakket mat i direkte kontakt med de innvendige overflatene i kjøleskapet eller fryseren.

Apparatet kan ha spesialbokser (boks for ferske matvarer, kjøleboks ...).

Disse kan fjernes, med mindre annet er angitt i produktets brukerveiledning, mens ytelsene vil være de samme.



C-pentan brukes som blåsemiddel i isolasjonsskum og er en brennbar gass.

Seksjonene som best egner seg for oppbevaring av de ulike matvarene, tatt i betraktning de forskjellige temperaturene i de forskjellige seksjonene i apparatet, er som følger:

- Kjøleskapseksjonen:

1) Øvre del av kjøleskapseksjonen & dør - temperatursone: Oppbevar tropisk frukt, bokser, drikker, egg, sauser, syltede grønnsaker, smør, syltetøy

2) Midtre del av kjøleskapseksjonen - kjølig sone: Oppbevar ost, melk, meierivarer, delikatesser, yoghurt

3) Nedre del av kjøleskapseksjonen - kaldest sone: Oppbevar kjøttpålegg, desserter, kjøtt og fisk, ostekake, fersk pasta, rømme, pesto/salsa,

hjemmelaget mat, kakefyll, pudding og ferske oster

4) Frukt & grønnsakskuff nederst i kjøleskapseksjonen: Oppbevar grønnsaker og frukt (med unntak av tropisk frukt)

5) Seksjon for nedkjøling: Oppbevar kun kjøtt og fisk i den kaldeste skuffen

- Fryserseksjon:

4 stjerners sone (\*\*\*\*) seksjonen egner seg for nedfrysing av matvarer fra omgivelsestemperatur og for lagring av frossen mat siden temperaturen er jevnt fordelt i hele seksjonen. Frossen mat som kjøpes har holdbarhetsdatoen trykt på pakningen.

Denne datoen tar hensyn til type matvarer som lagres og derfor må denne datoen respekteres.

Holdbarhetstidene ved nedfrysing av forskjellige typer fersk mat er de følgende: 1-3 måneder for ost, skalldyr, iskrem, skinke/pølse, melk, ferske væsker; 4 måneder for biff eller koteletter (biff, lam, svinekjøtt); 6 måneder for smør eller margarin, fjærkre (kylling, kalkun); 8-12 måneder for frukt (unntatt sitrusfrukter), tilberedt kjøtt (okse, svinekjøtt, lam), grønnsaker. Holdbarhetsdatoene på matvarenes pakninger i 2-stjerners sonen må respekteres.

Vennligst ta hensyn til følgende for å unngå fordervet mat:

- Dersom døren står oppe i lengre perioder vil dette kunne føre til at temperaturen i seksjonene til apparatet stiger betraktelig.
- Gjør rene overflatene som kan komme i kontakt med mat og tilgjengelige system for drenering.
- Gjør rene vanntankene dersom de ikke har vært i bruk de siste 48

timene; skyll vannsystemet koplet til vannforsyningen dersom en ikke har latt vannet renne de siste 5 dagene.

- Oppbevar rått kjøtt og rå fisk i egnede beholdere i kjøleskapet, slik at det ikke kommer i kontakt med eller drypper på andre matvarer.
- To-stjerners seksjonene for frosne matvarer egner seg for oppbevaring av matvarer som allerede er frosne, oppbevaring eller tilberedning av iskrem eller isbiter.
- Du må ikke fryse ferske matvarer i en, to- eller tre-stjerners seksjonene.
- Dersom kjøleskapet står tomt over lengre perioder, slå det av, utfør avtining, gjør det rent, tørk og la døren stå åpen for å hindre muggdannelse inne i apparatet.

## MONTERING

⚠ Flytting og montering av produktet må utføres av to eller flere personer - fare for skade. Bruk beskyttende hansker for å pakke ut og installere - fare for kutt.

⚠ Installasjon, inkludert tilkopling av vann (hvis dette er aktuelt), elektrisk tilkopling og reparasjoner må utføres av kvalifiserte teknikere. Ikke reparer eller erstatt deler av maskinen med mindre det er tydelig spesifisert i bruksanvisningen. Hold barn på sikker avstand fra installeringsområdet. Pakk ut maskinen og forsikre deg om at det ikke er blitt skadet under transporten. Dersom det oppstår problem, må du kontakte forhandleren eller serviceavdelingen. Når maskinen er installert, må emballasjeavfall (plast, deler i styroskum osv.)

oppbevares utilgjengelig for barn - fare for kvelning. Apparatet må alltid frakobles strømmettet før installasjonen - fare for elektrisk støt. Under monteringen må du påse at strømledningen ikke kommer i klem og blir skadet - fare for brann eller elektrisk støt. Maskinen må ikke settes på før installeringen er fullført.

⚠ Vær forsiktig ved flytting av kjøleskapet, slik at det ikke oppstår skader på gulvet (f. eks. parkett). Installer og oppvatre apparatet på et gulv eller en støtte som er tilstrekkelig solid og på et sted som er egnet for størrelsen og bruken av apparatet. Påse at apparatet ikke befinner seg i nærheten av en varmekilde og kontroller at alle fire føttene står støtt og godt på gulvet, juster de dersom det er nødvendig, og kontroller at apparatet står helt i plan ved å benytte et vater. Vent i minst to timer før apparatet settes i gang, for å sikre at kjølekretsen virker som den skal.

Alle mål og avstander som trengs for installasjon av apparatet vil du finne i heftet med installasjonsinstrukser.

⚠ **ADVARSEL:** Når du plasserer apparatet, må du forsikre deg om at ledningen ikke sitter fast eller er skadet.

⚠ **ADVARSEL:** For å unngå farlige situasjoner forårsaket av ustabilitet må apparatet plasseres eller festes i henhold til produsentens instruksjoner.

Det er forbudt å plassere kjøleskapet på en slik måte at metallslangen til gassflammene, metallrør med gass eller vannrør eller elektriske ledninger kommer i kontakt med kjøleskapets bakre vegg (kondensatorspole).

⚠ For å sikre tilstrekkelig ventilasjon må du la det være rom på begge sider og over apparatet.

Avstanden mellom baksiden av apparatet og veggen må være 50 mm, for å unngå at en kommer nær varme overflater. Er avstanden kortere, økes apparatets energiforbruk.

Vennligst fjern strømledningen fra kondenserens krok ved installasjon før produktet koples til strømmettet.

## **ELEKTRISKE ADVARSLER**

⚠ Det må være mulig å koble apparatet fra strømforsyningen ved å trekke ut støpslet dersom støpselet er tilgjengelig, eller ved hjelp av en flerpolet bryter montert over stikkontakten i henhold til reglene som gjelder for elektriske ledninger og apparatet må koples til jord for å oppfylle kravene i de nasjonale sikkerhetsforskriftene.

⚠ Ikke bruk skjøteledninger, multi-stikkontakter eller adaptere. De elektriske komponentene må ikke være tilgjengelige etter installasjonen. Bruk ikke apparatet når du er våt eller barfotet. Bruk ikke dette apparatet dersom strømledningen eller støpselet er skadet, hvis det ikke fungerer som det skal, eller dersom det er skadet eller har falt ned.

⚠ Hvis strømledningen er skadet, må den erstattes med en identisk ledning av produsenten, serviceavdelingen eller tilsvarende kvalifiserte personer for å unngå farlige situasjoner - fare for elektrisk støt.

⚠ **ADVARSEL:** Ikke plasser multiappel bevegelige stikkontakter eller bevegelige strømforsyninger på baksiden av apparatet.

## RENHOLD OG VEDLIKEHOLD

 **ADVARSEL:** Påse at apparatet er slått av og koblet fra strømforsyningen før du utfører vedlikehold. Bruk vernehansker for å unngå fare for personskader (fare for sårdannelse) og vernesko (fare for knusingskade); sørg for at apparatet håndteres av to personer (for å redusere lasten); bruk aldri damprensjøringsutstyr (fare for elektrisk støt). Ikke-profesjonelle reparasjoner som ikke er godkjente av produsenten kan føre til fare for helse og sikkerhet, som produsenten ikke kan holdes ansvarlig for. Enhver feil eller skade forårsaket av ikke profesjonelle reparasjoner eller vedlikehold vil ikke bli dekket av garantien, garantivilkår er beskrevet i dokumentet som leveres sammen med enheten.

 Ikke bruk slipende eller sterke rengjøringsmidler som vindusspray, skuremidler, brennbare væsker, voks, konsentrerte vaskemidler, blekemidler eller rensemidler som inneholder petroleumsprodukter på plastdeler, interiør og dørprofiler eller pakkninger.

Bruk ikke papirhåndklær, skureputer eller andre harde rengjøringsinstrument.

## AVHENDING AV EMBALLASJE

Emballasjen består av 100% resirkulerbart material, og er merket med resirkulerings symbolet



De forskjellige delene av emballasjen skal ikke kastes i husholdningsavfallet, men resirkuleres i henhold til de lokale forskrifter.

## AVHENDING AV BRUKTE HUSHOLDNINGSAPPARAT

Apparatet er fremstilt av materialer som kan resirkuleres eller brukes om igjen.

Maskinen må avfallsbehandles i samsvar med lokale bestemmelser angående avfallsbehandling.

For mer utfyllende informasjon om behandling, gjenvinning og resirkulering av elektriske husholdningsapparater, kan du kontakte de kompetente lokale styresmaktene, det lokale renholdsverket eller butikken der du kjøpte husholdningsapparatet. Dette apparatet er merket i overensstemmelse med det Europeiske Direktivet 2012/19/EU, Kasserte elektriske og elektroniske produkter (WEEE).

Ved å sørge for at dette produktet kasseres forskriftmessig, bidrar du til å forhindre de negative miljø- og helsekonsekvensene feil avfallshåndtering av dette produktet kan forårsake.

Symbolet  på apparatet eller på de vedlagte dokumentene, indikerer at dette apparatet ikke må behandles som vanlig husholdningsavfall, men transporteres til en innsamlingsstasjon for resirkulering av elektrisk og elektronisk utstyr.

## RÅD OM ENERGISPARING

Følg installasjonsveiledningen for å sikre tilfredsstillende ventilasjon.

Utilstrekkelig ventilasjon på baksiden av apparatet øker energiforbruket og gir redusert avkjøling. Dersom døren åpnes ofte vil dette føre til økt energiforbruk.

Den innvendige temperaturen til apparatet og Energiforbruket kan også påvirkes av omgivelsestemperaturen, såvel som plasseringen av apparatet. Temperaturreguleringen bør ta disse faktorene med i betraktning. Åpne døren så lite som mulig.

Sett mat som skal tines, i kjøleskapet. De frosne produktene er med på å kjøle ned matvarene i kjøleskapet.

Kjøl ned varm mat og drikk før de settes inn i apparatet. Hylleplasseringen i kjøleskapet har ingenting å si for hvor energieffektivt kjøleskapet er. Matvarene bør plasseres slik at luften kan sirkulere effektivt (matvarene bør ikke være i kontakt med hverandre og bør ikke stå helt inn mot bakveggen).

Du kan øke lagringskapasiteten av frosne mat ved å fjerne kurvene, og Stopp Frost-skuffen dersom denne finnes.

Du trenger ikke bekymre deg over lyder som kommer fra kompressoren, det er normale driftslyder.

# FORSKJELLIGE FUNKSJONER OG MULIGHETER

## Informasjon om Mindre Frost Teknologi

Takket være den omløpende fordampere kan LessFrost teknologien sikre mer effektiv nedkjøling, mindre krav til manuell avtining, og mer fleksibel oppbevaringsplass.

**Super freezing (Super frysing):** Denne bryteren er super freeze-bryteren (for hurtig og bedre nedfrysing av store mengder mat). For maksimal nedfrysingskapasitet, slå på denne bryteren 24 timer før du plasserer maten i fryseren. Vanligvis er det nok at posisjonen ON (PÅ) står på i 24 timer etter at matvarene er lagt inn.



inn. For å spare energi bør bryteren slås av 24 timer etter at en har lagt fersk mat i fryseren.

## Innstilling av termostat

Termostaten i kjøleskap/fryser regulerer automatisk temperaturen inne i seksjonene. Ved å rotere knotten fra posisjon 1 til 5, kan du oppnå kaldere temperaturer.

**Viktig bemerkning:** Forsøk ikke å rotere knotten ut over posisjon 1, apparatet vil slå seg av.

- 1 – 2 : For korttidsoppbevaring av mat i fryserseksjonen, kan du stille inn knotten mellom minimum og middels posisjon.
- 3 – 4 : For langtidsoppbevaring av mat i fryserseksjonen, kan du stille inn knotten på middels posisjon.
- 5 : For frysing av fersk mat. Apparatet vil vare lenger. Derfor, etter at ønsket tilstand er nådd, vri knotten tilbake i den opprinnelige innstillingen.

## Advarsler for regulering av temperatur

- Omgivelsestemperaturen, temperaturen ved maten som nettopp er lagt inn i apparatet og hvor ofte døren åpnes, har innvirkninger på temperaturen i kjøleskapseksjonen. Endre temperaturinnstillingen dersom det er nødvendig.
- Av effektivitetshensyn bør en ikke bruke kjøleskapet i omgivelser som er kaldere enn 10 °C.
- Innstilling av termostaten bør gjøres ved å ta hensyn til hvor ofte fersk mat legges inn og hvor ofte fryserens dører åpnes og lukkes, hvor mye mat som lagres i kjøleskapet, og omgivelsene hvor kjøleskapet er plassert.
- Kjøleskapet ditt bør fungere 24 timer avhengig av omgivelsestemperaturen uten avbrudd etter at støpselet er satt inn i kontakten for å oppnå fullstendig nedkjøling. Du må ikke åpne dørene til kjøleskapet ditt ofte og i denne perioden må du ikke plassere mye mat i kjøleskapet.
- Det er påført en funksjon for 5 minutters utsettelse for å hindre at kjøleskapets kompressor skades når du tar ut støpselet fra kontakten og deretter setter det i igjen for å bruke det, eller når strømbrudd inntreffer. Kjøleskapet ditt vil begynne å fungere normalt etter 5 minutter.
- Kjøleskapet ditt er utformet for å virke i omgivelsestemperaturer innenfor intervallene som fastsettes i standardene, i henhold til klimaklassen som er fastsatt på informasjonsmerket. Av hensyn til effektiviteten ved nedkjøling fraråder en å bruke kjøleskapet i omgivelser som ikke inngår i de fastsatte temperaturintervallene.
- Dette apparatet er utformet til bruk i en omgivelsestemperatur innenfor intervallet 16°C - 32°C.

Klimaklasse	Omg. T. (°C)
SN:	Fra 10 til 32 °C
ST:	Fra 16 til 38 °C;
N:	Fra 16 til 32 °C
T:	Fra 16 til 43 °C

## Tilbehør

### Isbrett

- Fyll isbrettet med vann og plasser det i fryserseksjonen.
- Når vannet har frosset og blitt til is, kan du riste brettet slik det vises nedenfor for å fjerne isbitene.



### Plastskraper

Etter en viss tidsperiode vil det dannes frost i visse områder i Fryserseksjonen. Frosten som samles opp i fryseren bør fjernes med jevne mellomrom. Bruk plastskraperen som medfølger dersom det er nødvendig. Bruk ikke skarpe metallgjenstander for denne operasjonen. De kan punktere kjøleskapets krets og påføre ubotelig skade på enheten.



*Alle skrevne og visuelle beskrivelser for tilbehøret vil kunne variere avhengig av apparatets modell.*

## Plassering av mat i det kaldeste området i kjøleskapet



Maten vil best oppbevares dersom du oppbevarer den i det best egnede området for nedkjøling. Det kaldeste området er rett over frukt- og grønnsakskuffen.

For å være sikker på at temperaturen er lav i dette området, påse at skuffen er plassert på høyde med dette symbolet, slik det vises i tegningen.

### Temperaturindikator (Ved noen modeller)

For å hjelpe deg å stille inn kjøleskapet ditt, har vi utstyrt det med en temperaturindikator plassert i det kaldeste området.

Du kan enkelt kontrollere at temperaturen i det kaldeste området er riktig: når indikatoren viser "OK", betyr dette at termostaten er riktig innstilt og at den innvendige temperaturen er korrekt.

Siden "OK" vises i svart, vil det være vanskelig å se denne indikasjonen dersom temperaturindikatoren er dårlig belyst. For å kunne se denne indikasjonen skikkelig, bør det være nok lys.

Dersom "OK-symbolet" ikke kommer til syne, betyr dette at temperaturen er for høy: i dette tilfellet må du endre på termostatens innstilling, og vente i 12 timer før du på nytt kontrollerer temperaturen visuelt.

**MERK:** Etter gjentatte ganger som døren åpnes (eller dersom døren står åpen lenge) eller etter at en har lagt fersk mat inn i kjøleskapet, er det normalt at indikasjonen "OK" ikke vises i indikatoren for temperaturinnstilling. Dersom det danner seg unormale iskrystaller (i bunnen av apparatet) på kjøleskapsseksjonens fordampner (for mye mat i apparatet, høy romtemperatur, døren åpnes ofte), sett enheten for temperaturinnstilling på en lavere posisjon helt til du igjen oppnår perioder hvor kompressoren ikke er aktiv.

Den øvre grensen til det kaldeste området indikeres nederst på klistremerket (pilens hode). Det kaldeste områdes øvre skuff må være på samme nivå som pilens hode. Det kaldeste området er under dette nivået.

Siden disse hyllene kan fjernes, påse at de alltid befinner seg på samme nivå med disse sonenes begrensninger slik det er beskrevet på merkene, for å garantere temperaturene i dette området.

Hver type mat har en ideell temperatur for konservering og bør dermed ha en egen plassering.



Plasseringer	Produkter
Øvre hyller	Tilberedt mat, desserter og all mat som skal spises i løpet av kort tid
kaldere sone	Kjøtt, fjærkre, vilt og rå fisk Maksimal konserveringstid: 1 til 2 dager. Fersk frukt, tilberedt svinekjøtt.
Frukt- og grønnsakskuff	Ferske grønnsaker og frukt.
Dørkledning	Hyllene i døren skal inneholde flasker nederst mens en øverst kan plassere produkter med lite volum som ofte brukes, som yoghurt, fløte osv. Smør, kokt ost og egg skal legges inn i egne beholdere.

## ORGANISERING AV MAT I APPARATET

### Kjøleseksjon

- For å redusere fuktighet og dermed økning i frostdannelse, må du aldri plassere væsker i åpne beholdere i kjøleskapet. Frost har en tendens til å konsentrere seg på de kaldeste delene på fordampneren og over tid vil det kreve oftere avtining.
- Legg aldri varme matvarer i kjøleskapet. Varm mat bør kjøles ned i romtemperatur og må plasseres på en måte som sikrer tilstrekkelig luftsirkulasjon i kjøleskapsseksjonen.
- Ingen ting bør berøre den bakre veggens siden dette vil kunne føre til frostdannelse og pakkene kan feste seg til veggene. Du må ikke åpne kjøleskapsdøren for ofte.
- Plasser kjøtt og ren fisk (innpakket i pakker eller plastfolie) som du bruker i løpet av 1-2 dager, i den nedre delen av kjøleskapsseksjonen (over frukt- og grønnsakskuffen) siden dette er den kaldeste seksjonen og sikrer de beste oppbevaringsforholdene.
- Du kan legge frukten og grønnsakene ned i skuffen uten innpakking.



## Fryseseksjon

- Fryseren brukes til oppbevaring av dypfrossen og frossen mat over lengre perioder og for å lage isbiter.
- For å fryse fersk mat, påse at så mye som mulig av overflaten til maten som skal fryses kommer i kontakt med overflaten for nedkjøling.
- Legg ikke fersk mat ved siden av den frosne siden den kan føre til at den frosne maten tiner.
- Ved frysing av fersk mat (f.eks. kjøtt, fisk og kjøttdeig), del de inn i porsjoner som du bruker ad gangen.
- Når du har avtinet enheten plasser maten tilbake i fryseren og husk å spise den i løpet av kort tid.
- Legg aldri varme matvarer i fryseseksjonen. Dette vil ha innvirkning på den frosne maten.
- For oppbevaring av frosne matvarer; instruksene som vises på pakken til frosne matvarer må alltid følges nøye og dersom det ikke finnes informasjon må maten ikke ligge lenger enn 3 måneder fra kjøpsdatoen.
- Når du kjøper frossen mat må du påse at matvarene er fryst ned ved passende temperaturer og at emballasjen er hel.
- Frossen mat bør transporteres i egne beholdere for å oppretthold matvarenes kvalitet og bør legges tilbake i fryseroverflatene til enheten så raskt som mulig.
- Dersom emballasjen til frosne matvarer viser tegn på fuktighet eller unormal oppsvulming, er det sannsynlig at matvarene er frosne ned ved en temperatur som ikke egnet seg og at innholdet er fordervet.
- Lagringstiden til de frosne matvarene avhenger av romtemperatur, termostatens innstilling, hvor ofte døren åpnes, type mat og transporttiden fra forretningen og hjem. Følg alltid instruksene som står skrevet på pakken og du må aldri overskride den maksimale oppbevaringstiden som indikeres.

**Merk deg at;** dersom du ønsker å åpne døren til fryseren rett etter at du har lukket den, vil den ikke være lett å åpne. Dette er helt normalt! Etter å ha nådd tilstand med likevekt, vil døren være enkel å åpne.

## RENGJØRING OG VEDLIKEHOLD

- Koble enheten fra strømmettet før den gjøres ren.
- Vask ikke apparatet ved å helle på vann.
- Påse at det ikke trenger vann inn i lampens deksel og på de andre elektriske komponentene.
- Apparatet bør gjøres rent med jevne mellomrom ved å benytte en blanding av natron og lun kent vann.
- Gjør tilbehør rent separat med såpe og vann. Gjør de ikke rene i oppvaskmaskinen.
- Bruk ikke slipende produkter, rengjøringsmidler eller såper. Etter vask må du skylle med rent vann og tørke grundig. Når du har avsluttet renholdet, sett støpselet inn i strømmettet med tørre hender.
- Bruk aldri lett antennelige, eksplosive eller korroderende material som løsemidler, gass, syre ved renhold.
- Kondenseren (svart del med svarte vinger bak på apparatet) bør gjøres ren ved å benytte en støvsuger eller tørr kost minst én gang i året. Dette vil hjelpe apparatet ditt til å fungere mer effektivt og du vil kunne spare energi.
- Påse at vann ikke kommer i kontakt med de elektriske kopleingene til termostaten og belysningen inne i kjøleskapet. Kontroller dørens pakning regelmessig og gjør den ren når det er nødvendig.



## Avriming

### Kjøleseksjon

- Avriming skjer automatisk i kjøleskapseksjonen mens apparatet er i drift; avrimingsvannet samles av fordamperbrettet og fordampes automatisk.
- Fordamperbrettet og avløpet til avrimingsvannet må gjøres rene med jevne mellomrom sammen med pluggen for avrimingsvannet for å hindre at vann samler seg i bunnen av kjøleskapet i stedet for å renne ut.
- Du kan også helle 1/2 glass med vann i avløpet for å gjøre det rent innvendig.

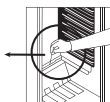
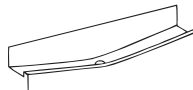

### **Fryserseksjon;**

- Frosten som samles opp i fryserseksjonen bør fjernes med jevne mellomrom. (Bruk plastskraperen som medfølger) Fryserseksjonen bør gjøres ren på samme måte som kjøleskapseksjonen med avtining av seksjonen minst to ganger i året.

### **For å gjøre dette;**

- Dagen før avtiningen, sett termostatens skive på posisjon "5" slik at maten fryses fullstendig ned.
- Mens avtiningen pågår, bør den frosne maten pakkes inn i flere lag med papir og oppbevares på en kald plass. Den uunngåelige temperaturstigningen vil forkorte matens lagringstid. Husk å bruke disse matvarene i løpet av relativt kort tid.
- Sett termostatens bryter på posisjon "•" eller ta ut støpselet; la døren stå oppe helt til apparatet er helt avtint.
- For å fremskynde avtinningsprosessen kan en eller flere boller med varmt vann plasseres i fryserseksjonen.
- Tørk enheten grundig innvendig og still termostatens bryter på posisjonen MAX.

## **UTSKIFTNING AV LYSPÆREN**

For å skifte ut pæren i fryser- og kjøleskapseksjonene;

1. Ta ut kjøleskapets støpsel.
2. Fjern dekselet til boksen fra hektene ved å benytte en skrutrekker.
3. Skift ut med en pære på maksimalt 15 Watt.
4. Monter dekselet.
5. Vent i 5 minutter før du setter støpselet inn i kontakten og bring termostaten til dens opprinnelige posisjon.

### **Utskifting av LED-belysning**

Dersom kjøleskapet ditt har LED-lys, ta kontakt med kundeservicen siden disse kun må skiftes ut av godkjent personale.

# **TRANSPORT OG NY PLASSERING**

## **Transport og skifte av plass for installasjon**

- Originalt emballasjematerial og skum kan tas vare på for senere transport (valgfritt).
- Du bør feste kjøleskapet ditt med tykke taper, bånd eller sterke tau og følge instruksene for transport på emballasjematerialet for videretransport.
- Fjern delene som kan tas ut (hyller, tilbehør, grønnsakskuffer osv.) eller fest de til kjøleskapet for å hindre støt, benytt bånd ved omplassering og transport.

**Kjøleskapet må alltid flyttes i stående posisjon.**

## **Omhengsling av døren og dermed retningen ved åpning**

- Det er mulig å endre retningen ved åpning av dørene til apparatet ditt. Dersom du ønsker å gjøre dette, vennligst ta kontakt med din nærmeste godkjente servicesenter.

# **FØR DU TAR KONTAKT MED DIN ETTERSALGSSERVICE**

Dersom kjøleskapet ditt ikke fungerer som det skal, kan problemet være lite, du bør derfor kontrollere følgende før du ringer en elektriker for å spare tid og penger.

### **Hvordan gå fram dersom kjøleskapet ikke virker;**

#### **Kontroller at;**

- Det ikke er strømtilførsel,
- Hovedbryteren i husstanden din er frakoplet,
- Termostatens innstilling er på posisjonen "•",
- Kontakten ikke er tilstrekkelig. For å kontrollere dette, sett et støpsel til et annet apparat som du vet virker, inn i den samme kontakten.

## Hvordan gå fram dersom kjøleskapet virker dårlig;

### Kontroller at:

- Du ikke har lagt for mye mat inn i apparatet,
- Dørene er ordentlig lukket,
- Det ikke er støv på kondenseren,
- Det er nok plass ved veggene bak og på siden.

### Dersom det er støy;

Kjølegassen som sirkulerer i kjøleskapet kan gi fra seg en svak lyd (boblende lyd) selv når kompressoren ikke går. Dette er normalt og det er ingen grunn til å bekymre seg. Dersom disse lydene er forskjellige, kontroller at:

- Apparatet står horisontalt,
- Ingen ting berører veggen bak apparatet.
- Tingene på apparatet vibrerer.

### Dersom det er vann i den nedre delen av kjøleskapet;

#### Kontroller at;

- Avløpet for avtiningsvann ikke er tett (Bruk pluggen for tømning av avtiningsvannet for å gjøre rent avløpet)

#### Anbefalinger

- Ved strøbrudd, for å unngå at det oppstår problemer ved kompressoren bør du ta ut støpselet til kjøleskapet. Du bør vente med å sette inn støpselet i 5 – 10 minutter etter strømforsyningen. Dersom du av en eller annen grunn tar ut støpselet til kjøleskapet, bør du vente minst i 5 min før du setter det inn igjen. Dette er viktig for å unngå skade ved kjøleskapets komponenter.
- Kjøleenheten i ditt kjøleskap er gjemt i veggen bak. Derfor kan de dryppe vann eller dannes is på overflaten bak kjøleskapet ditt på grunn av at kompressoren er aktiv i visse intervall. Dette er normalt. Det er ingen grunn til å utføre avtining med mindre isdannelsen er stor.
- Dersom du ikke kommer til å bruke kjøleskapet ditt i lengre tid (f.eks. i sommerferien), sett termostaten på posisjon “\*”. Etter avtining, gjør kjøleskapet rent og la døren stå åpen for å hindre fuktighet og dårlig lukt. Dersom problemet vedvarer etter at du har fulgt alle instruksene ovenfor, vennligst konsulter nærmeste godkjente service.
- Apparatet du har kjøpt er utformet til bruk i hjemmet og kan kun benyttes i husholdninger og til de formål som oppgis. Det er ikke egnet for kommersiell bruk eller på fellesområder. Dersom forbrukeren bruker apparatet på en måte som ikke er i overensstemmelse med disse vilkårene, understreker vi at produsenten og forhandleren ikke er ansvarlige for reparasjoner eller feil i garantiperioden.

## Tips for å spare energi

1. Installer apparatet i et kjølig, godt ventilert rom, men ikke i direkte sollys og ikke nær varmekilder (radiator, ovn.. osv.). Ellers bør du bruke en isolerende plate.
2. La tilberedt mat og drikke kjøle seg ned utenfor apparatet.
3. Sett mat som skal tines inn i kjøleskapseksjonen. Den lave temperaturen til den frosne maten vil hjelpe til med å kjøle ned kjøleskapseksjonen mens den tiner. På dette viset sparer du energi. Dersom den frosne maten tas ut, sløses det med energi.
4. Når du setter drikker og kraft inn i kjøleskapet må de tildekkes. Ellers øker fuktigheten i apparatet. Derfor øker funksjonstiden. Tildekking av drikker og kraft hjelper også til med å opprettholde lukt og smak.
5. Når du setter mat og drikke inn i kjøleskapet, må du ha døren oppe så kort tid som mulig.
6. Lukk dekslene til alle de forskjellige temperaturseksjonene i apparatet (frukt- og grønnsakskuff, den kjøligste skuffen ...osv.).
7. Dørpakningen må være ren og bøyeleg. Skift ut pakningene dersom de er slitte.
8. Det er mulig å lagre mer mat ved å fjerne fryzerskuffen. Energiforbruket er oppgitt med maksimal last og uten fryzerskuff.

# DELENE TIL APPARATET OG SEKSJONENE

(TM 55 cm /140cm / 160cm)

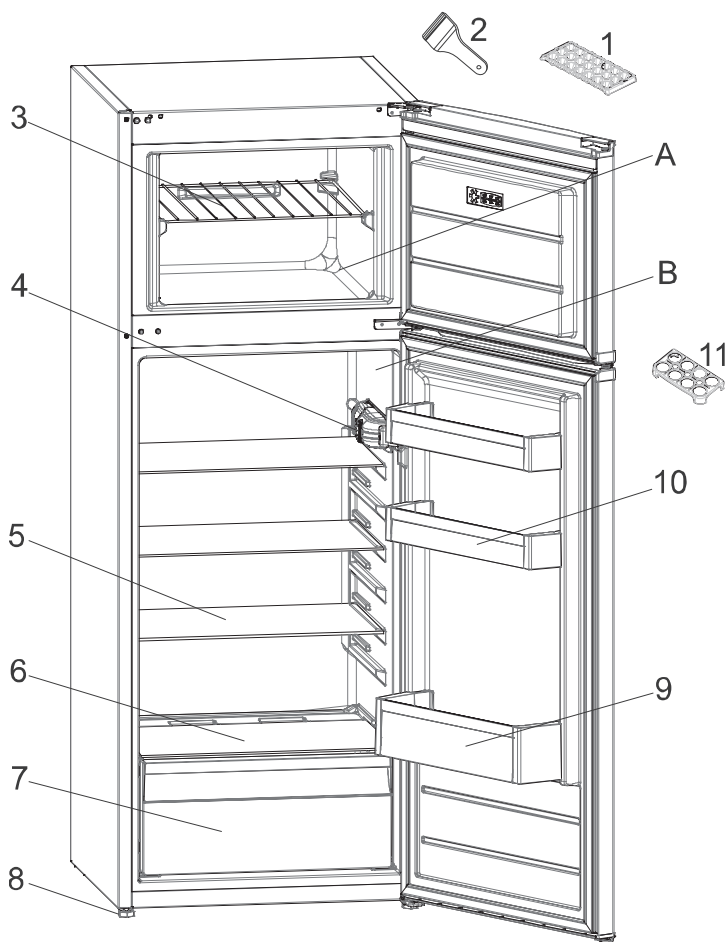

Denne presentasjonen er kun for informasjon om delene til apparatet.  
Delene vil kun variere avhengig av apparatets modell.

- A. KJØLESKAPSEKSJON
- B. FRYSERSEKSJON

- 1. Isbrett
- 2. Isskraper i plast
- 3. Fryserkuff
- 4. Termostatboks
- 5. Kjøleskapskuff
- 6. Deksel til frukt- og grønnsakskuff
- 7. Frukt- og grønnsakskuff
- 8. Bein for nivåregulering
- 9. Flaskehylle
- 10. Smør- / ostehyller
- 11. Eggholder

# SÄKERHETSFÖRESKRIFTER

Viktigt att läsa och respektera

Innan du använder apparaten ska du läsa dessa säkerhetsanvisningar. Förvara dem till hands för framtida bruk.

I dessa instruktioner och på apparaten finns viktiga säkerhetsvarningar som du alltid ska följa.

Tillverkaren fransäger sig allt ansvar för underlåtenhet att följa dessa säkerhetsinstruktioner, för olämplig användning av apparaten eller vid felaktig inställning av kontrollerna.

⚠ Mycket små barn (0-3 år) ska hållas på avstånd från apparaten. Små barn (3-8 år) ska hållas på avstånd från apparaten såvida de inte hålls under uppsikt. Barn från 8 års ålder och personer med nedsatt fysisk, sensorisk eller mental förmåga, eller bristande erfarenhet och kunskap, får endast lov att använda denna apparat om de övervakas eller om de har fått instruktioner om hur apparaten ska användas på ett säkert sätt och förutsatt att de förstår vilka faror det innebär. Barn får inte leka med apparaten. Rengöring och användarunderhåll får inte göras av barn utan övervakning. Barn i åldrarna 3 till 8 år får sätta in och ta ut matvaror från kylskåp och frysar.

## TILLÅTEN ANVÄNDNING

⚠ **VIKTIGT:** Apparaten är inte avsedd att användas med en extern omkopplingsanordning, såsom en timer, eller ett separat fjärrstyrt system.

⚠ Den här apparaten är avsedd för hushållsbruk och liknande typ av användning, som t.ex: köksavdelningar i butiker, kontor och

liknande arbetsplatser; I fritidshus Av kunder på hotell, motell och andra inkvarteringsanläggningar.

⚠ Denna apparat är inte avsedd för professionell användning. Använd inte apparaten utomhus.

⚠ Lampan inuti apparaten är avsedd att användas i hushållsapparater och lämpar sig inte för vanlig rumsbelysning i hemmet (EG-förordning 244/2009).

⚠ Apparaten är avsedd att användas på platser där omgivningstemperaturen ligger inom följande temperaturområden i enlighet med klimatklassen som anges på märkskylten. Produkten kanske inte fungerar korrekt om den får stå för länge vid en temperatur utanför det specificerade området.

Klimatklasstemperaturer:

SN: från 10 till 32 °C

ST: från 16 till 38 °C;

N: från 16 till 32 °C

T: från 16 till 43 °C



Den här apparaten innehåller inte CFC. Kylkretsen innehåller R600a (HC). För apparater med isobutan (R600a): isobutan är en miljövänlig naturgas, men den är brandfarlig. Se därför noga till att kylkretsens rörledningar inte skadas, särskilt när kylkretsen töms.

⚠ **WARNING:** Se till att rörledningarna i apparatens kylkrets inte skadas.

⚠ **WARNING:** Ventilationsöppningar i apparatens hölje eller inbyggnadsstruktur ska hållas fria från blockeringar.

⚠ **WARNING:** Använd inga

mekaniska, elektriska och kemiska metoder utöver de som rekommenderas av tillverkaren för att påskynda avfrostningen.

⚠ **WARNING:** Använd inte och placera inte elektriska enheter inuti apparaten, såvida de inte är av en typ som uttryckligen är godkänd av tillverkaren.

⚠ **WARNING:** Ismaskiner och/ eller vattenautomater som inte är direktkopplade till en vattenledning får endast fyllas med dricksvatten.

⚠ **WARNING:** Automatiska ismaskiner och/eller vattenautomater ska anslutas till en vattenledning som levererar dricksvatten enbart och vars vattentryck är mellan 0,17 och 0,81 MPa (1,7 och 8,1 bar).

⚠ Förvara inte och använd inte explosiva ämnen så som sprayflaskor, gas eller annat brandfarligt material i eller i närheten av apparaten.

⚠ Svälj inte innehållet (ej giftigt) i frysblocken (finns på vissa modeller). Ät inte isbitar eller isglassar direkt när de har tagits ut ur frysen eftersom den låga temperaturen kan orsaka köldskador.

⚠ På produkter som är avsedda att användas med luftfilter inuti ett åtkomligt fläktlock ska filtret alltid vara installerat när kylskåpet är igång.

⚠ Förvara inte glasbehållare som innehåller vätska i frysdelen eftersom de kan spricka.

Blockera inte fläkten (finns på vissa modeller) med matvaror. Kontrollera att dörrarna, särskilt frysens dörr, stängs ordentligt efter att du har lagt in matvarorna.

⚠ Skadade tätningar ska bytas ut så snart som möjligt.

⚠ Använd kyldelen till att förvara färska livsmedel och frysdelen till att förvara frysta livsmedel, frysa in färska livsmedel och för att tillverka isbitar.

⚠ Undvik att förvara ej inslagna livsmedel i direktkontakt med de invändiga ytorna i kyl- eller frysdelen. Specialavdelningar kan finnas på vissa apparater (avdelning för färska mat, låda för nollgradig förvaring...). Om inget annat anges i produktbladet kan de tas bort utan att apparatens prestanda påverkas.



C-pentan används som blåsmedel i isoleringsskummet och är en lättantändlig gas.

Apparatens lämpligaste fack där särskilda typer av matvaror ska förvaras, med hänsyn till olika temperaturfördelningar i olika fack i apparaten, är följande:

- Kyldel:

1) Kyldelens övre fack & dörr - temperaturzon: Förvara tropisk frukt, burkar, drycker, ägg, såser, pickles, smör, sylt

2) Kyldelens mittersta fack - kall zon: Förvara ost, mjölk, mejeriprodukter, delikatessmat, yoghurt

3) Kyldelens nedre fack - den kallaste zonen: Förvara kallskuret, efterrätter, kött och fisk, cheesecake, färska pasta, gräddfil, pesto/salsa, hemlagad mat, konditorivaror, pudding och färskost

4) Fukt- & och grönsakslådan längst ner i kyldelen: Förvara färska grönsaker och frukter (förutom tropiska frukter)

5) Kall kyldel: Förvara endast kött och fisk i den kallaste lådan

- Frysdel:

Ett 4-stjärnigt (\*\*\*\*) fack lämpar

sig för att frysa livsmedel från omgivande temperatur och för att lagra fryst mat, eftersom temperaturen är jämnt fördelad över hela facket. Inköpt fryst mat har ett förfallodatum som anges på förpackningen.

Detta datum tar hänsyn till vilken typ av mat som lagras och därför bör detta datum respekteras.

Färsk mat bör förvaras till följande tidsperioder: 1-3 månader för ost, skaldjur, glass, skinka/korv, mjölk, färska vätskor, 4 månader för biff eller kotletter (nötkött, lamm, gris), 6 månader för smör eller margarin, fågel (kyckling, kalkon), 8-12 månader för frukt (förutom citrusfrukt), grillat kött (nötkött, gris lamm), grönsaker. Förfallodatum på livsmedlets förpackning i den 2-stjärniga zonen måste respekteras.

För att undvika förorening av matvarorna, observera följande:

- Om du öppnar dörren under långa perioder kan det orsaka en signifikant temperaturökning i apparatens fack.
- Rengör ytor som kan komma i kontakt med mat och tillgängliga tömningssystem regelbundet.
- Rengör vattentankarna om de inte har använts på 48h. Spola vattensystemet anslutet till vattenförsörjningen om vatten inte har tappats på 5 dagar.
- Förvara rått kött och fisk i lämpliga behållare i kylskåpet, så att de inte kommer i kontakt med eller droppar på andra livsmedel.
- Tvåstjärniga frysmatfack är lämpliga för förvaring av nedfrost mat, förvaring eller tillagning av glass och isbitar.
- Frys inte ner färsk mat i ett, två- eller trestjärniga fack.

- Om kyllenheten lämnas tom under långa perioder, stäng av den, frosta av, rengör, torka och låt dörren vara öppen för att förhindra mögel att utvecklas inuti apparaten.

## INSTALLATION

⚠ För att flytta och installera apparaten krävs minst två personer - risk för personskada. Använd skyddshandskar för upppackning och installation - risk för skärskada.

⚠ Installation, inklusive vattentillförsel (i förekommande fall), elektriska anslutningar och reparationer ska utföras av behörig tekniker. Reparera eller byt inte ut delar på produkten om detta inte direkt anges i bruksanvisningen. Håll barn på säkert avstånd från installationsplatsen. När apparaten har packats upp, kontrollera att den inte har skadats under transporten. Kontakta din återförsäljare eller närmaste kundservice om du upptäcker ett problem. Efter installationen ska förpackningsmaterialet (delar av plast, frigolit osv.) förvaras utom räckhåll för barn – risk för kvävning. Apparaten ska kopplas bort från strömförsörjningen innan någon installationsåtgärd utförs – risk för elchock. Under installation, se till att apparaten inte skadar nätkabeln – risk för brand eller elchock. Aktivera inte apparaten förrän installationen har slutförts.

⚠ Var försiktig så att golvet (t.ex. parkettgolv) inte skadas när du flyttar apparaten. Installera apparaten på ett golv eller ett stöd som klarar att bära dess vikt och på en plats som är lämplig för produktens storlek och användning. Försäkra dig om att apparaten inte står nära en värmekälla och att de fyra fötterna

är stabila och står på golvet. Justera dem om nödvändigt och kontrollera att apparaten är helt plan med hjälp av ett vattenpass. Vänta minst två timmar innan du sätter på apparaten. Denna tid krävs för att kylsystemet ska fungera på bästa sätt. Alla mått och frirum som krävs för apparatens installation anges i Installationshäftet.

⚠ **VARNING:** Placera hushållsapparaten så att strömladdan inte kläms eller skadas.

⚠ **VARNING:** Apparaten ska installeras i enlighet med tillverkarens anvisningar för att undvika säkerhetsrisker på grund av instabilitet.

Det är inte tillåtet att ställa kylskåpet på så sätt att gasspisens metallslang, gas- eller vattenrör av metall eller elektriska ledningar är i kontakt med kylskåpets bakre panel (kondensorn).

⚠ För att säkerställa bra ventilation måste det finnas tillräckligt med utrymme omkring apparaten, både ovanför och på sidorna. Avståndet mellan baksidan av apparaten och väggen bakom apparaten ska vara minst 50 mm för att undvika heta ytor. Om avståndet är mindre kommer apparaten att förbruka mer energi.

Ta bort strömladdan från kondensorkroken under installationen innan du ansluter produkten till strömförsörjningen.

### **ELEKTRISKA VARNINGAR**

⚠ Det måste alltid kunna gå att koppla bort apparaten från elnätet, antingen genom att ta ut stickproppen från eluttaget, om

åtkomligt, eller med hjälp av en flerpolig strömbrytare som installeras före eluttaget i enlighet med kabeldragningsreglerna. Dessutom ska apparaten jordas i enlighet med nationella elstandarder.

⚠ Använd inte förlängningskablar, grenuttag eller adaptrar. När installationen är klar ska det inte gå att komma åt de elektriska komponenterna. Använd inte apparaten om du är våt eller barfota. Använd inte denna apparat om elsladden eller stickkontakten är skadad, om den inte fungerar som den ska eller om den har skadats eller fallit ned på golvet.

⚠ Om elsladden är skadad ska den bytas ut mot en likadan av tillverkaren, dess servicepersonal eller liknande kvalificerad tekniker för att undvika fara - risk för elchock.

⚠ **VARNING:** Kontrollera att det inte finns flera portabla uttag eller strömförsörjningsaggregat bakom hushållsapparaten.

### **RENGÖRING OCH UNDERHÅLL**

⚠ **VARNING:** Försäkra dig om att apparaten är avstängd och bortkopplad från elnätet innan något underhållsarbete påbörjas. Använd skyddshandskar (risk för sårbildning) och skyddsskor (risk för blåmärken) för att undvika risk för personskada. Se till att hantera enheten med två personer (minska belastningen). Använd aldrig ångtvätt (risk för elstöt). Icke-professionella reparationer som inte har godkänts av tillverkaren kan leda till en risk för hälsa och säkerhet som tillverkaren inte kan hållas ansvarig för. Eventuella fel eller skador orsakade av icke-professionella



reparationer eller icke-professionellt underhåll täcks inte av garantin, vars villkor beskrivs i dokumentet som levererades med enheten.

⚠️ Använd inga starka eller slipande rengöringsmedel så som fönsterputs, slippulver, brandfarliga vätskor, rengöringsvax, koncentrerade rengöringsmedel, blekmedel eller rengöringsprodukter som innehåller petroleum på plastdetaljer, insidan och på luckans kanter eller tätningar. Använd inte pappersdukar, stålull eller andra repande rengöringsverktyg.

## BORTSKAFFANDE AV FÖRPACKNINGSMATERIAL

Förpackningsmaterialet kan återvinnas till 100%, vilket framgår av återvinningssymbolen .

Därför ska de olika delarna av förpackningen kasseras på ett ansvarsfullt sätt och i enlighet med gällande lokala bestämmelser för avfallshantering.

## KASSERING AV GAMLA HUSHÅLLSAPPARATER

Denna apparat är tillverkad av material som kan återanvändas eller återvinnas.

Kassera den enligt lokala bestämmelser för avfallshantering.

För mer information om hantering, återvinning och återanvändning av elektriska hushållsapparater, var god kontakta de lokala myndigheterna, ortens sophanteringstjänst eller butiken där apparaten inhandlades.

Denna apparat är märkt i enlighet med direktiv 2012/19/EU om avfall som utgörs av eller innehåller elektrisk och elektronisk utrustning (Waste Electrical and Electronic Equipment, WEEE).

Genom att säkerställa att denna produkt bortskaffas på ett korrekt sätt hjälper du till att förhindra negativa konsekvenser på miljön och människors hälsa.

Symbolen  på produkten och på de medföljande dokumenten visar att den inte får skrotas som hushållsavfall, utan ska lämnas in till miljöstation för återvinning av elektrisk och elektronisk utrustning.

## MILJÖRÅD

Se till att följa installationsanvisningarna för att säkerställa en fullgod ventilation. Otillräcklig ventilation på baksidan av apparaten bidrar till ökad energiförbrukning och minskad kyleffekt.

En dörr som öppnas ofta kan leda till högre energiförbrukning.

Apparatens invändiga temperatur och energiförbrukningen kan även påverkas av omgivningstemperaturen samt apparatens installationsplats.

Temperaturinställningen bör beakta dessa faktorer. Öppna dörren så sällan som möjligt.

Placera fryst mat som ska tinas i kylskåpet. Frysta matvarors låga temperatur hjälper till att hålla livsmedlen kalla i kylskåpet.

Låt varm mat och varma drycker svalna innan du lägger in dem i produkten.

Hyllornas placering i kylskåpet har ingen inverkan på energiförbrukningen.

Matvarorna ska placeras på hyllorna på ett sådant sätt att luften kan cirkulera fritt (matvaror ska inte läggas tätt intill varandra eller den bakre panelen). Du kan öka förvaringskapaciteten av fryst mat genom att ta ut korgarna och, i förekommande fall, hyllan Stop Frost.

Bli inte orolig om kompressorn låter. Detta är fullt normalt.

# DIVERSE FUNKTIONER OCH MÖJLIGHETER

## Information om Less Frost-teknologi

Tack vare omslaget runt förångaren erbjuder LessFrost-teknologin effektivare kylning, mindre manuell avfrostning och ett mer flexibelt förvaringsutrymme.

**Super freezing (Superfrysning):** Den här omkopplaren är en super frysare. Sätt på den här omkopplaren 24 timmar innan du ska lägga in frysta livsmedel, för maximal fryskapacitet. 24 timmar i ON-läge räcker vanligtvis efter att ha satt in färsk mat i frysen. Stäng av denna omkopplare 24 timmar från att du lagt in färsk livsmedel i frysen för att spara energi.



## Termostatinställning

Kyl-frysens termostat reglerar automatiskt temperaturen inuti facken. Genom att vrida ratten från position 1 till 5 kan kallare temperaturer fås.

**Viktigt:** Försök inte att vrida knappen över 1 position, det kommer att få din apparat att stanna.

- 1 – 2 : För kortvarig förvaring av mat i frysfacket kan du ställa in ratten mellan minimum- och medelläge.
- 3 – 4 : För långvarig förvaring av mat i frysfacket kan du ställa in ratten till medelläge.
- 5 : För infrysning av färsk livsmedel. Apparaten kommer att arbeta längre. Efter att önskat tillstånd har uppnåtts, återställ ratten till föregående inställning.

## Varningar för temperaturjusteringar

- Omgivningstemperaturen, den nyligen lagrade matens temperatur och hur ofta dörren öppnas påverkar temperaturen i kylfacket. Ändra temperaturinställningen om det behövs.
- Det rekommenderas inte att du använder ditt kylskåp i miljöer som är kallare än 10 °C på grund av dess effektivitet.
- Termostatets inställning bör göras med hänsyn till hur ofta den färsk maten och frysdörrarna öppnas och stängs, hur mycket mat som lagras i kylskåpet och miljön kylskåpet placerats i.
- Ditt kylskåp ska fungera i upp till 24 timmar utan avbrott, beroende på omgivningstemperaturen, efter att det är inkopplat och för att det ska kylas helt. Öppna inte dörrarna till ditt kylskåp ofta och lägg inte mycket mat inuti det under denna period.
- När du dra ur kontakten och sedan sätter i den eller vid ett strömavbrott används en 5 minuters fördröjningsfunktion för att förhindra skador på kylskåpets kompressor. Kylskåpet kommer att börja fungera normalt efter 5 minuter.
- Kylskåpet är konstruerat för att fungera i de omgivande temperaturintervall som anges i standarderna, enligt klimatklassen som anges på informationsetiketten. Det rekommenderas inte att ditt kylskåp drivs i de omgivningar som ligger utanför de angivna temperaturintervallen för kylningseffektivitet.
- Denna apparat är konstruerad för användning vid omgivningstemperaturer inom området 16 °C - 32 °C.

Klimatklass	Omg. T. (°C)
SN:	Från 10 till 32 °C
ST:	Från 16 till 38 °C
N:	Från 16 till 32 °C
T:	Från 16 till 43 °C

## Tillbehör

### Isbitslåda

- Fyll isbitslådan med vatten och lägg den i frysfacket.
- När vattnet har frusit till is kan du vrida brickan så som på bilden nedan för att ta bort isbitarna.



### Plastskrapa

Efter en tid kommer frost att bildas i vissa områden i frysfacket. Frosten som ackumulerats i frysen bör avlägsnas regelbundet. Använd den medföljande plastskrapan vid behov. Använd inte vassa föremål för detta. De kan punktera kylkretsen och orsaka skador på apparaten som inte går att reparera.



*Alla skriftliga och visuella beskrivningar i tillbehören kan variera beroende på apparatmodellen.*

## Att sätta mat i det kallaste området i kylskåpet



Dina livsmedel lagras bättre om du placerar dem i det lämpligaste kylområdet. Det kallaste området är precis över frukt- och grönsakslådan.

För att vara säker på att temperaturen är låg i detta område, se till att hyllan ligger på nivån för symbolen som visas på bilden.

## Temperaturindikator (Endast på vissa modeller)

För att hjälpa dig att ställa in ditt kylskåp, har vi utrustat det med en temperaturindikator som ligger i det kallaste området.

Du kan enkelt kontrollera att temperaturen i det kallaste området är lämplig: när indikatorn visar "OK" betyder det att termostaten är korrekt inställd och insidans temperatur är korrekt.

Eftersom "OK" visas i svart, blir det svårt att se denna indikering om temperaturindikatorn är dåligt upplyst. För att kunna se denna indikation ordentligt borde det finnas tillräckligt med ljus.

Om symbolen "OK" inte visas betyder det att temperaturen är för hög: du måste då ändra termostaten och vänta 12 timmar innan du kontrollerar temperaturen igen.

**ANMÄRKNING:** Efter upprepade öppningar (eller en långvarig öppning) av dörren eller efter att ha satt in ny mat i apparaten är det normalt att indikationen "OK" inte visas i temperaturinställningsindikatorn. Om det uppstår onormala ansamlingar av iskristaller (apparatens nedre vägg) på förångaren i kyldelen (överbelastad apparat, hög rumstemperatur, frekvent öppnande av dörren), ställ in temperaturinställningsanordningen nedåt tills kompressorns avstängningsperioder inträffar igen.

Den övre gränsen för det kallaste området indikeras på etikettens undersida (vid pilens topp). Den övre hyllan på det kallaste området måste ligga på samma nivå som pilens topp. Det kallaste området är under denna nivå.

Se till att hyllorna alltid är på samma nivå med de zonbegränsningar som beskrivs på etiketterna, eftersom dessa hyllor är avtagbara. Detta för att garantera temperaturerna i detta område.

Varje typ av mat har en idealisk förvaringstemperatur och följaktligen en speciell plats i kylskåpet.



Platser	Produkter
Övre hyllorna	Tillagade livsmedel, desserter och all mat som ska ätas tillräckligt snabbt
Det kallaste området	Kött, fågel, vilt och rå fisk Maximal förvaringstid: 1 till 2 dagar. Färsk frukt, tillagat griskött..
Frukt- och grönsakslåda	Färska grönsaker och frukter.
Dörrhyllor	Dörrfacken ska innehålla flaskor längst ner och små burkar som yoghurt, färsk grädde etc. i facken längst upp. Smör, ost och ägg ska sättas in i lämpliga behållare.

# HUR MATEN PLACERAS I APPARATEN

## Kyldel

- För att minska luftfuktigheten och därigenom ökning av frost, placera aldrig vätskor i behållare som inte har stängts ordentligt i kylskåpet. Frost tenderar att koncentrera sig till de kallaste delarna av förångaren och kommer med tiden att kräva mer frekvent avfrostning.
- Lägg aldrig in varma matvaror i kylskåpet. Varm mat bör tillåtas att svalna i rumstemperatur och bör ordnas för att säkerställa tillräcklig luftcirkulation i kyldelen.
- Ingenting bör röra bakväggen eftersom det kommer att orsaka frost och förpackningarna kan fastna på bakväggen. Öppna inte kylskåpsdörren för ofta.
- Placera köttet och färsk fisk (förpackade i förpackningar eller plastfolie) som du kommer att använda inom 1-2 dagar i den nedre delen av kylskåpet (ovanför frukt- och grönsakslådan) eftersom det är den kallaste delen och det säkerställer det bästa förvaringsförhållandet.
- Du kan lägga in frukt och grönsaker i frukt-och grönsakslådan utan förpackningar.

## Frysdel

- Användningen av frysen är att lagra djupfrysta eller frysta livsmedel under långa perioder och att göra isbitar.
- Se till att så mycket som möjligt av matens yta är i kontakt med kylvytan när du fryser färsk mat.
- Lägg inte färsk mat bredvid fryst mat eftersom det kan tina den frysta maten.
- Medan du fryser färsk livsmedel (dvs. kött, fisk och köttfärs), dela dem i bitar du kommer att använda på en gång.
- Sätt tillbaka livsmedeln i frysen efter att den har avfrostats och kom ihåg att konsumera maten inom kort tid.
- Lägg aldrig in varma matvaror i frysdelen. Då det rubbar temperaturen på de frysta matvarorna.
- För förvaring av frysta matvaror bör instruktionerna på de frysta matpaketen alltid följas noggrant och om ingen information finns ska matvarorna inte lagras i mer än 3 månader från inköpsdatumet.
- Se till att de frysta matvarorna har frysts ner vid lämpliga temperaturer och att förpackningen är intakt när du köper frysta matvaror.
- Frysta matvaror ska transporteras i lämpliga behållare för att upprätthålla kvaliteten på maten och de ska läggas tillbaka till apparatens fryssytor på kortast möjliga tid.
- Om en förpackning fryst mat visar tecken på fuktighet och onormal svullnad är det troligt att den tidigare har lagrats vid otillräcklig temperatur och att innehållet har försämrats.
- Förvaringstiden för frysta livsmedel beror på rumstemperatur, termostatinställning, hur ofta dörren öppnas, vilken typ av mat det är och hur lång tid det tar att transportera produkten från affären till ditt hem. Följ alltid anvisningarna som är tryckta på förpackningen och överskrid aldrig den angivna maximala förvaringslängden.

**Observera att:** om du vill öppna frysdörren igen omedelbart efter du har stängt den är den inte lätt att öppna. Detta är normalt! Efter att ha nått jämviktsförhållandet kan dörren lätt öppnas.

## RENGÖRING OCH UNDERHÅLL

- Koppla bort apparaten från elnätet före rengöring.
- Rengör inte apparaten genom att hälla vatten på den.
- Se till att inget vatten kommer in i lampskyddet och andra elektriska komponenter.
- Apparaten ska rengöras regelbundet med en lösning av bikarbonat och ljummet vatten.
- Rengör tillbehören separat med tvål och vatten. Diska dem inte i diskmaskinen.
- Använd inga slipande produkter, rengöringsmedel eller tvålar. Skölj med rent vatten efter rengöring och torka noggrant. När du är klar med rengöringen, koppla igen in kontakten till elnätet med torra händer.
- Använd aldrig brandfarliga, explosiva eller frätande material som lösningsmedel, gas, syra för rengöring.
- Kondensorn (svart del med svarta vingor på baksidan av apparaten) ska rengöras med en dammsugare eller en torr borste minst en gång om året. Det här hjälper din apparat att fungera effektivare och gör att du kan spara energi.
- Se till att inget vatten kommer i kontakt med termostatets eller den inre belysningsens elektriska anslutningar. Kontrollera regelbundet dörrtätningen och rengör den vid behov.



## Avfrostning

### Kyldel:

- Avfrostning sker automatiskt i kyldelen under drift. Avfrostningsvattnet samlas upp genom avdunstningsbrickan och avdunstar automatiskt.
- Avdunstningsbrickan och tömningshålet för avfrostningsvattnet ska rengöras regelbundet med avfrostningsplugg för att förhindra att vattnet samlas i botten av kylskåpet i stället för att strömma ut.
- Du kan också hålla 1/2 glas vatten i tömningshålet för att rengöra inuti.

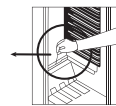

### **Frysdel:**

- Frosten som ackumulerats i frysdelen bör avlägsnas regelbundet. (Använd den medföljande plastskrapan) Frysdelen ska rengöras på samma sätt som kyldelen, med avfrostningen av facket minst två gånger om året.

### **För detta:**

- Sätt termostaten till läge "5" för att frysa maten helt dagen innan du avfrostar frysen.
- Vid avfrostning bör frysta matvaror förpackas i flera lager papper och hållas på en sval plats. Den oundvikliga temperaturhöjningen kommer att förkorta förvaringstiden. Kom ihåg att använda dessa matvaror inom en relativt kort tidsperiod.
- Vrid termostatratten till "•" eller koppla ur enheten. Lämna dörren öppen tills avfrostningen är helt klar.
- För att påskynda avfrostningen kan en eller flera baljor med varmt vatten placeras i frysfacket.
- Torka försiktigt av insidan på apparaten och vrid termostatratten till MAX-läge.

## **Att byta ut glödlampan**

För att byta ut lampan i frysdelen och i kyldelen:

1. Koppla ur kylskåpet.
2. Ta bort lådans lock från hållorna med en skruvmejsel.
3. Byt ut den med en lampa på maximum 15 Watt.
4. Montera locket.
5. Vänta i 5 minuter innan du kopplar i apparaten och vrid termostaten till sin ursprungliga position.

### **Byte av LED-lampor**

Kontakta kundtjänsten om ditt kylskåp har LED-lampor, eftersom dessa endast bör bytas av behörig personal.

# **TRANSPORT OCH OMLACERING**

## **Transport och byte av installeringsläge**

- Du kan spara originalförpackning och frigolit för återtransport (valfritt).
- Du bör fästa ditt kylskåp med tjockt paketeringsmaterial, band eller starka sladdar och följ instruktionerna för transport på förpackningen för vidare transport.
- Ta bort rörliga delar (hyllor, tillbehör, grönsakskärl etc.) eller bind fast dem med band på kylskåpet som skydd mot stötar under omplacering och transport.

**Bär kylskåpet i upprätt läge.**

## **Att byta riktningen dörren öppnas åt**

- Det är möjligt att byta riktningen som apparatens dörrar öppnas åt. Om du vill göra det, vänligen kontakta din närmaste auktoriserade service.

# **INNAN DU KONTAKTAR KUNDSERVICE**

Om ditt kylskåp inte fungerar korrekt kan det röra sig om ett mindre problem. Kontrollera därför följande innan du ringer en elektriker för att spara tid och pengar.

### **Vad du ska göra om ditt kylskåp inte fungerar:**

#### **Kontrollera att:**

- Det inte finns någon ström,
- Huvudbrytaren i ditt hem är bortkopplad,
- Termostatinställningen är i "•"-läget,
- Uttaget inte är tillräckligt. För att kontrollera detta, anslut en annan apparat som du vet fungerar i samma uttag.

## Vad du ska göra om ditt kylskåp fungerar dåligt:

### Kontrollera att:

- Du inte har överbelastat apparaten,
- Dörrarna är ordentligt stängda,
- Det inte finns något damm på kondensorn,
- Det finns tillräckligt med plats på baksidan och vid sidoväggarna.

### Om ett oljud hörs:

Den kylgas som cirkulerar i kylkretsen kan framkalla ett lågt ljud (bubblande ljud) även när kompressorn inte går. Oroa dig inte, detta är helt normalt. Om ljuden är annorlunda, kontrollera att:

- Apparaten är bra placerad,
- Ingenting rör i baksidan,
- Sakerna på apparaten vibrerar.

### Om det finns vatten i kylskåpets nedre del:

#### Kontrollera att:

- Tömningshålet för avfrostningsvatten inte är igentäppt (Använd avfrostningspluggen för att rengöra tömningshålet)

### Rekommendationer

- Koppla ur kylskåpet vid strömavbrott för att förhindra kompressorproblem. Koppla inte in apparaten förrän efter 5 – 10 minuter efter att strömmen är tillbaka. Om du kopplar ur kylskåpet av någon anledning, bör du vänta åtminstone 5 minuter innan du kopplar in det igen. Detta är viktigt för att undvika skador på kylskåpets komponenter.
- Kylaggregatet i ditt kylskåp är dolt i bakväggen. Därför kan vattendroppar eller isbildning förekomma på kylskåpets baksida på grund av kompressorns funktion i de angivna intervallen. Detta är normalt. Det är inte nödvändigt att frosta av det om inte isbildningen är väldigt svår.
- Om du inte ska använda ditt kylskåp på länge (t.ex. under sommaresemestern), sätt termostaten till ”\*“-läget. Efter avfrostning, rengör kylskåpet och lämna dörren öppen för att förhindra fukt och lukt. Om problemet kvarstår efter att du har följt alla instruktionerna ovan, vänligen kontakta den närmaste auktoriserade servicen.
- Apparaten du köpt har utformats för användning i hem och kan endast användas hemma och för de angivna ändamålen. Det är inte lämpligt för kommersiellt eller allmänt bruk. Om konsumenten använder apparaten på ett sätt som inte överensstämmer med dessa funktioner, betonar vi att tillverkaren och återförsäljaren inte ansvarar för reparation och fel under garantiperioden.

## Tips för energibesparing

1. Ställ apparaten i ett svalt, välventilerat rum, men inte i direkt solljus och inte nära värmekälla (element, spis... etc.). Annars bör en isoleringsplatta användas.
2. Låt mat och dryck kylas ner utanför apparaten.
3. Placera fryst mat som ska tinas i kyldelen. Den frysta matens låga temperatur hjälper till att kyla kyldelen när maten tinas. Så det leder till energibesparingar. Om den frysta maten placeras utanför slösar det energi.
4. Drycker och matrester borde täckas över. Annars ökar apparatens luftfuktighet. Därför blir arbetstiden längre. När du täcker över drycker och matrester hjälper det också till att bevara doft och smak.
5. När du lägger in mat och dryck, ha dörren öppen så kort stund som möjligt.
6. Håll locken för apparatens olika temperaturfack stängda (frukt- och grönsakslåda, kylaggregat... etc.).
7. Dörrens tätning måste vara ren och böjlig. Byt ut tätningarna om de är nötta.
8. Det går att förvara mer mat genom att ta bort frysens hylla. Energiförbrukningen uppges med maximal tyngd och utan frysens hylla.

# APPARATENS DELAR OCH FACK

(TM 55 cm /140cm / 160cm)

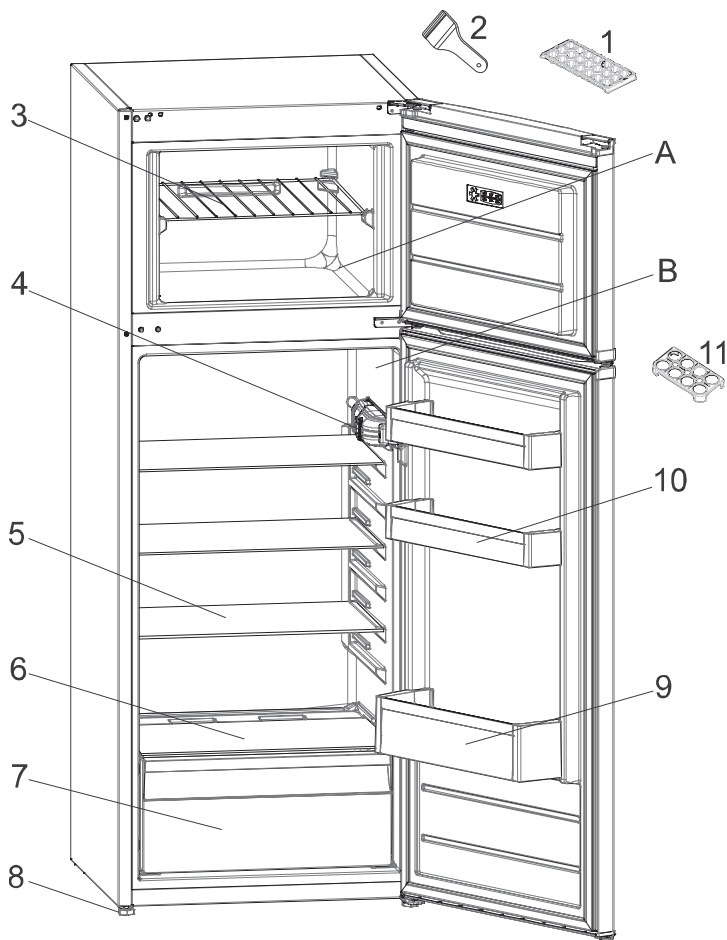

Denna presentation är endast för information om apparatens delar.  
Delarna kan variera beroende på apparatmodellen.

- A. KYLDEL
- B. FRYSDDEL

- 1. Isbitslåda
- 2. Isskrapa av plast
- 3. Frysens hylla
- 4. Termostatlåda
- 5. Kylskåpets hyllor
- 6. Lock till frukt- och grönsakslåda

- 7. Frukt- och grönsakslåda
- 8. Nivelleringsfötter
- 9. Dörrfack för flaskor
- 10. Smör-/osthyllor
- 11. Äggfack

# ÖRYGGISUPPLÝSINGAR

MIKILVÆGT að lesa og fylgjast með

Áður er tækið er notað skal lesa þessar öryggisleiðbeiningar. Hafið þær við höndina til að geta leitað í þær síðar meir.

Í þessum leiðbeiningum og á tækinu sjálfu eru mikilvægar öryggisaðvaranir sem notandi þarf að lesa og fara eftir í hvívetna.

Framleiðandi afsalar sér allri ábyrgð á vanrækslu þessara öryggisleiðbeininga, óviðeigandi notkun tækisins eða röngum stillingum stjórnbúnaðar.

⚠ Ungabörnum (0-3 ára) skal halda fjarri tækinu.

Ungum börnum (3-8 ára) skal halda fjarri tækinu nema þau séu í stöðugri umsjá fullorðinna. Notkun tækisins er ekki leyfð fyrir börn sem eru 8 ára og eldri eða fólk með takmarkaða líkamlega eða andlega getu eða takmarkaða reynslu og þekkingu nema undir umsjá eða það hafi fengið fyrirmæli um hvernig nota eigi tækið á öruggan hátt og skilji hvaða hættur sé um að ræða. Ekki má leyfa börnum að leika sér að þvottavélinni. Börn skulu ekki hreinsa eða framkvæma viðhald nema undir eftirliti.

## LEYFILEG NOTKUN

⚠ VARÚÐ: Tækinu er ekki ætlað að vera notað með aðstoð utanaðkomandi ræsingarbúnaðar, s.s. tímastillis eða aðgreinds fjarstýrðs stjórnkerfis.

⚠ Þetta tæki er ætlað til notkunar á heimilum og á álíka stöðum, s.s.: í eldhúsi starfsfólks í verslunum, á skrifstofum og öðrum vinnustöðum; á sveitabæjum; af hótél- og mótelgestum, á gistiheimilum og öðrum gististöðum.

⚠ Tækið er ekki til notkunar í atvinnuiðnaði. Notið tækið ekki utandyra.

⚠ Ljósaperan sem notuð er í tækinu er sérstaklega hönnuð fyrir heimilistæki og hentar ekki sem heimilislýsing (reglugerð EB nr. 244/2009).

⚠ Tækið er hannað til notkunar á stöðum þar sem umhverfishiti er innan neðangreindra marka samkvæmt loftslagsflokki sem gefinn er upp á auðkenningarplötunni. Vera má að tækið virki ekki rétt ef það er skilið eftir í langan tíma við hita sem fer umfram tilgreind mörk.

Loftslagsflokkur umhverfishita (°C)

SN: Frá 10 til 32 °C

ST: Frá 16 til 38 °C;

N: Frá 16 til 32 °C

T: Frá 16 til 43 °C



Þetta tæki inniheldur ekki klórflúorokolefni.

Kælirásin inniheldur R600a (vetniskolefni). Tæki með ísóbútan (R600a): ísóbútan er náttúrleg gastegund sem hefur ekki áhrif á umhverfið en er eldfim. Þess vegna skal tryggja að rör kælirásarinnar séu ekki skemmd, sérstaklega þegar kælirásin er tæmd.

⚠ VIÐVÖRUN: Skemmið ekki rör kælirásar tækisins.

⚠ VIÐVÖRUN: Viðhaldið loftopum í aðhaldi tækisins eða innbyggingu þess hindranalausum.

⚠ VIÐVÖRUN: Notið ekki vélar, raftæki eða íðefni önnur en þau sem ráðlögð eru af framleiðanda til að flýta fyrir affrýstingu.

⚠ VIÐVÖRUN: Notið ekki eða setjið raftæki inn í hólftækisins ef



framleiðandi hefur ekki skýrlega tekið þau fram.

⚠ **VIÐVÖRUN:** Klakavélar og/ eða vatnsskammtara sem eru ekki tengdir við vatnsveitu þarf að fylla með drykkjarhæfu vatni eingöngu.

⚠ Geymið ekki sprengifim efni s.s. úðabrusa og setjið ekki eða notið eldsneyti eða önnur eldfim efni í eða nærri tækinu.

⚠ Gleypið ekki innihaldi (óeitrað) klakapakkanna (fylgir með sumum gerðum). Borðið ekki klaka eða íspinna strax eftir að hafa tekið þá úr frystinum þar sem þeir geta valdið frostbiti.

⚠ Fyrir tæki sem er hönnuð með loftsíu inn í hlíf aðgengilegrar viftu skal sían ávallt vera á sínum stað þegar ísskápurinn er í gangi.

⚠ Geymið ekki glerlát með vökvum í frystinum þar sem þau gætu sprungið.

Hyljið ekki viftuna (ef til staðar) með matvælum. Eftir að hafa sett matvælin í skal tryggja að dyrnar lokist á réttann hátt, sérstaklega dyr frystisins.

⚠ Skipta skal um skemmd þétti eins fljótt og auðið er.

⚠ Notið ísskápinn eingöngu til að geyma fersk matvæli og frystinn til að geyma frosinn mat, til að frysta matvæli og búa til klaka.

⚠ Forðist að láta óinnpakkaðan mat komast í snertingu við innri fleti ísskápsins eða frystisins.

Tækið gæti haft sérstök hólfi (hólf fyrir fersk matvæli, núllgráðubox o.s.frv.). Nema að annað sé tekið fram í handbók tækisins er hægt að taka hólfin úr og viðhalda jafngildum afköstum.



C-Pentane er notað sem þensluvefni í einangrunarfreyði og er eldfim gastegund.

## UPPSETNING

⚠ A.m.k. tveir aðilar skulu meðhöndla tækið og koma því fyrir vegna hættu á meiðslum. Notið hlífðarhanska til að taka umbúðirnar af tækinu og koma því fyrir vegna hættu á skurdum.

⚠ Uppsetning, þ.m.t. vatnsveitu (ef til staðar), raftengingar og viðgerðir skal eingöngu gera af þjálfuðum tæknimanni. Gerið ekki við eða skiptið um neinn hlut í þessu raftæki nema það sé sérstaklega tilgreint í notendahandbókinni. Haldið börnum fjarri uppsetningarstað. Eftir að helluborðið hefur verið tekið úr umbúðunum skal tryggja að það hafi ekki skemmt í flutningi. Ef vandamál koma upp, hafið samband við næsta þjónustuaðila. Eftir að helluborðið hefur verið sett upp skal geyma pökkunarúrgang (plast, frauðplast o.s.frv.) fjarri börnum vegna köfnunarhættu. Áður en uppsetning á sér stað verður að tryggja að helluborðið sé ekki tengt við rafveitu vegna hættu á raflosti. Á meðan uppsetning á sér stað skal tryggja að helluborðið skemmi ekki rafsnúrur vegna eldhættu eða hættu á raflosti. Setjið helluborðið aðeins í gang eftir að uppsetningu er fullkomlega lokið.

⚠ Gætið þess að skemma ekki gólf (t.d. parketgólf) þegar tækið er fært til. Setjið tækið á gólf sem er nógu sterkt til að þola þyngd þess og á stað sem hentar notkun og stærð tækisins. Tryggið að tækið sé ekki nærri hitagjafa og að fæturnir fjórir séu stöðugir og hvíli á gólfinu. Stillið þá eftir þörfum og tryggið að tækið sé fullkomlega afrétt með hallamæli. Bíðið í a.m.k. tvær klukkustundir áður

en kveikt er á tækinu til að tryggja að kælarásin virki sem skyldi.

⚠ **VIÐVÖRUN:** Til að forðast hættu vegna óstöðugleika skal koma tækinu fyrir eða festa það samkvæmt leiðbeiningum framleiðandans. Bannað er að koma ísskápnum fyrir þannig að málmslanga gashelluborðs, málmleiðslur gass eða vatns eða rafsnúrur komist í snertingu við bakhluta ísskápsins (vafning eimsvala).

Öll mál og fjarlægðir sem eiga við um uppsetningu tækisins eru í leiðbeiningum um uppsetningu.

### **VIÐVARANIR UM RAFMAGN**

⚠ Nauðsynlegt er að hægt sé að aftengja tækið frá afveitu með því að taka það úr sambandi ef innstungan er aðgengileg eða með fjölskautarofa sem settur er upp fyrir framan innstunguna í samræmi við tengingarreglur. Jarðtengja skal tækið í samræmi við landsbundna staðla um raföryggi.

⚠ Notið ekki framlengingartengi, fjöltengi eða millistykki. Rafbúnaður raftækisins skal ekki vera aðgengilegur fyrir notandann eftir uppsetningu þess. Notið ekki tækið þegar notandi er blautur eða berfættur. Notið ekki tækið ef það er með skemmda rafmagnssnúru eða tengi, ef það virkar ekki rétt eða hefur skemmst eða verið misst í gólfíð..

⚠ Ef rafmagnssnúran er skemmd verður að skipta henni út fyrir sömu rafmagnssnúru frá framleiðanda, þjónustufulltrúa hans eða sambærilega þjálfuðum aðilum til að koma í veg fyrir hættu á raflosti.

### **PRIF OG VIÐHALD**

⚠ **VIÐVÖRUN:** Gangið úr skugga um að slökkt sé á tækinu og það sé aftengt frá rafmagni áður en

viðhaldsaðgerðir eru framkvæmdar. Til að forðast líkamstjón skal nota hlífðarhanska (hætta á skurðsárum) og öryggisskó (hætta á því að merjast); meðhöndlun skal framkvæmd af tveimur einstaklingum (minnka þyngdarálag); notið aldrei gufuhreinsibúnað (hætta á raflosti). Viðgerðir ófaglærðra aðila sem eru ekki heimilaðar af framleiðandanum geta stefnt heilsu og öryggi í hættu og framleiðandinn er ekki ábyrgur fyrir því. Allir gallar eða skemmdir af völdum viðgerða eða viðhalds ófaglærðra aðila falla ekki undir ábyrgð. Ábyrgðarskilmálar eru útlistaðir í skjalinu sem fylgir einingunni.

⚠ Notið ekki slípanði eða sterk hreinsiefni s.s. gluggaúða, ræstiefni, eldfima vökva, hreinsivax, sterk þvottaefni, bleikingarefni eða hreinsiefni sem innihalda jarðolíu á plasthluta, innvið og þétti dyranna. Notið ekki pappírspurrkur, ræstipúða eða önnur gróf hreinsunartól.

### **FÖRGUN PÖKKUNAREFNA**

Pökkunarefnið er 100% endurvinnanlegt og er merkt með endurvinnslutákninu .

Mismunandi hlutum umbúðanna skal farga á ábyrgan hátt og í samræmi við staðarbundnar reglugerðir sem eiga við um förgun úrgangs.

### **FÖRGUN HEIMILISTÆKJA**

Þetta raftæki er framleitt úr endurvinnanlegum og endurnýtanlegum efnum. Fargið því í samræmi við gildandi reglugerðir um förgun úrgangs. Nánari upplýsingar um merðferð, endurnýjun og endurvinnslu heimilistækja skal fá hjá landsbundnum yfirvöldum, sorphirðustöð eða versluninni sem þú keyptir tækið hjá. Þetta tæki er merkt í samræmi við tilskipun Evrópusambandsins um rafrænan úrgang 2012/19/EB, (WEEE).

Með því að tryggja rétta förgun tækisins kemur þú í veg fyrir neikvæð áhrif þess á umhverfið og heilsu almennings.

Táknið  á vörinni eða meðfylgjandi gögnum gefur til kynna að það skuli ekki meðhöndla sem heimilisúrgang heldur að fara þurfi með hana sorphirðustöð til endurvinnslu á raftækjum og rafeindabúnaði.

## ÁBENDINGAR UM ORKUSPARNAÐ

Til að tryggja rétta loftræstingu skal fylgja upplýsingum um uppsetningu. Önnægileg loftræsting við bakhluta tækisins eykur orkuneyslu og dregur úr kælingarafköstum. Ef dyrnar eru oft opnaðar eykst orkueyðsla tækisins.

Innri hiti tækisins og orkueyðsla geta einnig ráðist af umhverfishita, sem og staðsetningu tækisins. Taka skal tillit til þessara þátta þegar hitastig er stillt.

Reynið að opna dyrnar eins sjaldan og hægt er. Þegar verið er að þýða frosin matvæli skal setja þau í ísskápinn. Lágur hiti frosnu matvællanna kælir einnig matvælin í ísskápnunum. Látið heitan mat og drykki kólna áður en þau eru sett í ísskápinn.

Staðsetning hillanna í ísskápnunum hefur engin áhrif á orkunotkun. Komið matvælunum fyrir á hillunum þannig að loftflæði sé nægilegt (matvælin eiga ekki að snertast og þau eiga að vera nógu langt frá bakveggnum).

Hægt er að auka geymslurými frosinna matvæla með því að fjarlægja körfur og hilluna Stop Frost. Hafið ekki áhyggjur af hljóðum sem geta heyrst og sem greint er frá sem eðlilegum hljóðum í flytipleiðbeiningum ísskápsins.

# THE VARIOUS FUNCTION AND POSSIBILITIES

## Information on Less Frost Technology

Thanks to the wrap around evaporator, LessFrost technology offers more efficient cooling, less manual defrost requirement, and more flexible storage room.

**Super freezing (Ofurfrysting):** Þessi rofi er ofurfrystirofinn. Fyrir hámarksfrystigetú skal kveikja á þessum rofa 24 klst. áður en fersk matvæli eru sett inn. Eftir að fersk matvæli hafa verið sett í frystinn dugar almennt að hafa kveikt á rofanum í 24 klukkustundir. Til að spara orku skal slökkva á rofanum 24 klukkustundum eftir að fersk matvæli hafa verið sett inn.



## Thermostat setting

The fridge freezer thermostat automatically regulates the inside temperature of the compartments. By rotating the knob from position 1 to 5, colder temperatures can be obtained.

**Important note:** Do not try to rotate knob beyond 1 position it will stop your appliance.

- 1 – 2 : For short-term storage of food in the freezer compartment, you can set the knob between the minimum and medium position.
- 3 – 4 : For long-term storage of food in the freezer compartment, you can set the knob to the medium position.
- 5 : For freezing fresh food. The appliance will work for longer. So, after the desired condition is reached, return the knob to the previous setting.

## Warnings about Temperature Adjustments

- The ambient temperature, temperature of the freshly stored food and how often the door is opened, affects the temperature in the refrigerator compartment. If required, change the temperature setting.
- It is not recommended that you operate your fridge in environments colder than 10°C in terms of its efficiency.
- The thermostat setting should be done by taking into consideration how often the fresh food and freezer doors are opened and closed, how much food is stored in the refrigerator, and the environment in which the refrigerator is located.
- Your fridge should be operated up to 24 hours according to the ambient temperature without interruption after being plugged in to be completely cooled. Do not open doors of your fridge frequently and do not place much food inside it in this period.
- A 5 minute delaying function is applied to prevent damage to the compressor of your fridge, when you take the plug off and then plug it on again to operate it or when an energy breakdown occurs. Your fridge will start to operate normally after 5 minutes.
- Your fridge is designed to operate in the ambient temperature intervals stated in the standards, according to the climate class stated in the information label. It is not recommended that your fridge is operated in the environments which are out of the stated temperature intervals in terms of cooling efficiency.
- This appliance is designed for use at an ambient temperature within the 16°C - 32°C range.

Climatic Class	Amb. T. (°C)
SN:	From 10 to 32 °C
ST:	From 16 to 38 °C;
N:	From 16 to 32 °C
T:	From 16 to 43 °C

## Accessories

### Ice tray

- Fill the ice tray with water and place in the freezer compartment.
- After the water has completely turned into ice, you can twist the tray as shown below to remove the ice cubes.



### Plastic scraper

After a period of time frost will build up in certain areas in the freezer compartment. The frost accumulated in the freezer should be removed periodically. Use the plastic scraper provided if necessary. Do not use sharp metal objects for this operation. They could puncture the refrigerator circuit and cause irreparable damage to the unit.



*All written and visual descriptions in the accessories may vary according to the appliance model.*

## Putting food in the coldest area of the refrigerator



Your foods will be better stored if you put them in the most appropriate cooling area. The coldest area is just above the crisper.

To be sure to have a low temperature in this area, make sure the shelf is located at the level of this symbol, as shown in the illustration.

## Temperature indicator (In some models)

In order to help you better set your refrigerator, we have equipped it with a temperature indicator located in the coldest area.

You can easily check that the temperature of the coldest area is appropriate: when the indicator shows "OK", it means the thermostat is set properly and the inside temperature is correct.

Since "OK" appears in black, it will be difficult to see this indication if the temperature indicator is badly lit. To be able to see this indication properly, there should be enough light.

If the "OK" symbol does not appear, it means that the temperature is too high: you will then have to modify the thermostat setting, and wait 12 hours before visually checking the temperature again.

**NOTE:** Following repeated openings (or prolonged opening) of the door or after putting fresh food into the appliance, it is normal for the indication "OK" not to appear in the temperature setting indicator. If there is an abnormal ice crystals build up (bottom wall of the appliance) on the refrigerator compartment evaporator (overloaded appliance, high room temperature, frequent door openings), put the temperature setting device on a lower position until compressor off periods are obtained again.

The upper limit of the coldest area is indicated by the lower side of the sticker (head of the arrow). The coldest area upper shelf must be at the same level with the arrow head. The coldest area is below this level.

As these shelves are removable, make sure they are always at the same level with these zone limits described on the stickers, in order to guarantee temperatures in this area.

Each type of food has an ideal conservation temperature and consequently a particular location to follow.

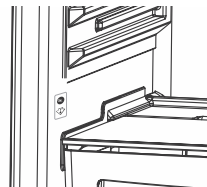

Locations	Products
Upper shelves	Cooked foods, desserts and all foods to be eaten fast enough
Coldest area	Meat, poultry, game and raw fish Maximum conservation time : 1 to 2 days. Fresh fruits, cooked pork meat.
Crisper	Fresh vegetables and fruits.
Door-liner	Door trays shall contain bottles at the bottom side and, in their upper parts, low volume and currently used products like yoghurt, fresh cream, etc.
	Butter, cooked cheese and eggs shall be introduced in appropriate holders.

# ARRANGING FOOD IN THE APPLIANCE

## Refrigerator Compartment

- To reduce humidity and consequent increase of frost never place liquids in unsealed containers in the refrigerator. Frost tends to concentrate in the coldest parts of the evaporator and in time will require more frequent defrosting.
- Never place warm food in the refrigerator. Warm food should be allowed to cool at room temperature and should be arranged to ensure adequate air circulation in the refrigerator compartment.
- Nothing should touch on the back wall as it will cause frost and the packages can stick on the back wall. Do not open the refrigerator door too frequently.
- Arrange the meat and cleaned fish (wrapped in packages or sheets of plastic) which you will use in 1-2 days, in the bottom section of the refrigerator compartment (that is above the crisper) as this is the coldest section and will ensure the best storing conditions.
- You can put the fruits and vegetables into crisper without packing.

## Freezer Compartment

- The use of freezer is, storing of deep-frozen or frozen foods for long periods of time and making ice cubes.
- To freeze fresh food, ensure that as much of the surface as possible of food to be frozen is in contact with the cooling surface.
- Do not put fresh food with frozen on side by side as it can thaw the frozen food.
- While freezing fresh foods(i.e meat,fish and mincemeat), divide them in parts you will use in one time.
- Once the unit has been defrosted replace the foods into freezer and remember to consume them in as short period of time.
- Never place warm food in the freezer compartment. As it will disturb the frozen foods.
- For storing the frozen foods;the instructions shown on frozen food packages should always be followed carefully and if no information is provided food should not be stored for more than 3 months from the purchased date.
- When buying frozen foods ensure that these have been frozen at suitable temperatures and that the packing is intact.
- Frozen foods should be transported in appropriate containers to maintain the quality of the food and should be returned to the freezing surfaces of the unit in the shortest possible time.
- If a package of frozen food shows the sign of humidity and abnormal swelling it is probable that it has been previously stored at an unsuitable temperature and that the contents have deteriorated.
- The storage life of frozen foods depends on the room temperature, thermostat setting, how often the door is opened, the type of food and the length of time required to transport the product from the shop to your home. Always follow the instructions printed on the package and never exceed the maximum storage life indicated.

**Not that;** if you want to open again immediately after closing the freezer door, it will not be opened easily. It's quite normal! After reaching equilibrium condition, the door will be opened easily.

## CLEANING AND MAINTENANCE

- Disconnect the unit from the power supply before cleaning.
- Do not clean the appliance by pouring water.
- Make sure that no water enters the lamp housing and other electrical components.
- The appliance should be cleaned periodically using a solution of bicarbonate of soda and lukewarm water.
- Clean the accessories separately with soap and water. Do not clean them in the dishwasher.
- Do not use abrasive products, detergents or soaps. After washing, rinse with clean water and dry carefully. When you have finished cleaning, reconnect the plug to the mains supply with dry hands.
- Never use flammable, explosive or corrosive material like thinner, gas, acid for cleaning.
- The condenser (black part with black wings at the rear of the appliance) should be cleaned using a vacuum cleaner or a dry brush at least once a year. This will help your appliance to operate more efficiently and will enable you to save energy.
- Make sure that no water contacts the electrical connections of the thermostat or internal lighting. Regularly check the door seal and clean it whenever necessary.



### Defrosting

#### Refrigerator Compartment;

- Defrosting occurs automatically in refrigerator compartment during operation ; the defrost water is collected by the evaporating tray and evaporates automatically.
- The evaporating tray and the defrost water drain hole should be cleaned periodically with defrost drain plug to prevent the water from collecting on the bottom of the refrigerator instead of flowing out.
- You can also pour 1/2 glass of the water to drain hole to clean inside.

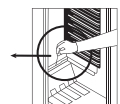

### **Freezer Compartment;**

- The frost, accumulated in the freezer compartment, should be removed periodically. (Use the plastic scraper provided) The freezer compartment should be cleaned in the way as the refrigerator compartment, with the defrost operations of the compartment at least twice a year.

### **For this;**

- The day before you defrost, set the thermostat dial to “5” position to freeze the foods completely.
- During defrosting, frozen foods should be wrapped in several layers of paper and kept in a cool place. The inevitable rise in temperature will shorten their storage life. Remember to use these foods within a relatively short period of time.
- Set thermostat knob to position “•” or unplug the unit; leave the door open until completely defrosted.
- To accelerate the defrosting process one or more basins of warm water can be placed in the freezer compartment.
- Dry the inside of the unit carefully and set the thermostat knob to MAX position.

### **Replacing The Light Bulb**

To replace the bulb in freezer and fridge departments;

1. Unplug your fridge.
2. Remove the cover of the box from the claws using a screwdriver.
3. Replace with a bulb of maximum 15 Watts.
4. nstall the cover.
5. Wait for 5 minutes before re-plugging and bring the thermostat to its original position.

### **Replacing LED Lighting**

If your refrigerator has LED lighting contact the help desk as this should be changed by authorized personnel only.

## **SHIPMENT AND REPOSITIONING**

### **Transportation and changing of Installation position**

- Original package and foam may be kept for re-transportation (optionally).
- You should fasten your fridge with thick package, bands or strong cords and follow the instructions for transportation on the package for re-transportation.
- Remove movable parts (shelves, accessories, vegetable bins etc.) or fix them into the fridge against shocks using bands during re-positioning and transportation.

**Carry your fridge in the upright position.**

### **Reversing the door opening direction**

- It is possible to change the opening direction of your appliance's doors. If you want to do this, please contact your nearest authorized service.

## **BEFORE CALLING YOUR AFTER SALES SERVICE**

If your refrigerator is not working properly, it may be a minor problem, therefore check the following, before calling an electrician to save time and money.

### **What to do if your refrigerator does not operate ;**

#### **Check that ;**

- There is no power ,
- The general switch in your home is disconnected ,
- The thermostat setting is on “•” position ,
- The socket is not sufficient. To check this, plug in another appliance that you know which is working into the same socket.

### **What to do if your refrigerator performs poorly ;**

#### **Check that:**

- You have not overloaded the appliance ,
- The doors are closed perfectly ,
- There is no dust on the condenser ,
- There is enough place at the rear and side walls.

#### **If there is noise ;**

The cooling gas which circulates in the refrigerator circuit may make a slight noise(bubbling sound) even when the compressor is not running. Do not worry this is quite normal. If these sounds are different check that ;

- The appliance is well levelled ,
- Nothing is touching the rear.
- The stuffs on the appliance are vibrating.

#### **If there is water in the lower part of the refrigerator ;**

##### **Check that ;**

- The drain hole for defrost water is not clogged(Use defrost drain plug to clean the drain hole)

##### **Recommendations**

- When power cut, to prevent any compressor problem you should plug out the refrigerator. You should delay plugging in 5 – 10 minutes after you power supply. If you plug out the refrigerator for a reason you should wait at least 5 min to replug. It is important for avoiding damage to refrigerator's components.
- The cooling unit of your refrigerator is hidden in the rear wall. Therefore, water droplets or icing may occur on the rear surface of your fridge due to the operation of the compressor in specified intervals. This is normal. There is no need to perform a defrosting operation unless the icing is excessive.
- If you will not use your fridge for a long time (e.g. in summer holidays), put the thermostat to "•" position. After defrosting, clean your fridge and leave the door open to prevent humidity and smell. If the problem persists after you have followed all the instructions above, please consult to the nearest Authorised Service.
- The appliance you have purchased is designed for home type use and can be used only at home and for the stated purposes. It is not suitable for commercial or common use. If the consumer use the appliance in a way that does not comply with these features, we emphasise that the producer and the dealer shall not be responsible for any repair and failure within the guarantee period.

### **Tips For Saving Energy**

1. Install the appliance in a cool, well ventilated room , but not in direct sunlight and not near heat source (radiator, cooker.. etc). Otherwise use an insulating plate.
2. Allow food and drinks to cool down outside the appliance.
3. When thawing frozen food, place it in the refrigerator compartment. The low temperature of the frozen food will help to cool the refrigerator compartment when it is thawing. So it causes energy saving. If the frozen food is put out, it causes wastage of energy.
4. When placing, drinks and slops they must be covered. Otherwise humidity increases at the appliance. Therefore the working time gets longer. Also covering drinks and slops helps to save smell and taste.
5. When placing food and drinks, open the appliance door as briefly as possible.
6. Keep close the covers of any different temperature compartment in the appliance (crisper, chiller ...etc ).
7. Door gasket must be clean and pliable. Replace gaskets if worn.
8. It is possible to store more food by removing freezer shelf. Energy consumption is declared with maximum load and without freezer shelf.



# THE PARTS OF THE APPLIANCE AND THE COMPARTMENTS (TM 55 cm /140cm / 160cm)

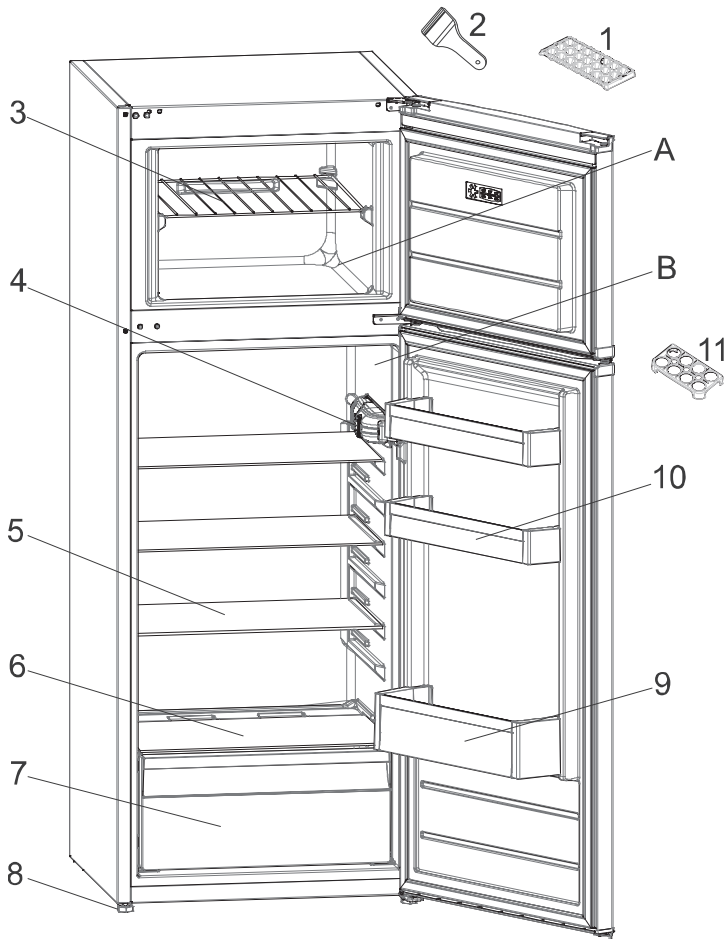

This presentation is only for information about the parts of the appliance.  
Parts may vary according to the appliance model.

- A. FRIDGE COMPARTMENT
- B. FREEZER COMPARTMENT

- |                         |                             |
|-------------------------|-----------------------------|
| 1. Ice tray             | 7. Crisper                  |
| 2. Plastic ice blade    | 8. Levelling feet           |
| 3. Freezer shelf        | 9. Bottle shelf             |
| 4. Thermostat box       | 10. Butter / Cheese shelves |
| 5. Refrigerator shelves | 11. Egg holder              |
| 6. Crisper cover        |                             |

# SAUGOS INSTRUKCIJOS

Perskaitykite ir laikykitės

Prieš naudodami prietaisą, perskaitykite šią saugos instrukciją. Išsaugokite ją ateičiai.

Šiame vadove ir ant prietaiso pateikti svarbūs saugos perspėjimai, kuriuos būtina perskaityti ir visada laikytis. Gamintojas neprisiima atsakomybės, jei nesilaikoma šioje saugos instrukcijoje pateiktų nurodymų, prietaisas naudojamas netinkamai arba neteisingai nustatomi valdymo įtaisai.

⚠ Labai maži vaikai (0–3 metų) turi būti saugiu atstumu nuo prietaiso. Vyresni vaikai (3–8 metų) turi būti saugiu atstumu nuo prietaiso, nebent visą laiką yra prižiūrimi. Šį prietaisą gali naudoti vaikai nuo 8 metų ir vyresni bei asmenys, turintys psichinį, jutiminį ar protinį neįgalumą arba tie, kuriems trūksta patirties arba žinių, jeigu jie yra prižiūrimi ir instruktuojami apie saugų prietaiso naudojimą ir supranta su tuo susijusius pavojus. Neleiskite vaikams žaisti su prietaisu. Neprižiūrimi vaikai neturėtų valyti ir prižiūrėti prietaiso. Vaikams nuo 3 iki 8 metų leidžiama dėti produktus į šaldymo įrenginį ir juos išimti.

## LEISTINAS NAUDOJIMAS

⚠ **DĖMESIO.** Prietaisas nėra pritaikytas valdyti naudojant išorinį perjungimo įtaisą, pvz., laikmatį, arba atskirą nuotolinio valdymo sistemą.

⚠ Šis prietaisas skirtas naudoti namų ūkyje ir panašiose patalpose, pavyzdžiui: parduotuvių, biurų ir kitų įstaigų darbuotojų virtuvėse; gyvenamuosiuose namuose-ūkiuose; viešbučiuose, moteliuose, nakvynės vietose, kur patiekiami pusryčiai (angl. „Bed and Breakfast“), bei kitose apgyvendinimo įstaigose.

⚠ Šis prietaisas nėra skirtas profesionaliam naudojimui. Prietaiso nenaudokite lauke.

⚠ Šio prietaiso viduje esanti lemputė skirta naudoti tik buitiniuose prietaisuose; ji netinka patalpų apšvietimui namuose (EB reglamentas 244/2009).

⚠ Prietaisas gali būti naudojamas vietose, kuriose aplinkos temperatūros diapazonas atitinka prietaiso informacinėje lentelėje nurodytą klimato klasę. Jei prietaisą ilgą laiką veikia temperatūra už nurodyto diapazono ribų, prietaisas gali pradėti blogai veikti.

## Klimato klasė, aplinkos temperatūra:

SN: nuo 10 iki 32 °C  
ST: nuo 16 iki 38 °C;  
N: nuo 16 iki 32 °C  
T: nuo 16 iki 43 °C



Šiame prietaise nėra CFC. Šaltnešio kontūre naudojamo šaldymo skysčio sudėtyje yra R600a (HC). Prietaisai su izobutanu (R600a): izobutanas yra gamtinės dujos, nekenkiančios aplinkai, bet yra degios. Todėl užtikrinkite, kad šaltnešio kontūro vamzdžiai nebūtų pažeisti, ypač ištuštinant šaltnešio kontūrą.

⚠ **ĮSPĖJIMAS:** nepažeiskite prietaiso šaltnešio kontūro vamzdžių.

⚠ **ĮSPĖJIMAS:** neuždenkite prietaiso vėdinimo angų.

⚠ **ĮSPĖJIMAS.** Naudokite tik gamintojo rekomenduojamas mechanines, elektrines ar chemines priemones atitirpinimui paspartinti.

⚠ **ĮSPĖJIMAS.** Prietaiso skyriuose nenaudokite ir nedėkite elektrinių

prietaisų, nebent juos rekomenduotų gamintojas.

⚠ ĮSPĖJIMAS. Ledo ir (arba) vandens automatai, tiesiogiai nesujungti su vandens tiekimu, turėtų būti pripildyti tik geriamo vandens.

⚠ ĮSPĖJIMAS. ledo ir (arba) vandens automatai turi būti prijungti prie vandens linijos, per kurią tiekiamas tik geriamasis vanduo, o vandens slėgis yra nuo 0,17 iki 0,81 MPa (1,7 ir 8,1 bar).

⚠ Nelaikykite sprogiųjų medžiagų, pvz., aerozolių, prie prietaiso ir nenaudokite benzino ar kitų degiųjų medžiagų šalia jo.

⚠ Nenurykite ledo pakuočių (yra kai kuriuose modeliuose) turinio (nenuodingas). Nevalgykite ledų kubelių ar kitų ledų formų iškart išėmę jas iš šaldymo kameros, nes jie gali sukelti šalčio nudegimus.

⚠ Gaminiuose, kuriuose turi būti naudojamas oro filtras, esantis po ventiliatoriaus gaubtu, veikiant šaldytuvui šis filtras visada turi būti vietoje.

⚠ Šaldymo kameroje nelaikykite stiklinių indų su skysčiais, nes jie gali skilti.

Neužstatykite ventiliatoriaus (jei yra) maisto produktais. Įdėję maistą patikrinkite, ar tinkamai uždarėte skyriaus duris, ypač šaldymo kameros.

⚠ Pažeistus tarpiklius būtina kuo greičiau pakeisti.

⚠ Šaldytuvą naudokite tik šviežiam maistui laikyti, o šaldymo kamera skirta tik šaldytam maistui laikyti, šviežiam maistui šaldyti ir ledo kubeliams daryti.

⚠ Nedėkite nesuvynioto maisto tiesiai ant vidinių šaldytuvo ar šaldymo kameros paviršių.

Prietaisai gali turėti specialius skyrius (šviežio maisto skyrių, nullo laipsnių dėžę...).

Jei kitaip nenurodyta specialiame prietaiso lankstinuke, juos galima išimti ir tai neturės įtakos veikimui.



C pentanas naudojamas kaip porodaris izoliacinėse putose; tai yra degios dujos.

Toliau pateikiami tinkamiausi skyriai tam tikro tipo maisto produktams laikyti, atsižvelgiant į skirtingą temperatūrų pasiskirstymą skirtinguose įrenginio skyriuose:

- Šaldytuvo skyrius:

1) Viršutinė šaldytuvo skyriaus dalis & durelės – temperatūros zona: Laikykite tropinius vaisius, skardines, gėrimus, kiaušinius, padažus, konservuotus produktus, sviestą, džemą

2) Vidurinė šaldytuvo skyriaus dalis – šalta zona: Laikykite sūrį, pieną, pino produktus, delikatesus, jogurtą

3) Apatinė šaldytuvo skyriaus dalis – šalčiausia zona: Laikykite šaltus užkandžius, desertus, mėsą ir žuvį, sūrio pyragą, šviežius makaronus, grietinę, pesto / salsos padažą, namuose paruoštą maistą, tešlą, pudingą ir grietinėlės sūrį

4) Vaisių & daržovių stalčius šaldytuvo skyriaus apačioje: Laikykite daržoves ir vaisius (išskyrus tropinius vaisius)

5) Šaldymo skyrius: Mėsą ir žuvį laikykite tik šalčiausiame stalčiuje

- Šaldiklio skyrius:

4 žvaigždučių zonos (\*\*\*\*) skyrius tinka maistui užšaldyti nuo aplinkos temperatūros ir užšaldytam maistui laikyti, nes temperatūra yra tolygiai pasiskirsčiusi visame skyriuje.

Nupirkto užšaldyto maisto laikymo galiojimo data yra nurodyta ant

pakuotės. Ši data pateikiama atsižvelgiant į laikomo maisto tipą, todėl jos negalima viršyti. Šviežias maistas turi būti laikomas tokį laiką: 1–3 mėnesius sūrį, vėžiagyvius, ledus, kumpį / dešrą, pieną, šviežius skysčius; 4 mėnesius didkepsnius arba žlėgtainius (jautinos, ėrienos, kiaulienos); 6 mėnesius sviestą arba margariną, paukštieną (vištieną, kalakutieną); 8–12 mėnesių vaisius (išskyrus citrusinius), keptą mėsą (jautieną, kiaulieną, ėrieną), daržove. Negalima viršyti galiojimo datų, nurodytų ant maisto pakuočių, laikant 2 žvaigždučių zonoje.

Kad išvengtumėte maisto taršos, laikykitės toliau pateikiamų nurodymų:

- Ilgam atidarius dureles gali žymiai pakilti temperatūra įrenginio skyriuose.
- Reguliariai valykite paviršius, kurie gali liestis su maistu, ir pasiekiamas išleidimo sistemas.
- Išvalykite vandens bakelius, jei jie nebuvo naudojami 48 val., praplaukite vandens sistemą, prijungtą prie vandens tiekimo, jei vanduo nebuvo išleistas 5 dienas.
- Šviežią mėsą ir žuvį laikykite tinkamuose induose šaldytuve, kad ji nesiliestų su kitu maistu ar ant jo nelašėtų.
- Dviem žvaigždutėmis pažymėti užšaldyto maisto skyriai tinka iš anksto užšaldytam maistui laikyti, ledams ir ledo kubeliams laikyti ir gaminti.
- Nebandykite užšaldyti šviežio maisto skyriuose, pažymėtuose viena, dviem arba trimis žvaigždutėmis.
- Jei šaldymo įrenginys paliekamas tuščias ilgam laikui, išjunkite, atitirpinkite, išvalykite, išdžiovinkite

ir palikite dureles atviras, kad įrenginio viduje neatsirastų pelėsio.

## ĮRENGIMAS

⚠️ Prietaisą perkelti ir įrengti turi du ar daugiau žmonių. Priešingu atveju galite susižeisti. Mūvėkite apsaugines pirštines, kai išpakuojate ir montuojate prietaisą. Priešingu atveju galite įsipjauti.

⚠️ Įrengimą, taip pat prijungimo prie vandentiekio (jei reikia), elektros tinklo ir remonto darbus turi atlikti kvalifikuotas technikas. Prietaisą remontuoti ar jo dalis keisti galima tik tuo atveju, jei tai nurodyta naudotojo vadove. Pasirūpinkite, kad montavimo vietoje nebūtų vaikų. Išpakavę prietaisą, patikrinkite, ar jis nebuvo pažeistas transportuojant. Jei kyla problemų, kreipkitės į prekybos atstovą arba artimiausią techninės priežiūros centrą. Įrengus prietaisą, pakuotės medžiagas (plastiką, polistireno dalis ir pan.) laikykite vaikams nepasiekiamoje vietoje, kad nekiltų uždusimo pavojus. Prieš vykdant bet kokius įrengimo darbus, prietaisą būtina išjungti iš elektros tinklo, kad nekiltų elektros smūgio pavojus. Pasirūpinkite, kad montuojant, prietaisas nepažeistų maitinimo laido. Priešingu atveju gali kilti gaisro ar elektros smūgio pavojus. Prietaisą įjungti galima tik baigus įrengimo darbus.

⚠️ Perkeldami prietaisą būkite atsargūs, kad nepažeistumėte grindų (pvz., parketo). Įrengtas prietaisas turi stovėti lygiai ant grindų, kurios turi būti pakankamai tvirtos, kad išlaikytų prietaiso svorį. Įrengimo vieta turi būti pakankamai erdvi ir tikti prietaiso paskirčiai. Nestatykite prietaiso arti šilumos šaltinių, o keturios jo kojelės turi tvirtai remtis į grindis. Naudodami gulsčiuoką

sureguliuokite kojeles, kad prietaisas stovėtų lygiai. Prieš įjungdami prietaisą, palaukite dvi valandas – taip užtikrinsite, kad šaltnešio grandinė bus optimalios būklės.

⚠ **ĮSPĖJIMAS.** statydami prietaisą saugokite, kad nebūtų prispaustas ar pažeistas maitinimo laidas.

⚠ **ĮSPĖJIMAS.** Kad išvengtumėte pavojaus dėl nestabilumo, pastatyti ar įtvirtinti prietaisą turėtumėte vadovaudamiesi gamintojo instrukcijomis. Negalima statyti šaldytuvo taip, kad dujinės viryklės metalinė žarnelė, vandens arba dujų vamzdyno metalinės žarnelės, ar elektros laidai liestų galinę šaldytuvo sienelę (kondensatoriaus spiralę).

⚠ Siekiant užtikrinti tinkamą vėdinimą, prietaiso šonuose ir viršuje reikia palikti tarpą. Atstumas nuo galinės prietaiso sienelės iki sienos turi būti 50 mm, kad neįkaistų paviršiai. Jei šis atstumas bus mažesnis, padidės prietaiso energijos sąnaudos.

Įrengdami nuimkite maitinimo laidą nuo kondensatoriaus kabliuko prieš įjungdami gaminį prie maitinimo.

### **ĮSPĖJIMAI DĖL ELEKTROS**

⚠ Prietaisą reikia sumontuoti taip, kad jį būtų galima išjungti iš elektros tinklo ištraukus maitinimo laido kištuką arba iki elektros lizdo pagal sujungimų taisyklės sumontuotu daugiap1 oliu jungikliu ir prietaisas turi būti įžemintas pagal nacionalinius elektros saugos standartus.

⚠ Nenaudokite ilginamųjų laidų, tinklo lizdo skirstytuvų ir adapterių.

Prietaisą įrengus, jo elektros komponentai turi būti nepasiekiami naudotojui.

Prietaiso nenaudokite, jei jūsų kūnas yra drėgnas arba esate basi.

Šio prietaiso nenaudokite, jei pažeistas jo maitinimo laidas arba kištukas, jei prietaisas veikia netinkamai arba jei jis yra pažeistas ar buvo numestas.

⚠ Jei maitinimo laidas pažeistas, jį tokiu pačiu turi pakeisti gamintojas, jo įgaliotas techninės priežiūros darbuotojas ar kitas kvalifikuotas asmuo – taip išvengsite elektros smūgio pavojaus.

⚠ **ĮSPĖJIMAS.** Pasistenkite, kad prietaiso gale nebūtų kelių nešiojamų lizdų išvesčių arba nešiojamų maitinimo šaltinių.

### **VALYMAS IR PRIEŽIŪRA**

⚠ **ĮSPĖJIMAS.** Prieš atlikdami bet kokius techninės priežiūros darbus, prietaisą išjunkite ir atjunkite nuo elektros tinklo. Kad nesusižeistumėte, mūvėkite apsaugines pirštines (įdrėskimo rizika) ir avėkite apsauginius batus (sumušimo rizika); darbus atlikite dviese (mažesnė aprova); niekada nenaudokite valymo garais įrenginių (elektros šoko rizika). Dėl ne specialistų atliekamų gamintojo neįgaliojimų remonto darbų gali kilti grėsmė sveikatai arba saugai ir gamintojas dėl to nebus laikomas atsakingu. Jei bet kokia žala ar pažeidimas atsiranda dėl neprofesionalių darbuotojų atliktų remonto arba techninės priežiūros darbų, garantija, kurios sąlygos yra išdėstytos kartu su įrenginiu pateiktame dokumente, negalioja.

⚠ Plastikinių dalių, vidinių ir durelių tarpiklių valymui nenaudokite abrazyvių ar grubių valymo priemonių, pvz., langų valiklių, šveičiamųjų valymo priemonių, degių skysčių, valymo vaško, koncentruotų valiklių, baliklių ir valiklių, kurių sudėtyje yra naftos.

Nenaudokite popierinių rankšluosčių, šveistukų ar kitų šiurkščių valymo priemonių.

## PAKAVIMO MEDŽIAGŲ IŠMETIMAS

Pakavimo medžiagos yra 100 % perdirbamos ir pažymėtos perdirbimo simboliu. 

Todėl įvairias pakuotės medžiagas reikia išmesti labai atsakingai ir griežtai laikantis vietos institucijų taisyklių, reglamentuojančių atliekų tvarkymą.

## BUITINIŲ PRIETAISŲ ŠALINIMAS

Šis prietaisas pagamintas naudojant perdirbamas arba pakartotinai naudojamas medžiagas.

Prietaisą išmeskite paisydami vietos atliekų išmetimo reglamentų.

Dėl išsamesnės informacijos apie buitinių elektrinių prietaisų apdorojimą, utilizavimą ir perdirbimą kreipkitės į įgaliotą vietos instituciją, buitinių atliekų surinkimo įmonę arba parduotuvę, kurioje pirkote prietaisą. Šis prietaisas paženklintas pagal Europos direktyvos 2012/19/EB dėl elektros ir elektronikos įrangos atliekų (EEIJA) reikalavimus. Tinkamai utilizuodami šį gaminį apsaugosite aplinką ir sveikatą nuo galimo neigiamo poveikio. Ant prietaiso arba pridedamų dokumentų esantis

 simbolis nurodo, kad su šiuo prietaisu negalima elgtis kaip su buitinėmis šiukšlėmis. Jį reikia atiduoti į atitinkamą surinkimo punktą, kad elektros ir elektronikos įranga būtų perdirbta.

## ENERGIJOS TAUPYMO PATARIMAI

Kad būtų garantuota pakankama ventilacija, vadovaukitės įrengimo instrukcijomis.

Nepakankama ventilacija prietaiso galinėje dalyje padidina energijos sąnaudas ir sumažina šaldymo efektyvumą.

Dažnas durelių darinėjimas gali padidinti energijos sąnaudas.

Vidinė prietaiso temperatūra ir energijos sąnaudos priklauso nuo aplinkos temperatūros ir paties prietaiso vietos. Nustatinėdami temperatūrą turėtumėte atsižvelgti į šiuos faktorius. Kuo rečiau atidarinėkite dureles.

Atitirpindami užšalusį maistą, laikykite jį šaldytuve. Žema šaldytų produktų temperatūra atšaldo šaldytuve esantį maistą.

Prieš dėdami į šaldytuvą šiltus gėrimus ar maistą, leiskite jiems atvėsti.

Šaldytuvo lentynėlių išdėstymas neturi jokios įtakos efektyviam energijos suvartojimui. Maistas ant lentynėlių turėtų būti dedamas taip, kad būtų užtikrinta tinkama oro cirkuliacija (maistas neturėtų liestis, tarp maisto produktų ir galinės sienos turi būti išlaikytas atstumas).

Daugiau vietos šaldytiems produktams galite padaryti išimdami stalčius ir „Stop Frost“ lentyną (jei yra).

Nesijaudinkite dėl iš kompresoriaus sklindančių garsų, kurie yra laikomi įprastais veikimo garsais.

# ĮVAIRIOS FUNKCIJOS IR GALIMYBĖS

## Informacija apie „LessFrost“ technologiją

Dėl apvynioto garintuvo „LessFrost“ technologija užtikrina efektyvesnį šaldymą, mažesnį rankinio atitirpinimo poreikį ir lanksčiau išnaudojamą laikymo erdvę.

**Super freezing (Galingas šaldymas).** Šis jungiklis yra galingo šaldymo jungiklis. Jei reikia maksimalios šaldymo galios, įjunkite šį jungiklį likus 24 val. iki šviežių maisto produktų įdėjimo. Po to, kai į šaldiklį sudedami šviežūs maisto produktai, ĮJUNGIMO jungiklį galima išjungti po 24 val. Jei norite taupyti energiją, praėjus 24 val. po to, kai sudėjote šviežius maisto produktus, šį jungiklį išjunkite.



## Termostato nustatymas

Šaldytuvo šaldiklio termostatas automatiškai reguliuoja skyrių vidinę temperatūrą. Sukant rankenėlę nuo 1 iki 5 padėties, galima nustatyti šaltesnę temperatūrą.

**Svarbi pastaba:** Nebandykite sukti rankenėlę žemiau 1 padėties – taip sustabdysite savo įrenginį.

- 1 – 2 : Kai maistą šaldiklio skyriuje ruošiatės laikyti trumpai, galite nustatyti rankenėlę tarp minimalios ir vidutinės padėties.
- 3 – 4 : Kai maistą šaldiklio skyriuje ruošiatės laikyti ilgai, galite nustatyti rankenėlę į vidutinę padėtį.
- 5 : Šviežiam maistui užšaldyti. Įrenginys veiks ilgiau. Todėl, kai bus pasiekta norima būklė, grąžinkite rankenėlę į ankstesnę padėtį.

## Įspėjimai dėl temperatūros reguliavimų

- Aplinkos temperatūra, naujai sudėto maisto temperatūra ir durelių atidarėjimo dažnumas turi įtakos temperatūrai šaldytuvo skyriuje. Jei reikia, pakeiskite temperatūros nustatymą.
- Taupant energiją nerekomenduojama naudoti šaldytuvo šaltesnėje nei 10 °C aplinkoje.
- Termostatą reikia nustatyti atsižvelgiant į tai, kaip dažnai bus dedamas šviežias maistas, atidaromos ir uždaromos šaldiklio durelės, kiek maisto laikoma šaldytuve ir į aplinką, kurioje stovi šaldytuvai.
- Prijungus prie maitinimo jūsus šaldytuvus, atsižvelgiant į aplinkos temperatūrą, gali veikti iki 24 valandų be pertraukos, kad visiškai atšaltų. Šiuo laikotarpiu dažnai neatidarinėkite savo šaldytuvo durelių ir nedėkite į jį daug maisto.
- 5 minučių dėslos funkcija taikoma, kad nebūtų sugadintas jūsus šaldytuvo kompresorius, kai ištraukiate kištuką ir vėl jį įkišate arba kai trumpam dingsta elektros tiekimas. Jūsus šaldytuvus vėl pradės įprastai veikti po 5 minučių.
- Jūsus šaldytuvai yra skirtas veikti standartuose nurodytame aplinkos temperatūros diapazone, atsižvelgiant į klimato tipą, nurodytą informacinėje etiketėje. Nerekomenduojama naudoti šaldytuvo aplinkoje, kuri neatitinka nurodytos temperatūros intervalų, kad būtų užtikrinamas efektyvus šaldymas.
- Šis įrenginys yra skirtas naudoti aplinkos temperatūros diapazone nuo 16 °C iki 32 °C.

Klimato tipas	Aplinkos temperatūra (°C)
SN:	10–32 °C
ST:	16–38 °C;
N:	16–32 °C
T:	16–43 °C

## Priedai

### Ledukų dėkliukas

- Užpildykite ledukų dėkliuką vandeniu ir padėkite jį šaldiklio skyriuje.
- Kai vanduo visiškai sušals į ledą, galite pasukti dėkliuką, kaip parodyta toliau ir išimti ledo kubelius.



### Plastikinis grandiklis

Po tam tikro laiko kai kuriose šaldiklio skyriaus vietose susikaups šerkšno.

Šaldiklyje susikaupusį šerkšną reikia reguliariai pašalinti. Jei reikia, naudokite plastikinį grandiklį.

Tam nenaudokite aštrių metalinių daiktų.

Jie gali pradurti šaldytuvo kontūrą ir nepataisomai sugadinti įrenginį.



*Visi rašytiniai ir vaizdiniai priedų apibūdinimai gali skirtis, atsižvelgiant į įrenginio modelį.*

## Maisto dėjimas į šalčiausią šaldytuvo zoną



Jūsų maistas geriau laikysis, jei jį dėsite į tinkamiausią šaldymo zoną. Šalčiausia zona yra iškart virš daržovių skyriaus.

Kad šioje zonoje būtų užtikrinta žema temperatūra, įstatykite lentyną simbolio lygyje, kaip parodyta iliustracijoje.

## Temperatūros indikatorius (kai kuriuose modeliuose)

Kad galėtumėte geriau atlikti šaldytuvo nustatymus, mes šalčiausioje zonoje įrengėme temperatūros indikatorių.

Galite lengvai patikrinti, ar temperatūra šalčiausioje zonoje tinkama: kai indikatorius rodo „OK“, reiškia kad termostatas nustatytas teisingai ir temperatūra viduje yra tinkama.

Kadangi užrašas „OK“ yra juodas, jis gali būti blogai matomas, jei temperatūros indikatorius blogai apšviestas. Kad galėtumėte gerai matyti šią indikaciją, turi būti pakankamai šviesos.

Jei simbolis „OK“ nerodomas, vadinasi, temperatūra yra per aukšta: turite pakeisti termostato nustatymą ir palaukę 12 valandų vėl patikrinti temperatūrą.

**PASTABA.** Jei dažnai atidarinėjote (arba ilgai laikėte atidare) dureles arba įdėjote šviežio maisto į įrenginį, normalu, kad temperatūros nustatymo indikatoriuje nerodoma „OK“. Jei susiformavo neįprastų ledo kristalų (apatinėje įrenginio sienelėje) ant šaldytuvo skyriaus garintuvo (įrenginys perkrautas, aukšta kambario temperatūra, dažnai atidaromos durelės), nustatykite temperatūros reguliatorių į žemą padėtį, kol kompresorius vėl pradės periodiškai išsijunginėti.

Viršutinę šalčiausios zonos ribą nurodyta lipduko apatinė dalis (rodyklės smaigalys). Šalčiausios zonos viršutinė lentyna turi būti tame pačiame lygyje, kaip rodyklės smaigalys. Šalčiausia zona yra po šiuo lygiu.

Kadangi šios lentynos išimamos, įsitikinkite, kad jos būtų visada tame pačiame lygyje, kaip lipduke nurodytos zonos ribos, kad būtų užtikrinta tinkama temperatūra šioje zonoje.

Kiekvienam maisto tipui yra savo tinkamiausia saugojimo temperatūra, todėl reikia pasirinkti atitinkamą vietą.



Vietos	Produktai
Viršutinės lentynos	Paruoštas maistas, desertai ir visi produktai, kurie turi būti greitai suvartojami
Šalčiausia zona	Mėsa, paukština, žvėriena ir šviežia žuvis. Maksimalus laikymo laikas: 1–2 dienos. Švieži vaisiai, paruošta kiauliena.
Daržovių skyrius	Šviežios daržovės ir vaisiai
Durelių vidinė dalis	Durelių lentynėlėse apačioje turi būti dedami buteliai, o viršutinėje dalyje nedaug vietos užimantys šiuo metu naudojami produktai, pavyzdžiui, jogurtas, šviežia grietinėlė ir t. t.
	Sviestas, paruoštas sūris ir kiaušiniai turi būti dedami į atitinkamus laikiklius.

# MAISTO IŠDĖSTYMAS ĮRENGINYJE

## Šaldytuvo skyrius

- Kad sumažintumėte drėgmę ir dėl to susidarantį apledėjimą, niekada nedėkite į šaldytuvą neušandarintų indų su skysčiu. Šerksnas paprastai koncentruojasi šalčiausiose garintuvo dalyse ir jas teks dažniau atitirpinti.
- Niekada nedėkite į šaldytuvą šilto maisto. Reikia palaukti, kol šiltas maistas atauš iki kambario temperatūros ir jį išdėstyti taip, kad oras galėtų tinkamai cirkuliuoti šaldytuvo skyriuje.
- Niekas neturi liestis prie galinės sienelės nes tai sukelia apšerkšnijimą ir paketas gali prilipti prie galinės sienelės. Neatidarinėkite dažnai šaldytuvo durelių.
- Išdėstykite mėsą ir išdarinętą žuvį (suvyniotą pakuotėse arba plastikinėje plėvelėje), kurią suvartosite per 1–2 dienas, apatinėje šaldytuvo skyriaus dalyje (esančioje virš daržovių skyriaus), nes tai šalčiausia dalis ir užtikrins geriausias laikymo sąlygas.
- Vaisius ir daržoves galite dėti į daržovių skyrių be pakuotės.



## Šaldiklio skyrius

- Šaldiklis yra skirtas stipriai užšaldytam arba užšaldytam maistui laikyti ilgą laiką ir ledo kubeliams gaminti.
- Norėdami užšaldyti šviežią maistą, užtikrinkite, kad kuo didesnis maisto paviršius liestųsi su šaldymo paviršiumi.
- Nedėkite šviežio ir šilto maisto šalia užšaldyto maisto, nes jis gali atitirpinti užšaldytą maistą.
- Kai užšaldote šviežią maistą (t. y., mėsą, žuvį ir faršą) padalykite jį porcijomis, kurias panaudosite vienam kartui.
- Kai įrenginys bus atitirpintas, vėl sudėkite maistą į šaldiklį ir neužmirškite jo suvartoti per kuo trumpesnę laiką.
- Niekada nedėkite į šaldiklio skyrių šilto maisto. Jis atšildys užšaldytą maistą.
- Laikant užšaldytą maistą reikia visada tiksliai laikytis instrukcijų, nurodytų ant jo pakuočių, o jei jokios informacijos nepateikiama, maisto negalima laikyti ilgiau nei 3 mėnesius nuo pirkimo datos.
- Kai perkate užšaldytą maistą, įsitinkinkite, jog jis buvo užšaldytas tinkamoje temperatūroje, o jo pakuotė nepažeista.
- Užšaldytas maistas turi būti transportuojamas atitinkamuose induose, kad būtų išlaikyta maisto kokybė, ir kaip galima greičiau sudėtas į įrenginio užšaldymo skyrių.
- Jei užšaldyto maisto pakuotėje pastebite drėgmės požymių ir ji neįprastai išsipūtusi, greičiausiai maistas anksčiau buvo laikomas netinkamoje temperatūroje ir pakuotės turinys yra sugedęs.
- Užšaldyto maisto laikymo laikas priklauso nuo kambario temperatūros, termostato nustatymo, durelių atidarėjimo dažnio, maisto tipo ir nuo to, kiek laiko produktas buvo gabenamas iš parduotuvės namo. Visada laikykitės instrukcijų, atspausdintų ant pakuotės, ir niekada neviršykite nurodyto maksimalaus laikymo laiko.

**Atsiminkite, kad** jei uždarę šaldiklio dureles norite jas iškart vėl atidaryti, jos lengvai neatsidarys. Tai visiškai normalu! Kai susilygins slėgis, durelės lengvai atsidarys.

## VALYMAS IR PRIEŽIŪRA

- Prieš valydami nuo įrenginio atjunkite elektros maitinimą.
- Neplaukite įrenginio pildami vandenį.
- Saugokite, kad vanduo nepatektų į lempos korpusą ir kitus elektrinius komponentus.
- Šaldytuvą reikia reguliariai valyti sodos bikarbonato tirpalu ir drungnu vandeniu.
- Prieš atskirai nuplaukite muilu ir vandeniu. Neplaukite jų indaplovėje.
- Nenaudokite abrazyvinių priemonių, ploviklių ar muilų. Nuplovę praskalaukite švariu vandeniu ir gerai išdžiovinkite. Baigę valyti, kištuką prie maitinimo įtampos vėl prijunkite sausomis rankomis.
- Valydami niekada nenaudokite degių, sprogių arba korozinių medžiagų, pavyzdžiui, tirpiklio, benzino, rūgšties.
- Kondensorius (juoda dalis su juodomis iškyšomis įrenginio gale) turi būti valomas dulkių siurbliu arba sausu šepetėliu bent kartą per metus. Taip jūsų įrenginys veiks efektyviau ir sutaupysite daugiau energijos.
- Saugokite, kad ant termostato arba vidinės lemputės elektros jungčių nepatektų vandens. Reguliariai tikrinkite durelių tarpiklį, o jei reikia, nuvalykite.



### Atitirpinimas

#### Šaldytuvo skyrius

- Atitirpinimas vykdomas automatiškai, kai šaldytuvo skyrius veikia, atitirpintas vanduo surenkamas į garintuvo dėklą ir automatiškai išgarinamas.
- Garintuvo dėklą ir atitirpinamo vandens išleidimo angą reikia reguliariai valyti atitirpinimo išleidimo kaisčiu, kad vanduo nesikaupytų šaldytuvo apačioje, o ištekėtų lauk.
- Be to, galite įpilti pusę stiklinės vandens į išleidimo angą, kad išsivalytų vidinė dalis.

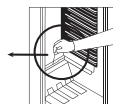
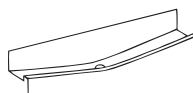

### Šaldiklio skyrius

- Šaldiklio skyriuje susikaupusį šerkšną reikia reguliariai pašalinti. (Naudokite pridėdamą plastikinį grandiklį). Šaldiklio skyrių reikia valyti tokiu pat būdu, kaip ir šaldytuvo skyrių, atliekant skyriaus atitirpinimo procedūras bent dukart per metus.

### Tam:

- Dieną prieš atitirpinimą nustatykite termostato reguliatorių į padėtį „5“, kad maistas visiškai sušaltų.
- Atliekant atitirpinimą užšaldytą maistą reikia suvynioti į keletą popieriaus sluoksnių ir laikyti vėsioje vietoje. Neišvengiamas temperatūros padidėjimas sutrumpins maisto laikymo laiką. Atsiminkite, kad šį maistą reikia suvartoti per santykinai trumpą laiką.
- Nustatykite termostato rankenėlę į padėtį „\*“ arba atjunkite įrenginį nuo elektros tinklo; palikite dureles atviras, kol ledas visiškai ištirps.
- Norėdami pagreitinti atitirpinimo procesą, galite padėti vieną ar daugiau dubenėlių su šiltu vandeniu šaldiklio skyriuje.
- Gerai išdžiovinkite įrenginio vidų ir nustatykite termostato rankenėlę į maksimalią padėtį „MAX“.

### Apšvietimo lempučių keitimas

Norėdami pakeisti lempučių šaldiklio ir šaldytuvo skyriuose:

1. Atjunkite šaldytuvą nuo elektros tinklo.
2. Atsuktuvu nuimkite dėžutės dangtelį nuo fiksiatorių.
3. Pakeiskite ne daugiau nei 15 vatų lempučių.
4. Uždėkite dangtelį.
5. Palaukite 5 minutes prieš vėl prijungdami prie elektros tinklo ir nustatykite termostatą į ankstesnę padėtį.

### LED lempučių keitimas

Jei jūsų šaldytuve įrengtas LED apšvietimas, kreipkitės į pagalbos skyrių, nes lempučių pakeisti gali tik įgalioti darbuotojai.

## TRANSPORTAVIMAS IR PERKĖLIMAS Į KITĄ VIETĄ

### Transportavimas ir įrengimo vietos keitimas

- Originali pakuotė ir putplastis gali būti išsaugoti, jei prireiktų papildomai transportuoti.
- Kai pakartotinai transportuojate, turite pritvirtinti šaldytuvą stora pakuote, juostomis arba tvirtais lynais ir laikytis transportavimo nurodymų, pateiktų ant pakuotės.
- Kai perkeliate į kitą vietą ar transportuojate, išimkite judančias dalis (lentynas, priedus, daržovių dėžes ir t. t.) arba pritvirtinkite jas šaldytuve, kad nesitranskytų, naudodami juostas, .

**Perneškite šaldytuvą stačioje padėtyje.**

### Durelių atidarymo krypties keitimas

- Jūsų įrenginio durelių atidarymo kryptį galima pakeisti. Jei norite tai atlikti, kreipkitės į savo artimiausią įgaliotąjį techninės priežiūros centrą.

## PRIEŠ SKAMBINDAMI Į APTARNAVIMO PO PARDAVIMO SKYRIŲ

Jei jūsų šaldytuvai tinkamai neveikia, tai gali būti smulki problema, todėl, kad sutaupytumėte laiko ir pinigų, prieš kreipdamiesi į elektriką atlikite šiuos patikrinimus.

**Ką daryti, jei jūsų šaldytuvai neveikia:**

### Patikrinkite:

- ar nenutrūko elektros tiekimas,
- ar įjungtas pagrindinis jūsų namų jungiklis,
- gal termostatas nustatytas padėtyje „\*“,
- gal neveikia elektros lizdas. Norėdami tai patikrinti, prie to paties lizdo prijunkite kitą įrenginį, kuris tikrai veikia.

### **Ką daryti, jei jūsų šaldytuvas silpnai veikia:**

#### **Patikrinkite:**

- ar nepridėjote per daug produktų į įrenginį,
- ar tinkamai uždarytos durelės,
- ar ant kondensoriaus nėra dulkių,
- ar pakanka vietos įrenginio gale ir šonuose.

#### **Jeį girdimas triukšmas:**

šaldymo dujos cirkuliuodamos šaldytuvo kontūre gali kelti nedidelį triukšmą (burbuliavimą) net kai kompresorius neveikia. Nesijaudinkite, tai normalu. Jei girdimi kitokie garsai, patikrinkite:

- ar įrenginys gerai išlygintas,
- ar kas nors nesiliečia gale,
- gal ant šaldytuvo yra kas nors vibruojančio.

#### **Jeį šaldytuvo apatinėje dalyje yra vandens,**

##### **patikrinkite:**

- ar neužsikimšusi atitirpinamo vandens išleidimo anga (išleidimo angą išvalykite atitirpinimo išleidimo kaiščiu)

#### **Rekomendacijos**

- Dingus elektrai, turite atjungti šaldytuvą nuo elektros tinklo, kad nesugestų kompresorius. Prijunkite kištuką prie tinklo palaukę 5–10 min. po to, kai atsiras maitinimas. Jei atjungėte šaldytuvo kištuką nuo elektros tinklo, prieš vėl prijungdami turite palaukti mažiausiai 5 minutes. Tai svarbu, kad nebūtų sugadinti šaldytuvo komponentai.
- Jūsų šaldytuvo šaldymo įrenginys yra paslėptas galinėje sienelėje. Todėl kompresoriui veikiant tam tikrais intervalais ant jūsų šaldytuvo galinio paviršiaus gali atsirasti vandens lašų arba ledo. Tai normalu. Šiuo atveju atitirpinimas nereikalingas, nebent ledo atsirado itin daug.
- Jei ruošiatės ilgai nesinaudoti šaldytuvu (pvz., per vasaros atostogas), nustatykite termostatą į padėtį „\*“. Atitirpinę išvalykite šaldytuvą ir palikite dureles atviras, kad išeitų drėgmė ir kvapas. Jei problema išlieka įvykdžius minėtus nurodymus, pasikonsultuokite su artimiausiu įgaliotuoju techninės priežiūros atstovu.
- Jūsų įsigytas įrenginys yra skirtas naudoti namuose ir gali būti naudojamas tik namuose pagal numatytąją paskirtį. Netinka komerciniam arba bendram naudojimui. Jei įrenginys naudojamas ne pagal šiuos nurodymus, gamintojas ir pardavėjas nebus atsakingas už jokių remonto darbus ir gedimus garantiniu laikotarpiu.

### **Patarimai energijai taupyti**

1. Įrenginį statykite vėsioje, gerai vėdinamoje patalpoje, bet ne tiesioginiuose saulės spinduliuose ir ne prie šilumos šaltinio (radiatoriaus, viryklės ir t. t.). Arba naudokite izoliacinę plokštę.
2. Prieš dėdami į šaldytuvą šiltus gėrimus ar maistą, leiskite jiems atvėsti.
3. Atitirpindami šaldytą maistą, laikykite jį šaldytuvo skyriuje. Žema užšaldyto maisto temperatūra šaldys šaldytuvo skyrių, kol atitirps. Taip taupsite energiją. Jei užšaldytas maistas išimamas, eikvojama energija.
4. Kai dedate gėrimus ir skysčius, jie turi būti uždengti. Kitaip įrenginyje padidės drėgmė. Todėl paigės veikimo laikas. Be to, uždengdami gėrimus ir skysčius išsaugosite jų skonį ir kvapą.
5. Dėdami maistą ir gėrimus įrenginio dureles atidarytas laikykite kaip galima trumpiau.
6. Laikykite uždarytus įrenginio skirtingų temperatūrų skyrių dangčius (daržovių skyriaus, šaldymo skyriaus ir t. t.).
7. Durelių tarpiklis turi būti švarus ir elastingas. Pakeiskite tarpiklius, jei susidėvėjo.
8. Daugiau maisto galima laikyti išėmus šaldiklio lentyną. Energijos sąnaudos deklaruojamos esant maksimaliai įkrovai ir be šaldiklio lentynos.

# ĮRENGINIO IR SKYRIŲ DALYS

(TM 55 cm /140cm / 160cm)

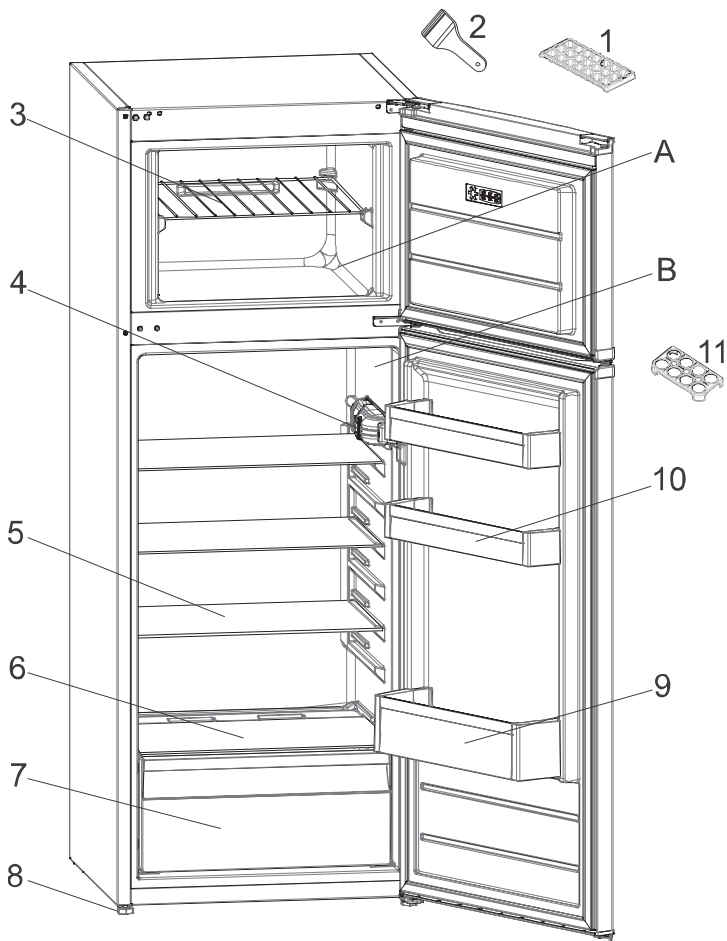

Šis įrenginio dalių pristatymas yra tik informacinio pobūdžio.  
Dalyi gali skirtis atsižvelgiant į įrangos modelį.

- A. ŠALDYTUVO SKYRIUS
- B. ŠALDIKLIO SKYRIUS

- |                              |                              |
|------------------------------|------------------------------|
| 1. Ledukų dėkliukas          | 7. Daržovių skyrius          |
| 2. Plastikinis ledo peilius  | 8. Kojelė                    |
| 3. Šaldiklio lentyna         | 9. Butelių lentyna           |
| 4. Termostato dėžutė         | 10. Sviesto / sūrio lentynos |
| 5. Šaldytuvo lentynos        | 11. Kiaušinių dėklas         |
| 6. Daržovių skyriaus dangtis |                              |

# DROŠĪBAS NORĀDĪJUMI

Noteikti jāizlasa un jāievēro

Pirms ierīces lietošanas rūpīgi izlasiet šos drošības norādījumus.

Saglabājiet šos norādījumus turpmākām uzziņām.

Šī rokasgrāmata un pati ierīce sniedz svarīgus drošības brīdinājumus, kas ir jāizlasa un vienmēr jāievēro. Ražotājs neuzņemas atbildību par bojājumiem, kas radušies nepiemērotas lietošanas vai nepareizu vadības elementu iestāšanās dēļ.

 Ļoti maziem bērniem (0-3 gadi) jāatrodas drošā attālumā no ierīces. Maziem bērniem (3-8 gadi) jāatrodas drošā attālumā no ierīces, ja vien tie netiek nepārtraukti uzraudzīti. Bērni no 8 gadu vecuma un personas ar fiziskiem, jušanas vai garīgiem traucējumiem vai bez pieredzes un zināšanām var lietot šo ierīci, ja tās tiek uzraudzītas vai instruētas par ierīces drošu lietošanu un izprot ar to saistītos riskus. Bērni nedrīkst spēlēt ar ierīci. Ierīces tīrīšanu un apkopi nedrīkst veikt bērni bez pieaugušu uzraudzības. Bērniem no 3 līdz 8 gadiem ir atļauts ievietot un izņemt produktus no saldēšanas ierīcēm.

## ATĻAUTĀ LIETOŠANA

 **UZMANĪBU!** Ierīci nav paredzēts darbināt ar ārēju slēdža ierīci, kā taimeru vai atsevišķu tālvadības sistēmu.

 Šo ierīci ir paredzēts izmantot sadzīvē un tamlīdzīgi, piemēram: personāla virtuves zonā veikalos, birojos un citās darba vidēs; zemnieku saimniecībās; klientu istabās viesnīcās, moteļos un citās līdzīga tipa apmešanās vietās.

 Šī ierīce nav paredzēta profesionāliem nolūkiem. Neizmantojiet ierīci ārpus telpām.

 Ierīcē uzstādītā spuldzīte ir speciāli paredzēta sadzīves tehnikai un nav piemērota izmantošanai kā gaismeklis telpu izgaismošanai (EK Regula 244/2009).

 Ierīce ir piemērota izmantošanai vietās, kur istabas temperatūra ir turpmāk norādītajā amplitūdā atbilstoši klimata klasei, kas norādīta uz datu plāksnītes. Ierīce var darboties nepareizi, ja tā ir ilgstoši atstāta vidē, kuras temperatūra ir ārpus norādītās amplitūdas.

Klimatiskā klase, vides temperatūras:

SN: No 10 līdz 32 °C

ST: No 16 līdz 38 °C;

N: No 16 līdz 32 °C

T: No 16 līdz 43 °C



Šī ierīce nesatur CFC.

Dzesētāja kontūrā ir R600a

(ogļūdeņradis). Ierīces

ar izobutānu (R600a):

izobutāns ir dabīga gāze, kas neietekmē apkārtējo vidi, bet ir uzliesmojoša.

Tāpēc pārliecinieties, vai dzesētāja kontūra caurules nav bojātas, it īpaši pirms dzesētāja kontūra iztukšošanas.

 **BRĪDINĀJUMS!** Nesabojājiet ierīces dzesēšanas kontūra caurules.

 **BRĪDINĀJUMS!** Pārliecinieties, lai ventilācijas lūkas ierīces korpusā vai iebūvētajā struktūrā nebūtu nosprostotas.

 **BRĪDINĀJUMS!** Lai paātrinātu atkausēšanu, neizmantojiet mehāniskus, elektriskus vai ķīmiskus līdzekļus, izņemot ražotāja ieteiktos.

 **BRĪDINĀJUMS!** Nelietojiet un nenovietojiet elektroierīces šīs ierīces nodalījumos, ja tās nav tieši atļāvis ražotājs.

⚠ **BRĪDINĀJUMS!** Ledus gatavotāji un/vai ūdens dozatori, kas nav tieši savienoti ar ūdensapgādi, ir jāuzpilda tikai ar dzeramo ūdeni.

⚠ **BRĪDINĀJUMS!** Automātiskajiem ledus gatavotājiem un/vai ūdens dozatoriem jābūt savienotiem ar ūdens padevi, kas piegādā tikai dzeramo ūdeni ar spiedienu no 0,17 līdz 0,81 MPa (1,7 un 8,1 bāri).

⚠ Neuzglabāriet ierīcē sprāgstošas vielas, piemēram, aerosola baloniņus, un nenovietojiet benzīnu vai citus uzliesmojošus materiālus tuvu tai.

⚠ Nenorijiet ledus paku saturu (nav toksisks; dažos modeļos). Neēdiet ledus kubiņus vai ledu uz kociņiem tūlīt pēc izņemšanas no saldētavas, jo tādējādi var gūt apsaldējumus.

⚠ Izstrādājumos, kuros ir paredzēts izmantot gaisa filtru, kas pieejams ventilatora pārsega iekšpusē, filtram vienmēr jāatrodas vietā, kad darbojas ledusskapis.

⚠ Saldētavas nodalījumā neglabāriet stikla konteinerus ar šķidrumiem, jo tie var saplīst.

Nenosprostojiet ventilatoru (ja iekļauts) ar pārtikas precēm. Pēc pārtikas novietošanas pārbaudiet, vai nodalījumu, it īpaši saldētavas, durtiņas aizveras pareizi.

⚠ Bojāts grozs pēc iespējas drīzāk jānomaina.

⚠ Ledusskapja nodalījumu izmantojiet tikai svaigas pārtikas uzglabāšanai, bet saldētavas nodalījumu — tikai saldētas pārtikas uzglabāšanai, svaigas pārtikas saldēšanai un ledus kubiņu gatavošanai.

⚠ Izvairieties no neiesaiņotas pārtikas uzglabāšanas tiešā saskarē ar ledusskapja vai saldētavas iekšējām virsmām.

Ierīcēm var būt speciālie nodalījumi (svaigo produktu nodalījums, nulles grādu kārba...).

Ja vien konkrētā izstrādājuma bukletā nav norādīts citādi, tos var izņemt, saglabājot līdzvērtīgu sniegumu.



C-pentānu izmanto kā pūšanas vielu izolācijas putās, un tā ir uzliesmojoša gāze.

Zemāk ir norādīti piemērotākie ierīces nodalījumi, kuros jāuzglabā konkrētu veidu pārtikas produkti, ņemot vērā dažādo ierīces nodalījumu atšķirīgo temperatūru.

- Ledusskapja nodalījums

1) Ledusskapja nodalījuma augšdaļa un & durvis — temperatūras zona: Paredzēta tropisko augļu, konservu, dzērienu, olu, mērču, marinētu dārzeņu, sviesta, ievārījuma uzglabāšanai

2) Ledusskapja nodalījuma vidusdaļa — atdzesēšanas zona: Paredzēta siera, piena, piena produktu, delikatešu, jogurta uzglabāšanai

3) Ledusskapja nodalījuma apakšdaļa — zemākās temperatūras zona: Paredzēta auksto uzkožamo, saldo ēdienu, gaļas un zivju, siera kūkas, svaigu makaronu ēdienu, skāba krējuma, pesto/salsas mērces, mājās gatavotu ēdienu, smalkmaizīšu krēma, pudiņu un krēmsiera uzglabāšanai

4) Augļu & un dārzeņu atvilktnē ledusskapja nodalījuma apakšā: Paredzēta dārzeņu un augļu uzglabāšanai (izņemot tropiskos augļus)

5) Atdzesēšanas nodalījums: Zemākās temperatūras atvilktnē uzglabāriet tikai gaļu un zivis

- Saldētava:

Četru zvaigznišu (\*\*\*\*) nodalījums ir piemērots istabas temperatūras

pārtikas produktu sasaldēšanai, kā arī sasaldētu produktu uzglabāšanai, jo temperatūra tiek vienmērīgi sadalīta pa visu nodalījumu. Uz sasaldēto produktu iepakojuma ir norādīts uzglabāšanas termiņš. Šis konkrētās pārtikas uzglabāšanas termiņš (datums) ir jāņem vērā. Svaigu pārtiku drīkst uzglabāt šādus laika periodus: 1–3 mēneši: siers, krabji, saldējums, šķiņķis/desa, piens, svaigi šķidrums.

4 mēneši: steiki vai karbonādes

(liellopu gaļa, jēra gaļa un cūkgaļa).

6 mēneši: sviests vai margarīns,

mājputnu gaļa (vista, tītars). 8–12

mēneši: augļi (izņemot citrusaugļus),

cepeši (liellopu gaļa, jēra gaļa

un cūkgaļa), dārzeņi. Ievērojiet

derīguma termiņus uz divu zvaigznīšu

nodalījumā ievietoto pārtikas

produktu iepakojumiem.

Lai izvairītos no piesārņojuma, lūdzu, ievērojiet turpmāk norādīto.

- Durvju ilgstoša atstāšana vaļā var būtiski paaugstināt temperatūru ierīces nodalījumos.

- Regulāri notīriet virsmas, kas var saskarties ar pārtiku un sasniedzamām drenāžas sistēmām.

- Iztīriet ūdens tvertnes, ja tās nav lietotas 48 stundu laikā; izskalojiet ūdens apgādes sistēmai pieslēgto ierīces ūdens sistēmu, ja ūdens nav pievadīts 5 dienas.

- Uzglabājiet ledusskapī jēlu gaļu un zivis piemērotos traukos, lai neļautu tiem saskarties ar citu pārtiku.

- Divu zvaigznīšu saldētas pārtikas nodalījumi ir piemēroti iepriekš sasaldētas pārtikas uzglabāšanai, saldējuma uzglabāšanai vai pagatavošanai un ledus gabaliņu pagatavošanai.

- Nesasaldējiet svaigu pārtiku vienas, divu vai trīs zvaigznīšu nodalījumos.

- Ja saldēšanas ierīce ilgstoši

ir atstāta tukša, izslēdziet to, atkausējiet, iztīriet, nosusiniet un atstājiet ierīces durvis atvērtas, lai nepieļautu pelējuma veidošanos ierīcē.

## MONTĀŽA

⚠ Ierīces pārvietošana un uzstādīšana jāveic vismaz diviem cilvēkiem - pastāv savainojumu risks. Izmantojiet aizsargcimdus visos izsaiņošanas un uzstādīšanas darbos - pastāv risks sagriezties.

⚠ Uzstādīšanu, tostarp ūdens pievada pieslēgšanu (ja tāds ir), kā arī elektrisko savienojumu izveidi un remontu drīkst veikt tikai kvalificēts tehniķis.

Nelabojiet un nemainiet ierīces detaļas, ja vien tas nav tieši norādīts lietotāja rokasgrāmatā.

Neļaujiet bērniem būt tuvumā ierīces montāžas vietā. Pēc ierīces izsaiņošanas pārliecinieties, vai pārvadāšanas laikā tā nav bojāta. Problēmu gadījumā sazinieties ar izplatītāju vai tuvāko pēcpārdošanas apkopes dienestu. Pēc ierīces montāžas novietojiet iepakojuma materiālus (plastmasas un polistirola daļas u.c.) bērniem nepieejamā vietā - pastāv nosmakšanas risks.

Pirms ierīces uzstādīšanas tai jābūt atvienotai no elektrotīkla - pastāv elektriskā trieciena risks. Uzstādīšanas laikā sekojiet, lai ierīce nesabojātu barošanas kabeli - pastāv aizdegšanās un strāvas trieciena risks. Ieslēdziet ierīci tikai tad, kad montāža ir pabeigta.

⚠ Uzmanieties, lai ierīces pārvietošanas laikā nesabojātu grīdu (piemēram, parketu). Uzstādiet un nolīmeņojiet ierīci uz grīdas, kas spēj izturēt ierīces svaru, vietā, kas ir piemērota iekārtas izmēram un lietošanas veidam. Pārliecinieties,

vai tā neatrodas tuvumā siltuma avotam un vai visas četras kājiņas ir stabilas un saskaras ar grīdu, nepieciešamības gadījumā piergulējiet tās un ar līmeņrādi pārbaudiet ierīces līmeņojumu. Pirms ierīces ieslēgšanas pagaidiet vismaz divas stundas, lai pārļiecinātos, vai dzesēšanas kontūrs darbojas efektīvi. Ierīces izmēri un uzstādīšanai nepieciešamais vietas daudzums norādīts Montāžas instrukcijā.

⚠ **BRĪDINĀJUMS!** Novietojot ledusskapi, sekojiet, lai netiktu saspīests vai bojāts tā barošanas kabelis.

⚠ **BRĪDINĀJUMS!** Lai izvairītos no nestabilitātes riska, ierīces novietošana vai nostiprināšana ir jāveic saskaņā ar ražotāja norādījumiem.

Ir izliegts novietot ledusskapi tā, ka gāzes plīts metāla šļūtene, metāla gāzes vai ūdens caurules vai arī elektrības kabeļi saskaras ar ledusskapja aizmugurējo sienu (kondensatora spoli).

## **ELEKTRISKIE BRĪDINĀJUMI**

⚠ **I**Jānodrošina iespēja atvienot ierīci no strāvas padeves, to vienkārši atslēdzot, ja pieejama kontaktdakša, vai ar divpolu slēdzi, kas uzstādīts pirms kontaktligzdas pēc elektroinstalācijas noteikumiem, un ierīcei jābūt zemētai atbilstoši valsts elektrības drošības standartiem.

⚠ **N**eizmantojiet pagarinātājus vai vairākspraudņu kontaktligzdas vai adapterus. Pēc ierīces uzstādīšanas tās elektriskās sistēmas daļas nedrīkst būt pieejamas.

Neizmantojiet ierīci ar mitrām rokām vai basām kājām.

Nelietojiet šo ierīci, ja bojāts tās strāvas kabelis vai kontaktdakša, ja tā

nedarbojas pareizi vai tā ir bojāta vai tikusi nomesta.

⚠ **J**a padeves kabelis ir bojāts, tas jāaizvieto ar identisku, nomaina jāveic ražotājam, tā apkalpošanas dienesta agentam vai līdzīgas kvalifikācijas personai, lai izvairītos no bīstamības – strāvas trieciena riska.

⚠ **BRĪDINĀJUMS!** Nenovietojiet ledusskapja aizmugurē pagarinātāju ar sadalītāju vai pārvietojamu barošanas avotu.

## **TĪRĪŠANA UN APKOPE**

⚠ **BRĪDINĀJUMS!** Pirms sākt apkopi, noteikti izslēdziet ierīci un atvienojiet no barošanas avota. Lai negūtu traumu, izmantojiet aizsargcimdus (brūču gūšanas risks) un aizsargapavus (saspiešanas risks); Ierīci jāpārvieto divatā (slodzes mazināšana). Nekādā gadījumā nelietojiet tvaika tīrīšanas ierīces (pastāv elektrotraumas gūšanas draudi). Neprofesionāli remontdarbi, ko nav apstiprinājis ražotājs, var apdraudēt veselību un drošību, par ko ražotājs neuzņemsies atbildību. Uz jebkādiem defektiem vai bojājumiem, ko izraisījis neprofesionāli veikts remonts vai apkope, neattieksies garantija, kuras noteikumi ir izklāstīti dokumentā, kas pievienots šai ierīcei.

⚠ **N**eizmantojiet abrazīvus vai raupjus tīrīšanas līdzekļus, piemēram, stikla tīrīšanas līdzekļus, uzliesmojošus šķidrums, tīrāmos vaskus, koncentrētus mazgāšanas līdzekļus, balinātājus vai tīrāmos līdzekļus, kuru sastāvā ir naftas produkti, plastmasas daļu, ierīces iekšpuses un starplikas tīrīšanai. Neizmantojiet papīra dvieļus, tīrāmos sūkļus vai citus raupjus tīrīšanas līdzekļus.



## IĒPAKOJUMA MATERIĀLU UTILIZĀCIJA

Iepakojuma materiāls ir 100 % pārstrādājams un tiek apzīmēts ar otrreizējās pārstrādes simbolu .

Tādēļ dažādas iepakojuma daļas jāutilizē atbilstīgi un saskaņā ar vietējiem atkritumu apsaimniekošanas noteikumiem.

## MĀJSAIMNIECĪBAS IERĪČU UTILIZĀCIJA



Šī ierīce ir izgatavota no pārstrādājamiem un atkārtoti izmantojamiem materiāliem.

Utilizējiet to saskaņā ar vietējiem atkritumu apsaimniekošanas noteikumiem.

Plašāku informāciju par lietotu mājsaimniecības ierīču apstrādi, atjaunošanu un pārstrādi varat iegūt vietējās varas iestādes, pie atkritumu savākšanas pakalpojumu sniedzējiem vai veikalā, kur ierīci iegādājāties.

Šī ierīce ir marķēta saskaņā ar Eiropas Direktīvu 2012/19/ES par elektrisko un elektronisko iekārtu atkritumiem (EEIA).

Nodrošinot šīs ierīces pareizu utilizāciju, jūs varat novērst iespējamo negatīvo vides un cilvēka veselības apdraudējumu.

 Simbols  uz izstrādājuma vai komplektācijā iekļautajiem dokumentiem norāda, ka šo ierīci nevar izmest sadzīves atkritumos, bet tā ir jānodod pārstrādei elektrisko un elektronisko ierīču savākšanas centrā.

## IETEIKUMI ENERĢIJAS TAUPIŠANAI

Lai nodrošinātu atbilstošu vēdināšanu, izpildiet uzstādīšanas norādījumus.

Nepietiekama ventilācija izstrādājuma aizmugurē palielina enerģijas patēriņu un samazina dzesēšanas efektivitāti.

Bieža durvju atvēršana var palielināt enerģijas patēriņu.

Ierīces iekšējo temperatūru un enerģijas patēriņu var ietekmēt arī istabas temperatūra, kā arī ierīces novietojums. Iestatot temperatūru, jāņem vērā šie faktori. Samaziniet durvju atvēršanu līdz minimumam.

Atkausējot sasaldētu pārtiku, ievietojiet to ledusskapī. Sasaldēto produktu zemā temperatūrā atdzesē pārtiku ledusskapī.

Siltiem ēdieniem un dzērieniem pirms ievietošanas ierīcē ļaujiet atdzist.

Plauktu novietojums ledusskapī neietekmē energoefektivitāti. Produkti jānovieto plauktos tā, lai nodrošinātu pareizu gaisa cirkulāciju (pārtika nedrīkst savstarpēji saskarties, turklāt jāsauglabā atstatums starp pārtiku un aizmugurējo sienu).

Saldētas pārtikas uzglabāšanas vietu var palielināt izņemot grozus un sarmas apturēšanas plauktu (ja tāds ir).

Kompresors, darbojoties, rada troksni; tā ir parasta parādība, un par to nav jāraizējas.

# DAŽĀDAS FUNKCIJAS UN IESPĒJAS

## Informācija par Less Frost Technology (Mazāka apsarmojuma tehnoloģiju)

Pateicoties ieskaujošajam iztvaicētājam, LessFrost tehnoloģija piedāvā efektīvāku dzesēšanu, retāku manuālas atkausēšanas nepieciešamību un pielāgojamāku uzglabāšanas vietu.

**Super freezing (Īpaši jaudīgā saldēšana):** Šis slēdzis ir īpaši ātras sasaldēšanas slēdzis. Lai nodrošinātu maksimālo saldēšanas jaudu, ieslēdziet šo slēdzi 24 stundas pirms svaigas pārtikas ievietošanas. Pēc tam, kad saldētavā ievietoti svaigi produkti, parasti pietiek ar 24 stundām ON (Ieslēgts) stāvoklī, lai tos sasaldētu. Lai taupītu elektroenerģiju, izslēdziet šo slēdzi 24 stundas pēc svaigas pārtikas ievietošanas.



## Termostata iestatījums

Ledusskapja saldētavas termostats automātiski regulē nodalījumu iekšējo temperatūru. Pagriežot pogu no 1. līdz 5. pozīcijai, var iegūt zemāku temperatūru.

**Svarīga piezīme:** Nemēģiniet pagriezt pogu tālāk par 1 pozīciju, jo tādējādi ierīce pārstās darboties.

- 1 – 2 : Īslaicīgai pārtikas uzglabāšanai saldētavas nodalījumā jūs varat pogu iestatīt starp minimālo un vidējo pozīciju.
- 3 – 4 : Ilgstoši glabājot pārtiku saldētavas nodalījumā, pogu var iestatīt vidējā pozīcijā.
- 5 : Svaigas pārtikas sasaldēšanai. Ierīce darbosies ilgāk. Tāpēc pēc vēlamā stāvokļa sasniegšanas pagriežiet pogu atpakaļ iepriekšējā iestatījumā.

## Brīdinājumi par temperatūras regulēšanu

- Temperatūru ledusskapja nodalījumā ietekmē tikko ievietota ēdiena temperatūra, apkārtējās vides temperatūra un tas, cik bieži tiek atvērtas durvis. Ja nepieciešams, nomainiet temperatūras iestatījumu.
- Nav ieteicams lietot ledusskapi aukstākā vidē par 10 °C, ņemot vērā tā efektivitāti.
- Termostata uzstādījums jāveic, ņemot vērā to, cik bieži tiek atvērtas un aizvērtas saldētavas durvis, ievietots svaigs ēdiens un cik daudz ēdiena tiek glabāts ledusskapī, kā arī vide, kurā atrodas ledusskapis.
- Lai ledusskapis būtu pilnībā atdzisis, tas pēc pievienošanas elektrotīklam bez pārtraukuma jādarbina līdz 24 stundām atkarībā no apkārtējās vides temperatūras. Šajā laikā bieži neatveriet ledusskapja durvis un neievietojiet tajā daudz ēdiena.
- Lai novērstu ledusskapja kompresora bojājumus, kad jūs atvienojat un pēc tam to atkal ievietojat ledusskapja kontaktdakšu, lai to darbinātu, vai kad rodas enerģijas padeves pārtraukums, tiek izmantota 5 minūšu aizkaves funkcija. Ledusskapis sāks darboties kā parasti pēc 5 minūtēm.
- Jūsu ledusskapis ir veidots tā, lai tas darbotos standartos noteiktajā apkārtējās vides temperatūras diapazonā atbilstoši klimata klasei, kas norādīta informatīvajā uzlīmē. Lai nodrošinātu dzesēšanas efektivitāti, ledusskapi nav ieteicams darbināt vidē, kas ir ārpus noteiktā temperatūras diapazona.
- Šī ierīce ir paredzēta lietošanai apkārtējās vides temperatūrā no 16 °C līdz 32 °C.

Klimata klase	Vides t. (°C)
SN:	No 10 līdz 32 °C
ST:	No 16 līdz 38 °C;
N:	No 16 līdz 32 °C
T:	No 16 līdz 43 °C

## Piederumi

### Ledus trauks

- Piepildiet ledus trauku ar ūdeni un ievietojiet saldētavas nodalījumā.
- Kad ūdens ir pilnībā sasalis, jūs varat pagriezt trauku, kā parādīts zemāk, lai izņemtu ledus kubiņus.



### Plastmasas skrāpis

Pēc kāda laika atsevišķās vietās saldētavas nodalījumā veidosies apsarmojums.

Saldētavā uzkrājušos apsarmojumu periodiski jānoņem. Ja nepieciešams, izmantojiet plastmasas skrāpi. Šai darbībai neizmantojiet asus metāla priekšmetus.

Tie var pārdurt ledusskapja kontūru un radīt nelabojamus iekārtas bojājumus.



*Visi piederumu rakstiskie un vizuālie apraksti var atšķirties atkarībā no ierīces modeļa.*

## Ēdiena ievietošana aukstākajā ledusskapja vietā



Jūsu pārtikas produkti tiks labāk uzglabāti, ja novietosiet tos vispiemērotākajā dzesēšanas zonā. Visaukstākā zona atrodas tieši virs augļu un dārzeņu atvilktnes.

Lai nodrošinātu, ka šajā zonā ir zema temperatūra, gādājiet lai plaukts atrodas šī simbola līmenī, kā parādīts attēlā.

### Temperatūras indikators (*Atsevišķos modeļos*)

Lai palīdzētu labāk noregulēt ledusskapī, tas ir aprīkots ar temperatūras indikatoru, kas atrodas aukstākajā zonā.

Jūs varat viegli pārbaudīt, vai visaukstākās zonas temperatūra ir atbilstoša: ja indikators rāda "OK" (Labi), tas norāda, ka termostats ir pienācīgi noregulēts, un iekšējā temperatūra ir pareiza.

Tā kā "OK" parādās melnā krāsā, šo norādi būs grūti saskatīt, ja temperatūras indikators nav labi apgaismots. Lai šo norādi varētu redzēt, jābūt pietiekami labam apgaismojumam.

Ja simbols „OK” neparādās, temperatūra ir pārāk augsta: jums ir jāmaina termostata iestatījums un jānogaida 12 stundas, lai atkal vizuāli pārbaudītu temperatūru.

**PIEZĪME.** Pēc atkārtotas durvju atvēršanas (vai ilgstošas turēšanas atvērta stāvoklī) vai pēc svaigas pārtikas ievietošanas ierīcē ir normāli, ka norāde "OK" temperatūras iestatīšanas indikatorā neparādās. Ja uz ledusskapja nodalījuma iztvaicētāja (pārslogota ierīce, augsta telpas temperatūra, bieža durvju atvēršana) veidojas normai neatbilstošas ledus kristālu nogulsnes (ierīces apakšējā siena), pārvietojiet temperatūras iestatīšanas ierīci zemākā stāvoklī, līdz atkal tiek sasniegti kompresora izslēgšanās periodi.

Visaukstākās zonas augšējo robežu norāda uzlīmes apakšējā mala (bultas galviņa). Visaukstākajai zonai augšējā plauktā jābūt vienādā līmenī ar bultas galviņu. Visaukstākā zona ir zem šī līmeņa.

Tā kā šie plaukti ir izņemami, pārliecinieties, vai tie vienmēr ir vienā līmenī ar uzlīmēs norādītajiem zonu ierobežojumiem, lai garantētu temperatūru šajā zonā.

Katram pārtikas veidam ir sava ideālā konservācijas temperatūra un attiecīgi noteikta vieta, kas jāievēro.



Novietojums	Produkti
Augšējie plaukti	Termiski apstrādāti pārtikas produkti, deserti un visa pārtika drīzai lietošanai
Visaukstākā zona	Gaļa, mājputnu gaļa, medījumi un jēlas zivis, maksimālais saglabāšanas laiks: 1 līdz 2 dienas. Svaigi augļi, termiski apstrādāta cūkgaļa.
Augļu un dārzeņu atvilktnē	Svaigi dārzeņi un augļi
Durvju ieliktņi	Durvju kastēs ir paredzēta vieta pudelēm (apakšējā daļā), bet augstāk novietojami neliela tilpuma un pašlaik izmantojami produkti kā jogurts, svaigs krējums utt.
	Sviestu, svaigo sieru un olas jāievieto atbilstošajos turētājos.

## PĀRTIKAS PRODUKTU IZVIETOŠANA IERĪCĒ

### Ledusskapja nodalījums

- Lai samazinātu mitrumu un tam sekojošu apsargojuma veidošanos, nekad neievietojiet ledusskapī šķidrums nenoslēgtos traukos. Apsargojumam ir tendence koncentrēties visaukstākajās iztvaicētāja daļās, un ar laiku būs nepieciešama biežāka atkausēšana.
- Nekad nelieciet ledusskapī siltu ēdienu. Siltam ēdienam jāļauj atdzist istabas temperatūrā, un tas jāizkārto tā, lai nodrošinātu pienācīgu gaisa cirkulāciju ledusskapja nodalījumā.
- Nekas nedrīkst pieskarties aizmugures sienai, jo tas var izraisīt apsargojuma veidošanos, un iepakojumi var pielipt pie aizmugurējās sienas. Pārāk bieži neatveriet ledusskapja durvis.
- Izvietojiet gaļu un iztīrītās zivis (ietītas iesaiņojumos vai plēvē), kuras jūs izmantosiet 1-2 dienu laikā, ledusskapja nodalījuma apakšējā daļā (tas atrodas virs augļu un dārzeņu atvilktnes), jo šī ir visaukstākā daļa un nodrošinās vislabākos uzglabāšanas apstākļus.
- Augļus un dārzeņus var likt augļu un dārzeņu atvilktnē bez iesaiņojuma.

## Saldētavas nodaļums

- Saldētavu izmanto, lai ilgstoši uzglabātu dziļi sasaldētus vai saldētus pārtikas produktus ilgu laiku un pagatavotu ledus kubiņus.
- Lai sasaldētu svaigu pārtiku, nodrošiniet, lai pēc iespējas vairāk no sasaldējamās pārtikas virsmas būtu saskarē ar dzesēšanas virsmu.
- Nenovietojiet svaigu un sasaldētu pārtiku cieši līdzās, jo tas var atkausēt saldēto pārtiku.
- Sasaldējot svaigus pārtikas produktus (piemēram, gaļu, zivis un malto gaļu), sadaliet to porcijās, ko izmantosiet vienā reizē.
- Kad iekārta ir atkausēta, ievietojiet pārtikas produktus atpakaļ saldētavā un atcerieties, ka tie jāpatērē īsā laikā.
- Nekad neievietojiet siltu ēdienu saldētavas nodaļumā. Tas traucēs saldētajiem pārtikas produktiem.
- Uzglabājot saldētus pārtikas produktus, vienmēr rūpīgi jāievēro instrukcijas, kas norādītas uz saldētas pārtikas iepakojumiem, un, ja nav sniegta informācija, pārtiku nedrīkst uzglabāt ilgāk par 3 mēnešiem no iegādes datuma.
- Pērkot saldētus pārtikas produktus, pārliecinieties, ka tie ir sasaldēti atbilstošā temperatūrā, un ka iepakojums nav bojāts.
- Saldēti pārtikas produkti jāpārveda piemērotos traukos, lai saglabātu pārtikas kvalitāti, un tie pēc iespējas īsākā laikā jānogādā atpakaļ uz dzesēšanas virsmām.
- Ja saldētas pārtikas iepakojumam vērojamas mitruma un uzpūšanās pazīmes, tas visdrīzāk iepriekš glabāts nepiemērotā temperatūrā, un tā saturs ir bojāts.
- Saldēto pārtikas produktu uzglabāšanas laiks ir atkarīgs no istabas temperatūras, termostata iestatījuma, tā, cik bieži tiek atvērtas durvis, ēdiena veida un laika, kas nepieciešams, lai produktu transportētu no veikala uz mājām. Vienmēr ievērojiet uz iepakojuma drukātos norādījumus un nekad nepārsniedziet norādīto maksimālo uzglabāšanas laiku.

**Ievērojiet, ka:** ja vēlaties atvērt saldētavas durvis vēlreiz tūlīt pēc to aizvēršanas, tās nebūs vienkārši atveramas. Tā ir parasta parādība! Kad ir sasniegts līdzsvara stāvoklis, durvis atveras viegli.

## TĪRĪŠANA UN APKOPE

- Pirms tīrīšanas atvienojiet ierīci no elektrotīkla.
- Netīriet ierīci, lejot tajā ūdeni.
- Gādājiet, lai ūdens neieklūst lampas korpusā un citās elektriskās detaļās.
- Ierīce ir periodiski jāiztīra, izmantojot sodas bikarbonāta un remdena ūdens šķīdumu.
- Notīriet piederumus katru atsevišķi ar ziepēm un ūdeni. Nemazgājiet tos trauku mazgājamajā mašīnā.
- Neizmantojiet abrazīvus produktus, mazgāšanas līdzekļus vai ziepes. Pēc mazgāšanas noskalojiet ar tīru ūdeni un rūpīgi noslaukiet. Kad tīrīšana ir pabeigta, pievienojiet kontaktdakšu elektrotīklam ar sausajām rokām.
- Nekad neizmantojiet tīrīšanai viegli uzliesmojošu, sprādzienbīstamu vai kodīgu materiālu, piemēram, šķīdinātāju, gāzi vai skābi.
- Kondensators (melna sastāvdaļa ar melniem spārniem ierīces aizmugurē) ir jātīra vismaz reizi gadā, izmantojot putekļsūcēju vai sausu birsti. Tas palīdzēs ierīcei darboties efektīvāk un ļaus ietaupīt enerģiju.
- Raugiet, lai ūdens nesaskaras ar termostata vai iekšējā apgaismojuma elektriskajiem savienojumiem. Regulāri pārbaudiet durvju blīvi un notīriet to, kad nepieciešams.



## Atkausēšana

### Ledusskapja nodaļums

- Atkausēšana notiek automātiski ledusskapja nodaļumā tā darbības laikā; atkausēšanas ūdens tiek savākts uz iztvaikošanas paplātes un automātiski iztvaicēts.
- Iztvaikošanas paplāte un atkausēšanas ūdens iztukšošanas atvere periodiski ir jātīra ar atkausēšanas ūdens iztukšošanas aizbāzni, lai novērstu ūdens uzkrāšanos uz ledusskapja grīdas, nevis izplūšanu ārā.
- Lai iztīrītu iekšpusi, jūs varat ūdens iztukšošanas atverē ieliet 1/2 glāzi ūdens..

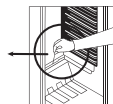
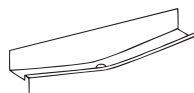

### Saldētavas nodalījums

- Saldētavas nodalījumā uzkrājušos apsarmojumu nepieciešams periodiski noņemt. (Izmantojiet komplektā iekļauto plastmasas skrāpi) Saldētavas nodalījums ir jātīra tāpat kā ledusskapja nodalījums, un nodalījuma atkausēšana jāveic vismaz divas reizes gadā.

### Šim nolūkam:

- Dienu pirms atkausēšanas uzstādiet termostata pogu pozīcijā "5", lai pilnībā sasaldētu pārtikas produktus.
- Atkausēšanas laikā saldētie pārtikas produkti jāietin vairākās papīra kārtās un jāglabā vēsā vietā. Nenovēršamais temperatūras pieaugums saīsinās to uzglabāšanas laiku. Atcerieties izlietot šos pārtikas produktus samērā īsā laika periodā.
- Iestatiet termostata pogu pozīcijā "•" vai atvienojiet ierīci no elektrotīkla; atstājiet durvis vaļā, līdz pilnīgi atkausēšanai.
- Lai paātrinātu atkausēšanas procesu, saldētavas nodalījumā var novietot vienu vai vairākus traukus ar siltu ūdeni.
- Rūpīgi noslaukiet iekārtas iekšpusi un uzstādiet termostata pogu līdz pozīcijai "MAX".

### Apgaismojuma spuldzes nomaiņa

Lai nomainītu spuldzi saldētavas un ledusskapju nodalījumos,

1. atvienojiet ledusskapi no elektrotīkla.
2. Noņemiet kārbas vāku no āķiem, izmantojot skrūvgriezi.
3. Nomainiet ar spuldzi, kas nepārsniedz 15 vatus.
4. Uzlieciet vāku.
5. Nogaidiet 5 minūtes, pirms atkārtotas pievienošanas elektrotīklam un noregulējiet termostatu sākotnējā stāvoklī.

### LED apgaismojuma nomaiņa

Ja jūs ledusskapim ir LED apgaismojums, sazinieties ar palīdzības dienestu, jo to var nomainīt tikai pilnvarots personāls.

## PĀRVADĀŠANA UN PĀRVIETOŠANA

### Transportēšana un uzstādīšanas novietojuma maiņa

- Oriģinālo iepakojumu un putu materiālu var glabāt atkārtotai transportēšanai (pēc izvēles).
- Veicot atkārtotu transportēšanu, ledusskapis ir jāiesaiņo biežā iepakojumā un jānostiprina ar lentēm vai stiprām auklām, kā arī jāievēro lietošanas instrukcijas uz iepakojuma.
- Veicot pārvietošanu un pārvietošanu, izņemiet pārvietojamās daļas (plauktus, piederumus, dārzenņu kastes utt.) vai nostipriniet tās ledusskapī pret triecieniem, izmantojot lentes.

**Pārvietojiet ledusskapi vertikālā stāvoklī.**

### Durvju atvēršanas virziena maiņa

- Pastāv iespēja mainīt ierīces durvju atvēršanas virzienu. Ja vēlaties to darīt, sazinieties ar tuvāko pilnvaroto servisu.

## PIRMS SAZINĀTIES AR PĒCPĀRDOŠANAS SERVISU

Ja ledusskapis nedarbojas pareizi, tā var būt maznozīmīga problēma, tāpēc pirms zvanīt elektrikim, pārbaudiet tālāk norādīto, lai ietaupītu laiku un naudu.

### Ko darīt, ja jūsu ledusskapis nedarbojas

#### Pārbaudiet, vai:

- nav enerģijas padeves pārtraukuma,
- nav izslēgts galvenais slēdzis jūsu mājā,
- termostata iestatījums ir pozīcijā "•",
- kontaktligzda darbojas. Lai to pārbaudītu, pievienojiet kontaktligzda citu ierīci, kas darbojas.

## **Ko darīt, ja ledusskapis darbojas slikti;**

### **Pārbaudiet, vai:**

- ierīcē nav pārāk daudz pārtikas produktu,
- durvis ir aizvērtas līdz galam,
- uz kondensatora nav putekļu,
- ir pietiekami daudz vietas aizmugurē un sānos.

### **Ja ir troksnis**

*Dzesēšanas gāze, kas cirkulē ledusskapja kontūrā, var radīt nelielu troksni (burbuļojošu skaņu) pat tad, ja kompresors nedarbojas. Neuztraucieties, tas ir pavisam normāli. Ja skaņas ir citādas, pārbaudiet, vai:*

- ierīce ir labi nolīmeņota,
- nekas nesaskaras ar aizmugurējo daļu.
- Priekšmeti uz ierīces vibrē.

### **Ja ledusskapja apakšējā daļā ir ūdens**

#### **Pārbaudiet, vai:**

- atkausēšanas ūdens iztukšošanas atvere nav aizsērējusi (izmantojiet atkausēšanas ūdens iztukšošanas aizbāzni, lai iztīrītu iztukšošanas atveri)

### **Ieteikumi**

- Elektroapgādes pārtraukuma laikā, lai novērstu kompresora problēmas, ledusskapis ir jāatvieno no elektrotīkla. Pirms atkārtotas pievienošanas elektrotilklam pēc elektroapgādes atjaunošanas ir jānogaida 5 - 10 minūtes. Ja kāda iemesla dēļ ledusskapis tiek atvienots no elektrotilkla, ir jānogaida vismaz 5 minūtes, pirms atkārtotas pievienošanas. Tas ir svarīgi, lai nepieļautu ledusskapja sastāvdaļu bojājumus.
- Jūsu ledusskapja dzesēšanas ierīce ir paslēpta aizmugurējā sienā. Tāpēc uz ledusskapja aizmugurējās virsmas var rasties ūdens pilieni vai apledojuums, jo kompresors darbojas noteiktos intervālos. Tā ir parasta parādība. Nav jāveic atkausēšanas, ja vien apledojuums nav pārmērīgs.
- Ja neizmantosiet ledusskapi ilgu laiku (piemēram, vasaras brīvdienās), pagrieziet termostatu pozīcijā "•". Pēc atkausēšanas iztīriet ledusskapi un atstājiet durvis vaļā, lai novērstu mitruma un nepatīkama aromāta veidošanos. Ja pēc visu iepriekš minēto norādījumu izpildes problēma joprojām pastāv, lūdzu, sazinieties ar tuvāko autorizēto servisu.
- Iegādātā ierīce ir paredzēta lietošanai mājās, un to var izmantot tikai mājās un norādītajiem mērķiem. Tā nav piemērota komerciālai vai sabiedriskai lietošanai. Ja patērētājs izmanto ierīci veidā, kas neatbilst šim paziņējumam, norādām, ka ražotājs un tirgotājs nav atbildīgi par remontu un bojājumiem garantijas periodā.

### **Ieteikumi enerģijas taupīšanai**

1. Uzstādiet ierīci vēsā, labi vēdināmā telpā, ne tiešā saules gaismā un netuvinot siltuma avotam (radiatoram, plītij utt.). Pretējā gadījumā izmantojiet izolācijas plāksni.
2. Ļaujiet ēdieniem un dzērieniem atdzist ārpus ierīces.
3. Atkausējot sasaldētu pārtiku, ievietojiet to ledusskapja nodalījumā. Saldēto pārtikas produktu zemā temperatūra atkausēšanas laikā palīdzēs dzesēt ledusskapja nodalījumu. Šādi tiks taupīta enerģija. Ja saldēto pārtiku izliek ārā, tiek zaudēta enerģija.
4. Ievietojot dzērienus un šķidrums ēdienus, tie ir jāapklāj. Pretējā gadījumā mitrums ierīcē palielinās. Tāpēc darba laiks kļūst ilgāks. Dzērienu un šķidru ēdienu apklāšana palīdz arī saglabāt smaržu un garšu.
5. Ievietojot ēdienus un dzērienus, atveriet ierīces durvis, cik īsi vien iespējams.
6. Turiet ierīces dažādu temperatūras nodalījumu pārsegu (augļu un dārzeņu atvilktnes, dzesētāja ...u.c.) aizvērtus.
7. Durvju starplikai jābūt tīrai un elastīgai. Nomainiet starplikas, ja tās ir nolietojušās.
8. Ir iespējams uzglabāt vairāk pārtikas produktu, noņemot saldētavas plauktu. Enerģijas patēriņš ir deklarēts ar maksimālo slodzi un bez saldētavas plaukta.

# IERĪCES DAĻAS UN NODALĪJUMI

(TM 55 cm / 140cm / 160cm)

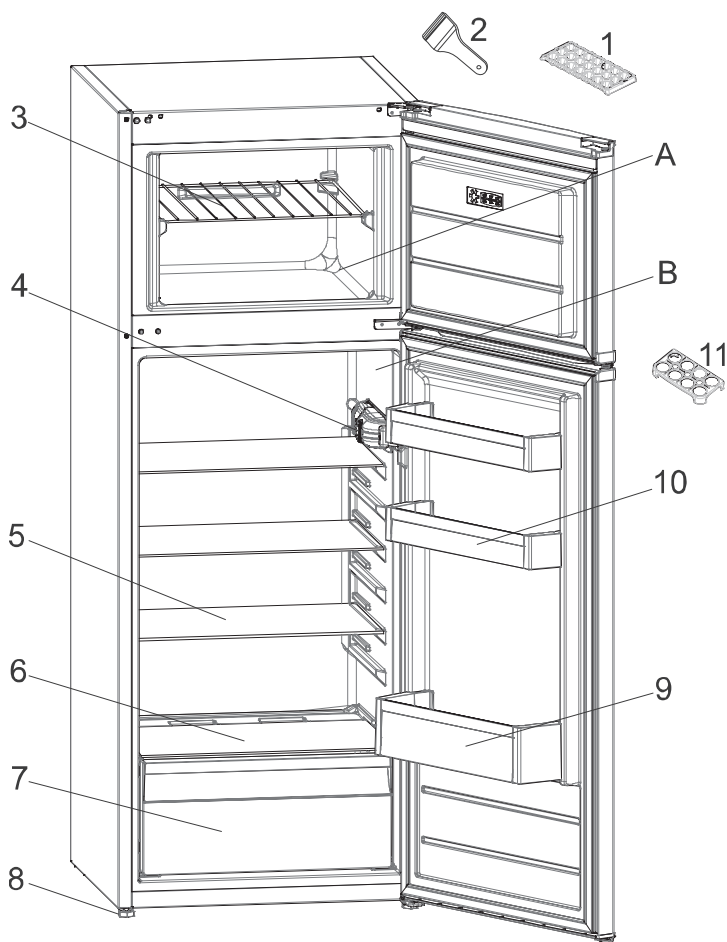

Šī prezentācija ir paredzēta tikai informācijai par ierīces daļām.  
Daļas var atšķirties atkarībā no ierīces modeļa.

- A. LEDUSSKAPJA NODALĪJUMS
- B. SALDĒTAVAS NODALĪJUMS

- 1. Ledus trauks
- 2. Plastmasas ledus nazis
- 3. Saldētavas plaukts
- 4. Termostata kārbā
- 5. Ledusskapja plaukti
- 6. Augļu un dārzeņu atvilktnes vāks
- 7. Augļu un dārzeņu atvilktnē
- 8. Līmeņošanas kājiņas
- 9. Pudeļu plaukts
- 10. Sviesta / siera plaukti
- 11. Olu turētājs

# OHUTUSJUHISED

**OLULINE!** Lugege läbi ja järgige hoolikalt!

Enne seadme kasutamist lugege see ohutusjuhend hoolikalt läbi. Hoidke see hilisemaks läbivaatamiseks käepärast.

Nendes juhendites ja seadmel endal on olulised hoiatused, mida tuleb pidevalt järgida. Tootja ei vastuta selle eest, kui ohutusjuhendit ei järgita, seadet kasutatakse valesti või määratakse sellele sobimatud seaded.

 Väga väikesed lapsed (0-3 aastat) ei tohi seadet kasutada. Väikesed lapsed (3-8 aastat) tohivad seadet kasutada ainult vanema isiku pideva järelevalve all. Lapsed alates 8. eluaastast ja isikud, kes on piiratud füüsiliste, sensoorsete või vaimsete võimetega või ilma kogemuste või teadmisteta, võivad seadet kasutada ainult siis, kui nende tegevust jälgitakse või neid on seadme ohutuks kasutamiseks juhendatud ja nad mõistavad sellega seotud ohtusid. Jälgige, et lapsed seadmega ei mängiks. Lapsed ei tohi seadet ilma järelevalveta puhastada ega hooldada. Lapsed vanuses 3-8 aastat võivad külmkapi seadmeid peale ja maha laadida.

## LUBATUD KASUTUS

 **ETTEVAATUST!** Seade ei ole mõeldud kasutamiseks välise lülitusseadmega, nagu taimer või eraldi kaugjuhtimissüsteem.

 See seade on ette nähtud kasutamiseks kodumajapidamistes ja teistes sarnastes rakendustes, näiteks: kaupluste, kontorite ja teiste töökeskkondade töötajate köögipiirkondades; talumajapidamistes; hotellides, motellides, kodumajutusasutustes ja

teistes sarnastes kohtades.

 Seade ei ole mõeldud professionaalseks kasutuseks. Ärge kasutage seadet välitingimustes.

 Seadmes kasutatav lambipirn on mõeldud spetsiaalselt kodumasinatena jaoks ega sobi kodus tubade üldvalgustuseks (EÜ määrus nr 244/2009).

 Seade on mõeldud kasutamiseks kohtades, kus temperatuur on vastavalt andmesildil märgitud kliimaklassile järgmises vahemikus. Seade ei pruugi töötada korralikult, kui see jäetakse pikaks ajaks märgitud vahemikust välja jääva temperatuuri kätte.

## Kliimaklassi ümbritsevad

### temperatuurid:

SN: 10 - 32 °C

ST: 16 - 38 °C;

N: 16 - 32 °C

T: 16 - 43 °C



See seade ei sisalda CFC-sid. Külmutusahel sisaldab külmaainet R600a (HC). Isobutaaniga (R600a) seadmed: isobutaan on looduslik gaas, millel puudub keskkonnamõju, kuid mis süttib kergesti. Seetõttu jälgige, et külmaaineahela torud ei oleks kahjustatud, eriti kui hakkate ahelat tühjaks laskma.

 **HOIATUS!** Ärge kahjustage seadme külmaaineahela torusid.

 **HOIATUS:** Veenduge, et seadme korpuses ja konstruktsioonis olevad ventilatsioonivad ei ole blokeeritud.

 **HOIATUS:** Ärge kasutage sulamise kiirendamiseks muid kui tootja soovitatud mehaanilisi, elektrilisi või keemilisi vahendeid.



⚠ HOIATUS: Ärge asetage seadme sektsioonidesse elektriseadmeid, kui need ei ole tootja poolt selgesõnaliselt lubatud tüüpi.

⚠ HOIATUS: Veevarustusega mitteühendatud jäävalmistajaid ja/või veeautomaate võib täita ainult joogiveega.

⚠ HOIATUS: Automaatsed jäävalmistajad ja/või veeautomaadid tohib ühendada ainult joogiveetorustikuga, kus veesurve on vahemikus 0,17-0,81 mPa (1,7-8,1 bar).

⚠ Ärge hoidke seadmes ega selle lähedal plahvatusohtlikke aineid, näiteks aerosoolipurke, bensiini ja muid tuleohtlikke aineid.

⚠ Ärge neelake (mõne mudeliga kaasasolevate) jääpakkide sisu (mittemürgine). Ärge sööge jääkuubikuid või jääpulki kohe pärast nende sügavkülmikust võtmist, sest need võivad põhjustada külmapõletust.

⚠ Ärge neelake (mõne mudeliga kaasasolevate) jääpakkide sisu (mittemürgine). Ärge sööge jääkuubikuid või jääpulki kohe pärast nende sügavkülmikust võtmist, sest need võivad põhjustada külmapõletust.

⚠ Ärge hoidke külmutussektsioonis vedelikega klaasnõusid, sest need võivad puruneda.

Ärge blokeerige ventilaatorit (kui see on paigaldatud) toiduainetega. Kontrollige pärast toidu külmikusse asetamist, kas sektsioonide ukсед, eriti sügavkülmiku uks, sulguvad korralikult.

⚠ Kahjustatud tihend tuleb võimalikult kiiresti välja vahetada.

⚠ Kasutage külmikusektsiooni ainult värsket toidu ning külmutussektsiooni

ainult külmutatud toidu hoidmiseks, värsket toidu külmutamiseks ja jääkuubikute tegemiseks.

⚠ Vältige katmata toidu hoidmist otseses kontaktis külmiku- või külmutussektsiooni sisepindadega. Seadmetel võivad olla spetsiaalsed sektsioonid (värsket toidu sektsioon, null-kraadi kast jms).

Kui konkreetsetes tootejuhendis ei ole märgitud teisiti, võib sellised sektsioonid eemaldada seadme toimimisenäitajaid mõjutamata.



C-pentaani kasutatakse isolatsioonivahus puhumisvahendina ja see on kergesti süttiv gaas.

Kõige sobilikumad seadme sektsioonid, kus säilitada teatud tüüpi toiduaineid, võttes arvesse erinevat temperatuurijaotust erinevates seadme sektsioonides, on jaotatud järgnevalt:

- Külmikusektsioon:

1) Külmkapi sektsiooni ülemine ala & uks - temperatuuritsoon: Hoiustage troopilisi puuvilju, konserve, jooke, mune, kastmeid, marineeritud köögivilju, võid, moosi

2) Külmkapi sektsiooni keskmine ala - jahe tsoon: Säilitage juustu, piima, piimatooteid, valmistoite, jogurtit

3) Külmkapi sektsiooni alumine ala - külmim tsoon: Hoiustage töödeldud lihatooteid, magustoite, liha ja kala, juustukooki, värsket pastat, hapukoort, pestot/salsat, kodust toitu, pagaritoodete kreeme, puddingit ja kreemjuustu

4) Puuviljade & köögiviljade sahtel, mis asub külmkapi alumises sektsioonis: Hoiustage köögivilju ja puuvilju (va. troopilised puuviljad)

5) Jahutuse sektsioon: Hoiustage liha ja kala kõige külmemas sahtlis

- Külmutusseksioon:

4 täрни tsooni (\*\*\*\*) seksioon on sobilik toatemperatuuril olevate toiduainete külmutamiseks ning külmutatud toidu hoiustamiseks, kuna sealne temperatuur on ühtlaselt terves seksioonis jagunenud.

Ostetud külmutatud toidul on pakendil märgitud selle säilivusaeg. See võtab arvesse hoiustatava toiduaine tüüpi ning seega peaks seda kuupäeva arvesse võtma.

Värsket toitu tohib säilitada järgmiste ajaperioodide jooksul: 1-3 kuud juustu, koorikloomade, jäätise, singi/ vorstide, piima, värskete vedelike jaoks; 4 kuud praetüki või karbonaadi (loom, lammas, siga) jaoks; 6 kuud või/margariini, linnuliha (kana, kalkun) jaoks; 8-12 puuviljade (va. tsiruselised), praeliha (loomaliha, siga, lammas), köögiviljad, jaoks. 2 täрни tsoonis olevate pakendatud toiduainete aegumiskuupäevad tuleks hoolikalt järgida.

Toidu saastumise vältimiseks järgige palun järgmist:

- Ukse avamine pikkadeks perioodideks võib põhjustada märkimisväärset temperatuuri tõusu seadme seksioonides.
- Puhastage regulaarselt pindu, mis puutuvad kokku toiduga ning ligipääsetavate äravoolusüsteemidega.
- Puhastage veepaake, kui neid pole 48h kasutatud; loputage veesüsteemi, mis on ühendatud veevarustusega, kui vesi ei ole 5 päeva jooksul välja voolanud.
- Hoiustage toorest liha ja kala külmpakis sobivates anumates, et need ei puutuks kokku või ei tilguks muudele toiduainetele.
- Kahe tärniga külmutatud toidu seksioonid on sobilikud

eelkülmutatud toidu hoiustamiseks, jääkuubikute ja jäätise valmistamiseks või hoiustamiseks.

- Ärge külmutage värsket toitu ühe, kahe või kolme tärniga seksioonides.
- Kui külmpapiseade jäetakse pikaks perioodiks tühjaks, lülitage see välja, sulatage üles, puhastage, kuivatage ning jätke hallituse tekke vältimise ennetamiseks uks lahti.

## PAIGALDAMINE

⚠ Seadet peab tõstma ja paigaldama kaks või enam inimest, et vältida vigastuste ohtu. Lahtipakkimiseks ja paigaldamiseks kasutage kindaid, et vältida sisselõikamisohtu.

⚠ Paigaldustööde, sealhulgas veeühenduse (olemasolu korral) ja elektriühenduse ning remonditööde eest peab hoolt kandma vastava väljaõppega tehnik. Ärge parandage ega asendage mõnda seadme osa, kui seda kasutusjuhendis otseselt ei soovitata! Hoidke lapsed paigaldamise käigus seadmest eemal. Veenduge pärast seadme lahtipakkimist, et see ei ole transportimisel viga saanud. Probleemide esinemisel võtke ühendust edasimüüja või lähima teenindusega. Kui paigaldus on lõpetatud, tuleb pakkematerjali (kile, vahtplast jms) hoida laste käeulatuses eemal, et vältida lämbumisohtu. Enne paigaldamist tuleb seade vooluvõrgust lahti ühendada, et vältida elektrilöögiohtu. Jälgige paigaldamise ajal, et seade ei kahjustaks toitejuhet, vastasel juhul võib tekkida tule- või elektrilöögioht. Aktiveerige seade alles siis, kui paigaldamine on lõpetatud.

⚠ Olge ettevaatlik, et seadme liigutamisel mitte põrandakattematerjali (nt parketti) kahjustada.

Paigaldage seade seadme kaalu arvestades piisavalt tugevale põrandale ja seadme suurusele ja kasutusele sobivasse kohta. Paigaldamisel tuleb veenduda, et seade ei asetse soojusallika läheduses ja et selle kõik neli jalga toetuvad kindlalt põrandale. Vajaduse korral kohendage asetust ja kontrollige vesiloodiga, kas seade on rõhtloodis. Oodake enne seadme sisselülitamist vähemalt kaks tundi, et olla kindel külmaaineahela täies töövalmiduses. Kõik seadme paigaldamiseks vajalikud mõõdud ja vahemaad leiate paigaldusjuhendist.

⚠ HOIATUS! Seadme paigaldamisel pidage silmas, et toitejuhe ei jääks kinni ega oleks kahjustatud.

⚠ HOIATUS! Vältimaks ebastabiilsusest tulenevaid ohte, tuleb seade paigutada või kinnitada vastavalt tootja juhisteile. Külmiikut ei tohi paigutada nii, et gaasipliidi metallvoolik või metallist gaasi- või veetorud või elektrijuhtmed puutuvad kokku külmiiku tagaseinaga (kondensaatori juhtmega).

⚠ Et tagada piisav ventilatsioon, jätke seadme mõlemale küljele ja selle kohale piisavalt vaba ruumi. Seadme tagakülje ja seina vahekaugus peab olema vähemalt 50 mm, et kuumadele pindadele poleks võimalik juurde pääseda. Kui see vahe on väiksem, suureneb seadme energiakulu. Enne toote ühendamist toiteallikaga eemaldage toitejuhe kondensaatori konksu küljest.

## ELEKTRIGA SEOTUD HOIATUSED

⚠ Seadet peab olema võimalik vooluvõrgust lahti ühendada kas pistikut pesast välja tõmmates, kui pistik on juurdepääsetav, või ligipääsetava mitmepooluselise lüliti abil, mis on paigaldatud pistikupesast ülesvoolu kooskõlas riiklike ohutuseeskirjadega. Seade peab olema maandatud vastavalt riiklikele elektriohutusstandarditele.

⚠ Ärge kasutage pikendusjuhtmeid, mitmikpistikupesi ega adaptereid. Elektriühendus ei tohi pärast paigaldamist olla kasutajale ligipääsetav.

Ärge kasutage seadet märjana ega paljajalu.

Ärge kasutage seadet, kui selle toitejuhe või pistik on kahjustatud, kui see ei tööta korralikult või kui see on kahjustatud või maha kukkunud.

⚠ Kui toitejuhe on kahjustatud, peab tootja, teenindus või muu kvalifitseeritud isik selle ohtude, näiteks elektrilöögiohu vältimiseks asendama.

⚠ HOIATUS! Ärge paigutage mitut pikendusjuhet seadme taha.

## PUHASTAMINE JA HOOLDUS

⚠ HOIATUS! Enne hooldustööde tegemist veenduge, et seade oleks välja lülitatud ja toitevõrgust lahutatud. Kasutage kaitseks kehavigastuste ohu eest kaitsekindaid (vigastusoht) ja kaitsejalanõusid (põrutusoht). Käideldage vähemalt kahe inimesega (koormuse vähendamiseks). Ärge kasutage kunagi aurupuhasteid (elektrilöögioht). Tootja volituseta asjatundmatu remont võib kaasa tuua tervise- ja ohutusriski, mille eest tootja ei vastuta. Asjatundmatu remondi või hoolduse tagajärjel tekkinud defektid ega kahjustused

ei ole kaetud garantiiga, mille tingimused on toodud seadmega kaasnenud dokumentatsioonis.

 Ärge kasutage plastosade, sisemuse ja uksetihendite puhastamiseks abrasiivseid ega tugevatoimelisi puhastusaineid, nagu klaasipuhastusvedelikud, küürimispastad, tuleohtlikud vedelikud, puhastusvahad, kontsentreeritud pesuained, pleegitid või petrooleumi sisaldavad tooted. Ärge kasutage paberkäterätikuid, küürimiskäsnu või muid karedaid puhastusvahendeid.

## PAKKEMATERJALI KÕRVALDAMINE

Pakkematerjal on 100% ringlussevõetav ja märgistatud ringlussevõtusümboliga .

Pakendi osad tuleb ära visata vastutustundlikult ja täies vastavuses kohalike jäätmekäitlusnõuetega.

## KODUMASINATE JÄÄTMEKÄITLUS

See seade on toodetud ringlussevõetavatest materjalidest.

Kõrvaldage seade vastavalt kohalikele jäätmekäitluseeskirjadele.

Täpsema informatsiooni saamiseks kodumasinate utiliseerimise, kogumise ja käitlemise kohta pöörduge kohalikku omavalitsusse, majapidamisseadmete kogumispunkti või poodi, kust te seadme ostsite.

Seade on märgistatud vastavalt Euroopa direktiivile 2012/19/EL elektri- ja elektroonikaseadmetest tekkinud jäätmete kohta.

Tagades seadme korrektse utiliseerimise, aitate hoida ära potentsiaalseid negatiivseid mõjusid keskkonnale ja inimeste tervisele.

Seadmel või seadmega kaasas oleval dokumentatsioonil toodud

 sümbol näitab, et seadet ei tohi käidelda olmejäätmena, vaid tuleb toimetada lähimasse elektri- ja elektroonikaseadmete ümbertöötlemise kogumiskeskusesse.

## ENERGIASÄÄSTUNIPID

Järgige paigaldusjuhiseid, et tagada piisav ventilatsioon.

Ebapiisav ventilatsioon toote tagaküljel suurendab energiakulu ja vähendab jahutuse tõhusust.

Sage ukse avamine võib energiakulu suurendada.

Seadme sisetemperatuuri ja energiakulu võivad mõjutada ka toatemperatuur ja seadme asetus. Neid tegureid tuleb temperatuuri määramisel arvesse võtta. Avage ust nii vähe kui võimalik.

Külmutatud toidu sulatamiseks asetage see külmikusse. Külmutatud toiduainete madal temperatuur jahutab külmikus olevaid toiduaineid.

Laske soojal toidul ja jookidel enne seadmesse panemist maha jahtuda.

Riiulite asukoht külmikus ei avalda energia kasutamise tõhususele mingit mõju. Toit tuleb paigutada riiulitele nii, et oleks tagatud korralik õhu ringvool (toiduained ei tohi puutuda üksteise vastu; samuti tuleb hoida vahet toidu ja tagaseina vahel).

Külmutatud toidu jaoks suurema ruumi tekitamiseks võite välja võtta korvid ja selle olemasolu korral ka jäätökkeriuli.

Ärge muretsege kompressorist tuleva müra pärast, mis on normaalne töömüra.

# ERINEVAD FUNKTSIOONID JA VÕIMALUSED

## Informatsioon Less Frost Technology (Jäävabam tehnoloogia) kohta

Tänu ümbritsevale aurustile pakub LessFrost tehnoloogia tõhusamat jahutust, vähem käsitsi sulatamist ja paindlikumat hoiruumi.

**Super freezing (Superkülmutus).** See on kiirkülmutuse lüliti. Maksimaalse külmutusvõimsuse saavutamiseks lülitage see sisse 24 tundi enne värsket toidu sügavkülmikusse panemist. Pärast värsket toidu sügavkülmikusse panemist piisab tavaliselt sellest, kui lüliti on 24 tundi sisse lülitatud. Energia säästmiseks lülitage see välja 24 tundi pärast värsket toidu sügavkülmikusse panemist.



## Termostaadi seadistus

Külmkapi termostaat reguleerib automaatselt sektsioonide sisetemperatuuri. Pöörates hooba positsioonist 1 positsiooni 5, saavutate külmema temperatuuri.

**Ouline teave:** Ärge püüdke pöörata hooba 1 positsioonist allapoole, see lülitab teie seadme välja.

- 1 – 2 : Toidu lühiajaliseks säilitamiseks sügavkülmiku osas võite te hoova seada miinimum ja keskmise asendi vahele.
- 3 – 4 : Toidu pikaajaliseks säilitamiseks sügavkülmiku osas võite te hoova seada keskmisesse asendisse.
- 5 : Värske toidu külmutamiseks. Seade töötab kauem. Peale soovitud seisundi saavutamist keerake hoob tagasi eelmisesse seadistusesse.

## Hoiatused seoses temperatuuri reguleerimisega

- Ümbritsev temperatuur, värskest hoiustatud toidu temperatuur ning see, kui tihti ust avatakse, mõjutab külmkapi skülmikektsiooni temperatuuri. Vajadusel muutke temperatuuri seadeid.
- Külmkapis ei ole soovitav hoiustada keskkonnas, mille temperatuur on alla 10°C, kuna see mõjutab selle efektiivsust.
- Termostaadi seadistuse peaks määrama, võttes arvesse seda, kui tihti värsket toidu ning sügavkülmiku ust avatakse ning suletakse, kui palju toitu sügavkülmikusse säilitatakse ning keskkonda, kus sügavkülmik asub.
- Täieliku jahutuse saavutamiseks peaks teie külmkapp peale vooluvõrku ühendamist sõltuvalt ümbritseva keskkonna temperatuurist töötama ilma katkestusteta kuni 24h. Ärge avage külmkapi uksi sagedasti ning ärge asetage sellel perioodil külmkappi palju toitu.
- Voolukatkestuse korral või kui te eemaldate külmkapi seinakontaktist ning ühendate selle uuesti, rakendatakse teie külmkapi kompressori kaitseks 5-minutulist hilinemisfunktsiooni. Teie külmkapp hakkab 5 minuti pärast uuesti tavapäraselt tööle.
- Teie külmkapp on loodud töötama standardites esitatud ümbritseva õhu temperatuurivahemikus vastavalt märgistusel märgitud kliimaklassile. Jahutusvõime seisukohalt ei ole soovitatav, et teie külmkapp töötaks väljaspool määratud temperatuurivahemikke.
- See seade on loodud töötama ümbritsevas keskkonnas, mille temperatuurivahemik on 16°C - 32°C.

Kliimaklass	Keskkonnatemp. (°C)
SN:	10-32 °C
ST:	16-38 °C;
N:	16-32 °C
T:	16-43 °C

## Tarvikud

### Jääkuubikute alus

- Täitke jääkuubikute rest veega ning asetage see sügavkülmiku sektsiooni.
- Kui vesi on täielikult jäätunud, väänake resti jääkuubikute eemaldamiseks allpool näidatud viisil.



### Plastikkaabits

Aja jooksul koguneb sügavkülmiku teatud piirkondadesse jääkate. Sügavkülmikusse kogunenud jää peaks perioodiliselt eemaldama. Vajadusel kasutage kaasasolevat plastikkaabitsat. Ärge kasutage selle toimingut sooritamiseks teravaid metallobjekte.



Need võivad torgata sügavkülmiku jahutustorusid ning põhjustada üksusele korvamatut kahju.

*Lisaseadmete kirjeldused ja visuaalsed kirjeldused võivad erineda vastavalt seadme mudelile.*

## Toidu asetamine külmkapi kõige külmemasse alasse



Teie toidud säilivad kõige paremini, kui te asetate need kõige sobivasse jahutusalas. Kõige külmem ala on külmiku kohal.

Tagamaks, et selles piirkonnas oleks külm temperatuur, veenduge, et riul asuks selle sümboliga samal tasemel, nagu joonisel on näidatud.

### Temperatuuri indikaator (Mõningatel mudelitel)

Selleks, et aidata teil paremini oma külmkappi seadistada, oleme me varustanud selle temperatuuri indikaatoriga, mis asub külmkapi kõige külmemas osas.

Te saate lihtsalt kontrollida, kas kõige külmema osa temperatuur on sobiv: kui indikaator näitab „OK“, tähendab see, et termostaat on korrektselt seatud ning sisetemperatuur on korrektne.

Kuna „OK“ on musta värvi, on seda keeruline näha, kui temperatuuri indikaator on kehvasti valgustatud. Selle korrektses nägemiseks peaks olema piisavalt valgust.

Kui sümbol „OK“ pole kuvatud, tähendab see, et temperatuur on liiga kõrge: te peate termostaadi seadistusi muutma ning ootama 12 tundi enne temperatuuri uut visuaalset kontrollimist.

**MÄRKUS:** Peale mitmeid korduvaid ukse avamisi (või pikka perioodi, mil külmkapp on avatud) või peale värske toidu asetamist seadmesse, on tavaline, et indikaator „OK“ ei ilmu temperatuuri seadistuse indikaatorile. Kui külmikukambri aurustis tekivad ebanormaalsed jääkristallid (seadme alumine sein) (ülekoormatud seade, kõrge toatemperatuur, sagedased uste avamised), pange temperatuuri seadistusseade alumisesse asendisse, kuni kompressori väljalülitamise perioodid saavutatakse uuesti.

Kõige külmema ala ülemine liimit on märgitud kleebise alumisel osal (noole ots). Riiumi kõige külmem ala peab noole otsaga samal tasapinnal asuma. Kõige külmem ala on selle taseme all.

Kuna need riulid on eemaldatavad, veenduge, et need oleksid alati oma kleebiste juures kirjeldatud tsooni piiridega samal tasemel, et tagada selle piirkonna temperatuurid.

Igal toidu tüübil on ideaalne hoiustamistemperatuur ning sellest tulenevalt sobiv asukoht, kuhu see tuleks asetada.



Asukohad	Tooted
Ülemised riulid	Valmistoidud, magustoidud ja kõik toidud, mis tuleb kiiresti ära süüa
Külmim ala	Liha, linnuliha, metsloomaliha ning toores kala. Maksimaalne hoiustamisaeg: 1-2 päeva. Värsked puuviljad, küpsetatud sealih.
Külmik	Värsked kõõgiviljad ja puuviljad.
Ukseriulid	Ukseriulitel peaks alumises osas hoiustama pudeleid ning ülemises osas väikesemahulisi ning hetkel kasutusel olevaid tooteid nagu jogurt, värske koor jne.
	Võid, töödeldud juustu ja mune peaks hoiustama vastavates hoidukutes.

## TOIDU PAIGUTAMINE SEADMES

### Külmkapi sektsioon

- Niiskuse vähendamiseks ning sellest tuleneva jää vähendamiseks ärge kunagi asetage vedelikke külmkappi lahtistes karpides. Jää koguneb aurusti kõige külmemates osades ning toob kaasa sulatamisperioodide sagenemise.
- Ärge kunagi asetage külmkappi sooja toitu. Soojal toidul peaks enne toatemperatuuril jahtuda laskma ning külmkapi sektsioonis peaks tagama mõistliku õhuringluse.
- Mitte midagi ei tohiks külmkapi tagumise seinaga kokku puutuda, kuna see põhjustab jää kogunemise ning pakendid võivad tagumise seina külge kleepuda. Ärge avage külmkapi ust liiga sagedasti.
- Paigutage liha ja puhastatud kala (pakendatud pakenditesse või kiletükidesse), mida te plaanite 1-2 päeva jooksul kasutada, külmkapi alumisesse sektsiooni (külmiku kohal), kuna see on kõige külmem osa ning tagab parimad säilitustingimused.
- Kõõgivilja ning puuvilja võite külmikus säilitada ilma pakenditeta.

## Sügavkülmikuseksioon

- Sügavkülmikut kasutatakse sügavkülmutatud või külmutatud toiduainete pikaajaliseks säilitamiseks ning jääkuubikute tegemiseks.
- Värske toidu külmutamiseks veenduge, et toidul oleks külmumiseks võimalikult suur kokkupuude jahutusaalaga.
- Ärge asetage värsket toitu otse külmunud toidu kõrvale, kuna see võib külmutatud toitu sulatada.
- Värske toidu külmutamisel (nt. liha, kala ning hakkliha) jagage need osadeks, mida te korraga kasutate.
- Kui üksus on üles sulatatud, asendage sügavkülmikus olevad toidud ning ärge unustage neid võimalikult lühikese aja jooksul ära tarbida.
- Ärge kunagi asetage sügavkülmikusse sooja toitu. See ei mõju külmutatud toidule hästi.
- Külmutatud toidu hoiustamisel peaks alati hoolikalt järgima toidu pakendil märgitud juhiseid; kui pakendil ei ole säilitamise kohta mingit informatsiooni, siis ei tohiks toitu sügavkülmikus hoiustada enam kui 3 kuud alates ostuskuupäevast.
- Külmutatud toitu ostes veenduge, et need oleksid külmutatud sobival temperatuuril ning et pakend oleks terve.
- Külmutatud toitu peaks transportima sobivates anumates, säilitamiseks toidu kvaliteedi ning need peaks tagasi külmunud pindadele asetama võimalikult lühikese aja jooksul.
- Kui külmutatud toidu pakendil on niiskuse ilmingud ning pakend on ebanormaalselt paisunud, tähendab see seda et toitu on eelnevalt säilitatud selleks mittesobival temperatuuril ning et selle sisu on roiskunud.
- Külmutatud toidu eluiga sõltub toatemperatuurist, termostaadi seadetest, sellest, kui tihti ust avatakse, toidu tüübist ning ajast, mis kulub toidu transportimisele poest teie koju. Järgige alati toidu pakendile trükitud juhiseid ning ärge kunagi ületage maksimaalset märgitud hoiustamisaega.

**Pange tähele;** kui te soovite sügavkülmiku ust kohe peale selle sulgemist uuesti avada, on seda raske avada. See on üsna tavaline! Peale tasakaalu saavutamist saab ukse taas kergesti avada.

## PUHASTUS JA HOOLDUS

- Enne puhastamist lahutage seade vooluvõrgust.
- Ärge puhastage seadet, valades sellele vett.
- Veenduge, et lambi korpusesse ega teistesse elektrilistesse komponentidesse ei siseneks vett.
- Seadet peaks regulaarselt söögisoodast ning käesoojast veest koosneva sisaldava lahusega puhastama.
- Puhastage lisaseadmed eraldi seebi ja veega. Ärge puhastage neid nõudepesumasinas.
- Ärge kasutage abrasiivseid vahendeid, pesuaineid ega seepe. Peale pesemist loputage puhta veega ja kuivatage hoolikalt. Peale puhastamist ühendage juhe taas vooluvõrku, tehke seda kuivade kätega.
- Ärge kunagi kasutage puhastamiseks tuleohtlikke, plahvatusohtlikke või söövita-vaid materjale nagu vedeldi, gaas, hape.
- Kondensaatorit (mus osa mustade tiibadega, asub seadme tagaosas) peaks korra aastas puhastama, kasutades selleks tolmuimejat või kuiva harja. See tagab teie seadme efektiivsema töö ning võimaldab teil energiat säästa.
- Veenduge, et vesi ei puutuks termostaadi või sisevalgustuse elektriühendustega kokku. Kontrollige ukse tihendust regulaarselt ning puhastage seda vajadusel.

### Sulatamine

#### Külmkapi sektsioon;

- Töö ajal sulab külmkapi sektsioon automaatselt; sulamisvesi koguneb aurusti anumasse ning aurustub automaatselt.
- Aurusti anumad ning sulamisvee äravooluauku peaks regulaarselt sulatusvee äravoolukorgiga puhastama, ennetamaks vee kogunemist külmkapi põhja, selle asemel, et see saaks ära voolata.
- Te võite kallata sisemuse puhastamiseks ka 1/2 klaasi vett äravoolutorusse.

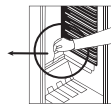
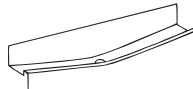

### **Sügavkülmikusektsioon;**

- Sügavkülmiku osasse kogunenud jää peaks perioodiliselt eemaldama. (Kasutage kaasasolevat plastikkaabitsat) Sügavkülmiku osa peaks puhastama samamoodi nagu külmkapi osa, sulatades seda vähemalt kaks korda aastas.

### **Selleks;**

- Päev enne sulatamist seadke termostaat asendisse „5“, külmutamaks täielikult kõik toiduained.
- Sulatamise ajal peaks külmutatud toidud pakkima mitmesse paberikihti ning hoistama neid jahedas kohas. Vältimatu temperatuuritõus lühendab nende säilitamisiga. Äрге unustage tarvitada need toiduained suhteliselt lühikese aja jooksul.
- Seadme termostaadinupp asendisse “\*” või lahutage üksus vooluvõrgust; jätke uks lahti, kuni üksus on täielikult ülessulanud.
- Šulatusprotsessi kiirendamiseks võib sügavkülmiku osasse paigutada ühe või mitu topsikut sooja veega.
- Kuivatage üksus seest hoolikalt ära ning seadke termostaadi nupp MAX asendisse.

### **Valgusti pirni väljavahetamine\***

Lambipirni vahetamine sügavkülmiku ning külmkapi osas;

1. Lahutage külmkapp vooluvõrgust.
2. Eemaldage kasti kaas klambrite küljest, kasutades selleks kruvikeerajat.
3. Asendage lambipirn maksimaalselt 15 W lambipirniga.
4. paigaldage kaas tagasi.
5. Oodake 5min enne külmiku uuesti vooluvõrku ühendamist ning asetage termostaat tagasi originaal-asendisse.

### **LED-tulede asendamine**

Kui teie sügavkülmikul on LED-valgustus, kontakteeruge teeninduskeskusega, kuna selle võib välja vahetada ainult volitatud personal.

## **SAADETIS JA ÜMBERPAIGUTAMINE**

### **Transport ning paigaldusasendi muutmine**

- Originaalpakendi ning vahtplasti võib säilitada edasiseks transportimiseks (valikuline).
- Te peaksite oma külmkapi pakkima paksult pakendisse, kasutades selleks rihmasid või tugevaid nõõre ning järgima pakendil olevat informatsiooni edasise transportimise kohta.
- Eemaldage liikuvad osad (riiulid, lisaseadmed, köögiviljasahtlid jms) või kinnitage need šokkide vältimiseks külmkapi külge, kasutades ümberpaigutamise ning transportimise ajal rihmasid.

**Kandge oma külmkappi ainult püstises asendis.**

### **Ukse avanemise suuna muutmine**

- Seadme ukse avanemise suunda on võimalik muuta. Kui te soovite seda teha, siis kontakteeruge palun oma lähima volitatud teeninduskeskusega.

## **ENNE MÜÜGIJÄRGSESSE TEENINDUSESSE HELISTAMIST**

Kui teie külmkapp ei tööta korralikult, võib sellel olla väike probleem, seetõttu kontrollige aja ja raha säästmiseks enne elektrikule helistamist järgmist.

**Mida teha, kui teie külmkapp ei tööta;**

### **Kontrollige, et;**

- Puudub vool,
- Teil on kodu elektrikorgid väljas,
- Termostaadi seadistus is on “\*” asendis,
- Pistik ei ole sobilik. Selle kontrollimiseks pange mõni teine seade, mille töötamises te kindel olete, samasse pistikupesasse.



## **Mida teha, kui teie külmkapp ei tööta korralikult;**

### **Kontrollige järgmist:**

- Kas seade pole üle koormatud,
- Kas uksed on korralikult suletud,
- Kas kondensaatoris on tolm,
- Kügmiste ning tagumiste seinte juures pole piisavalt ruumi.

### **Esineb müra;**

Jahutusgaas, mis ringleb külmkapi jahutussüsteemis tekitab kergelt heli (mullitav hää) isegi siis, kui kompressor ei tööta. Ärge muretsege, see on tavaline. Kui see kõlab erinevalt, kontrollige, kas;

- Kas seade on tasakaalus,
- Kas midagi on tagaseina vastas.
- Kas seadme peal olevad esemed vibreerivad.

### **Kas külmkapi alumises osas on vett;**

#### **Kontrollige, et;**

- Sulatusvee äravooluauk ei oleks ummistunud (kasutage augu puhastamiseks äravoolukorki)

### **Soovitused**

- Elektrikatkestuse ajal peaksite te kompressori probleemide ennetamiseks külmkapi vooluvõrgust välja tõmbama. Peale voolu taastumist peaksite te seadme vooluvõrku ühendamisega ootama 5-10min. Kui te tõmbate külmkapi vooluvõrgust mingil põhjusel välja, peaksite te selle vooluvõrku tagasiühendamisega vähemalt 5min ootama. Oluline on vältida külmkapi komponentide kahjustamist.
- Külmkapi jahutusüksus on tahaseina peidetud. Seetõttu võivad teie külmkapi tagumisele küljele seoses kompressori tööga teatud intervallide järel ilmuda veepiisad või jääpiisad. See on normaalne. Jääsulatusoperatsioonide läbiviimine ei ole vajalik, kui jääd ei ole suures koguses.
- Kui te ei kasuta külmkappi pika aja vältel (nt. suvepuhkusel), seadke termostaat "•" asendisse. Peale sulatamist puhastage oma külmkapp ning jätke uks lahti, ennetamaks niiskuse ning lõhna tekkimist. Kui probleem püsib ka peale seda, kui te olete ülalkirjeldatud instruksioone järginud, konsulteerige palun lähima volitatud teeninduskeskusega.
- Teie soetatud seade on loodud koduseks kasutamiseks ning seda saab kasutada vaid kodustes tingimustes ning ettenähtud eesmärkidel. See ei ole mõeldud kaubanduslikuks või ühiskasutuseks. Kui tarbija kasutab seadet viisil, mis ei ühti nende nõuetega, siis vastuta tootja ega edasimüüja garantiiperioodil esinenud rikete ning parandustööde eest.

## **Nõuanded energia säästmiseks**

1. Paigaldage seade jahedasse, hästi ventileeritud ruumi, kuid mitte otsese päikesevalguse kätte või soojusallika lähedusesse (radiaator, ahi... jne). Vastasel juhul kasutage isoleerplaati.
2. Laske soojal toidul ja jookidel enne seadmesse panemist seadmest väljaspool maha jahtuda.
3. Külmutatud toidu sulatamiseks asetage see külmiku osasse. Külmutatud toidu madal temperatuur aitab sulades jahutada külmkapi osa temperatuuri. Seega säästab see energiat. Külmutatud toidu välja panemine raiskab energiat.
4. Jookide ja toidukausside asetamisel külmkappi peavad need kaetud olema. Vastasel juhul tõuseb seadmes olev niiskusetase. Seega pikeneb ka selle tööaeg. Jookide ja toidukausside katmine aitab vähendada lõhnasid ning maitseid.
5. Toidu ja jookide asetamisel külmkappi avage seadme uks võimalikult lühikeseks ajaks.
6. Hoidke erinevate temperatuuridega seadme osad suletud (külmik, jahuti... jne).
7. Ukse tihend peab olema puhas ja paindub. Asendage kulunud tihend.
8. Suurema koguse toidu säilitamiseks on võimalik eemaldada sügavkülma riul. Energiatarve on dek-lareeritud maksimaalse koormusega ja ilma sügavkülmi riulita.

# SEADME OSAD JA SEKTSIOONID

(TM 55 cm /140cm / 160cm)

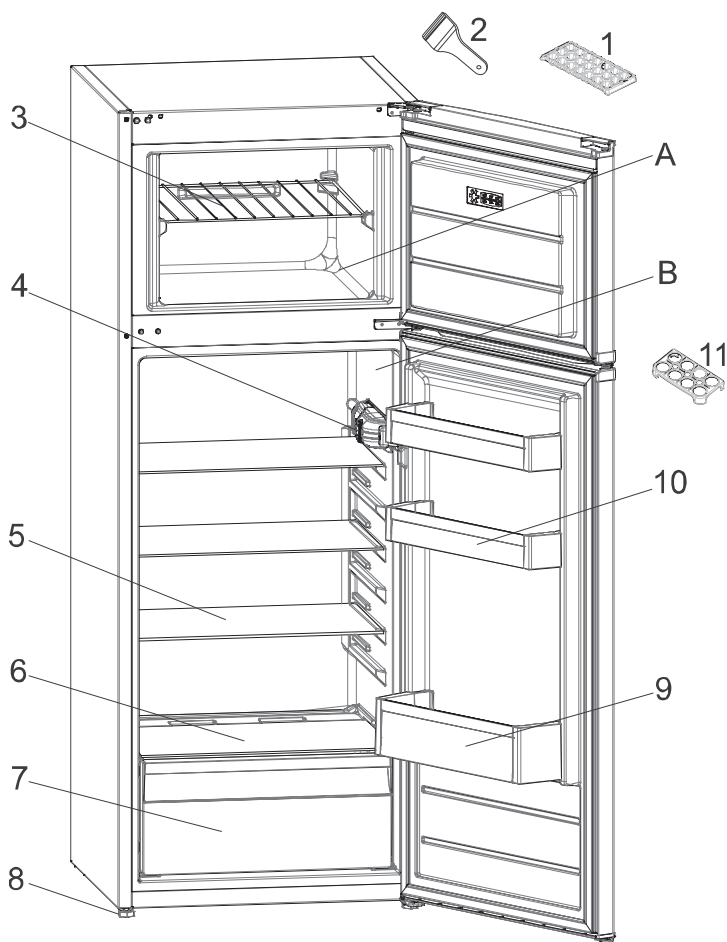

See esitlus puudutab vaid seadme osade informatsiooni.  
Osad võivad vastavalt seadme mudelile varieeruda.

- A. KÜLMIKUSEKTSIOON
- B. KÜLMUTUSSEKTSIOON

- 1. Jääkuubikute rest
- 2. Plastikust jäätera
- 3. Sügavkülma riiul
- 4. Termostaadi karp
- 5. Külmkapi riiulid
- 6. Külmiku kate
- 7. Külmik
- 8. Reguleeritavad jalad
- 9. Pudeliriiul
- 10. Või/juustu riiulid
- 11. Munahoidik





400011548238B