



**THANK YOU FOR BUYING A WHIRLPOOL PRODUCT**  
 In order to receive a more complete assistance, please register your product on [www.register10.eu](http://www.register10.eu)



Before using the appliance carefully read the Safety Instruction.

**PLEASE SCAN THE QR CODE ON YOUR APPLIANCE IN ORDER TO REACH MORE INFORMATION**

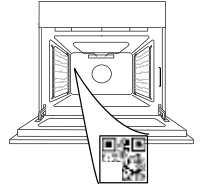

## PRODUCT DESCRIPTION

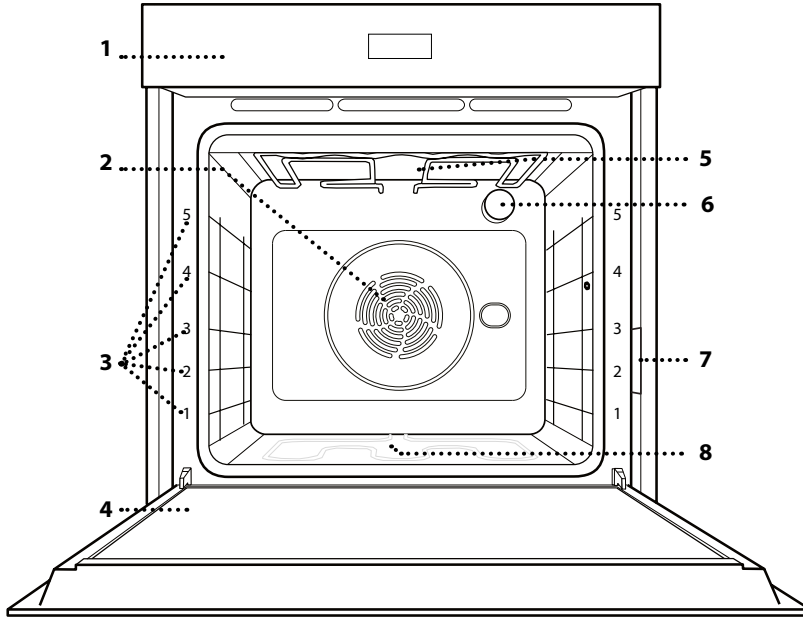

1. Control panel
2. Fan and circular heating element (non-visible)
3. Shelf guides (the level is indicated on the front of the oven)
4. Door
5. Upper heating element/grill
6. Lamp
7. Identification plate (do not remove)
8. Lower heating element (non-visible)

## CONTROL PANEL

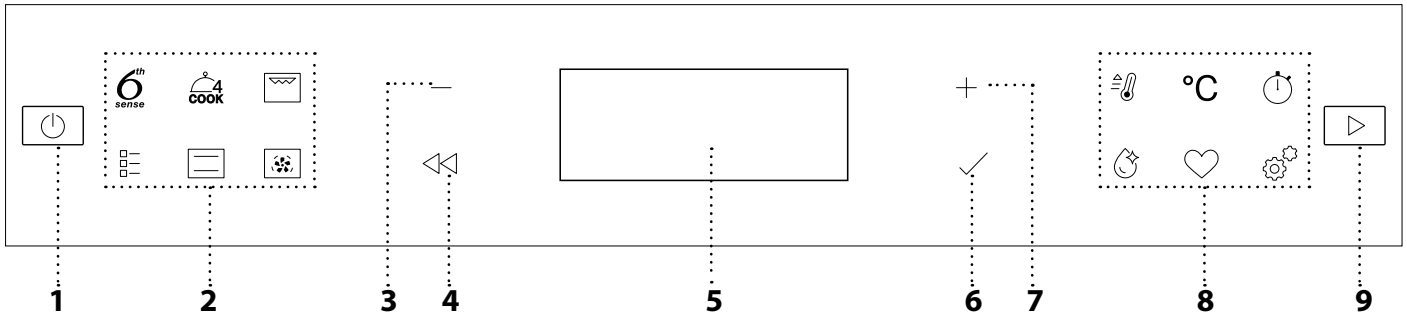

### 1. ON / OFF

For switching the oven on and off and for stopping an active function.

### 2. FUNCTIONS DIRECT ACCESS

For quick access to the functions and menu.

### 3. NAVIGATION BUTTON MINUS

For scrolling through a menu and decreasing the settings or values of a function.

### 4. BACK

For returning to the previous screen. During cooking, allows settings to be changed.

### 5. DISPLAY

### 6. CONFIRM

For confirming a selected function or a set value.

### 7. NAVIGATION BUTTON PLUS

For scrolling through a menu and increasing the settings or values of a function.

### 8. OPTIONS / FUNCTIONS DIRECT ACCESS

For quick access to the functions, duration, settings and favorites.

### 9. START

For starting a function using the specified or basic settings.

# ACCESSORIES

## WIRE SHELF

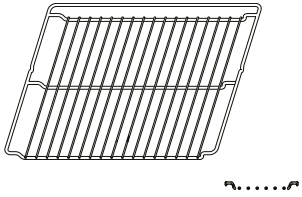

Use to cook food or as a support for pans, cake tins and other ovenproof items of cookware.

## DRIP TRAY

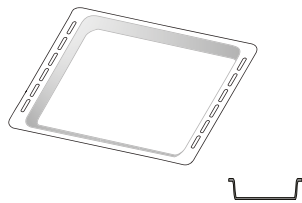

Use as an oven tray for cooking meat, fish, vegetables, focaccia, etc. or position underneath the wire shelf to collect cooking juices.

## BAKING TRAY \*

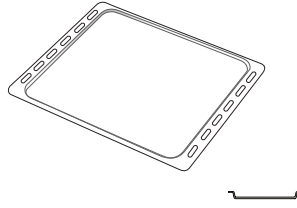

Use for cooking all bread and pastry products, but also for roasts, fish en papillote, etc.

## SLIDING RUNNERS \*

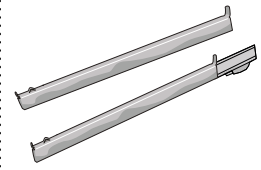

To facilitate inserting or removing accessories.

## AIR FRY TRAY \*

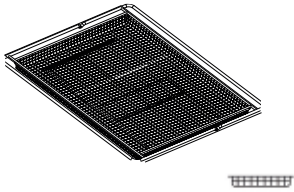

To be used when cooking foods with Air Fry function, with a baking tray positioned at a lower level to collect possible crumbs and drip. It can be cleaned in the dishwasher.

The number and the type of accessories may vary depending on which model is purchased.

Other accessories can be purchased separately; for orders and information contact the after sales service.

\* Available only in certain models

## INSERTING THE WIRE SHELF AND OTHER ACCESSORIES

Insert the wire shelf horizontally by sliding it across the shelf guides, making sure that the side with the raised edge is facing upwards.

Other accessories, such as the drip tray and the baking tray, are inserted horizontally in the same way as the wire shelf.

## REMOVING AND REFITTING THE SHELF GUIDES

• To remove the shelf guides, lift them up and pull the lower parts out of their lodgings: The shelf guides can now be removed.

• To refit the shelf guides, first fit them back into their upper seating. Keeping them held up, slide them into the cooking compartment, then lower them into position in the lower seating.

## FITTING THE SLIDING RUNNERS

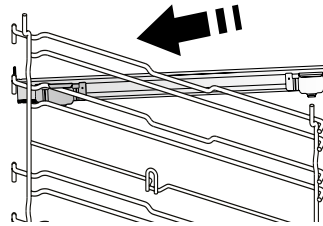

Remove the shelf guides from the oven and remove the protective plastic from the sliding runners.

Fasten the upper clip of the runner to the shelf guide and slide it along as far as it will go. Lower the other clip into position.

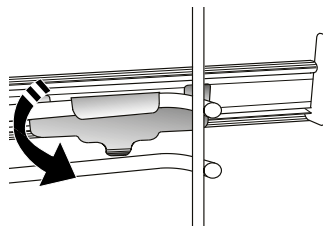

To secure the guide, press the lower portion of the clip firmly against the shelf guide. Make sure that the runners can move freely. Repeat these steps on the other shelf guide on the same level.

Please note: The sliding runners can be fitted on any level.

# FUNCTIONS



## 6TH SENSE

These allow a fully automatic cooking for all types of food (Lasagna, Meat, Fish, Vegetables, Cakes & Pastries, Salt cakes, Bread, Pizza). To get the best from this function, follow the indications on the relative cooking table.



## COOK4

For cooking different foods that require the same cooking temperature on four levels at the same time. This function can be used to cook cookies, cakes, round pizzas (also frozen) and to prepare a complete meal. Follow the cooking table to obtain the best results.



## GRILL

For grilling steaks, kebabs and sausages, cooking vegetables au gratin or toasting bread. When grilling meat, we recommend using a drip tray to collect the cooking juices: Position the tray on any of the levels below the wire shelf and add 500 ml of drinking water.



## TRADITIONAL FUNCTIONS

### • CONVECT BAKE

For cooking any kind of dish on one shelf only.

### • TURBO GRILL

For roasting large joints of meat (legs, roast beef, chicken). We recommend using a drip tray to collect the cooking juices: Position the pan on any of the levels below the wire shelf and add 500 ml of drinking water.

### • FROZEN BAKE

The function automatically selects the ideal cooking temperature and mode for 5 different types of ready frozen food. The oven does not have to be preheated.

### • SPECIAL FUNCTIONS

#### » PIZZA

This function allows you to cook great homemade pizza, in less than 10 minutes like in a restaurant.

The dedicated cooking cycle works at temperature level above 300 degree Celsius, delivering pizza soft inside, crunchy on the edges and with a perfectly even browning. Combining this function with the Pizza Stone WPro accessory and preheating for 30 minutes can bake a pizza in 5-8 min. (For orders and information contact the after sales service or [www.whirlpool.eu](http://www.whirlpool.eu).)

#### » AIR FRY

This function allows you to cook French fries, chicken nuggets and more using less oil, resulting pleasantly crispy. Heating elements cycle to properly heat the cavity, while the fan circulates hot air. Best expected cooking

results can be achieved only by using an Air Fry tray (provided with some models). Position the food on the Air Fry tray in a single layer and follow Air Fry Cooking Table instructions for best performances. Avoid using more than one tray to prevent uneven cooking.

#### » RISING

For optimal proving of sweet or savoury dough. To maintain the quality of proving, do not activate the function if the oven is still hot following a cooking cycle.

#### » KEEP WARM

For keeping just-cooked food hot and crisp.

#### » DEFROST

To speed up defrosting of food. Place food on the middle shelf. Leave food in its packaging to prevent it from drying out on the outside.

#### » ECO CYCLE \*

For cooking stuffed roasting joints and fillets of meat on a single shelf. When this Eco Cycle is in use, the light will remain switched off during cooking. To use the Eco Cycle and therefore optimise power consumption, the oven door should not be opened until the food is completely cooked.

#### » MAXI COOKING

The function automatically selects the best cooking mode and temperature to cook large joints of meat (above 2.5 kg). It is advisable to turn the meat over during cooking, to obtain even browning on both sides. It is best to baste the meat every now and again to prevent it from drying out.



## CONVENTIONAL

For cooking any kind of dish on one shelf only.



## FORCED AIR

For cooking different foods that require the same cooking temperature on several shelves (maximum three) at the same time. This function can be used to cook different foods without odours being transferred from one food to another.



## FAST PREHEAT

For preheating the oven quickly.



## MINUTE-MINDER

For keeping time without activating a function.



## SMART CLEAN

The action of the steam released during this special low-temperature cleaning cycle allows dirt and food residues to be removed with ease. Pour 200 ml of drinking water on the bottom of the oven and only activate the function when the oven is cold.



## FAVORITES

For retrieving the list of 10 favorite functions.



## SETTINGS

For adjusting the oven settings. When "ECO" mode is active the brightness of the display will be reduced to save energy and lamp switches off after 1 minute. It will be reactivated automatically whenever any of the buttons are pressed. When "DEMO" is "On" all commands are active and menus available but the oven doesn't heat up. To deactivate this mode, access "DEMO" from "SETTINGS" menu and select "Off". By selecting "FACTORY RESET", the product switches off and then it returns to first switch on. All settings will be deleted.

\* Function used as reference for the energy efficiency declaration in accordance with Regulation (EU) No. 65/2014

---

# FIRST TIME USE

---

## 1. SELECT THE LANGUAGE

You will need to set the language and the time when you switch on the appliance for the first time: "English" will show on the display.

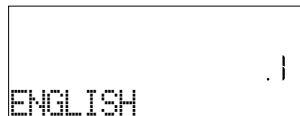

Press **+** or **-** to scroll through the list of available languages and select the one you require. Press **✓** to confirm your selection.

Please note: The language can subsequently be changed by selecting "LANGUAGE" in "SETTINGS" menu, available by pressing .

## 2. SET THE POWER CONSUMPTION

The oven is programmed to consume a level of electrical power that is compatible with a domestic network that has a rating of more than 3 kW (16): If your household uses a lower power, you will need to decrease this value (13).

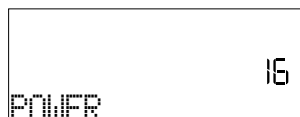

Access "POWER" from "SETTINGS" and select "LOW".

## 3. SET THE TIME

After selecting the language, you will need to set the current time: The two digits for the hour will flash on the display.



Press **+** or **-** to set the correct hour and press **✓**: The two digits for the minutes will flash on the display. Press **+** or **-** to set the minutes and press **✓** to confirm.

Please note: You may need to set the time again following lengthy power outages. Select "CLOCK" in "SETTINGS" menu, available by pressing .

## 4. HEAT THE OVEN

A new oven may release odours that have been left behind during manufacturing: This is completely normal.

Before starting to cook food, we therefore recommend heating the oven with it empty in order to remove any possible odours. Remove any protective cardboard or transparent film from the oven and remove any accessories from inside it. Heat the oven to 200 °C for around one hour, ideally using a function with air circulation (e.g. "Forced Air" or "Convection Bake").

Please note: It is advisable to air the room after using the appliance for the first time.

# DAILY USE

## 1. SELECT A FUNCTION

Press  to switch on the oven: the display will show the last running main function or the main menu.

The functions can be selected by pressing the icon for one of the main functions or by scrolling through a menu: To select an item from a menu (the display will show the first available item), press  $+$  or  $-$  to select the desired one, then press  $\checkmark$  to confirm.

## 2. SET THE FUNCTION

After having selected the function you require, you can change its settings. The display will show the settings that can be changed in sequence. Pressing  $\lll$  allows you to change the previous setting again

### TEMPERATURE / GRILL LEVEL

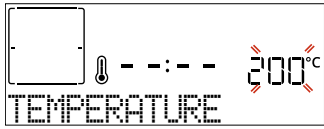



When the value flashes on the display, press  $+$  or  $-$  to change it, then press  $\checkmark$  to confirm and continue with the settings that follow (if possible).

In the same way, it is possible to set the grill level: There are three defined power levels for grilling: 3 (high), 2 (mid), 1 (low).

Please note: Once the function has been activated, the temperature/grill level can be changed using  $+$  or  $-$ , after pressing the  $^{\circ}\text{C}$  button.

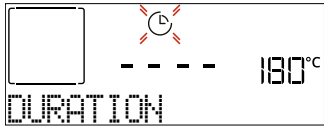
### DURATION



When the  icon flashes on the display, press  $+$  or  $-$  to set the cooking time you require and then press  $\checkmark$  to confirm. You do not have to set the cooking time if you want to manage cooking manually (untimed): Press  $\checkmark$  or  to confirm and start the function. By selecting this mode, you cannot program a delayed start.

Please note: You can adjust the cooking time that has been set during cooking by pressing : press  $+$  or  $-$  to amend it and then press  $\checkmark$  to confirm.

### END TIME (START DELAY)

In many functions, once you have set a cooking time you can delay starting the function by programming its end time. The display shows the end time while the  icon flashes.



Press  $+$  or  $-$  to set the time you want cooking to end, then press  $\checkmark$  to confirm and activate the function. Place the food in the oven and close the

door: The function will start automatically after the period of time that has been calculated in order for cooking to finish at the time you have set.

Please note: Programming a delayed cooking start time will disable the oven preheating phase: The oven will reach the temperature you require gradually, meaning that cooking times will be slightly longer than those listed in the cooking table. During the waiting time, you can press  $+$  or  $-$  to amend the programmed end time or press  $\lll$  to change other settings. By pressing , in order to visualize information, it is possible to switch between end time and duration.

## 3. 6TH SENSE

These functions automatically select the best cooking mode, temperature and duration to cook, roast or bake all the dishes available.

When required, simply indicate the characteristic of food to obtain an optimal result.

### WEIGHT / HEIGHT (ROUND-TRAY-LAYERS)

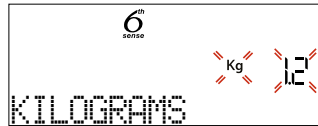

To set the function correctly, follow the indications on the display, when prompted, and press  $+$  or  $-$  to set the required value then press  $\checkmark$  to confirm.

### DONENESS / BROWNING

In some 6TH SENSE functions it is possible to adjust the doneness level.

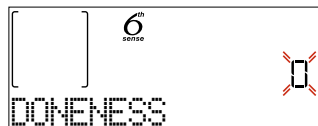

When prompted, press  $+$  or  $-$  to select the desired level between rare (-1) and well done (+1). Press  $\checkmark$  or  to confirm and start the function. In the same way, where allowed, in some 6TH SENSE functions, it's possible to adjust the browning level between low (-1) and high (+1).

## 4. START THE FUNCTION

At any time, if the default values are those desired or once you have applied the settings you require, press  to activate the function.

During the delay phase, by pressing  the oven will ask if you want to skip this phase, starting immediately the function.

Please note: Once a function has been selected, the display will recommend the most suitable level for each function. At any time you can stop the function that has been activated by pressing .

If the oven is hot and the function requires a specific maximum temperature, a message will shown on the display. You can either select a different function or wait for a complete cooling.

## 5. PREHEATING

Some functions have an oven preheating phase: Once the function has started, the display indicates that the preheating phase has been activated.

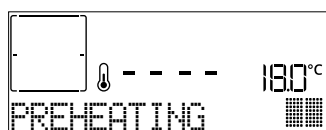

Once this phase has finished, an audible signal will sound and the display will indicate that the oven has reached the set temperature, requiring to "ADD FOOD". At this point, open the door, place the food in the oven, close the door and start cooking by pressing or .

Please note: Placing the food in the oven before preheating has finished may have an adverse effect on the final cooking result. Opening the door during the preheating phase will stop pause it.

The cooking time does not include a preheating phase. You can always change the temperature you want the oven to reach using  $+$  or  $-$ .

## 6. TURN OR CHECK FOOD

Some 6TH SENSE functions will require the food to be turned during cooking.



An audible signal will sound and the display shows the action to be done. Open the door, do the action prompted by the display and close the door, then press to continue cooking.

In the same way, at 10% of time before the end of cooking, the oven prompts you to check the food.



An audible signal will sound and the display shows the action to be done. Check the food, close the door and press or to continue cooking.

Please note: Press to skip these actions. Otherwise, if no action is done after a certain time the oven will continue the cooking.

## 7. END OF COOKING

An audible signal will sound and the display will indicate that cooking is complete.

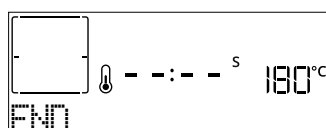

Press to continue cooking in manual mode (untimed) or press  $+$  to extend the cooking time by setting a new duration. In both cases, the cooking parameters will be retained.

## BROWNING

Some functions of the oven enable you to brown the surface of the food by activating the grill once cooking is complete.

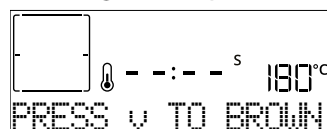

When the display shows the relevant message, if required press to start a five-minute browning cycle. You can stop the function at any time by pressing to switch the oven off.

## 8. FAVORITES

Once cooking is complete the display will prompt you to save the function in a number between 1 and 10 on your list of favorites.



If you would like to save a function as a favorite and store the current settings for future use, press otherwise, to ignore the request press .

Once has been pressed, press the  $+$  or  $-$  to select the number position, then press to confirm.

Please note: If the memory is full or the number chosen has already been taken, the oven will ask you to confirm overwriting the previous function.

To call up the functions you have saved at a later time, press : The display will show your list of favorite functions.



Press  $+$  or  $-$  to select the function, confirm by pressing , and then press to activate.

## 9. SMART CLEAN

Press to show "Smart Clean" on the display.

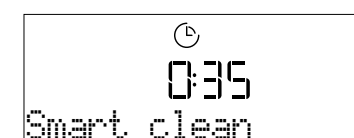

Press to activate the function: the display will prompt you to do all actions needed to obtain the best cleaning results: Follow the indications and then press when done. Once you have done all steps, when required press to activate the cleaning cycle.

Please note: It is recommended to do not open the oven door during the cleaning cycle to avoid a loss of water vapor that could get an adverse effect on the final cleaning result.

An appropriate message will start flashing on the display once the cycle has finished. Leave the oven to cool and then wipe and dry the interior surfaces with a

cloth or sponge.

## 10. MINUTEMINDER

To activate this function press the  icon. Press **+** or **-** to set the length of time you require and then press **✓** to activate the timer.

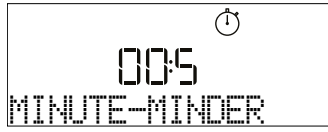



An audible signal will sound and the display will indicate once the minuteminder has finished counting down the selected time.

Please note: The minuteminder does not activate any of the cooking cycles.

The minute minder can be activated also when a function is running.

The timer will continue to count down independently without interfering with the function itself.

During this phase, it isn't possible to see the minuteminder (only the  icon will be displayed), that will continue counting down in background. To edit the minuteminder you can press the  icon and set the time using the **+** or **-** icon.

To cancel the minuteminder, press the  icon, then select **-** until the time displayed is "--:--". Press **✓** to confirm.

## 11. KEYLOCK

To lock the keypad, press and hold  for at least five seconds. Do this again to unlock the keypad.



Please note: This function can also be activated during cooking. For safety reasons, the oven can be switched off at any time by pressing .

## . NOTES

- Do not cover the inside of the oven with aluminium foil.
- Never drag pots or pans across the bottom of the oven as this could damage the enamel coating.
- Do not place heavy weights on the door and do not hold on to the door.
- Due to the higher temperature of the Pizza cycle it is expected to experience slightly higher cooling fan noise.

## . ENERGY EFFICIENCY NOTES

- Take advantage of residual heat: turn off the oven 5/10 minutes before the end of cooking to use the remaining heat.
- Keep the door closed: if possible, avoid opening the oven door during cooking, as this lets heat escape.
- Cook larger portions: use the oven mainly for bigger dishes (e.g., meat over 1 kg) or higher

servings, to make the most of the energy used.

- Clean the door seal regularly: a clean seal prevents heat loss and ensures efficient cooking.
- Preheat only when needed: preheat the oven only if the recipe or cooking table recommends it.
- Choose dark baking trays: dark trays absorb heat better, improving cooking efficiency.
- Plan your cooking: prepare multiple dishes in sequence to use residual heat and avoid extra preheating.
- Select the energy-saving program: use the dedicated ECO program for lower energy consumption. Refer to cooking table for additional inputs.
- Remove unused accessories: take out trays or racks you don't need to improve heat circulation efficiency and to lower down the thermal capacity of the product.

---

## USEFUL TIPS

---

### HOW TO READ THE COOKING TABLE

The table lists the best function, accessories and level to use to cook different types of food. Cooking times start from the moment food is placed in the oven, excluding preheating (where required). Cooking temperatures and times are approximate and depend on the amount of food and the type of accessory used. Use the lowest recommended settings to begin with and, if the food is not cooked enough, then switch to higher settings. Use the accessories supplied and preferably dark-coloured metal cake tins and baking trays. You can also use Pyrex or stoneware pans and accessories, but bear in mind that cooking times will be slightly longer.

---

### COOKING DIFFERENT FOODS AT THE SAME TIME

Using the "Forced Air" function, you can cook different foods which require the same cooking temperature at the same time (for example: fish and vegetables), using different shelves. Remove the food which requires a shorter cooking time and leave the food which requires a longer cooking time in the oven.

---

### MEAT

Use any kind of oven tray or pyrex dish suited to the size of the piece of meat being cooked. For roast joints, it is best to add some stock to the bottom of the dish, basting the meat during cooking for added flavour. Please note that steam will be generated during this operation. When the roast is ready, let it rest in the oven for another 10-15 minutes, or wrap it in aluminium foil.

When you want to grill meat, choose cuts with an even thickness all over in order to achieve uniform cooking results. Very thick pieces of meat require longer cooking times. To prevent the meat from burning on the outside, lower the position of the wire shelf, keeping the food farther away from the grill. Turn the meat two thirds of the way through cooking. Take care when opening the door as steam will escape.

To collect the cooking juices, we recommend placing a dripping pan filled with half a litre of drinking water directly underneath the wire shelf on which the food is placed. Top-up when necessary.

### DESSERTS

Cook delicate desserts with the conventional function on one shelf only.

Use dark-coloured metal baking pans and always place them on the wire shelf supplied. To cook on more than one shelf, select the forced air function and stagger the position of the cake tins on the shelves, aiding optimum circulation of the hot air.

To check whether a leavened cake is cooked, insert a wooden toothpick into the centre of the cake. If the toothpick comes out clean, the cake is ready.

If using non-stick baking pans, do not butter the edges as the cake may not rise evenly around the edges.















































If the item "swells" during baking, use a lower temperature next time and consider reducing the amount of liquid you add or stirring the mixture more gently.

For desserts with moist fillings or toppings (such as cheesecake or fruit tarts), use the "Convection bake" function. If the base of the cake is soggy, lower the shelf and sprinkle the bottom of the cake with breadcrumbs or biscuit crumbs before adding the filling.





---

### RISING

It is always best to cover the dough with a damp cloth before placing it in the oven. Dough proving time with this function is reduced by approximately one third compared to proving at room temperature (20-25°C). The rising time for pizza starts at around one hour for 1 kg of dough.

FOOD CATEGORIES		QUANTITY	DONENESS LEVEL	BROWNING LEVEL	TURN (OF COOK TIME)	LEVEL AND ACCESSORIES		
LASAGNA	Lasagna	0.5 - 3 kg	-	0	-			
MEAT	Beef	Roast	0.6 - 2 kg	0	0			
		Burger	1.5 - 3 cm	0	-	3/5 		
	Pork	Roast	0.6 - 2.5 kg	-	0			
		Sausages & Wurstel	1.5 - 4 cm	-	-	2/3 		
	Chicken	Roast	0.6 - 3 kg	-	0			
	Poultry	Fillet & Breast	1 - 5 cm	-	-	2/3 		
Kebabs		one grid	-	-	1/2 			
FISH	Fillets	0.5 - 3 (cm)	-	-	-	 		
	Fillets - frozen	0.5 - 3 (cm)	-	-	-	 		
VEGETABLES	Roasted vegetables	Roasted Potatoes	0.5 - 1.5 kg	-	0	-		
		Stuffed Vegetables	0.1 - 0.5 kg cad	-	-	-		
		Roasted Vegetables	0.5 - 1.5 kg	-	0	-		
	Gratin Vegetables	Potatoes Gratin	one tray	-	-	-	 	
		Tomatoes Gratin	one tray	-	-	-	 	
		Peppers Gratin	one tray	-	-	-	 	
		Broccoli Gratin	one tray	-	-	-	 	
		Cauliflower Gratin	one tray	-	-	-	 	
Vegetables Gratin	one tray	-	-	-	 			
SALTY BAKERY	Salty cake		0.8 - 1.2 kg	-	0	-		
	Bread	Bread Rolls	60 - 150g cad	-	-	-		
		Sandwich Loaf	0.4 - 0.6kg cad	-	-	-	 	
		Big Bread	0.7 - 2.0kg	-	-	-		
		Baguettes	200 - 300g cad	-	-	-		
	Pizza	Round Pizza	one tray	-	-	-	 	
		Thick Pizza	one tray	-	-	-	 	
		Pizza [frozen]	1 layer*	-	-	-	-	
			2 layers*	-	-	-	-	 
			3 layers*	-	-	-	-	  
4 layers*	-		-	-	-	   		





\* Suggested quantity

ACCESSORIES				
	Wire shelf	Oven tray / Cake tray / Round pizza tray on wire shelf	Drip tray / Baking tray	Drip tray with 500 ml of water

# COOKING TABLE

	FOOD CATEGORIES	QUANTITY	DONENESS LEVEL	BROWNING LEVEL	TURN (OF COOK TIME)	LEVEL AND ACCESSORIES
SWEET BAKERY	Sponge Cake	0.5 - 1.2 kg	-	-	-	2 
	Cookies	0.2 - 0.6 kg	-	-	-	3 
	Choux Pastry	one tray*	-	-	-	3 
	Tart	0.4 - 1.6kg	-	-	-	3 
	Strudel	0.4 - 1.6kg	-	-	-	3 
	Fruit Pie	0.5 -2 kg	-	-	-	2 

\* Suggested quantity

ACCESSORIES	 Wire shelf	 Oven tray / Cake tray / Round pizza tray on wire shelf	 Drip tray / Baking tray	 Drip tray with 500 ml of water
-------------	---	--	--	---





















































































# AIR FRY COOKING TABLE













	RECIPE	FUNCTION	SUGGESTED QUANTITY	PREHEAT	TEMPERATURE (°C)	DURATION (MIN.)	SHELF AND ACCESSORIES
FROZEN FOOD	Frozen French Fries		650 - 850g	Yes	200	25 - 30	4  2
	Frozen Chicken Nugget		500g	Yes	200	15 - 20	4  2
	Fish Sticks		500g	Yes	220	15 - 20	4  2
	Onion Rings		500g	Yes	200	15 - 20	4  2
VEGETABLES	Fresh Breaded Zucchini		400g	Yes	200	15 - 20	4  2
	Homemade Fries		300 - 800 g	Yes	200	20 - 40	4  2
	Mixed Vegetables		300 - 800 g	Yes	200	20 - 30	4  2
MEAT AND FISH	Chicken Breasts		1 - 4 cm	Yes	200	20 - 40	4  2
	Chicken Wings		200 - 1500 g	Yes	220	30 - 50	4  2
	Breaded Cutlet		1 - 4 cm	Yes	220	20 - 50	4  2
	Fish Fillet		1 - 4 cm	Yes	220	15 - 25	4  2

For cooking fresh or homemade foods, spread a thin layer of oil across the food surface.  
In order to guarantee uniform cooking results, mix food halfway through the recommended cooking time.

FUNCTIONS	 Air Fry		
ACCESSORIES	 Air Fry tray	 Oven tray or cake tray on wire shelf	 Drip tray / Baking tray or oven tray on wire shelf

# COOKING TABLE

RECIPE	FUNCTION	PREHEAT	TEMPERATURE (°C)	DURATION (MIN.)	SHELF AND ACCESSORIES
Leavened cakes / Sponge cakes		Yes	170	30 - 50	
		Yes	160	30 - 50	
		Yes	160	30 - 50	 
Filled cakes (cheesecake, strudel, apple pie)		Yes	160 - 200	30 - 85	
		Yes	160 - 200	30 - 90	 
Cookies		Yes	150	20 - 40	
		Yes	140	30 - 50	
		Yes	140	30 - 50	 
		Yes	135	40 - 60	  
Small cakes / Muffin		Yes	170	20 - 40	
		Yes	150	30 - 50	
		Yes	150	30 - 50	 
		Yes	150	40 - 60	  
Choux buns		Yes	180 - 200	30 - 40	
		Yes	180 - 190	35 - 45	 
		Yes	180 - 190	35 - 45 *	  
Meringues		Yes	90	110 - 150	
		Yes	90	130 - 150	 
		Yes	90	140 - 160 *	  
Pizza / Bread / Focaccia		Yes	190 - 250	15 - 50	
		Yes	190 - 230	20 - 50	  
Pizza (Thin, thick, focaccia)		Yes	310	7 - 12	
		Yes	220 - 240	25 - 50 *	  
Frozen pizza		Yes	250	10 - 15	
		Yes	250	10 - 20	 
		Yes	220 - 240	15 - 30	  
Savoury pies (vegetable pie, quiche)		Yes	180 - 190	45 - 55	
		Yes	180 - 190	45 - 60	 
		Yes	180 - 190	45 - 70 *	  

FUNCTIONS								ECO	
	Conventional	Forced Air	Convection Bake	Grill	Turbo Grill	MaxiCooking	Cook 4	Eco Cycle	Pizza
ACCESSORIES									
	Wire shelf	Oven tray or cake tray on wire shelf	Drip tray / Baking tray or oven tray on wire shelf	Drip tray / Baking tray	Drip tray / Baking tray	Drip tray with 500 ml of water			

RECIPE	FUNCTION	PREHEAT	TEMPERATURE (°C)	DURATION (MIN.)	SHELF AND ACCESSORIES
Vols-au-vent / Puff pastry crackers		Yes	190 - 200	20 - 30	
		Yes	180 - 190	20 - 40	
		Yes	180 - 190	20 - 40 *	
Lasagna / Flans / Baked pasta / Cannelloni		Yes	190 - 200	45 - 65	
Lamb / Veal / Beef / Pork 1 kg		Yes	190 - 200	80 - 110	
Roast pork with crackling 2 kg		-	170	110 - 150	
Chicken / Rabbit / Duck 1 kg		Yes	200 - 230	50 - 100	
Turkey / Goose 3 kg		Yes	190 - 200	80 - 130	
Baked fish / en papillote (fillets, whole)		Yes	180 - 200	40 - 60	
Stuffed vegetables (tomatoes, courgettes, aubergines)		Yes	180 - 200	50 - 60	
Toast		-	3 (High)	3 - 6	
Fish fillets / Steaks		-	2 (Mid)	20 - 30 **	
Sausages / Kebabs / Spare ribs / Hamburgers		-	2 - 3 (Mid - High)	15 - 30 **	
Roast chicken 1-1.3 kg		-	2 (Mid)	55 - 70 ***	
Leg of lamb / Shanks		-	2 (Mid)	60 - 90 ***	
Roast potatoes		-	2 (Mid)	35 - 55 ***	
Vegetable gratin		-	3 (High)	10 - 25	
Cookies	<b>COOK</b> Cookies	Yes	135	50 - 70	
Tarts	<b>COOK</b> Tarts	Yes	170	50 - 70	
Round pizzas	<b>COOK</b> Pizza	Yes	210	40 - 60	
Complete meal: Fruit tart (level 5) / lasagna (level 3) / meat (level 1)		Yes	190	40 - 120 *	
Complete meal: Fruit tart (level 5) / roasted vegetables (level 4) / lasagna (level 2) / cuts of meat (level 1)	<b>COOK</b> Menu	Yes	190	40 - 120 *	
Lasagna & Meat		Yes	200	50 - 100 *	
Meat & Potatoes		Yes	200	45 - 100 *	
Fish & Vegetables		Yes	180	30 - 50 *	
Stuffed roasting joints	ECO	-	200	80 - 120 *	
Cuts of meat (rabbit, chicken, lamb)	ECO	-	200	50 - 100 *	

\* Estimated length of time: dishes can be removed from the oven at different times depending on personal preference.

\*\* Turn food halfway through cooking.

\*\*\* Turn food two thirds of the way through cooking (if necessary).

FUNCTIONS								ECO	
	Conventional	Forced Air	Convection Bake	Grill	Turbo Grill	MaxiCooking	Cook 4	Eco Cycle	Pizza
ACCESSORIES									
	Wire shelf		Oven tray or cake tray on wire shelf		Drip tray / Baking tray or oven tray on wire shelf		Drip tray / Baking tray		Drip tray with 500 ml of water

## HOW TO READ THE COOKING TABLE

The table lists the best function, accessories and level to use to cook different types of food.

Cooking times start from the moment food is placed in the oven, excluding preheating (where required).

Cooking temperatures and times are approximate and depend on the amount of food and the type of accessory used. Use the lowest recommended settings to begin with and, if the food is not cooked enough, then switch to higher settings.

Use the accessories supplied and preferably darkcoloured metal cake tins and baking trays. You can also use Pyrex or stoneware pans and accessories, but bear in mind that cooking times will be slightly longer.

## MAINTENANCE AND CLEANING

**Make sure that the oven has cooled down before carrying out any maintenance or cleaning.**

**Do not use steam cleaners.**

**Do not use wire wool, abrasive scourers or abrasive/corrosive cleaning agents, as these could damage the surfaces of the appliance.**

**Wear protective gloves.**

**The oven must be disconnected from the mains before carrying out any kind of maintenance work.**

### EXTERIOR SURFACES

- Clean the surfaces with a damp microfibre cloth. If they are very dirty, add a few drops of pH-neutral detergent. Finish off with a dry cloth.
- Do not use corrosive or abrasive detergents. If any of these products inadvertently comes into contact with the surfaces of the appliance, clean immediately with a damp microfibre cloth.

### INTERIOR SURFACES

- After every use, leave the oven to cool and then clean it, preferably while it is still warm, to remove any deposits or stains caused by food residues. To dry any condensation that has formed as a result of cooking foods with a high water content, leave the oven to cool completely and then wipe it with a cloth or sponge.
- Activate the "Smart Clean" function for optimum cleaning of the internal surfaces. (Only in some models).
- Clean the glass in the door with a suitable liquid detergent.
- The oven door can be removed to facilitate cleaning.

### ACCESSORIES

Soak the accessories in a washing-up liquid solution after use, handling them with oven gloves if they are still hot. Food residues can be removed using a washing-up brush or a sponge. Do not clean Food Probe and Meat Probe (if present) in the dishwasher. Air Fry tray (if present) can be cleaned in the dishwasher.

## REMOVING AND REFITTING THE DOOR

**1.** To remove the door, open it fully and lower the catches until they are in the unlock position.

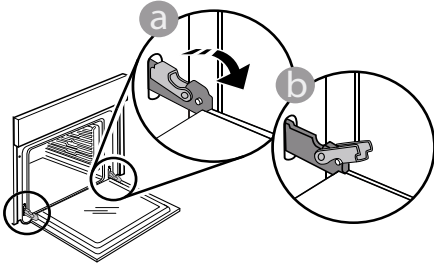

**2.** Close the door as much as you can. Take a firm hold of the door with both hands – do not hold it by the handle.

Simply remove the door by continuing to close it while pulling it upwards at the same time until it is released from its seating. Put the door to one side, resting it on a soft surface.

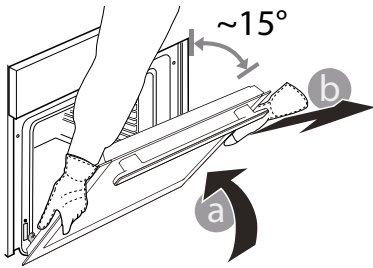

**3.** Refit the door by moving it towards the oven, aligning the hooks of the hinges with their seating and securing the upper part onto its seating.

**4.** Lower the door and then open it fully. Lower the catches into their original position: Make sure that you lower them down completely.

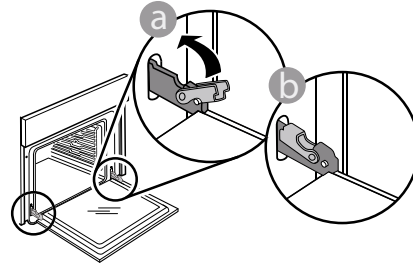

Apply gentle pressure to check that the catches are in the correct position.

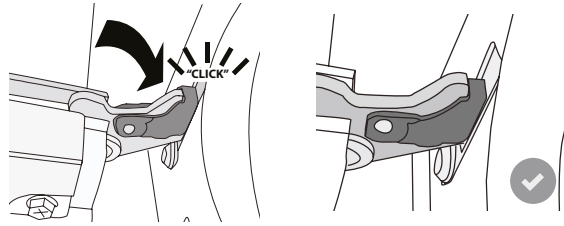

**5.** Try closing the door and check to make sure that it lines up with the control panel. If it does not, repeat the steps above: The door could become damaged if it does not work properly.

## REPLACING THE LAMP

**1.** Disconnect the oven from the power supply.

**2.** Unscrew the cover from the light, replace the bulb and screw the cover back on the light.

**3.** Reconnect the oven to the power supply.

Please note: 40 W/230 ~ V type G9, T300°C halogen bulbs.

The bulb used in the product is specifically designed for domestic appliances and is not suitable for general room lighting within the home. (EC Regulation 244/2009) Light bulbs are available from our After-sales Service.

If using halogen bulbs, do not handle them with your bare hands as your fingerprints could cause damage. Do not use the oven until the light cover has been refitted.

# TROUBLESHOOTING

Problem	Possible cause	Solution
The oven is not working.	Power cut. Disconnection from the mains.	Check for the presence of mains electrical power and whether the oven is connected to the electricity supply. Turn off the oven and restart it to see if the fault persists.
The display shows the letter "F" followed by a number.	Software problem.	Contact the Call Center and state the number following the letter "F".
The oven does not heat up.	When "DEMO" is "On" all commands are active and menus available but the oven doesn't heat up. DEMO appears on display every 60 seconds.	Access "DEMO" from "SETTINGS" and select "Off".
The light switches off.	"ECO" mode is "On".	Access "ECO" from "SETTINGS" and select "Off".
The door will not close properly.	The safety catches are in the wrong position.	Make sure that the safety catches are in the correct position by following the instructions for removing and refitting the door in the "Cleaning and Maintenance" section.
The home power goes off.	Power setting wrong.	Verify if your domestic network has at least a rating of more than 3 kW. If no, decrease the power to 13 Ampere. Access "POWER" from "SETTINGS" and select "LOW".
Cooking cycle with probe ended without evident cause or error F3E3 is printed on the screen	Food Probe is not properly connected	Food Probe is not properly connected

## Policies, standard documentation and additional product information can be found by:

- Using the QR code in your appliance
- Visiting our website [docs.whirlpool.eu/docs](https://docs.whirlpool.eu/docs)
- Alternatively, **contact our After-sales Service** (See phone number in the warranty booklet). When contacting our After-sales Service, please state the codes provided on your product's identification plate.

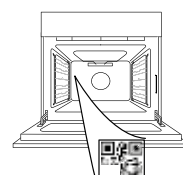

®/TM/© 2026 Whirlpool. Produced under license.

**DĚKUJEME VÁM, ŽE JSTE SI ZAKOUPILI VÝROBEK ZNAČKY WHIRLPOOL**

Přejete-li si získat komplexnější podporu, zaregistrujte prosím svůj výrobek na stránce [www.register10.com](http://www.register10.com)



Před použitím spotřebiče si pečlivě přečtěte bezpečnostní pokyny.

**ABYSTE ZÍSKALI VÍCE INFORMACÍ, NASKENUJTE PROSÍM QR KÓD NA VAŠEM SPOTŘEBIČI**

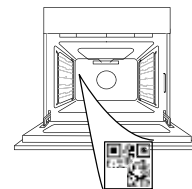

## POPIS PRODUKTU

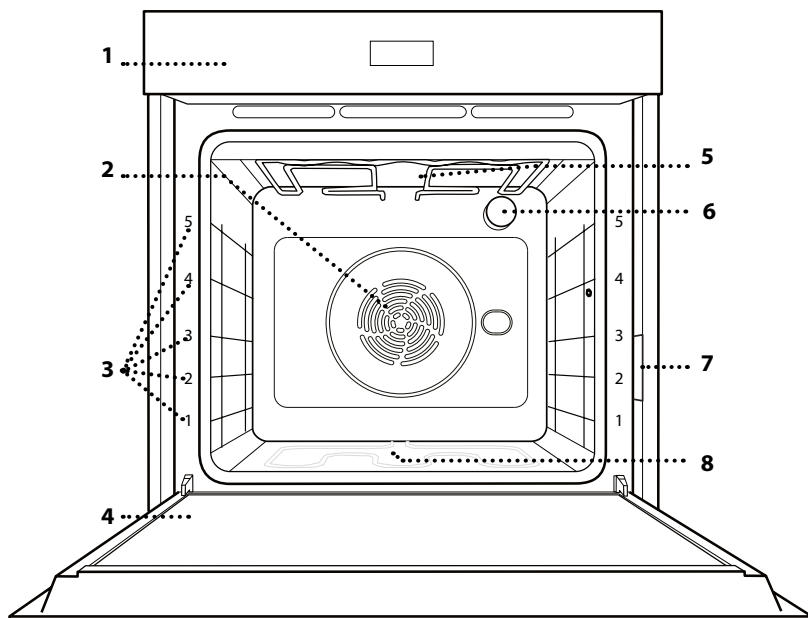

1. Ovládací panel
2. Kruhové topné těleso (není vidět)
3. Vodicí mřížky (úroveň je vyznačena na přední straně trouby)
4. Dvířka
5. Horní topné těleso / grill
6. Žárovka
7. Identifikační štítek (neodstraňujte)
8. Spodní topné těleso (není vidět)

## OVLÁDACÍ PANEĽ

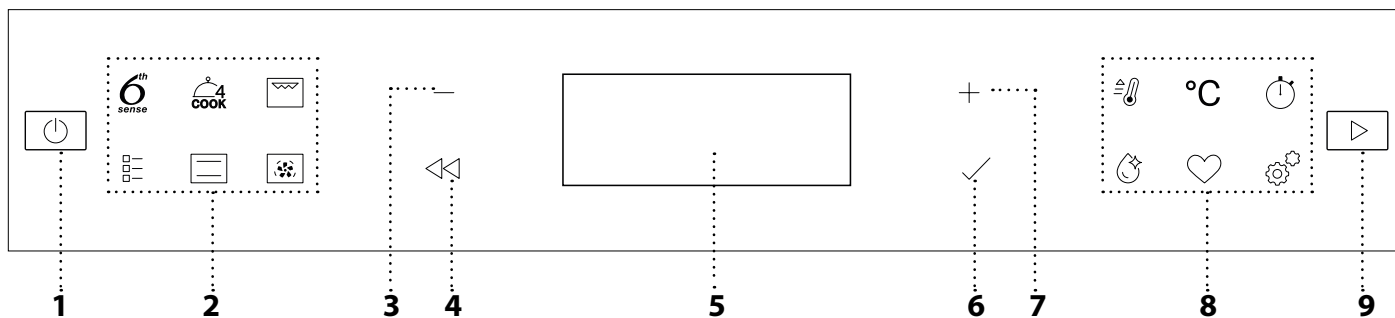
**1. ON/OFF**

Zapnutí nebo vypnutí trouby a přerušení nebo vypnutí aktivní funkce.

**2. FUNKCE RYCHLÉHO PŘÍSTUPU**

Pro rychlý přístup k funkcím a nabídce.

**3. NAVIGAČNÍ TLAČÍTKO SE ZNAMÉNEM MINUS**

Pro procházení nabídkou a snížení parametrů nastavení nebo hodnot dané funkce.

**4. ZPĚT**

Návrat na předcházející obrazovku. Umožňuje změnit nastavení v průběhu vaření.

**5. DISPLEJ****6. POTVRZENÍ**

Pro potvrzení vybrané funkce nebo nastavené hodnoty.

**7. NAVIGAČNÍ TLAČÍTKO SE ZNAMÉNEM PLUS**

Pro procházení nabídkou a zvýšení parametrů nastavení nebo hodnot dané funkce.

**8. MOŽNOSTI/FUNKCE RYCHLÉHO PŘÍSTUPU**

Pro rychlý přístup k funkcím, době trvání, nastavení a oblíbeným položkám.

**9. START**

Pro spuštění funkce pomocí speciálního nebo základního nastavení.

# PŘÍSLUŠENSTVÍ

## ROŠT

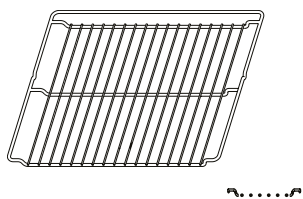

Použití: k pečení pokrmů nebo jako podložka pro nádoby, dortové formy a jiné žáruvzdorné nádoby.

## ODKAPÁVACÍ PLECH

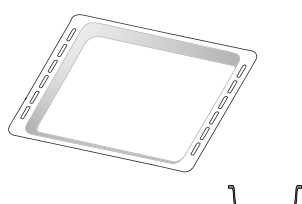

Použití: jako plech pro účely pečení masa, ryb, zeleniny, chlebového pečiva typu „focaccia“ atd. nebo k zachycování uvolňujících se šťáv, je-li umístěn pod rošt.

## PLECH NA PEČENÍ\*

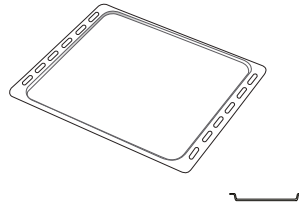

Použití: k pečení chleba a pečiva, jakož i přípravě pečeného masa, ryb pečených v papilotě atd.

## POSUVNÉ DRÁŽKY \*

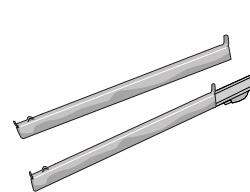

Pro usnadnění vkládání a vyjímání příslušenství.

## PLECH HORKOVZDUŠ. SMAŽ. \*

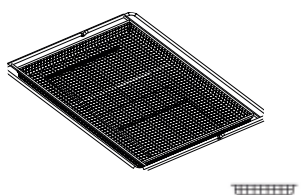

Používá se při přípravě pokrmů s funkcí Horkovzduš.smaž., kdy je pečicí plech umístěn na nižší úrovni, aby se zachytily případné drobky a kapky. Lze jej mýt v myčce nádobí.

Počet kusů a typ příslušenství se může v závislosti na zakoupeném modelu lišit.

Další příslušenství lze nakupovat samostatně; pro objednávky a informace kontaktujte poprodejní servis.

\* Dostupné pouze u určitých modelů

## VLOŽENÍ ROŠTU A DALŠÍHO PŘÍSLUŠENSTVÍ

Vložte mřížku horizontálně zasunutím do vodicích roštů, přičemž se ujistěte, že strana se zvednutým okrajem je otočená nahoru.

Další příslušenství, jako je např. odkapávací nebo pečicí plech, se zasunují svisle, a to stejným způsobem jako rošt.

## DEMONTÁŽ A INSTALACE VODICÍCH DRÁŽEK

• Přejete-li si odstranit vodicí mřížky, nazdvihněte je a zatáhněte za jejich spodní část směrem ven z usazení: Nyní lze boční vodicí mřížky vyjmout.

• Přejete-li si boční vodicí mřížky opět nasadit, nejprve je nasadte do jejich usazení v horní části. Držte je zdvihnuté a zasuňte je do vnitřní části trouby a poté posuňte směrem dolů do polohy pro usazení v dolní části.

## NASAZENÍ POSUVNÝCH DRÁŽEK

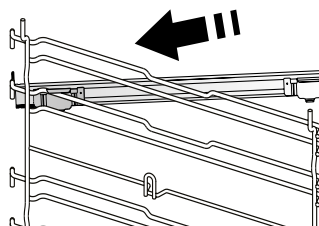

Z trouby odstraňte boční vodicí mřížky a z posuvných drážek ochranné fólie.

Připevněte horní sponu drážky k vodicí mřížce a suňte ji po celé délce až na doraz. Druhou sponu posuňte směrem dolů, dokud nedosáhne správné polohy.

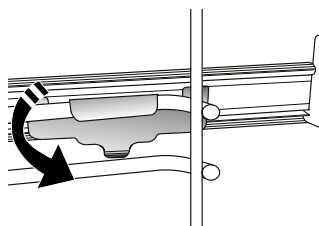

Aby byla vodicí mřížka dobře zajištěna, zatlačte pevně spodní část spony oproti vodicí mřížce. Ujistěte se, že drážkami lze volně pohybovat. Postupujte stejně i na druhé straně vodicí mřížky v rámci stejné výškové úrovně.

Upozornění: Posuvné drážky lze nainstalovat do kterékoli úrovně.

# ARTISAN



## 6TH SENSE

Umožňuje automatické pečení všech druhů jídla (lasagne, maso, ryby, zelenina, koláče a cukroví, slané koláče, chléb, pizza). Abyste použitím této funkce dosáhli co nejlepších výsledků, řiďte se pokyny uvedenými v příslušné tabulce příprav.



## COOK4

Slouží k současné přípravě několika různých jídel, která vyžadují odlišnou teplotu pečení, na čtyřech úrovních. Tato funkce se používá k pečení sušenek, koláčů, kulaté pizzy (i mražené) a k přípravě kompletního pokrmu. Pro dosažení nejlepších výsledků se řiďte pokyny v tabulce pečení.



## GRILL

Ke grilování steaků, kebabů a uzenin, k zapékání či gratinování zeleniny nebo k opékání topinek. K zachycení uvolňujících se šťáv při grilování masa doporučujeme použít odkapávací plech: Plech umístěte na kteroukoli úroveň dospod roštu a přidejte 500 ml pitné vody.



## TRADIČNÍ FUNKCE

### • CONVECT BAKE (KONVEKČNÍ PEČENÍ)

Slouží k pečení jakéhokoli jídla pouze na jednom roštu.

### • TURBO GRILL

K pečení velkých kusů masa (kýt, rostbifů, kuřat). K zachycení uvolňujících se šťáv doporučujeme používat odkapávací plech: Plech umístěte na kteroukoli úroveň dospod roštu a přidejte 500 ml pitné vody.

### • ZMRAŽENÁ JÍDLA

Funkce automaticky zvolí nejlepší teplotu i režim pečení pro 5 různých kategorií hotových mražených jídel. Troubu není třeba předehřívat.

### • ZVLÁŠTNÍ FUNKCE

#### » PIZZA

Tato funkce vám umožní připravit skvělou domácí pizzu za méně než 10 minut jako v restauraci.

Speciální cyklus pečení pracuje při teplotě nad 300 °C, takže pizza je uvnitř měkká, na okrajích křupavá a dokonale rovnoměrně propečená. Kombinací této funkce s příslušenstvím Pizza Stone WPro a předehříváním po dobu 30 minut lze pizzu upéct za 5–8 minut. (Pro objednávky a informace kontaktujte poprodejní servis nebo [www.whirlpool.eu](http://www.whirlpool.eu).)

#### » HORKOVZDUŠ. SMAŽ.

Tato funkce umožňuje připravovat hranolky, kuřecí nugety a další pokrmy na menším množství oleje, takže jsou příjemně křupavé. Vyhřívací prvky cyklicky ohřívají troubu, zatímco ventilátor cirkuluje horký vzduch. Nejlepších výsledků pečení lze dosáhnout pouze při

použití plechu Horkovzduš.smaž. (dodává se s některými modely). Pro dosažení nejlepších výkonů umístěte potraviny na plech Horkovzduš.smaž. v jedné vrstvě a postupujte podle pokynů v tabulce pro přípravu pokrmů Horkovzduš.smaž. Nepoužívejte více než jeden plech, aby nedocházelo k nerovnoměrnému pečení.

#### » KYNUTÍ

Slouží k dosažení optimálního vykynutí sladkého nebo slanečného těsta. Chcete-li zachovat kvalitu vykynutí, nezapínejte funkci, pokud je trouba stále horká po dokončení cyklu pečení.

#### » UCHOVAT TEPLÉ

Slouží k udržení právě upečených jídel teplých a křupavých.

#### » ROZMRAZOVÁNÍ

Slouží k urychlení rozmrazování potravin. Doporučujeme vložit jídlo do střední úrovně drážek. Jídlo ponechte v původním obalu, aby se povrch příliš nevysušil.

#### » CYKLUS ECO \*

Pro pečení nadívaného masa a řízků na jedné úrovni. Je-li úsporný cyklus „EKO“ aktivní, osvětlení zůstává během pečení vypnuté. Při použití cyklu „EKO“, tedy při optimalizaci spotřeby energie, by se dvířka trouby neměla otevírat, dokud se pokrm zcela nedopeče.

#### » MAXI VAŘENÍ

Tato funkce automaticky vybere nejlepší režim pečení a teplotu k upečení velkých kusů masa (přes 2,5 kg). Během pečení maso obračejte, aby rovnoměrně zhnědlo po obou stranách. Doporučujeme maso občas podlít, aby se příliš nevysušilo.



## TRADIČNÍ

Slouží k pečení jakéhokoli jídla pouze na jednom roštu.



## HORKÝ VZDUCH

Pro přípravu různých druhů jídel, které vyžadují stejnou teplotu na několika výškových úrovních současně (maximálně třech). U této funkce nedochází k vzájemnému přenosu vůní mezi jednotlivými jídlami.



## RYCHLÝ PŘEDEHŘEV

Pro rychlý předehřev trouby.



## MINUTKA

Pro dodržení času bez aktivace funkce.



## SMART CLEAN

Působení páry, která se uvolňuje při tomto čisticím cyklu za nízké teploty, umožňuje snadno odstranit nečistoty a zbytky jídla. Na dno trouby nalijte 200 ml

---

pitné vody a poté, co trouba vychladne, funkci spustíte.



## OBLÍBENÉ

Pro vyvolání seznamu 10 oblíbených funkcí.



## NASTAVENÍ

Pro přizpůsobení nastavení trouby. Je-li aktivní úsporný režim „ECO“, jas displeje se za účelem úspory energie ztlumí a světlo po uplynutí 1 minuty zhasne. Při každém stisku tlačítka se automaticky znovu aktivuje. Je-li zapnuta funkce „DEMO“, aktivní jsou všechny ovládací prvky a nabídky, trouba však nehřeje. Pro deaktivaci tohoto režimu vyberte v nabídce „NASTAVENÍ“ položku „DEMO“ a zvolte „Off“ (vypnout). Výběrem položky „TOVÁRNÍ NASTAV.“ se spotřebič vypne a vrátí se do režimu prvního zapnutí. Veškerá nastavení budou vymazána.

\* Funkce použita jako referenční pro účely prohlášení o energetické účinnosti v souladu s nařízením (EU) č. 65/2014

# PŘED PRVNÍM POUŽITÍM

## 1. VOLBA JAZYKA

Při prvním zapnutí spotřebiče budete muset nastavit jazyk a čas: Na displeji se zobrazí položka „Čeština“.

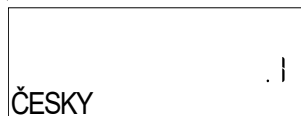

K procházení seznamem dostupných jazyků stiskněte **+** nebo **-** a z nich vyberte ten, který požadujete. Stiskem **✓** svou volbu potvrdíte.

Upozornění: Jazyk lze následně změnit výběrem položky „JAZYK“ v nabídce „NASTAVENÍ“, která je dostupná po stisknutí .

## 2. NASTAVENÍ SPOTŘEBY ENERGIE

Trouba je naprogramována tak, aby spotřebovávala takové množství elektrické energie, kolik umožňuje domácí síť, která má hodnotu zatížení vyšší než 3 kW (16): Pokud má vaše domácí síť nižší výkon, bude třeba tuto hodnotu snížit (13).



V nabídce „NASTAVENÍ“ vyhledejte možnost „VÝKON“ a zvolte „Slabý“.

## 3. NASTAVENÍ ČASU

Po volbě jazyka budete muset nastavit aktuální čas: Na displeji budou blikat dvě číslice pro hodinu.



Stiskněte **+** nebo **-** pro nastavení správné hodiny a stiskněte tlačítko **✓**: Na displeji budou blikat dvě číslice pro minuty. Pro nastavení minut stiskněte **+** nebo **-** a pro potvrzení stiskněte **✓**.

Upozornění: Čas může být nutné nastavit znovu po delším výpadku napájení. V nabídce „NASTAVENÍ“ vyberte položku „HODINY“, která je dostupná po stisknutí .

## 4. ZAHŘÁTÍ TROUBY

Z nové trouby se mohou uvolňovat pachy, které souvisejí s proběhlým procesem výroby: Jedná o zcela běžný jev.

Před započetím vaření tedy doporučujeme zahřát troubu prázdnou za účelem odstranění jakéhokoli případného zápachu. Z trouby odstraňte všechny ochranné kartóny nebo fólie a vyjměte rovněž i veškeré uvnitř uložené příslušenství. Přibližně na jednu hodinu zahřejte troubu na 200 °C, ideální je funkce s cirkulací vzduchu (např. funkce „Horký vzduch“ nebo „Tradiční pečení“).

Upozornění: Při prvním použití trouby doporučujeme prostor větrat.

# BĚŽNÉ POUŽÍVÁNÍ

## 1. ZVOLTE FUNKCI

Stiskem  troubu zapnete: Na displeji se zobrazí poslední probíhající hlavní funkce nebo hlavní nabídka.

Funkce lze vybrat stiskem ikony jedné z hlavních funkcí nebo procházením nabídky: Pro výběr položky z nabídky (na displeji se zobrazí první dostupná položka) stiskněte  $+$  nebo  $-$  a zvolte požadovanou položku. Pro potvrzení stiskněte  $\checkmark$ .

## 2. NASTAVENÍ FUNKCE

Nastavení můžete měnit po provedení výběru požadované funkce. Na displeji se zobrazí nastavení, které lze postupně měnit. Předchozí nastavení lze opětovně změnit stisknutím  $\lll$ .

### TEPLOTA / GRILL-ÚROV. VÝK.





Jakmile požadované hodnoty blikají na displeji, stiskněte  $+$  nebo  $-$  pro provedení změny a poté pro potvrzení volby stiskněte  $\checkmark$  a pokračujte s nastaveními, která následují (je-li to možné).

Stejným způsobem lze nastavit úroveň grilu: Pro grilování jsou definovány tři úrovně výkonu: 3 (vysoká), 2 (střední), 1 (nízká).

Upozornění: Po spuštění funkce lze teplotu / úroveň grilu změnit pomocí  $+$  nebo  $-$ , po stisknutí  $^{\circ}\text{C}$  tlačítka.

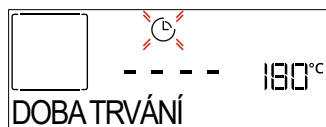
### DOBA TRVÁNÍ



Když ikona  bliká na displeji, stiskněte  $+$  nebo  $-$  pro nastavení požadované doby přípravy a poté pro potvrzení stiskněte  $\checkmark$ . Doby pečení nemusíte nastavovat, pokud si přejete pečení řídit ručně (bez použití časovače): Stiskem  $\checkmark$  nebo  $\triangleright$  potvrdíte a spustíte funkci. V tomto režimu nelze naprogramovat odložený start.

Upozornění: Čas pečení, který jste nastavili během pečení, můžete nastavit stisknutím  $\text{⌚}$ : stiskněte  $+$  nebo  $-$  pro změnu a poté stiskněte  $\checkmark$  pro potvrzení.

### ČAS UKONČENÍ (ODLOŽENÝ START)

Pokud jste nastavili čas pečení, můžete u mnoha funkcí odložit spuštění funkce naprogramováním času jejího ukončení. Na displeji se objeví čas ukončení a ikona  bliká.



K nastavení požadovaného času ukončení přípravy

stiskněte  $+$  nebo  $-$  a potvrzení a aktivaci funkce proveďte stiskem  $\checkmark$ . Vložte pokrm do trouby a zavřete dvířka: Funkce se spustí automaticky po určité době, která byla vypočtena tak, aby příprava pokrmu byla dokončena ve vámi nastaveném čase.

Upozornění: Naprogramování času spuštění odloženého pečení deaktivuje fázi předehřívání trouby: Trouba dosahuje požadované výše teploty postupně, což znamená, že doby přípravy mohou být o něco delší, než je uvedeno v tabulce pro tepelnou úpravu. Během čekací doby můžete stisknout  $+$  nebo  $-$  změnit naprogramovaný čas ukončení nebo stiskněte  $\lll$  pro změnu dalších nastavení. Stiskem  $\text{⌚}$  je za účelem zobrazení informací možné přepínat mezi časem ukončení a délkou trvání.

## 3. 6TH SENSE

Tyto funkce automaticky vybírají nejvhodnější režim přípravy, teplotu a dobu trvání vaření nebo pečení pro všechny dostupné pokrmy.

Pro dosažení optimálních výsledků jednoduše zadejte charakteristiku potravin.

### HMOTNOST / VÝŠKA (KULATÝ PLECH)

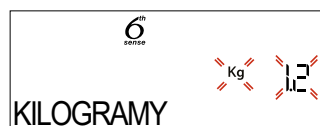

Pro správné nastavení funkce se řiďte pokyny na displeji. Po výzvě stiskněte  $+$  nebo  $-$  a nastavte požadovanou hodnotu. Pro potvrzení následně stiskněte  $\checkmark$ .

### STUPEŇ VAŘENÍ / ZLÁTNUTÍ

U některých funkcí „6TH SENSE“ je možné nastavit úroveň propečení.



Po vyzvání stiskněte  $+$  nebo  $-$  a zvolte si požadovanou úroveň od rare (-1) po well done (+1). Stiskem  $\checkmark$  nebo  $\triangleright$  potvrdíte a spustíte funkci. Stejným způsobem je u některých funkcí 6TH SENSE možné nastavit úroveň zezlátnutí, a to od nízké (-1) po vysokou (+1).

## 4. SPUŠTĚNÍ FUNKCE

Pokud výchozí hodnoty odpovídají požadovaným, popřípadě jakmile provedete požadovaná nastavení, stiskněte  $\triangleright$  a kdykoli funkci aktivujte.

Během fáze odložení se po stisku  $\triangleright$  trouba dotáže, zda si přejete tuto fázi přeskočit, a okamžitě spustí funkci.

Upozornění: Po provedení výběru funkce se na displeji zobrazí doporučení nejvhodnější úrovně každé funkce. Zastavit spuštěnou funkci můžete stisknutím  $\text{⏻}$ .

Je-li trouba horká a funkce vyžaduje zvláštní maximální teplotu, na displeji se zobrazí zpráva.

Můžete zvolit jinou funkci nebo počkat na úplné ochlazení.

## 5. PŘEDOHŘEV

Některé funkce mají fázi předehřátí trouby: Po spuštění funkce se na displeji zobrazí, že fáze předehřátí byla aktivována.



Po ukončení této fáze zazní zvukový signál a displej bude indikovat dosažení nastavené teploty a zobrazovat pokyn „VLOŽTE JÍDLO“. V tomto okamžiku otevřete dvířka, vložte pokrm do trouby, zavřete ji a stiskem nebo zahajete pečení.

Upozornění: Vložení jídla do trouby před dokončením předehřívání může mít negativní vliv na konečný výsledek přípravy pokrmu. Otevřením dveří během fáze předehřátí se tato fáze zastaví.

Čas pečení fázi předehřátí nezahrnuje. Pomocí nebo můžete vždy požadovanou teplotu změnit.

## 6. OTÁČENÍ NEBO KONTROLA JÍDLA

Některé funkce 6TH SENSE mohou požadovat otočení jídla během pečení.



Zazní zvukový signál a displej bude indikovat ukončení akce. Otevřete dvířka, provedte krok požadovaný displejem, uzavřete dvířka a poté pokračujte v přípravě stiskem .

Stejným způsobem vás 10 % doby před koncem pečení trouba vyzve, abyste jídlo zkontrolovali.



Zazní zvukový signál a displej bude indikovat ukončení akce. Zkontrolujte jídlo, uzavřete dvířka a pro pokračování v přípravě stiskněte nebo .

Upozornění: Pro přeskočení těchto akcí stiskněte . Pokud nebude proveden žádný zásah, trouba bude po uplynutí určité doby pokračovat v pečení.

## 7. KONEC PEČENÍ

Zazní zvukový signál a na displeji se zobrazí, že je pečení ukončeno.

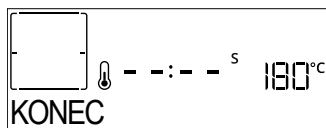

Stisknutím budete pokračovat ve vaření s ručním režimem (bez časovače). Stisknutím prodloužíte dobu vaření o nastavenou dobu. V obou případech budou nastavené parametry pro přípravu zachovány.

## ZLÁTNUTÍ

Některé funkce trouby umožňují zlátnutí povrchu pokrmu aktivací grilu těsně po dokončení pečení.

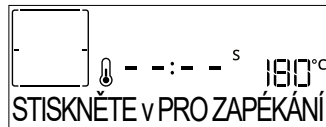

Když se na displeji zobrazí příslušná zpráva, v případě potřeby stiskněte pro spuštění pětiminutového cyklu zhnědnutí. Zastavit funkci a vypnout troubu můžete kdykoliv stisknutím .

## 8. OBLÍBENÉ POLOŽKY

Po ukončení přípravy vás displej vyzve k uložení funkce na váš seznam oblíbených funkcí pod číslem 1 až 10.

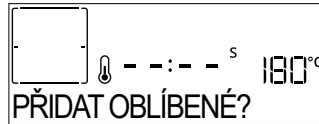

Přejete-li si uložit funkci jako oblíbenou a uchovat aktuální nastavení pro použití v budoucnu, stiskněte . V opačném případě tento požadavek ignorujte stisknutím .

Po stisknutí zvolte stiskem nebo číselnou polohu a pro potvrzení stiskněte .

Upozornění: Je-li paměť plná, nebo pokud je zvolené číslo již obsazeno, trouba se vás dotáže na potvrzení přepsání předchozí funkce.

Pro vyvolání funkcí, které jste uložili naposledy, stiskněte : Na displeji se zobrazí seznam vašich oblíbených funkcí.

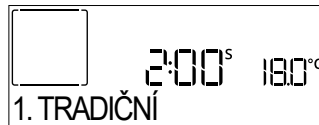

Pro výběr funkce stiskněte nebo , potvrďte stiskem a poté, pro aktivaci, stiskněte .

## 9. SMART CLEAN

Po stisknutí se na displeji zobrazí „Smart Clean“.

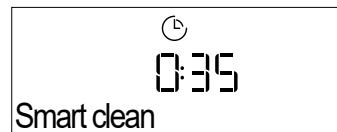



Funkci obnovíte stisknutím : Displej vás bude informovat o všech krocích, které je třeba provést, aby bylo dosaženo co nejlepšího výsledku čištění: Řiďte se těmito pokyny a po jejich dokončení stiskněte . Po provedení všech kroků spusťte cyklus čištění stisknutím tlačítka .

Upozornění: Během čistícího cyklu doporučujeme neotevírat dvířka, aby nedocházelo k úniku vodní páry, což by mohlo negativně ovlivnit výsledky čištění.

Jakmile cyklus skončí, na displeji začne problikávat příslušná zpráva. Nechejte troubu vychladnout a poté pomocí hadříku nebo houbičky její vnitřek vytřete a vysušte.

## 10. MINUTKA

Funkci obnovíte stisknutím ikony . K nastavení požadovaného časového úseku stiskněte **+** nebo **-** a samostatný časový spínač aktivujete stisknutím .

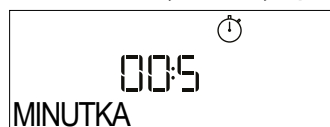





Po ukončení odpočítávání času nastaveného na minutce zazní signál a na displeji se zobrazí upozornění.

Upozornění: Minutka neaktivuje žádný z cyklů vaření/pečení.

Minutku lze aktivovat i při spuštěné funkci.

Minutka bude pokračovat v odpočítávání času nezávisle bez zasahování do samotné funkce.

Během této fáze není možné vidět minutku (bude zobrazena pouze ikona ) , která bude pokračovat v odpočítávání na pozadí. Chcete-li minutku upravit, můžete stisknout ikonu  a nastavit čas pomocí tlačítka **+** nebo ikony **-**.

Chcete-li minutku zrušit, stiskněte ikonu  a poté vyberte **-**, dokud se na displeji nezobrazí čas „--:--“. Stiskem  potvrdíte.

## 11. ZÁMEK KLÁVES

Pro uzamknutí klávesnice stiskněte a alespoň na pět sekund podržte . Stejným postupem klávesnici odemknete.



Upozornění: Tuto funkci lze zapnout také během pečení. Z bezpečnostních důvodů lze troubu kdykoliv vypnout stisknutím .

## POZNÁMKY

- Dno trouby nezakrývejte hliníkovou fólií.
- Nikdy neposunujte nádoby po dně trouby, mohli byste poškrábat smaltovaný povrch.
- Nepokládejte na dveře těžká závaží a nadržte se jich.
- Vzhledem k vyšší teplotě cyklu Pizza se očekává mírně vyšší hlučnost chladicího ventilátoru.

## POZNÁMKY K ENERGETICKÉ ÚČINNOSTI

- Využijte zbytkové teplo: vypněte troubu 5/10 minut před koncem pečení a využijte zbytkové teplo.
- Neotvírejte dvířka: pokud možno během pečení neotvírejte dvířka trouby, protože tím uniká teplo.
- Připravujte větší porce: troubu používejte hlavně pro větší pokrmy (např. maso nad 1 kg) nebo více porcí, abyste co nejlépe využili spotřebovanou energii.
- Pravidelně čistěte těsnění dvířek: čisté těsnění zabraňuje tepelným ztrátám a zajišťuje efektivní pečení.

- Předehřívejte pouze v případě potřeby: troubu předehřívejte pouze tehdy, pokud to recept nebo tabulka pečení doporučuje.
- Používejte tmavé plechy na pečení: tmavé plechy lépe absorbují teplo a zvyšují účinnost pečení.
- Plánujte si pečení: připravujte více pokrmů za sebou, abyste využili zbytkové teplo a vyhnuli se dodatečnému předehřívání.
- Zvolte program úspory energie: použijte speciální program ECO pro nižší spotřebu energie. Podrobnosti najdete v tabulce pečení.
- Odstraňte nepoužívané příslušenství: vyjměte plechy a rošty, které nepotřebujete, abyste zlepšili účinnost cirkulace tepla a snížili tepelnou kapacitu výrobku.

# UŽITEČNÉ RADY

## JAK POUŽÍVAT TABULKU PRO TEPELNOU ÚPRAVU

Tabulka udává nejlepší funkci, příslušenství a úroveň, kterou je třeba použít pro přípravu různých druhů jídel. Doba pečení se počítá od okamžiku vložení jídla do trouby bez doby predehřevu (je-li nutný). Teploty a doby pečení mají pouze orientační charakter, neboť se odvíjejí od množství jídla a použitého příslušenství. Nastavte nejprve nejnižší doporučené hodnoty a není-li jídlo dostatečně propečené, teprve pak tyto hodnoty zvyšte. Použijte dodané příslušenství a nejlépe tmavě zbarvené kovové dortové formy a plechy na pečení. Můžete použít také nádoby a příslušenství z pyrexu nebo kameniny, ale pamatujte, že se tím doba pečení mírně prodlouží.

## PEČENÍ RŮZNÝCH POKRMŮ SOUČASNĚ

Pomocí funkce „Horký vzduch“ můžete najednou péct různá jídla, která vyžadují stejnou teplotu pečení (například: ryby a zeleninu), na různých úrovních drážek. Jídlo vyžadující kratší dobu pečení vyjměte dříve a jídlo s delší dobou pečení ponechejte ještě v troubě.

## MASO

Použijte jakýkoliv plech na pečení nebo nádobu z pyrexu vhodnou pro danou velikost masa. U pečení doporučujeme přilít na dno nádoby trochu vývaru, aby maso během pečení získalo ještě lepší chuť. Vezměte prosím na vědomí, že během této operace se bude uvolňovat pára. Po upečení ponechejte maso v troubě dalších 10–15 minut, nebo ho zabalte do alobalu.

Chcete-li maso grilovat, vyberte stejně silné kusy, aby se stejnoměrně propekly. Velmi silné kusy masa vyžadují delší dobu pečení. Zasuňte rošt do nižší polohy, aby bylo maso dále od grilu a nespálilo se na povrchu. Ve dvou třetinách pečení maso obraťte. Dvířka otevírejte opatrně, neboť bude unikat pára.

Pro zachycení uvolňujících se šťáv doporučujeme zasunout přímo pod grilovací rošt s jídlem odkapávací (hluboký) plech s půl litrem pitné vody. V případě potřeby vodu dolijte.

## DEZERTY

Jemné dezerty pečte pouze s funkcí tradičního pečení na jednom roštu.

Používejte tmavé kovové pekáče a vždy je položte na dodaný rošt. Chcete-li péct na více než jedné úrovni, zvolte funkci nuceného oběhu vzduchu a uspořádejte formy na roštích tak, aby mohl horký vzduch co nejlépe cirkulovat.

Potřebujete-li zjistit, zda je koláč již upečený, zapíchněte do jeho středu párátko. Pokud je vytáhnete čisté, moučník je dopečený.

Jestliže použijete pekáče s nepřilnavým povrchem, nevymazávejte okraje máslem, protože koláč by se nemusel na okrajích rovnoměrně zvednout.





































Jestliže moučník či koláč během pečení klesne, nastavte příště nižší teplotu. Zvažte rovněž, zda nemůžete použít méně tekutiny nebo promíchávat těsto více zlehka.

U moučníků s vlhkou náplní nebo polevou (tvarohový koláč nebo ovocné koláče) použijte funkci „Tradiční pečení“. Jestliže je spodní část koláče promáčená, snižte rošt a před vložением náplně do koláče posypte dno koláče strouhankou nebo nadrobenými sušenkami.





## RISING (KYNUTÍ)

Než vložíte těsto do trouby, vždy je raději přikryjte vlhkou utěrkou. Čas potřebný k vykynutí těsta pomocí této funkce je přibližně o třetinu kratší než kynutí při pokojové teplotě (20–25 °C). Doba kynutí těsta na pizzu je přibližně jedna hodina na 1 kg těsta.

# 6<sup>th</sup> sense TABULKA TEPELNÉ ÚPRAVY

KATEGORIE POTRAVIN		MNOŽSTVÍ	STUPEŇ VAŘENÍ	ÚROVEŇ HNĚDNUTÍ	OTÁČENÍ (Z DOBY PEČENÍ)	ÚROVEŇ A PŘÍSLUŠENSTVÍ
LASAGNE	Lasagne	0,5–3 kg	–	0	–	
MASO	Hovězí	Pečeně	0,6–2 kg	0	–	
		Burger	1,5–3 cm	0	–	3/5 
	Vepřové	Pečeně	0,6–2,5 kg	–	0	
		Párky & wurstel	1,5–4 cm	–	–	2/3 
	Kuře	Pečeně	0,6–3 kg	–	0	
	Drůbež	Řízek a prso	1–5 cm	–	–	2/3 
		Kebaby	jedna mřížka	–	–	1/2 
	RYBY	Filety	0,5–3 cm	–	–	 
Zmražené filety		0,5–3 cm	–	–	 	
ZELENINA	Pečená zelenina	Pečené brambory	0,5–1,5 kg	–	0	
		Plněná zelenina	0,1–0,5 kg (kus)	–	–	
		Pečená zelenina	0,5–1,5 kg	–	0	
	Gratinovaná zelenina	Gratinované brambory	jeden plech	–	–	
		Gratinovaná rajčata	jeden plech	–	–	
		Zapečené papriky	jeden plech	–	–	
		Zapečená brokolice	jeden plech	–	–	
		Gratinovaný květák	jeden plech	–	–	
		Gratinovaná zelenina	jeden plech	–	–	
		Slaný koláč	0,8–1,2 kg	–	0	–
SLANÉ PEČIVO	Chléb	Rohlíky	60–150 g kus	–	–	
		Sendvičový chléb	0,4–0,6 kg kus	–	–	
		Velký chléb	0,7–2,0 kg	–	–	
		Bagety	200–300 g kus	–	–	
		Pizza	Pizza (kulatá)	jeden plech	–	–
Silná pizza	jeden plech		–	–		
	1 vrstva*		–	–		
	2 vrstvy*		–	–	 	
	3 vrstvy*		–	–	  	
4 vrstvy*	–	–	   			





\* Doporučené množství

PŘÍSLUŠENSTVÍ				
	Rošť	Plech do trouby / Plech na koláče / Kulatý plech na pizzu na drátěné polici	Odkapávací plech / plech na pečení	Odkapávací plech s 500 ml vody

# 6<sup>th</sup> sense TABULKA TEPELNÉ ÚPRAVY

	KATEGORIE POTRAVIN	MNOŽSTVÍ	STUPEŇ VAŘENÍ	ÚROVEŇ HNĚDNUTÍ	OTÁČENÍ (Z DOBY PEČENÍ)	ÚROVEŇ A PŘÍSLUŠENSTVÍ
SLADKÉ PEČIVO	Piškotový koláč	0,5–1,2 kg	–	–	–	2 
	Jemné pečivo	0,2–0,6 kg	–	–	–	3 
	Zákusky z odpalovaného těsta	jeden plech *	–	–	–	3 
	Koláč	0,4–1,6 kg	–	–	–	3 
	Závin	0,4–1,6 kg	–	–	–	3 
	Ovocný koláč	0,5–2 kg	–	–	–	2 

\* Doporučené množství

PŘÍSLUŠENSTVÍ				
	Rošt	Plech do trouby / Plech na koláče / Kulatý plech na pizzu na drátěné polici	Odkapávací plech / plech na pečení	Odkapávací plech s 500 ml vody





















































































# TABULKA PRO HORKOVZDUŠNÉ SMAŽENÍ













	RECEPT	FUNKCE	DOPORUČENÉ MNOŽSTVÍ	PŘEDOHŘEV	TEPLOTA (°C)	DOBA TRVÁNÍ (MIN.)	ROŠT A PŘÍSLUŠENSTVÍ
MRAŽENÉ POTRAVINY	Mražené hranolky		650–850 g	Ano	200	25–30	4 2
	Mražené kuřecí nugetky		500 g	Ano	200	15–20	4 2
	Rybí tyčinky		500 g	Ano	220	15–20	4 2
	Cibulové kroužky		500 g	Ano	200	15–20	4 2
ZELENINA	Čerstvě obalená cuketa		400 g	Ano	200	15–20	4 2
	Domácí hranolky		300–800 g	Ano	200	20–40	4 2
	Míchaná zelenina		300–800 g	Ano	200	20–30	4 2
MASO A RYBY	Kuřecí prsa		1–4 cm	Ano	200	20–40	4 2
	Kuřecí křídla		200–1 500 g	Ano	220	30–50	4 2
	Obalovaná kotleta		1–4 cm	Ano	220	20–50	4 2
	Rybí filé		1–4 cm	Ano	220	15–25	4 2











































































Při přípravě čerstvých nebo domácích potravin rozetřete po povrchu tenkou vrstvu oleje. Aby byl zajištěn rovnoměrný výsledek vaření, promíchejte jídlo v polovině doporučené doby vaření.

FUNKCE			
	Horkovzduš.smaž.		
PŘÍSLUŠENSTVÍ			
	Plech horkovzduš. smaž.	Pečicí plech nebo dortový plech na pečení na roštu	Odkapávací plech / plech na pečení nebo plech na pečení na roštu

# TABULKA TEPELNÉ ÚPRAVY

RECEPT	FUNKCE	PŘEDOHŘEV	TEPLOTA (°C)	DOBA TRVÁNÍ (MIN.)	ROŠT A PŘÍSLUŠENSTVÍ
Kynuté koláče / Piškot		Ano	170	30–50	
		Ano	160	30–50	
		Ano	160	30–50	 
Plněné moučníky (cheesecake, závin, ovocný koláč)		Ano	160–200	30–85	
		Ano	160–200	30–90	 
Jemné pečivo		Ano	150	20–40	
		Ano	140	30–50	
		Ano	140	30–50	 
		Ano	135	40–60	  
Koláčky/muffiny		Ano	170	20–40	
		Ano	150	30–50	
		Ano	150	30–50	 
		Ano	150	40–60	  
Odpalované pečivo		Ano	180–200	30–40	
		Ano	180–190	35–45	 
		Ano	180–190	35–45 *	  
Pusinky		Ano	90	110–150	
		Ano	90	130–150	 
		Ano	90	140–160 *	  
Pizza / chléb / chléb „focaccia“		Ano	190–250	15–50	
		Ano	190–230	20–50	  
Pizza (tenká, silná, focaccia)		Ano	310	7–12	
		Ano	220–240	25–50 *	  
Mražená pizza		Ano	250	10–15	
		Ano	250	10–20	 
		Ano	220–240	15–30	  
Slané koláče (zeleninové, quiche)		Ano	180–190	45–55	
		Ano	180–190	45–60	 
		Ano	180–190	45–70 *	  













FUNKCE								ECO	
	Tradiční	Horký vzduch	Tradiční pečení	Gril	Turbo grill	Maxi Cooking	Cook 4	Cyklus Eco	Pizza
PŘÍSLUŠENSTVÍ									
	Rošt	Pečící plech nebo dortový plech na pečení na roštu	Hluboký plech / plech na pečení na roštu	Odkapávací plech / plech na pečení	Odkapávací plech s 500 ml vody				

RECEPT	FUNKCE	PŘEDOHŘEV	TEPLOTA (°C)	DOBA TRVÁNÍ (MIN.)	ROŠT A PŘÍSLUŠENSTVÍ
Vols-au-vent / Pečivo z listového těsta		Ano	190–200	20–30	
		Ano	180–190	20–40	 
		Ano	180–190	20–40 *	  
Lasagne / nákypy / zapékané těstoviny / cannelloni		Ano	190–200	45–65	
Jehněčí/telecí/hovězí/vepřové 1 kg		Ano	190–200	80–110	
Vepřová pečeně s kůží 2 kg		-	170	110–150	
Kuře/králík/kachna 1 kg		Ano	200–230	50–100	
Husa/krocán 3 kg		Ano	190–200	80–130	
Pečená ryba / v papilotě (filety, vcelku)		Ano	180–200	40–60	
Plněná zelenina (rajčata, cukety, lilky)		Ano	180–200	50–60	
Topinky/toasty		-	3 (vysoké)	3–6	
Rybí filé / řízký		-	2 (střední)	20–30 **	 
Klobásy/kebaby/žebírka/hamburgery		-	2–3 (střední–vysoká)	15–30 **	 
Pečené kuře 1–1,3 kg		-	2 (střední)	55–70 ***	 
Jehněčí kýta/Shanks (kýty)		-	2 (střední)	60–90 ***	
Pečené brambory		-	2 (střední)	35–55 ***	
Zapékaná zelenina		-	3 (vysoké)	10–25	
Jemné pečivo	 Jemné pečivo	Ano	135	50–70	   
Linecké koláče	 Linecké koláče	Ano	170	50–70	   
Kruhové pizy		Ano	210	40–60	   
Kompletní jídlo: Ovočný koláč (úroveň 5) / lasagne (úroveň 3) / maso (úroveň 1)		Ano	190	40–120 *	  
Kompletní jídlo: Ovočný dort (úroveň 5) / pečená zelenina (úroveň 4) / lasagne (úroveň 2) / porce masa (úroveň 1)		Ano	190	40–120 *	   
Lasagne a maso		Ano	200	50–100 *	 
Maso a brambory		Ano	200	45–100 *	 
Ryby a zelenina		Ano	180	30–50 *	 
Nadívané maso	ECO	-	200	80–120 *	
Naporcované maso (králíčí, kuřecí, jehněčí)	ECO	-	200	50–100 *	

\* Odhadovaná doba přípravy: Jídlo lze z trouby kdykoli vytáhnout, záleží na vašich požadavcích.

\*\* Po uplynutí poloviny doby pečení jídlo obraťte.

\*\*\* Po uplynutí dvou třetin doby pečení jídlo obraťte (je-li to třeba).

FUNKCE								ECO	
	Tradiční	Horký vzduch	Tradiční pečení	Gril	Turbo grill	Maxi Cooking	Cook 4	Cyklus Eco	Pizza
PŘÍSLUŠENSTVÍ									
	Rošt	Pečící plech nebo dortový plech na pečení na roštu	Hluboký plech / plech na pečení na roštu	Odkapávací plech / plech na pečení	Odkapávací plech s 500 ml vody				

## JAK POUŽÍVAT TABULKU PRO TEPELNOU ÚPRAVU

Tabulka udává nejlepší funkci, příslušenství a úroveň, kterou je třeba použít pro přípravu různých druhů jídel.

Doba pečení se počítá od okamžiku vložení jídla do trouby bez doby předehřevu (je-li nutný).

Teploty a doby pečení mají pouze orientační charakter, neboť se odvíjejí od množství jídla a použitého příslušenství.

Nastavte nejprve nejnižší doporučené hodnoty a není-li jídlo dostatečně propečené, teprve pak tyto hodnoty zvyšte.

Použijte dodané příslušenství a nejlépe tmavě zbarvené kovové dortové formy a plechy na pečení. Můžete použít také nádoby a příslušenství z pyrexu nebo kameniny, ale pamatujte, že se tím doba pečení mírně prodlouží.

## ÚDRŽBA A ČIŠTĚNÍ

**Před prováděním jakékoliv údržby a čištění se ujistěte, že trouba stihla vychladnout.**

**Nepoužívejte parní čističe.**

**Nepoužívejte drátěnku, drsné houbičky ani abrazivní/žíravé prostředky, neboť by tím mohlo dojít k poškození povrchu spotřebiče.**

**Noste ochranné rukavice.**

**Před prováděním jakékoliv údržby musí být trouba odpojena od elektrické sítě.**

### VNĚJŠÍ POVRCHY

- Povrchy čistěte vlhkou utěrkou z mikrovlákna. Jsou-li velmi znečištěné, přidejte několik kapek pH neutrálního čisticího prostředku. Nakonec je otřete suchým hadříkem.
- Nepoužívejte korozivní ani brusné čisticí prostředky. Jestliže se tyto prostředky přesto nedopatřením dostanou do styku s troubou, ihned potřísněný povrch otřete vlhkým hadříkem z mikrovlákna.

### VNITŘNÍ POVRCHY

- Po každém použití nechte troubu vychladnout a poté ji vyčistěte, a to ideálně v době, když je ještě teplá, aby bylo možné odstranit skvrny a zbytky jídla. Za účelem vysušení jakéhokoli kondenzátu vytvořeného v důsledku přípravy jídla s vyšším obsahem vody nechte troubu zcela vychladnout a poté kondenzát setřete hadříkem nebo houbou.
- Pro optimální čištění vnitřních povrchů aktivujte funkci snadného čištění „Smart Clean“.  
(Jen u některých modelů.)
- Sklo dveří čistěte vhodným tekutým prostředkem.
- Pro usnadnění čištění lze dvířka vymontovat z pantů.

### PŘÍSLUŠENSTVÍ

Ihned po použití vložte příslušenství do roztoku mycího prostředku na nádobí. Je-li ještě horké, použijte kuchyňské chňapky. Zbytky jídel odstraníte vhodným kartáčkem nebo houbičkou na nádobí. Potravinovou sondu a masovou sondu (pokud jsou k dispozici) nemyjte v myčce nádobí. Plech Horkovzduš.smaž. (pokud je k dispozici) lze mýt v myčce nádobí.

## DEMONTÁŽ A ZPĚTNÁ MONTÁŽ DVÍŘEK

**1.** Přejete-li si dvířka demontovat, zcela je otevřete a posouvejte západky směrem dolů, dokud nedojde k jejich odjištění.

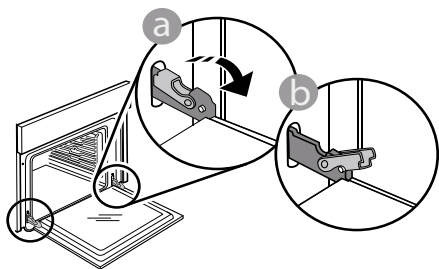

**2.** Dvířka dobře uzavřete. Pevně je držte oběma rukama – nedržte je za rukojeť. Dvířka snadno vysadíte tak, že je budete nepřetržitě zavírat a současně za ně táhnout, dokud se neuvolní z usazení. Odložte dvířka na stranu na měkký povrch.

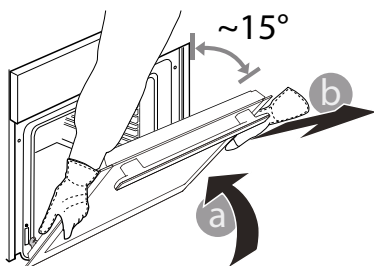

**3.** Dvířka opět nasadíte tak, že je přiložíte k troubě, nasměrujete háčky pantů oproti jejich usazení a do příslušného usazení zajistíte i horní část.

**4.** Dvířka posuňte směrem dolů a poté je naplno otevřete. Posuňte západky směrem dolů do jejich původní polohy: Ujistěte se, že jste je posunuli dolů až na doraz.

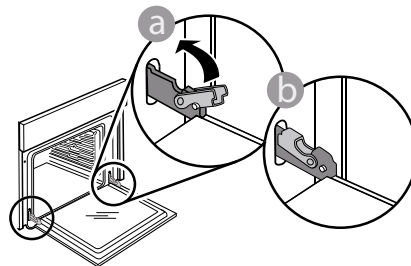

Správnou polohu západek zkontrolujete tak, že na ně lehce zatlačíte.

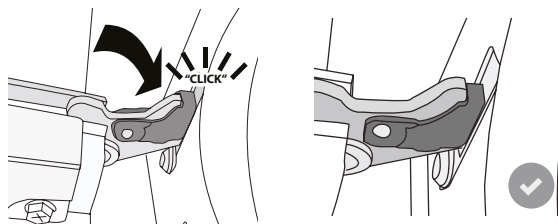

**5.** Zkuste dvířka zavřít a zkontrolujte, zda jsou v jedné rovině s ovládacím panelem. Pokud tomu tak není, výše uvedený postup opakujte: Pokud dvířka správně nefungují, mohou se poškodit.

## VÝMĚNA ŽÁROVKY TROUBY

**1.** Odpojte troubu od elektrické sítě.

**2.** Odšroubujte kryt žárovky, vyměňte ji a našroubujte kryt zpět.

**3.** Znovu připojte troubu k elektrické síti.

Upozornění: halogenové žárovky 40 W/230 ~ V type G9, T300°C.

Žárovka, kterou je spotřebič vybaven, je speciálně navržena pro domácí spotřebiče a není vhodná pro všeobecné osvětlení místností v domácnostech.

(Směrnice EU 244/2009) Žárovky lze zakoupit v servisním středisku.

Používáte-li halogenové žárovky, nemanipulujte s nimi holýma rukama, neboť otisky prstů je mohou poškodit. Nepoužívejte troubu bez nainstalovaného krytu žárovky.

# ODSTRAŇOVÁNÍ ZÁVAD

Problém	Možná příčina	Řešení
Trouba nefunguje.	Přerušeni napájení. Odpojení od elektrické sítě.	Zkontrolujte, zda je síť pod napětím a zda je trouba připojena k elektrickému napájení. Vypněte a opět zapněte troubu. Zjistíte tak, zda porucha přetrvává.
Na displeji je písmeno „F“ následované číslem.	Softwarový problém.	Kontaktujte call centrum a uveďte číslo následující za písmenem „F“.
Trouba se nezahřívá.	Je-li zapnuta funkce „DEMO“, aktivní jsou všechny ovládací prvky a nabídky, trouba však nehřeje. Každých 60 sekund se na displeji zobrazí nápis „DEMO“.	V nabídce „NASTAVENÍ“ vyhledejte možnost „DEMO“ a zvolte „Vyp“.
Světlo se zhasne.	Úsporný režim „ECO“ je „Zap“.	V nabídce „NASTAVENÍ“ vyhledejte možnost „EKO“ a zvolte „Off“.
Dvířka dobře nedovírají.	Bezpečnostní zářáčky jsou v nesprávné poloze.	Dodržte následující pokyny pro demontáž a opětovné nasazení dvířek, které jsou uvedené v oddíle „Čištění a údržba“, a ujistěte se, že se bezpečnostní zářáčky nacházejí ve správné poloze.
Dojde k výpadku elektrické energie v domě.	Chybné nastavení napájení.	Zkontrolujte, zda je zatížitelnost domácí sítě alespoň 3 kW. Pokud není, snižte výkon na 13 ampérů. V nabídce „NASTAVENÍ“ vyhledejte možnost „VÝKON“ a zvolte „Slabý“.
Cyklus vaření se sondou skončil bez zjevné příčiny nebo se na displeji vypíše chyba F3E3	Potravinová sonda není správně připojena	Potravinová sonda není správně připojena

## Zásady, standardní dokumentaci a další informace o výrobku naleznete:

- Pomocí QR kódu ve vašem spotřebiči
- Navštívením naší webové stránky [docs.whirlpool.eu/docs](https://docs.whirlpool.eu/docs)
- případně **kontaktujte náš poprodejní servis** (telefonní číslo naleznete v záručním listě). Při kontaktování našeho poprodejního servisu prosím uveďte kódy na identifikačním štítku produktu.

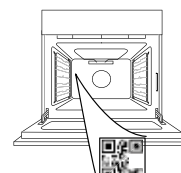

®/TM/© 2026 Whirlpool. Vyrobeno v licenci.

**DANKE, DASS SIE SICH FÜR EIN WHIRLPOOL-PRODUKT ENTSCHEIDEN HABEN**

Für eine umfassendere Unterstützung melden Sie Ihr Produkt bitte unter [www.register10.eu](http://www.register10.eu) an.

**BITTE SCANNEN SIE DEN QR-CODE AUF IHREM GERÄT, UM WEITERE INFORMATIONEN ZU ERHALTEN**

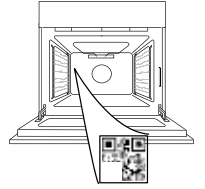

Lesen Sie vor Gebrauch des Geräts die Sicherheitshinweise aufmerksam durch.

## PRODUKTBESCHREIBUNG

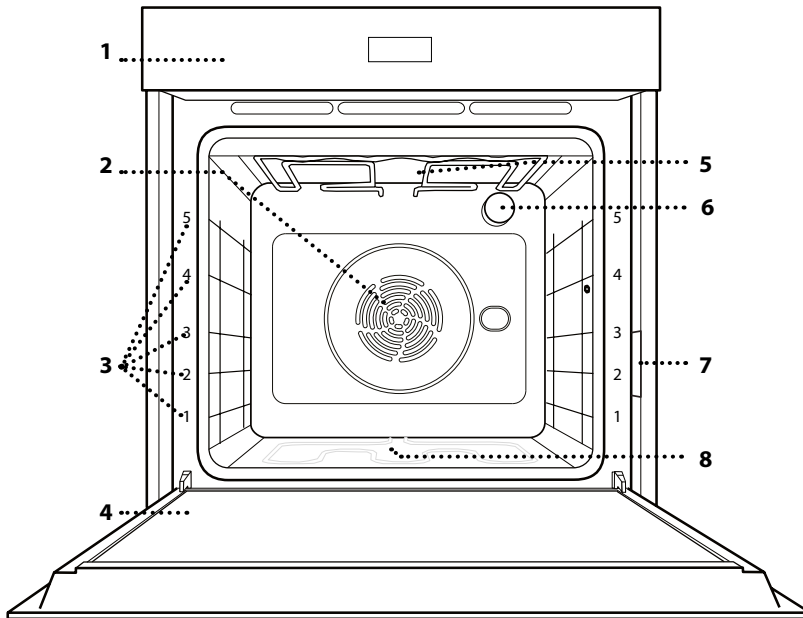

1. Bedienfeld
2. Gebläse und Ringheizelement (nicht sichtbar)
3. Seitengitter (die Einschubebene wird auf der Vorderseite des Ofens angezeigt)
4. Tür
5. Oberes Heizelement/Grill
6. Lampe
7. Typenschild (nicht entfernen)
8. Unteres Heizelement (nicht sichtbar)

## BEDIENTAFEL

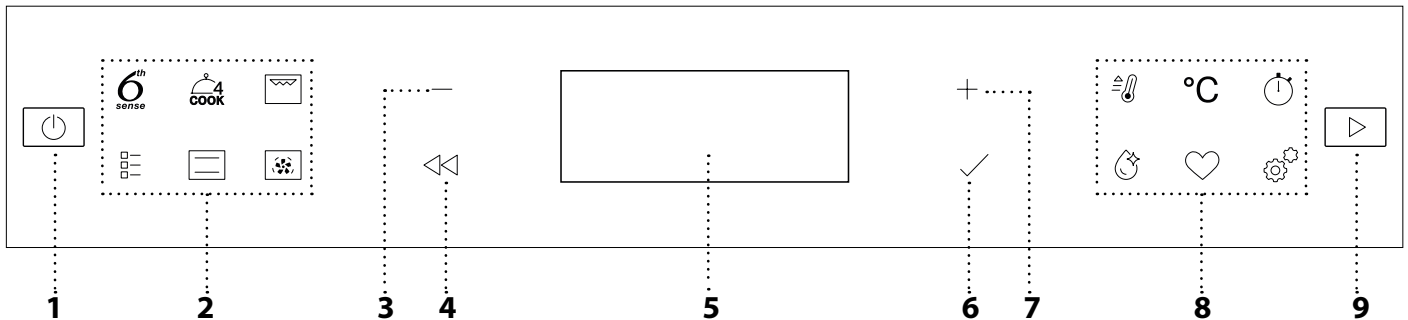

### 1. EIN/AUS

Zum Ein- und Ausschalten des Ofens und zum Stoppen einer aktiven Funktion.

### 2. DIREKTZUGRIFF AUF FUNKTIONEN

Für den Schnellzugriff auf die Funktionen und das Menü.

### 3. NAVIGATIONSTASTE MINUS

Zum Durchlaufen eines Menüs und zum Verringern der Einstellungen oder Werte einer Funktion.

### 4. ZURÜCK

Für die Rückkehr zur vorherigen Ansicht. Während des Garens erlaubt dies die Änderung der Einstellungen.

### 5. DISPLAY

### 6. BESTÄTIGEN

Zum Bestätigen einer ausgewählten Funktion oder der Einstellung eines Wertes.

### 7. NAVIGATIONSTASTE PLUS

Zum Durchlaufen eines Menüs und zum Erhöhen der Einstellungen oder Werte einer Funktion.

### 8. DIREKTZUGRIFF AUF OPTIONEN/FUNKTIONEN

Für den Schnellzugriff auf die Funktionen, Dauer, Einstellungen und Favoriten.

### 9. START

Die angegebenen Einstellungen oder die Grundeinstellungen zum Starten einer Funktion verwenden.

# ZUBEHÖR

## ROST

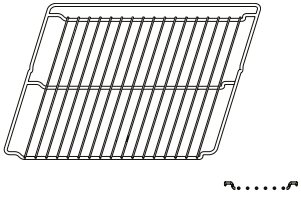

Zum Garen von Speisen oder zum Abstellen von Töpfen, Kuchenformen und anderem ofenfesten Kochgeschirr.

## FETTPFANNE

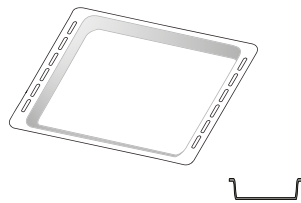

Für die Verwendung als Bräter zum Kochen von Fleisch, Fisch, Gemüse, Fladenbrot oder zum Aufsammeln von Garflüssigkeiten bei Positionierung unter dem Rost.

## BACKBLECH \*

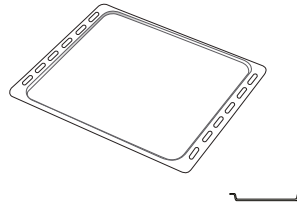

Zum Backen von Bäckerei- und Konditoreierzeugnissen, aber auch für die Zubereitung von Braten, Fisch in der Folie usw.

## BACKAUSZÜGE \*

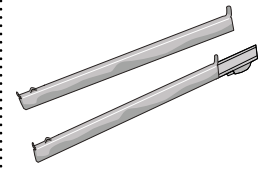

Zum einfachen Einsetzen oder Entfernen von Zubehörteilen.

## LUFTBRATEN-BLECH \*

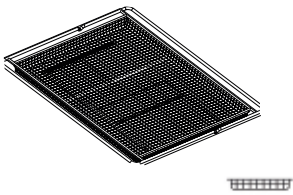

Zum Garen von Lebensmitteln mit der Luftbraten-Funktion, wobei ein Backblech auf einer niedrigeren Ebene positioniert wird, um mögliche Krümel und Tropfen aufzufangen. Es kann im Geschirrspüler gereinigt werden.

Die Anzahl und Art der Zubehörteile kann je nach gekauftem Modell variieren. Andere Zubehörteile können separat erworben werden; für Bestellungen und Informationen wenden Sie sich bitte an den Kundendienst.

\* Nur für bestimmte Modelle erhältlich

## DEN ROST UND ANDERE ZUBEHÖRTEILE EINSETZEN

Den Rost horizontal einsetzen, indem dieser durch die Seitengitter geschoben wird; sicherstellen, dass die Seite mit dem erhöhten Rand nach oben zeigt.

Andere Zubehörteile, wie Fettpfanne oder Backblech, werden auf die gleiche Weise horizontal eingesetzt wie der Rost.

## ENTFERNEN UND ERNEUTES ANBRINGEN DER SEITENGITTER

- Zum Entfernen der Seitengitter diese anheben und die unteren Teile aus ihren Sitzen ziehen: Jetzt können die Seitengitter entfernt werden.
- Zum erneuten Anbringen der Seitengitter diese wieder in ihrem oberen Sitz anbringen. Die Seitengitter halten, in den Garraum schieben und anschließend in die Position im unteren Sitz herablassen.

## EINSETZEN DER BACKAUSZÜGE

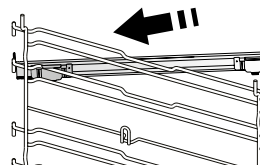

Die Seitengitter aus dem Ofen nehmen und den Kunststoffschutz von den Backauszügen entfernen.

Den oberen Clip des Backauszugs am Seitengitter befestigen und ihn so weit wie möglich entlang gleiten lassen. Den anderen Clip in seine Position absenken.

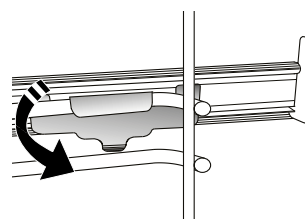

Um die Führungen zu sichern, den unteren Teil des Clips fest gegen das Seitengitter drücken. Sicherstellen, dass sich die Backauszüge frei bewegen können. Diese Schritte am anderen Seitengitter auf der gleichen Einschubebene wiederholen.

Bitte beachten: Die Backauszüge können auf einer beliebigen Einschubebene angebracht werden.

# FUNKTIONEN



## 6TH SENSE

Diese ermöglichen ein vollautomatisches Kochen aller Arten von Lebensmitteln (Lasagne, Fleisch, Fisch, Gemüse, Kuchen und Gebäck, salzige Kuchen, Brot, Pizza). Folgen Sie den Anweisungen in der jeweiligen Gartabelle, um die besten Ergebnisse zu erzielen.



## COOK 4

Zum Kochen verschiedener Speisen, welche die gleiche Gartemperatur benötigen, auf vier Ebenen zur gleichen Zeit. Mit dieser Funktion können Kekse, Kuchen, runde Pizzen (auch tiefgefroren) und eine komplette Mahlzeit zubereitet werden. Um die besten Ergebnisse zu erzielen, die Gartabelle beachten.



## GRILL

Zum Grillen von Steaks, Grillspießen und Bratwürsten, zum Überbacken von Gemüse oder Rösten von Brot. Beim Grillen von Fleisch wird die Verwendung einer Fettpfanne zum Aufsammeln der Garflüssigkeiten empfohlen: Die Fettpfanne unter eine beliebige Einschubebene unter den Rost stellen und 500 ml Trinkwasser zufügen.



## NORMALE GARFUNKTIONEN

### • UMLUFT

Zum Kochen aller Arten von Gerichten auf nur einer Einschubebene.

### • TURBO GRILL

Zum Braten großer Fleischstücke (Keulen, Roastbeef, Hähnchen). Es wird die Verwendung einer Fettpfanne zum Aufsammeln der Garflüssigkeiten empfohlen: Das Backblech unter eine beliebige Einschubebene unter den Rost stellen und 500 ml Trinkwasser zufügen.

### • TIEFKÜHLWARE

Die Funktion wählt automatisch die ideale Gartemperatur sowie den Modus für 5 verschiedene tiefgekühlte Fertiggerichte aus. Ein Vorheizen des Ofens ist nicht notwendig.

### • SPEZIAL-GARFUNKTIONEN

#### » PIZZA

Mit dieser Funktion können Sie in weniger als 10 Minuten eine großartige hausgemachte Pizza wie im Restaurant zubereiten.

Der spezielle Garzyklus arbeitet mit einer Temperatur von über 300 Grad Celsius und sorgt dafür, dass die Pizza innen weich, am Rand knusprig und perfekt gleichmäßig gebräunt ist. Mit dieser Funktion können Sie in weniger als 10 Minuten eine großartige hausgemachte Pizza wie im Restaurant zubereiten. Kombiniert man diese Funktion mit dem Zubehör Pizzastein WPro und heizt 30 Minuten vor, kann eine Pizza in 5-8 Minuten gebacken werden.

(Für Bestellungen und Informationen wenden Sie sich an den Kundendienst oder an [www.whirlpool.eu](http://www.whirlpool.eu).)

#### » LUFTBRATEN

Diese Funktion ermöglicht Ihnen, Pommes Frites, Hühner Nuggets und vieles mehr mit weniger Öl angenehm knusprig zu garen. Die Heizelemente

heizen den Garraum zyklisch auf, während das Gebläse die heiße Luft umwälzt. Die besten Garergebnisse können nur mit einem Luftbraten-Blech (bei einigen Modellen im Lieferumfang enthalten) erzielt werden. Legen Sie die Lebensmittel in nur einer Schicht auf das AirFry-Blech und befolgen Sie die Anweisungen der Luftbraten-Gartabelle, um die beste Leistung zu erzielen. Vermeiden Sie es, mehr als ein Blech zu verwenden, um ungleichmäßiges Garen zu verhindern.

#### » AUFGEHEN LASSEN

Für optimales Gehen lassen von süßen oder herzhaften Hefeteigen. Damit die Qualität beim Gehen lassen gesichert ist, die Funktion keinesfalls aktivieren, wenn der Backofen nach einem Garzyklus noch heiß ist.

#### » KEEP WARM

Damit frisch gegarte Speisen heiß und knusprig bleiben.

#### » AUFTAUEN

Zur Beschleunigung des Auftauens von Speisen. Es wird empfohlen, das Gargut auf die mittlere Einschubebene zu geben. Es wird empfohlen, die Lebensmittel in ihrer Verpackung aufzutauen, um dem Austrocknen der Oberfläche vorzubeugen.

#### » ECO-ZYKLUS \*

Zum Garen von gefüllten Bratenstücken und Fleischfilets auf einer Einschubebene. Bei der Verwendung dieses Eco-Zyklus bleibt das Licht während des Garvorgangs ausgeschaltet. Zur Verwendung des Eco-Zyklus und somit zur Optimierung des Energieverbrauchs sollte die Ofentür erst dann geöffnet werden, wenn die Speise vollständig gegart ist.

#### » MAXI GAREN

Die Funktion wählt automatisch die beste Zubereitungsart und Temperatur für das Kochen von großen Fleischstücken aus (über 2,5 kg). Es wird empfohlen, das Fleisch während des Garvorgangs zu wenden, um eine gleichmäßigere Bräunung auf beiden Seiten zu erreichen. Es wird empfohlen, das Fleisch ab und an zu begießen, damit es nicht austrocknet.



## OBER- & UNTERHITZE

Zum Kochen aller Arten von Gerichten auf nur einer Einschubebene.



## HEISSLUFT

Für gleichzeitiges Garen verschiedener Speisen auf mehreren Ebenen (maximal drei) mit gleicher Gartemperatur. Die Funktion erlaubt das Garen ohne Geschmacksübertragung von einer Speise auf die anderen.



## SCHNELLAUFHEIZEN

Zum schnellen Vorheizen des Ofens.



## KURZZEITWECKER

Zum Anzeigen der Zeit ohne Aktivierung einer Funktion.



## SMART CLEAN

Der Dampf, der durch dieses spezielle Reinigungsprogramm bei niedriger Temperatur entsteht, ermöglicht das einfache Entfernen von Schmutz und Speiseresten. Geben Sie 200 ml Trinkwasser auf den Boden des Ofens und aktivieren Sie die Funktion erst, wenn der Backofen kalt ist.



## FAVORITEN

Zum Abrufen der Liste der 10 Favoriten-Funktionen.



## EINSTELLUNGEN

Zum Anpassen der Ofeneinstellungen. Bei aktiviertem "ÖKO"-

Modus wird die Helligkeit des Displays reduziert, um Energie zu sparen und die Lampe schaltet sich nach 1 Minute aus. Das Display wird automatisch erneut aktiviert, wenn eine beliebige Taste gedrückt wird. Wenn „DEMO“ „Ein“ ist, sind alle Steuerungen aktiv und alle Menüs verfügbar, der Ofen heizt sich jedoch nicht auf. Zum Ausschalten dieses Modus über das Menü „EINSTELLUNGEN“ auf „DEMO“ zugreifen und „Aus“ auswählen. Durch Auswahl von „WERKSEINSTELLUNG“ schaltet sich das Gerät aus und kehrt dann zum ersten Einschalten zurück. Alle Einstellungen werden gelöscht.

\* Die Funktion wird als Bezug für die Energieeffizienzklärung in Übereinstimmung mit der Verordnung (EU) Nr. 65/2014 verwendet

# ERSTER GEBRAUCH

## 1. SPRACHE AUSWÄHLEN

Wenn das Gerät zum ersten Mal eingeschaltet wird, muss die Sprache und die Zeit eingestellt werden: Auf dem Display erscheint „Deutsch“.



+ oder - drücken, um die Liste der verfügbaren Sprachen durchzublättern und die gewünschte Sprache auswählen. Zur Bestätigung der Auswahl drücken Sie ✓.

Bitte beachten: Die Sprache kann später durch Auswahl von „SPRACHE“ im Menü „EINSTELLUNGEN“ geändert werden, das durch Drücken auf  verfügbar ist

## 2. EINSTELLEN DES STROMVERBRAUCHS

Der Ofen ist auf den Verbrauch einer elektrischen Leistung programmiert, die mit einem Haushaltsnetzwerk mit einer Leistung von mehr als 3 kW (16) kompatibel ist: Wird in Ihrem Haushalt eine geringere Leistung verwendet, muss dieser Wert vermindert werden (13).



Auf „LEISTUNGSSTUFE“ aus dem Menü „EINSTELLUNGEN“ zugreifen und „NIEDRIG“ auswählen.

## 3. ZEIT EINSTELLEN

Nach der Auswahl der Sprache muss die aktuelle Zeit eingestellt werden: Auf dem Display blinken die beiden Stundenziffern.

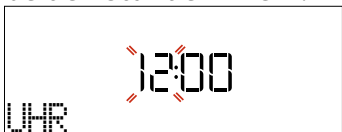

+ oder - drücken, um die korrekte Uhrzeit einzustellen und ✓ drücken: Auf dem Display blinken die beiden Minutenziffern. + oder - drücken, um die Minuten einzustellen und ✓ zur Bestätigung drücken.

Bitte beachten: Nach einem längeren Stromausfall muss die

Zeit unter Umständen erneut eingestellt werden. Wählen Sie „UHR“ im Menü „EINSTELLUNGEN“ durch Drücken von 

## 4. AUFHEIZEN DES OFENS

Ein neuer Ofen kann Gerüche freisetzen, die bei der Herstellung zurückgeblieben sind: Das ist ganz normal.

Vor dem Garen von Speisen wird daher empfohlen, den Ofen in leerem Zustand aufzuheizen, um mögliche Gerüche zu entfernen. Schutzkarton und Klarsichtfolie aus dem Ofen entfernen und die Zubehörteile entnehmen. Den Ofen für ungefähr eine Stunde auf 200 °C aufheizen, ideal ist die Verwendung einer Funktion mit Luftzirkulation (z.B. „Heißluft“ oder „Umluft“).

Bitte beachten: Es wird empfohlen, den Raum nach dem ersten Gebrauch des Geräts zu lüften.

# TÄGLICHER GEBRAUCH

## 1. AUSWÄHLEN EINER FUNKTION

Drücken Sie  zum Einschalten des Backofens: Auf dem Display erscheint die zuletzt verwendete Hauptfunktion oder das Hauptmenü.

Die Funktionen können durch Drücken des Symbols einer der Hauptfunktionen oder durch Durchlaufen eines Menüs ausgewählt werden: Um ein Element aus einem Menü auszuwählen (auf dem Display wird das erste verfügbare Element angezeigt),  $+$  oder  $-$  drücken, um das gewünschte Element auszuwählen, dann zur Bestätigung  $\checkmark$  drücken.

## 2. DIE FUNKTION EINSTELLEN

Nach Auswahl der gewünschten Funktion, können Sie die Einstellungen ändern. Das Display zeigt die Einstellungen an, die nacheinander geändert werden können. Durch Drücken von  $\lll$  können Sie die vorige Einstellung erneut ändern

### TEMPERATUR/GRILL LEISTUNGSSTUFE

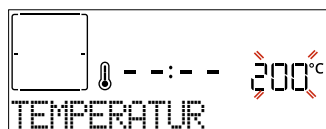



Wenn der Wert auf dem Display blinkt, drücken Sie  $+$  oder  $-$  um ihn zu ändern, dann mit  $\checkmark$  bestätigen und mit den folgenden Einstellungen fortfahren (wenn möglich).

Die Grillstufe kann auf gleiche Art eingestellt werden: Es gibt drei feste Leistungsstufen für das Grillen: 3 (hoch), 2 (mittel), 1 (niedrig).

Bitte beachten: Wenn die Funktion aktiviert ist, kann die Temperatur/Grillleistung mit  $+$  oder  $-$  geändert werden, nachdem die Taste  $^{\circ}\text{C}$  gedrückt wurde.

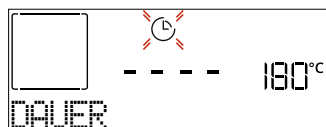
### DAUER



Wenn das Symbol  auf dem Display blinkt, drücken Sie  $+$  oder  $-$  zum Einstellen der gewünschten Garzeit, und anschließend drücken Sie  $\checkmark$  zur Bestätigung. Die Garzeit muss nicht eingestellt werden, wenn der Garvorgang manuell gehandhabt wird (ohne Timer): Drücken Sie  $\checkmark$  oder  zum Bestätigen und Starten der Funktion. Durch Auswahl dieses Modus können Sie keinen verzögerten Start programmieren.

Bitte beachten: Die während des Garvorgangs eingestellte Garzeit kann durch Drücken von  angepasst werden: Drücken Sie  $+$  oder  $-$ , um sie zu ändern, und drücken Sie dann  $\checkmark$  zum Bestätigen.

### ABSCHALTZEIT (STARTZEITVORWAHL)

Bei vielen Funktionen kann der Start der Funktion nach Einstellung der Garzeit verzögert werden, indem ihr Garzeitende programmiert wird. Das Display zeigt die Abschaltzeit, während das  Symbol blinkt.



Drücken Sie  $+$  oder  $-$  zum Einstellen des gewünschten Garzeitendes, anschließend drücken Sie  $\checkmark$  zur Bestätigung und zum Aktivieren der Funktion. Die Speise in den Ofen stellen und die Tür schließen: Die Funktion startet automatisch nach der berechneten Zeit, damit der Garvorgang zur eingestellten Zeit endet.

Bitte beachten: Die Programmierung einer verzögerten Garstartzeit deaktiviert die Ofenvorheizphase: Der Ofen erreicht die gewünschte Temperatur schrittweise, dies bedeutet, dass die Garzeiten etwas länger sind, als in der Gartabelle angegeben. Während der Wartezeit können Sie auf  $+$  oder  $-$  drücken, um die programmierte Abschaltzeit zu ändern, oder die Taste  $\lll$  drücken, um andere Einstellungen zu ändern. Durch Drücken von , um Informationen anzuzeigen, kann zwischen Abschaltzeit und Dauer gewechselt werden.

## 3. 6TH SENSE

Diese Funktionen wählen automatisch den besten Garmodus, Temperatur und Dauer zum Garen, Braten oder Backen aller verfügbaren Gerichte aus.

Wenn erforderlich, geben Sie einfach die Eigenschaften des Lebensmittels an, um ein optimales Ergebnis zu erzielen.

### GEWICHT/HÖHE (RUND-BLECH-EBENEN)

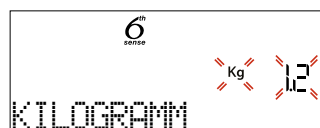

Folgen Sie zum korrekten Einstellen der Funktion den Anweisungen auf dem Display. Drücken Sie  $+$  oder  $-$  zum Einstellen des geforderten Wertes und dann  $\checkmark$  zur Bestätigung.

### GARGRAD/BRÄUNEN

Bei einigen 6th SENSE Funktionen kann der Garzustand angepasst werden.

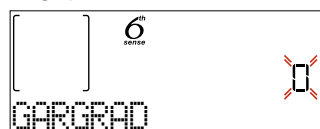



Nach Aufforderung  $+$  oder  $-$  drücken, um die gewünschte Stufe zwischen leicht angebraten (-1) und durchgebraten (+1) auszuwählen. Drücken Sie  $\checkmark$  oder  zum Bestätigen und Starten der Funktion.

Auf die gleiche Art und wo möglich, kann in einigen 6TH SENSE-Funktionen die Stufe des Bräunens zwischen niedrig (-1) und hoch (+1) eingestellt werden.

## 4. DIE FUNKTION STARTEN

Wenn die Standardwerte den gewünschten entsprechen oder Sie Ihre gewünschten Einstellungen vorgenommen haben, drücken Sie  zum Aktivieren der Funktion.

Drücken Sie  während der Verzögerungsphase, wird Sie der Ofen fragen, ob Sie diese Phase überspringen und die Funktion sofort starten möchten.

Bitte beachten: Nachdem eine Funktion ausgewählt wurde, empfiehlt das Display die am besten geeignete Ebene für jede Funktion. Sie können die aktivierte Funktion jederzeit durch Drücken von  stoppen.

Wenn der Ofen heiß ist und die Funktion eine spezielle Höchsttemperatur erfordert, wird eine Meldung auf der Anzeige angezeigt. Sie können entweder eine andere Funktion wählen oder die vollständige Abkühlung abwarten.

## 5. VORHEIZEN

Einige Funktionen besitzen eine Ofenvorheizphase: Nach dem Start der Funktion zeigt das Display an, dass die Vorheizphase aktiviert wurde.

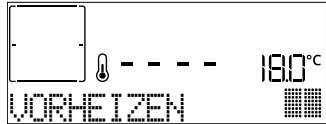

Sobald diese Phase beendet ist, ertönt ein akustisches Signal und das Display zeigt an, dass der Backofen die eingestellte Temperatur erreicht hat und die Aufforderung "GARGUT ZUFÜGEN". An dieser Stelle die Tür öffnen, die Speise in den Ofen stellen, die Tür schließen und den Garvorgang durch Drücken von ✓ oder ▶ starten.

Bitte beachten: Wird die Speise in den Ofen gestellt, bevor das Vorheizen beendet ist, kann dies negative Auswirkungen auf das endgültige Gargergebnis haben. Wird die Tür während der Vorheizphase geöffnet, wird diese unterbrochen.

Die Garzeit beinhaltet keine Vorheizphase. Die vom Ofen zu erreichende Temperatur kann immer mit + oder – geändert werden.

## 6. GARGUT WENDEN ODER KONTROLLIEREN

Bei einigen 6th Sense-Funktionen muss die Speise während dem Garen gewendet werden.



Ein akustisches Signal ertönt und das Display zeigt an, welche Tätigkeit auszuführen ist. Öffnen Sie die Tür, um die über das Display geforderte Tätigkeit auszuführen. Schließen Sie die Tür und drücken Sie dann ▶, um den Garvorgang fortzusetzen. Auf die gleiche Art fordert der Ofen bei 10% der Zeit vor Garende dazu auf, die Speise zu kontrollieren.



Ein akustisches Signal ertönt und das Display zeigt an, welche Tätigkeit auszuführen ist. Prüfen Sie das Gargut, schließen Sie die Tür und drücken Sie ✓ oder ▶, um den Garvorgang fortzusetzen.

Bitte beachten: Drücken Sie ▶, um diese Tätigkeiten zu überspringen. Anderenfalls setzt der Ofen, wenn kein Eingriff erfolgt, nach einer bestimmten Zeit den Garvorgang fort.

## 7. ENDE DES GARVORGANGS

Es ertönt ein akustisches Signal und das Display zeigt an, dass der Garvorgang beendet ist.

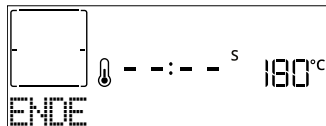

Drücken Sie ▶, um das Kochen manuell fortzusetzen (ohne

Timer) oder drücken Sie +, um die Garzeit durch Einstellen einer neuen Dauer zu verlängern. In beiden Fällen werden die Parameter des Garvorgangs beibehalten.

## BRÄUNEN

Mit einigen Funktionen des Ofens kann die Oberfläche der Speise durch Aktivierung des Grills nach Beendigung des Garvorgangs gebräunt werden.

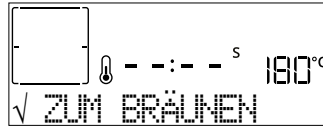

Wenn das Display die entsprechende Nachricht anzeigt, bei Bedarf ✓ drücken, um einen fünfminütigen Bräunungszyklus zu starten. Die Funktion kann jederzeit durch Drücken von ⏻ gestoppt werden, um den Ofen auszuschalten.

## 8. FAVORITEN

Nachdem der Garvorgang abgeschlossen ist, fordert das Display dazu auf, die Funktion mit einer Nummer zwischen 1 und 10 in der Favoritenliste zu speichern.

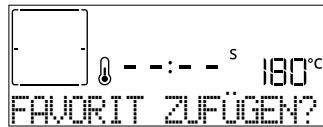

Möchten Sie eine Funktion als Favorit speichern und die aktuellen Einstellungen für zukünftige Verwendung bewahren, drücken Sie ✓. Zum Ignorieren der Anforderung drücken Sie hingegen ⏪.

Nachdem ✓ gedrückt wurde, drücken Sie + oder – zum Auswählen der Positionsnummer, dann drücken Sie ✓ zur Bestätigung.

Bitte beachten: Ist der Speicher voll oder wurde die Nummer bereits verwendet, verlangt der Ofen die Bestätigung, dass die vorhergehende Funktion überschrieben werden soll.

Zum Aufrufen der Funktionen, die zu einem späteren Zeitpunkt gespeichert wurden, ♥ drücken: Das Display zeigt die Liste der Favoriten-Funktionen an.

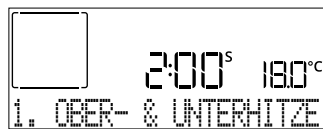

+ oder – zur Auswahl der Funktion drücken, durch Drücken von ✓ bestätigen und anschließend ▶ zur Aktivierung drücken.

## 9. SMART CLEAN

Drücken Sie 🧹, um „Smart Clean“ auf dem Display anzuzeigen.

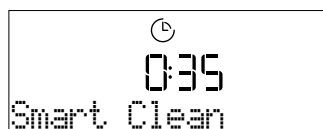

Drücken Sie ▶ zur Aktivierung der Funktion: Das Display fordert Sie auf, alle notwendigen Tätigkeiten auszuführen, um die besten Reinigungsergebnisse zu erzielen: Befolgen Sie die Anweisungen und drücken Sie ✓, sobald diese erledigt sind. Nachdem Sie alle Schritte abgeschlossen haben, drücken Sie ▶, wenn gefordert, um den Reinigungszyklus zu aktivieren.

Bitte beachten: Es wird empfohlen die Ofentür während dem Reinigungszyklus nicht zu öffnen, um zu vermeiden, dass Wasserdampf austritt, der negative Auswirkungen auf das endgültige Reinigungsergebnisse haben könnte.

Eine entsprechende Meldung beginnt auf dem Display zu blinken nachdem der Zyklus beendet ist. Den Ofen abkühlen lassen und dann die Innenoberflächen mit einem Tuch oder Schwamm wischen und trocknen.

## 10. KURZZEITWECKER

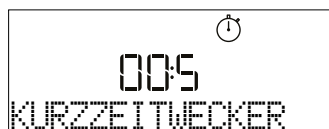

Drücken Sie das  Symbol zur Aktivierung der Funktion.  $+$  oder  $-$  zur Einstellung der erwünschten Zeitdauer verwenden und anschließend  $\checkmark$  zur Aktivierung des Timers drücken.



Es ertönt ein akustisches Signal und das Display zeigt an, sobald der Kurzzeitwecker das Rückzählen der ausgewählten Zeit beendet hat.

Bitte beachten: Der Kurzzeitwecker aktiviert keinen Garzyklus. Der Kurzzeitwecker kann auch aktiviert werden, wenn eine Funktion läuft.

Der Timer setzt das Rückzählen eigenständig fort, ohne die Funktion selbst zu beeinträchtigen.

Während dieser Phase kann der Kurzzeitwecker nicht gesehen werden (nur das  Symbol wird angezeigt), der das Rückzählen im Hintergrund fortsetzt. Zum Bearbeiten des Kurzzeitweckers können Sie das  Symbol drücken und die Zeit mit dem  $+$  oder  $-$  Symbol einstellen.

Zum Abbrechen des Kurzzeitweckers drücken Sie das  Symbol. Dann wählen Sie  $-$ , bis die angezeigte Zeit "--:--" ist. Zur Bestätigung  $\checkmark$  drücken.

## 11. TASTENSPERRE

Zum Sperren der Tastatur, die Taste  mindestens fünf Sekunden gedrückt halten. Dies erneut zum Entsperren der Tastatur ausführen.



Bitte beachten: Die Funktion kann auch während eines Garvorgangs aktiviert werden. Aus Sicherheitsgründen kann der Ofen jederzeit durch Drücken der Taste  ausgeschaltet werden.

## HINWEISE

- Kleiden Sie den Geräteinnenraum nicht mit Alufolie aus.
- Ziehen Sie Töpfe und Pfannen niemals über den Boden des Geräteinnenraumes. Die Emailbeschichtung könnte verkratzen.
- Legen Sie keine schweren Gewichte auf die Tür und halten Sie sich nicht an der Tür fest.
- Aufgrund der höheren Temperatur des Pizza-Zyklus ist mit einem etwas höheren Kühlgebläsegeräusch zu rechnen.

## HINWEISE ZUR ENERGIEEFFIZIENZ

- Nutzen Sie die Restwärme: Schalten Sie den Ofen 5 bis 10 Minuten vor Ende der Garzeit aus, um die Restwärme zu nutzen.
- Lassen Sie die Tür geschlossen: Vermeiden Sie es nach Möglichkeit, die Backofentür während des Garvorgangs zu öffnen, da dadurch Wärme entweicht.
- Garen Sie größere Portionen: Verwenden Sie den Backofen hauptsächlich für größere Gerichte (z. B. Fleisch über 1 kg) oder größere Portionen, um den Energieverbrauch optimal zu nutzen.
- Reinigen Sie die Türdichtung regelmäßig: Eine saubere Versiegelung verhindert Wärmeverluste und sorgt für effizientes Garen.
- Heizen Sie nur bei Bedarf vor: Heizen Sie den Backofen nur dann vor, wenn es im Rezept oder in der Gartabelle empfohlen wird.
- Wählen Sie dunkle Backbleche: Dunkle Backbleche absorbieren die Wärme besser, was die Effizienz beim Garen erhöht.
- Planen Sie Ihren Garvorgang: Bereiten Sie mehrere Gerichte nacheinander zu, um die Restwärme zu nutzen und zusätzliches Vorheizen zu vermeiden.
- Wählen Sie das Energiesparprogramm: Nutzen Sie das spezielle ECO-Programm für einen geringeren Energieverbrauch. Weitere Beiträge finden Sie in der Gartabelle.
- Entfernen Sie unbenutztes Zubehör: Nehmen Sie nicht benötigte Bleche oder Gestelle heraus, um die Effizienz der Wärmezirkulation zu verbessern und die Wärmekapazität des Produkts zu verringern.

---

# HILFREICHE TIPPS

---

## LESEN DER GARTABELLE

Die Tabelle listet die besten Funktionen, Zubehörteile und Einschubebenen auf, die für die verschiedenen Arten von Speisen zu verwenden sind. Die Garzeiten gelten ab dem Moment, in dem das Gargut in den Ofen gegeben wird, die (eventuell erforderliche) Vorheizzeit zählt nicht dazu. Die Gartemperaturen und -zeiten sind nur Richtwerte und von der Menge des Garguts und den verwendeten Zubehörteilen abhängig. Zunächst die niedrigeren Einstellungen verwenden und, falls das erzielte Garergebnis nicht den Wünschen entspricht, zu den höheren Einstellungen übergehen. Es wird empfohlen, die mitgelieferten Zubehörteile und vorzugsweise Kuchenformen und Backbleche aus dunklem Metall zu verwenden. Es können auch Töpfe und Zubehörteile aus feuerfestem Glas oder Keramik verwendet werden, aber es ist zu berücksichtigen, dass sich die Garzeiten dadurch etwas verlängern.

---

## GLEICHZEITIGES GAREN VERSCHIEDENER SPEISEN

Bei der Verwendung der Funktion „Heißluft“ lassen sich verschiedene Speisen, welche die gleiche Gartemperatur erfordern (z. B.: Fisch und Gemüse) auf verschiedenen Einschubebenen gleichzeitig garen. Die Speise mit kürzerer Garzeit aus dem Ofen nehmen und die Speisen mit längerer Garzeit weiterhin im Ofen lassen.

---

## FLEISCH

Verwenden Sie einen für die Größe des zu garenden Fleischstücks geeigneten Bräter oder eine entsprechende feuerfeste Ofenform. Garen Sie Braten möglichst in etwas Brühe und beschöpfen Sie das Fleisch während des Garens, damit es schmackhaft wird. Bitte beachten, dass während dieses Vorgangs Dampf erzeugt wird. Lassen Sie den Braten nach dem Ende der Garzeit weitere 10-15 Minuten im Ofen ruhen oder wickeln Sie ihn in Alufolie.

Für ein gleichmäßiges Garergebnis wählen Sie zum Grillen von Fleischstücken mehrere gleich dicke Scheiben. Sehr dicke Fleischstücke benötigen eine längere Garzeit. Um zu vermeiden, dass das Fleisch anbrennt, vergrößern Sie den Abstand der gegarten Stücke zum Grill und versetzen Sie den Rost auf eine der unteren Einschubebenen. Wenden Sie das Fleisch nach zwei Dritteln der Garzeit. Die Tür vorsichtig öffnen, da heißer Dampf austritt.

Zum Auffangen des Bratensafts eine Fettpfanne mit einem halben Liter Trinkwasser direkt unter dem Rost mit dem Fleisch positionieren. Füllen Sie bei Bedarf nach.

## DESSERTS

Backen Sie sehr feine Desserts bei Ober- & Unterhitze auf nur einer Einschubebene.

Backformen aus dunklem Metall verwenden und diese immer auf den mitgelieferten Rost stellen. Wählen Sie für das Garen auf mehreren Einschubebenen die Heißluftfunktion und stellen Sie die Kuchenformen versetzt auf die Roste, damit die Luft frei zirkulieren kann.

Machen Sie bei Hefekuchen mit einem Zahnstocher eine Garprobe in der Mitte des Kuchens. Wenn der Zahnstocher trocken bleibt, ist der Kuchen fertig.

Sollten beschichtete Backformen verwendet werden, die Ränder nicht einfetten, damit der Kuchen an den Rändern gleichmäßig aufgeht.

Falls die Speise beim Backen aufgeht, wählen Sie beim nächsten Mal eine niedrigere Temperatur, etwas weniger Flüssigkeit und rühren Sie den Teig vorsichtiger.

Für Desserts mit saftiger Füllung oder Garnierungen (wie Käse- oder Obstkuchen) die „Umluft“-Funktion verwenden. Ist der Kuchenboden zu feucht, verwenden Sie eine niedrigere Ebene und bestreuen Sie den Boden mit Semmelbröseln oder Kekskrümeln, bevor Sie die Füllung hineingeben.

---







## AUFGEHEN LASSEN

Sie sollten den Teig immer mit einem feuchten Tuch abdecken, bevor Sie ihn in den Ofen stellen. Bei dieser Funktion verkürzt sich die Gehzeit gegenüber dem Aufgehen bei Raumtemperatur (20–25 °C) um etwa ein Drittel. Die Aufgehzeit für 1 kg Pizzateig beginnt ab etwa einer Stunde.





LEBENSMITTELKATEGORIEN		MENGE	GARGRAD STUFE	BRÄUNUNGS- STUFE	WENDEN (NACH GARZEIT)	EINSCHUBEBENE UND ZUBEHÖRTEILE	
LASAGNE	Lasagne	0,5–3 kg	–	0	–	2	
FLEISCH	Rind	Braten	0,6–2 kg	0	–	3	
		Burger	1,5–3 cm	0	–	3/5  4	
	Schwein	Braten	0,6–2,5 kg	–	0	–	3
		Bratwurst & Wurst	1,5–4 cm	–	–	2/3	5  4
	Hähnchen	Braten	0,6–3 kg	–	0	–	2
	Geflügel	Filet & Brust	1–5 cm	–	–	2/3	5  4
Grillspiesse		ein Rost	–	–	1/2	5  4	
FISCH	Filets	0,5–3 (cm)	–	–	–	3  2	
	Filets [tiefgekühlt]	0,5–3 (cm)	–	–	–	3  2	
GEMÜSE	Gebratenes Gemüse	Bratkartoffeln	0,5–1,5 kg	–	0	–	3
		Gefülltes Gemüse	jeweils 0,1–0,5 kg	–	–	–	3
		Gebratenes Gemüse	0,5–1,5 kg	–	0	–	3
	Gemüsegratin	Kartoffelgratin	ein Blech	–	–	–	3
		Tomatengratin	ein Blech	–	–	–	3
		Paprikagratin	ein Blech	–	–	–	3
		Brokkoliauflauf	ein Blech	–	–	–	3
		Blumenkohlaufauf	ein Blech	–	–	–	3
Gemüsegratin	ein Blech	–	–	–	3		
SALZIGES GEBÄCK	Quiches/Herzh		0,8–1,2 kg	–	0	–	2
	Brot	Brötchen	jeweils 60–150 g	–	–	–	3
		Sandwichbrot	jeweils 0,4–0,6 kg	–	–	–	2
		Großes Brot	0,7–2,0 kg	–	–	–	2
		Baguettes	jeweils 200–300 g	–	–	–	3
	Pizza	Runde Pizza	Rund	–	–	–	2
		Dicke Pizza	Blech	–	–	–	2
		Pizza [tiefgekühlt]	1 Lage*	–	–	–	2
2 Lagen*			–	–	–	4  1	
3 Lagen*			–	–	–	5  3  1	
4 Lagen*	–		–	–	5  4  2  1		

\* empfohlene Menge

ZUBEHÖR				
	Rost	Backblech/Kuchenblech/Rundes Pizzablech auf Rost	Fettpfanne/Backblech	Fettpfanne mit 500 ml Wasser

LEBENSMITTELKATEGORIEN		MENGE	GARGRAD STUFE	BRÄUNUNGS- STUFE	WENDEN (NACH GARZEIT)	EINSCHUBEBENE UND ZUBEHÖRTEILE
SÜßES GEBÄCK	Biskuitkuchen	0,5-1,2 kg	-	-	-	2 
	Kekse	0,2-0,6 kg	-	-	-	3 
	Beignets	ein Blech *	-	-	-	3 
	Tart, Törtchen	0,4-1,6 kg	-	-	-	3 
	Strudel	0,4-1,6 kg	-	-	-	3 
	Obstkuchen	0,5-2 kg	-	-	-	2 

\* empfohlene Menge

ZUBEHÖR				
	Rost	Backblech/Kuchenblech/Rundes Pizzablech auf Rost	Fettpfanne/Backblech	Fettpfanne mit 500 ml Wasser



# LUFTBRATEN-GARTABELLE

	REZEPT	FUNKTION	EMPFOHLENE MENGE	VORHEIZEN	TEMPERATUR (°C)	DAUER (MIN.)	ROST UND ZUBEHÖRTEILE
TIEFGEKÜHLTE LEBENSMITTEL	Tiefgefrorene Pommes frites		650–850 g	Ja	200	25–30	4  2
	Tiefgekühlte Hühner-Nuggets		500 g	Ja	200	15–20	4  2
	Fischstäbchen		500 g	Ja	220	15–20	4  2
	Zwiebelringe		500 g	Ja	200	15–20	4  2
GEMÜSE	Frische panierte Zucchini		400 g	Ja	200	15–20	4  2
	Pommes Frites (AirFry)		300–800 g	Ja	200	20–40	4  2
	Gemischtes Gemüse		300–800 g	Ja	200	20–30	4  2
FLEISCH UND FISCH	Hühnerbrust		1–4 cm	Ja	200	20–40	4  2
	Hähnchen- flügel		200–1500 g	Ja	220	30–50	4  2
	Paniertes Schnitzel		1–4 cm	Ja	220	20–50	4  2
	Fischfilet		1–4 cm	Ja	220	15–25	4  2

Zum Garen von frischen oder selbst zubereiteten Lebensmitteln verteilen Sie eine dünne Schicht Öl auf der Oberfläche der Lebensmittel.

Um ein gleichmäßiges Garergebnis zu gewährleisten, die Speisen nach der Hälfte der empfohlenen Garzeit durchmischen.

FUNKTIONEN	 Luftbraten		
ZUBEHÖR	 Luftbraten-Blech	 Ofenform oder Kuchenblech auf Rost	 Fettpfanne/Backblech oder Ofenform auf Rost

# GARTABELLE

REZEPT	FUNKTION	VORHEIZEN	TEMPERATUR (°C)	DAUER (MIN.)	ROST UND ZUBEHÖRTEILE
Hefekuchen/Biskuitkuchen		Ja	170	30-50	
		Ja	160	30-50	
		Ja	160	30-50	
Gefüllter Kuchen (Käsekuchen, Strudel, Apfelkuchen)		Ja	160-200	30-85	
		Ja	160-200	30-90	
Kekse		Ja	150	20-40	
		Ja	140	30-50	
		Ja	140	30-50	
		Ja	135	40-60	
Kleingebäck/Muffins		Ja	170	20-40	
		Ja	150	30-50	
		Ja	150	30-50	
		Ja	150	40-60	
Beignets		Ja	180-200	30-40	
		Ja	180-190	35-45	
		Ja	180-190	35-45 *	
Baiser/Meringues		Ja	90	110-150	
		Ja	90	130-150	
		Ja	90	140-160 *	
Pizza/Brot/Fladenbrot		Ja	190-250	15-50	
		Ja	190-230	20-50	
Pizza (dünn, dick, Fladenbrot)		Ja	310	7-12	
		Ja	220-240	25-50 *	
Tiefkühlpizza		Ja	250	10-15	
		Ja	250	10-20	
		Ja	220-240	15-30	
Salzige Kuchen (Gemüsekekuchen, Quiche)		Ja	180-190	45-55	
		Ja	180-190	45-60	
		Ja	180-190	45-70 *	

FUNKTIONEN								ECO	
	Ober- & Unterhitze	Heißluft	Backen mit Umluft	Grill	Turbo Grill	Maxi Cooking	Cook 4	Eco-Zyklus	Pizza
ZUBEHÖR									
	Rost	Ofenform oder Kuchenblech auf Rost	Fettpfanne/Backblech oder Bräter auf Rost	Fettpfanne/Backblech	Fettpfanne/Backblech	Fettpfanne/Backblech	Fettpfanne mit 500 ml Wasser		

REZEPT	FUNKTION	VORHEIZEN	TEMPERATUR (°C)	DAUER (MIN.)	ROST UND ZUBEHÖRTEILE
Blätterteigtörtchen/Herzhaftes Blätterteiggebäck		Ja	190–200	20–30	
		Ja	180–190	20–40	
		Ja	180–190	20–40 *	
Lasagne, Aufläufe, Teigwarengratin, Cannelloni		Ja	190–200	45–65	
Lamm/Kalb/Rind/Schwein 1 kg		Ja	190–200	80–110	
Schweinebraten mit Kruste 2 kg		–	170	110–150	
Hähnchen/Kaninchen/Ente 1 kg		Ja	200–230	50–100	
Truthahn/Gans 3 kg		Ja	190–200	80–130	
Fisch gebacken/in Folie (Filets, ganz)		Ja	180–200	40–60	
Gefülltes Gemüse (Tomaten, Zucchini, Auberginen)		Ja	180–200	50–60	
Toast		–	3 (hoch)	3–6	
Fischfilets/Steaks		–	2 (mittel)	20–30 **	
Bratwürste/Grillspieße/Rippchen/Hamburger		–	2–3 (mittel–hoch)	15–30 **	
Brathähnchen 1–1,3 kg		–	2 (mittel)	55–70 ***	
Lammkeule/Haxe		–	2 (mittel)	60–90 ***	
Bratkartoffeln		–	2 (mittel)	35–55 ***	
Gemüsegratin		–	3 (hoch)	10–25	
Kekse		Ja	135	50–70	
Tart, Törtchen		Ja	170	50–70	
Runde Pizza		Ja	210	40–60	
Komplette Mahlzeit: Obstkuchen (Stufe 5)/Lasagne (Stufe 3)/Fleisch (Stufe 1)		Ja	190	40–120 *	
Komplette Mahlzeit: Obstkuchen (Stufe 5)/Gebratenes Gemüse (Stufe 4)/Lasagne (Stufe 2)/Fleischstücke (Stufe 1)		Ja	190	40–120 *	
Lasagne, Fleisch		Ja	200	50–100 *	
Fleisch & Kartoffeln		Ja	200	45–100 *	
Fisch & Gemüse		Ja	180	30–50 *	
Gefüllte Bratenstücke	ECO	–	200	80–120 *	
Fleischstücke (Kaninchen, Hähnchen, Lamm)	ECO	–	200	50–100 *	

\* Voraussichtliche Zeitdauer: Je nach persönlichen Vorlieben können die Speisen zu verschiedenen Zeitpunkten aus dem Ofen genommen werden.

\*\* Das Gargut nach halber Garzeit wenden.

\*\*\* Das Gargut nach zwei Dritteln der Garzeit wenden (bei Bedarf).

FUNKTIONEN								ECO	
ZUBEHÖR									

## LESEN DER GARTABELLE

Die Tabelle listet die besten Funktionen, Zubehörteile und Einschubebenen auf, die für die verschiedenen Arten von Speisen zu verwenden sind.

Die Garzeiten gelten ab dem Moment, in dem das Gargut in den Ofen gegeben wird, die (eventuell erforderliche) Vorheizzeit zählt nicht dazu.

Die Gartemperaturen und -zeiten sind nur Richtwerte und von der Menge des Garguts und den verwendeten Zubehörteilen abhängig.

Zunächst die niedrigeren Einstellungen verwenden und, falls das erzielte Garergebnis nicht den Wünschen entspricht, zu den höheren Einstellungen übergehen.

Es wird empfohlen, die mitgelieferten Zubehörteile und vorzugsweise Kuchenformen und Backbleche aus dunklem Metall zu verwenden. Es können auch Töpfe und Zubehörteile aus feuerfestem Glas oder Keramik verwendet werden, aber es ist zu berücksichtigen, dass sich die Garzeiten dadurch etwas verlängern.

## REINIGUNG UND WARTUNG

**Vor dem Ausführen beliebiger Wartungs- oder Reinigungsarbeiten sicherstellen, dass der Ofen abgekühlt ist.**  
**Keine Dampfreiniger verwenden.**

**Keine Stahlwolle, Scheuermittel oder aggressiven/ätzenden Reinigungsmittel verwenden, da diese die Flächen des Gerätes beschädigen können.**

**Schutzhandschuhe tragen.**  
**Vor dem Ausführen beliebiger Wartungsarbeiten muss der Ofen von der Stromversorgung getrennt sein.**

### AUSSENFLÄCHEN

• Reinigen Sie die Flächen mit einem feuchten Mikrofasertuch. Sollten sie stark verschmutzt sein, einige Tropfen von pH-neutralem Reinigungsmittel verwenden. Reiben Sie mit einem trockenen Tuch nach.

• Verwenden Sie keine korrosiven oder scheuernden Reinigungsmittel. Falls ein solches Mittel versehentlich mit den Flächen des Geräts in Kontakt kommt, dieses sofort mit einem feuchten Mikrofasertuch reinigen.

### INNENFLÄCHEN

• Den Ofen nach jedem Gebrauch abkühlen lassen und anschließend reinigen, vorzugsweise wenn dieser noch warm ist, um durch Speiserückstände verursachte Ablagerungen oder Flecken zu entfernen. Zum Trocknen von Kondenswasser, das sich beim Garen von Speisen mit einem hohen Wassergehalt bildet, den Ofen vollständig abkühlen lassen und anschließend mit einem Tuch oder Schwamm trockenwischen.

- Aktivieren Sie die „Smart Clean“-Funktion für die optimale Reinigung der Innenflächen. (Nur bei bestimmten Modellen.)
- Das Glas der Ofentür mit einem geeigneten Flüssigreiniger reinigen.
- Die Backofentür kann zum Reinigen vollständig ausgehängt werden.

### ZUBEHÖR

Die Zubehörteile nach dem Gebrauch in Geschirrspülmittellauge einweichen und Backofenhandschuhe verwenden, solange die Zubehörteile noch heiß sind. Speiserückstände können dann mit einer Spülbürste oder einem Schwamm entfernt werden.

Reinigen Sie die Speisensonde oder den Kerntemperaturfühler (falls vorhanden) nicht im Geschirrspüler. Das AirFry-Blech (falls vorhanden) kann im Geschirrspüler gereinigt werden.

### AUSWECHSELN DER LAMPE

1. Tag sticket ud af stikkontakten.
2. Skru skærmen af lyspunktet, udskift pæren og skru skærmen på lyspunktet igen.
3. Sæt sticket i stikkontakten igen.

Bemærk: 40 W/230 ~ V type G9, T300°C halogenpærer.

Pæren i produktet er specielt designet til husholdningsapparater og er ikke egnet til almindelig belysning i hjemmet. (Forordning EF 244/2009) Pærene kan købes hos serviceafdelingen.

Rør ikke ved pærerne med bare hænder, hvis du bruger halogenpærer, da dine fingeraftryk kan medføre beskadigelse. Ovnen må ikke tages i brug, før lampeglasset er blevet genmonteret.

## AUSBAU UND ERNEUTES ANBRINGEN DER TÜR

**1.** Zur Entfernung der Tür diese vollständig öffnen und die Haken senken, bis sie sich in entriegelter Position befinden.

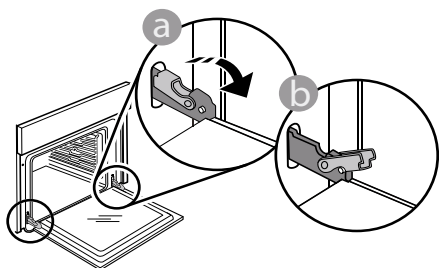

**2.** Die Tür so weit wie möglich schließen. Die Tür mit beiden Hände festhalten—diese nicht am Griff festhalten.

Die Tür einfach entfernen, indem sie weiter geschlossen und gleichzeitig nach oben gezogen wird, bis sie sich aus ihrem Sitz löst. Die Tür seitlich abstellen und auf eine weiche Oberfläche legen.

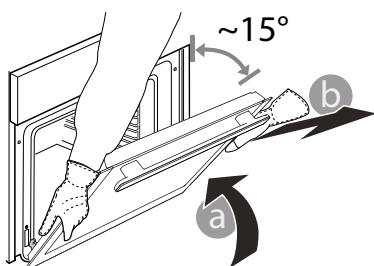

**3.** Die Tür erneut anbringen, indem sie zum Ofen geschoben wird und die Haken der Scharniere auf ihre Sitze ausgerichtet werden, den oberen Teil auf seinem Sitz sichern.

**4.** Die Tür senken und anschließend vollständig öffnen.

Die Haken in ihre Ausgangsposition senken: Sicherstellen, dass die Haken vollständig gesenkt werden.

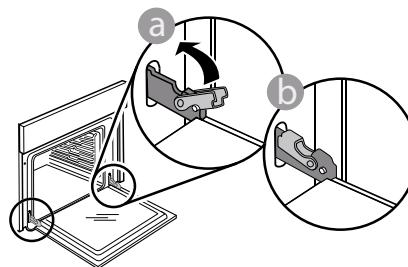

Einen leichten Druck ausüben, um zu überprüfen, dass sich die Haken in der korrekten Position befinden.

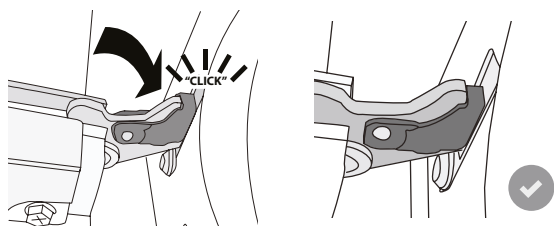

**5.** Versuchen, die Tür zu schließen und sicherstellen, dass sie auf das Bedienfeld ausgerichtet ist. Ist dies nicht der Fall, die oben aufgeführten Schritte wiederholen: Die Tür könnte beschädigt werden, wenn dies nicht richtig funktioniert.

# LÖSEN VON PROBLEMEN

Problem	Mögliche Ursache	Abhilfemaßnahme
Der Ofen funktioniert nicht.	Stromausfall. Trennung von der Stromversorgung.	Überprüfen, ob das Stromnetz Strom führt und der Backofen an das Netz angeschlossen ist. Schalten Sie den Backofen aus und wieder ein, um festzustellen, ob die Störung erneut auftritt.
Das Display zeigt ein „F“ gefolgt von einer Nummer an.	Softwareproblem.	Nehmen Sie mit dem Call-Center Kontakt auf und geben Sie die Nummer an, die dem Buchstaben „F“ folgt.
Der Ofen heizt nicht auf.	Wenn „DEMO“ „Ein“ ist, sind alle Steuerungen aktiv und alle Menüs verfügbar, der Ofen heizt sich jedoch nicht auf. DEMO erscheint alle 60 Sekunden auf dem Display.	Rufen Sie „DEMO“ unter „EINSTELLUNGEN“ auf und wählen Sie „Aus“.
Das Licht schaltet sich aus.	ÖKO-Modus ist „EIN“.	Auf „ÖKO“ aus dem Menü „EINSTELLUNGEN“ zugreifen und „AUS“ auswählen.
Die Tür schließt nicht richtig.	Die Sicherungshebel sind nicht in der richtigen Position.	Sicherstellen, dass die Sicherungshebel in der richtigen Position sind. Dazu die Anweisungen für das Entfernen und erneute Anbringen der Tür in dem Abschnitt „Reinigung und Wartung“ befolgen.
Die Hausstromversorgung schaltet sich aus.	Stromversorgungseinstellung falsch.	Prüfen Sie, ob Ihr Hausnetz mit einer Leistung von mehr als 3 kW kompatibel ist. Andernfalls, die Leistung auf 13 Ampere verringern. Auf „LEISTUNGSSTUFE“ aus dem Menü „EINSTELLUNGEN“ zugreifen und „NIEDRIG“ auswählen.
Garzyklus mit Speisensonde ohne ersichtliche Ursache beendet oder Fehler F3E3 wird auf der Anzeige angezeigt	Speisensonde ist nicht richtig angeschlossen	Prüfen Sie den Anschluss der Speisensonde

## Richtlinien, Standarddokumentation und zusätzliche Produktinformationen finden Sie:

- Verwenden Sie den QR-Code auf Ihrem Produkt
- Besuchen Sie unsere Internetseite [docs.whirlpool.eu/docs](https://docs.whirlpool.eu/docs)
- Alternativ können Sie **unseren Kundendienst kontaktieren** (siehe Telefonnummer im Garantieheft). Wird unser Kundendienst kontaktiert, bitte die Codes auf dem Typenschild des Produkts angeben.

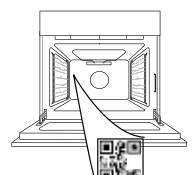

®/TM/© 2026 Whirlpool. Hergestellt unter Lizenz.

# Whirlpool

**ΣΑΣ ΕΥΧΑΡΙΣΤΟΥΜΕ ΠΟΥ ΑΓΟΡΑΣΑΤΕ ΕΝΑ ΠΡΟΪΟΝ WHIRLPOOL**

Για να λάβετε πλήρη τεχνική υποστήριξη, παρακαλούμε να καταχωρίσετε τη συσκευή σας στην ιστοσελίδα [www.register10.eu](http://www.register10.eu)

**ΣΑΡΩΣΤΕ ΤΟΝ ΚΩΔΙΚΟ QR ΣΤΗ ΣΥΣΚΕΥΗ ΣΑΣ ΓΙΑ ΠΕΡΙΣΣΟΤΕΡΕΣ ΠΛΗΡΟΦΟΡΙΕΣ**

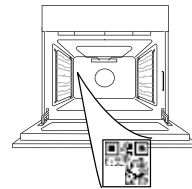

Διαβάστε τις οδηγίες για την ασφάλεια προσεκτικά πριν χρησιμοποιήσετε τη συσκευή.

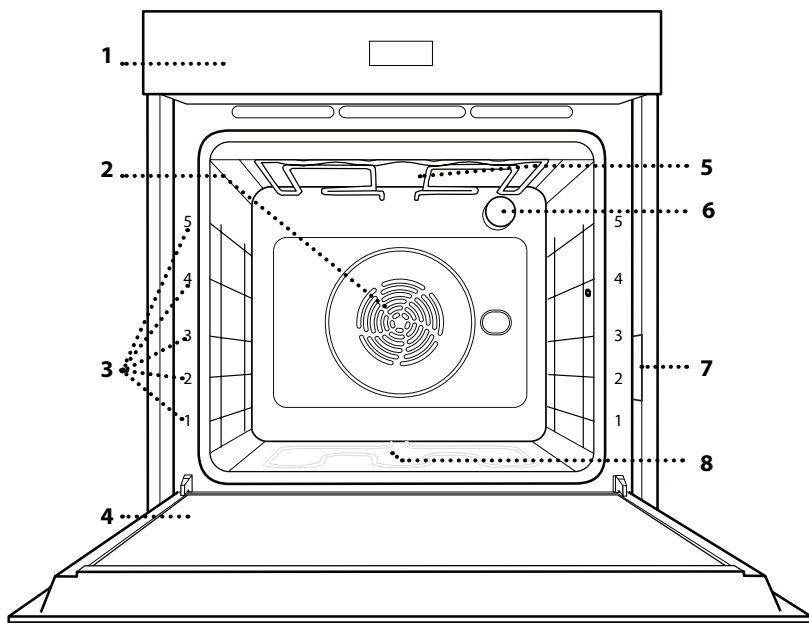
**ΠΕΡΙΓΡΑΦΗ ΠΡΟΪΟΝΤΟΣ**

1. Πίνακας ελέγχου
2. Ανεμιστήρας κυκλική αντίσταση (δεν είναι ορατή)
3. Οδηγοί ραφιού (το επίπεδο υποδεικνύεται στη μπροστινή πλευρά του φούρνου)
4. Πόρτα
5. Επάνω αντίσταση/γκριλ
6. Λαμπτήρας
7. Πινακίδα αναγνώρισης (να μην αφαιρείται)
8. Κάτω αντίσταση (δεν είναι ορατή)

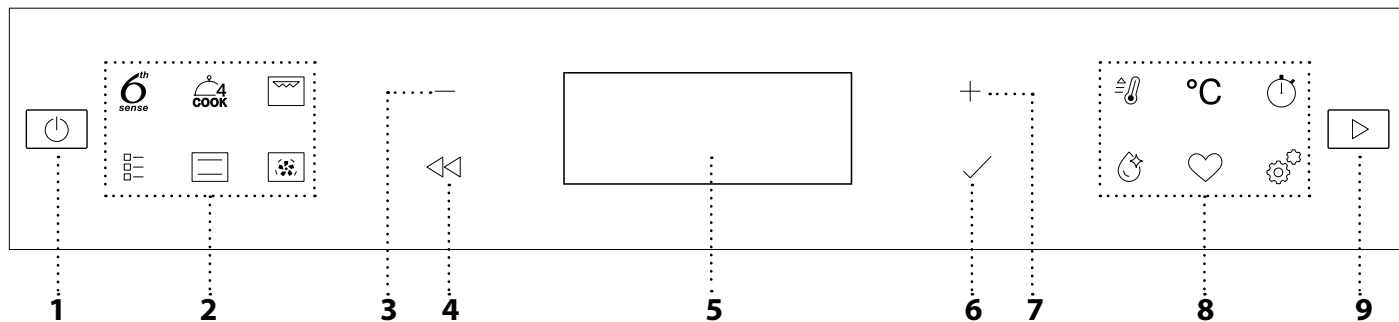
**ΠΙΝΑΚΑΣ ΕΛΕΓΧΟΥ****1. ΑΝΑΜΜΑ/ΣΒΗΣΙΜΟ**

Για το άναμμα ή το σβήσιμο του φούρνου και για την παύση ή τη διακοπή λειτουργίας.

**2. ΑΜΕΣΗ ΠΡΟΣΒΑΣΗ ΣΕ ΛΕΙΤΟΥΡΓΙΕΣ**

Για γρήγορη πρόσβαση στις λειτουργίες και το μενού.

**3. ΚΟΥΜΠΙ ΠΛΟΗΓΗΣΗΣ ΜΕΙΟΝ**

Για κύλιση του μενού και μείωση των ρυθμίσεων ή των τιμών μιας λειτουργίας

**4. ΠΙΣΩ**

Για επιστροφή στην προηγούμενη οθόνη. Κατά τη διάρκεια μαγειρέματος, επιτρέπει την αλλαγή των ρυθμίσεων.

**5. ΟΘΟΝΗ****6. ΕΠΙΒΕΒΑΙΩΣΗ**

Για επιβεβαίωση της επιλογής μιας λειτουργίας ή μιας επιλεγμένης τιμής.

**7. ΚΟΥΜΠΙ ΠΛΟΗΓΗΣΗΣ ΣΥΝ**

Για κύλιση του μενού και αύξηση των ρυθμίσεων ή των τιμών μιας λειτουργίας.

**8. ΕΠΙΛΟΓΕΣ / ΑΜΕΣΗ ΠΡΟΣΒΑΣΗ ΣΕ ΛΕΙΤΟΥΡΓΙΕΣ**

Για γρήγορη πρόσβαση στις λειτουργίες, διάρκεια, ρυθμίσεις και τα αγαπημένα.

**9. ΕΝΑΡΞΗ**

Για να ξεκινήσετε μια λειτουργία χρησιμοποιώντας τις ειδικές ή βασικές ρυθμίσεις.

# ΑΞΕΣΟΥΑΡ

## ΣΧΑΡΑ

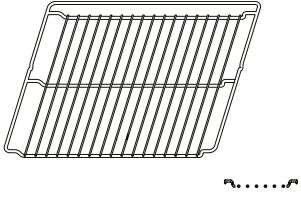

Χρησιμοποιήστε τους για το ψήσιμο του φαγητού ή για τη στήριξη σκευών, ταψιών κέικ και άλλων σκευών κατάλληλων για χρήση στο φούρνο.

## ΛΙΠΟΣΥΛΛΕΚΤΗΣ

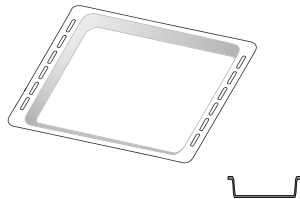

Για χρήση ως ταψί για το μαγείρεμα κρέατος, ψαριών, λαχανικών, focaccia, κ.λπ. ή για τοποθέτηση κάτω από τη σχάρα για τη συλλογή των χυμών μαγειρέματος.

## ΤΑΨΙ ΨΗΣΙΜΑΤΟΣ \*

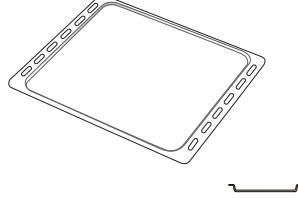

Για να ψήνετε ψωμί και πίτες αλλά και κρέας, ψάρι σε λαδόκολλα κ.λπ.

## ΚΙΝΗΤΟΙ ΟΔΗΓΟΙ \*

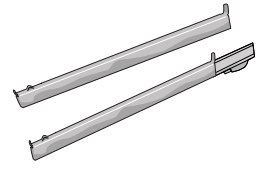

Για να βάζετε και να βγάζετε εύκολα εξαρτήματα.

## ΔΙΣΚΟΣ ΤΗΓΑΝΙΣ. ΜΕ ΑΕΡΑ\*

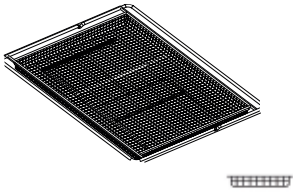

Να χρησιμοποιείται όταν μαγειρεύετε φαγητά με τη λειτουργία τηγανίσματος με αέρα, με ένα ταψί τοποθετημένο σε χαμηλότερο επίπεδο για να συλλέγει πιθανά ψίχουλα και σταγόνες. Μπορεί να πλυθεί στο πλυντήριο πιάτων.

Ο αριθμός και ο τύπος των εξαρτημάτων μπορεί να διαφέρει ανάλογα με το μοντέλο που αγοράσατε. Άλλα αξεσουάρ μπορούν να αγοραστούν χωριστά. για παραγγελίες και πληροφορίες επικοινωνήστε με την υπηρεσία εξυπηρέτησης πελατών.

\* Διατίθεται μόνο σε ορισμένα μοντέλα

## ΤΟΠΟΘΕΤΗΣΗ ΤΗΣ ΣΧΑΡΑΣ ΚΑΙ ΑΛΛΩΝ ΕΞΑΡΤΗΜΑΤΩΝ

Τοποθετήστε τη σχάρα οριζόντια σύροντας στους οδηγούς του ραφιού και βεβαιωθείτε ότι η πλευρά με το ανυψωμένο άκρο είναι γυρισμένη προς τα επάνω.

Τα άλλα αξεσουάρ, όπως ο λιποσυλλέκτης και το ταψί ψησίματος, τοποθετούνται οριζόντια με τον ίδιο τρόπο όπως η σχάρα.

## ΑΦΑΙΡΕΣΗ ΚΑΙ ΕΠΑΝΑΤΟΠΟΘΕΤΗΣΗ ΟΔΗΓΩΝ ΡΑΦΙΟΥ

- Για να αφαιρέσετε τους οδηγούς των ραφιών, σηκώστε τα και τραβήξτε τις κάτω πλευρές έξω από τις υποδοχές τους: Τώρα μπορείτε να αφαιρέσετε τους οδηγούς ραφιών.
- Για να τοποθετήσετε ξανά τους οδηγούς ραφιών, πρώτα τοποθετήστε τους στην άνω υποδοχή. Κρατώντας τους σηκωμένους, σύρετε μέσα στο θάλαμο ψησίματος και κατεβάστε τους στη θέση τους στις κάτω υποδοχές.

## ΕΦΑΡΜΟΓΗ ΤΩΝ ΚΙΝΗΤΩΝ ΟΔΗΓΩΝ

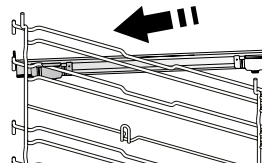

Αφαιρέστε τους οδηγούς ραφιών από το φούρνο και αφαιρέστε το προστατευτικό πλαστικό από τους κινητούς οδηγούς.

Σφίξτε το άνω κλιπ του κινητού οδηγού στον οδηγό ραφιού και σύρετε τον μέχρι τέρμα. Κατεβάστε το άλλο κλιπ στη θέση τους.

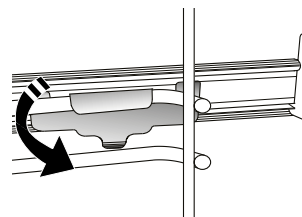

Για να ασφαλίσει ο οδηγός, πιέστε το κάτω τμήμα του κλιπ προς τον οδηγό ραφιού. Βεβαιωθείτε ότι οι κινητοί οδηγοί μπορούν να κινηθούν ελεύθερα. Επαναλάβετε τα βήματα στον άλλο οδηγό ραφιού στο ίδιο επίπεδο.

Σημείωση: Οι κινητοί οδηγοί μπορούν να τοποθετηθούν σε οποιοδήποτε ράφι.

# ΛΕΙΤΟΥΡΓΙΕΣ

## 6TH SENSE

Αυτή η λειτουργία επιτρέπει το εντελώς αυτόματο ψήσιμο για όλα τα φαγητά (Λαζάνια, Κρέας, Ψάρι, Λαχανικά, Κέικ & Γλυκά, Αλμυρά κέικ, Ψωμί, Πίτσα). Για το καλύτερο αποτέλεσμα με αυτήν τη λειτουργία, ακολουθήστε τις οδηγίες στον σχετικό πίνακα μαγειρέματος.

### 4 COOK4

Για το μαγείρεμα διαφορετικών φαγητών που απαιτούν την ίδια θερμοκρασία μαγειρέματος σε τέσσερα επίπεδα ταυτόχρονα. Αυτή η λειτουργία μπορεί να χρησιμοποιηθεί για να ψήσετε μπισκότα, κέικ, στρογγυλή πίτσα (και κατεψυγμένη) και να προετοιμάσετε ένα πλήρες γεύμα. Ακολουθήστε τον πίνακα μαγειρέματος για να έχετε καλύτερα αποτελέσματα.

### ΓΚΡΙΛ

Για να ψήσετε στο γκριλ μπριζόλες, σουβλάκια, λουκάνικα, λαχανικά ογκρατέν, καθώς και για να φρυγανίσετε ψωμί. Όταν ψήνετε κρέας στο γκριλ, συνιστάται να χρησιμοποιείτε τον λιποσυλλέκτη για τη συλλογή των χυμών ψησίματος. Τοποθετήστε τον δίσκο σε οποιοδήποτε επίπεδο κάτω από τη σχάρα και προσθέστε 500 ml πόσιμο νερό.

### ΠΑΡΑΔΟΣΙΑΚΕΣ ΛΕΙΤΟΥΡΓΙΕΣ

#### • ΣΥΜΒΑΤ. ΨΗΣΙΜΟ

Για το ψήσιμο οποιουδήποτε είδους φαγητού σε ένα μόνο ράφι.

#### • TURBO GRILL

Για να ψήσετε μεγάλα κομμάτια κρέατος (μπούτια, ροστ μπιφ, κοτόπουλο). Συνιστάται να χρησιμοποιείτε το λιποσυλλέκτη για τη συλλογή των χυμών ψησίματος. Τοποθετήστε το ταψί σε οποιοδήποτε επίπεδο κάτω από τη σχάρα και προσθέστε 500 ml πόσιμο νερό.

#### • ΨΗΣ. ΚΑΤΕΨ.

Η λειτουργία αυτή επιλέγει αυτόματα την ιδανική θερμοκρασία και λειτουργία ψησίματος για 5 διαφορετικούς τύπους ήδη κατεψυγμένων φαγητών. Δεν χρειάζεται να προθερμάνετε το φούρνο.

#### • ΕΙΔΙΚΕΣ ΛΕΙΤΟΥΡΓΙΕΣ

##### » ΠΙΤΣΑ

Αυτή η λειτουργία σας επιτρέπει να μαγειρέψετε υπέροχη σπιτική πίτσα, σε λιγότερο από 10 λεπτά, όπως σε ένα εστιατόριο. Ο ειδικός κύκλος μαγειρέματος λειτουργεί σε επίπεδο θερμοκρασίας άνω των 300 βαθμών Κελσίου, παρέχοντας πίτσα μαλακή στο εσωτερικό, τραγανή στις άκρες και με απόλυτα ομοιόμορφο ροδοκοκκίνισμα. Αυτή η λειτουργία σας επιτρέπει να ψήσετε υπέροχη σπιτική πίτσα, σε λιγότερο από 10 λεπτά όπως σε ένα εστιατόριο. Συνδυάζοντας αυτή τη λειτουργία με το αξεσουάρ Pizza Stone WPro και προθερμαίνοντας για 30 λεπτά, μπορείτε να ψήσετε μια πίτσα σε 5-8 λεπτά. (Για παραγγελίες και πληροφορίες επικοινωνήστε με το τμήμα εξυπηρέτησης πελατών ή με το [www.whirlpool.eu](http://www.whirlpool.eu).)

##### » ΤΗΓΑΝΙΣΜΑ ΣΤΟΝ ΑΕΡΑ

Αυτή η λειτουργία σας επιτρέπει να ψήνετε τηγανιτές πατάτες, κοτομπουκιές και πολλά άλλα χρησιμοποιώντας λιγότερο λάδι, με αποτέλεσμα να είναι ευχάριστα τραγανές. Οι αντιστάσεις λειτουργούν

κυκλικά για να θερμάνουν σωστά τον φούρνο, ενώ ο ανεμιστήρας κυκλοφορεί ζεστό αέρα. Τα καλύτερα αναμενόμενα αποτελέσματα ψησίματος μπορούν να επιτευχθούν μόνο με τη χρήση ενός δίσκου τηγανίσματος με αέρα (παρέχεται σε ορισμένα μοντέλα). Τοποθετήστε το φαγητό στον δίσκο τηγανίσματος με αέρα σε μία στρώση και ακολουθήστε τις οδηγίες του Πίνακα τηγανίσματος με αέρα για καλύτερες επιδόσεις. Αποφύγετε να χρησιμοποιείτε περισσότερους από έναν δίσκους για να αποφύγετε το ανομοιόμορφο ψήσιμο.

##### » ΦΟΥΣΚΩΜΑ

Για το ιδανικό φούσκωμα γλυκιάς ή αλμυρής ζύμης. Για να εξασφαλίσετε την ποιότητα φουσκώματος, μην ενεργοποιείτε τη λειτουργία αν ο φούρνος είναι ακόμη ζεστός μετά από έναν κύκλο ψησίματος.

##### » ΔΙΑΤΗΡΗΣΗ ΖΕΣΤΟ

Για να διατηρήσετε ζεστό και τραγανό το φαγητό που μόλις ψήσατε.

##### » ΞΕΠΑΓΩΜΑ

Για να επιταχύνετε την απόψυξη των τροφών. Τοποθετήστε το φαγητό στο μεσαίο επίπεδο σχάρας. Συνιστάται να αφήνετε το φαγητό στη συσκευασία του, ώστε να μην ξεραθεί εξωτερικά.

##### » ΚΥΚΛΟΣ ECO \*

Για το ψήσιμο γεμιστών κομματιών και φιλέτων κρέατος σε ένα μόνο ράφι. Όταν χρησιμοποιείται ο οικονομικός Κύκλος ECO, το φωτάκι θα παραμείνει σβηστό κατά τη διάρκεια ψησίματος. Για να χρησιμοποιήσετε τον κύκλο ECO (Οικονομικό) και κατά συνέπεια να βελτιώσετε την κατανάλωση ρεύματος, η πόρτα του φούρνου δεν πρέπει να ανοίξει έως ότου το φαγητό να είναι εντελώς μαγειρεμένο.

##### » ΨΗΣΙΜΟ MAXI

Η λειτουργία επιλέγει αυτόματα την καλύτερη λειτουργία μαγειρέματος και την καταλληλότερη θερμοκρασία για το μαγείρεμα μεγάλων κομματιών κρέατος (πάνω από 2,5 κιλά). Για ομοιόμορφο ροδοκοκκίνισμα και στις δύο πλευρές, συνιστάται να γυρίσετε το κρέας κατά το ψήσιμο. Είναι καλό να περιχύνετε το κρέας με ζωμό σε τακτά χρονικά διαστήματα για να μη στεγνώσει.

### ΨΗΣΙΜΟ ΠΑΝΩ ΚΑΤΩ

Για το ψήσιμο οποιουδήποτε είδους φαγητού σε ένα μόνο ράφι.

### ΕΞΑΝΑΓΚ. ΑΕΡΑΣ

Για ψήσιμο διαφορετικών τροφίμων που απαιτούν την ίδια θερμοκρασία σε διαφορετικά επίπεδα (μέγιστο τρία) ταυτόχρονα. Αυτή η λειτουργία μπορεί να χρησιμοποιηθεί για το ψήσιμο διαφορετικών φαγητών χωρίς να μεταφέρονται οσμές από το ένα φαγητό στο άλλο.

### ΓΡΗΓΟΡΗ ΠΡΟΘΕΡΜΑΝΣΗ

Για τη γρήγορη προθέρμανση του φούρνου.

### ΥΠΕΝΘ. ΛΕΠΤΩΝ

Για τη διατήρηση του χρόνου χωρίς την ενεργοποίηση μιας λειτουργίας.



## SMART CLEAN

Η δράση του ατμού που απελευθερώνεται κατά τον ειδικό κύκλο καθαρισμού με χαμηλή θερμοκρασία, επιτρέπει την εύκολη αφαίρεση της βρωμιάς και των υπολειμμάτων τροφίμων. Ρίξτε 200 ml πόσιμο νερό στην κάτω επιφάνεια του φούρνου και ενεργοποιήστε τη λειτουργία όταν ο φούρνος κρυώσει.



## ΑΓΑΠΗΜΕΝΑ

Για εμφάνιση της λίστας των 10 αγαπημένων λειτουργιών.



## ΡΥΘΜΙΣΕΙΣ

Για προσαρμογή των ρυθμίσεων του φούρνου. Όταν είναι ενεργή η λειτουργία "ECO", η φωτεινότητα της οθόνης μειώνεται

και το φως σβήνει μετά από 1 λεπτό για εξοικονόμηση ενέργειας. Η οθόνη ενεργοποιείται ξανά αυτόματα όταν πατηθεί κάποιο από τα κουμπιά. Όταν είναι ενεργοποιημένη "On" η λειτουργία "ΔΟΚΙΜΗ" όλα τα χειριστήρια είναι ενεργοποιημένα και τα μενού διαθέσιμα αλλά ο φούρνος δεν θερμαίνεται. Για να απενεργοποιήσετε αυτή τη λειτουργία, αποκτήστε πρόσβαση στη λειτουργία "ΔΟΚΙΜΗ" από το μενού "ΡΥΘΜΙΣΕΙΣ" και επιλέξτε "Off". Επιλέγοντας "ΕΠΑΝΑΦ. ΕΡΓΟΣΤ.", το προϊόν απενεργοποιείται και στη συνέχεια επιστρέφει στην πρώτη ενεργοποίηση. Όλες οι ρυθμίσεις διαγράφονται.

\* Λειτουργία που χρησιμοποιείται ως αναφορά για την δήλωση ενεργειακής απόδοσης σύμφωνα με τον κανονισμό (ΕΕ) Αρ. 65/2014

# ΠΡΩΤΗ ΧΡΗΣΗ

## 1. ΕΠΙΛΕΞΤΕ ΓΛΩΣΣΑ

Θα χρειαστεί να ρυθμίσετε τη γλώσσα και την ώρα όταν ανάψετε τη συσκευή για πρώτη φορά: Στην οθόνη εμφανίζεται η ένδειξη «English».



Πατήστε + ή - για να κυλήσετε τη λίστα με τις διαθέσιμες γλώσσες και επιλέξτε αυτήν που θέλετε. Πιέστε ✓ για επιβεβαίωση της επιλογής.

Σημείωση: Η αλλαγή της γλώσσας μπορεί να γίνει και στη συνέχεια επιλέγοντας "ΓΛΩΣΣΑ" στο μενού "ΡΥΘΜΙΣΕΙΣ", που είναι διαθέσιμο πατώντας το

## 2. ΡΥΘΜΙΣΤΕ ΤΗΝ ΚΑΤΑΝΑΛΩΣΗ ΕΝΕΡΓΕΙΑΣ

Ο φούρνος είναι προγραμματισμένος να καταναλώνει ηλεκτρική ενέργεια σε επίπεδο συμβατό με το οικιακό δίκτυο με ισχύ μεγαλύτερη από 3 kW (16): Αν στην οικία σας χρησιμοποιείται χαμηλότερη ισχύς, θα χρειαστεί να την μειώσετε την ισχύ (13).

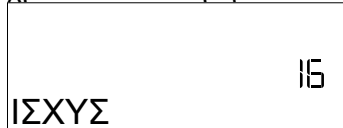

Ανοίξτε το "ΙΣΧΥΣ" από τις "ΡΥΘΜΙΣΕΙΣ" και επιλέξτε "ΧΑΜΗΛΗ".

## 3. ΡΥΘΜΙΣΤΕ ΤΗΝ ΩΡΑ

Μετά την επιλογή της γλώσσας, θα χρειαστεί να ρυθμίσετε και την τρέχουσα ώρα: Στην οθόνη αναβοσβήνουν τα δύο ψηφία για την ώρα.



Πατήστε + ή - για να ρυθμίσετε τη σωστή ώρα και πιέστε ✓ : Στην οθόνη αναβοσβήνουν τα δύο ψηφία για τα λεπτά. Πατήστε + ή - για να ρυθμίσετε τα λεπτά και πιέστε ✓ για επιβεβαίωση.

Σημείωση: Ενδέχεται να χρειαστεί να ρυθμίσετε ξανά την ώρα έπειτα από διακοπές ρεύματος μεγάλης διάρκειας. Επιλέξτε "ΡΟΛΟΙ" στο μενού "ΡΥΘΜΙΣΕΙΣ", που είναι διαθέσιμο πατώντας το

## 4. ΘΕΡΜΑΝΣΗ ΦΟΥΡΝΟΥ

Ένας καινούργιος φούρνος μπορεί να εκκλείει οσμές που έχουν παραμείνει από την διαδικασία κατασκευής: Αυτό είναι απόλυτα φυσιολογικό.

Πριν ξεκινήσετε το ψήσιμο φαγητού, συνιστάται να ζεσταίνετε το φούρνο άδειο έτσι ώστε να απομακρυνθούν τυχόν οσμές. Αφαιρέστε τα χαρτόνια ή τυχόν πλαστικό φιλμ από το φούρνο και αφαιρέστε από μέσα τα εξαρτήματα. Θερμάνετε το φούρνο στους 200 °C για περίπου μία ώρα, χρησιμοποιώντας καλύτερα τη λειτουργία κυκλοφορίας αέρα (π.χ. "Εξαναγκ. αέρας" ή "Συμβ. ψήσιμο").

Σημείωση: Συνιστάται να αερίσετε το χώρο μετά τη χρήση της συσκευής για πρώτη φορά.

# ΚΑΘΗΜΕΡΙΝΗ ΧΡΗΣΗ

## 1. ΕΠΙΛΟΓΗ ΛΕΙΤΟΥΡΓΙΑΣ

Πατήστε το  για να ανάψετε τον φούρνο: Στην οθόνη εμφανίζεται η τελευταία κύρια λειτουργία που χρησιμοποιήθηκε ή το κύριο μενού.

Μπορείτε να επιλέξετε τις λειτουργίες πατώντας το εικονίδιο για μία από τις κύριες λειτουργίες ή με κύλιση του μενού: Για να επιλέξετε ένα στοιχείο από το μενού (στην οθόνη εμφανίζεται το πρώτο διαθέσιμο στοιχείο), πατήστε  $+$  ή  $-$  για να επιλέξετε το επιθυμητό, μετά πατήστε  $\checkmark$  για επιβεβαίωση.

## 2. ΡΥΘΜΙΣΤΕ ΤΗ ΛΕΙΤΟΥΡΓΙΑ

Αφού επιλέξετε τη λειτουργία που θέλετε, μπορείτε να αλλάξετε τις ρυθμίσεις. Στην οθόνη θα εμφανιστούν οι ρυθμίσεις που μπορούν να αλλάξουν διαδοχικά. Πιέζοντας το  μπορείτε να αλλάξετε την προηγούμενη ρύθμιση ξανά

### ΘΕΡΜΟΚΡΑΣΙΑ / ΕΠΙΠΕΔΟ GRILL

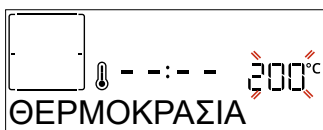



Όταν η τιμή αρχίσει να αναβοσβήνει στην οθόνη, πατήστε  $+$  ή  $-$  για να την αλλάξετε, στη συνέχεια πατήστε  $\checkmark$  για επιβεβαίωση και για να συνεχίσετε σε αλλαγή των ρυθμίσεων που ακολουθούν (εφόσον είναι δυνατό).

τον ίδιο τρόπο, μπορείτε να ρυθμίσετε το επίπεδο του γκριλ: Υπάρχουν προκαθορισμένα επίπεδα ισχύος για το ψήσιμο στο γκριλ: 3 (υψηλό), 2 (μεσαίο), 1 (χαμηλό).

Σημείωση: Μόλις ενεργοποιηθεί η λειτουργία, μπορείτε να αλλάξετε τη θερμοκρασία/επίπεδο γκριλ χρησιμοποιώντας το  $+$  ή το  $-$ , αφού πατήσετε το κουμπί  $^{\circ}\text{C}$ .

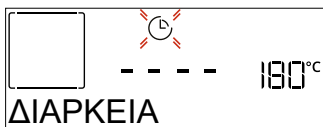
### ΔΙΑΡΚΕΙΑ



Όταν αναβοσβήνει το εικονίδιο  στην οθόνη, πατήστε  $+$  ή  $-$  για να ρυθμίσετε το χρόνο που επιθυμείτε και, στη συνέχεια, πατήστε το  $\checkmark$  για επιβεβαίωση. Δεν χρειάζεται να ρυθμίσετε το χρόνο ψησίματος αν θέλετε να διαχειριστείτε το ψήσιμο μη αυτόματα (χωρίς χρόνο ψησίματος): Πατήστε  $\checkmark$  ή  για επιβεβαίωση και έναρξη της λειτουργίας. Επιλέγοντας αυτήν τη λειτουργία, μπορείτε να προγραμματίσετε καθυστερημένη έναρξη της λειτουργίας.



Σημείωση: Μπορείτε να προσαρμόσετε το χρόνο μαγειρέματος που ρυθμίστηκε κατά τη διάρκεια μαγειρέματος πιέζοντας το : πατήστε  $+$  ή  $-$  για να την τροποποιήσετε και, στη συνέχεια, πατήστε  $\checkmark$  για επιβεβαίωση.

### ΤΕΛΟΣ ΧΡΟΝΟΥ (ΕΝΑΡΞΗ ΚΑΘΥΣΤΕΡΗΣΗΣ)

Σε πολλές λειτουργίες, μόλις ρυθμίσετε το χρόνο μαγειρέματος μπορείτε να καθυστερήσετε την έναρξη της λειτουργίας προγραμματίζοντας το χρόνο τέλους. Στην οθόνη εμφανίζεται η ώρα ολοκλήρωσης ενώ το εικονίδιο  αναβοσβήνει.



Πατήστε  $+$  ή  $-$  για να ρυθμίσετε την ώρα που θέλετε να τελειώσει το μαγείρεμα και πατήστε  $\checkmark$  για επιβεβαίωση και ενεργοποίηση της λειτουργίας. Βάλτε το φαγητό στο φούρνο και κλείστε την πόρτα: Η λειτουργία θα ξεκινήσει αυτόματα μετά από το χρονικό διάστημα που υπολογίστηκε προκειμένου να τερματιστεί το μαγείρεμα στο χρόνο που επιλέξατε.

Σημείωση: Ο προγραμματισμός χρόνου καθυστέρησης έναρξης μαγειρέματος απενεργοποιεί πάντα την φάση προθέρμανσης του φούρνου: Ο φούρνος θα φτάσει στην επιθυμητή θερμοκρασία βαθμιαία, κάτι που σημαίνει ότι οι χρόνοι μαγειρέματος θα είναι ελαφρώς μεγαλύτεροι από αυτούς που αναγράφονται στον πίνακα μαγειρέματος. Κατά τη διάρκεια του χρόνου αναμονής, μπορείτε να πατήσετε  $+$  ή  $-$  για να τροποποιήσετε την προγραμματισμένη ώρα λήξης ή να πατήσετε  για να αλλάξετε άλλες ρυθμίσεις. Πατώντας το , για εμφάνιση πληροφοριών, μπορείτε να αλλάξετε μεταξύ τέλους χρόνου και διάρκειας.

## 3. 6TH SENSE

Αυτές οι λειτουργίες επιλέγουν αυτόματα τον καλύτερο τρόπο μαγειρέματος, τη θερμοκρασία και τη διάρκεια μαγειρέματος ή ψησίματος για όλα τα διαθέσιμα φαγητά.

Όταν απαιτείται, απλά υποδείξετε τα χαρακτηριστικά του φαγητού για να έχετε το καλύτερο αποτέλεσμα.

### ΒΑΡΟΣ / ΥΨΟΣ (ΣΤΡΟΓΓΥΛΟ-ΔΙΣΚΟΣ-ΕΠΙΠΕΔΑ)



Για να ρυθμίσετε τη λειτουργία σωστά, ακολουθήστε τις οδηγίες στην οθόνη, όταν σας ζητηθεί, πατήστε  $+$  ή  $-$  για να ρυθμίσετε την απαιτούμενη τιμή και μετά πατήστε  $\checkmark$  για επιβεβαίωση.

### ΨΗΣΙΜΟ / ΡΟΔΟΚΟΚΚΙΝΙΣΜΑ

Σε ορισμένες λειτουργίες 6th Sense μπορείτε να ρυθμίσετε το επίπεδο ψησίματος.





Όταν σας ζητηθεί, πατήστε  $+$  ή  $-$  για να επιλέξετε το επιθυμητό επίπεδο από μισοψημένο (-1) έως καλά ψημένο (+1). Πατήστε  $\checkmark$  ή  για επιβεβαίωση και έναρξη της λειτουργίας.

με τον ίδιο τρόπο, όπου επιτρέπεται, σε ορισμένες λειτουργίες 6TH SENSE μπορείτε να ρυθμίσετε το ροδοκοκκίνισμα από (-1) έως (+1).

## 4. ΕΝΑΡΞΗ ΛΕΙΤΟΥΡΓΙΑΣ

Σε οποιαδήποτε στιγμή, αν οι προεπιλεγμένες τιμές είναι αυτές που επιθυμείτε ή μόλις εφαρμόσετε τις ρυθμίσεις που επιθυμείτε, πατήστε το  για να ενεργοποιήσετε τη λειτουργία.

Κατά τη φάση καθυστέρησης, πατώντας  ο φούρνος θα ζητήσει αν θέλετε να παρακάμψετε αυτήν τη φάση, ξεκινώντας άμεσα τη λειτουργία.



Σημείωση: Μόλις επιλέξετε μια λειτουργία, η οθόνη θα προτείνει το καταλληλότερο επίπεδο για κάθε λειτουργία. Μπορείτε να σταματήσετε τη λειτουργία οποιαδήποτε στιγμή πατώντας το κουμπί .

Εάν ο φούρνος είναι ζεστός και η λειτουργία απαιτεί μια συγκεκριμένη μέγιστη θερμοκρασία, θα εμφανιστεί ένα μήνυμα στην οθόνη. Μπορείτε είτε να επιλέξετε μια διαφορετική λειτουργία είτε να περιμένετε για πλήρη ψύξη.



## 5. ΠΡΟΘΕΡΜΑΝΣΗ

Ορισμένες λειτουργίες έχουν μια φάση προθέρμανσης: Μόλις ξεκινήσει η λειτουργία, η οθόνη δείχνει ότι ενεργοποιήθηκε η λειτουργία προθέρμανσης.



Μόλις ολοκληρωθεί αυτή η φάση, εκπέμπεται ένα ηχητικό σήμα και στην οθόνη εμφανίζεται η ένδειξη ότι ο φούρνος έφτασε στην επιλεγμένη θερμοκρασία και θα σας ζητηθεί η "ΠΡΟΣΘ. ΦΑΓΗΤΟΥ". Στο σημείο αυτό, ανοίξτε την πόρτα, τοποθετήστε το φαγητό στο φούρνο, κλείστε το φούρνο και ξεκινήστε το μαγείρεμα πατώντας  ή .

Σημείωση: Η τοποθέτηση του φαγητού στο φούρνο πριν ολοκληρωθεί η προθέρμανση ενδέχεται να έχει ανεπιθύμητα αποτελέσματα για το τελικό μαγείρεμα. Το άνοιγμα της πόρτας κατά τη φάση προθέρμανσης θα σταματήσει τη λειτουργία.

Ο χρόνος μαγειρέματος δεν περιλαμβάνει τη φάση προθέρμανσης. Μπορείτε πάντα να αλλάξετε τη θερμοκρασία στην οποία θέλετε να φτάσει ο φούρνος χρησιμοποιώντας το  ή το .

## 6. ΓΥΡΙΣΤΕ Η ΕΛΕΓΞΤΕ ΤΟ ΦΑΓΗΤΟ



Ορισμένες συνταγές μαγειρέματος 6th Sense απαιτούν να γυρίσετε το φαγητό κατά το ψήσιμο.



Ένα ηχητικό σήμα θα ηχήσει και η οθόνη εμφανίζει την ενέργεια που πρέπει να γίνει. Ανοίξτε την πόρτα, κάντε την ενέργεια που σας ζητήθηκε στην οθόνη και κλείστε την πόρτα, στη συνέχεια πατήστε  για να συνεχίσει το ψήσιμο.

Με τον ίδιο τρόπο, στο 10% του χρόνου πριν από το τέλος του ψησίματος, ο φούρνος σας ζητάει να ελέγξετε το φαγητό.





Ένα ηχητικό σήμα θα ηχήσει και η οθόνη εμφανίζει την ενέργεια που πρέπει να γίνει. Ελέγξτε το φαγητό, κλείστε την πόρτα και πατήστε  ή  για να συνεχιστεί το ψήσιμο.

Σημείωση: Πατήστε  για να παρακάμψετε αυτές τις ενέργειες. Διαφορετικά, μετά από ένα συγκεκριμένο χρονικό διάστημα χωρίς καμία ενέργεια, ο φούρνος θα συνεχίσει το μαγείρεμα.

## 7. ΤΕΛΟΣ ΨΗΣΙΜΑΤΟΣ

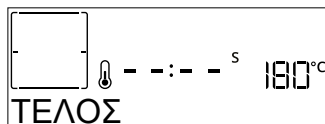
Εκπέμπεται ένα ηχητικό σήμα και στην οθόνη εμφανίζεται η ένδειξη ότι το μαγείρεμα ολοκληρώθηκε.





Πατήστε  για συνέχιση του ψησίματος σε χειροκίνητη λειτουργία (χωρίς χρόνο) ή πατήστε  για παράταση του χρόνου ψησίματος επιλέγοντας μια νέα διάρκεια. Και στις δύο περιπτώσεις, οι παράμετροι μαγειρέματος θα διατηρηθούν.

## ΡΟΔΟΚΟΚΚΙΝΙΣΜΑ

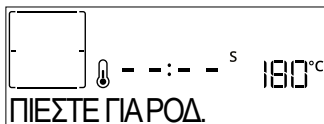
Ορισμένες λειτουργίες του φούρνου σας επιτρέπουν να ροδοκοκκινίσετε την επιφάνεια του φαγητού ενεργοποιώντας το γκριλ μετά την ολοκλήρωση του μαγειρέματος.







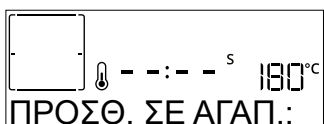

Όταν στην οθόνη εμφανιστεί το κατάλληλο μήνυμα, αν απαιτείται πατήστε το  για να ξεκινήσει ένας κύκλος ροδοκοκκινίσματος πέντε λεπτών. Μπορείτε να σταματήσετε τη λειτουργία οποιαδήποτε στιγμή πατώντας  για να σβήσετε το φούρνο.

## 8. ΑΓΑΠΗΜΕΝΑ

Μόλις ολοκληρωθεί το μαγείρεμα, η οθόνη θα σας προτρέψει να αποθηκεύσετε τη λειτουργία σε έναν αριθμό από το 1 έως το 10 στη λίστα αγαπημένων.







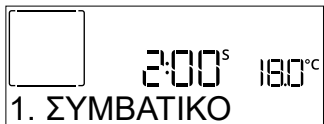

Αν θέλετε να αποθηκεύσετε μια λειτουργία στα αγαπημένα και να αποθηκεύσετε τις τρέχουσες ρυθμίσεις για μελλοντική χρήση, πατήστε  διαφορετικά, για να την αγνοήσετε πατήστε .

Αφού πατήσετε , πατήστε  ή  για να επιλέξετε τη θέση του αριθμού και, στη συνέχεια, πατήστε  για επιβεβαίωση.

Σημείωση: Εάν η μνήμη είναι γεμάτη ή ο επιλεγμένος αριθμός ήδη χρησιμοποιείται, ο φούρνος θα σας ζητήσει να διαγραφεί η προηγούμενη λειτουργία για να αποθηκευτεί η νέα.

Για να εμφανίσετε σε μεταγενέστερο χρόνο τις λειτουργίες που αποθηκεύσατε, πιέστε το : Η οθόνη εμφανίζει τη λίστα αγαπημένων σας λειτουργιών.





Πατήστε το  ή το  Πατήστε  για να επιλέξετε τη λειτουργία και επιβεβαιώστε πατώντας , στη συνέχεια πατήστε  για ενεργοποίηση.

## 9. SMART CLEAN

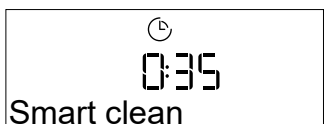
Πατήστε  για να εμφανιστεί στην οθόνη το "Smart Clean".





Πατήστε  για ενεργοποίηση της λειτουργίας: η οθόνη θα

σας προτρέπει να κάνετε όλες τις ενέργειες που απαιτούνται για να έχετε το καλύτερο αποτέλεσμα καθαρισμού: Ακολουθήστε τις οδηγίες και στη συνέχεια πατήστε ✓ όταν ολοκληρωθεί. Όταν ολοκληρωθούν όλα τα βήματα, όταν απαιτείται πατήστε  για ενεργοποίηση του κύκλου καθαρισμού.

Σημείωση: Συνιστάται να μην ανοίξετε την πόρτα κατά τη διάρκεια του κύκλου καθαρισμού για να αποφύγετε την απώλεια ατμού που θα μπορούσε να επηρεάσει αρνητικά το τελικό αποτέλεσμα καθαρισμού.

Το κατάλληλο μήνυμα θα αρχίσει να αναβοσβήνει στην οθόνη μόλις ολοκληρωθεί ο κύκλος. Αφήστε το φούρνο να κρυώσει και στη συνέχεια σκουπίστε και στεγνώστε τις εσωτερικές επιφάνειες με ένα πανί ή σφουγγάρι.

## 10. ΥΠΕΝΘ. ΛΕΠΤΩΝ

Για ενεργοποίηση της λειτουργίας πατήστε το εικονίδιο  . Πατήστε το  ή το  για να ρυθμίσετε τη χρονική διάρκεια που χρειάζεστε και στη συνέχεια πατήστε το ✓ για να ενεργοποιήσετε τον χρονοδιακόπτη.









Θα παραχθεί ένα ηχητικό σήμα και θα υποδειχθεί στην οθόνη μόλις η υπενθύμιση λεπτών ολοκληρώσει την αντίστροφη μέτρηση του επιλεγμένου χρόνου.

Σημείωση: Ο μετρητής λεπτών δεν ενεργοποιεί κανέναν από τους κύκλους μαγειρέματος.

Ο μετρητής λεπτών μπορεί να ενεργοποιηθεί επίσης όταν εκτελείται μια λειτουργία.

Ο χρονοδιακόπτης θα συνεχίσει την αντίστροφη μέτρηση ανεξάρτητα χωρίς να παρεμβάλλεται στην ίδια τη λειτουργία.

Κατά τη διάρκεια αυτής της φάσης, δεν μπορείτε να δείτε το μετρητή λεπτών (εμφανίζεται μόνο το εικονίδιο  που συνεχίζει την αντίστροφη μέτρηση.. Για να επεξεργαστείτε την υπενθύμιση λεπτών μπορείτε να πατήσετε το εικονίδιο  και να ρυθμίσετε την ώρα χρησιμοποιώντας το  ή το εικονίδιο  .

Για να ακυρώσετε την υπενθύμιση λεπτών, πατήστε το εικονίδιο  και, στη συνέχεια, επιλέξτε  μέχρι η ώρα που εμφανίζεται να είναι "--:--". Πιέστε ✓ για επιβεβαίωση.

## 11. ΚΛΕΙΔ. ΠΛΗΚΤΡΩΝ

Για να κλειδώσετε το πληκτρολόγιο, κρατήστε πατημένο το  για τουλάχιστον πέντε δευτερόλεπτα. Επαναλάβετε για να ξεκλειδώσετε το πληκτρολόγιο.

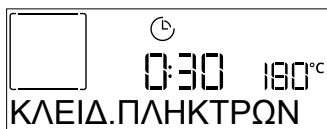

Σημείωση: Η λειτουργία αυτή μπορεί να ενεργοποιηθεί και στη διάρκεια του ψησίματος. Για λόγους ασφάλειας, μπορεί να σβήνει οποιαδήποτε στιγμή πατώντας το κουμπί .

## ΣΗΜΕΙΩΣΕΙΣ

- Μην καλύπτετε το εσωτερικό τμήμα του φούρνου με αλουμινόχαρτο.
- Μην ολισθαίνετε ποτέ σκεύη ή ταψιά στο κάτω μέρος του φούρνου, καθώς έτσι μπορεί να προκληθεί ζημιά στην εμαγιέ επίστρωση.
- Μην τοποθετείτε βαριά βάρη στην πόρτα και μην κρατιέστε από την πόρτα.
- Λόγω της υψηλότερης θερμοκρασίας του κύκλου Pizza αναμένεται ελαφρώς υψηλότερος θόρυβος από τον ανεμιστήρα ψύξης.

## ΣΗΜΕΙΩΣΕΙΣ ΕΝΕΡΓΕΙΑΚΗΣ ΑΠΟΔΟΣΗΣ

- Εκμεταλλευτείτε την υπολειπόμενη θερμότητα: σβήστε τον φούρνο 5/10 λεπτά πριν από το τέλος του ψησίματος για να χρησιμοποιήσετε την υπολειπόμενη θερμότητα.
- Κρατήστε την πόρτα κλειστή: αν είναι δυνατόν, αποφύγετε να ανοίξετε την πόρτα του φούρνου κατά τη διάρκεια του μαγειρέματος, καθώς έτσι διαφεύγει θερμότητα.
- Μαγειρέψτε μεγαλύτερες μερίδες: να χρησιμοποιείτε τον φούρνο κυρίως για μεγαλύτερα πιάτα (π.χ. κρέας άνω του 1 kg) ή μεγαλύτερες μερίδες, ώστε να αξιοποιείτε στο έπακρο την ενέργεια που καταναλώνετε.
- Καθαρίζετε τακτικά το λάστιχο της πόρτας: η καθαρή τσιμούχα αποτρέπει την απώλεια θερμότητας και εξασφαλίζει αποτελεσματικό μαγείρεμα.
- Προθερμάνετε μόνο όταν χρειάζεται: Προθερμάνετε το φούρνο μόνο εάν αυτό αναφέρεται στον πίνακα μαγειρέματος ή στη συνταγή σας.
- Επιλέξτε σκουρόχρωμους δίσκους ψησίματος: Οι σκούροι δίσκοι απορροφούν καλύτερα τη θερμότητα, βελτιώνοντας την αποτελεσματικότητα του μαγειρέματος.
- Προγραμματίστε το μαγείρεμά σας: ετοιμάστε πολλά πιάτα διαδοχικά για να χρησιμοποιήσετε την υπολειπόμενη θερμότητα και να αποφύγετε την επιπλέον προθέρμανση.
- Επιλέξτε το πρόγραμμα εξοικονόμησης ενέργειας: Χρησιμοποιήστε το ειδικό πρόγραμμα ECO για χαμηλότερη κατανάλωση ενέργειας. Ανατρέξτε στον πίνακα μαγειρέματος για πρόσθετες εισόδους.
- Αφαιρέστε τα αχρησιμοποίητα αξεσουάρ: Αφαιρέστε δίσκους ή ράφια που δεν χρειάζεστε για να βελτιώσετε την απόδοση της κυκλοφορίας της θερμότητας και να μειώσετε τη θερμοχωρητικότητα του προϊόντος.

# ΧΡΗΣΙΜΕΣ ΣΥΜΒΟΥΛΕΣ

## ΤΡΟΠΟΣ ΑΝΑΓΝΩΣΗΣ ΤΟΥ ΠΙΝΑΚΑ ΨΗΣΙΜΑΤΟΣ

Στον πίνακα αναφέρεται η καλύτερη λειτουργία, εξαρτήματα και επίπεδο που πρέπει να χρησιμοποιηθούν για τους διαφορετικούς τύπους φαγητού. Η διάρκεια ψησίματος ξεκινά από τη στιγμή που τοποθετείται το φαγητό στο φούρνο, χωρίς να περιλαμβάνεται η προθέρμανση (εάν χρειάζεται). Οι θερμοκρασίες και οι χρόνοι ψησίματος είναι ενδεικτικά και εξαρτώνται από την ποσότητα του φαγητού και τον τύπο του εξαρτήματος που χρησιμοποιείται. Χρησιμοποιήστε αρχικά τις ελάχιστες συνιστώμενες τιμές και, εάν το φαγητό δεν έχει μαγειρευτεί αρκετά, προχωρήστε σε μεγαλύτερες τιμές. Χρησιμοποιήστε τα αξεσουάρ που παρέχονται και κατά προτίμηση σκουρόχρωμες μεταλλικές φόρμες γλυκού και ταψιά γενικής χρήσης. Μπορείτε επίσης να χρησιμοποιήσετε σκεύη και αξεσουάρ από πιρέξ ή στεατίτη, ωστόσο πρέπει να λάβετε υπόψη ότι ο χρόνος μαγειρέματος θα είναι λίγο μεγαλύτερος.

## ΤΑΥΤΟΧΡΟΝΟ ΨΗΣΙΜΟ ΔΙΑΦΟΡΕΤΙΚΩΝ ΦΑΓΗΤΩΝ

Χρησιμοποιώντας τη λειτουργία "Εξαναγκ. αέρας", μπορείτε να μαγειρέψετε ταυτόχρονα διαφορετικά φαγητά τα οποία χρειάζονται την ίδια θερμοκρασία ψησίματος (για παράδειγμα: ψάρι και λαχανικά), χρησιμοποιώντας διαφορετικά ράφια. Αφαιρέστε το φαγητό που απαιτεί μικρότερο χρόνο ψησίματος και αφήστε στο φούρνο το φαγητό που απαιτεί το μεγαλύτερο χρόνο ψησίματος.

## ΚΡΕΑΣ

Χρησιμοποιήστε οποιονδήποτε τύπο ταψιού φούρνου ή πιρέξ που είναι κατάλληλος για το κομμάτι κρέατος που θα μαγειρέψετε. Για ψητά, είναι καλό να προσθέσετε ζωμό στον πάτο του σκεύους και να περιχύνετε το κρέας στη διάρκεια του ψησίματος για καλύτερη γεύση. Λάβετε υπόψη ότι κατά τη διάρκεια αυτής της λειτουργίας θα παραχθεί ατμός. Όταν το ψητό είναι έτοιμο, αφήστε μέσα στο φούρνο για άλλα 10-15 λεπτά, ή τυλίξτε το σε αλουμινοχαρτό.

Όταν θέλετε να ψήσετε κρέας στο γκριλ, επιλέξτε κομμάτια με ομοιόμορφο πάχος για ομοιόμορφα αποτελέσματα. Τα πολύ παχιά κομμάτια κρέατος χρειάζονται περισσότερο χρόνο ψησίματος. Για να μην καεί το κρέας εξωτερικά, χαμηλώστε τη σχάρα και διατηρήστε το φαγητό πιο μακριά από το γκριλ. Γυρίστε το κρέας στα δύο τρίτα του συνολικού χρόνου ψησίματος. Ανοίξτε προσεκτικά την πόρτα δεδομένου ότι θα βγει ζεστός ατμός.

Για να συλλέξετε τους χυμούς κατά το ψήσιμο, συνιστάται να τοποθετήσετε ένα λιποσυλλέκτη με μισό λίτρο πόσιμο νερό ακριβώς κάτω από τη σχάρα όπου βρίσκεται το φαγητό. Συμπληρώστε νερό όταν χρειαστεί.

## ΕΠΙΔΟΡΠΙΟ

Μαγειρέψτε γλυκά που απαιτούν δεξιοτεχνία με τη συμβατική λειτουργία μόνο σε ένα ράφι.

Χρησιμοποιήστε σκουρόχρωμες μεταλλικές φόρμες γλυκού και τοποθετείτε τις πάντα στην παρεχόμενη σχάρα. Για να μαγειρέψετε σε περισσότερα από ένα ράφια, επιλέξτε τη λειτουργία εξαναγκασμένου αέρα και τοποθετήστε τις φόρμες γλυκού στα ράφια, γεγονός που θα βοηθήσει τη βέλτιστη κυκλοφορία του θερμού αέρα.

Για να δείτε εάν έχει ψηθεί ένα αφράτο κέικ, τοποθετήστε μια ξύλινη οδοντογλυφίδα στο κέντρο του. Εάν η οδοντογλυφίδα βγει καθαρή, το κέικ είναι έτοιμο.











































Εάν χρησιμοποιείτε αντικολλητικές φόρμες, μη βουτυρώνετε τις άκρες καθώς το κέικ μπορεί να μη φουσκώσει ομοιόμορφα στις άκρες του.

Αν "φουσκώσει" κατά τη διάρκεια του ψησίματος, χρησιμοποιήστε χαμηλότερη θερμοκρασία την επόμενη φορά και ενδεχομένως μειώστε το υγρό που προσθέσατε ή ανακατέψτε το μείγμα πιο απαλά.





Για γλυκά με υγρή γέμιση ή γαρνιτούρα (τσιζ κέικ ή φρουτόπιτες) χρησιμοποιήστε τη λειτουργία "Συμβ. ψήσιμο". Εάν η βάση του κέικ είναι υγρή, χαμηλώστε το ράφι και σκορπίστε ψίχουλα ψωμιού ή μπισκότων στη βάση του κέικ πριν προσθέσετε τη γέμιση.







## ΦΟΥΣΚΩΜΑ

Είναι πάντα προτιμότερο να καλύπτετε τη ζύμη με ένα υγρό πανί πριν τη βάλετε στο φούρνο. Κατά αυτόν τον τρόπο, μειώνεται ο χρόνος φουσκώματος της ζύμης στο ένα τρίτο περίπου συγκριτικά με το φούσκωμα σε θερμοκρασία δωματίου (20-25 °C). Ο χρόνος φουσκώματος για ζύμη για πίτσα βάρους 1 κιλού είναι περίπου μία ώρα.





ΚΑΤΗΓΟΡΙΕΣ ΤΡΟΦΙΜΩΝ		ΠΟΣΟΤΗΤΑ	ΕΠΙΠΕΔΟ ΨΗΣΙΜΑΤΟΣ	ΕΠΙΠΕΔΟ ΡΟΔΟΚΟΚΚΙΝΙΣΜΑΤΟΣ	ΓΥΡΙΣΜΑ (ΧΡΟΝΟΣ ΨΗΣΙΜΑΤΟΣ)	ΕΠΙΠΕΔΟ ΚΑΙ ΕΞΑΡΤΗΜΑΤΑ	
ΛΑΖΑΝΙΑ	Λαζάνια	0,5 - 3 kg	—	0	—		
ΚΡΕΑΣ	Μοσχαράκι	Ψητό κρέας	0,6 - 2 kg	0	—		
		Burger	1,5 - 3 cm	0	—	3/5  	
	Χοιρινό	Ψητό κρέας	0,6 - 2,5 kg	—	0	—	
		Λουκάνικα και wurstel	1,5 - 4 cm	—	—	2/3	 
	Κοτόπουλο	Ψητό κρέας	0,6 - 3 kg	—	0	—	
	Πουλερικά	Φιλέτο και στήθος	1 - 5 cm	—	—	2/3	 
Σουβλάκια		μία σχάρα	—	—	1/2	 	
ΨΑΡΙΑ	Φιλέτα	0,5 - 3 (cm)	—	—	—	 	
	Φιλέτα [κατεψυγμένα]	0,5 - 3 (cm)	—	—	—	 	
ΛΑΧΑΝΙΚΑ	Ψητά λαχανικά	Ψητές πατάτες	0,5 - 1,5 kg	—	0	—	
		Γεμιστά λαχανικά	0,1 - 0,5 kg καθένα	—	—	—	
		Ψητά λαχανικά	0,5 - 1,5 kg	—	0	—	
	Λαχανικά ογκρατέν	Πατάτες γκρατέν	ένας δίσκος	—	—	—	
		Τομάτες ογκρατέν	ένας δίσκος	—	—	—	
		Πιπεριές ογκρατέν	ένας δίσκος	—	—	—	
		Μπρόκολο ογκρατέν	ένας δίσκος	—	—	—	
		Κουνουπίδι ογκρατέν	ένας δίσκος	—	—	—	
Λαχανικά γκρατέν	ένας δίσκος	—	—	—			
ΑΛΜΥΡΑ ΑΡΤΟΠΟΙΙΑΣ	Αλμυρό κέικ		0,8 - 1,2 kg	—	0	—	
	Ψωμί	Ψωμάκια	60 - 150 γρ. καθένα	—	—	—	
		Ψωμάκι για σάντουιτς	0,4 - 0,6kg καθένα	—	—	—	
		Μεγάλο ψωμί	0,7 - 2,0 kg	—	—	—	
		Μπαγκέτες	200 - 300 γρ. καθένα	—	—	—	
	Πίτσα	Στρογγυλή πίτσα	στρογγυλή	—	—	—	
		Χοντρή πίτσα	δίσκος	—	—	—	
		Pizza [κατεψυγμένη]	1 στρώμα*	—	—	—	
			2 στρώματα*	—	—	—	 
	3 στρώματα*		—	—	—	  	
4 στρώματα*	—	—	—	—	   		

\* Προτεινόμενη ποσότητα

ΑΞΕΣΟΥΑΡ				
	Σχάρα	Δίσκος φούρνου / Δίσκος για κέικ / Στρογγυλός δίσκος για πίτσα σε συρμάτινο ράφι	Λιποσυλλέκτης / Ταψί ψησίματος	Λιποσυλλέκτης με 500 ml νερό

ΚΑΤΗΓΟΡΙΕΣ ΤΡΟΦΙΜΩΝ		ΠΟΣΟΤΗΤΑ	ΕΠΙΠΕΔΟ ΨΗΣΙΜΑΤΟΣ	ΕΠΙΠΕΔΟ ΡΟΔΟΚΟΚΚΙΝΙΣΜΑΤΟΣ	ΓΥΡΙΣΜΑ (ΧΡΟΝΟΣ ΨΗΣΙΜΑΤΟΣ)	ΕΠΙΠΕΔΟ ΚΑΙ ΕΞΑΡΤΗΜΑΤΑ
ΓΛΥΚΑ ΑΡΤΟΠΟΙΙΑΣ	Αφράτο κέικ	0,5 - 1,2 kg	—	—	—	 2
	Μπισκότα	0,2 - 0,6 kg	—	—	—	 3
	Ζύμη για σου	ένας δίσκος *	—	—	—	 3
	Τάρτα	0,4 - 1,6 kg	—	—	—	 3
	Στρούντελ	0,4 - 1,6 kg	—	—	—	 3
	Πίτα με φρούτα	0,5 - 2 kg	—	—	—	 2

\* Προτεινόμενη ποσότητα

ΑΞΕΣΟΥΑΡ	 Σχάρα	 Δίσκος φούρνου / Δίσκος για κέικ / Στρογγυλός δίσκος για πίτσα σε συρμάτινο ράφι	 Λιποσυλλέκτης / Ταψί ψησίματος	 Λιποσυλλέκτης με 500 ml νερό
----------	---	--	--	--



## ΠΙΝΑΚΑΣ ΤΗΓΑΝΙΣΜΑΤΟΣ ΜΕ ΑΕΡΑ

	ΣΥΝΤΑΓΗ	ΛΕΙΤΟΥΡΓΙΑ	ΠΡΟΤΕΙΝΟΜΕΝΗ ΠΟΣΟΤΗΤΑ	ΠΡΟΘΕΡΜΑΝΣΗ	ΘΕΡΜΟΚΡΑΣΙΑ (°C)	ΔΙΑΡΚΕΙΑ (ΛΕΠΤΑ)	ΡΑΦΙΑ ΚΑΙ ΕΞΑΡΤΗΜΑΤΑ
ΚΑΤΕΨΥΓΜΕΝΑ ΤΡΟΦΙΜΑ	Κατεψυγμένες τηγανιτές πατάτες		650 - 850 γρ.	Ναι	200	25 - 30	
	Κατεψυγμένο κοτόπουλο Nugget		500 γρ.	Ναι	200	15 - 20	
	Μπαστουνάκια ψαριού		500 γρ.	Ναι	220	15 - 20	
	Κρεμμυδοροδέλες		500 γρ.	Ναι	200	15 - 20	
ΛΑΧΑΝΙΚΑ	Κολοκυθάκια φρέσκα ψημένα		400 γρ.	Ναι	200	15 - 20	
	Σπιτικές τηγανιτές πατάτες		300 - 800 γρ.	Ναι	200	20 - 40	
	Ανάμικτα λαχανικά		300 - 800 γρ.	Ναι	200	20 - 30	
ΚΡΕΑΣ ΚΑΙ ΨΑΡΙ	Στήθος κοτόπουλο		1 - 4 cm	Ναι	200	20 - 40	
	Φτερούγες κοτόπουλου		200 - 1500 γρ.	Ναι	220	30 - 50	
	Κοτολέτα παναρισμένη		1 - 4 cm	Ναι	220	20 - 50	
	Φιλέτο ψαριού		1 - 4 cm	Ναι	220	15 - 25	

Για το μαγείρεμα φρέσκων ή σπιτικών φαγητών, απλώστε ένα λεπτό στρώμα λαδιού στην επιφάνεια του φαγητού.

Για να διασφαλίσετε ομοιόμορφα αποτελέσματα ψησίματος, ανακατέψτε το φαγητό στη μέση του προτεινόμενου χρόνου μαγειρέματος.

ΛΕΙΤΟΥΡΓΙΕΣ			
	Τηγάνισμα στον αέρα		
ΑΞΕΣΟΥΑΡ			
	Δίσκος τηγανίσματος με αέρα	Ταψί φούρνου ή ταψί για κέικ επάνω σε σχάρα	Λιποσυλλέκτης / Ταψί ψησίματος ή Ταψί γενικής χρήσης επάνω σε σχάρα

# ΠΙΝΑΚΑΣ ΨΗΣΙΜΑΤΟΣ

ΣΥΝΤΑΓΗ	ΛΕΙΤΟΥΡΓΙΑ	ΠΡΟΘΕΡΜΑΝΣΗ	ΘΕΡΜΟΚΡΑΣΙΑ (°C)	ΔΙΑΡΚΕΙΑ (ΛΕΠΤΑ)	ΡΑΦΙΑ ΚΑΙ ΕΞΑΡΤΗΜΑΤΑ
Κέικ με ζύμη που φουσκώνει/αφράτα κέικ		Ναι	170	30 - 50	
		Ναι	160	30 - 50	
		Ναι	160	30 - 50	
Πίτες με γέμιση (τσιζκέικ, στρούντελ, μηλόπιτα)		Ναι	160 - 200	30 - 85	
		Ναι	160 - 200	30 - 90	
Μπισκότα		Ναι	150	20 - 40	
		Ναι	140	30 - 50	
		Ναι	140	30 - 50	
		Ναι	135	40 - 60	
Μικρά κέικ / Μάφιν		Ναι	170	20 - 40	
		Ναι	150	30 - 50	
		Ναι	150	30 - 50	
		Ναι	150	40 - 60	
Σουδάκια		Ναι	180 - 200	30 - 40	
		Ναι	180 - 190	35 - 45	
		Ναι	180 - 190	35 - 45 *	
Μαρέγκα		Ναι	90	110 - 150	
		Ναι	90	130 - 150	
		Ναι	90	140 - 160 *	
Πίτσα / Ψωμί / Φοκάτσια		Ναι	190 - 250	15 - 50	
		Ναι	190 - 230	20 - 50	
Πίτσα (λεπτή, χοντρή, φοκάτσια)		Ναι	310	7 - 12	
		Ναι	220 - 240	25 - 50 *	
Κατεψυγμένη πίτσα		Ναι	250	10 - 15	
		Ναι	250	10 - 20	
		Ναι	220 - 240	15 - 30	
Αλμυρές πίτες (χορτόπιτα, κικ)		Ναι	180 - 190	45 - 55	
		Ναι	180 - 190	45 - 60	
		Ναι	180 - 190	45 - 70 *	

ΛΕΙΤΟΥΡΓΙΕΣ								ECO	
	Συμβατικό	Εξαναγκ. αέρας	Ψήσιμο με αέρα	Γκριλ	Γκριλ τούρμπο	Maxi Cooking	Cook 4	Κύκλος Eco	Πίτσα
ΑΞΕΣΟΥΑΡ									
	Σχάρα	Ταψί φούρνου ή ταψί για κέικ επάνω σε σχάρα	Λιποσυλλέκτης/ταψί ψησίματος ή ταψί γενικής χρήσης επάνω σε συρμάτινη σχάρα			Λιποσυλλέκτης / Ταψί ψησίματος	Λιποσυλλέκτης με 500 ml νερό		

ΣΥΝΤΑΓΗ	ΛΕΙΤΟΥΡΓΙΑ	ΠΡΟΘΕΡΜΑΝΣΗ	ΘΕΡΜΟΚΡΑΣΙΑ (°C)	ΔΙΑΡΚΕΙΑ (ΛΕΠΤΑ)	ΡΑΦΙΑ ΚΑΙ ΕΞΑΡΤΗΜΑΤΑ
Βολοβάν / αλμυρά κράκερ με φύλλο κρούστας		Ναι	190 - 200	20 - 30	
		Ναι	180 - 190	20 - 40	
		Ναι	180 - 190	20 - 40 *	
Λαζάνια/Φλαν/Ζυμαρικά στο φούρνο/Κανελόνια		Ναι	190 - 200	45 - 65	
Αρνί / Μοσχάρι / Βοδινό / Χοιρινό 1 kg		Ναι	190 - 200	80 - 110	
Ψητό χοιρινό με κρούστα 2 kg	XL	—	170	110 - 150	
Κοτόπουλο / κουνέλι / πάπια 1 kg		Ναι	200 - 230	50 - 100	
Γαλοπούλα / Χήνα 3 kg		Ναι	190 - 200	80 - 130	
Ψάρι στο φούρνο / σε λαδόκολλα (φιλέτο, ολόκληρο)		Ναι	180 - 200	40 - 60	
Γεμιστά λαχανικά (ντομάτες, κολοκυθάκια, μελιτζάνες)		Ναι	180 - 200	50 - 60	
Φρυγανισμένο ψωμί		—	3 (υψηλή)	3 - 6	
Ψάρι φιλέτο / μπριζόλες		—	2 (μεσαία)	20 - 30 **	
Λουκάνικα / σουβλάκια / παιδάκια / χάμπουργκερ		—	2-3 (μεσαία-υψηλή)	15 - 30 **	
Ψητό κοτόπουλο 1-1,3 kg		—	2 (μεσαία)	55 - 70 ***	
Μπούτι αρνίσιο / Κότσι		—	2 (μεσαία)	60 - 90 ***	
Ψητές πατάτες		—	2 (μεσαία)	35 - 55 ***	
Λαχανικά ογκρατέν		—	3 (υψηλή)	10 - 25	
Μπισκότα	COOK Μπισκότα	Ναι	135	50 - 70	
Τάρτες	COOK Τάρτες	Ναι	170	50 - 70	
Στρογγυλή pizza	COOK Πίτσα	Ναι	210	40 - 60	
Πλήρες γεύμα: Τάρτα φρούτων (επίπεδο 5) / Λαζάνια (επίπεδο 3) / Κρέας (επίπεδο 1)		Ναι	190	40 - 120 *	
Πλήρες γεύμα: Τάρτα (Επίπεδο 5) / ψητά λαχανικά (επίπεδο 4) / λαζάνια (επίπεδο 2) / κομμάτια κρέας (επίπεδο 1)	COOK Μενού	Ναι	190	40 - 120 *	
Λαζάνια και κρέας		Ναι	200	50 - 100 *	
Κρέας και πατάτες		Ναι	200	45 - 100 *	
Ψάρι και λαχανικά		Ναι	180	30 - 50 *	
Γεμιστά κομμάτια ψητά	ECO	—	200	80 - 120 *	
Κομμάτια κρέατος (κουνέλι, κοτόπουλο, αρνί)	ECO	—	200	50 - 100 *	

\* Εκτιμώμενη χρονική διάρκεια: Μπορείτε να αφαιρείτε το φαγητό από το φούρνο σε διαφορετικούς χρόνους, ανάλογα με την προσωπική προτίμηση.

\*\* Γυρίστε το φαγητό στο μέσο του συνολικού χρόνου ψησίματος.

\*\*\* Γυρίστε το φαγητό στα δύο τρίτα του συνολικού χρόνου ψησίματος (αν είναι απαραίτητο).

ΛΕΙΤΟΥΡΓΙΕΣ						XL	COOK	ECO	
	Συμβατικό	Εξαναγκ. αέρας	Ψήσιμο με αέρα	Γκριλ	Γκριλ τούρμπο	Maxi Cooking	Cook 4	Κύκλος Eco	Πίτσα
ΑΞΕΣΟΥΑΡ									
	Σχάρα	Ταψί φούρνου ή ταψί για κέικ επάνω σε σχάρα	Λιποσυλλέκτης/ταψί ψησίματος ή ταψί γενικής χρήσης επάνω σε συρμάτινη σχάρα	Λιποσυλλέκτης / Ταψί ψησίματος	Λιποσυλλέκτης με 500 ml νερό				

Whirlpool

## ΤΡΟΠΟΣ ΑΝΑΓΝΩΣΗΣ ΤΟΥ ΠΙΝΑΚΑ ΨΗΣΙΜΑΤΟΣ

Στον πίνακα αναφέρεται η καλύτερη λειτουργία, εξαρτήματα και επίπεδο που πρέπει να χρησιμοποιηθούν για τους διαφορετικούς τύπους φαγητού.

Η διάρκεια ψησίματος ξεκινά από τη στιγμή που τοποθετείται το φαγητό στο φούρνο, χωρίς να περιλαμβάνεται η προθέρμανση (εάν χρειάζεται).

Οι θερμοκρασίες και οι χρόνοι ψησίματος είναι ενδεικτικά και εξαρτώνται από την ποσότητα του φαγητού και τον τύπο του εξαρτήματος που χρησιμοποιείται.

Χρησιμοποιήστε αρχικά τις ελάχιστες συνιστώμενες τιμές και, εάν το φαγητό δεν έχει μαγειρευτεί αρκετά, προχωρήστε σε μεγαλύτερες τιμές.

Χρησιμοποιήστε τα αξεσουάρ που παρέχονται και κατά προτίμηση σκουρόχρωμες μεταλλικές φόρμες γλυκού και ταψιά γενικής χρήσης. Μπορείτε επίσης να χρησιμοποιήσετε σκεύη και αξεσουάρ από πιρέξ ή στεατίτη, ωστόσο πρέπει να λάβετε υπόψη ότι ο χρόνος μαγειρέματος θα είναι λίγο μεγαλύτερος.

## ΚΑΘΑΡΙΣΜΟΣ ΚΑΙ ΣΥΝΤΗΡΗΣΗ

**Βεβαιωθείτε ότι η συσκευή έχει κρυώσει πριν προχωρήσετε σε συντήρηση ή καθαρισμό.**

**Μην χρησιμοποιείτε ατμοκαθαριστές.**

**Μην χρησιμοποιείτε μεταλλικά σφουγγαράκια, λειαντικά συρματάκια ή λειαντικά/διαβρωτικά καθαριστικά, καθώς μπορεί να καταστρέψουν τις επιφάνειες της συσκευής.**

**Φοράτε προστατευτικά γάντια.**

**Η συσκευή πρέπει να αποσυνδεθεί από την παροχή ρεύματος πριν από οποιαδήποτε εργασία συντήρησης.**

### ΕΞΩΤΕΡΙΚΕΣ ΕΠΙΦΑΝΕΙΕΣ

• Καθαρίστε τις επιφάνειες με ένα υγρό πανί από μικροΐνες. Εάν υπάρχουν πολλές ακαθαρσίες, προσθέστε στο νερό λίγες σταγόνες απορρυπαντικού με ουδέτερο pH. Σκουπίστε με ένα στεγνό πανί.

• Μην χρησιμοποιείτε διαβρωτικά ή αποξεστικά απορρυπαντικά. Εάν κάποιο από αυτά τα προϊόντα έρθει κατά λάθος σε επαφή με τις επιφάνειες της συσκευής, καθαρίστε το αμέσως με ένα υγρό πανί με μικροΐνες.

### ΕΣΩΤΕΡΙΚΕΣ ΕΠΙΦΑΝΕΙΕΣ

• Μετά τη χρήση, αφήστε το φούρνο να κρυώσει και καθαρίστε τον, κατά προτίμηση ενώ είναι ακόμη ζεστός, για να αφαιρέσετε τις επικαθίσεις ή τους λεκέδες που δημιουργούνται από τα υπολείμματα τροφών. Για να απομακρύνετε τυχόν συμπύκνωμα που σχηματίστηκε από το μαγείρεμα φαγητών με υψηλή περιεκτικότητα σε νερό, αφήστε το φούρνο να κρυώσει εντελώς και στη συνέχεια καθαρίστε με ένα ύφασμα ή σφουγγάρι.

• Ενεργοποιήστε τη λειτουργία "Smart Clean" για βέλτιστο καθαρισμό των εσωτερικών επιφανειών. (Μόνο σε ορισμένα μοντέλα).

• Καθαρίζετε το κρύσταλλο της πόρτας με ειδικό υγρό απορρυπαντικό.

• Για να διευκολύνετε τον καθαρισμό του φούρνου, μπορείτε να βγάλετε την πόρτα.

### ΑΞΕΣΟΥΑΡ

Αφήστε τα να μουλιάσουν σε νερό με απορρυπαντικό μετά τη χρήση. Χρησιμοποιήστε γάντια φούρνου για το χειρισμό τους, εάν είναι ακόμη ζεστά. Τα υπολείμματα φαγητών μπορούν να αφαιρεθούν εύκολα με κατάλληλη βούρτσα ή σφουγγαράκι. Μην καθαρίζετε τον αισθητήρα φαγητού ή τον αισθητήρα κρέατος (εάν υπάρχει) στο πλυντήριο πιάτων. Ο δίσκος τηγανίσματος με αέρα (εάν υπάρχει) μπορεί να καθαριστεί στο πλυντήριο πιάτων.

### ΑΝΤΙΚΑΤΑΣΤΑΣΗ ΛΑΜΠΤΗΡΑ

**1.** Αποσυνδέστε τον φούρνο από την ηλεκτρική τροφοδοσία.

**2.** Ξεβιδώστε το καπάκι από το φως, αντικαταστήστε το λαμπτήρα και βιδώστε ξανά το καπάκι.

**3.** Συνδέστε ξανά τον φούρνο στην ηλεκτρική τροφοδοσία.

Σημείωση: Λαμπτήρες αλογόνου 40 W/230 ~ V τύπου G9, T300°C.

Ο λαμπτήρας που χρησιμοποιείται στη συσκευή είναι ειδικά σχεδιασμένος για οικιακές συσκευές και δεν

είναι κατάλληλος για το γενικό φωτισμό δωματίου μέσα στο σπίτι. (ΕΚ Κανονισμός 244/2009) Μπορείτε να προμηθευτείτε τους λαμπτήρες από το Κέντρο Τεχνικής Υποστήριξης.

Αν χρησιμοποιείτε λαμπτήρες αλογόνου, μη χειρίζεστε τους λαμπτήρες με γυμνά χέρια καθώς τα αποτυπώματα μπορεί να τους καταστρέψουν. Μην χρησιμοποιήσετε το φούρνο πριν τοποθετήσετε ξανά το καπάκι του λαμπτήρα.

## ΑΦΑΙΡΕΣΗ ΚΑΙ ΕΠΑΝΑΤΟΠΟΘΕΤΗΣΗ ΠΟΡΤΑΣ

**1.** Για να αφαιρέσετε την πόρτα, ανοίξτε εντελώς και κατεβάστε τα άγκιστρα έως ότου φτάσουν σε θέση απασφάλισης.

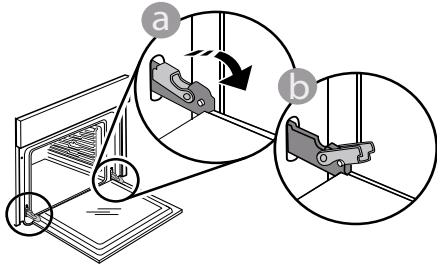

**2.** Κλείστε την πόρτα όσο περισσότερο μπορείτε. Πιάστε καλά την πόρτα και με τα δύο χέρια – μην την κρατάτε από τη χειρολαβή. Απλά αφαιρέστε την πόρτα ενώ την κλείνετε τραβώντας προς τα επάνω ταυτόχρονα έως ότου βγει από την έδρα της. Ακουμπήστε την πόρτα στη μία πλευρά, πάνω σε μια μαλακή επιφάνεια.

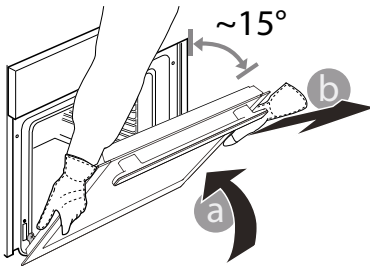

**3.** Επανατοποθετήστε την πόρτα μετακινώντας την προς την πλευρά του φούρνου, ευθυγραμμίζοντας τους γάντζους των μεντεσέδων με τις έδρες τους και ασφαρίζοντας την επάνω πλευρά στην έδρα του κάθε μεντεσέ.

**4.** Χαμηλώστε την πόρτα και στη συνέχεια ανοίξτε την εντελώς. Χαμηλώστε τα άγκιστρα στην αρχική τους θέση: Βεβαιωθείτε ότι τα κατεβάσατε εντελώς κάτω.

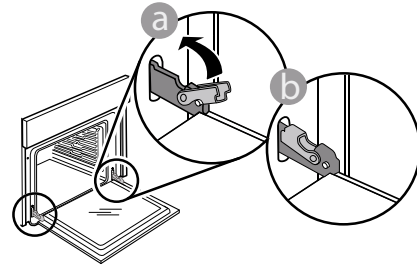

Ασκήστε ελαφριά πίεση για να βεβαιωθείτε ότι τα άγκιστρα βρίσκονται στη σωστή θέση.

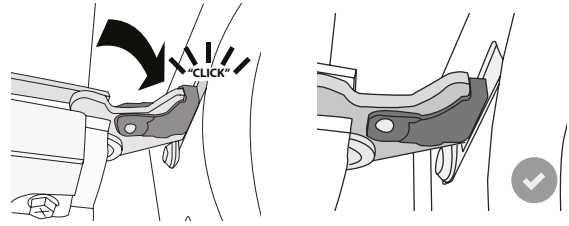

**5.** Δοκιμάστε να κλείσετε την πόρτα και βεβαιωθείτε ότι είναι ευθυγραμμισμένη με τον πίνακα ελέγχου. Διαφορετικά, επαναλάβετε τα παραπάνω βήματα: Αν δεν λειτουργεί κανονικά μπορεί να προκληθεί ζημιά στην πόρτα.

# ΑΝΤΙΜΕΤΩΠΙΣΗ ΠΡΟΒΛΗΜΑΤΩΝ

Πρόβλημα	Πιθανή αιτία	Λύση
Ο φούρνος δεν λειτουργεί.	Διακοπή ρεύματος. Αποσύνδεση από την παροχή ρεύματος.	Βεβαιωθείτε ότι ο φούρνος τροφοδοτείται με ρεύμα και ότι είναι σωστά συνδεδεμένος στην πρίζα. Σβήστε και ανάψτε ξανά το φούρνο για να διαπιστώσετε εάν η βλάβη παραμένει.
Στην οθόνη εμφανίζεται το γράμμα "F" ακολουθούμενο από έναν αριθμό.	Πρόβλημα λογισμικού.	Επικοινωνήστε με το τηλεφωνικό κέντρο και δηλώστε τον αριθμό που ακολουθεί το γράμμα "F".
Ο φούρνος δεν θερμαίνεται.	Όταν είναι ενεργοποιημένη "On" η λειτουργία "ΔΟΚΙΜΗ" όλα τα χειριστήρια είναι ενεργοποιημένα και τα μενού διαθέσιμα αλλά ο φούρνος δεν θερμαίνεται. Στην οθόνη εμφανίζεται η ένδειξη ΔΟΚΙΜΗ για 60 δευτερόλεπτα.	Ανοίξτε το "ΔΟΚΙΜΗ" από τις "ΡΥΘΜΙΣΕΙΣ" και επιλέξτε "Off".
Το φως σβήνει.	Η λειτουργία "ECO" είναι ενεργοποιημένη "On".	Ανοίξτε το "ECO" από τις "ΡΥΘΜΙΣΕΙΣ" και επιλέξτε "Off".
Η πόρτα δεν κλείνει καλά.	Τα άγκιστρα ασφαλείας βρίσκονται σε λάθος θέση.	Βεβαιωθείτε ότι τα άγκιστρα ασφαλείας βρίσκονται στη σωστή θέση ακολουθώντας τις οδηγίες για την αφαίρεση και την επανατοποθέτηση της πόρτας στην ενότητα "Καθαρισμός και συντήρηση".
Το οικιακό ρεύμα διακόπτεται.	Λανθασμένη ρύθμιση ισχύος.	Βεβαιωθείτε ότι το οικιακό δίκτυο έχει ισχύ τουλάχιστον πάνω από 3 kW. Διαφορετικά, αυξήστε την ισχύ στα 13 Ampere. Ανοίξτε το "ΙΣΧΥΣ" από τις "ΡΥΘΜΙΣΕΙΣ" και επιλέξτε "ΧΑΜΗΛΗ".
Ο κύκλος μαγειρέματος με τον αισθητήρα τερματίστηκε χωρίς προφανή αιτία ή στην οθόνη εμφανίζεται το σφάλμα F3E3	Ο αισθητήρας τροφίμων δεν είναι σωστά συνδεδεμένος	Ελέγξτε τη σύνδεση του αισθητήρα τροφίμων

## Μπορείτε να βρείτε πολιτικές, τυπική τεκμηρίωση και πρόσθετες πληροφορίες προϊόντος:

- Χρήση του κωδικού QR στη συσκευή σας
- Με επίσκεψη στην ιστοσελίδα [docs.whirlpool.eu/docs](https://docs.whirlpool.eu/docs)
- Εναλλακτικά, **μπορείτε να επικοινωνήσετε με την Υπηρεσία εξυπηρέτησης πελατών** (βλ. τηλεφωνικό αριθμό στο βιβλιαράκι εγγύησης). Όταν επικοινωνείτε με το Κέντρο εξυπηρέτησης πελατών, αναφέρατε τους κωδικούς που αναγράφονται στην ετικέτα αναγνώρισης προϊόντος.

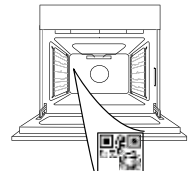

®/TM/© 2026 Whirlpool. Παράγεται με άδεια χρήσης

# Whirlpool

**GRACIAS POR ADQUIRIR UN PRODUCTO WHIRLPOOL**

Para recibir una asistencia más completa, registre su producto en [www.register10.eu](http://www.register10.eu)

ESCANEE EL CÓDIGO QR DE SU APARATO PARA OBTENER MÁS INFORMACIÓN

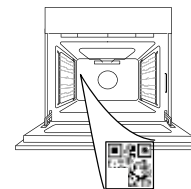

Antes de usar el aparato, lea atentamente las Instrucciones de seguridad.

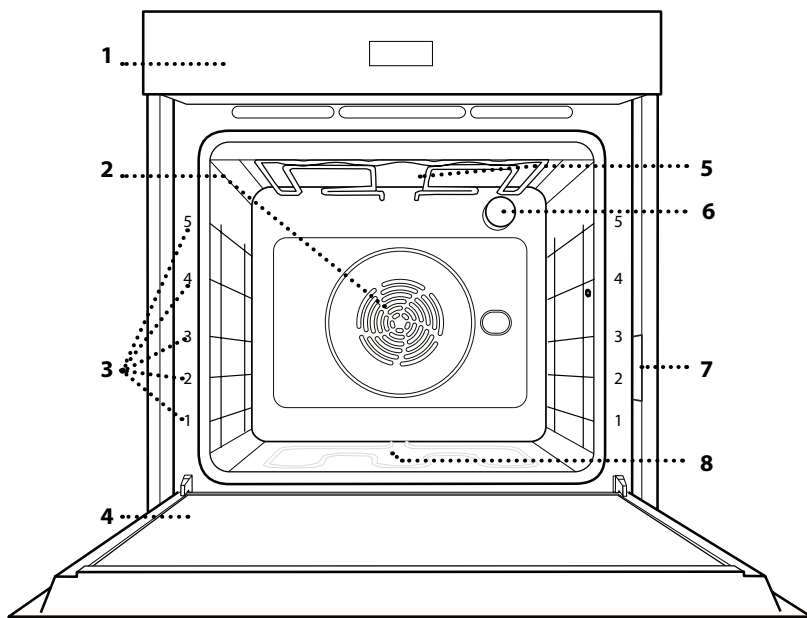
**DESCRIPCIÓN DEL PRODUCTO**

1. Panel de control
2. Ventilador y resistencia circular (no visible)
3. Guías para estantes (el nivel está indicado en la parte frontal del horno)
4. Puerta
5. Resistencia superior / grill
6. Luz
7. Placa de características (no debe retirarse)
8. Resistencia inferior (no visible)

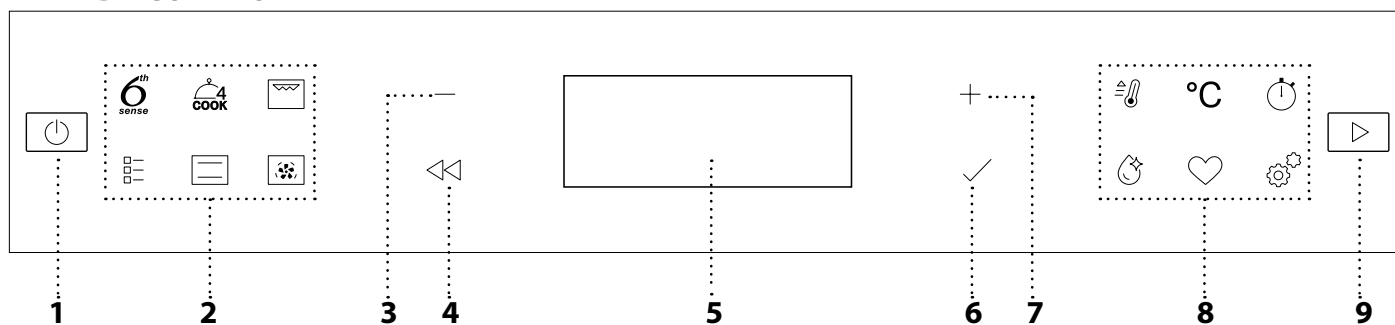
**PANEL DE CONTROL****1. ON / OFF**

Sirve para encender o apagar el horno, y para detener una función activa.

**2. ACCESO DIRECTO A LAS FUNCIONES**

Sirve para obtener acceso rápido a las funciones y al menú.

**3. BOTÓN DE NAVEGACIÓN MENOS**

Sirve para desplazarse por un menú y reducir los ajustes o valores de una función.

**4. ATRÁS**

Sirve para volver a la pantalla anterior. Durante la cocción, permite cambiar los ajustes.

**5. PANTALLA****6. CONFIRMAR**

Sirve para confirmar una función o un valor seleccionados.

**7. BOTÓN DE NAVEGACIÓN MÁS**

Sirve para desplazarse por un menú e incrementar los ajustes o valores de una función.

**8. ACCESO DIRECTO A LAS OPCIONES/FUNCIONES**

Sirve para obtener acceso rápido a las funciones, a la duración, a los ajustes y a los favoritos.

**9. INICIO**

Para iniciar una función utilizando la configuración específica o básica.

# ACCESORIOS

## REJILLA

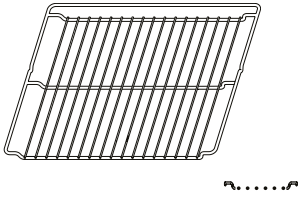

Para cocinar alimentos o como soporte de cazuelas, moldes de tartas y otros recipientes de cocción aptos para horno.

## GRASERA

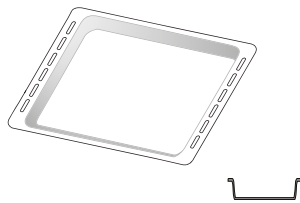

Para utilizar como bandeja de horno para cocinar carne, pescado, verduras, focaccia, etc. o para recoger los jugos de la cocción debajo de la rejilla.

## BANDEJA PASTELERA \*

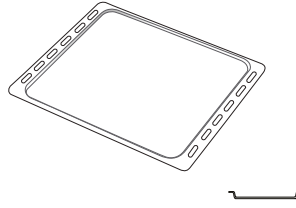

Se utiliza para la cocción de pan y pasteles, pero también para asados, pescado en papillote, etc.

## GUÍAS DESLIZANTES \*

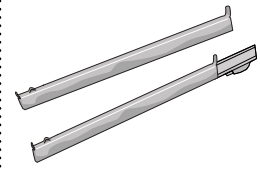

Para facilitar la inserción y extracción de accesorios.

## BANDEJA FREIDORA DE AIRE\*

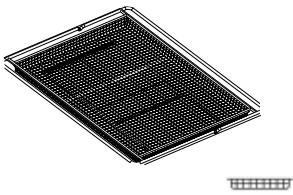

Para utilizar cuando se cocinan alimentos con la función Freidora de aire, con una bandeja de horno colocada a un nivel inferior para recoger posibles migas y goteos. Se puede lavar en el lavavajillas.

El número y el tipo de accesorio puede variar dependiendo del modelo comprado.

Otros accesorios pueden adquirirse por separado; para pedidos e información, póngase en contacto con el servicio posventa.

\* Disponible solo en determinados modelos

## INTRODUCCIÓN DE LA PARRILLA Y OTROS ACCESORIOS

Introduzca la rejilla horizontalmente deslizándola a través de las guías y asegúrese de que el lado con el borde en relieve queda mirando hacia arriba.

Otros accesorios, como la grasera y la bandeja pastelera, se introducen horizontalmente igual que la rejilla.

## CÓMO EXTRAER Y VOLVER A COLOCAR LAS GUÍAS PARA ESTANTES

- Para retirar las guías para estantes, levántelas y saque las partes inferiores de sus alojamientos: Ahora puede extraer las guías.
- Para volver a colocar las guías para estantes, primero colóquelas en su alojamiento superior. Manteniéndolas en alto, deslícelas en el compartimento de cocción, y luego bájelas hasta colocarlas en el alojamiento inferior.

## MONTAJE DE LAS GUÍAS DESLIZANTES

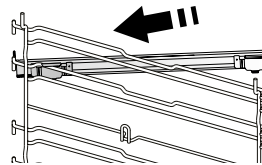

Extraiga las guías para los estantes del horno y quite el plástico de protección de las guías deslizantes.

Fije el cierre superior de la corredera a la guía para los estantes y deslícela hasta el tope. Baje el otro clip a su posición.

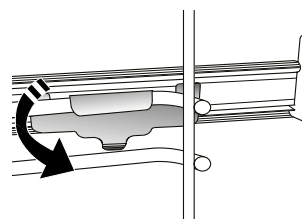

Para fijar la guía, empuje la parte inferior del cierre contra la guía para estantes. Asegúrese de que las guías se pueden mover libremente. Repita estos pasos en la otra guía para estantes del mismo nivel.

Nota: Las guías deslizantes se pueden montar en cualquier nivel.

# FUNCIONES



## 6TH SENSE

Permiten una cocción completamente automática para todo tipo de platos (Lasaña, Carne, Pescado, Verduras, Tartas y pasteles dulces, Tartas saladas, Pan o Pizza). Para sacar el máximo rendimiento a esta función, siga las indicaciones de la tabla de cocción correspondiente.



## COOK 4

Para cocinar diferentes tipos de alimentos que requieran la misma temperatura de cocción en cuatro estantes distintos al mismo tiempo. Esta función puede utilizarse para hornear galletas, tartas, pizzas redondas (también congeladas) y para preparar un menú completo. Siga la tabla de cocción para obtener los mejores resultados.



## GRILL

Para asar al grill filetes, pinchos morunos y salchichas, cocinar verduras gratinadas o tostar pan. Cuando ase carne, le recomendamos colocar la grasera debajo para recoger los jugos de la cocción: Coloque la bandeja en cualquiera de los niveles debajo de la rejilla y añada 500 ml de agua potable.



## FUNCIONES TRADICIONALES

### • HORNO CONVECC.

Para cocinar cualquier tipo de alimento en un estante.

### • TURBO GRILL

Para asar piezas de carne grandes (pierna de cordero, rosbif, pollo). Le recomendamos utilizar la grasera para recoger los jugos de la cocción: Coloque el recipiente en cualquiera de los niveles debajo de la rejilla y añada 500 ml de agua potable.

### • HORNEAR CONG.

Esta función selecciona automáticamente la temperatura y el modo de cocción ideal para 5 tipos diferentes de alimentos congelados preparados. No es necesario precalentar el horno.

### • FUNCIONES ESPECIALES

#### » PIZZA

Esta función le permite cocinar una estupenda pizza casera en menos de 10 minutos, como en un restaurante.

El ciclo de cocción específico funciona a una temperatura superior a 300 grados Celsius, proporcionando una pizza suave por dentro, crujiente por los bordes y con un dorado perfectamente uniforme. Esta función le permite cocinar una pizza casera estupenda en menos de 10 minutos, como en un restaurante.

Combinando esta función con el accesorio Piedra para Pizza WPro y precalentando durante 30 minutos se puede hornear una pizza en 5-8 min. (Para pedidos e información contacte con el servicio postventa o [www.whirlpool.eu](http://www.whirlpool.eu).)

#### » FREIDORA DE AIRE

Esta función le permite cocinar patatas fritas, nuggets de pollo y mucho más utilizando menos

aceite, lo que resulta agradablemente crujiente. Los elementos calefactores realizan un ciclo para calentar adecuadamente la cavidad, mientras el ventilador hace circular el aire caliente. Los mejores resultados de cocción sólo se consiguen utilizando una bandeja Freidora de aire (suministrada con algunos modelos). Coloque los alimentos en la bandeja Freidora de aire de la Freidora de aire para obtener los mejores resultados. Evite utilizar más de una bandeja para evitar una cocción desigual.

#### » FERMENTAR MASA

Para optimizar la fermentación de masas dulces o saladas. Para garantizar la calidad del leudado, no active la función si el horno está caliente después de un ciclo de cocción.

#### » MANT. CALIENTE

Para mantener calientes y crujientes los alimentos recién cocinados.

#### » DESCONGELAR

Para acelerar la descongelación de los alimentos. Se recomienda colocar los alimentos en el estante central. Además, se recomienda dejar los alimentos en su envase para evitar que se sequen por fuera.

#### » CICLO ECO \*

Para cocinar piezas de carne asadas con relleno y filetes de carne en un solo estante. Cuando se utiliza el Ciclo Eco, la luz permanece apagada durante la cocción. Para utilizar el ciclo ECO y optimizar el consumo de energía, la puerta del horno no se debe abrir hasta que termine la cocción.

#### » MAXI-COCCIÓN

Esta función selecciona automáticamente la mejor forma de cocción y temperatura para cocinar una gran cantidad de carne (más de 2,5 kg). Se recomienda dar la vuelta a la carne durante la cocción para obtener un gratinado homogéneo por ambos lados. Se recomienda untar la carne periódicamente con su propio jugo para que no se seque en exceso.



## CONVENCIONAL

Para cocinar cualquier tipo de alimento en un estante.



## AIRE FORZADO

Para hacer diferentes alimentos que requieren la misma temperatura de cocción en varios niveles (máximo tres) al mismo tiempo. Esta función puede utilizarse para cocinar diferentes alimentos sin que se mezclen los olores.



## PRECALEN. RÁPIDO

Para precalentar el horno rápidamente.



## TEMPORIZADOR

Para controlar el tiempo sin activar una función.



## SMART CLEAN

La acción del vapor liberado durante este ciclo especial de limpieza a baja temperatura permite eliminar la suciedad y los residuos de alimentos con facilidad. Vierta 200 ml de agua potable en el fondo del horno y active la función únicamente cuando el horno esté frío.



## FAVORITOS

Para recuperar la lista de las 10 funciones favoritas.



## AJUSTES

Para establecer los ajustes del horno. Cuando el modo «ECO»

está activado, se reduce el brillo de la pantalla para ahorrar energía y la lámpara se apaga al cabo de 1 minuto. Se volverá a activar automáticamente al pulsar cualquier botón. Cuando «DEMO» está establecido en «On», todos los mandos están activos y los menús disponibles, pero el horno no se calienta. Para desactivar este modo, acceda a «DEMO» desde el menú de «AJUSTES» y seleccione «Off». Si selecciona «RES. AJUSTE FAB.», el producto se apagará y después volverá a su puesta en marcha por primera vez. Se borrarán todos los ajustes.

\* Función utilizada como referencia para la declaración de eficiencia energética de conformidad con la normativa (EU) N.º 65/2014

# PRIMER USO

## 1. SELECCIONE EL IDIOMA

La primera vez que encienda el aparato, tendrá que seleccionar el idioma y ajustar la hora. La pantalla mostrará «Español».



Pulse + o - para desplazarse por la lista de idiomas disponibles y seleccione el que desee. Pulse ✓ para confirmar la selección.

Nota: El idioma puede cambiarse posteriormente seleccionando «IDIOMA» en el menú de «AJUSTES», que está disponible al pulsar

## 2. CONFIGURACIÓN DEL CONSUMO DE POTENCIA

El horno está programado para consumir un nivel de potencia eléctrica compatible con el de una red doméstica que tenga una potencia superior a 3 kW (16): Si su hogar tiene menos potencia, deberá reducir este valor (13).



Acceda a «POTENCIA» en «AJUSTES» y seleccione «BAJA».

## 3. CÓMO CONFIGURAR LA HORA

Después de seleccionar el idioma, tendrá que configurar la hora actual: En la pantalla parpadean las dos cifras de la hora.



Pulse + o - para ajustar la hora correcta y pulse ✓ : En la pantalla parpadean las dos cifras de los minutos. Pulse + o - para ajustar los minutos y pulse ✓ para confirmar.

Nota: Después de un corte de suministro prolongado, es posible que tenga que volver configurar la hora. Seleccione «RELOJ» en el menú de «AJUSTES», que está disponible al pulsar

## 4. CALENTAR EL HORNO

Un horno nuevo puede liberar olores que se han quedado impregnados durante la fabricación: Es completamente normal. Antes de empezar a cocinar, le recomendamos calentar el horno en vacío para eliminar cualquier olor. Quite todos los cartones de protección o el film transparente del horno y saque todos los accesorios de su interior. Caliente el horno a 200 °C aproximadamente durante una hora, preferiblemente utilizando la función con circulación del aire (p. ej. «Aire forzado» u «Horno de Convección»).

Nota: Es aconsejable ventilar la habitación después de usar el aparato por primera vez.

# USO DIARIO

## 1. SELECCIONAR UNA FUNCIÓN

Pulse  para encender el horno: la pantalla mostrará la última función principal en curso o el menú principal.

Puede seleccionar las funciones pulsando el icono de una de las funciones principales o desplazándose por el menú: Para seleccionar un elemento del menú (la pantalla mostrará el primer elemento disponible), pulse  $+$  o  $-$  para seleccionar el elemento deseado y después pulse  $\checkmark$  para confirmar.

## 2. AJUSTAR LA FUNCIÓN

Cuando haya seleccionado la función que desee, puede cambiar la configuración correspondiente. En la pantalla aparecerá la configuración que se puede cambiar por orden. Pulsando  $\leftarrow$  puede volver a cambiar el ajuste anterior

### TEMPERATURA / NIVEL DEL GRILL

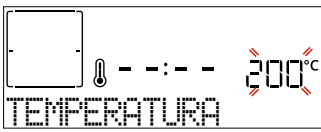



Cuando el valor parpadee en la pantalla, pulse  $+$  o  $-$  para cambiarlo, después pulse  $\checkmark$  para confirmar y continuar con los ajustes siguientes (si es posible).

Del mismo modo puede ajustar el nivel del grill: Existen tres niveles de potencia para el grill: 3 (alta), 2 (media), 1 (baja).

Nota: Una vez activada la función, la temperatura/nivel de grill puede modificarse con  $+$  o  $-$ , tras pulsar el botón  $^{\circ}\text{C}$ .

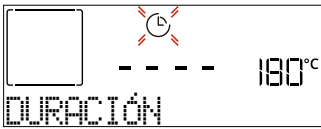
### DURACIÓN



Cuando  parpadee el icono en la pantalla, pulse  $+$  o  $-$  para ajustar el tiempo de cocción necesario y, luego, pulse  $\checkmark$  para confirmar. Si quiere cocinar de forma manual no es necesario configurar el tiempo de cocción (sin tiempo programado: Pulse  $\checkmark$  o  $\triangleright$  para confirmar y activar la función. Si selecciona este modo no puede programar un inicio diferido.

Nota: Pulse  para ajustar el tiempo de cocción establecido: pulse  $+$  o  $-$  para modificarlo y, a continuación, pulse  $\checkmark$  para confirmar.

### HORA DE FINALIZACIÓN (INICIO DIFERIDO)

En muchas funciones, una vez configurado el tiempo de cocción, podrá retrasar el inicio de la función programando el tiempo final. La pantalla muestra tiempo final mientras el icono  parpadea.



Pulse  $+$  o  $-$  para ajustar la hora a la que desea que finalice la cocción y, luego, pulse  $\checkmark$  para confirmar y

activar la función. Coloque los alimentos en el horno y cierre la puerta: Esta función se iniciará automáticamente cuando haya transcurrido el periodo de tiempo calculado para que la cocción termine a la hora programada.

Nota: Programar una cocción con inicio diferido deshabilitará la fase de precalentado del horno: el horno alcanzará la temperatura deseada de forma gradual, con lo que los tiempos de cocción serán ligeramente mayores que los de la tabla de cocción. Durante el tiempo de espera, puede pulsar  $+$  o  $-$  para modificar la hora de finalización programada o pulsar  $\leftarrow$  para modificar otros ajustes. Si pulsa  para ver la información, puede cambiar entre el tiempo final y la duración.

## 3. 6TH SENSE

Estas funciones seleccionan de forma automática el mejor modo de cocción y la mejor la temperatura y duración para cocinar, asar u hornear todos los platos disponibles.

Cuando sea necesario, indique simplemente la característica del alimento para obtener un resultado óptimo.

### PESO / ALTURA (NIVEL DE BANDEJAS REDONDAS)

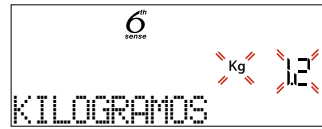

Para configurar la función correctamente, siga las indicaciones en la pantalla cuando se muestren y pulse  $+$  o  $-$  para establecer el valor deseado y, luego, pulse  $\checkmark$  para confirmar.

### PUNTO DE COCCIÓN / GRATINAR

En algunas funciones 6th Sense se puede ajustar el grado de cocción.

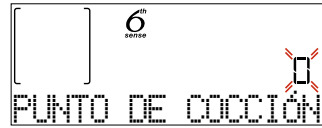

Cuando se indique, pulse  $+$  o  $-$  para seleccionar el nivel deseado entre poco hecho (-1) y muy hecho (+1). Pulse  $\checkmark$  o  $\triangleright$  para confirmar y activar la función.

De la misma manera, donde esté permitido, en algunas funciones 6TH SENSE, es posible ajustar el nivel de gratinado entre bajo (-1) y alto (+1).

## 4. INICIO DE LA FUNCIÓN

En cualquier momento, si los valores predeterminados son los deseados o una vez aplicados los ajustes que desea, pulse  $\triangleright$  para activar la función.

Durante la fase de inicio diferido, si pulsa  $\triangleright$  el horno le preguntará si desea omitir esta fase e iniciar la función inmediatamente.

Nota: Una vez seleccionada una función, la pantalla recomendará el nivel más adecuado para cada función. En cualquier momento puede detener una función activa pulsando .

Si el horno está caliente y la función requiere una temperatura máxima específica, se mostrará un mensaje en la pantalla. Puede seleccionar otra función o esperar a que se enfríe por completo.

## 5. PRECALENTAMIENTO

Algunas funciones incluyen una fase de precalentamiento de horno: Una vez iniciada la función, la pantalla indica que se ha activado la fase de precalentado.

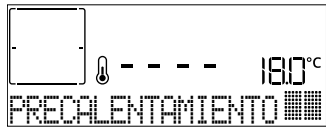

Cuando el precalentamiento haya terminado, sonará una señal acústica y la pantalla indicará que el horno ha alcanzado la temperatura establecida y le pedirá «AÑADIR ALIMENTO». En ese momento, abra la puerta, coloque los alimentos en el horno y cierre para iniciar la cocción pulsando  o .

Nota: Colocar los alimentos en el horno antes de que haya finalizado el precalentado puede tener efectos adversos en el resultado final de la cocción. Abrir la puerta durante la fase de precalentado pausará el proceso.

El tiempo de cocción no incluye la fase de precalentamiento. Siempre puede cambiar la temperatura que desea que alcance el horno utilizando  $+$  o  $-$ .

## 6. DAR LA VUELTA O COMPROBAR EL ALIMENTO

Algunas funciones 6th Sense requerirán que dé la vuelta a la comida durante la cocción.

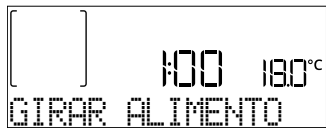

Se emitirá una señal acústica y la pantalla indicará las acciones que deberá realizar. Abra la puerta, realice la acción indicada en la pantalla, cierre la puerta y, luego, pulse  para seguir con la cocción.

Del mismo modo, cuando haya pasado el 10 % del tiempo de la cocción el horno le solicitará que compruebe el estado de la comida.



Se emitirá una señal acústica y la pantalla indicará las acciones que deberá realizar. Compruebe la comida, cierre la puerta y pulse  o  para seguir cocinando.

Nota: Pulse  para omitir estas acciones. Por otro lado, si no se realiza ninguna acción pasado un tiempo, el horno continuará con la cocción.

## 7. FINAL DE COCCIÓN

Sonará una señal acústica y la pantalla indicará que la cocción ha terminado.

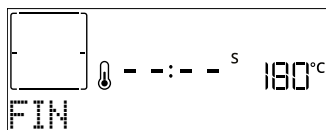

Pulse  para seguir cocinando en modo manual (sin tiempo programado) o pulse  $+$  para alargar el tiempo de cocción configurando una nueva duración. En ambos casos, los parámetros de cocción se mantendrán.

## GRATINAR

Algunas funciones del horno le permiten gratinar la superficie de los alimentos activando el grill una vez finalizada la cocción.

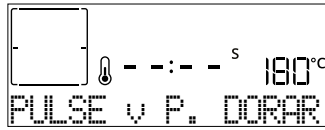

Cuando la pantalla lo indique, si lo desea pulse  para iniciar un ciclo de gratinado de cinco minutos. Puede detener la función en cualquier momento pulsando  para apagar el horno.

## 8. FAVORITOS

Una vez completada la cocción, la pantalla le indicará que guarde la función asignándole un número del 1 al 10 en su lista de favoritos.

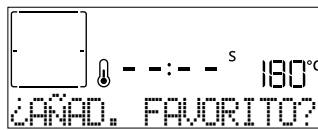

Si desea guardar una función como favorita y memorizar los ajustes actuales para el futuro, mantenga pulsado ; si desea ignorar la solicitud, pulse .

Una vez pulsado , pulse  $+$  o  $-$  para seleccionar la posición del número y, a continuación, pulse  para confirmar.

Nota: Si la memoria está llena o si el número seleccionado ya está ocupado, el horno le solicitará la confirmación para sobrescribir la función anterior.

Para activar las últimas funciones guardadas, pulse : La pantalla mostrará una lista de sus funciones favoritas.



Pulse  $+$  o  $-$  para seleccionar la función, confirme pulsando , y luego pulse  para activarla.

## 9. SMART CLEAN

Pulse  hasta que se muestre «Smart Clean» en la pantalla.

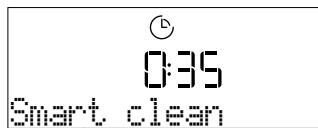

Pulse  para activar la función: la pantalla le indicará que realice todas las acciones necesarias para obtener los mejores resultados de limpieza: Siga las indicaciones y después pulse  cuando haya acabado. Una vez realizados todos los pasos, cuando sea necesario pulse  para activar el ciclo de limpieza.

Nota: Recomendamos no abrir la puerta del horno durante el ciclo de limpieza para evitar la pérdida de vapor de agua, ya que esto podría afectar de forma negativa al resultado final de la limpieza.

Cuando termine el ciclo, un mensaje parpadeará en la pantalla. Deje que se enfríe el horno y, a continuación, limpie y seque las superficies interiores con un paño o una esponja.

## 10. TEMPORIZADOR

Para activar esta función, pulse el icono . Pulse  $+$  o  $-$  para seleccionar el tiempo que necesita y pulse  $\checkmark$  para activar el temporizador.





Una vez que el temporizador haya finalizado la cuenta atrás del tiempo seleccionado sonará una señal acústica y la pantalla lo indicará.

Nota: El temporizador no activa ninguno de los ciclos de cocción.

El minutero puede activarse también cuando una función está en marcha.

Una vez iniciada la función, el timer (temporizador) seguirá la cuenta atrás de forma independiente sin interferir en la función.

Durante esta fase, no es posible ver el temporizador (solo se mostrará el icono ) , que continuará con su cuenta atrás en segundo plano. Para editar el minutero puede pulsar el icono  y ajustar la hora con el icono  $+$  o  $-$ .

Para cancelar el recordatorio de minutos, pulse el icono  y, a continuación, seleccione  $-$  hasta que la hora mostrada sea "--:--". Pulse  $\checkmark$  para confirmar.

## 11. BLOQ. DE TECLAS

Para bloquear las teclas, mantenga pulsado  durante al menos cinco segundos. Vuelva a hacer esto para desbloquear las teclas.

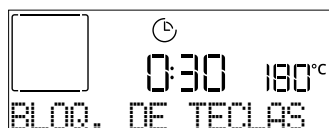

Nota: Esta función también puede activarse durante la cocción. Por motivos de seguridad, puede apagar el horno en cualquier momento pulsando el botón .

## . NOTAS

- No recubra el interior del horno con papel de aluminio.
- No arrastre ollas ni sartenes sobre la base del horno, ya que podrían dañar el revestimiento esmaltado.
- No coloque pesos pesados sobre la puerta ni se agarre a ella.
- Debido a la mayor temperatura del ciclo Pizza, se espera que el ruido del ventilador de refrigeración sea ligeramente superior.

## . NOTAS SOBRE EFICIENCIA ENERGÉTICA

- Aproveche el calor residual: Apague el horno 5/10 minutos antes de que termine la cocción para

aprovechar el calor residual.

- Mantén la puerta cerrada: si es posible, evite abrir la puerta del horno durante la cocción, ya que deja escapar el calor.
- Cocine porciones más grandes: utilice el horno principalmente para platos más grandes (por ejemplo, carne de más de 1 kg) o raciones más abundantes, para aprovechar al máximo la energía utilizada.
- Limpie regularmente la junta de la puerta: un cierre limpio evita la pérdida de calor y garantiza una cocción eficaz.
- Precalentar sólo cuando sea necesario: Precalienta el horno solo si la receta o la tabla de cocción lo recomiendan.
- Elija bandejas de horno oscuras: Las bandejas oscuras absorben mejor el calor, mejorando la eficacia de la cocción.
- Planifique su cocina: prepare varios platos seguidos para aprovechar el calor residual y evitar un precalentamiento adicional.
- Seleccione el programa de ahorro de energía: Utilice el programa ECO específico para reducir el consumo de energía. Consulte la tabla de cocción para conocer las entradas adicionales.
- Retire los accesorios no utilizados: retire las bandejas o rejillas que no necesite para mejorar la eficacia de la circulación del calor y reducir la capacidad térmica del producto.

---

# CONSEJOS ÚTILES

---

## CÓMO UTILIZAR LA TABLA DE COCCIÓN

La tabla indica la mejor función, accesorios y nivel para cocinar los diferentes tipos de alimentos. Los tiempos de cocción inician en el momento en que se coloca el alimento en el horno, excluyendo el precalentamiento (cuando sea necesario). Las temperaturas y los tiempos de cocción son orientativos y dependen de la cantidad de alimentos y del tipo de accesorio utilizado. En principio, aplique los valores de ajuste recomendados más bajos y, si la cocción no es suficiente, aumentelos. Utilice los accesorios suministrados y, si es posible, moldes y bandejas pasteleras metálicas de color oscuro. También puede utilizar recipientes y accesorios tipo pírax o de cerámica, aunque deberá tener en cuenta que los tiempos de cocción serán ligeramente mayores.

---

## COCCIÓN DE VARIOS ALIMENTOS A LA VEZ

El uso de la función «Aire forzado» permite cocinar al mismo tiempo distintos alimentos que requieran la misma temperatura (por ejemplo: pescado y verduras), utilizando estantes diferentes. Retire del horno los alimentos que requieran menor tiempo de cocción y deje los que necesiten una cocción más prolongada.

---

## CARNE

Utilice cualquier tipo de bandeja de horno o fuente de Pyrex adecuada al tamaño de la pieza de carne que va a cocinar. En el caso de asados, es conveniente añadir caldo a la base de la fuente y rociar la carne durante la cocción para realzar el sabor. Durante esta operación se generará vapor. Cuando el asado esté listo, déjelo reposar en el horno durante 10 o 15 minutos, o envuélvalo en papel de aluminio.

Cuando desee gratinar carne, elija cortes de carne de igual grosor para obtener un resultado de cocción uniforme. Las piezas de carne muy gruesas requieren tiempos de cocción más prolongados. Para evitar que la carne se queme por fuera, coloque la rejilla en un estante inferior para alejarla del grill. Gire la carne en el segundo tercio del tiempo de cocción. Abra la puerta con cuidado, ya que puede salir vapor caliente. Para recoger los jugos de la cocción, es conveniente colocar una grasera con medio litro de agua directamente debajo de la rejilla en la que se coloque la carne. Reponga el líquido cuando sea necesario.

## POSTRES

Cocine los postres delicados con la función convencional y en un solo nivel.

Utilice bandejas para hornear metálicas de color oscuro y colóquelas siempre sobre la rejilla suministrada. Para cocinar en varios estantes, seleccione la función de aire forzado y disponga los moldes en ellos de modo que la circulación de aire caliente sea óptima.

Para saber si un bizcocho está listo, introduzca un palillo en el centro. Si al retirar el palillo está limpio, el bizcocho está listo.

Si utiliza bandejas para hornear antiadherentes, no unte con mantequilla los bordes, ya que es posible que el bizcocho no suba de manera uniforme por los bordes.

Si el producto se «hincha» durante la cocción, use una temperatura más baja la próxima vez y plantéese reducir la cantidad de líquido añadido o remover la mezcla más suavemente.

Para postres con relleno húmedo (tartas de queso o de fruta) utilice la función «Horno convección». Si la base del bizcocho o tarta está demasiado líquida, coloque el estante en un nivel más bajo y salpique la base con pan rallado o galletas antes de añadir el relleno.

---

## FERMENTAR MASA







Es conveniente cubrir siempre la masa con un paño húmedo antes de introducirla en el horno. Al utilizar esta función, el tiempo de fermentación de la masa se reduce en un tercio con respecto al tiempo de fermentación a temperatura ambiente (20-25° C). El tiempo de leudado de una pizza de 1 kg es de alrededor de una hora.

# 6<sup>th</sup> sense TABLA DE COCCIÓN





CATEGORÍAS DE ALIMENTOS		CANTIDAD	PUNTO DE COCCIÓN	NIVEL DE HORNEADO	DAR LA VUELTA (TIEMPO DE COCCIÓN)	NIVEL Y ACCESORIOS	
LASAÑA	Lasaña	0,5-3 kg	-	0	-	2	
CARNE	Carne de res	Asado	0,6-2 Kg	0	0	3	
		Hamburguesa	1,5-3 cm	0	-	3/5   4	
	Cerdo	Asado	0,6-2,5 kg	-	0	-	3
		Salchichas y wurstel	1,5-4 cm	-	-	2/3	5 4
	Aves	Asado	0,6-3 kg	-	0	-	2
	Aves	Filete y pechuga	1-5 cm	-	-	2/3	5 4
Pinchos morunos		una rejilla	-	-	1/2	5 4	
PESCADO	Filetes	0,5 - 3 (cm)	-	-	-	3 2	
	Filetes [congelados]	0,5 - 3 (cm)	-	-	-	3 2	
VERDURAS	Verduras asadas	Papas asadas	0,5-1,5 kg	-	0	-	3
		Hortalizas rellenas	0,1 - 0,5 kg cad	-	-	-	3
		Verduras asadas	0,5-1,5 kg	-	0	-	3
	Verduras gratinadas	Papas gratinadas	una bandeja	-	-	-	3
		Tomates gratinados	una bandeja	-	-	-	3
		Pimientos gratinados	una bandeja	-	-	-	3
		Brócolis gratinados	una bandeja	-	-	-	3
		Coliflor gratinada	una bandeja	-	-	-	3
		Verduras gratinadas	una bandeja	-	-	-	3
BOLLERÍA SALADA	Tarta salada	0,8-1,2 kg	-	0	-	2	
	Pan	Panecillos	60 - 150g cada uno	-	-	-	3
		Pan de sándwich	0,4 - 0,6kg cada uno	-	-	-	2
		Pan grande	0,7-2.0 kg	-	-	-	2
		Baguettes	200 - 300g cada uno	-	-	-	3
	Pizza	Pizza redonda	Redonda	-	-	-	2
		Pizza gruesa	Bandeja	-	-	-	2
		Pizza [congelada]	1 capa*	-	-	-	2
			2 capas*	-	-	-	4 1
3 capas*			-	-	-	5 3 1	
4 capas*	-	-	-	5 4 2 1			

\* cantidad recomendada

ACCESORIOS				
Rejilla	Bandeja para horno / Bandeja para tartas / Bandeja redonda para pizza sobre rejilla	Grasera / bandeja pastelera	Bandeja con 500 ml de agua	

CATEGORÍAS DE ALIMENTOS		CANTIDAD	PUNTO DE COCCIÓN	NIVEL DE HORNEADO	DAR LA VUELTA (TIEMPO DE COCCIÓN)	NIVEL Y ACCESORIOS
BOLLERÍA DULCE	Bizcocho	0,5-1,2 kg	-	-	-	2 
	Galletas	0,2-0,6 kg	-	-	-	3 
	Pasta choux	una bandeja *	-	-	-	3 
	Tarta	0,4-1,6 kg	-	-	-	3 
	Strudel	0,4-1,6 kg	-	-	-	3 
	Tarta de fruta	0,5-2 kg	-	-	-	2 

\* cantidad recomendada

ACCESORIOS				
	Rejilla	Bandeja para horno / Bandeja para tartas / Bandeja redonda para pizza sobre rejilla	Grasera / bandeja pastelera	Bandeja con 500 ml de agua



# TABLA DE COCCIÓN DE FREIDORA DE AIRE

	RECETA	FUNCIÓN	CANTIDAD RECOMENDADA	RÁPIDO	TEMPERATURA (°C)	DURACIÓN (MIN.)	REJILLAS Y ACCESORIOS
ALIMENTOS CONGELADOS	Patatas Fritas Congeladas		650 - 850 g	Sí	200	25-30	
	Nugget de pollo congelado		500 g	Sí	200	15 - 20	
	Palitos de pescado		500 g	Sí	220	15 - 20	
	Aros de cebolla		500 g	Sí	200	15 - 20	
VERDURAS	Calabacín fresco empanado		400 g	Sí	200	15 - 20	
	Patatas fritas caseras		300-800 g	Sí	200	20 - 40	
	Verduras variadas		300-800 g	Sí	200	20 - 30	
CARNE Y PESCADO	Pechugas de pollo		1-4 cm	Sí	200	20 - 40	
	Alitas de pollo		200-1500 g	Sí	220	30 - 50	
	Chuleta empanada		1-4 cm	Sí	220	20 - 50	
	Filete de pescado		1-4 cm	Sí	220	15 - 25	

Para cocinar alimentos frescos o caseros, extiende una fina capa de aceite sobre la superficie del alimento.  
Para garantizar resultados de cocción uniformes, mezcle los alimentos a mitad del tiempo de cocción recomendado.

FUNCIONES	 Freidora de aire		
ACCESORIOS	 Bandeja Freidora de aire	 Bandeja de horno o molde sobre rejilla	 Grasera/bandeja pastelera o bandeja sobre rejilla

# TABLA DE COCCIÓN

RECETA	FUNCIÓN	RÁPIDO	TEMPERATURA (°C)	DURACIÓN (MIN.)	REJILLAS Y ACCESORIOS
Leavened cakes / Bizcochos esponjosos		Sí	170	30 - 50	
		Sí	160	30 - 50	
		Sí	160	30 - 50	
Tartas rellenas (tarta de queso, strudel, tarta de manzana)		Sí	160 - 200	30 - 85	
		Sí	160 - 200	30 - 90	
Galletas		Sí	150	20 - 40	
		Sí	140	30 - 50	
		Sí	140	30 - 50	
		Sí	135	40 - 60	
Pastelitos / Magdalenas		Sí	170	20 - 40	
		Sí	150	30 - 50	
		Sí	150	30 - 50	
		Sí	150	40 - 60	
Lionesas		Sí	180 - 200	30 - 40	
		Sí	180 - 190	35 - 45	
		Sí	180 - 190	35-45 *	
Merengues		Sí	90	110 - 150	
		Sí	90	130 - 150	
		Sí	90	140-160 *	
Pizza / Pan / Focaccia		Sí	190 - 250	15 - 50	
		Sí	190-230	20 - 50	
Pizza (Fina, gruesa, focaccia)		Sí	310	7 - 12	
		Sí	220 - 240	25-50 *	
Pizza congelada		Sí	250	10-15	
		Sí	250	10 - 20	
		Sí	220 - 240	15-30	
Tartas saladas (tarta de verdura, quiche)		Sí	180 - 190	45 - 55	
		Sí	180 - 190	45 - 60	
		Sí	180 - 190	45-70 *	

FUNCIÓNES								ECO	
	Convencional	Aire Forzado	Horno convección	Gratinar	Turbo Grill	MaxiCooking	Cook 4	Ciclo ECO	Pizza
ACCESORIOS									
	Rejilla	Bandeja de horno o molde sobre rejilla	Grasera / bandeja pastelera o bandeja de horno sobre rejilla	Grasera / bandeja pastelera	Grasera / bandeja pastelera	Grasera / bandeja pastelera	Grasera / bandeja pastelera	Bandeja con 500 ml de agua	

RECETA	FUNCIÓN	RÁPIDO	TEMPERATURA (°C)	DURACIÓN (MIN.)	REJILLAS Y ACCESORIOS
Volovanes / Canapés de hojaldre		Sí	190 - 200	20 - 30	3
		Sí	180 - 190	20 - 40	4 1
		Sí	180 - 190	20-40 *	5 3 1
Lasaña / flanes / pasta al horno / canelones		Sí	190 - 200	45 - 65	3
Cordero / Ternera / Carne de res / Cerdo 1 kg		Sí	190 - 200	80-110	3
Cerdo asado con piel 2 kg		-	170	110 - 150	2
Pollo / conejo / pato 1 kg		Sí	200-230	50-100	3
Pavo / oca 3 kg		Sí	190 - 200	80 - 130	2
Pescado al horno / en papillote (filetes, entero)		Sí	180 - 200	40 - 60	3
Verduras rellenas (tomates, calabacines, berenjenas)		Sí	180 - 200	50 - 60	2
Tostada		-	3 (Alta)	3 - 6	5
Filetes de pescado/de carne		-	2 (Media)	20 - 30 **	4 3
Salchichas / Pinchos morunos / Costillas / Hamburguesas		-	2-3 (Medio - Alto)	15 - 30 **	5 4
Pollo asado 1-1,3 kg		-	2 (Media)	55 - 70 ***	2 1
Pierna de cordero / Jarretes		-	2 (Media)	60 - 90 ***	3
Patatas asadas		-	2 (Media)	35 - 55 ***	3
Verduras gratinadas		-	3 (Alta)	10 - 25	3
Galletas		Sí	135	50 - 70	5 4 3 1
Tartas		Sí	170	50 - 70	5 3 2 1
Pizzas redondas		Sí	210	40 - 60	5 3 2 1
Menú completo: Tarta de frutas (nivel 5), lasaña (nivel 3), carne (nivel 1)		Sí	190	40-120 *	5 3 1
Menú completo: Tarta de frutas (nivel 5)/verduras asadas (nivel 4) / lasaña (nivel 2)/ trozos de carne (nivel 1)		Sí	190	40-120 *	5 4 2 1
Lasañas y carnes		Sí	200	50-100 *	4 1
Carnes y patatas		Sí	200	45-100 *	4 1
Pescado y verduras		Sí	180	30-50 *	4 1
Piezas de carne rellenas asadas	ECO	-	200	80-120 *	3
Trozos de carne) (conejo, pollo, cordero)	ECO	-	200	50-100 *	3

\* Tiempo de cocción estimado: Los platos se pueden extraer del horno antes o después según los gustos personales.

\*\* Dar la vuelta al alimento a mitad de la cocción.

\*\*\* Dar la vuelta al alimento en el segundo tercio de la cocción (si fuera necesario).

FUNCIÓNES								ECO	
	Convencional	Aire Forzado	Horno convección	Gratinar	Turbo Grill	MaxiCooking	Cook 4	Ciclo ECO	Pizza
ACCESORIOS									
	Rejilla	Bandeja de horno o molde sobre rejilla	Grasera / bandeja pastelera o bandeja de horno sobre rejilla	Grasera / bandeja pastelera	Bandeja con 500 ml de agua				

Whirlpool

## CÓMO UTILIZAR LA TABLA DE COCCIÓN

La tabla indica la mejor función, accesorios y nivel para cocinar los diferentes tipos de alimentos.

Los tiempos de cocción inician en el momento en que se coloca el alimento en el horno, excluyendo el precalentamiento (cuando sea necesario).

Las temperaturas y los tiempos de cocción son orientativos y dependen de la cantidad de alimentos y del tipo de accesorio utilizado.

En principio, aplique los valores de ajuste recomendados más bajos y, si la cocción no es suficiente, aumentelos.

Utilice los accesorios suministrados y, si es posible, moldes y bandejas pasteleras metálicas de color oscuro. También puede utilizar recipientes y accesorios tipo pírex o de cerámica, aunque deberá tener en cuenta que los tiempos de cocción serán ligeramente mayores.

## LIMPIEZA Y MANTENIMIENTO

**Asegúrese de que el horno se haya enfriado antes de llevar a cabo las tareas de mantenimiento o limpieza.**

**No utilice productos de lavado con vapor.**

**No utilice estropajos de acero, estropajos abrasivos ni productos de limpieza abrasivos/corrosivos, ya que podrían dañar las superficies del aparato.**

**Utilice guantes protectores.**

**El horno debe desconectarse de la red eléctrica antes de llevar a cabo cualquier trabajo de mantenimiento.**

### SUPERFICIES EXTERIORES

- Limpie las superficies con un paño húmedo de microfibra. Si están muy sucias, añada unas gotas de detergente neutro al agua. Seque con un paño seco.
- No utilice detergentes corrosivos ni abrasivos. Si uno de esos productos entra accidentalmente en contacto con la superficie del aparato, límpielo de inmediato con un paño húmedo de microfibra.

### SUPERFICIES INTERIORES

- Después de cada uso deje que el horno se enfríe y, a continuación, límpielo, preferiblemente cuando aún esté tibio, para quitar los restos o las manchas causadas por los residuos de los alimentos. Para secar la condensación que se haya podido formar debido a la cocción de alimentos con un alto contenido en agua, deje que el horno se enfríe por completo y límpielo con un paño o esponja.

- Active la función «Smart Clean» para unos resultados de limpieza óptimos de las superficies internas. (Solo en algunos modelos).
- Limpie el cristal de la puerta con un detergente líquido adecuado.
- Para limpiar el horno con facilidad, quite la puerta.

### ACCESORIOS

Después del uso sumerja los accesorios en una solución líquida con detergente, utilice guantes si aún están calientes. Los residuos de alimentos pueden quitarse con un cepillo o esponja.

No limpie la sonda para alimentos ni la sonda para carne (si la hay) en el lavavajillas. La bandeja Freír con aire (si la hay) se puede limpiar en el lavavajillas.

### SUSTITUCIÓN DE LA LÁMPARA

- 1.** Desconecte el horno de la red eléctrica.
- 2.** Desenrosque la tapa de la lámpara, sustituya la bombilla y vuelva a enroscar la tapa de la lámpara.
- 3.** Vuelva a conectar el horno a la red eléctrica.

Nota: bombillas halógenas de 40 W/230 ~ V tipo G9, T300°C.

La bombilla que se usa en el aparato está diseñada específicamente para electrodomésticos y no es adecuada para la iluminación general de estancias de una vivienda. (Reglamento CE 244/2009) Las bombillas están disponibles en nuestro Servicio Postventa.

Si utiliza lámparas halógenas, no las toque con las manos desnudas ya que las huellas dactilares podrían dañarlas. No utilice el horno hasta que no haya vuelto a colocar la tapa de la bombilla.

## CÓMO EXTRAER Y VOLVER A COLOCAR LA PUERTA

**1.** Para quitar la puerta, ábrala por completo y baje los pestillos hasta que estén en posición desbloqueada.

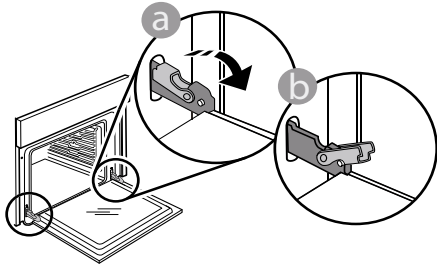

**2.** Cierre la puerta tanto como pueda. Sujete bien la puerta con las dos manos – no la sujete por el asa. Simplemente extraiga la puerta continuando cerrándola y a la vez levantándola hasta que se salga de su alojamiento. Ponga la puerta en un lado, apoyada sobre una superficie blanda.

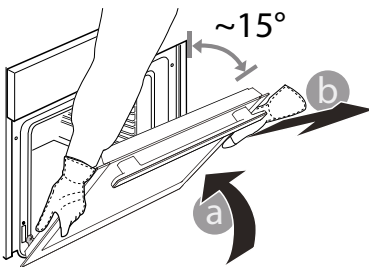

**3.** Vuelva a instalar la puerta llevándola hacia el horno, alineando los ganchos de las ranuras con sus alojamientos y fijando la parte superior en su alojamiento.

**4.** Baje la puerta y ábrala por completo. Baje los pestillos hasta su posición original: Asegúrese de haberlos bajado por completo.

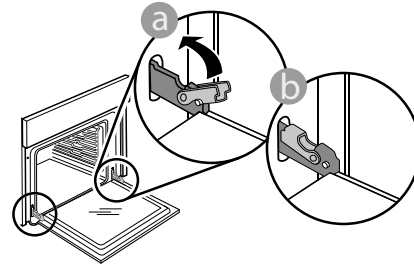

Presione suavemente para comprobar que los pestillos están en la posición correcta.

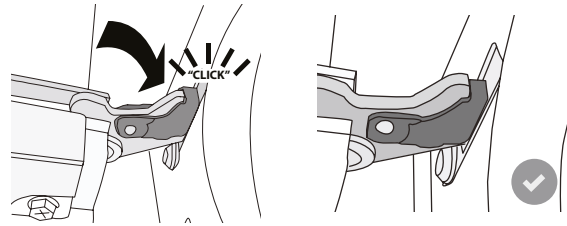

**5.** Intente cerrar la puerta y compruebe que esté alineada con el panel de control. Si no lo está, repita los pasos de arriba: La puerta podría dañarse si no funciona correctamente.

# RESOLUCIÓN DE PROBLEMAS

Problema	Posible causa	Solución
El horno no funciona.	Corte de suministro. Desconexión de la red eléctrica.	Compruebe que haya corriente eléctrica en la red y que el horno esté enchufado a la toma de electricidad. Apague el horno y vuelva a encenderlo para comprobar si se ha solucionado el problema.
En la pantalla aparecerá la letra «F» seguida de un número.	Problema de software.	Póngase en contacto con el Centro de Atención Telefónica e indique el número que sigue a la letra «F».
El horno no se calienta.	Cuando «DEMO» está establecido en «On», todos los mandos están activos y los menús disponibles, pero el horno no se calienta. DEMO aparecerá en la pantalla cada 60 segundos.	Acceda a «DEMO» desde «AJUSTES» y seleccione «Off».
La luz se apaga.	El modo «ECO» está activado.	Acceda a «ECO» desde «AJUSTES» y seleccione «Off».
La puerta no cierra correctamente.	Los cierres de seguridad están mal colocados.	Asegúrese de que los cierres de seguridad estén en la posición correcta siguiendo las instrucciones para desmontar y volver a colocar la puerta en la sección de «Limpieza y mantenimiento».
El suministro eléctrico de la casa se desconecta.	Configuración de potencia incorrecta.	Compruebe que la red doméstica tenga una potencia superior a 3 kW. Si o es así, reduzca la potencia a 13 amperios. Acceda a «POTENCIA» en «AJUSTES» y seleccione «BAJA».
Ciclo de cocción con sonda finalizado sin causa evidente o error F3E3 se imprime en pantalla	La sonda alimentaria no está bien conectada	Compruebe la conexión de la sonda alimentaria

Puede consultar los reglamentos, la documentación estándar e información adicional sobre productos mediante alguna de las siguientes formas:

- Utilizando el QR que aparece en el producto
- Visitando nuestra página web [docs.whirlpool.eu/docs](https://docs.whirlpool.eu/docs)
- También puede **ponerse en contacto con nuestro Servicio postventa** (Consulte el número de teléfono en el folleto de la garantía). Cuando se ponga en contacto con nuestro Servicio Postventa, deberá indicar los códigos que figuran en la placa de características de su producto.

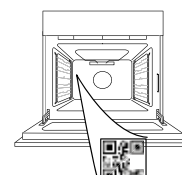

®/TM/© 2025 Whirlpool. Producido bajo licencia.

# Whirlpool



**TÄNAME, ET OSTSITE WHIRLPOOLI TOOTE**  
Parema tugiteenuse saamiseks registreerige toode  
aadressil [www.register10.eu](http://www.register10.eu)

**LISATEABE SAAMISEKS  
SKANEERIGE OMA SEADMEL  
OLEV QR-KOOD**

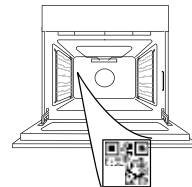

Enne seadme kasutamist lugege hoolikalt läbi  
ohutusjuhend.

## TOOTE KIRJELDUS

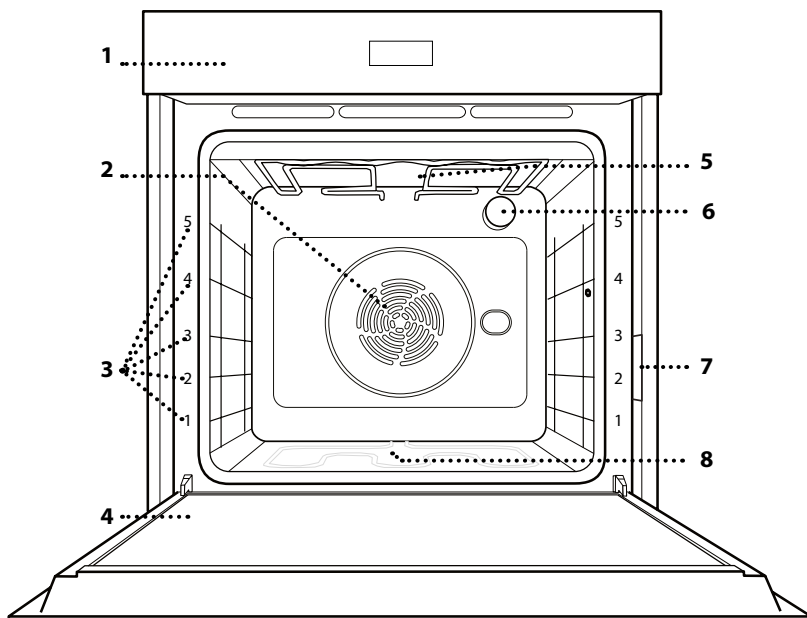

1. Juhtpaneel
2. Ventilator ja ringikujuline kütteelement (pole nähtaval)
3. Riilisiinid (taseme number on märgitud ahju esiküljel)
4. Uks
5. Ülemine küttekeha/grill
6. Lamp
7. Identimisplaat (ärge eemaldage)
8. Alumine kütteelement (pole nähtaval)

## JUHTPANEEL

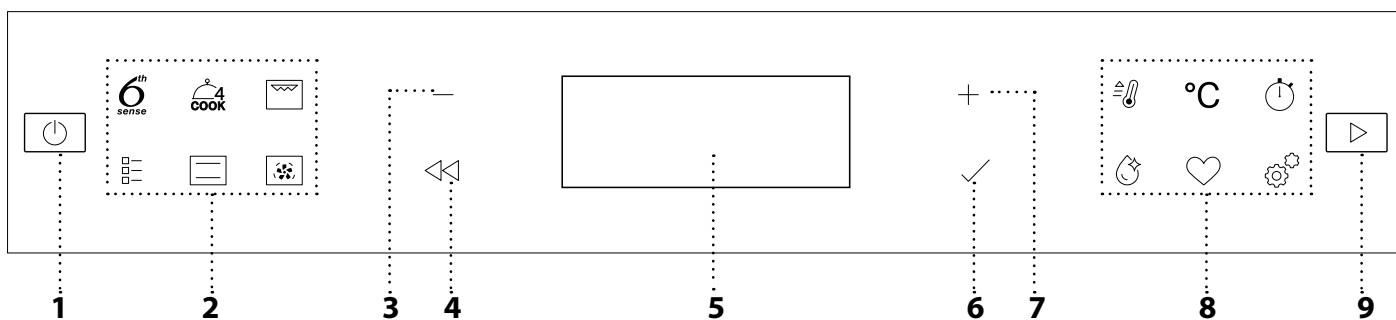

### 1. ON/OFF

Ahju sisse- ja väljalülitamiseks või aktiivse funktsiooni peatamiseks.

### 2. OTSEJUURDEPÄÄS FUNKTSIOONIDELE

Otsejuurdepääsuks funktsioonidele ja menüüle.

### 3. NAVIGEERIMISNUPP MIINUS

Menüüs kerimiseks ning funktsiooni seadete ja väärtuste vähendamiseks.

### 4. TAGASI

Tagasi eelmisele kuvale minekuks. Küpsetamise ajal on seadeid võimalik muuta.

### 5. EKRAAN

### 6. KINNITA

Valitud funktsiooni või seatud väärtuse kinnitamiseks.

### 7. NAVIGEERIMISNUPP PLUS

Menüü kerimiseks ning funktsiooni seadete ja väärtuste suurendamiseks.

### 8. VALIKUD / OTSEJUURDEPÄÄS FUNKTSIOONIDELE

Otsejuurdepääsuks funktsioonidele, kestusele, seadetele ja lemmikutele.

### 9. START

Funktsiooni käivitamiseks määratud seadete või põhiseadetega.

# TARVIKUD

## TRAASTREST

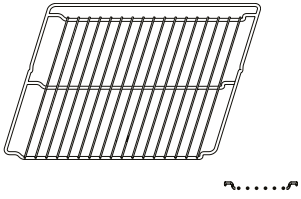

Toidu küpsetamiseks või pannide, koogivormide ja muude ahjukindlate küpsetusnõude aluseks.

## NÕRGUMISPANN

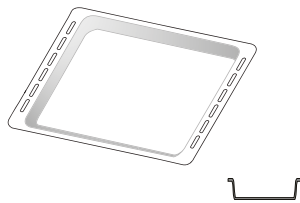

Kasutamiseks ahjuplaadina liha, kala, köögiviljade, focaccia jms küpsetamisel või siis küpsetusmahlade kogumiseks asetatuna resti alla.

## KÜPSETUSPLAAT\*

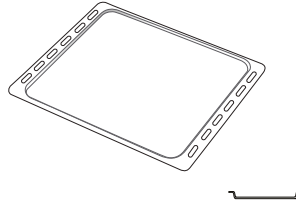

Leiva ja saiakeste küpsetamiseks, aga ka praeliha, kala küpsetuspaberis jms valmistamiseks.

## LIUGSIINID \*

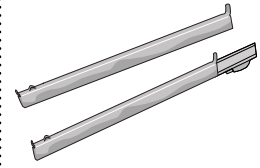

Tarvikute ahju panemise ja ahjust välja võtmise hõlbustamiseks.

## ÕHKFRITÜÜR ALUS \*

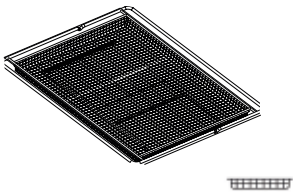

Kasutatakse Kuumaõhufritüür funktsiooniga toidu valmistamisel, kusjuures alla on paigutatud küpsetusplaat, et koguda võimalikke purusid ja tilku. Seda saab puhastada nõudepesumasinas.

Tarvikute arv ja tüübid võivad erineda sõltuvalt ostetud mudelist.

Muid tarvikuid saab osta eraldi; tellimuste ja teabe saamiseks võtke ühendust müügi järgse teenindusega.

\*Saadaval ainult osal mudelitest

## RESTI JA MUUDE TARVIKUTE PAIGALDAMINE

Veenduge, et resti tõstetud äär on ülevalpool, ja lükake rest rõhtsalt mööda riulisiini ahju.

Muud tarvikud, nt nõrgumispann ja küpsetusplaat, tuleb sarnaselt restiga rõhtsalt sisse lükata.

## RIIULISIINIDE EEMALDAMINE JA ÜMBERPAIGUTAMINE

• Riiulisiinide eemaldamiseks tõstke siinid ülespoole ja tõmmake alumine osa oma pesast välja. Nüüd saab siinid eemaldada.

• Riiulisiinide tagasipaigaldamiseks paigutage kõigepealt oma pesa siinide ülemine osa. Hoidke neid üleval, libistage küpsetuskambrisse, seejärel laske alla oma kohale alumises pesas.

## LIUGSIINIDE PAIGALDAMINE

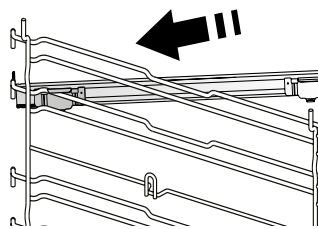

Eemaldage ahjust riulisiinid ja liugsiinidelt kaitsev plast.

Kinnitage siini ülemine klamber riulisiini külge ja libistage see nii kaugele, kui see liigub. Laske teine klamber alla oma kohta.

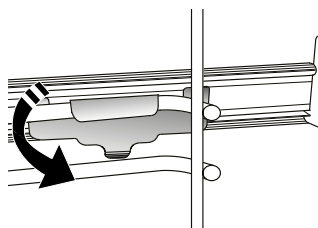

Siini kinnitamiseks lükake klambri alumine osa tugevalt vastu riulisiini. Veenduge, et siinid liiguvad vabalt. Korrake toimingut teisel samal tasemel asuval riulisiinil.

Pange tähele: Liugsiinid võib kinnitada ükskõik millisele tasemele.

# FUNKTSIOONID



## 6TH SENSE

Need võimaldavad igat tüüpi toitude täisautomaatset valmistamist (lasanje, liha, kala, köögiviljad, koogid ja pagaritooted, soolased koogid, leib, pitsa). Selle funktsiooniga parima tulemuse saamiseks järgige vastavas valmistustabelis toodud juhiseid.



## COOK 4

Samal ajal erinevate roogade küpsetamiseks neljal erineval tasandil sama temperatuuriga. Selle funktsiooniga saab valmistada küpsiseid, kooke, ümarpitsasid (ka külmutatud) ja terve söögikorra valmistamiseks. Järgige parimate tulemuste saavutamiseks küpsetustabelit.



## GRILLIMINE

Loomaliha, kebabi ja vorstide grillimine, köögiviljade gratineerimine või leiva röstimine. Grillimisel soovime asetada liha alla küpsetusmahlade kogumiseks nõrgumispanni: paigutage nõrgumispanni resti alla ükskõik millisele tasemele ja valage sinna 500 ml joogivett.



## TAVAFUNKTSIOONID

### KONVEKTSIOON

Mis tahes tüüpi roogade küpsetamine ainult ühel ahjutasemel.

### TURBO GRILLIMINE

Suurte lihatükkide (jalad, rostbiif, kanad) grillimiseks. Soovime asetada liha alla nõrgumispanni küpsetusmahlade kogumiseks: Paigutage nõrgumispanni resti alla ükskõik millisele tasemele ja valage sinna 500 ml vett.

### KÜLMUTATUD

Funktsioon valib viit eri tüüpi külmutatud valmistoitudele automaatselt parima küpsetustemperatuuri ja -režiimi. Ahju ei ole vaja eelkuumutada.

### ERIFUNKTSIOONID

#### » PITSA

See funktsioon võimaldab valmistada kodus suurepärase restoraniväärilise pitsa vähem kui 10 minutiga.

Spetsiaalne küpsetusüksik töötab temperatuuritasemel üle 300 °C, andes tulemuseks seestpoolt pehme, servadest krõbedad ja ühtlaselt pruunistatud pitsa. Kui kasutate seda funktsiooni koos tarvikuga Pizza Stone WPro ja 30-minutilise eelkuumutamisega, saate küpsetada pitsa 5 kuni 8 minutiga. (Tellimine ja teave on saadaval müüjijärgsest teenindusest või veebisaidil [www.whirlpool.eu](http://www.whirlpool.eu).)

#### » ÕHKFRITÜÜR

See funktsioon võimaldab valmistada friikartuleid, kananagitsaid ja muud, kasutades vähem õli, nii et tulemused on meeldivalt krõbedad. Kütteelementide tsükkel soojendab kambrit

korralikult, samal ajal kui ventilaator paneb kuuma õhu ringlema. Parimad tulemused saavutatakse ainult Kuumaõhufritüür alusega (on mõne mudeliga kaasas). Pange toiduained Kuumaõhufritüür alusele ühes kihis ja parima tulemuse saamiseks järgige Kuumaõhufritüür küpsetamistabeli juhiseid. Vältige rohkem kui ühe aluse kasutamist, et vältida ebaühtlast küpsemist.

#### » KERGITAMINE

Magusa või soolase taina paremaks kergitamiseks. Kerkimise kvaliteedi tagamiseks ärge aktiveerige seda funktsiooni, kui ahi on eelmisest küpsetustsüklist veel kuum.

#### » SOOJANAHOIDMINE

Äsja küpsetatud toidu sooja ja krõbedana hoidmine.

#### » SULATAMINE

Külmutatud toidu sulatamise kiirendamiseks. Asetage toit keskmisele ahjutasemele. Jätke toit pakendisse, et vältida selle pealispinna kuivamist.

#### » ECO TSÜKKEL \*

Ühel tasemel täidetud prae või fileelõikude küpsetamine. Kui sisse on lülitatud Eco Cycle (Ökotsükkel), ei sütti valgustus küpsetamise ajal. Funktsiooni Eco Cycle (Ökotsükkel) kasutamiseks ja seega voolutarbe vähendamiseks tuleb ahjuust kuni toidu valmimiseni kinni hoida.

#### » SUUR KÜPSETUS

Funktsioon valib automaatselt parima küpsetusrežiimi ja temperatuuri suurte lihatükkide küpsetamiseks (üle 2,5 kg). Mõlemalt küljelt ühtlasema pruunistumise saavutamiseks on soovitatav lihatükki küpsetamise ajal pöörata. Hea oleks liha aeg-ajalt leemega üle valada, et vältida selle kuivamist.



## TAVAPÄRANE KÜPSETAMINE

Mis tahes tüüpi roogade küpsetamine ainult ühel ahjutasemel.



## SUNDÕHK

Samal ajal mitmel eri tasemel (kuni kolmel) erinevate roogade küpsetamiseks, mis vajavad valmimiseks sama temperatuuri. Seda funktsiooni saab kasutada erinevate toitude samaaegseks küpsetamiseks, ilma et ühe toidu lõhn või maitse kanduks üle teisele.



## KIIRE EELKUUMUTAMINE

Ahju kiire eelkuumutamine.



## TAIMER

Aja arvestamiseks ilma funktsiooni käivitamata.



## SMART CLEAN

Spetsiaalne puhastusüksik, mille käigus vabaneb madalal temperatuuril veeauru, mis hõlbustab

---

kõrbenud rasva- ja toidupritsmete eemaldamist.  
Valage külma ahju põhja 200 ml joogivett ja aktiveerige funktsioon.



### FAVORITES (LEMMIK)

Kümne lemmikfunktsiooni loetelu kuvamiseks.



### SETTINGS (SEADED)

Ahju seadete muutmiseks. Kui ÖKO-režiim on aktiivne, siis vähendatakse energia säästmiseks ekraani heledust ning lamp lülitub 1 minuti möödudes välja. See aktiveeritakse ükskõik millist nuppu vajutades automaatselt uuesti. Kui „DEMO“ funktsioon on sisse lülitatud, siis on kõik käsklused aktiivsed ja menüüd kasutatavad, kuid ahi ei soojene. Selle režiimi sisselülitamiseks sisenege menüüst „SETTINGS“ (Seaded) funktsiooni „DEMO“ ja valige „Off“ (Väljas). Kui valite TEHASELÄHTESTUSE, siis lülitub seade välja ja seejärel taastatakse esimese lülituse olek. Kõik seaded kustutatakse.

\* Funktsiooni kasutatakse Euroopa Liidu energiatõhususe deklaratsiooni soovitude kohaselt vastavalt määrusele (EL) nr 65/2014

# ESIMEST KORDA KASUTAMINE

## 1. VALIGE KEEL

Seadme esimesel sisselülitamisel tuleb määrata keel ja kellaaeg: Ekraanil kuvatakse inglise keel „English“.

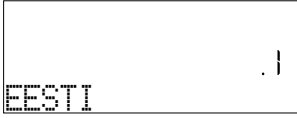

Vajutage nuppu **+** või **-**, et kerida läbi saadaval keelte ja valida endale sobiv. Valiku kinnitamiseks vajutage **✓**.

Pange tähele: Keelt saab hiljem muuta, kui avate nupuga  menüü „SEADED“ ja valite sellest üksuse „KEEL“.

## 2. VÕIMSUSTARBE SEADMINE

Ahi on programmeeritud tarbima elektrit koguses, mis vastab kodusele elektrivõrgule, mille nimivõimsus on suurem kui 3 kW (16): Kui teie majapidamises on võimalik tarbitav võimsus väiksem, tuleb seda väärtust vähendada (13).



Minge **SEADISTES** valikusse **VÕIMSUS** ja valige **MADAL**.

## 3. MÄÄRAKE AEG

Pärast keele määramist tuleb sisestada kellaaeg: Ekraanil vilguvad tunninäidu kaks numbrit.



Vajutage **+** või **-** õige tunni määramiseks ja vajutage **✓**: Ekraanil vilguvad minutinäidu kaks numbrit. Vajutage õigete minutite valimiseks nuppu **+** või **-** ja vajutage kinnitamiseks nuppu **✓**.

Pange tähele: Võimalik, et pärast pikemat voolukatkestust tuleb kellaaeg uuesti määrata. Valige menüüs „SETTINGS“ (Seaded) „CLOCK“ (Kell), mis kuvatakse nupu  vajutamisel

## 4. KUUMUTAGE AHI

Uus ahi võib eraldada tootmisest jäänud lõhnu: See on täiesti tavapärane.

Soovitame enne esimest küpsetamist ahju tühjalt kuumutada, et eemalduksid võimalikud lõhnad.



Eemaldage ahju pealt kõik kile- ja pappkatted ja seest kõik tarvikud. Kuumutage ahju umbes tund aega 200 °C juures ja soovitavalt mõne õhuringlust sisaldava funktsiooniga (nt Sundõhk või Konvektsioonküpsetus).

Pange tähele: Pärast seadme esmakordset kasutamist on soovitatav ruumi tuulutada.

# IGAPÄEVANE KASUTAMINE

## 1. VALIGE FUNKTSIOON

Ahju sisselülitamiseks vajutage : ekraanile kuvatakse viimane põhifunktsioon või peamenüü.



Funktsioonide valimiseks vajutage ühe põhifunktsiooni ikooni või kerige läbi menüü: soovitud menüükirje valimiseks (ekraanil kuvatakse esimene saadavalolev kirje) vajutage nuppu  või , seejärel vajutage kinnitamiseks nuppu .

## 2. MUUTKE FUNKTSIOONI SEADEID

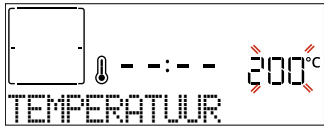

Pärast soovitud funktsiooni valimist saab muuta selle seadeid. Ekraanile kuvatakse järjekorras seaded, mida saab muuta. Nupu  vajutamine võimaldab eelmist seadet uuesti muuta.

### TEMPERATUUR / GRILLIMISE TASE









Kui väärtus ekraanil vilgub, vajutage selle muutmiseks nuppu  või , seejärel vajutage kinnitamiseks nuppu  ja jätkake järgnevate seadete seadistamist (kui on võimalik).

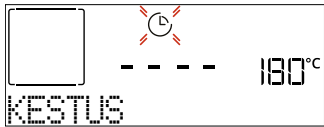



Samamoodi on võimalik valida grillimise taset: Grillimiseks on määratud kolm võimsustaset: 3 (kõrge), 2 (keskmine), 1 (madal).

Pange tähele: kui funktsioon on aktiveeritud, saab temperatuuri/grillimise taset muuta nuppudega  ja , pärast °C nupu vajutamist.

### KESTUS





Kui ekraanil vilgub ikoon , saate soovitud küpsetusaaja määrata nuppudega  ja  ning selle kinnitada nupuga . Kui soovite küpsetamist käsitsi juhtida (aeg määramata), ei pea te küpsetusaega määrama: Vajutage kinnitamiseks ja funktsiooni käivitamiseks nuppu  või . Selle režiimi valimisel ei saa viitstarti programmeerida.

Pange tähele: Küpsetamise ajal saab määratud küpsetusaega muuta nupuga : vajutage muutmiseks nuppu  või  ja seejärel kinnitamiseks nuppu .





### LÕPÜAEG (VIITSTART)

Arvukates funktsioonides saab pärast küpsetusaaja määramist kasutada funktsiooni viitstarti, programmeerides küpsetamise lõpuaja. Ekraanil kuvatakse lõppaeg ja ikoon  vilgub.



Soovitud toiduvalmistamise lõppemise aja seadmiseks vajutage  või , seejärel vajutage funktsiooni

kinnitamiseks ja aktiveerimiseks . Asetage toit ahju ja sulgege uks: funktsioon hakkab tööle automaatselt pärast arvutatud aja möödumist, et küpsetamine lõppeks teie seatud ajal.

Pange tähele: Käivitamise viitaja programmeerimisel lülitatakse ahju eelkuumutamine välja: Ahi jõuab soovitud temperatuurini aegamisi, mis tähendab, et küpsetusaeg võib olla natuke pikem, kui küpsetustabelis märgitud. Ooteaja jooksul saate programmeeritud lõppaega muuta, vajutades nuppu  või , ja muuta muid seadeid, vajutades nuppu . Kui vajutate teabe kuvamiseks nuppu , on võimalik lülitada lõpuaja ja kestuse vahel.



## 3. 6TH SENSE

Need funktsioonid valivad automaatselt parima küpsetusrežiimi, temperatuuri ja kestuse kõigi saadavalolevate roogade valmistamiseks.

Vajaduse korral lihtsalt näidake lihtsalt toidu omadus, et saavutada optimaalne tulemus.

### KAAL / KÕRGUS (ÜMAR-ALUS-KIHID)





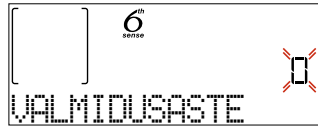

Funktsiooni õigesti seadistamiseks järgige ekraanil kuvatut juhtnööre, vajutage vajaliku väärtuse määramiseks nuppu  ja  ning vajutage kinnitamiseks nuppu .

### KÜPSUS / PRUUNISTAMINE

Osades režiimi 6th SENSE funktsioonides on võimalik reguleerida küpsustaset.





Kui kuvatakse asjakohane näit, vajutage soovitud taseme valimiseks vahemikus pooltoores (-1) kuni küps (+1) nuppu  või . Vajutage kinnitamiseks ja funktsiooni käivitamiseks nuppu  või .

Kui see on lubatud, saab samal viisil osas režiimi 6th Sense funktsioonidest reguleerida pruunistustaset vahemikus madal (-1) kuni kõrge (+1).

## 4. KÄIVITAGE FUNKTSIOONI

Iga kord kui soovitud vaikesätted on need, mida te kasutada soovite või kui olete oma soovitud seaded rakendanud, vajutage  funktsiooni aktiveerimiseks.

Kui vajutate viitstarti faasis , siis küsib ahi, kas jätta see faas vahele, ja funktsioon käivitub kohe.

Pange tähele: Kui funktsioon on valitud, näitab ekraan iga funktsiooni jaoks kõige sobivamat taset. Võite aktiveeritud funktsiooni mis tahes ajal peatada, selleks vajutage .

Kui ahi on kuum ja funktsioon nõuab kindlat maksimumtemperatuuri, kuvatakse ekraanil teade. Võite valida mõne teise funktsiooni või oodata

täieliku jahtumiseni.

## 5. EELKUUMUTAMINE

Mõnel funktsioonil on ahju eelkuumutamise etapp: Pärast funktsiooni käivitamist näitab ekraan, et eelkuumutamine on aktiveeritud.



Kui see faas on lõppenud, kõlab helisignaali ja ekraanil viidatakse, et ahi on saavutanud valitud temperatuuri ja toit tuleb ahju panna („ADD FOOD“ (Lisage toit)). Nüüd saate ukse avada, panna toidu ahju, sulgeda ukse ja alustada küpsetamist, selleks vajutage ✓ või ▶.

Pange tähele: Kui panete toidu ahju enne eelkuumutamise lõppemist, võib see küpsetustulemusele halvasti mõjuda. Kui eelkuumutamise ajal avatakse ahju uks, peatatakse eelsoojendus.

Küpsetusaeg ei sisalda eelkuumutamise aega. Soovitud sihttemperatuuri saab alati nupuga + või - muuta.

## 6. PÖÖRAKE VÕI KONTROLLIGE TOITU

Osad režiimi 6th SENSE funktsioonid nõuavad toidu pöörämist küpsetamise ajal.



Kõlab helisignaali ja ekraan annab teada, mis toiming tuleb teha. Avage uks, tehke palutud toiming ja sulgege uks, seejärel vajutage küpsetamise jätkamiseks ▶.

Sarnaselt eelnevaga kuvatakse 10% enne küpsetamise lõpuaega ekraanil viip, mis palub toitu kontrollida.



Kõlab helisignaali ja ekraan annab teada, mis toiming tuleb teha. Kontrollige toitu, sulgege uks ja vajutage küpsetamise jätkamiseks nuppu ✓ või ▶.

Pange tähele: Vajutage nende toimingute vahelejätamiseks ▶. Vastasel korral jätkab ahi küpsetamist, kui teatud aja jooksul ühtegi toimingut ei tehta.

## 7. KÜPSETAMISE LÕPP

Kõlab helisignaali ja ekraan annab teada, et küpsetamine on lõppenud.

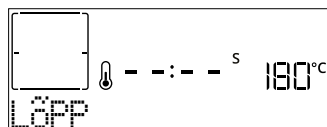

Vajutage küpsetamise jätkamiseks käsirežiimis (aeg määramata) nuppu ▶ või vajutage nuppu +, et küpsetusaega uut kestust valides pikendada. Mõlemal juhul säilitatakse küpsetusparameetrid.

## PRUUNISTAMINE

Mõned funktsioonid võimaldavad toidu pealispinda pruunistada ja käivitavad selleks pärast küpsetamise lõppemist grilli.

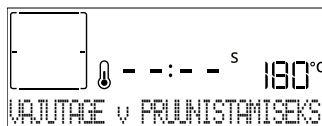

Kui ekraanil kuvatakse vastav teade, vajutage vajaduse korral nuppu ✓ viieminutilise pruunistustsükli käivitamiseks. Võite funktsiooni mis tahes ajal peatada, vajutades nuppu ⏻.

## 8. LEMMIKUD

Kui küpsetamine on lõppenud, kuvatakse viip funktsiooni salvestamiseks lemmikute loendisse numbriga vahemikus 1 kuni 10.

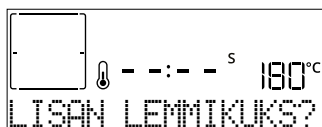

Kui soovite funktsiooni hetke seadetega lemmikuks salvestada, vajutage ✓, muul juhul vajutage palve eiramiseks ◀◀.

Pärast nupu ✓ vajutamist vajutage numbri valimiseks nuppu + või -, seejärel vajutage kinnitamiseks nuppu ✓.

Pange tähele: Kui mälu on täis või valitud number on juba kasutusel, palub ahi teil eelmise funktsiooni ülekirjutamist kinnitada.

Salvestatud funktsioonide kuvamiseks vajutage nuppu ♥: Ekraanile kuvatakse lemmikfunktsioonide loend.



Funktsiooni valimiseks vajutage nuppu + või -, kinnitage nupuga ✓ ja seejärel vajutage aktiveerimiseks nuppu ▶.

## 9. SMART CLEAN

Vajutage nuppu ⏻, et kuvada ekraanil Smart Clean.

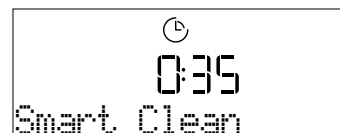





Vajutage funktsiooni aktiveerimiseks nuppu ▶: kuvatakse viip toimingutega, mis on vajalikud puhastamisel parima tulemuse saavutamiseks: Järgige juhtnööre ja kui olete lõpetanud, vajutage nuppu ✓. Kui kõik etapid on läbitud, vajutage puhastustsükli käivitamiseks nuppu ▶.

Pange tähele: Puhastustsükli ajal on soovitatav ahju ust mitte avada, et vältida veeauru kadu, mis võib mõjuda halvasti puhastamise tulemusele.

Kui tsükkel on lõpetatud, hakkab teade ekraanil vilkuma. Laske ahjul jahtuda ja seejärel pühkige ja kuivatage sisepinnad lapi või švammiga.

## 10. TAIMER

Vajutage selle funktsiooni aktiveerimiseks ikooni . Soovitud kestuse valimiseks vajutage nuppu  või  ja seejärel vajutage taimeri aktiveerimiseks nuppu .

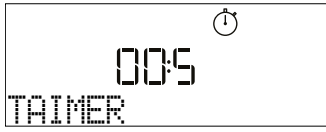





Kui minutilugeja on valitud aja loendamisel jõudnud nulli, kõlab helisignaal ja ekraanil kuvatakse asjakohane teade.

Pange tähele: Minutilugeja ei aktiveeri ühtegi küpsetamistsükli.

Minutilugeja saab aktiveerida ka siis, kui mõni funktsioon töötab.

Taimer jätkab sõltumatuna aja arvestamist, mõjutamata funktsiooni tööd.

Selles faasis ei ole minutilugejat võimalik näha (kuvatud on ainult ikoon ) , aga see jätkab taustal minutite lugemist. Minutilugeja reguleerimiseks saate vajutada ikooni  ja määrata aja ikooni  või  abil.

Minutilugeja tühistamiseks vajutage ikooni  , seejärel valige  , kuni ajaks kuvatakse „--:--“. Kinnitamiseks vajutage .

## 11. KLAHVILUKK

Klahvide lukustamiseks hoidke vähemalt viis sekundit all nuppu . Klahvistiku avamiseks korrake toimingut.



Pange tähele: Selle funktsiooni saab aktiveerida ka küpsetamise ajal. Ohutuse tagamiseks on võimalik ahi igal ajal välja lülitada, selleks vajutage nuppu .

## . MÄRKUSED

- Ärge katke seadme sisepindu fooliumiga!
- Ärge lohistage potte-panne mööda ahju põhja, sest ka see võib emaili kahjustada!
- Ärge asetage uksele raskeid esemeid ega toetage uksele.
- Pizzatsükli kõrgema temperatuuri tõttu on oodata veidi suuremat jahutusventilaatori müra.

## . ENERGIATÕHUSUSE MÄRKMED

- Kasutage ära jääksoojust: lülitage ahi välja 5–10 minutit enne küpsetamise lõppu, et kasutada järelejäänud soojust.
- Hoidke uks kinni: võimalusel vältige ahju ukse avamist küpsetamise ajal, sest see laseb kuumuse välja.
- Valmistage suuremaid portsjoneid: kasutage ahju peamiselt suuremate roogade (nt üle 1 kg liha) või suuremate portsjonite valmistamiseks, et energias t maksimumi võtta.
- Puhastage ukse tihendit regulaarselt: puhas tihend takistab soojuskadu ja tagab tõhusa toiduvalmistamise.
- Eelsoojendage ainult siis, kui see on vajalik: eelsoojendage ahju ainult siis, kui seda on soovitatud retseptis või küpsetustabelis.
- Valige tumedad küpsetusplaadid: tumedad plaadid neelavad soojust paremini, täiustades küpsetamise tõhusust.
- Planeerige oma toiduvalmistamist: valmistage mitu rooga järjest, et kasutada jääksoojust ja vältida täiendavat eelsoojendamist.
- Valige energiasäästuprogramm: kasutada spetsiaalset ECO-programmi väiksema energiatarbimise tagamiseks. Lisateabe saamiseks vaadake küpsetustabelit.
- Eemaldage kasutamata tarvikud: võtke välja plaadid või riulid, mida te ei vaja, et parandada soojusringluse efektiivsust ja vähendada toote soojusmahtuvust.

# KASULIKUD NÄPUNÄITED

## KUIDAS KÜPSETUSTABELIT LUGEDA

Tabelis on eri toitude küpsetamiseks sobivaimad funktsioonid, tarvikud ja tasemed. Küpsetusaeg algab hetkest, kui toit pannakse ahju, kuid ei sisalda eelkuumutamiseks kuluvat aega. Küpsetustemperatuurid ja ajad on ligikaudsed ning sõltuvad toidu kogusest ja kasutatavast tarvikust. Kasutage alguses kõige madalamat soovituslikku seadet ja kui toit ei ole piisavalt küps, siis kasutage kõrgemaid seadeid. Kasutage kaasasolevaid tarvikuid ja eelistatavalt tumedat värvi metallist koogivorme ja küpsetusplaate. Kasutada võib ka püreklaasist ja keraamilisi nõusid ning tarvikuid, kuid tuleb meeles pidada, et nende kasutamisel on küpsetusajad veidi pikemad.

## ERINEVATE TOITUDE SAMAAEGNE KÜPSETAMINE

Kasutades sundõhu funktsiooni, saate küpsetada korraga erinevaid samal temperatuuril valmistatavaid roogasid (näiteks kala ja köögiviljad), paigutades toidud erinevatele ahjutasanditele. Võtke lühema küpsetusajaga road ahjust välja varem ja jätke pikemat küpsemist vajavad toidud kauemaks ahju.

## MEAT (LIHA)

Liha küpsetamiseks kasutage sobiva suurusega mis tahes tüüpi ahjuplaate või pyrex-nõusid. Praetükkide küpsetamisel on soovitatav nõu põhja veidi puljongit või lihaleent valada ja küpsetamise ajal sellega liha maitse tugevdamiseks kasta. Pange tähele, et selle toiminguga käigus eraldub aur. Kui praad on valmis, siis laske sellel ahjus seista 10–15 minutit või mähkige fooliumisse.

Kui soovite liha grillida, valige ühtlase küpsetustulemuse saavutamiseks võimalikult võrdse paksusega lõigud. Väga paksud tükid vajavad küpsemiseks pikemat aega. Liha välispinna kõrbemise vältimiseks tõstke rest madalamale, et liha asuks grillelemendist kaugemal. Pöörake lihal 2/3 küpsetusaja möödumisel teine külg. Olge ukse avamisel ettevaatlik, kuna aru väljub ahjust.

Lihaleeme kogumiseks on soovitatav panna otse resti alla, millele toit on asetatud, nõrgumispann, kuhu on valatud umbes pool liitrit vett. Vajaduse korral lisage vett ka küpsetamise ajal.

## MAGUSTOIDUD

Kasutage õrnade magustoitude küpsetamiseks tavapärasest küpsetamist ühel ahjutasandil.

Kasutage tumedaid metallist koogivorme ja pange need alati ahjuga kaasasolevale restile. Et küpsetada korraga mitmel ahjutasandil, tuleb valida õhu sundringluse funktsioon ja paigutada küpsetusvormid eri ahjutasanditele vaheldumisi, et kuum õhk pääseks ahjus vabalt ringlema.

Kui soovite kontrollida, kas kerkinud kook on valmis, torgake koogi keskele hambatikk. Kui tikk on koogist välja tõmmates puhas, on kook valmis.

Mittenakkuvate vormide kasutamisel ärge määrige rasvaineiga vormi servi, sest siis võib kook kerkida äärtest ebaühtlaselt.















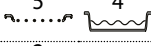

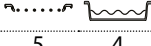
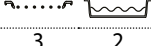
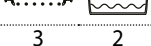
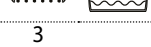









Kui toit küpsetamisel paisub, kasutage järgmisel korral madalamat temperatuuri ja kaaluge võimalust vähendada lisatud vedeliku kogust või segada segu õrnemalt.

Niiske sisu või kattega kookide puhul (nt juustukook või puuviljapirukad) kasutage Konvektsioonküpsetuse funktsiooni. Juhul kui koogi põhi jääb nätskeks, tõstke vorm madalamale ahjutasandile ja puistake koogi põhjale enne täidise lisamist leiva- või biskviidipuru.





## RISING (KERGITAMINE)

Katke tainas enne ahju kerkima panemist niiske rätikuga. Seda funktsiooni kasutades väheneb taina kerkimisaeg toatemperatuuriga (20–25 °C) võrreldes umbes ühe kolmandiku võrra. Pitsataigna kerkimisaeg on umbes tund 1 kg taigna kohta.







**6<sup>th</sup> sense KÜPSETUSTABEL**

TOIDUKATEGORIAID		KOGUS	VALMIDUSASTE	PRUUNISTA-MISASTE	PÖÖRAMINE (KÜPSETUS-AJAST)	TASE JA TARIKUD	
LASANJE	Lasanje	0,5–3 kg	—	0	—		
LIHA	Loomaliha	Praeliha	0,6–2 kg	0	—		
		Burger (Kotletid)	1,5–3 cm	0	3/5		
	Sealiha	Praeliha	0,6–2,5 kg	—	0	—	
		Vorstikesed	1,5–4 cm	—	—	2/3	
	Kana	Praeliha	0,6–3 kg	—	0	—	
	Poultry (Linnuliha)	Filee ja rinnak	1–5 cm	—	—	2/3	
Kebabid		üks rest	—	—	1/2		
KALA	Fillets (Fileed)	0,5–3 (cm)	—	—	—		
	Külmutatud fileed	0,5–3 (cm)	—	—	—		
KÖÖGIVILI	Roasted Vegetables (Röstitud köögiviljad)	Roasted Potatoes (Röstitud kartulid)	0,5–1,5 kg	—	0	—	
		Stuffed Vegetables (Täidetud aedviljad)	0,1–0,5 kg cad	—	—	—	
		Roasted Vegetables (Röstitud Köögiviljad)	0,5–1,5 kg	—	0	—	
	Gratin Vegetables (Gratineeritud köögiviljad)	Potatoes Gratin (Kartuligratäänid)	üks alus	—	—	—	
		Tomatoes Gratin (Tomatigratään)	üks alus	—	—	—	
		Paprikagrataän	üks alus	—	—	—	
		Brokoligrataän	üks alus	—	—	—	
		Lillkapsagrataän	üks alus	—	—	—	
		Vegetables Gratin (Köögiviljagrataän)	üks alus	—	—	—	
SOOLASED PAGARITOOTED	Salty Cake (Soolane kook)		0,8–1,2 kg	—	0	—	
	Leib	Kuklid	60–150 g cad	—	—	—	
		Võileivatort	0,4–0,6 kg cad	—	—	—	
		Big Bread (Suur leib)	0,7–2,0 kg	—	—	—	
		Bagetid	200–300 g cad	—	—	—	
	Pitsa	Ümmargune pitsa	üks alus	—	—	—	
		Paks pitsa	üks alus	—	—	—	
		Pitsa [külmutatud]	1 kihti*	—	—	—	
			2 kihti*	—	—	—	
			3 kihti*	—	—	—	
4 kihti*	—		—	—			





\* Soovituslik kogus

TARIKUD				
	Traatrest	Ahjuplaat / koogivorm / ümmargune pitsaalus traatrestil	Nõrgumispann/küpsetusplaat	Nõrgumispann 500 ml veega

**6<sup>th</sup>**  
sense **KÜPSETUSTABEL**

	TOIDUKATEGOORIAD	KOGUS	VALMIDUSASTE	PRUUNISTA- MISASTE	PÖÖRAMINE (KÜPSETUS- AJAST)	TASE JA TARVIKUD
MAGUSAD PAGARITOOTED	Biskviitkook	0,5–1,2 kg	—	—	—	2 
	Küpsised	0,2–0,6 kg	—	—	—	3 
	Kreemipuhangud	üks alus *	—	—	—	3 
	Tort	0,4–1,6 kg	—	—	—	3 
	Strudel	0,4–1,6 kg	—	—	—	3 
	Puuviljakook vormis	0,5–2 kg	—	—	—	2 

\* Soovituslik kogus

TARVIKUD				
	Traatrest	Ahjuplaat / koogivorm / ümmargune pitsaalus traatrestil	Nõrgumispann/küpsetusplaat	Nõrgumispann 500 ml veega



# KUUMAÕHUFRIITÜÜR TOIDUVALMISTAMISE TABEL

	RETSEPT	FUNKTSIOON	SOOVITUSLIK KOGUS	EELSOOJENDUS	TEMPERATUUR (°C)	KESTUS (MIN)	RIIUL JA TARVIKUD
KÜLMUTATUD TOIT	Külmutatud friikartulid		650–850 g	Jah	200	25 – 30	4  2
	Külmutatud kananagits		500 g	Jah	200	15 – 20	4  2
	Kalapulgad		500 g	Jah	220	15 – 20	4  2
	Sibularõngad		500 g	Jah	200	15 – 20	4  2
KÖÖGIVILI	Värske paneeritud suvikõrvits		400 g	Jah	200	15 – 20	4  2
	Kodused friikartulid		300–800 g	Jah	200	20 – 40	4  2
	Segatud köögiviljad		300–800 g	Jah	200	20 – 30	4  2
LIHA JA KALA	Kanarinnad		1–4 cm	Jah	200	20 – 40	4  2
	Kanatiivad		200–1500 g	Jah	220	30 – 50	4  2
	Paneeritud kotlet		1–4 cm	Jah	220	20 – 50	4  2
	Kalafilee		1–4 cm	Jah	220	15–25	4  2

Värskete või koduste toitude valmistamiseks määrige toidu pinnale õhuke kiht õli. Et tagada ühtlane küpsetamistulemus, segage toitu soovitatud küpsetamisaja keskel.

FUNKTSIOONID	 Kuumaõhufritüür		
TARVIKUD	 Kuumaõhufritüür alus	 Ahjuplaat või koogivorm traatrestil	 Nõrgumispann/küpsetusplaat või ahjuplaat restil

# KÜPSETUSTABEL

RETSEPT	FUNKTSIOON	EELSOOJENDUS	TEMPERATUUR (°C)	KESTUS (MIN)	RIIUL JA TARVIKUD
Pärmitainast koogid / biskviitkoogid		Jah	170	30 – 50	
		Jah	160	30 – 50	
		Jah	160	30 – 50	
Täidisega koogid (juustukook, strudel, õunapirukas)		Jah	160 – 200	30 – 85	
		Jah	160 – 200	30–90	
Küpsised		Jah	150	20 – 40	
		Jah	140	30 – 50	
		Jah	140	30 – 50	
		Jah	135	40 – 60	
Väiksed koogid / muffinid		Jah	170	20 – 40	
		Jah	150	30 – 50	
		Jah	150	30 – 50	
		Jah	150	40 – 60	
Tuuletaskud		Jah	180 – 200	30 – 40	
		Jah	180 – 190	35 – 45	
		Jah	180 – 190	35 – 45 *	
Besee		Jah	90	110 – 150	
		Jah	90	130 – 150	
		Jah	90	140 – 160 *	
Pitsa / Leib / Focaccia		Jah	190 – 250	15 – 50	
		Jah	190 – 230	20 – 50	
Pitsa (õhuke põhi, paks põhi, focaccia)		Jah	310	7–12	
		Jah	220 – 240	25 – 50 *	
Külmutatud pitsa		Jah	250	10 – 15	
		Jah	250	10 – 20	
		Jah	220 – 240	15 – 30	
Soolased pirukad (juurviljapirukas, singi-koorepirukas)		Jah	180 – 190	45 – 55	
		Jah	180 – 190	45 – 60	
		Jah	180 – 190	45 – 70 *	

FUNKTSIOONID								ECO	
	Tavapärane	Sundõhk	Konvektsioonküpsetus	Grill	Turbo grill	MaxiCooking	Cook 4	Eco tsükel	Pitsa
TARVIKUD									
	Traatrest	Ahjuplaat või koogivorm traatrestil	Nõrgumispann/küpsetusplaat või ahjuplaat traatrestil		Nõrgumispann/ küpsetusplaat			Nõrgumispann 500 ml veega	

RETSEPT	FUNKTSIOON	EELSOOJENDUS	TEMPERATUUR (°C)	KESTUS (MIN)	RIIUL JA TARVIKUD
Volovanid / lehttainast küpsised		Jah	190 – 200	20 – 30	
		Jah	180 – 190	20 – 40	
		Jah	180 – 190	20 – 40 *	
Lasanje / lahtised pirukad / küpsetatud pasta / cannelloni		Jah	190 – 200	45 – 65	
Lambaliha/vasikaliha/loomaliha/sealiha 1 kg		Jah	190 – 200	80 – 110	
Krõbeda kamaraga seapraad (2 kg)		—	170	110 – 150	
Kana / küülik / part 1 kg		Jah	200 – 230	50 – 100	
Kalkun / hani 3 kg		Jah	190 – 200	80 – 130	
Küpsetatud kala / kala küpsetuspaberis (fileed, terve)		Jah	180 – 200	40 – 60	
Täidetud köögiviljad (tomatid, suvikõrvitsad, baklažaanid)		Jah	180 – 200	50 – 60	
Röstleib ja -sai		—	3 (kõrge)	3 – 6	
Kalafileed / -steigid		—	2 (keskmise)	20 – 30 **	
Vorstid/ kebabid /ribid / kotletid		—	2–3 (keskmise – kõrge)	15 – 30 **	
Röstitud kana 1–1,3 kg		—	2 (keskmise)	55 – 70 ***	
Lambakoot / -jalg		—	2 (keskmise)	60 – 90 ***	
Prækartulid		—	2 (keskmise)	35 – 55 ***	
Köögiviljagratään		—	3 (kõrge)	10 – 25	
Küpsised		Jah	135	50 – 70	
Tordid		Jah	170	50 – 70	
Ümmargune pitsa		Jah	210	40 – 60	
Terve söögikord: Puuviljatort (tase 5) / lasanje (tase 3) / liha (tase 1)		Jah	190	40 – 120 *	
Terve söögikord: Puuviljatort (tase 5) / röstitud köögiviljad (tase 4) / lasanje (tase 2) / lihalõigud (tase 1)		Jah	190	40 – 120 *	
Lasanje ja liha		Jah	200	50 – 100 *	
Liha ja kartulid		Jah	200	45 – 100 *	
Kala ja köögiviljad		Jah	180	30 – 50 *	
Täidetud praad	ECO	—	200	80 – 120 *	
Lihalõigud (küülik, kana, lammas)	ECO	—	200	50 – 100 *	

\* Arvestuslik ajakulu: toidu võib vastavalt isiklikule maitse-eelistusele ahjust välja võtta erineval ajal.

\*\* Pöörake toitu poole küpsetusaja möödudes.

\*\*\* Vajaduse korral pöörake toit ümber pärast 2/3 küpsetusaja möödumist.

FUNKTSIOONID								ECO	
	Tavapärane	Sundõhk	Konvektsooniküpsetus	Grill	Turbo grill	MaxiCooking	Cook 4	Eco tsüklil	Pitsa
TARVIKUD									

## KUIDAS KÜPSETUSTABELIT LUGEDA

Tabelis on eri toitude küpsetamiseks sobivaimad funktsioonid, tarvikud ja tasemed.

Küpsetusaeg algab hetkest, kui toit pannakse ahju, kuid ei sisalda eelkuumutamiseks kuluvat aega.

Küpsetustemperatuurid ja ajad on ligikaudsed ning sõltuvad toidu kogusest ja kasutatavast tarvikust.

Kasutage alguses kõige madalamat soovituslikku seadet ja kui toit ei ole piisavalt küps, siis kasutage kõrgemaid seadeid.

Kasutage kaasasolevaid tarvikuid ja eelistatavalt tumedat värvi metallist koogivorme ja küpsetusplaate. Kasutada võib ka püreksklaasist ja keraamilisi nõusid ning tarvikuid, kuid tuleb meeles pidada, et nende kasutamisel on küpsetusajad veidi pikemad.

## SEADME HOOLDAMINE JA PUHASTAMINE

**Enne hooldamist või puhastamist veenduge, et ahi on maha jahtunud.**

**Ärge kasutage aurupuhasteid.**

**Ärge kasutage traatnuustikut ega muid abrasiivseid nuustikuid, abrasiivseid/söövitavaid pesuaineid, kuna need võivad kahjustada seadme pinda.**

**Kandke kaitsekindaid.**

**Enne mis tahes hooldustööd tuleb ahi vooluvõrgust lahti ühendada.**

### VÄLISPIND

• Puhastage välispindu ainult niiske mikrokiudlapiga. Kui need on väga mustad, kasutage mõni tilk pH-neutraalset puhastusvahendit. Lõpetage puhastamine kuiva lapiga.

• Ärge kasutage abrasiivseid või söövitavaid puhastusvahendeid. Juhul kui mõni selline aine peaks kogemata seadme pinnaga kokku puutuma, pühkige seade kohe niiske mikrokiudlapiga puhtaks.

### SISEPINNAD

• Pärast iga kasutust laske ahjul jahtuda, seejärel (soovitatavalt siis, kui ahi on veel soe) puhastage see, eemaldades kõik toidujäägid ja -plekid. Suure niiskusesisaldusega toitude küpsetamisel tekkinud kondensaadi kuivatamiseks laske ahjul täielikult maha jahtuda ja seejärel kuivatage lapi või käsna.

• Sisepindade optimaalseks puhastamiseks aktiveerige funktsioon Smart Clean. (Ainult teatud mudelitel).

• Puhastage ukseklaas sobiva vedela puhastusvahendiga.

• Ust on võimalik puhastamise lihtsustamiseks eemaldada.

### TARVIKUD

Leotage tarvikuid pärast kasutamist pesuvees, hoides neid kinni pajalappidega, juhul kui need on veel kuumad. Toidujääke saab kergesti eemaldada pesuharja või švammiga.

Ärge peske toidutermomeetrit ega lihasondi (kui on olemas) nõudepesumasinas.

Kuumaõhufritüürialust (kui on olemas) võib pesta nõudepesumasinas.

## UKSE EEMALDAMINE JA TAGASI PAIGALDAMINE

**1.** Ukse eemaldamiseks tehke see lõpuni lahti, laske fiksaatorid alla, kuni need on lukust lahti.

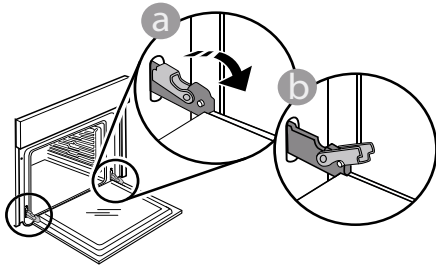

**2.** Sulgege uks nii tihedalt kui võimalik. Võtke uksest mõlema käega kõvasti kinni – ärge hoidke seda käepidemest. Ukse eemaldamiseks lükake seda edasi kinni, tõmmates samal ajal ülespoole, kuni see oma pesast lahti tuleb. Pange uks pehme pinna peale ühele küljele maha.

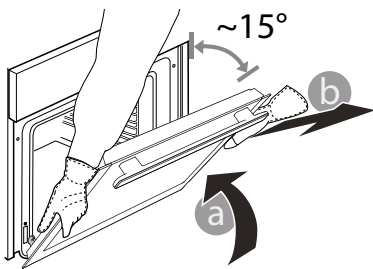

**3.** Ukse tagasipaigaldamiseks asetage see vastu ahju, joondage hingede haagid pesadega ja kinnitage ülemine osa oma pesa.

**4.** Laske uks alla ja seejärel avage täielikult. Langetage fiksaatorid algasendisse tagasi: Veenduge, et need liiguvad lõpuni alla.

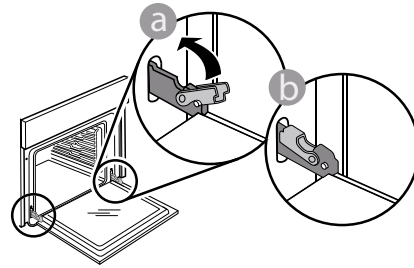

Nihutage õrnalt, et veenduda, et fiksaatorid on õiges asendis.

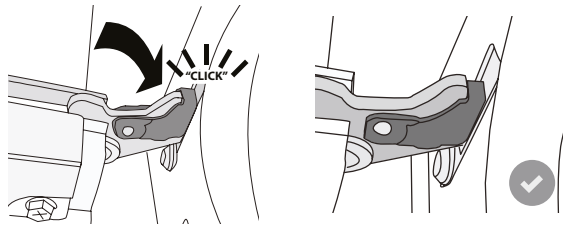

**5.** Proovige ust sulgeda ja vaadake, et see oleks juhtpaneeliga ühel joonel. Kui pole, korrake ülalkirjeldatud toiminguid: Kui uks ei liigu korralikult, võib see viga saada.

## LAMBIPIRNI VAHETAMINE

**1.** Eemaldage ahi vooluvõrgust.

**2.** Keerake kate lambilt lahti, vahetage pirn ja keerake kate tagasi.

**3.** Ühendage ahi uuesti elektrivõrku.

Pange tähele: 40 W/230 ~ V type G9, T300°C halogeenpirnid.

Tootes kasutatav lambipirn on loodud spetsiaalselt kodumasinatele ja ei sobi kodus tubade üldiseks valgustamiseks. (EÜ määrus nr 244/2009) Pirnid on saadaval teeninduses.

Kui paigaldate halogeenpirni, ärge võtke pirnist paljaste kätega kinni, kuna sõrmejäljed võivad seda kahjustada. Ärge kasutage ahju enne, kui olete lambikatte tagasi pannud.

# RIKKEOTSING

Probleem	Võimalik põhjus	Lahendus
Ahi ei tööta.	Voolukatkestus. Vooluvõrgust lahti ühendatud.	Kontrollige, kas vool on olemas ja kas ahi on vooluvõrku ühendatud. Lülitage ahi välja ja uuesti sisse, et näha, kas viga püsib.
Ekraanil on kuvatud täht F ja selle järel number.	Tarkvara viga.	Võtke ühendust teeninduskeskusega ja öelge number, mis järgneb tähele „F“.
Ahi ei lähe soojaks.	Kui „DEMO“ funktsioon on sisse lülitatud, siis on kõik käsklused aktiivsed ja menüüd kasutatavad, kuid ahi ei soojene. Iga 60 sekundi tagant kuvatakse ekraanil tekst DEMO.	Valige SEADED suvand DEMO ja lülitage see välja.
Tuli lülitub välja.	Režiim ÖKO on sisse lülitatud.	Valige SEADETEST režiim ÖKO ja lülitage see välja.
Uks ei sulgu korralikult.	Fiksaatorid on vales asendis.	Veenduge, et fiksaatorid oleks õiges asendis, nagu on kirjeldatud ukse eemaldamise ja tagasipaigaldamise juhistes jaotises „Puhastamine ja hooldus“.
Kodus läheb elekter ära.	Vale võimsusseade.	Kontrollige, kas teie kodune nimivõimsus on vähemalt 3 kW. Kui mitte, vähendage võimsus 13 amprini. Valige menüüst SEADED suvand VÕIMSUS ja valige Madal.
Termomeetriga küpsetustsükkel lõppes selge põhjusega või ekraanil on kuvatud tõrge F3E3	Toidutermomeeter ei ole õigesti ühendatud	Toidutermomeeter ei ole õigesti ühendatud

## Poliitika, standardite dokumentatsiooni ja toote lisateabe lugemiseks tehke järgmist:

- QR-koodi kasutamine teie seadmes
- Külastage meie veebisaiti [docs.whirlpool.eu/docs](https://docs.whirlpool.eu/docs)
- teise võimalusena **võtke ühendust meie müüjijärgse teeninduskeskusega** (vt telefoninumbrit garantiikirjas). Kui võtate ühendust müüjijärgse teenindusega, siis teatage neile oma toote andmeplaadil olevad koodid.

®/TM/© 2026 Whirlpool. Toodetud litsentsi alusel.

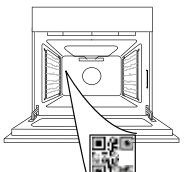

**MERCI D'AVOIR CHOISI UN PRODUIT WHIRLPOOL**

Afin de profiter d'une assistance plus complète, veuillez enregistrer votre produit sur [www.register10.eu](http://www.register10.eu)



Lisez attentivement les consignes de sécurité avant d'utiliser l'appareil.

**VEUILLEZ SCANNER LE QR CODE SUR VOTRE APPAREIL AFIN D'OBTENIR PLUS D'INFORMATIONS**

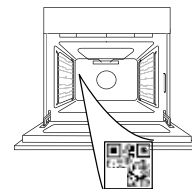

## DESCRIPTION DU PRODUIT

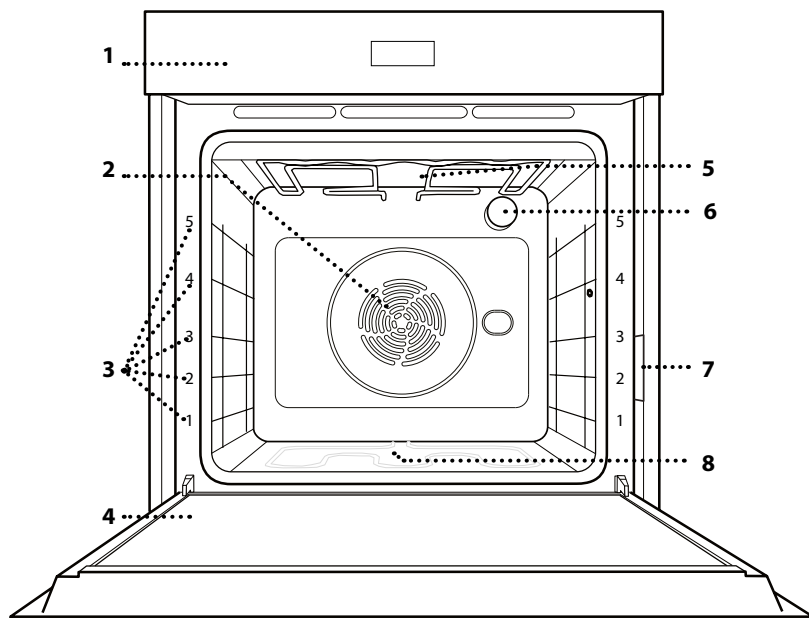

1. Panneau de commande
2. Ventilateur et élément chauffant rond (non-visible)
3. Supports de grille (le niveau est indiqué à l'avant du four)
4. Porte
5. Élément chauffant supérieur/gril
6. Ampoule
7. Plaque signalétique (ne pas enlever)
8. Élément chauffant inférieur (invisible)

## PANNEAU DE COMMANDES

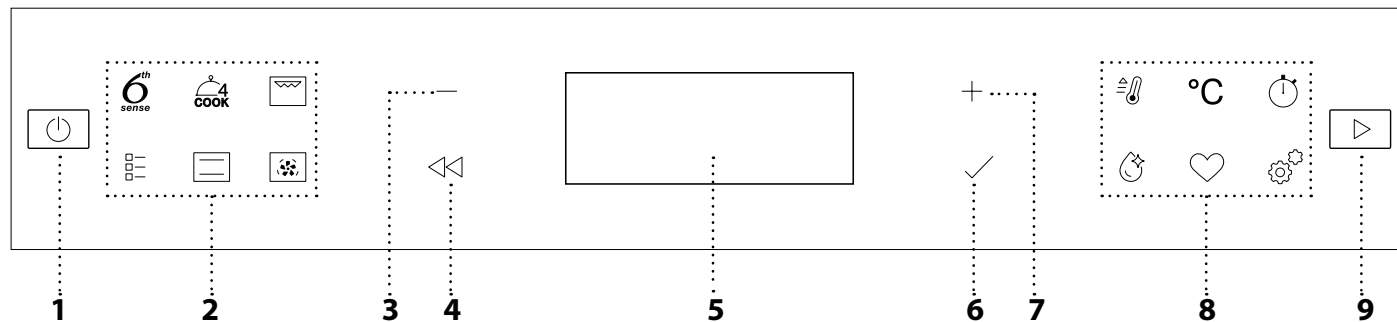

### 1. ON / OFF

Pour allumer ou éteindre le four, et pour interrompre une fonction.

### 2. ACCÈS DIRECT AUX FONCTIONS

Pour accéder rapidement aux fonctions et au menu.

### 3. BOUTON DE NAVIGATION MOINS

Pour naviguer à travers un menu et diminuer les réglages ou valeurs d'une fonction.

### 4. RETOUR

Pour retourner au menu précédent. Pendant la cuisson, permet de modifier les réglages.

### 5. ÉCRAN

### 6. CONFIRMER

Pour confirmer la sélection d'une fonction ou le choix d'une valeur.

### 7. BOUTON DE NAVIGATION PLUS

Pour naviguer à travers un menu et augmenter les réglages ou valeurs d'une fonction.

### 8. ACCÈS DIRECT AUX OPTIONS / FONCTIONS

Pour un accès rapide aux fonctions, à la durée, aux réglages et aux favoris.

### 9. DÉMARRER

Pour lancer une fonction en utilisant des réglages de base ou spécifique.

# ACCESSOIRES

## GRILLE MÉTALLIQUE

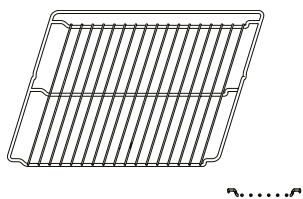

Utilisées pour la cuisson des aliments ou comme support pour les lèchefrites, moules à gâteau, et autres plats de cuisson résistants à la chaleur.

## LÈCHEFRITE

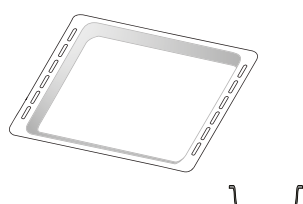

Utiliser comme plat de cuisson pour la viande, le poisson, les légumes, la focaccia, etc., ou pour recueillir les jus de cuisson en la plaçant sous la grille métallique.

## PLAQUE À PÂTISSERIE \*

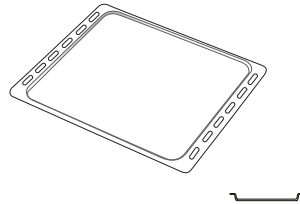

Pour la cuisson du pain et des pâtisseries, mais aussi pour cuire des rôtis, du poisson en papillotes, etc.

## RAILS TÉLESCOPIQUES \*

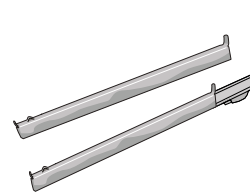

Pour insérer ou enlever les accessoires plus facilement.

## ACCESSOIRE FRITURE À AIR\*

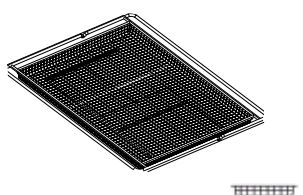

À utiliser lors de la cuisson d'aliments avec la fonction Friture à air, avec une plaque positionnée au niveau inférieur pour recueillir les éventuelles miettes et gouttes. Il peut être nettoyé au lave-vaisselle.

Le nombre et type d'accessoires peuvent varier selon le modèle acheté.

D'autres accessoires peuvent être achetés séparément ; pour toute commande et information, contacter le service après-vente.

\* Disponible sur certains modèles seulement

## INSÉRER LA GRILLE MÉTALLIQUE ET LES AUTRES ACCESSOIRES

Insérez la grille métallique horizontalement en la glissant sur les supports de grille, en veillant à ce que le côté avec le bord relevé soit placé vers le haut.

Les autres accessoires, comme la lèchefrite et la plaque de cuisson, sont insérés à l'horizontal, de la même manière que la grille métallique.

## ENLEVER ET REPLACER LES SUPPORTS DE GRILLE

- Pour enlever les supports de grille, soulevez-les et retirez la partie inférieure de ses supports : Les supports de grille peuvent maintenant être enlevés.
- Pour replacer les supports de grille, vous devez en premier les replacer dans leur appui supérieur. En les maintenant soulevés, glissez-les dans le compartiment de cuisson, abaissez-les ensuite dans leur appui inférieur.

## INSTALLER LES RAILS TÉLESCOPIQUES

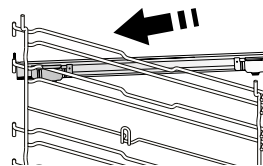

Enlever les supports de grille du four et enlever la protection de plastique des rails télescopiques.

Attachez l'agrafe supérieure du rail télescopique au support de grille et glissez-la aussi loin que possible. Abaissez l'autre agrafe en place.

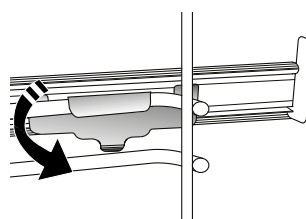

Pour fixer le guide, pressez la partie inférieure de l'agrafe fermement sur le support de grille. Assurez-vous que les rails peuvent se déplacer librement. Répétez ces étapes pour l'autre support de grille du même niveau.

Veillez noter : les rails télescopiques peuvent être installés sur le niveau de votre choix.

# FONCTIONS



## 6TH SENSE

Elles permettent une cuisson totalement automatique de tous les types d'aliments (Lasagnes, Viande, Poisson, Légumes, Gâteaux & Pâtisseries, Quiche/Cake salé, Pain, Pizza). Pour obtenir le meilleur de cette fonction, suivez les indications sur la table de cuisson correspondante.



## COOK 4

Pour cuire différents aliments qui nécessitent la même température de cuisson sur quatre niveaux en même temps. Cette fonction peut être utilisée pour cuire des biscuits, des gâteaux, des pizzas rondes (même congelées) et pour préparer un repas complet. Suivez le tableau de cuisson pour obtenir les meilleurs résultats.



## GRILL

Pour cuire des steaks, des brochettes, et des saucisses, faire gratiner des légumes et griller du pain. Pour la cuisson de la viande, nous vous conseillons d'utiliser une lèchefrite pour recueillir les jus de cuisson : Placez la lèchefrite, contenant 500 ml d'eau, sur n'importe quel niveau sous la grille.



## FONCTIONS TRADITIONNELLES

### AIR BRASSÉ

Pour cuire tout type de plat sur une seule grille.

### TURBO GRILL

Pour griller de gros morceaux de viande (gigots, rôti de bœuf, poulets). Nous vous conseillons d'utiliser une lèchefrite pour recueillir les jus de cuisson : Placez la lèchefrite, contenant 500 ml d'eau, sur n'importe quel niveau sous la grille.

### SURGELÉS

La fonction sélectionne automatiquement la température et le mode de cuisson appropriés pour 5 types de plats préparés surgelés différents. Il n'est pas nécessaire de préchauffer le four.

### FONCTIONS SPÉCIALES

#### » PIZZA

Cette fonction vous permet de préparer de délicieuses pizzas maison, en moins de 10 minutes, comme dans un restaurant.

Le cycle de cuisson dédié fonctionne à une température supérieure à 300 degrés Celsius, ce qui permet d'obtenir une pizza moelleuse à l'intérieur, croustillante sur les bords et parfaitement dorée.

Cette fonction vous permet de préparer une excellente pizza maison, en moins de 10 minutes, comme dans un restaurant.

En combinant cette fonction avec l'accessoire Pizza Stone WPro et en préchauffant pendant 30 minutes, il est possible de cuire une pizza en 5-8 minutes. (Pour les commandes et les informations, contactez le service après-vente ou [www.whirlpool.eu](http://www.whirlpool.eu).)

#### » FRITURE À AIR

Cette fonction vous permet de cuire des frites, des nuggets de poulet et autres en utilisant moins

d'huile, pour un résultat agréablement croustillant. Les éléments chauffants se succèdent pour chauffer correctement la cavité, tandis que le ventilateur fait circuler l'air chaud. Les meilleurs résultats de cuisson ne peuvent être obtenus qu'en utilisant l'accessoire Friture à air (fourni avec certains modèles). Placez les aliments sur l'accessoire Friture à air en une seule couche et suivez les instructions du tableau de cuisson Friture à air pour obtenir les meilleures performances. Évitez d'utiliser plusieurs accessoires pour éviter une cuisson inégale.

#### » LEVAGE DE LA PÂTE

Pour un levage parfait des pâtes sucrées ou salées. Pour assurer la qualité de levage, n'activez pas la fonction si le four est encore chaud après un cycle de cuisson.

#### » Garder au chaud

Pour conserver les aliments cuits chauds et croustillants.

#### » DÉCONGELER

Pour accélérer la décongélation des aliments. Placez les aliments sur la grille du milieu. Laissez les aliments dans leur emballage pour éviter qu'il ne sèche sur l'extérieur.

#### » PROG. ÉCO \*

Pour cuire les rôtis farcis et les filets de viande sur une seule grille. Lorsque ce cycle ÉCO est utilisé, le voyant reste éteint pendant la cuisson. Pour utiliser le cycle ÉCO et ainsi optimiser la consommation d'énergie, la porte du four ne devrait pas être ouverte avant la fin de la cuisson.

#### » CUISSON GROSSES PIÈCES

La fonction sélectionne automatiquement le meilleur mode de cuisson et la température pour cuire de grosses pièces de viande (de plus de 2,5 kg). Il est conseillé de retourner la viande pendant la cuisson pour obtenir un dorage homogène des deux côtés. Arrosez de temps à autre la viande avec son jus de cuisson pour éviter son dessèchement.



## CONVECTION NATURELLE

Pour cuire tout type de plat sur une seule grille.



## CHALEUR PULSÉE

Pour la cuisson simultanée sur plusieurs niveaux (trois maximum) de différents aliments nécessitant la même température de cuisson. Cette fonction peut être utilisée pour cuire différents aliments sans que les odeurs ne soient transmises de l'un à l'autre.



## PRÉCHAUFFAGE RAPIDE

Pour préchauffer le four rapidement.



## MINUTEUR

Pour garder du temps sans activer de fonction.

## SMART CLEAN

L'action de la vapeur créée lors de ce cycle de nettoyage à basse température spécial permet d'enlever la saleté et les résidus d'aliments plus facilement. Placez 200 ml d'eau potable au fond de la cavité et lancez la fonction lorsque le four est froid.

## FAVORIS

Pour récupérer la liste de 10 fonctions favorites.

## RÉGLAGES

Pour ajuster les réglages du four. Lorsque le mode " ÉCO " est

actif, la luminosité de l'écran sera réduite pour économiser de l'énergie et la lampe s'éteint après 1 minute. Il sera réactivé automatiquement lorsque l'un quelconque des boutons est enfoncé. Lorsque le mode « DÉMO » est activé, toutes les commandes sont actives et les menus disponibles mais le four ne chauffe pas. Pour désactiver ce mode, accédez à « DÉMO » à partir du menu « RÉGLAGES » et sélectionnez « Off ». En sélectionnant " RÉINITIALISER ", le produit s'éteint et revient ensuite aux paramètres de son premier allumage. Tous les réglages seront effacés.

\* Fonction utilisée comme référence pour la déclaration d'efficacité énergétique conformément au Règlement (UE) n° 65/2014

# PREMIÈRE UTILISATION

## 1. SÉLECTIONNER LA LANGUE

Vous devez régler la langue et l'heure lorsque vous allumez l'appareil pour la première fois : L'afficheur indiquera " English ".

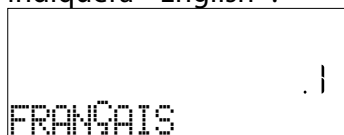

Appuyez sur + ou sur - pour naviguer dans la liste des langues disponibles et sélectionnez celle que vous souhaitez. Appuyez sur ✓ pour confirmer la sélection.

Veillez noter : La langue peut ensuite être changée en sélectionnant « LANGUE » dans le menu « RÉGLAGES », disponible en appuyant sur .

## 2. RÉGLER LA CONSOMMATION ÉNERGÉTIQUE

Le four est programmé pour consommer un niveau d'énergie électrique compatible avec un réseau domestique supérieur à 3 kW (16) : Si votre résidence utilise un niveau d'énergie plus faible, vous devrez diminuer la valeur (13).

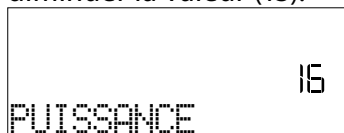

Accédez à « PUISSANCE » à partir de « RÉGLAGES » et sélectionnez « FAIBLE ».

## 3. RÉGLER L'HEURE

Après avoir sélectionné la langue, vous devez régler l'heure : Les deux chiffres indiquant l'heure clignotent à l'écran.



Appuyez sur + ou - pour régler l'heure correcte et appuyez sur ✓ : Les deux chiffres indiquant les minutes clignotent à l'écran. Appuyez sur + ou - pour régler les minutes et appuyez sur ✓ pour confirmer.

Veillez noter : Vous pourriez avoir à régler l'heure à la suite

d'une panne de courant prolongée. Sélectionnez "HORLOGE" dans le menu "RÉGLAGES", disponible en appuyant sur .

## 4. CHAUFFER LE FOUR



Un nouveau four peut dégager des odeurs provenant de la fabrication : ceci est parfaitement normal. Avant de cuire des aliments, nous vous conseillons de chauffer le four à vide pour éliminer les odeurs. Enlevez le carton de protection ou le film transparent du four et enlevez les accessoires de l'intérieur. Chauffer le four à 200 °C pour environ une heure, de préférence utilisant une fonction avec circulation d'air (p. ex. « Chaleur pulsée » ou « Convection forcée »).

Veillez noter : Il est conseillé d'aérer la pièce après avoir utilisé l'appareil pour la première fois.

# UTILISATION QUOTIDIENNE

## 1. SÉLECTIONNER UNE FONCTION

Appuyez sur  pour allumer le four : l'écran affichera la dernière fonction principale utilisée ou le menu principal.



Les fonctions peuvent être sélectionnées en appuyant sur l'icône pour une des principales fonctions ou en faisant défiler un menu : Pour sélectionner un élément dans un menu (l'écran affichera le premier élément disponible), appuyez sur  ou  pour sélectionner l'élément souhaité, puis appuyez sur  pour confirmer.

## 2. RÉGLER UNE FONCTION

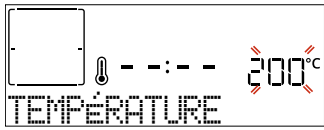

Après avoir sélectionné la fonction désirée, vous pouvez changer les réglages. L'écran affiche en séquence les réglages qui peuvent être changés. En appuyant sur , vous pouvez de nouveau changer les réglages précédents

### NIVEAU DE TEMPÉRATURE / GRILL









Lorsque la valeur clignote sur l'écran, appuyez sur  ou  pour la changer, puis appuyez sur  pour confirmer et poursuivre avec les réglages qui suivent (si possible).

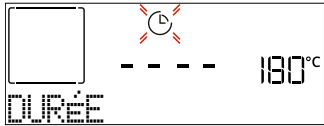



De la même façon, il est possible de régler le niveau du gril : Il existe trois niveaux de puissance prédéfinis pour le gril : 3 (élevé), 2 (moyen), 1 (faible).

Veillez noter : Une fois la fonction activée, la température/le niveau de gril peut être modifié(e) à l'aide des touches  ou , après avoir appuyé sur la touche .

### DURÉE



Lorsque l'icône  clignote à l'écran, appuyez sur  ou  pour régler le temps de cuisson dont vous avez besoin, puis appuyez sur  pour confirmer. Vous ne devez pas régler le temps de cuisson si vous voulez gérer la cuisson manuellement (sans minuterie) : Appuyez sur  ou  pour confirmer et lancer la fonction. En sélectionnant ce mode, vous ne pouvez pas programmer un départ différé.

Veillez noter : Vous pouvez ajuster le temps de cuisson en cours de cuisson en appuyant sur  : appuyez sur  ou  pour le modifier et ensuite appuyez sur  pour confirmer.





### DÉPART DIFFÉRÉ

Pour plusieurs fonctions, une fois que vous avez réglé le temps de cuisson, vous pouvez retarder le démarrage de la fonction en programmant l'heure de fin de cuisson. L'écran indique la fin de la cuisson lorsque le voyant  clignote.



Appuyez sur  ou  pour régler l'heure de fin de cuisson

souhaitée, puis appuyez sur  pour confirmer et activer la fonction. Placez les aliments dans le four et fermez la porte : La fonction démarre automatique après une période de temps déterminée pour que la cuisson se termine au moment désiré.

Veillez noter : La programmation d'un délai pour le début de la cuisson désactive la phase de préchauffage : Le four va atteindre la température désirée graduellement, ce qui signifie que les temps de cuisson vont être légèrement plus longs que ceux indiqués dans le tableau de cuisson. Pendant le temps d'attente, vous pouvez appuyer sur  ou  pour modifier l'heure de fin programmée ou appuyer sur  pour modifier d'autres paramètres. En appuyant sur , afin de visualiser l'information, il est possible de passer de l'heure de fin à la durée et inversement.



## 3. 6TH SENSE

Ces fonctions sélectionnent automatiquement le meilleur mode de cuisson, la température et la durée de cuisson de tous les plats disponibles.

Lorsque cela est requis, indiquez simplement la caractéristique de l'aliment pour obtenir un résultat optimal.

### POIDS / HAUTEUR (COUCHES À PLATEAU ROND)





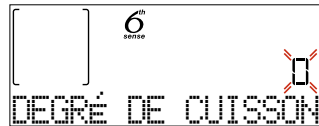

Pour régler la fonction correctement, suivez les indications à l'écran, lorsque cela vous est demandé, et appuyez sur  ou  pour régler la valeur requise puis appuyez sur  pour confirmer.

### DEGRÉ DE CUISSON / BRUNISSAGE

Dans certaines fonctions 6th Sense, il est possible d'ajuster le niveau de cuisson.





Lorsque cela est demandé, appuyez sur  ou  pour sélectionner le niveau souhaité entre saignant (-1) et bien cuit (+1). Appuyez sur  ou  pour confirmer et lancer la fonction.

De la même façon, lorsque cela est autorisé, dans certaines fonctions 6th Sense, il est possible d'ajuster le niveau de brunissage entre bas (-1) et élevé (+1).

## 4. DÉMARRER LA FONCTION

À tout moment, si les valeurs par défaut sont celles souhaitées ou une fois que vous appliqué les réglages que vous demandez, appuyez sur  pour activer la fonction.

Pendant la phase de « Départ différé », en appuyant sur  le four vous demandera si vous voulez sauter cette phase, en démarrant immédiatement la fonction.

Remarque : Une fois qu'une fonction a été sélectionnée, l'écran recommandera le niveau le plus adapté pour chacune d'elles. À tout moment, vous pouvez arrêter la fonction qui a été activée en appuyant sur .

Si le four est chaud et que la fonction nécessite une température maximale spécifique, un message apparaîtra

sur l'écran. Vous pouvez sélectionner une autre fonction ou attendre un refroidissement complet.

## 5. PRÉCHAUFFAGE

Certaines fonctions ont une phase de préchauffage : Une fois la fonction lancée, l'écran confirme que la phase de préchauffage est aussi activée.

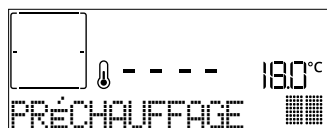

Une fois que cette phase est terminée, un signal sonore retentira et l'écran indiquera que le four a atteint la température réglée, nécessitant d'« AJOUTER ALIMENTS ». À ce moment, ouvrez la porte, placez les aliments dans le four, refermez la porte et commencez la cuisson en appuyant sur ✓ ou ▶.

Veillez noter : Placer les aliments dans le four avant la fin du préchauffage peut affecter la qualité de la cuisson. La phase de préchauffage sera interrompue si vous ouvrez la porte durant le processus.

Le temps de cuisson ne comprend pas la phase de préchauffage. Vous pouvez toujours changer la température désirée en utilisant le bouton + ou -.

## 6. RETOURNEMENT OU VÉRIFICATION DES ALIMENTS

Dans certaines fonctions 6th Sense, il est nécessaire de retourner les aliments pendant la cuisson.



Un signal sonore retentira et l'écran affichera l'action à effectuer. Ouvrez la porte, effectuez l'action demandée par l'écran et fermez la porte, puis appuyez sur ▶ pour poursuivre la cuisson.

De la même façon, à 10% du temps avant la fin de la cuisson, le four vous demande de vérifier les aliments.



Un signal sonore retentira et l'écran affichera l'action à effectuer. Vérifiez les aliments, fermez la porte et appuyez sur ✓ ou ▶ pour poursuivre la cuisson.

Veillez noter : Appuyez sur ▶ pour sauter ces actions. Autrement, si aucune action n'est entreprise après un certain temps, le four poursuivra la cuisson.

## 7. FIN DE CUISSON

Un signal sonore et l'écran indiquent la fin de la cuisson.

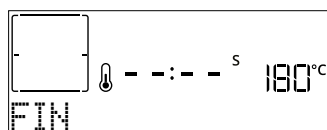

Appuyez sur ▶ pour poursuivre la cuisson en mode manuel (sans minuterie) ou appuyez sur + pour prolonger le temps de cuisson en réglant une nouvelle durée. Dans les deux cas, les paramètres de cuisson seront conservés.

## BRUNISSAGE

Certaines fonctions du four vous permettent de dorer la surface des aliments en allumant le gril une fois la cuisson terminée.

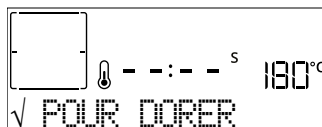

Lorsque l'écran affiche le message pertinent, au besoin, appuyez sur ✓ pour démarrer un cycle de brunissage de cinq minutes. Vous pouvez arrêter la fonction à tout moment en appuyant sur [ ] pour éteindre le four.

## 8. FAVORIS

Une fois la cuisson terminée, l'écran vous demandera d'enregistrer la fonction avec un numéro entre 1 et 10 dans votre liste de fonctions préférées.

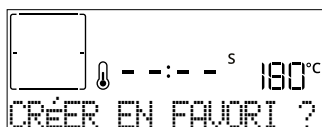

Si vous souhaitez enregistrer une fonction et mémoriser les paramètres actuels pour une utilisation ultérieure, appuyez sur ✓ autrement, pour ignorer la demande, appuyez sur <<.

Après avoir appuyé sur ✓, appuyez sur + ou - pour sélectionner la position du numéro, puis appuyez sur ✓ pour confirmer.

Veillez noter : Si la mémoire est pleine ou si le numéro choisi a déjà été pris, le four vous demandera de confirmer l'écrasement de la fonction précédente.

Pour accéder aux fonctions que vous avez sauvegardées, appuyez sur ♥ : L'écran indiquera votre liste de fonctions préférées.

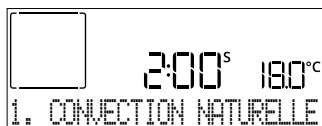

Appuyez sur + ou - pour sélectionner la fonction, confirmez en appuyant sur ✓, puis appuyez sur ▶ pour activer.

## 9. SMART CLEAN

Appuyez sur [ ] pour afficher « Smart Clean » sur l'écran.

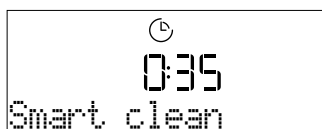

Appuyez sur ▶ pour activer la fonction : l'écran vous invitera à faire toutes les actions nécessaires pour obtenir les meilleurs résultats de nettoyage : Suivez les indications, puis appuyez sur ✓ une fois que c'est fait. Une fois que vous avez effectué toutes les étapes, si nécessaire, appuyez sur ▶ pour activer le cycle de nettoyage.

Veillez noter : Nous vous conseillons de ne pas ouvrir la porte du four durant le cycle de nettoyage pour éviter de perdre les vapeurs d'eau, le résultat de nettoyage final pourrait être négativement affecté.

Un message clignotera à l'écran pour indiquer la fin du cycle. Laissez le four refroidir, essuyez et asséchez ensuite les surfaces intérieures avec un linge ou une éponge.

## 10. MINUTEUR

Pour activer cette fonction, appuyez sur l'icône . Appuyez sur  $+$  ou  $-$  pour régler le temps désiré et appuyez ensuite sur  $\checkmark$  pour lancer le minuteur.

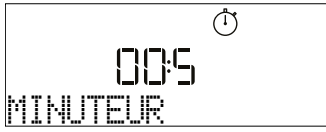



Un signal sonore retentit et l'écran s'allumera une fois que la minuterie a terminé le compte à rebours.

Veillez noter : Le minuteur n'active aucun de cycles de cuisson.

Le minuteur peut également être activé lorsqu'une fonction est en cours.

La minuterie va continuer le compte à rebours sans interférer avec la fonction en question.

Pendant cette phase, il n'est pas possible de voir la minuterie (seule l'icône  sera affichée), qui continuera le compte à rebours en arrière-plan. Pour modifier le minuteur, vous pouvez appuyer sur l'icône  et régler l'heure à l'aide des touches  $+$  ou  $-$  pour régler l'heure.

Pour annuler le minuteur, appuyez sur l'icône , puis sélectionnez  $-$  jusqu'à ce que l'heure affichée soit "--:--". Appuyez sur  $\checkmark$  pour confirmer.

## 11. VERROUILLAGE

Pour verrouiller le clavier, appuyez sur  et maintenez-la enfoncée pendant au moins cinq secondes. Répétez pour déverrouiller le clavier.

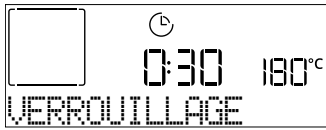

Remarque : Il est également possible d'activer cette fonction pendant la cuisson. Pour des raisons de sécurité, la fonction peut être éteinte en tout temps en appuyant sur .

## REMARQUES

- Ne recouvrez pas l'intérieur du four de papier aluminium.
- Ne déplacez jamais les plats et moules de cuisson en les faisant glisser sur le fond du four sous peine de rayer le revêtement en émail.
- Ne placez pas de poids lourds sur la porte et ne vous y accrochez pas.
- En raison de la température plus élevée du cycle Pizza, le bruit du ventilateur de refroidissement devrait être légèrement plus élevé.

## NOTES SUR L'EFFICACITÉ ÉNERGÉTIQUE

- Profitez de la chaleur résiduelle : éteignez le four 5/10 minutes avant la fin de la cuisson pour utiliser la chaleur restante.
- Gardez la porte fermée : si possible, évitez d'ouvrir la porte du four pendant la cuisson, car cela permet à la chaleur de s'échapper.
- Cuisinez de plus grandes portions : utilisez le four principalement pour des plats plus grands (par exemple, une viande de plus de 1 kg) ou des portions plus importantes, afin de tirer le meilleur

parti de l'énergie utilisée.

- Nettoyez régulièrement le joint de la porte : une étanchéité parfaite évite les pertes de chaleur et garantit une cuisson efficace.
- Ne préchauffez que lorsque c'est nécessaire : Préchauffez le four uniquement si le tableau de cuisson ou votre recette le recommande.
- Choisissez des lèchefrites foncées : Les plateaux foncés absorbent mieux la chaleur, ce qui améliore l'efficacité de la cuisson.
- Planifiez votre cuisson : préparez plusieurs plats à la suite pour utiliser la chaleur résiduelle et éviter un préchauffage supplémentaire.
- Sélectionnez le programme d'économie d'énergie : utilisez le programme ECO dédié pour réduire la consommation d'énergie. Se référer au tableau de cuisson pour les entrées supplémentaires.
- Retirez les accessoires non utilisés : retirez les plateaux ou les grilles dont vous n'avez pas besoin pour améliorer l'efficacité de la circulation de la chaleur et réduire la capacité thermique du produit.

---

## CONSEILS UTILES

---

### COMMENT LIRE LE TABLEAU DE CUISSON

Le tableau indique la meilleure fonction, les accessoires, et le niveau à utiliser pour la cuisson des différents types d'aliments. Les temps de cuisson commencent au moment de l'introduction du plat dans le four et ne tiennent pas compte du préchauffage (s'il est nécessaire). Les températures et temps de cuisson sont approximatifs et dépendent de la quantité d'aliments et du type d'accessoire. Pour commencer, utilisez les valeurs conseillées les plus basses, et si les aliments ne sont pas assez cuits, augmentez-les. Utilisez les accessoires fournis, et de préférence des moules à gâteau en métal foncés et des plats de cuisson. Vous pouvez aussi utiliser des plaques et accessoires en pyrex ou en céramique ; cependant, les temps de cuisson seront sensiblement plus longs.

---

### CUIRE DES ALIMENTS DIFFÉRENTS EN MÊME TEMPS

La fonction « Chaleur pulsée » permet de cuire simultanément plusieurs aliments nécessitant la même température de cuisson (par exemple : poisson et légumes), sur différentes grilles. Enlevez les aliments qui demandent moins de cuisson et laissez dans le four les aliments qui ont besoin de plus de cuisson.

---

### VIANDE

Utilisez tout type de plat à four ou plat en pyrex adapté à la taille du morceau de viande à cuire. Pour les rôtis, il est conseillé d'ajouter du bouillon au fond du plat et d'arroser la viande pendant la cuisson pour la rendre plus savoureuse. Veuillez noter que de la vapeur est produite durant cette opération. Lorsque le rôti est cuit, laissez-le reposer 10-15 minutes au four, ou enveloppez-le de papier aluminium.

Si vous désirez faire griller de la viande, choisissez des morceaux de la même épaisseur pour obtenir une cuisson uniforme. Les morceaux de viande très épais demandent un temps de cuisson plus long. Pour éviter que la viande ne brûle à l'extérieur, abaissez la grille pour éloigner les aliments du gril. Retournez la viande aux deux tiers de la cuisson. Au moment d'ouvrir la porte, faites attention à la vapeur chaude qui s'échappe.

Nous vous conseillons de placer une lèchefrite avec un demi-litre d'eau directement en dessous de la grille sur laquelle la viande est placée pour recueillir le jus de cuisson. Ajoutez de l'eau si nécessaire.

### DESSERTS

Cuisez les pâtisseries sur une seule grille avec la fonction convection naturelle.

Utilisez des moules à gâteau en métal foncé et toujours les placer sur la grille métallique disponible. Pour cuire sur plusieurs grilles, sélectionnez la fonction Chaleur pulsée et décalez la position des moules à gâteaux sur les grilles, afin de favoriser une circulation optimale de l'air chaud.

Pour contrôler si un gâteau est cuit, introduisez un cure-dent en bois au centre du gâteau. Si le cure-dent en ressort sec, cela signifie que le gâteau est cuit.

Si vous utilisez des moules antiadhésifs, ne beurrez pas les bords; le gâteau pourrait ne pas lever de manière homogène sur les bords.













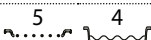

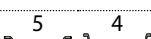

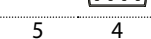
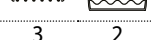
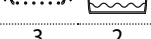







Si le gâteau « retombe » durant la cuisson, sélectionnez une température inférieure la fois suivante. Vous pouvez également réduire la quantité de liquide ou mélanger la pâte plus délicatement.

Pour les desserts avec une garniture moelleuse (comme les gâteaux au fromage ou les tartes aux fruits) utilisez la fonction « Convection forcée ». Si le fond du gâteau est trop humide, abaissez la grille et saupoudrez le fond avec de la chapelure ou des biscuits émiettés avant d'ajouter la garniture.



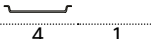
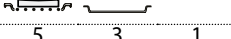
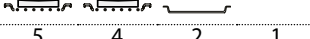

---

### LEVAGE DE LA PÂTE







Il est conseillé de couvrir la pâte avec un linge humide avant de la mettre au four. Avec cette fonction, le temps de levage de la pâte diminue d'environ un tiers par rapport aux temps de levage à température ambiante (20-25°C). Le temps de levage pour la pizza est d'environ une heure pour une pâte de 1 kg.

CATÉGORIES D'ALIMENTS		QUANTITÉ	DEGRÉ DE CUISSON	NIVEAU DE BRUNISSAGE	RETOURNE- MENT (DU TEMPS DE CUISSON)	NIVEAU ET ACCESSOIRES	
LASAGNES	Lasagnes	0,5 - 3 kg	-	0	-		
VIANDE	Bœuf	Rôti	0,6 - 2 kg	0	0		
		Burger	1,5 - 3 cm	0	-	3/5	
	Porc	Rôti	0,6 - 2,5 kg	-	0	-	
		Saucisses et Würstel	1,5 - 4 cm	-	-	2/3	
	Poulet	Rôti	0,6 - 3 kg	-	0	-	
	Volaille	Filet & poitrine	1 - 5 cm	-	-	2/3	
Kebab		une grille	-	-	1/2		
POISSON	Filets	0,5 - 3 (cm)	-	-	-		
	Filets [congelés]	0,5 - 3 (cm)	-	-	-		
LÉGUMES	Légumes rôtis	Pommes de terre rôties	0,5 - 1,5 kg	-	0	-	
		Légumes farcis	0,1 - 0,5 kg chacun	-	-	-	
		Légumes rôtis	0,5 - 1,5 kg	-	0	-	
	Légumes gratinés	Gratin de pommes de terre	un lèche-frite	-	-	-	
		Gratin de tomates	un lèche-frite	-	-	-	
		Gratin de poivrons	un lèche-frite	-	-	-	
		Gratin de brocolis	un lèche-frite	-	-	-	
		Gratin de chou-fleur	un lèche-frite	-	-	-	
Légumes en Gratin	un lèche-frite	-	-	-			
BOULANGERIE SALÉE	Gâteau salé		0,8 - 1,2 kg	-	0	-	
	Pain	Petits pains	60 - 150 g chacun	-	-	-	
		Pain de mie	0,4 - 0,6 kg chacun	-	-	-	
		Gros pain	0,7 - 2,0 kg	-	-	-	
		Baguettes	200 - 300 g chacun	-	-	-	
	Pizza	Pizza ronde	Ronde	-	-	-	
		Pizza épaisse	Lèche-frite	-	-	-	
		Pizza [surgelée]	1 couche*	-	-	-	
			2 couches*	-	-	-	
	3 couches*		-	-	-		
		4 couches*	-	-	-		





\* quantité suggérée

ACCESSOIRES				
	Grille métallique	Plaque de four / Plaque à gâteaux / Plaque à pizza ronde sur plateau métallique	Lèche-frite / plaque de cuisson	Lèche-frite contenant 500 ml d'eau

## TABLEAU DE CUISSON

	CATÉGORIES D'ALIMENTS	QUANTITÉ	DEGRÉ DE CUISSON	NIVEAU DE BRUNISSAGE	RETOURNE- MENT (DU TEMPS DE CUISSON)	NIVEAU ET ACCESSOIRES
PÂTISSERIE	Génoise	0,5 - 1,2 kg	-	-	-	2 
	Biscuits	0,2 - 0,6 kg	-	-	-	3 
	Pâte à choux	un plateau *	-	-	-	3 
	Tarte	0,4 - 1,6 kg	-	-	-	3 
	Strudel	0,4 - 1,6 kg	-	-	-	3 
	Tarte aux fruits	0,5 - 2 kg	-	-	-	2 

\* quantité suggérée

ACCESSOIRES				
	Grille métallique	Plaque de four / Plaque à gâteaux / Plaque à pizza ronde sur plateau métallique	Lèchefrite / plaque de cuisson	Lèchefrite contenant 500 ml d'eau



## TABLE DE CUISSON FRITURE À AIR

	RECETTE	FONCTION	QUANTITÉ SUGGÉRÉE	PRÉCHAUFFAGE	TEMPÉRATURE (°C)	DURÉE (MIN.)	GRILLE ET ACCESSOIRES
ALIMENTS CONGELÉS	Frites surgelées		650 - 850 g	Oui	200	25 - 30	4  2
	Nuggets de poulet surgelés		500 g	Oui	200	15 - 20	4  2
	Bâtonnets de poisson		500 g	Oui	220	15 - 20	4  2
	Onion Rings		500 g	Oui	200	15 - 20	4  2
LÉGUMES	Courgettes fraîches panées		400 g	Oui	200	15 - 20	4  2
	Frites maison		300 - 800 g	Oui	200	20 - 40	4  2
	Légumes mélangés		300 - 800 g	Oui	200	20 - 30	4  2
VIANDES ET POISSONS	Poitrines de poulet		1 - 4 cm	Oui	200	20 - 40	4  2
	Ailes de poulet		200 - 1500 g	Oui	220	30 - 50	4  2
	Escalope panée		1 - 4 cm	Oui	220	20 - 50	4  2
	Filet de poisson		1 - 4 cm	Oui	220	15 - 25	4  2

Pour la cuisson d'aliments frais ou faits maison, répandez une fine couche d'huile sur la surface de l'aliment. Afin de garantir des résultats de cuisson uniformes, mélangez les aliments à la moitié du temps de cuisson recommandé.

FONCTIONS			
	Friture à air		
ACCESSOIRES			
	Accessoire Friture à air	Plaque de cuisson ou moule à gâteau sur la grille métallique	Lèche-frite / plaque de cuisson, ou Plat à four sur grille

# TABLEAU DE CUISSON

RECETTE	FONCTION	PRÉCHAUFFAGE	TEMPÉRATURE (°C)	DURÉE (MIN.)	GRILLE ET ACCESSOIRES
Gâteaux à pâte levée / Gênoise		Oui	170	30 - 50	
		Oui	160	30 - 50	
		Oui	160	30 - 50	
Gâteaux fourrés (gâteau au fromage, strudel, tarte aux pommes)		Oui	160 - 200	30 - 85	
		Oui	160 - 200	30 - 90	
Biscuits		Oui	150	20 - 40	
		Oui	140	30 - 50	
		Oui	140	30 - 50	
		Oui	135	40 - 60	
Petits gâteaux / Muffins		Oui	170	20 - 40	
		Oui	150	30 - 50	
		Oui	150	30 - 50	
		Oui	150	40 - 60	
Chouquettes		Oui	180 - 200	30 - 40	
		Oui	180 - 190	35 - 45	
		Oui	180 - 190	35 - 45 *	
Meringues		Oui	90	110 - 150	
		Oui	90	130 - 150	
		Oui	90	140 - 160 *	
Pizza / Pain / fougasse		Oui	190 - 250	15 - 50	
		Oui	190 - 230	20 - 50	
Pizza (Mince, épaisse, focaccia)		Oui	310	7 - 12	
		Oui	220 - 240	25 - 50 *	
Pizza surgelée		Oui	250	10 - 15	
		Oui	250	10 - 20	
		Oui	220 - 240	15 - 30	
Tourtes (Tourtes aux légumes, quiches)		Oui	180 - 190	45 - 55	
		Oui	180 - 190	45 - 60	
		Oui	180 - 190	45 - 70 *	

FONCTIONS								ECO	
	Convection naturelle	Chaleur pulsée	Chaleur tournante	Gril	Turbo grill	Maxi Cooking	Cook 4	Prog. Éco	Pizza
ACCESSOIRES									
	Grille métallique	Plaque de cuisson ou moule à gâteau sur la grille métallique	Lêchefrite / plaque de cuisson ou plat de cuisson sur la grille métallique	Lêchefrite / plaque de cuisson	Lêchefrite / plaque de cuisson	Lêchefrite / plaque de cuisson	Lêchefrite / plaque de cuisson	Lêchefrite contenant 500 ml d'eau	

RECETTE	FONCTION	PRÉCHAUFFAGE	TEMPÉRATURE (°C)	DURÉE (MIN.)	GRILLE ET ACCESSOIRES
Vol-au-vent / Feuilletés		Oui	190 - 200	20 - 30	
		Oui	180 - 190	20 - 40	
		Oui	180 - 190	20 - 40 *	
Lasagnes / Flans / Pâtes au four / Cannelloni		Oui	190 - 200	45 - 65	
Agneau / Veau / Bœuf / Porc 1 kg		Oui	190 - 200	80 - 110	
Rôti de porc avec grattons 2 kg		-	170	110 - 150	
Poulet / Lapin / Canard 1 kg		Oui	200 - 230	50 - 100	
Dinde /Oie 3 kg		Oui	190 - 200	80 - 130	
Poisson au four/en papillote (filet, entier)		Oui	180 - 200	40 - 60	
Légumes farcis (tomates, courgettes, aubergines)		Oui	180 - 200	50 - 60	
Rôtie		-	3 (Élevée)	3 - 6	
Filets de poisson / Steaks		-	2 (Moy)	20 - 30 **	
Saucisses / kebab / côtes levées / hamburgers		-	2 - 3 (Moy – Haute)	15 - 30 **	
Poulet rôti 1-1,3 kg		-	2 (Moy)	55 - 70 ***	
Gigot d'agneau / Jarrets		-	2 (Moy)	60 - 90 ***	
Pommes de terre rôties		-	2 (Moy)	35 - 55 ***	
Légumes gratinés		-	3 (Élevée)	10 - 25	
Biscuits		Oui	135	50 - 70	
Tartes		Oui	170	50 - 70	
Pizza ronde		Oui	210	40 - 60	
Repas complet : Tarte aux fruits (niveau 5) / lasagnes (niveau 3) / viande (niveau 1)		Oui	190	40 - 120 *	
Repas complet : Tarte aux fruits (niveau 5) / légumes rôtis (niveau 4) / lasagnes (niveau 2) / découpes de viandes (niveau 1)		Oui	190	40 - 120 *	
Lasagnes & Viandes		Oui	200	50 - 100 *	
Viandes & pommes de terre		Oui	200	45 - 100 *	
Poisson & légumes		Oui	180	30 - 50 *	
Rôtis farcis	ECO	-	200	80 - 120 *	
Coupes de viande (lapin, poulet, agneau)	ECO	-	200	50 - 100 *	

\* Durée approximative : les plats peuvent être retirés du four en tout temps, selon vos préférences personnelles.

\*\* Tourner les aliments à mi-cuisson.

\*\*\* Au besoin, retournez les aliments aux deux tiers de la cuisson.

FONCTIONS								ECO	
	Convection naturelle	Chaleur pulsée	Chaleur tournante	Gril	Turbo grill	Maxi Cooking	Cook 4	Prog. Éco	Pizza
ACCESSOIRES									
	Grille métallique	Plaque de cuisson ou moule à gâteau sur la grille métallique	Lèche-frite / plaque de cuisson ou plat de cuisson sur la grille métallique	Lèche-frite / plaque de cuisson	Lèche-frite / plaque de cuisson	Lèche-frite contenant 500 ml d'eau			

## COMMENT LIRE LE TABLEAU DE CUISSON

Le tableau indique la meilleure fonction, les accessoires, et le niveau à utiliser pour la cuisson des différents types d'aliments.

Les temps de cuisson commencent au moment de l'introduction du plat dans le four et ne tiennent pas compte du préchauffage (s'il est nécessaire).

Les températures et temps de cuisson sont approximatifs et dépendent de la quantité d'aliments et du type d'accessoire.

Pour commencer, utilisez les valeurs conseillées les plus basses, et si les aliments ne sont pas assez cuits, augmentez-les.

Utilisez les accessoires fournis, et de préférence des moules à gâteau et des plats de cuisson en métal foncé. Vous pouvez aussi utiliser des plaques et accessoires en pyrex ou en céramique ; cependant, les temps de cuisson seront sensiblement plus longs.

## NETTOYAGE ET ENTRETIEN

**Assurez-vous que le four a refroidi avant d'effectuer tout entretien ou nettoyage.**

**N'utilisez pas de nettoyeurs vapeur.**

**N'utilisez pas de laine d'acier, de tampons à récurer abrasifs, ou des détergents abrasifs ou corrosifs, ils pourraient endommager les surfaces de l'appareil**

**.Portez des gants de protection.**

**L'appareil doit être débranché de l'alimentation principale avant d'effectuer des travaux d'entretien.**

### SURFACES EXTÉRIEURES

• Nettoyez les surfaces à l'aide d'un chiffon en microfibre humide. Si elles sont très sales, ajoutez quelques gouttes de détergent à pH neutre. Essuyez avec un chiffon sec.

• N'utilisez pas de détergents corrosifs ou abrasifs. Si l'un de ces produits entre en contact par inadvertance avec les surfaces de l'appareil, nettoyez-le immédiatement avec un chiffon en microfibre humide.

### SURFACES INTÉRIEURES

• Après chaque utilisation, laissez le four refroidir et nettoyez-le, de préférence lorsqu'il est encore tiède, pour enlever les dépôts ou taches laissés par les résidus de nourriture. Pour enlever la condensation qui se serait formée lors de la cuisson d'aliments avec une forte teneur en eau, laissez le four refroidir complètement et essuyez-le avec un chiffon ou une éponge.

• Activez la fonction « Smart Clean » pour un nettoyage optimal des surfaces internes. (Uniquement sur certains modèles).

• Nettoyez le verre de la porte avec un détergent liquide approprié.

• La porte du four peut être enlevée pour faciliter le nettoyage.

### ACCESSOIRES

Immergez les accessoires dans une solution liquide de lavage après l'utilisation, en les manipulant avec des maniques s'ils sont encore chauds. Les résidus alimentaires peuvent être enlevés en utilisant une brosse ou une éponge.

Ne pas nettoyer la sonde alimentaire ou la sonde à viande (le cas échéant) au lave-vaisselle. L'accessoire Air Fry (le cas échéant) peut être nettoyé au lave-vaisselle.

### REPLACEMENT DE L'AMPOULE

**1.** Débranchez le four de l'alimentation électrique.

**2.** Dévissez le couvercle de l'ampoule, remplacez l'ampoule, et revissez le couvercle.

**3.** Rebranchez le four à l'alimentation électrique.

Veillez noter : Ampoules halogènes 40 W/230 ~ V type G9, T300°C.

L'ampoule utilisée dans l'appareil est spécialement conçue pour les appareils électroménagers et ne convient pas pour l'éclairage d'une pièce de la maison.

(Règlement CE 244/2009) Ces ampoules sont disponibles auprès de notre Service après-vente.

Ne manipulez pas les ampoules à halogène à mains nues, les traces laissées par vos empreintes pourraient les endommager. Avant d'utiliser le four, assurez-vous que le couvercle de l'ampoule a bien été remis en place.

## ENLEVER ET RÉINSTALLER LA PORTE

**1.** Pour enlever la porte, ouvrez-la complètement et abaissez les loquets jusqu'à qu'ils soient déverrouillés.

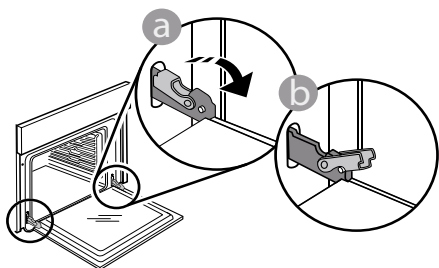

**2.** Fermez le plus possible la porte. Tenez la porte fermement avec les deux mains, ne la tenez pas par la poignée. Enlevez simplement la porte en continuant de la fermer tout en la tirant vers le haut en même temps jusqu'à ce qu'elle soit libérée de son logement. Placez la porte sur un côté, en l'appuyant sur une surface douce.

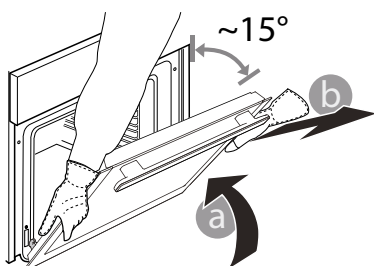

**3.** Réinstallez la porte en la plaçant devant le four pour aligner les crochets des charnières avec leurs appuis, et insérez la partie supérieure sur son appui.

**4.** Abaissez la porte pour ensuite l'ouvrir complètement. Abaissez les loquets dans leur position originale : Assurez-vous de les abaisser complètement.

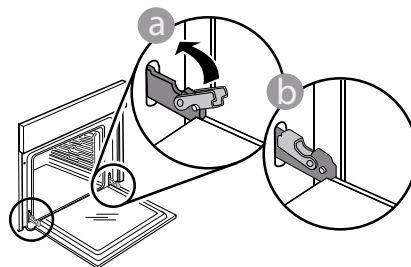

Appliquez une légère pression pour vous assurer que les loquets sont bien placés.

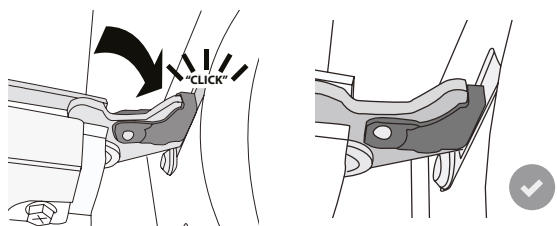

**5.** Essayez de fermer la porte et assurez-vous qu'elle est alignée avec le panneau de commande. Sinon, répétez les étapes précédentes : La porte pourrait s'endommager si elle ne fonctionne pas correctement.

# DÉPANNAGE

Problème	Cause possible	Solution
Le four ne fonctionne pas.	Coupure de courant. Débranchez de l'alimentation principale.	Assurez-vous qu'il n'y a pas de panne de courant et que le four est bien branché. Éteignez puis rallumez le four pour voir si le problème persiste.
L'écran affiche la lettre « F » suivi d'un numéro.	Problème de logiciel.	Contactez le Centre d'Appel et indiquez le numéro qui suit la lettre « F ».
Le four ne chauffe pas.	Lorsque le mode « DÉMO » est activé, toutes les commandes sont actives et les menus disponibles mais le four ne chauffe pas. Mode DÉMO apparaît sur l'écran toutes les 60 secondes.	Accédez au mode « MODE DÉMO » à partir des « RÉGLAGES » et sélectionnez « Off ».
L'ampoule s'éteint.	Le mode « ÉCO » s'active.	Accédez au mode « ÉCO » à partir des « RÉGLAGES » et sélectionnez « Off ».
La porte ne ferme pas correctement.	Les loquets de sécurité ne sont pas à leur place.	Assurez-vous que les loquets de sécurité sont bien placés, selon les directives pour l'assemblage et le démontage de la porte dans la section « Entretien ».
L'alimentation est coupée.	Niveau de puissance erroné.	Vérifiez sur votre réseau domestique a au moins une valeur de plus de 3 kW. Dans le cas contraire, diminuez la puissance à 13 Ampères. Accédez à « PUISSANCE » à partir de « RÉGLAGES » et sélectionnez « FAIBLE ».
Le cycle de cuisson avec sonde s'est terminé sans cause évidente ou l'erreur F3E3 est imprimée sur l'écran	La sonde alimentaire n'est pas correctement connectée	Vérifiez la connexion de la sonde alimentaire

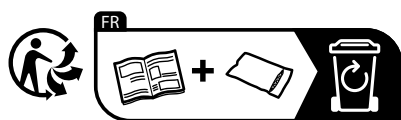

\* Disponible sur certains modèles uniquement

## Vous trouverez les politiques, la documentation standard et des informations supplémentaires sur le produit:

- En utilisant le QR code sur votre produit
- En visitant notre site Internet [docs.whirlpool.eu/docs](https://docs.whirlpool.eu/docs)
- Vous pouvez également **contacter notre service après-vente** (voir numéro de téléphone dans le livret de garantie). Lorsque vous contactez notre Service après-vente, veuillez indiquer les codes figurant sur la plaque signalétique de l'appareil.

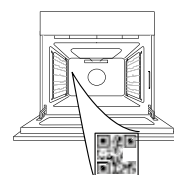

®/TM/© 2025 Whirlpool. Produit sous licence.

# Whirlpool

**KÖSZÖNJÜK, HOGY A WHIRLPOOL TERMÉKÉT VÁLASZTOTTA**

Teljes körű szolgáltatásaink eléréséhez, kérjük, regisztrálja termékét honlapunkon [www.register10.eu](http://www.register10.eu)



A készülék használata előtt olvassa el figyelmesen a Biztonsági útmutatót.

**A TOVÁBBI INFORMÁCIÓK ELÉRÉSÉHEZ OLVASSA BE A KÉSZÜLÉKEN TALÁLHATÓ QR-KÓDOT**

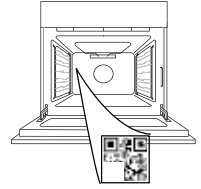

## TERMÉKLEÍRÁS

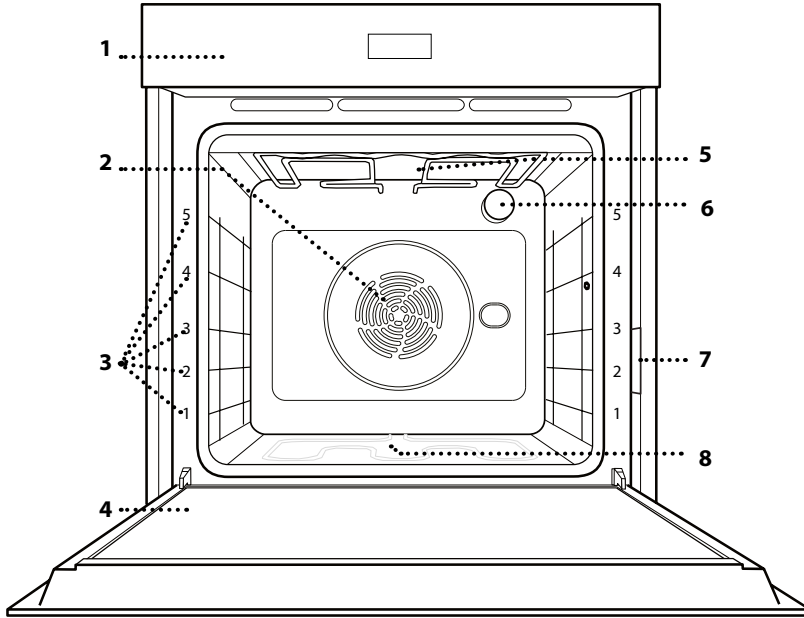

1. Kezelőpanel
2. Ventilátor és kör alakú fűtőelem (nem látható)
3. Polctartó sínek (a szint a sütő elején látható)
4. Ajtó
5. Felső fűtőelem/grill
6. Világítás
7. Azonosító lemez (ne távolítsa el)
8. Alsó fűtőelem (nem látható)

## KEZELŐPANEL

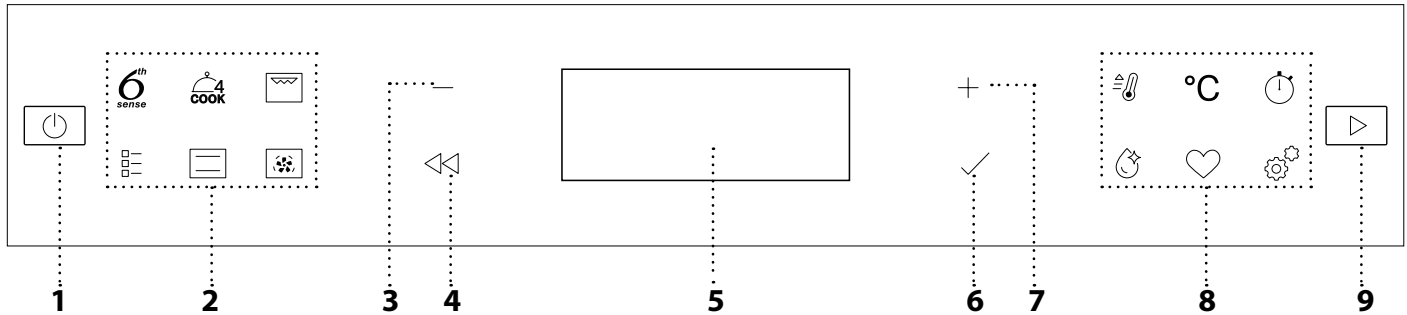
**1. BE/KI**

A sütő be- és kikapcsolása vagy funkciók leállítása.

**2. FUNKCIÓK KÖZVETLEN ELÉRÉSE**

A funkciók és a menü gyors elérése.

**3. MÍNUSZ NAVIGÁCIÓS GOMB**

Léptetés a menüben, valamint a funkciókhoz tartozó beállítások vagy értékek csökkentése.

**4. VISSZA**

Visszatérés az előző menübe. A beállítások módosítása sütés közben.

**5. KIJELEZŐ****6. JÓVÁHAGYÁS**

A kiválasztott funkció vagy érték jóváhagyása.

**7. PLUSZ NAVIGÁCIÓS GOMB**

Léptetés a menüben, valamint a funkciókhoz tartozó beállítások vagy értékek növelése.

**8. OPCIÓK / FUNKCIÓK KÖZVETLEN ELÉRÉSE**

Funkciók, időtartamok, beállítások és kedvencek gyors elérése.

**9. INDÍTÁS**

Funkció indítására szolgál a megadott vagy a gyári beállításokkal.

# TARTOZÉKOK

## SÜTŐRÁCS

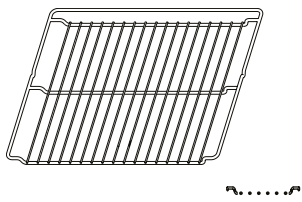

Étel sütésére szolgál, illetve tepszi, sütőforma és egyéb hőálló edény helyezhető rá.

## CSEPPFELFOGÓ TÁLCA

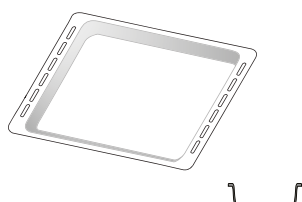

Használható sütőtepsiként hús, hal, zöldségek, focaccia stb. készítéséhez, vagy a sütőrács alá helyezve a sütéskor lecsöpögő szaft összegyűjtésére.

## SÜTEMÉNYES TEPSI\*

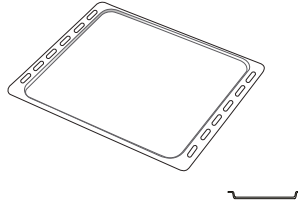

Használható különféle kenyerek és sütemények, valamint sülté, sütőpapírban sült hal stb. készítéséhez.

## KIHÚZHATÓ TARTÓSÍNEK \*

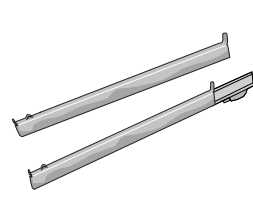

A tartozékok behelyezését és kivételét segíti.

## FORRÓLEVEGŐS SÜTÉS TÁLCA \*

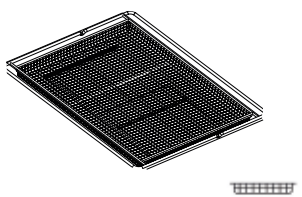

Forrólevegős sütés funkcióval készült ételek sütésekor használható, egy alacsonyabb szinten elhelyezett sütőtepsivel az esetleges morzsák és cseppek összegyűjtése érdekében. Mosogatógépben mosható.

A tartozékok száma és típusa a megvásárolt modelltől függ.

Egyéb tartozékok külön megvásárolhatók; rendelés vagy információkérés a vevőszolgálaton lehetséges.

\* Csak bizonyos típusok esetén

## A SÜTŐRÁCS ÉS EGYÉB TARTOZÉKOK BEHELVEZÉSE

Helyezze be a sütőrácsot vízszintesen a polcvezető sínek mentén, és ügyeljen rá, hogy a rács felfelé hajló vége valóban felfelé álljon.

Más tartozékokat, mint például a cseppfelfogó tálcát és a sütőtepsit is vízszintesen kell behelyezni a sütőbe, a sütőrácsokhoz hasonló módon.

## A POLCVEZETŐ SÍNEK KIVÉTELE ÉS VISSZAHELYEZÉSE

• A polcvezető sínek eltávolításához emelje meg őket, és az aljukat akassza ki a tartókból: A polcvezető sínek ekkor már eltávolíthatók.

• A polcvezető sínek visszahelyezéséhez először illessze azokat vissza a felső illesztésekbe. Felfelé tartva csúsztassa őket a sütőtérbe, majd engedje le őket az alsó illesztésben lévő helyzetükbe.

## KIHÚZHATÓ TARTÓSÍNEK FELSZERELÉSE

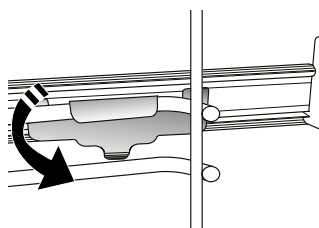
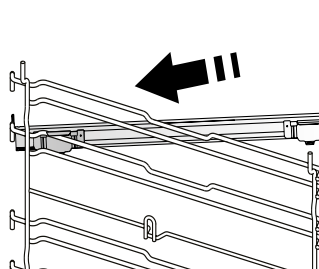

Távolítsa el a polcvezető síneket a sütőből, és távolítsa el a védő műanyagot a kihúzható tartósínekről.

Rögzítse a tartósín felső kapcsát a polcvezető sínhez, majd csúsztassa végig annak mentén ütközésig. Engedje le a helyére a másik kapcsot.

A polcvezető sín rögzítéséhez erőteljesen nyomja neki a kapocs alját a polcvezető sínnek. Győződjön meg arról, hogy a tartósínek szabadon tudnak mozogni. Ismételje meg ezeket a lépéseket az azonos szinten lévő másik polcvezető sínnel is.

Ne feledje: A kihúzható tartósínek bármely szintre felszerelhetők.

# FUNKCIÓK



## 6TH SENSE

Ezek a funkciók teljesen automatikus sütést tesznek lehetővé mindenféle étel elkészítésekor (lasagna, hús, hal, zöldségek, torták és sütemények, sós piték, kenyér, pizza). A funkció optimális használatához kövesse a vonatkozó sütési táblázat utasításait.



## COOK4

Ez akkor hasznos, ha egyszerre négy szinten olyan különböző ételeket süt, amelyek azonos hőfokon készülnek. Lehet vele kekszeket, tortákat, kerek pizzát (akár fagyasztottan) sütni, vagy akár egy teljes menüt elkészíteni egyszerre. Kövesse a sütési táblázat javaslatait a legjobb eredmény elérése érdekében.



## GRILL

Steak, kebabfélék és kolbászok grillezése, rakott zöldségek sütése és kenyérpírtás. Hús sütésekor javasoljuk a cseppfelfogó tálca használatát a kicsöpögő húslé és szaft összegyűjtéséhez: Helyezze a tálcát a sütőrács alatt lévő bármelyik szintre, és öntsön bele 500 ml vizet.



## HAGYOMÁNYOS FUNKCIÓK

### • LÉGKEV. SÜTÉS

Tetszőleges étel egyetlen szinten történő sütése.

### • TURBO GRILL

Nagy egybesült húсок sütése (báránycomb, marhahús, csirke). Javasoljuk a cseppfelfogó tálca használatát a kicsöpögő húslé és szaft összegyűjtéséhez: Helyezze a serpenyőt a sütőrács alatt lévő bármelyik szintre, és öntsön bele 500 ml vizet.

### • FAGY. TÉSZTA

Ez a funkció automatikusan kiválasztja a legjobb sütési hőmérsékletet és módot a gyorsfagyasztott készételek 5 különböző kategóriájához. A süttőt nem szükséges előmelegíteni.

### • SPECIÁLIS FUNKCIÓK

#### » PIZZA

Ez a funkció lehetővé teszi, hogy nagyszerű házi pizzát készítsen, kevesebb mint 10 perc alatt, mint egy étteremben.

A speciális sütési ciklus 300 °C feletti hőmérsékleten működik, így a pizza belül puha, a széle ropogós lesz, és tökéletesen egyenletesen pirul. Ha ezt a funkciót a WPro pizzakő tartozékkal kombinálja, és 30 percig előmelegíti, 5–8 perc alatt megsüthet egy pizzát. (Rendelés vagy információkérés a vevőszolgálaton vagy a [www.whirlpool.eu](http://www.whirlpool.eu) webhelyen keresztül lehetséges.)

#### » FORRÓLEVEGŐS SÜTÉS

Ez a funkció lehetővé teszi, hogy kevesebb olaj felhasználásával süssön sült krumplit, csirkefalatokat és egyéb ételeket, amelyek ezáltal kellemesen ropogósak lesznek. A fűtőelemek be-ki ciklusa megfelelően felmelegíti a sütőteret,

miközben a ventilátor keringeti a forró levegőt. A legjobb sütési eredmény csak a Forrólevegős sütés tálca használatával érhető el (bizonyos modelleknél elérhető). Helyezze az ételt egy rétegben a Forrólevegős sütés tálcára, és a legjobb eredmény érdekében kövesse a Forrólevegős sütés sütési táblázat utasításait. Ne használjon egynél több tálcát az egyenetlen sütés elkerülése érdekében.

#### » KELESZTÉS

Sós vagy édes tészták optimális mértékű kelesztése. A kelesztés sikere érdekében ne aktiválja ezt a funkciót, ha az előző sütési ciklus miatt a sütő még mindig forró.

#### » MELEGENTARTÁS

A frissen elkészült ételek melegen és ropogósan tartása.

#### » KIOLVASZTÁS

Az ételek gyorsabb kiolvasztása. Helyezze az ételt a középső szintre. Hagyja az ételt a csomagolásában, hogy ne száradjon ki a külseje.

#### » ECO CIKLUS \*

Töltött sülték és húsfiléek egy szinten történő sütéséhez. Az Eco ciklus használatakor a lámpa kikapcsolva marad a sütés ideje alatt. Az Eco ciklus használatához és így az energiafogyasztás optimalizálásához a sütőajtót nem szabad kinyitni addig, amíg az étel el nem készült.

#### » MAXI SÜTÉS

Ez a funkció automatikusan kiválasztja a legjobb sütési üzemmódot és hőmérsékletet nagy (2,5 kg-nál nehezebb) egybesült húсок sütéséhez. Sütés közben ajánlatos forgatni a húst, hogy mindkét oldala egyenletesen tudjon pirulni. A túlzott kiszáradás megelőzése érdekében érdemes néha meglocsolni a húst.



## ALSÓ+FELŐ SÜT

Tetszőleges étel egyetlen szinten történő sütése.



## HŐLEGBEFÚVÁS

Ugyanazt az elkészítési hőmérsékletet igénylő, de különböző ételek több (legfeljebb három) szinten történő egyidejű sütése. Ezzel a funkcióval úgy készíthet el különböző ételeket egyszerre, hogy azok nem veszik át egymás illatát.



## GYORS ELŐMELEGÍTÉS

A sütő gyors előmelegítése.



## PERCSZÁMLÁLÓ

Időmérés funkció bekapcsolása nélkül.



## SMART CLEAN

A speciális, alacsony hőmérsékletű tisztítási ciklus során kibocsátott gőz megkönnyíti a szennyeződés és

---

az ételmaradékok eltávolítását. Öntsön 200 ml csapvizet a sütő aljára, és csak akkor indítsa el a ciklust, ha a sütő teljesen kihűlt.



## KEDVENCEK

Itt tárolható a 10 kedvenc funkció.



## BEÁLLÍTÁSOK

A sütő beállításainak módosítása. Ha az „ECO” üzemmód aktív, energiatakarékossági okokból a kijelző fényereje csökken, és a világítás 1 perc elteltével kikapcsol. Automatikusan visszakapcsol bármely gomb megnyomásakor. Ha a „DEMO” üzemmód aktív, minden parancs és menüpont használható, de a sütő nem melegszik fel. Az üzemmód kikapcsolásához lépjen a „DEMO” menüpontra a „BEÁLLÍTÁSOK” menüben, és válassza a „Ki” lehetőséget. A „GYÁRI ÉRTÉKEK” lehetőség kiválasztásakor a készülék kikapcsol, és visszatér az első használatkor érvényes beállításokhoz. Minden beállítás törlődik.

\* A funkció referenciaként szolgál az energiahatékonysági nyilatkozathoz a 65/2014/EU szabályozásnak megfelelően

# ELSŐ HASZNÁLAT

## 1. A NYELV KIVÁLASZTÁSA

A készülék első bekapcsolásakor be kell állítani a kívánt nyelvet és a pontos időt: a kijelzőn az „English” beállítás látható.



A + vagy — gombbal léptessen a választható nyelvek listájában, és válassza ki a kívánt nyelvet. Nyomja meg a ✓ gombot a jóváhagyáshoz.

Ne feledje: A nyelv bármikor módosítható a „BEÁLLÍTÁSOK” menüben lévő „NYELV” lehetőségnél. Ehhez nyomja meg a  gombot.

## 2. AZ ENERGIAFOGYASZTÁS BEÁLLÍTÁSA

A sütő úgy van beprogramozva, hogy annyi elektromos áramot fogyasszon, amennyi kompatibilis a 3 kW-nál (16) nagyobb besorolású lakossági áramhálózattal: Ha az Ön háztartásában kisebb a teljesítmény, az értéket csökkenteni kell (13).



Nyissa meg a „TELJESÍTMÉNY” menüpontot a „BEÁLLÍTÁSOK” menüben, és válassza az „ALACSONY” lehetőséget.” gombot a jóváhagyáshoz.

## 3. AZ IDŐ BEÁLLÍTÁSA

A nyelv kiválasztása után be kell állítani a pontos időt: A kijelzőn villog az órát jelző két számjegy.



A + vagy — gombbal állítsa be az órát, és nyomja meg a gombot ✓ : A kijelzőn villog a perceket jelző két számjegy. A + vagy — gombbal állítsa be a percet, és nyomja meg a ✓ gombot a jóváhagyáshoz.

Ne feledje: Hosszabb áramkimaradások után valószínűleg újra be kell majd állítania az időt. Válassza az „ÓRA” lehetőséget a „BEÁLLÍTÁSOK” menüben. Ehhez nyomja meg a  gombot

## 4. A SÜTŐ FELMELEGÍTÉSE

Az új sütő a gyártásból visszamaradt szagot bocsáthat ki: ez teljesen normális.

Ezért mielőtt a sütőt étel készítésére használná, azt javasoljuk, hogy melegítse fel üresen a lehetséges szagok eltávolítása érdekében. Távolítsa el minden védőkartont vagy átlátszó filmréteget a sütőről, és távolítsa el minden tartozékot a belsejéből. Melegítse fel a sütőt nagyjából egy órán keresztül 200 °C-ra, lehetőleg egy légkeveréses funkció (pl. „Hőlégbefúvás” vagy „Légkeveréses sütés”) használatával.

Ne feledje: A készülék első használatát követően érdemes kiszellőztetni a helyiséget.

# MINDENNAPI HASZNÁLAT

## 1. A FUNKCIÓ KIVÁLASZTÁSA

Nyomja meg a  gombot a sütő bekapcsolásához: a kijelzőn az utoljára használt elsődleges funkció vagy a főmenü látható.

A funkciók kiválasztásához nyomja meg az egyik elsődleges funkcióhoz tartozó szimbólumot, vagy léptessen a menüben: A menüből úgy választhat ki egy elemet (a kijelzőn az első elérhető elem látszik), hogy megnyomja a  $+$  vagy a  $-$  gombot a kívánt opció kiválasztásához, majd a  $\checkmark$  gombot a megerősítéshez.

## 2. FUNKCIÓ BEÁLLÍTÁSA

A kívánt funkció kiválasztása után megváltoztathatja a funkció beállításait. A kijelzőn egymás után megjelennek a módosítható beállítások. A  $\leftarrow$  gombbal módosítható az előző beállítás.

### HŐMÉRSÉKLET / GRILLFOKOZAT





Amikor egy érték villog a kijelzőn, azt a  $+$  vagy  $-$  gombbal megváltoztathatja, a  $\checkmark$  gombbal pedig jóváhagyhatja a módosítást és továbbléphet a következő beállításokra (ha még van).

A grillfokozat is beállítható: A grillezéshez meghatározott áramerősségi szintek tartoznak: 3 (magas), 2 (közepes), 1 (alacsony).

Ne feledje: A funkció bekapcsolása után a hőmérséklet/grillfokozat a  $+$  vagy  $-$  gombokkal módosítható, a  $^{\circ}\text{C}$  gomb megnyomása után.

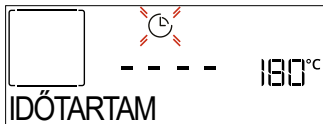
### IDŐTARTAM



Amikor a kijelzőn az  ikon villog, a  $+$  vagy  $-$  gombbal állítsa be a sütés kívánt időtartamát, majd nyomja meg a  $\checkmark$  gombot a jóváhagyáshoz. Ha végig felügyelni kívánja a sütést (időzítés használata nélkül), nem kell beállítania a sütési időt: Nyomja meg a  $\checkmark$  vagy  gombot a jóváhagyáshoz és a funkció indításához. Ennél az üzemmódnál nem állítható be késleltetett indítás.

Ne feledje: A beállított sütési idő módosítható sütés közben az  gombbal: nyomja meg a  $+$  vagy  $-$  gombot a módosításhoz, majd nyomja meg a  $\checkmark$  gombot a jóváhagyáshoz.

### BEFEJEZÉSI IDŐ (KÉSLELTETETT INDÍTÁS)

Miután beállította a sütési időt, számos funkciónál használható a késleltetett indítás úgy, hogy megadja a befejezési időt. A kijelzőn a sütési idő vége látszik, és az  ikon villog.



Állítsa be a sütési idő végét a  $+$  vagy  $-$  gombbal, majd nyomja meg a  $\checkmark$  gombot a jóváhagyáshoz és a funkció aktiválásához. Helyezze az ételt a sütőbe, és csukja be az ajtót: A funkció automatikusan bekapcsol, amikor letelik a sütés elkészültéhez megadott időpont alapján kiszámított időtartam.

Ne feledje: Ha a sütéshez késleltetett indítást állít be, az előmelegítés nem elérhető: A sütő a szükséges hőmérsékletet fokozatosan éri el, tehát a sütési idők kissé hosszabbak lesznek a sütési táblázatban megadott időtartamoknál. A várakozási idő alatt a  $+$  vagy  $-$  gombokkal módosítható a beállított befejezési idő, illetve a  $\leftarrow$  gombbal módosíthatók az egyéb beállítások. Az  gomb megnyomásakor megtekinthető a befejezési idő és az időtartam.

## 3. 6TH SENSE

Ezzel a funkcióval automatikusan beállítható az elérhető ételek sütéséhez optimális üzemmód, hőmérséklet és időtartam.

Szükség esetén az optimális eredmény érdekében adja meg az étel jellemzőit.

### SÚLY / MAGASSÁG (KEREK-TÁLCA-RÉTEGEK)

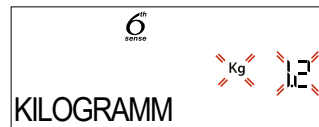

A funkció megfelelő beállításához kövesse a kijelzőn megjelenő utasításokat. Ha a készülék jelez, a  $+$  vagy  $-$  gombbal állítsa be a kívánt értéket, majd nyomja meg a  $\checkmark$  gombot a jóváhagyáshoz.

### ÁLLAPOT / PIRÍTÁS

Bizonyos 6th Sense funkciók használatakor beállítható az étel készülségi állapota.





Ha a készülék jelez, a  $+$  vagy  $-$  gombbal állítsa be a kívánt fokozatot a véres (-1) és az átsütött (+1) szintek között. Nyomja meg a  $\checkmark$  vagy  gombot a jóváhagyáshoz és a funkció indításához.

Hasonló módon, ahol lehetséges, bizonyos 6TH SENSE funkciók használatakor beállítható a pirítási fokozat alacsony (-1) és magas (+1) között.

## 4. A FUNKCIÓ INDÍTÁSA

Ha az alapértelmezett beállítások megfelelőek, vagy megadta a kívánt beállításokat, nyomja meg a  gombot a funkció bekapcsolásához.

Ha a késleltetés ideje alatt megnyomja a  gombot, a sütő rákérdez, hogy törli-e a késleltetést, és helyette azonnal elindítja-e a funkciót.

Megjegyzés: A funkció kiválasztása után a kijelzőn megjelenik az ahhoz javasolt optimális szint. A bekapcsolt funkció bármikor leállítható a  gombbal. Ha a sütő forró, és a funkciónak egy adott maximum

hőmérsékletre van szüksége, a kijelzőn értesítés jelenik meg. Kiválaszthat egy másik funkciót, vagy megvárhatja a teljes lehűlést.

## 5. ELŐMELEGÍTÉS

Bizonyos funkcióknál a sütő előmelegíthető: A funkció indításakor a kijelző jelzi, hogy az előmelegítés folyamatban van.



A szakasz végeztével hangjelzés hallható, és a kijelzőn üzenet jelzi, hogy a sütő elérte a megadott, „ÉTEL HOZZÁADÁSA” hőmérsékletet. Ekkor nyissa ki az ajtót, tegye az ételt a sütőbe, csukja be az ajtót, és indítsa el a sütést a vagy gombbal.

Ne feledje: Ha az ételt az előmelegítési fázis befejezése előtt teszi a sütőbe, a sütési eredmény elmaradhat a várttól. Az ajtó kinyitásakor az előmelegítés leáll/szünetel.

A sütési időbe nem számít bele az előmelegítési szakasz. A sütő kívánt hőmérséklete bármikor módosítható a és gombokkal.

## 6. ÉTEL MEGFORDÍTÁSA VAGY ELLENŐRZÉSE

Egyes 6TH SENSE funkcióknál szükség lehet az étel megfordítására sütés közben.



Hangjelzés hallatszik, és a kijelzőn látható a szükséges művelet. Nyissa ki az ajtót, hajtsa végre a kijelzőn látható műveletet, majd csukja be az ajtót, és nyomja meg a gombot a sütés folytatásához.

Hasonló módon, a sütési idő 10%-ával a sütés vége előtt a sütő figyelmeztet az étel ellenőrzésére.



Hangjelzés hallatszik, és a kijelzőn látható a szükséges művelet. Ellenőrizze az ételt, csukja be az ajtót, majd nyomja meg a vagy gombot a sütés folytatásához.

Ne feledje: Nyomja meg a gombot a műveletek kihagyásához. Ellenkező esetben, ha egy bizonyos ideig nem hajt végre műveletet, a sütés folytatódik.

## 7. A SÜTÉS VÉGE

Hangjelzés hallatszik, és a kijelző jelzi, hogy a sütés befejeződött.

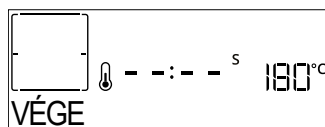

A sütés manuális (időzítés nélküli) üzemmódban történő folytatásához nyomja meg a gombot. Ha növelni kívánja a sütési időt, nyomja meg a

gombot az új időtartam megadásához. A sütési beállítások mindkét esetben változatlanok maradnak.

## PIRÍTÁS

A sütő egyes funkciói lehetővé teszik az étel felületének megpirítását a grill aktiválása révén a sütés befejezését követően.

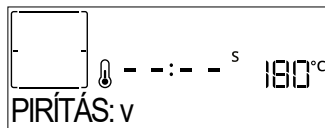

Ha a kijelzőn megjelenik a vonatkozó üzenet, szükség esetén nyomja meg az gombot az 5 perces pirítási ciklus elindításához. A funkció bármikor leállítható a gombbal, amely kikapcsolja a sütőt.

## 8. KEDVENCEK

A sütés végeztével a kijelzőn megjelenik a kérdés, hogy kívánja-e menteni a funkciót a kedvencek listájára (1–10. pozícióba).

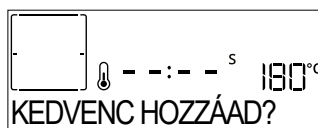

Ha kedvencként kíván elmenteni egy funkciót, és tárolni szeretné az aktuális beállításokat későbbi használatra, nyomja meg a gombot; ha nem kíván élni a lehetőséggel, nyomja meg a gombot.

A gomb megnyomása után a vagy gombbal válasszon egy számot, majd hagyja jóvá a gombbal.

Ne feledje: Ha a memória megtelt, vagy a választott pozíció már foglalt, a sütő rákérdez, hogy felülírja-e a korábban mentett funkciót.

A mentett funkciók későbbi előhívásához nyomja meg a gombot: a kijelzőn megjelenik a kedvenc funkciók listája.

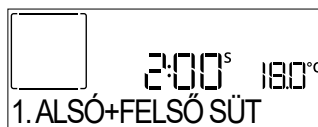

A funkció kiválasztásához nyomja meg a vagy gombot, hagyja jóvá a gomb megnyomásával, majd aktiválja a gombbal.

## 9. SMART CLEAN

Nyomja meg a gombot: a „Smart Clean” üzenet látható a kijelzőn.

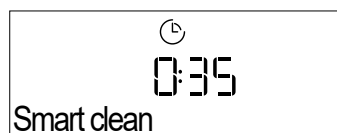





A funkció aktiválásához nyomja meg a gombot: a kijelzőn látható figyelmeztetések jelzik, milyen műveletek szükségesek a legjobb tisztítási eredményhez: Kövesse az utasításokat. Ha kész, nyomja meg a gombot. Ha az összes lépést végrehajtotta, a megfelelő időben nyomja meg a gombot a tisztítási program bekapcsolásához.

Ne feledje: A tisztítási ciklus ideje alatt lehetőleg ne

nyissa ki a sütő ajtaját, mert ekkor vízgőz távozik, ami hátrányosan befolyásolja a végső tisztítási eredményt.

A ciklus befejezésekor egy ennek megfelelő üzenet kezd villogni a kijelzőn. Hagyja kihűlni a sütőt, majd egy ronggyal vagy szivaccsal törölje ki és szárítsa meg a belső felületeket.

## 10. PERCSZÁMLÁLÓ

A funkció aktiválásához nyomja meg az  ikont. A  vagy a  gombbal állítsa be a kívánt időtartamot, majd nyomja meg a  gombot az időzítő indításához.









Ha a percszámlálón beállított idő letelt, hangjelzés hallható, és a kijelzőn megjelenik a vonatkozó jelzés.

Ne feledje: A percszámláló nem aktivál sütési funkciót.

A percszámláló akkor is aktiválható, ha egy funkció folyamatban van.

Az időzítő a funkciótól függetlenül folytatja a visszaszámlálást.

Amíg ez a fázis tart, a számlálót nem lehet látni (csak az  ikon látszik), mivel a számláló a háttérben folytatja a visszaszámlálást. A percszámláló szerkesztéséhez nyomja meg az  ikont és állítsa be az időt a  vagy  ikon segítségével.

A percszámláló törléséhez nyomja meg az  ikont, majd válassza a  lehetőséget, amíg a kijelzett idő „---” nem lesz. Nyomja meg a  gombot a jóváhagyáshoz.

## 11. GOMBZÁR

A gombzár aktiválásához tartsa nyomva a  gombot legalább öt másodpercig. A gombzár ugyanilyen módon feloldható.



Megjegyzés: Ez a funkció ételkészítés közben is aktiválható. Biztonsági okból a sütő bármikor kikapcsolható a  gombbal.

## . MEGJEGYZÉS

- Ne fedje le a sütő belsejét alumíniumfóliával.
- Soha ne húzza a serpenyőket vagy lábasokat a sütő alján, mert ez károsíthatja a zománcbevonatot.
- Ne helyezzen nehéz súlyokat az ajtóra, és ne kapaszkodjon az ajtóba.
- A Pizza ciklus magasabb hőmérséklete miatt várhatóan kissé nagyobb lesz a hűtőventilátor zaja.

## . ENERGIAHATÉKONYSÁGI MEGJEGYZÉSEK

- Használja ki a maradék hőt: 5/10 perccel a sütés vége előtt kapcsolja ki a sütőt a maradék hő felhasználásához.

- Tartsa csukva az ajtót: ha lehetséges, kerülje a sütő ajtajának kinyitását sütés közben, mivel így a hő távozni tud.
- Süssön nagyobb adagokat: a sütőt elsősorban nagyobb ételekhez (pl. 1 kg feletti húsok) vagy nagyobb adagokhoz használja, hogy a lehető legjobban kihasználja a felhasznált energiát.
- Rendszeresen tisztítsa meg az ajtó tömítést: a tiszta tömítés megakadályozza a hővesztést és biztosítja a hatékony főzést.
- Csak akkor melegítse elő, ha szükséges: A sütőt csak akkor melegítse elő, ha a sütési táblázat vagy a recept ezt javasolja.
- Válasszon sötét sütőformákat: A sötét tálcák jobban elnyelik a hőt, javítva a főzés hatékonyságát.
- Tervezze meg a főzést: készítsen több ételt egymás után, hogy kihasználja a maradék hőt, és elkerülje az extra előmelegítést.
- Válassza ki az energiatakarékos programot: használja az ECO programot az alacsonyabb energiafogyasztás érdekében. A további bemeneteket lásd a főzési táblázatban.
- Távolítsa el a nem használt tartozékokat: vegye ki a nem szükséges tálcákat vagy állványokat, hogy javítsa a hőcirkuláció hatékonyságát és csökkentse a termék hőkapacitását.

# HASZNOS TANÁCSOK

## A SÜTÉSI TÁBLÁZAT HASZNÁLATA

Ez a táblázat a különböző típusú ételekhez legjobban használható funkciót, tartozékokat és szintet tartalmazza. A sütési idő az étel sütőbe helyezésével kezdődik, nem tartalmazza az előmelegítést (ahol ez szükséges). A sütési hőmérsékletek és időtartamok csupán hozzávetőleges értékek, melyek az étel mennyiségétől és a használt tartozékoktól függően eltérőek lehetnek. Kezdetben használja a legalacsonyabb ajánlott beállításokat, és ha az étel nem sül eléggé, kapcsoljon át magasabb beállításokra. Használja a mellékelt tartozékokat, valamint lehetőleg sötét színű fém süteményes formákat és tepsiket. Ugyancsak használhat jénai vagy kőtálapokat és tartozékokat, de ne feledje, hogy a sütési időtartamok kissé hosszabbak lesznek.

## KÜLÖNBÖZŐ ÉTELEK EGYSZERRE TÖRTÉNŐ SÜTÉSE

A „Hőlégbefúvás” funkció használatakor lehetőség van ugyanazt a hőmérsékletet igénylő, de különböző ételek (pl. hal és zöldségek) több szinten történő egyidejű sütésére. Vegye ki azt az ételt, amelyik rövidebb sütési időt igényel, a hosszabb sütési időt igénylő ételt pedig hagyja bent a sütőben.

## HÚS

Használjon bármilyen tepsi vagy jénai edényt, amely megfelel a sütésre kerülő húsdarab méretének. Egybesültek készítésekor a legjobb megoldás, ha egy kevés húsalaplét önt az edény aljára, amely a sütés alatt tovább ízesíti a húst. Ne feledje, hogy a fenti művelet során gőz keletkezik. Amikor a sült elkészült, hagyja állni a sütőben 10-15 percre, vagy fedje be alufóliával.

Amikor húst kíván grillezni, válasszon minél inkább egyenletes vastagságú darabokat annak érdekében, hogy egységes sütési eredményeket érjen el. A nagyon vastag húsdarabok hosszabb sütési időt igényelnek. A hús külsejének megégését megelőzendő, tegye alacsonyabbra a rácsot, így az étel távolabb lesz a grilltől. A sütési idő kétharmadánál fordítsa meg a húst. Óvatosan nyissa ki az ajtót, mert forró gőz csaphat ki.

A sütés közben keletkező szaft felfogásához javasoljuk, hogy töltsön fél liter vizet a zsírfogó tálcába, és helyezze azt közvetlenül az alá a rács alá, amelyen a hús található. Szükség szerint töltsön utána vizet.

## DESSZERTEK

Készítsen különleges édességeket a hagyományos funkció használatával csak egy tartószinten.

Használjon sötét színű, fém tortaformákat, és azokat mindig a mellékelt rácsra helyezze. Egynél több szinten történő sütéshez válassza a hőlégbefúvás funkciót, és úgy rendezze el a sütőformákat a tartószinteken, hogy azzal segítse a forró levegő optimális keringését.

Ha ellenőrizni szeretné, hogy egy sütemény elkészült-e, szúrjon egy fa fogpiszkálót a sütemény közepébe. Ha a fogpiszkálón nem látható tészta, a sütemény elkészült.











































Tapadásmentes tortaforma használata esetén ne vajazza meg a széleket, mert előfordulhat, hogy a sütemény nem egyformán emelkedik meg az oldalak mentén.

Ha a sütemény nagyon „feldagad” sütés közben, állítson be legközelebb alacsonyabb hőmérsékletet, esetleg csökkentse a folyadék mennyiségét és óvatosabban keverje össze a tésztát.





A lédús töltelékű vagy feltétű sütemények (pl. sajtorta, gyümölcsös pite) esetén használja a „Konvekciós sütés” funkciót. Ha a sütemény alsó tésztaalapja átázott, használjon alacsonyabb szintet, és szórja meg a sütemény alját zsemlemorzssával vagy darált keksszel, mielőtt hozzáadná a töltelékét.

## KELESZTÉS

Mindig az a legjobb, ha egy nedves ruhával letakarja a tésztát, mielőtt a sütőbe helyezné. A tésztakelesztés időtartama ennek a funkciónak az alkalmazásával körülbelül az egyharmadával csökken a szobahőmérsékleten (20-25 °C) történő kelesztéssel összehasonlítva. A kelesztési idő 1 kg pizzatészta esetén körülbelül egy óra.

ÉLELMISZER-KATEGÓRIÁK		MENNYISÉG	KÉSZÜLTSG FOKA	PIRÍTÁSI FOKOZAT	MEGFORDÍTÁS (A SÜTÉSI IDŐ EKKORA RÉSZÉNEK ELTELEKOR)	SZINT ÉS TARTOZÉKOK	
LASAGNA	Lasagna	0,5-3 kg	-	0	-	 2	
HÚS	Marha	Sült	0,6-2 kg	0	0	-	 3
		Húspogácsa	1,5-3 cm	0	-	3/5	 5  4
	Sertés	Sült	0,6-2,5 kg	-	0	-	 3
		Kolbász és virsli	1,5-4 cm	-	-	2/3	 5  4
	Csirke	Sült	0,6-3 kg	-	0	-	 2
	Baromfi	Filé és mell	1-5 cm	-	-	2/3	 5  4
Kebab		egy rács	-	-	1/2	 5  4	
HAL	Filé	0,5-3 (cm)	-	-	-	 3  2	
	Filé-fagyasztott	0,5-3 (cm)	-	-	-	 3  2	
ZÖLDSÉGEK	Sült zöldségek	Sült burgonya	0,5-1,5 kg	-	0	-	 3
		Töltött zöldségek	0,1-0,5 kg/db	-	-	-	 3
		Sült zöldségek	0,5-1,5 kg	-	0	-	 3
	Csőbensült zöldségek	Csőbensült burgonya	egy tálca	-	-	-	 3
		Csőbensült paradicsom	egy tálca	-	-	-	 3
		Csőben sült paprika	egy tálca	-	-	-	 3
		Csőben sült brokkoli	egy tálca	-	-	-	 3
		Csőben sült karfiol	egy tálca	-	-	-	 3
Csőbensült zöldség	egy tálca	-	-	-	 3		
SÓS SÜTEMÉNY	Sós sütemények		0,8-1,2 kg	-	0	-	 2
	Kenyér	Zsömle	60-150 g/db	-	-	-	 3
		Szendvicskenyér	0,4-0,6 kg/db	-	-	-	 2
		Nagy kenyér	0,7-2,0 kg	-	-	-	 2
		Bagett	200-300 g/db	-	-	-	 3
	Pizza	Kerek pizza	egy tálca	-	-	-	 2
		Vastag pizza	egy tálca	-	-	-	 2
		Pizza [fagyasztott]	1 réteg*	-	-	-	 2
			2 réteg*	-	-	-	 4  1
	3 réteg*		-	-	-	 5  3  1	
4 réteg*	-		-	-	 5  4  2  1		





\* ajánlott mennyiség

TARTOZÉKOK				
	Sütőrács	Sütőtepsi / süteményes tepsi / kerek pizzatálca rácson	Cseppfelfogó tálca / Süteményes tepsi	Cseppfelfogó tálca 500 ml vízzel

































# 6<sup>th</sup> sense FŐZÉSI TÁBLÁZAT

	ÉLELMISZER-KATEGÓRIÁK	MENNYISÉG	KÉSZÜLTSG FOKA	PIRÍTÁSI FOKOZAT	MEGFORDÍTÁS (A SÜTÉSI IDŐ EKKORA RÉSZÉNEK ELTELTEKOR)	SZINT ÉS TARTOZÉKOK
ÉDES SÜTEMÉNY	Piskóta	0,5-1,2 kg	-	-	-	 2
	Aprósütemények	0,2-0,6 kg	-	-	-	 3
	Fánk	egy tálca *	-	-	-	 3
	Torta	0,4-1,6 kg	-	-	-	 3
	Rétes	0,4-1,6 kg	-	-	-	 3
	Gyümölcsös pite	0,5-2 kg	-	-	-	 2





\* ajánlott mennyiség

TARTOZÉKOK				
	Sütőrács	Sütőtepsi / süteményes tepsi / kerek pizzatálca rácson	Cseppfelfogó tálca / Süteményes tepsi	Cseppfelfogó tálca 500 ml vízzel

# FORRÓLEVEGŐS SÜTÉSI TÁBLÁZAT

	RECEPT	FUNKCIÓ	AJÁNLOTT MENNYISÉG	ELŐMELEGÍTÉS	HŐMÉRSÉKLET (°C)	IDŐTARTAM (PERC)	POLC ÉS TARTOZÉKOK
FAGYASZTOTT ÉTEL	Fagyasztott hasábburgonya		650–850 g	Igen	200	25–30	4 2  
	Fagyasztott csirkefalat		500 g	Igen	200	15–20	4 2  
	Halrudak		500 g	Igen	220	15–20	4 2  
	Hagymakarikák		500 g	Igen	200	15–20	4 2  
ZÖLDSÉGEK	Friss rántott cukkini		400 g	Igen	200	15–20	4 2  
	Házi készítésű sült krumpli		300–800 g	Igen	200	20–40	4 2  
	Vegyes zöldség		300–800 g	Igen	200	20–30	4 2  
HÚS ÉS HAL	Csirkemell		1–4 cm	Igen	200	20–40	4 2  
	Csirkeszárnyak		200–1500 g	Igen	220	30–50	4 2  
	Panírozott szelet		1–4 cm	Igen	220	20–50	4 2  
	Halfilé		1–4 cm	Igen	220	15–25	4 2  

Friss vagy házi készítésű ételek sütéséhez kenjen vékony réteg olajat az étel felületére.  
Az egyenletes sütési eredmény biztosítása érdekében forgassa át az ételt az ajánlott sütési idő felénél.

FUNKCIÓK	 Forrólevegős sütés		
TARTOZÉKOK	 Forrólevegős sütés tálca	 Sütőtepsi vagy süteményes tepsi rácson	 Zsírfogó tálca / sütőtepsi vagy sütőtepsi sütőrács

# FŐZÉSI TÁBLÁZAT

RECEPT	FUNKCIÓ	ELŐMELEGÍTÉS	HŐMÉRSÉKLET (°C)	IDŐTARTAM (PERC)	POLC ÉS TARTOZÉKOK
Kelt sütemények / piskóta		Igen	170	30-50	
		Igen	160	30-50	
		Igen	160	30-50	
Töltött piték (sajttorta, rétes, almás pite)		Igen	160-200	30-85	
		Igen	160-200	30-90	
Aprósütemények		Igen	150	20-40	
		Igen	140	30-50	
		Igen	140	30-50	
		Igen	135	40-60	
Kisebb torta / Muffin		Igen	170	20-40	
		Igen	150	30-50	
		Igen	150	30-50	
		Igen	150	40-60	
Képviseelőfánk		Igen	180-200	30-40	
		Igen	180-190	35-45	
		Igen	180-190	35-45 *	
Habcsók		Igen	90	110-150	
		Igen	90	130-150	
		Igen	90	140-160 *	
Pizza / kenyér / focaccia		Igen	190-250	15-50	
		Igen	190-230	20-50	
Pizza (vékony, vastag, focaccia)		Igen	310	7-12	
		Igen	220-240	25-50 *	
Fagyasztott pizza		Igen	250	10-15	
		Igen	250	10-20	
		Igen	220-240	15-30	
Sós pite (zöldséges pite, quiche)		Igen	180-190	45-55	
		Igen	180-190	45-60	
		Igen	180-190	45-70 *	

FUNKCIÓK								ECO	
	Alsó+felső sűt	Hőlégbefűvés	Konvekciós sűtés	Grillezés	Turbo grill	Maxi sűtés	Cook 4	Eco ciklus	Pizza
TARTOZÉKOK									

RECEPT	FUNKCIÓ	ELŐMELEGÍTÉS	HŐMÉRSÉKLET (°C)	IDŐTARTAM (PERC)	POLC ÉS TARTOZÉKOK
Vol-au-vent / leveles tésztából készült sütemények		Igen	190–200	20–30	3
		Igen	180–190	20–40	4 1
		Igen	180–190	20–40 *	5 3 1
Lasagna/felfújtak/tepsis tészta/cannelloni		Igen	190–200	45–65	3
Bárány/borjú/marha/sertés, 1 kg		Igen	190–200	80–110	3
Bőrös sertéssült 2 kg		-	170	110–150	2
Csirke/nyúl/kacsa, 1 kg		Igen	200–230	50–100	3
Pulyka/liba, 3 kg		Igen	190–200	80–130	2
Sült/sütőpapírban sült hal (filé, egész)		Igen	180–200	40–60	3
Töltött zöldségek (paradicsom, cukkini, padlizsán)		Igen	180–200	50–60	2
Pirítós		-	3 (magas)	3–6	5
Halfilék / Sült szelet		-	2 (közepes)	20–30 **	4 3
Kolbász / kebabfélék / oldalas / hamburger		-	2-3 (közepes-magas)	15–30 **	5 4
Sült csirke 1-1,3 kg		-	2 (közepes)	55–70 ***	2 1
Báránycomb / csülök		-	2 (közepes)	60–90 ***	3
Sült burgonya		-	2 (közepes)	35–55 ***	3
Csóben sült zöldség		-	3 (magas)	10–25	3
Aprósütemények		Igen	135	50–70	5 4 3 1
Tarts		Igen	170	50–70	5 3 2 1
Kerek pizza		Igen	210	40–60	5 3 2 1
Teljes fogás: Gyümölcsös pite (5. szint) / lasagna (3. szint) / hús (1. szint)		Igen	190	40–120 *	5 3 1
Teljes fogás: Gyümölcsös pite (5. szint) / sült zöldségek (4. szint) / lasagna (2. szint) / hússzeletek (1. szint)		Igen	190	40–120 *	5 4 2 1
Lasagna és hús		Igen	200	50–100 *	4 1
Hús és burgonya		Igen	200	45–100 *	4 1
Hal és zöldségek		Igen	180	30–50 *	4 1
Töltött sülték	ECO	-	200	80–120 *	3
Hússzeletek (nyúl, csirke, bárány)	ECO	-	200	50–100 *	3

\* Becsült időtartam: Az ételek kivethetők a sütőből ettől eltérő időpontokban is, személyes preferenciáktól függően.

\*\* A sütési idő felénél fordítsa meg az ételt.

\*\*\* Fordítsa meg az ételt a sütési idő kétharmadánál (ha szükséges).

FUNKCIÓK								ECO	
	Alsó+felső süt	Hőlégbefűtés	Konvekciós sütés	Grillezés	Turbo grill	Maxi sütés	Cook 4	Eco ciklus	Pizza
TARTOZÉKOK									

## A SÜTÉSI TÁBLÁZAT HASZNÁLATA

Ez a táblázat a különböző típusú ételekhez legjobban használható funkciót, tartozékokat és szintet tartalmazza.

A sütési idő az étel sütőbe helyezésével kezdődik, nem tartalmazza az előmelegítést (ahol ez szükséges).

A sütési hőmérsékletek és időtartamok csupán hozzávetőleges értékek, melyek az étel mennyiségétől és a használt tartozékoktól függően eltérőek lehetnek.

Kezdetben használja a legalacsonyabb ajánlott beállításokat, és ha az étel nem sül eléggé, kapcsoljon át magasabb beállításokra.

Használja a mellékelt tartozékokat, valamint lehetőleg sötét színű fém süteményes formákat és tepsiket. Ugyancsak használhat jénai vagy kőtálakat és tartozékokat, de ne feledje, hogy a sütési időtartamok kissé hosszabbak lesznek.

## KARBANTARTÁS ÉS TISZTÍTÁS

**Bármilyen karbantartási vagy tisztítási munka előtt győződjön meg arról, hogy a sütő teljesen kihűlt.**

**Ne használjon gőzzel tisztító berendezéseket.**

**Ne használjon fémből készült vagy egyéb súrolópárnát vagy maró/súroló hatású tisztítószeret, mert ezek károsíthatják a készülék felületeit.**

**Viseljen védőkesztyűt.**

**A sütőt bármilyen karbantartási munka előtt le kell választani az elektromos hálózatról.**

### KÜLSŐ BURKOLATOK

• A felületeket nedves, mikroszálas törülköendővel tisztítsa. Ha erősen szennyezett a felület, pár csepp pH-semleges tisztítószerrel tegyen a kendőre. Törölje le egy száraz törülköendővel.

• Ne használjon maró vagy súroló hatású tisztítószeret. Ha ezek közül bármelyik termék véletlenül kapcsolatba kerül a készülék felületével, azonnal tisztítsa meg a készüléket egy nedves, mikroszálas törülköendővel.

### BELSŐ BURKOLATOK

• Használat után hagyja kicsit kihűlni a sütőt, és akkor takarítsa ki, amikor még valamennyire meleg, így könnyebben eltávolíthatja a lerakódásokat vagy az ételfoltokat. A magas víztartalmú ételek sütéséből fakadóan képződő kondenzátumok megszáradásához hagyja teljesen lehűlni a sütőt, majd törölje le ruhával vagy szivaccsal.

• A belső felületek optimális tisztításához használja a „Smart Clean” funkciót. (Csak bizonyos típusoknál.)

• Az ajtó üvegét megfelelő folyékony tisztítószerrel tisztítsa.

• A sütő ajtaját a tisztítás megkönnyítése érdekében le lehet venni.

### TARTOZÉKOK

A tartozékokat minden használat után áztassa be mosogatószeres vízbe, használjon sütőkesztyűt, ha még forrók. Az ételmaradékok mosogatókefével vagy szivaccsal távolíthatók el.

Ne tisztítsa az ételszondát és a húszondát (ha van) a mosogatógépből.

A Forrólevegős sütés tálca (ha van) mosogatógépből tisztítható.

## AZ AJTÓ LEVÉTELE ÉS VISSZAHELYEZÉSE

**1.** Az ajtó levételéhez nyissa ki teljesen, és engedje le a kallantyúkat, amíg kioldási helyzetbe nem kerülnek.

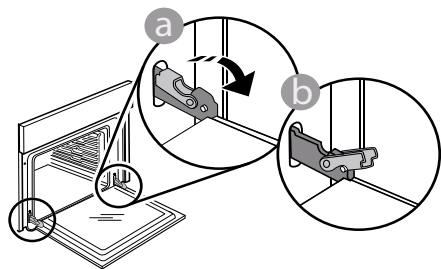

**2.** Csukja be az ajtót, amennyire tudja. Mindkét kezével szorosan fogja meg az ajtót – ne fogja meg a fogantyút. Egyszerűen távolítsa el az ajtót úgy, hogy folytatja a becsukását, és ezzel egyidejűleg húzza felfelé, amíg kireteszelődik az illesztéséből. Helyezze le az ajtót az egyik oldalára egy puha felületen.

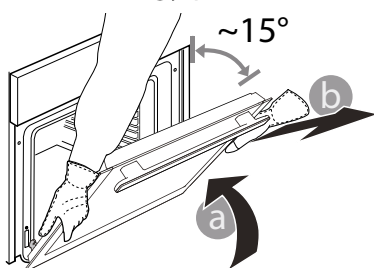

**3.** Helyezze vissza az ajtót azáltal, hogy a sütő felé mozgatja, illesse a zsanérok kampóit a helyükre, és rögzítse a felső részt a helyén.

**4.** Engedje le az ajtót, majd nyissa ki teljesen. Engedje le a kallantyúkat az eredeti helyzetükbe: győződjön meg arról, hogy teljes mértékben leengedte őket.

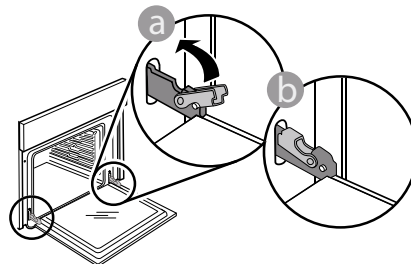

Óvatos nyomással ellenőrizze, hogy a kallantyúk megfelelő helyzetben vannak-e.

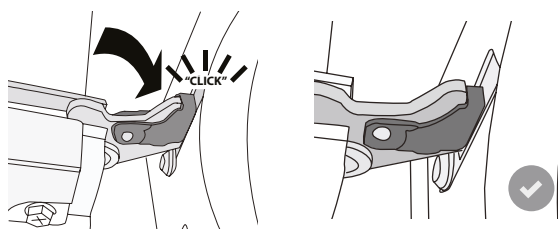

**5.** Próbálja meg becsukni az ajtót, és ellenőrizze, hogy illeszkedik-e a kezelőpanelhez. Ha nem, akkor ismételje meg a fenti lépéseket: Az ajtó megsérülhet, ha nem megfelelően működik.

## A BELSŐ VILÁGÍTÁS CSERÉJE

**1.** Válassza le a sütőt az elektromos hálózatról.

**2.** Csavarozza le a burát a lámpáról, cserélje ki az izzót, majd csavarozza vissza a burát a lámpára.

**3.** Csatlakoztassa vissza a sütőt az elektromos hálózatra.

Ne feledje: 40 W/230 ~ V típusú G9, T300 °C halogénizzót használjon.

A termékben lévő izzót kifejezetten háztartási gépekhez tervezték, ezért helyiségek megvilágítására nem alkalmas. (244/2009/EK rendelet) Az izzólámpák beszerezhetők a vevőszolgáltatótól.

Halogénizzó használatakor ne nyúljon hozzá csupasz kézzel, mert az ujjlenyomatok károsíthatják az izzót. Ne működtesse a sütőt, ha a lámpabura nincs visszahelyezve.

# A PROBLÉMÁK MEGOLDÁSA

Probléma	Lehetséges ok	Megoldás
A készülék nem működik.	Áramkimaradás. Nincs csatlakoztatva a hálózathoz.	Ellenőrizze, hogy van-e hálózati feszültség, és hogy a sütő elektromos bekötése megtörtént-e. Kapcsolja ki a sütőt, majd kapcsolja be újra, hogy lássa, fennáll-e még a probléma.
A kijelzőn az „F” betű és egy szám látszik.	Szoftverhiba.	Vegye fel a kapcsolatot a telefonos ügyfélszolgálattal, és adja meg az „F” betű utáni számot.
A sütő nem melegszik fel.	Ha a „DEMO” üzemmód aktív, minden parancs és menüpont használható, de a sütő nem melegszik fel. A kijelzőn 60 másodpercenként a „DEMO” üzenet látható.	Nyissa meg a „DEMO” menüpontot a „BEÁLLÍTÁSOK” menüben, és válassza a „Ki” lehetőséget.
A fény kialszik.	„ECO” üzemmód „Be”.	Nyissa meg a „ECO” menüpontot a „BEÁLLÍTÁSOK” menüben, és válassza a „Ki” lehetőséget.
Az ajtó nem záródik rendesen.	A biztonsági kallantyúk helyzete nem megfelelő.	Állítsa megfelelő helyzetbe a biztonsági kallantyúkat a „Tisztítás és karbantartás” részben az ajtó le- és felszerelésével kapcsolatban leírt utasítások alapján.
Áramkimaradás.	Helytelen áramfogyasztási beállítás.	Ellenőrizze, hogy a háztartási elektromos hálózat teljesítménye legalább 3 kW. Ha nem ez a helyzet, csökkentse a teljesítménybeállítást 13 amperre. Nyissa meg a „TELJESÍTMÉNY” menüpontot a „BEÁLLÍTÁSOK” menüben, és válassza az „ALACSONY” lehetőséget.
A szondával történő főzési ciklus nyilvánvaló ok nélkül befejeződött, vagy a képernyőn F3E3 hiba jelenik meg.	Az ételszonda nincs megfelelően csatlakoztatva	Az ételszonda nincs megfelelően csatlakoztatva

## A szabályzatok, a szabványos dokumentáció és a termékkel kapcsolatos további információk elérhetők:

- A készüléken lévő QR-kód használatával
- A [docs.whirlpool.eu/docs](https://docs.whirlpool.eu/docs) honlapon
- Vagy **vegye fel a kapcsolatot a vevőszolgálattal** (a telefonszámot lásd a garanciafüzetben). Amennyiben a vevőszolgálathoz fordul, kérjük, adja meg a termék adattábláján feltüntetett kódokat.

®/TM/© 2026 Whirlpool. Licenc alapján készült.

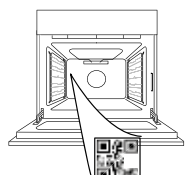



**GRAZIE PER AVERE ACQUISTATO UN PRODOTTO WHIRLPOOL**

Per ricevere un'assistenza più completa, registrare il prodotto su [www.register10.eu](http://www.register10.eu)

**SCANSIONARE IL CODICE QR SUL PROPRIO APPARECCHIO PER OTTENERE MAGGIORI INFORMAZIONI**

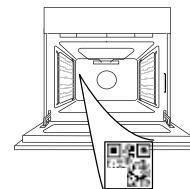

Prima di utilizzare l'apparecchio leggere attentamente le istruzioni di sicurezza.

## DESCRIZIONE DEL PRODOTTO

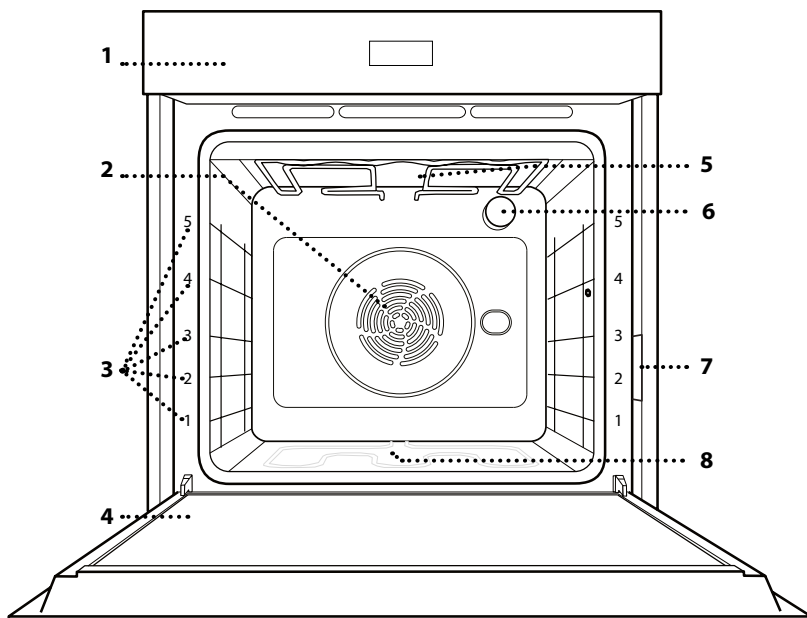

1. Pannello comandi
2. Ventola e resistenza circolare (non visibile)
3. Griglie laterali (il livello è indicato sulla parte frontale del forno)
4. Porta
5. Resistenza superiore / grill
6. Luce
7. Targhetta matricola (da non rimuovere)
8. Resistenza inferiore (non visibile)

## PANNELLO COMANDI

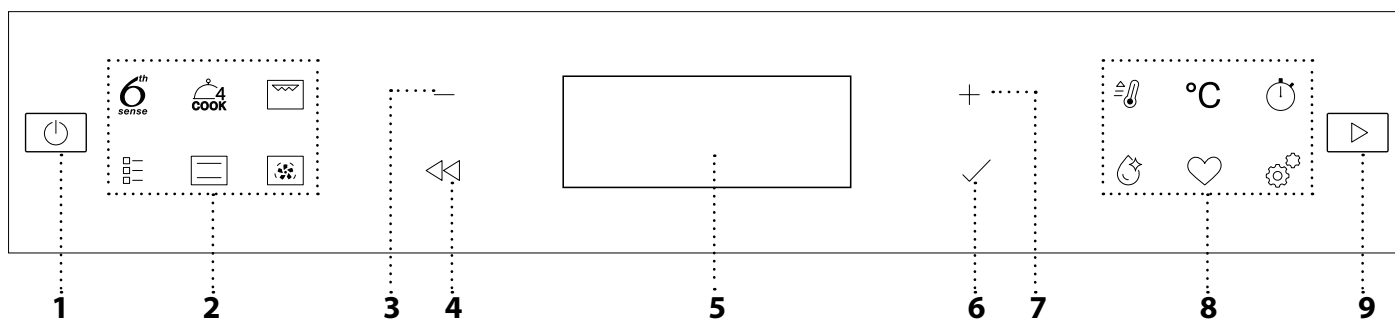

### 1. ON / OFF

Per accendere e spegnere il forno o arrestare un funzione attiva.

### 2. ACCESSO DIRETTO ALLE FUNZIONI

Per accedere rapidamente alle funzioni e al menu.

### 3. TASTO DI NAVIGAZIONE MENO

Per scorrere i menu e ridurre le impostazioni o i valori delle funzioni.

### 4. INDIETRO

Per tornare alla schermata precedente. Durante la cottura, permette di modificare le impostazioni.

### 5. DISPLAY

### 6. CONFERMA

Per confermare la selezione di una funzione o un valore impostato.

### 7. TASTO DI NAVIGAZIONE PIÙ

Per scorrere i menu e aumentare le impostazioni o i valori delle funzioni.

### 8. TASTI DI ACCESSO DIRETTO A OPZIONI/FUNZIONI

Per impostare rapidamente le funzioni, la durata, le impostazioni e i preferiti.

### 9. AVVIO

Per avviare una funzione utilizzando le impostazioni specificate o quelle di base.

# ACCESSORI

## GRIGLIA

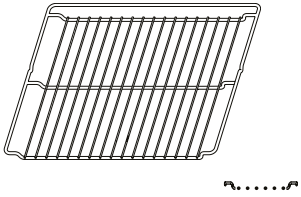

Utilizzare per cuocere gli alimenti o come supporto per teglie, tortiere e altre pentole da forno.

## LECCARDA

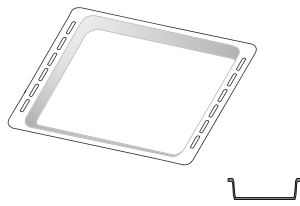

Utilizzare come teglia da forno per cucinare carne, pesce, verdure, focacce, ecc. o posizionare sotto la griglia per raccogliere i succhi di cottura.

## PIASTRA DOLCI \*

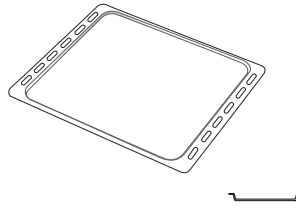

Utilizzare per la cottura di tutti i prodotti di panetteria e pasticceria, ma anche per arrosti, pesce en papillote, ecc.

## GUIDE DI SCORRIMENTO \*

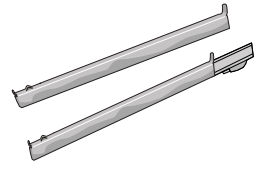

Per facilitare l'inserimento o la rimozione degli accessori.

## LECCARDA FRITTURA AD ARIA \*

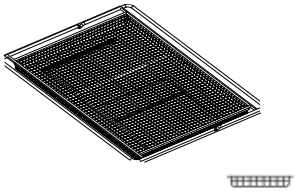

Da utilizzare quando si cucinano alimenti con la funzione Frittura ad aria, con una teglia posizionata a un livello inferiore per raccogliere eventuali briciole e sgocciolamenti. Può essere lavata in lavastoviglie.

Il numero e il tipo di accessori possono variare a seconda del modello acquistato.

Altri accessori possono essere acquistati separatamente; per ordini e informazioni contattare il servizio assistenza clienti.

\* Disponibile solo in alcuni modelli

## INSERIRE LA GRIGLIA E GLI ALTRI ACCESSORI

Inserire la griglia orizzontalmente facendola scivolare sulle griglie laterali inserendo dapprima il lato rialzato orientato verso l'alto.

Gli altri accessori, come la leccarda o la teglia, si inseriscono orizzontalmente come la griglia.

## RIMUOVERE E RIMONTARE LE GRIGLIE LATERALI

- Per togliere le griglie, sollevare le griglie prima di scostare la parte inferiore dalle proprie sedi: a questo punto è possibile rimuovere le griglie.
- Per rimontare le griglie, inserirle dapprima nelle sedi superiori. Avvicinarle alla cavità tenendo sollevato, quindi abbassarle in posizione nelle sedi inferiori.

## MONTARE LE GUIDE SCORREVOLI

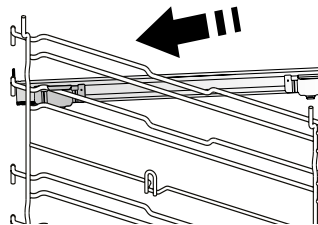

Togliere dal forno le griglie laterali e rimuovere la protezione in plastica dalle guide scorrevoli.

Ancorare alla griglia laterale la clip superiore della guida e farla scivolare fino a fine corsa. Abbassare l'altra clip in posizione.

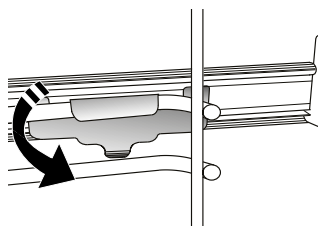

Per fissare la guida, premere la parte inferiore della clip contro la griglia laterale. Assicurarsi che le guide possano scorrere liberamente. Ripetere questa operazione sull'altra griglia laterale, allo stesso livello.

Note: le guide scorrevoli possono essere montate a qualsiasi livello.

# FUNZIONI



## 6TH SENSE

Questa funzione permette la cottura completamente automatica di tutte le pietanze (lasagna, carne, pesce, verdure, torte & dolci, torte salate, pane, pizza). Per utilizzare al meglio questa funzione si raccomanda di seguire le indicazioni della tabella di cottura.



## COOK 4

Per cuocere contemporaneamente su quattro ripiani alimenti diversi che richiedono la medesima temperatura di cottura.

Questa funzione può essere utilizzata per cuocere biscotti, torte, pizze (anche surgelate) e per preparare un pasto completo. Per ottenere risultati ottimali si raccomanda di seguire la tabella di cottura.



## GRILL

Per grigliare bistecche, spiedini e salsicce, cucinare verdure gratinate o tostare il pane. Per la grigliatura delle carni, si consiglia di utilizzare una leccarda per raccogliere il liquido di cottura: posizionare la leccarda un livello sotto la griglia e aggiungere 500 ml di acqua potabile.



## FUNZIONI TRADIZIONALI

### • VENTILATO

Per cuocere qualsiasi tipo di pietanza su un solo ripiano.

### • TURBO GRILL

Per arrostitire grandi tagli di carne (cosce, roast beef, pollo). Si consiglia di utilizzare una leccarda per raccogliere il liquido di cottura: posizionarla un livello sotto la griglia e aggiungere 500 ml di acqua potabile.

### • CIBI SURGELATI

Questa funzione seleziona automaticamente la temperatura e la modalità di cottura ottimali per 5 diverse categorie di alimenti pronti surgelati. Non è necessario preriscaldare il forno.

### • FUNZIONI SPECIALI

#### » PIZZA

Questa funzione consente di cucinare un'ottima pizza fatta in casa, in meno di 10 minuti come al ristorante.

Il ciclo di cottura dedicato funziona a temperature superiori a 300 gradi Celsius, garantendo una pizza morbida all'interno, croccante sui bordi e con una doratura perfettamente uniforme. Combinando questa funzione con l'accessorio Pizza Stone WPro e preriscaldando per 30 minuti, può cuocere una pizza in 5-8 minuti (per ordini e informazioni, contattare il servizio assistenza clienti o [www.whirlpool.eu](http://www.whirlpool.eu).)

#### » FRITTURA AD ARIA

Questa funzione consente di cuocere patate fritte, bocconcini di pollo e altro ancora utilizzando meno olio, ottenendo un risultato piacevolmente croccante. Gli elementi riscaldanti si attivano per riscaldare adeguatamente la cavità, mentre la ventola fa circolare l'aria calda. I migliori risultati di cottura previsti si ottengono solo utilizzando una

leccarda Frittura ad aria (fornita con alcuni modelli). Posizionare gli alimenti sulla leccarda Frittura ad aria in un unico strato e seguire le istruzioni della tabella di cottura Frittura ad aria per ottenere le migliori prestazioni. Evitare di utilizzare più di una leccarda per evitare una cottura non uniforme.

#### » LIEVITAZIONE

Per ottenere una lievitazione ottimale di impasti dolci o salati. Allo scopo di preservare la qualità della lievitazione, non attivare la funzione se il forno è ancora caldo dopo un ciclo di cottura.

#### » MANTENIMENTO IN CALDO

Per mantenere caldi e croccanti cibi appena cotti.

#### » SCONGELARE

Per velocizzare lo scongelamento degli alimenti. Posizionare gli alimenti sul ripiano intermedio. Si suggerisce di lasciare l'alimento nella sua confezione per impedire che si asciughi eccessivamente all'esterno.

#### » CICLO ECO \*

Per cuocere arrostiti ripieni e filetti di carne in pezzi su un solo ripiano. Quando questo Ciclo Eco è in uso, la spia rimarrà spenta durante la cottura. Per utilizzare il Ciclo Eco e quindi ottimizzare il consumo di energia, la porta del forno non deve essere aperta finché gli alimenti non sono completamente cotti.

#### » MAXI COOKING

Questa funzione seleziona automaticamente la migliore temperatura e modalità di cottura per tagli di carne di grandi dimensioni (oltre 2,5 kg). Si suggerisce di girare la carne durante la cottura per ottenere una doratura omogenea su entrambi i lati. È preferibile irrorarla di tanto in tanto con il fondo di cottura per evitare che si asciughi eccessivamente.



## STATICO

Per cuocere qualsiasi tipo di pietanza su un solo ripiano.



## TERMOVENTILATO

Per cuocere contemporaneamente su più ripiani (massimo tre) alimenti diversi che richiedono la medesima temperatura di cottura. Questa funzione permette di eseguire la cottura senza trasmissione di odori da un alimento all'altro.



## PRERISCALDAMENTO RAPIDO

Per preriscaldare rapidamente il forno.



## CONTA MINUTI

Per impostare il timer senza attivare una funzione.



## SMART CLEAN

L'azione del vapore rilasciato durante questo speciale ciclo di pulizia a bassa temperatura consente di rimuovere facilmente sporcizia e residui di cibo.

---

Versare 200 ml di acqua potabile sul fondo del forno, attivando la funzione a forno freddo.



## PREFERITI

Per richiamare la lista delle 10 funzioni preferite.



## IMPOSTAZIONI

Per regolare le impostazioni del forno. Attivando la modalità "ECO", la luminosità del display si riduce e la luce si spegne dopo 1 minuto per risparmiare energia. Il display si riattiva automaticamente premendo un tasto qualsiasi. Se la modalità "DEMO" è impostata su "On", tutti i comandi sono operativi e i menu sono disponibili ma il forno non viene riscaldato. Per disattivare questa modalità, accedere a "DEMO" dal menu "IMPOSTAZIONI" e scegliere "Off". Selezionando "RESET", l'apparecchio si spegne e vengono ripristinate le impostazioni della prima accensione. Tutte le impostazioni successive vengono cancellate.

\* Funzione di riferimento per la dichiarazione di efficienza energetica in accordo con il Regolamento europeo 65/2014

# PRIMO UTILIZZO

## 1. SELEZIONE DELLA LINGUA

Alla prima accensione, è necessario impostare lingua e ora: Sul display compare "English".



Premere **+** **o** **-** per scorrere l'elenco delle lingue disponibili e selezionare quella desiderata. Premere **✓** per confermare la selezione.

Note: La lingua può essere successivamente modificata selezionando "LINGUA" nel menu "IMPOSTAZIONI", disponibile premendo .

## 2. IMPOSTARE L'ASSORBIMENTO DI POTENZA

Il forno è programmato per assorbire una potenza elettrica compatibile con una rete domestica di capacità superiore a 3 kW (16): nel caso si disponga di una potenza inferiore, è necessario diminuire questo valore (13).



Selezionare ""POTENZA"" dal menu ""IMPOSTAZIONI"" e scegliere ""BASSO"".

## 3. IMPOSTARE L'ORA

Dopo aver selezionato la lingua, sarà necessario impostare l'ora corrente: sul display lampeggiano le due cifre relative all'ora.



Premere **+** **o** **-** per impostare l'ora corretta e premere **✓**: sul display lampeggiano le due cifre relative ai minuti. Premere **+** **o** **-** per impostare i minuti e premere **✓** per confermare.

Note: dopo una prolungata interruzione di corrente potrebbe essere necessario impostare nuovamente l'ora. Selezionare "OROLOGIO" nel menu "IMPOSTAZIONI", accessibile premendo .

## 4. RISCALDAMENTO DEL FORNO

Un nuovo forno può rilasciare degli odori dovuti alla lavorazione di fabbrica: questo è normale. Prima di cucinare gli alimenti è dunque raccomandato di riscaldare a vuoto il forno per rimuovere ogni odore. Rimuovere protezioni di cartone o pellicole trasparenti e togliere gli accessori dal forno. Riscaldare il forno a 200°C per circa un'ora utilizzando preferibilmente una funzione ventilata ("Termoventilato" o "Ventilato").

Note: si consiglia di arieggiare il locale dopo il primo utilizzo dell'apparecchio.

# USO QUOTIDIANO

## 1. SELEZIONARE UNA FUNZIONE

Premere  per accendere il forno: il display mostrerà l'ultima funzione utilizzata o il menu principale.

Per selezionare una funzione è possibile premere l'icona corrispondente (per le funzioni principali) oppure scegliere la voce desiderata da un menu: Per selezionare una voce da un menu (il display mostrerà la prima voce disponibile), premere  $+$  o  $-$  per selezionare quella desiderata, quindi premere  $\checkmark$  per confermare.

## 2. IMPOSTARE LA FUNZIONE

Dopo avere selezionato la funzione desiderata è possibile modificarne le impostazioni. Il display mostra in sequenza le impostazioni che è possibile modificare. Premendo  $\lll$  è possibile modificare nuovamente l'impostazione precedente

### TEMPERATURA / LIVELLO GRILL





Quando il valore lampeggia sul display, premere  $+$  o  $-$  per modificarlo, quindi premere  $\checkmark$  per confermare e continuare con le impostazioni successive (se possibile).

Usare la stessa procedura per impostare il livello grill: Sono disponibili tre livelli di potenza per il grill: 3 (alto), 2 (medio), 1 (basso).

Note: Una volta attivata la funzione, il livello temperatura/grill può essere modificato utilizzando  $+$  o  $-$ , dopo aver premuto  $^{\circ}\text{C}$  il tasto.

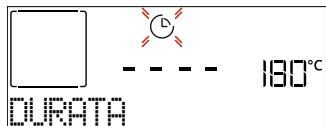
### DURATA



Quando l'icona  lampeggia sul display, premere  $+$  o  $-$  per impostare il tempo di cottura desiderato, quindi premere  $\checkmark$  per confermare. È possibile non impostare la durata se si preferisce gestire manualmente il tempo di cottura: Premere  $\checkmark$  o  per confermare e avviare la funzione. Selezionando questa modalità non è possibile programmare un avvio ritardato.

Note: durante la cottura, premendo  è possibile regolare il tempo impostato: premere  $+$  o  $-$  per modificarlo, quindi premere  $\checkmark$  per confermare.

### ORA DI FINE (AVVIO RITARDATO)

In molte funzioni, una volta impostato un tempo di cottura è possibile posticipare l'avvio della funzione programmando l'ora di fine cottura. Il display mostra l'ora di fine mentre l'icona  lampeggia.



Premere  $+$  o  $-$  per impostare l'ora in cui si desidera terminare la cottura, quindi premere  $\checkmark$

per confermare e attivare la funzione. Posizionare gli alimenti nel forno e chiudere la porta: la funzione si avvierà automaticamente dopo un periodo di tempo calcolato per terminare la cottura all'orario impostato.

Note: La programmazione dell'avvio ritardato di una cottura disattiva la fase di preriscaldamento del forno: la temperatura desiderata viene raggiunta gradualmente, quindi i tempi di cottura si allungheranno leggermente rispetto a quanto indicato nella tabella di cottura. Durante il tempo di attesa, è possibile premere  $+$  o  $-$  per modificare l'ora di fine programmata o premere  $\lll$  per modificare altre impostazioni. Premendo  è possibile alternare la visualizzazione tra l'ora di fine cottura e la durata.

## 3. 6TH SENSE

Queste funzioni selezionano automaticamente la modalità, la temperatura e la durata di cottura più adatte per ottenere risultati ottimali.

Alla richiesta, sarà sufficiente indicare le caratteristiche degli alimenti per ottenere un risultato ottimale.

### PESO / ALTEZZA (LIVELLI TEGLIA ROTONDA)



Per impostare correttamente la funzione, seguire le indicazioni sul display, quando richiesto, e premere  $+$  o  $-$  per impostare il valore richiesto e premere  $\checkmark$  per confermare.

### GRADO DI COTTURA / DORATURA

In alcune funzioni 6th Sense è possibile regolare il grado di cottura.

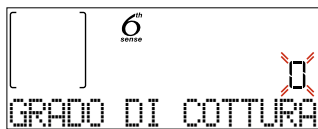



Alla richiesta, premere  $+$  o  $-$  per selezionare il livello desiderato tra al sangue (-1) e ben cotto (+1). Premere  $\checkmark$  o  per confermare e avviare la funzione.

Allo stesso modo, in alcune funzioni 6th SENSE è possibile regolare il grado di doratura tra un valore minimo (-1) e un valore massimo (+1).

## 4. AVVIO DELLA FUNZIONE

Dopo avere confermato i valori predefiniti o avere applicato le impostazioni preferite, premere  per attivare la funzione prescelta.

Se è stato impostato un avvio ritardato, premendo  il forno chiederà se si desidera saltare questa fase, avviando immediatamente la funzione.

Note: dopo avere selezionato una funzione, il display consiglia il livello più adatto per quella funzione. La funzione avviata può essere interrotta in qualsiasi momento premendo .

Se il forno è caldo e la funzione prevede una determinata temperatura massima, sul display compare un messaggio

corrispondente. È possibile selezionare un'altra funzione o attendere il raffreddamento completo.

## 5. PRERISCALDAMENTO

In alcune funzioni, è prevista una fase di preriscaldamento del forno: una volta avviata la funzione, il display segnala che si è attivata la fase di preriscaldamento.

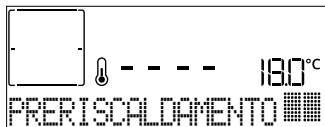

Al termine di questa fase, un segnale acustico e il display indicheranno che il forno ha raggiunto la temperatura impostata e comparirà la richiesta "AGG. ALIMENTO". A questo punto, aprire la porta, posizionare gli alimenti nel forno, chiudere la porta e avviare la cottura premendo o .

Note: inserire gli alimenti nel forno prima della fine del preriscaldamento può compromettere i risultati di cottura. Aprendo la porta durante la fase di preriscaldamento, questa si interrompe temporaneamente.

Il tempo di cottura non comprende la fase di preriscaldamento. È sempre possibile modificare la temperatura che il forno deve raggiungere utilizzando o .

## 6. GIRARE O CONTROLLARE GLI ALIMENTI

Alcune funzioni 6th Sense prevedono che gli alimenti vengano girati durante la cottura.



Questa richiesta sarà segnalata da un segnale acustico e da un messaggio corrispondente sul display. Aprire la porta, eseguire l'operazione indicata sul display, chiudere la porta e premere per continuare la cottura.

Allo stesso modo, quando manca il 10% del tempo di cottura impostato, il forno richiede di controllare gli alimenti.



Questa richiesta sarà segnalata da un segnale acustico e da un messaggio corrispondente sul display. Controllare gli alimenti, chiudere la porta e premere o per continuare la cottura.

Note: Premere per saltare queste azioni. In ogni caso, una volta trascorso un certo tempo senza che l'operazione venga eseguita, il forno riprende automaticamente la cottura.

## 7. FINE COTTURA

Allo scadere del tempo programmato, un segnale acustico e il display indicheranno che la cottura è terminata.

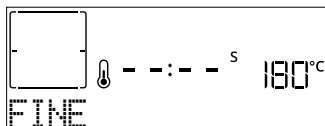

Premere per continuare la cottura in modalità

manuale (senza timer) o premere per prolungare il tempo di cottura impostando una nuova durata. In entrambi i casi, i parametri di cottura saranno mantenuti.

## DORATURA

Con alcune funzioni, alla fine della cottura il forno consente di dorare la superficie del cibo grazie all'utilizzo del grill.

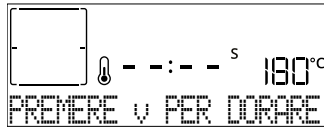

Quando il display visualizza il messaggio pertinente, se necessario, premere per avviare un ciclo di doratura di cinque minuti. Questa funzione può essere interrotta in qualsiasi momento premendo per spegnere il forno.

## 8. PREFERITI

Al termine della cottura, sul display compare un messaggio che propone di salvare la funzione nella lista dei preferiti con un numero da 1 a 10.

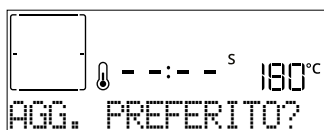

Se si desidera salvare una funzione come preferita e memorizzare le impostazioni attuali per un uso futuro, premere altrimenti, per ignorare la richiesta premere .

Una volta premuto , premere o per selezionare la posizione del numero, quindi premere per confermare.

Note: se la memoria è piena o la posizione è già occupata, viene chiesto di confermare la sovrascrittura della funzione precedente.

Per richiamare successivamente le funzioni salvate premere : il display mostrerà la lista delle funzioni preferite.



Premere o per selezionare la funzione, confermare premendo , quindi premere per attivare.

## 9. SMART CLEAN

Premere per visualizzare "Smart Clean" sul display.

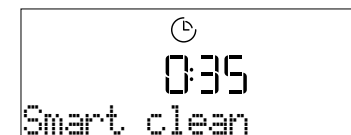

Premere per attivare la funzione: il display indicherà le operazioni richieste per ottenere una pulizia ottimale: Seguire le indicazioni, quindi premere al termine. Una volta eseguite tutte le operazioni preliminari, alla richiesta del forno premere per attivare il ciclo di pulizia.

N.B.: Si raccomanda di non aprire la porta del forno durante il ciclo di pulizia per evitare perdite di vapore, che

potrebbero avere un effetto negativo sul risultato finale.

A ciclo ultimato, il relativo messaggio di avviso lampeggia sul display. Lasciar raffreddare il forno, quindi pulire e asciugare le superfici interne con un panno o una spugna.

## 10. CONTA MINUTI

Per attivare questa funzione, premere l'icona . Premere  $+$  o  $-$  per impostare la durata desiderata, quindi premere  $\checkmark$  per attivare il timer.





Verrà emesso un segnale acustico e il display indicherà che il cronometro ha terminato il conteggio dell'ora selezionata.

Note: il conta minuti non attiva nessun ciclo di cottura.

Il minutaggio può essere attivato anche quando è attiva una funzione.

Il timer continuerà il conto alla rovescia in modo indipendente, senza interferire con la funzione stessa.

Durante questa fase non sarà possibile vedere il contaminuti (sarà visualizzata solo l'icona ) , che continuerà il conteggio alla rovescia in background. Per modificare il minutaggio, è possibile premere l'icona  e impostare l'ora usando l'icona  $+$  o  $-$ .

Per annullare il promemoria, premere l'icona , quindi selezionare  $-$  finché l'ora visualizzata è "--:--". Premere  $\checkmark$  per confermare.

## 11. BLOCCO TASTI

Per bloccare il tastierino, tenere premuto  per almeno cinque secondi. Ripetere la procedura per sbloccare il tastierino..



Note: questa funzione può essere attivata anche durante la cottura. Per ragioni di sicurezza, è possibile spegnere il forno in qualsiasi momento premendo .

## . NOTE

- Non coprire l'interno del forno con pellicola di alluminio.
- Non trascinare pentole o tegami sul fondo del forno, perché così facendo si potrebbe rovinare lo smalto.
- Non appoggiare pesi elevati sulla porta e non aggrapparsi ad essa.
- A causa della temperatura più elevata del ciclo Pizza, si prevede che il rumore della ventola di raffreddamento sarà leggermente più elevato.

## . NOTE SULL'EFFICIENZA ENERGETICA

- Sfruttare il calore residuo: spegnere il forno 5/10 minuti prima della fine della cottura per utilizzare il calore residuo.
- Tenere la porta chiusa: se possibile, evitare di aprire

la porta del forno durante la cottura, per evitare che il calore fuoriesca.

- Cucinare porzioni più grandi: utilizzare il forno soprattutto per piatti più grandi (ad esempio, carne di oltre 1 kg) o per porzioni più abbondanti, per sfruttare al meglio l'energia utilizzata.
- Pulire regolarmente la guarnizione della porta: una tenuta pulita impedisce la dispersione del calore e garantisce una cottura efficiente.
- Preriscaldare solo quando è necessario: Preriscaldare il forno solo se consigliato nella ricetta o nella tabella di cottura.
- Scegliere teglie scure: le teglie scure assorbono meglio il calore, migliorando l'efficienza della cottura.
- Pianificare la cottura: preparare più piatti in sequenza per utilizzare il calore residuo ed evitare un ulteriore preriscaldamento.
- Selezionare il programma di risparmio energetico: utilizzare il programma ECO dedicato per ridurre il consumo energetico. Per ulteriori ingressi, consultare la tabella di cottura.
- Rimuovere gli accessori non utilizzati: eliminare le teglie o le griglie non necessarie per migliorare l'efficienza della circolazione del calore e ridurre la capacità termica del prodotto.

---

## CONSIGLI UTILI

---

### COME LEGGERE LA TABELLA DI COTTURA

La tabella indica la funzione, gli accessori e il livello migliore da utilizzare per cuocere svariati tipi di cibo. I tempi di cottura si intendono dall'introduzione degli alimenti nel forno, escluso il preriscaldamento (dove richiesto). Le temperature e i tempi di cottura sono indicativi e dipendono dalla quantità di cibo e dal tipo di accessori. Utilizzare inizialmente i valori più bassi consigliati e, se il risultato della cottura non è quello desiderato, passare a quelli più alti. Si consiglia di utilizzare gli accessori in dotazione e tortiere o teglie possibilmente in metallo scuro. È possibile utilizzare anche tegami e accessori in pyrex o in ceramica, ma occorre considerare che i tempi di cottura si allungheranno leggermente.

---

### COTTURA SIMULTANEA DI PIETANZE DIVERSE

Utilizzando la funzione "Termoventilato", è possibile cuocere contemporaneamente alimenti diversi (ad esempio: pesce e verdure) che richiedono la stessa temperatura, su differenti ripiani. Si potranno estrarre prima gli alimenti che richiedono tempi di cottura più brevi e lasciare continuare la cottura per quelli che necessitano di tempi più lunghi.

---

### CARNE

Utilizzare qualunque tipo di teglia o pirofila adatta alle dimensioni della carne da cuocere. Per gli arrostiti, aggiungere preferibilmente del brodo sul fondo della pirofila inumidendo la carne durante la cottura per insaporirla. Fare attenzione al vapore che si sviluppa durante tale operazione. Quando l'arrosto è pronto, lasciarlo riposare in forno per altri 10-15 minuti oppure avvolgerlo in un foglio di alluminio.

Per la cottura uniforme della carne alla griglia, scegliere tagli dello stesso spessore. I pezzi di carne molto spessi richiedono tempi di cottura più lunghi. Per evitare che si brucino in superficie, allontanarli dal grill disponendoli su ripiani più bassi. Girare la carne a due terzi della cottura. Aprire con cautela la porta in quanto può fuoriuscire vapore caldo.

Si consiglia di posizionare una leccarda con mezzo litro d'acqua potabile direttamente sotto la griglia sulla quale avete posizionato il cibo da grigliare, per raccogliere il liquido di cottura. Rabboccare se necessario.

### DESSERT

Cuocere i dessert delicati con la funzione statica su un solo livello.

Utilizzare tortiere in metallo scuro e posizionarle sempre sulla griglia in dotazione. Per la cottura su più livelli selezionare la funzione termoventilato e disporre le tortiere sfalsate sulle griglie, in modo da favorire la circolazione dell'aria.

Per capire se la torta lievitata è cotta, inserire uno stuzzicadenti nella parte centrale del dolce. Se lo stuzzicadenti rimane asciutto, il dolce è pronto.

Se si utilizzano tortiere antiaderenti, non imbrattare i bordi, il dolce potrebbe non crescere omogeneamente sui lati.

Se il dolce si "sgonfia" durante la cottura, la volta successiva utilizzare una temperatura inferiore, magari riducendo la quantità di liquido e mescolando più delicatamente l'impasto.











































I dessert con guarnitura succosa (torte al formaggio o crostate di frutta) richiedono la funzione "Ventilato". Se la base della torta risulta troppo umida, usare un ripiano più basso e cospargere la base del dolce di pan grattato o biscotti sbriciolati prima di aggiungere il ripieno.

---





### LIEVITAZIONE

Si consiglia di coprire l'impasto con un panno umido prima di introdurlo nel forno. Con questa funzione, i tempi di lievitazione si riducono di circa un terzo rispetto ai tempi di lievitazione a temperatura ambiente (20-25°C). Il tempo di lievitazione per un impasto da pizza da 1 kg è di circa un'ora.

# 6<sup>th</sup> sense TABELLA DI COTTURA

CATEGORIE DI ALIMENTI		QUANTITÀ	GRADO DI COTTURA	LIVELLO DI DORATURA	GIRARE (DEL TEMPO DI COTTURA)	LIVELLO E ACCESSORI		
LASAGNA	Lasagna	0,5 - 3 kg	-	0	-			
CARNE	Manzo	Arrostato	0,6 - 2 kg	0	0			
		Burger	1,5 - 3 cm	0	-	3/5	 	
	Maiale	Arrostato	0,6 - 2,5 kg	-	0	-		
		Salsicce & wurstel	1,5 - 4 cm	-	-	2/3	 	
	Pollo	Arrostato	0,6 - 3 kg	-	0	-		
	Pollame	Filetto & petto	1 - 5 cm	-	-	2/3	 	
Spiedini		una griglia	-	-	1/2	 		
PESCE	Filetti	0,5 - 3 cm	-	-	-	 		
	Filetti-surgelati	0,5 - 3 cm	-	-	-	 		
VERDURE	Verdure arrostate	Patate arrosto	0,5 - 1,5 kg	-	0	-		
		Verdure ripiene	0,1 - 0,5 kg cad	-	-	-		
		Verdure arrostate	0,5 - 1,5 kg	-	0	-		
	Verdure gratinate	Patate al gratin	una teglia	-	-	-		
		Pomodori al gratin	una teglia	-	-	-		
		Peperoni al gratin	una teglia	-	-	-		
		Broccoli al gratin	una teglia	-	-	-		
		Cavolfiori al gratin	una teglia	-	-	-		
Verdure gratinate	una teglia	-	-	-				
PRODOTTI DA FORNO SALATI	Torta salata	0,8 - 1,2 kg	-	0	-			
	Pane	Panini	60 - 150 g cad	-	-	-		
		Pane per tramezzini	0,4 - 0,6 kg cad	-	-	-		
		Pane Grande	0,7 - 2,0 kg	-	-	-		
		Baguette	200 - 300 g cad	-	-	-		
	Pizza	Pizza al piatto	una teglia	-	-	-		
		Pizza alta	una teglia	-	-	-		
		Pizza [surgelata]	1 strato*	-	-	-	-	
			2 strati*	-	-	-	-	 
			3 strati*	-	-	-	-	  
4 strati*	-		-	-	-	   		





\* Quantità consigliata

ACCESSORI				
	Griglia	Pirofila / Tortiera / Teglia per pizza tonda su griglia metallica	Leccarda / Teglia	Leccarda con 500 ml di acqua

































**6<sup>th</sup>**  
sense **TABELLA DI COTTURA**

	CATEGORIE DI ALIMENTI	QUANTITÀ	GRADO DI COTTURA	LIVELLO DI DORATURA	GIRARE (DEL TEMPO DI COTTURA)	LIVELLO E ACCESSORI
PASTICCERIA DOLCE	Pan di spagna	0,5 - 1,2 kg	-	-	-	2 
	Biscotti	0,2 - 0,6 kg	-	-	-	3 
	Bignè	una teglia *	-	-	-	3 
	Crostata	0,4 - 1,6 kg	-	-	-	3 
	Strudel	0,4 - 1,6 kg	-	-	-	3 
	Torta di frutta	0,5 - 2 kg	-	-	-	2 





\* Quantità consigliata

ACCESSORI	 Griglia	 Pirofila / Tortiera / Teglia per pizza tonda su griglia metallica	 Leccarda / Teglia	 Leccarda con 500 ml di acqua
-----------	--	---	--	---

# TABELLA DI COTTURA PER FRITTURA AD ARIA

	RICETTA	FUNZIONE	QUANTITÀ CONSIGLIATA	PRERISC.	TEMPERATURA (°C)	DURATA (MIN.)	RIPIANI E ACCESSORI
ALIMENTI SURGELATI	Patate fritte surgelate		650 - 850 g	Sì	200	25 - 30	 
	Nugget di pollo surgelati		500 g	Sì	200	15 - 20	 
	Bastoncini di pesce		500 g	Sì	220	15 - 20	 
	Anelli di cipolle		500 g	Sì	200	15 - 20	 
VERDURE	Zucchini freschi impanati		400 g	Sì	200	15 - 20	 
	Patatine fritte fatte in casa		300 - 800 g	Sì	200	20 - 40	 
	Verdure miste		300 - 800 g	Sì	200	20 - 30	 
CARNE E PESCE	Petti di pollo		1 - 4 cm	Sì	200	20 - 40	 
	Alette di pollo		200 - 1500 g	Sì	220	30 - 50	 
	Cotolette impanate		1 - 4 cm	Sì	220	20 - 50	 
	Filetti di pesce		1 - 4 cm	Sì	220	15 - 25	 

Per cucinare alimenti freschi o fatti in casa, distribuire uno strato sottile di olio sulla superficie dell'alimento. Per garantire risultati di cottura uniformi, mescolare gli alimenti a metà del tempo di cottura consigliato.

FUNZIONI	 Frittura ad aria		
ACCESSORI	 Teglia frittura ad aria	 Pirofila o tortiera su griglia	 Leccarda/piastra dolci o teglia su griglia

# TABELLA DI COTTURA

RICETTA	FUNZIONE	PRERISC.	TEMPERATURA (°C)	DURATA (MIN.)	RIPIANI E ACCESSORI
Torte lievitate / Pan di Spagna		Sì	170	30 - 50	2
		Sì	160	30 - 50	2
		Sì	160	30 - 50	4  1
Torte ripiene (cheesecake, strudel, torta di mele)		Sì	160 - 200	30 - 85	3
		Sì	160 - 200	30 - 90	4  1
Biscotti		Sì	150	20 - 40	3
		Sì	140	30 - 50	4
		Sì	140	30 - 50	4  1
		Sì	135	40 - 60	5  3  1
Tortine / Muffin		Sì	170	20 - 40	3
		Sì	150	30 - 50	4
		Sì	150	30 - 50	4  1
		Sì	150	40 - 60	5  3  1
Bigné		Sì	180 - 200	30 - 40	3
		Sì	180 - 190	35 - 45	4  1
		Sì	180 - 190	35 - 45 *	5  3  1
Meringhe		Sì	90	110 - 150	3
		Sì	90	130 - 150	4  1
		Sì	90	140 - 160 *	5  3  1
Pizza / Pane / Focaccia		Sì	190 - 250	15 - 50	2
		Sì	190 - 230	20 - 50	5  3  1
Pizza (sottile, alta, focaccia)		Sì	310	7 - 12	2
		Sì	220 - 240	25 - 50 *	5  3  1
Pizza surgelata		Sì	250	10 - 15	3
		Sì	250	10 - 20	4  1
		Sì	220 - 240	15 - 30	5  3  1
Torte salate (torta di verdure, quiche)		Sì	180 - 190	45 - 55	3
		Sì	180 - 190	45 - 60	4  1
		Sì	180 - 190	45 - 70 *	5  3  1

FUNZIONI								ECO	
	Statico	Termoventilato	Ventilato	Grill	Turbo Grill	Maxi Cooking	Cook 4	Ciclo ECO	Pizza
ACCESSORI									
	Griglia	Pirofila o tortiera su griglia	Leccarda / piastra dolci o teglia su griglia	Leccarda / Teglia	Leccarda con 500 ml di acqua				

RICETTA	FUNZIONE	PRERISC.	TEMPERATURA (°C)	DURATA (MIN.)	RIPIANI E ACCESSORI
Vols-au-vent / Salatini di pasta sfoglia		Sì	190 - 200	20 - 30	3
		Sì	180 - 190	20 - 40	4 1
		Sì	180 - 190	20 - 40 *	5 3 1
Lasagne / Sformati / Pasta al forno / Cannelloni		Sì	190 - 200	45 - 65	3
Agnello / Vitello / Manzo / Maiale 1 kg		Sì	190 - 200	80 - 110	3
Arrosto di maiale con cotenna 2 kg		-	170	110 - 150	2
Pollo / Coniglio / Anatra 1 kg		Sì	200 - 230	50 - 100	3
Tacchino / Oca 3 kg		Sì	190 - 200	80 - 130	2
Pesce al forno / al cartoccio (filetti, intero)		Sì	180 - 200	40 - 60	3
Verdure ripiene (pomodori, zucchine, melanzane)		Sì	180 - 200	50 - 60	2
Pane tostato		-	3 (Alta)	3 - 6	5
Filetti di pesce / Bistecche		-	2 (media)	20 - 30 **	4 3
Salsicce / Spiedini / Costine / Hamburger		-	2 - 3 (media - alto)	15 - 30 **	5 4
Pollo arrosto (1-1,3 kg)		-	2 (media)	55 - 70 ***	2 1
Coscia d'agnello / Stinco		-	2 (media)	60 - 90 ***	3
Patate arrosto		-	2 (media)	35 - 55 ***	3
Verdure gratinate		-	3 (Alta)	10 - 25	3
Biscotti		Sì	135	50 - 70	5 4 3 1
Crostate		Sì	170	50 - 70	5 3 2 1
Pizze tonde		Sì	210	40 - 60	5 3 2 1
Pasto completo: Crostata di frutta (livello 5) / Lasagne (livello 3) / Carne (livello 1)		Sì	190	40 - 120 *	5 3 1
Pasto completo: Crostata di frutta (livello 5) / Verdure arrostate (livello 4) / Lasagne (livello 2) / Tagli di carne (livello 1)		Sì	190	40 - 120 *	5 4 2 1
Lasagne e carne		Sì	200	50 - 100 *	4 1
Carne e patate		Sì	200	45 - 100 *	4 1
Pesce e verdure		Sì	180	30 - 50 *	4 1
Arrosti ripieni	ECO	-	200	80 - 120 *	3
Carne in pezzi (coniglio, pollo, agnello)	ECO	-	200	50 - 100 *	3

\* Il tempo di cottura è indicativo: i piatti possono essere estratti dal forno in momenti diversi, a seconda delle preferenze personali.

\*\* Girare gli alimenti a metà cottura.

\*\*\* Girare gli alimenti a due terzi di cottura (se necessario).

FUNZIONI								ECO	
	Statico	Termoventilato	Ventilato	Grill	Turbo Grill	Maxi Cooking	Cook 4	Ciclo ECO	Pizza
ACCESSORI									
	Griglia	Pirofila o tortiera su griglia	Leccarda / piastra dolci o teglia su griglia	Leccarda / Teglia	Leccarda / Teglia	Leccarda / Teglia	Leccarda / Teglia	Leccarda con 500 ml di acqua	Leccarda con 500 ml di acqua

## COME LEGGERE LA TABELLA DI COTTURA

La tabella indica la funzione, gli accessori e il livello migliore da utilizzare per cuocere svariati tipi di cibo. I tempi di cottura si intendono dall'introduzione degli alimenti nel forno, escluso il preriscaldamento (dove richiesto). Le temperature e i tempi di cottura sono indicativi e dipendono dalla quantità di cibo e dal tipo di accessori. Utilizzare inizialmente i valori più bassi consigliati e, se il risultato della cottura non è quello desiderato, passare a quelli più alti. Si consiglia di utilizzare gli accessori in dotazione e tortiere o teglie possibilmente in metallo scuro. È possibile utilizzare anche tegami e accessori in pyrex o in ceramica, ma occorre considerare che i tempi di cottura si allungheranno leggermente.

## MANUTENZIONE E PULIZIA

**Assicurarsi che il forno si sia raffreddato prima di effettuare qualsiasi intervento di manutenzione o pulizia.**

**Non utilizzare apparecchi a vapore.**

**Non usare pagliette metalliche, panni abrasivi e detergenti abrasivi o corrosivi che possano danneggiare le superfici.**

**Indossare guanti protettivi.**

**Il forno deve essere scollegato dalla rete elettrica prima di effettuare qualsiasi tipo di manutenzione.**

### SUPERFICI ESTERNE

- Pulire le superfici con un panno in microfibra umido. Se molto sporche, aggiungere qualche goccia di detergente con pH neutro. Asciugare con un panno.
- Non utilizzare detergenti corrosivi o abrasivi. Se inavvertitamente uno di questi prodotti dovesse venire a contatto con le superfici, pulire subito con un panno in microfibra umido.

### SUPERFICI INTERNE

- Dopo ogni uso, lasciare raffreddare il forno e pulirlo preferibilmente quando è ancora tiepido per rimuovere incrostazioni e macchie dovute a residui di cibo. per asciugare la condensa dovuta alla cottura di alimenti ad alto contenuto di acqua, usare a forno freddo un panno o una spugna.
- Attivare la funzione "Smart Clean" per una pulizia ottimale delle superfici interne. (Solo in alcuni modelli).
- Pulire i vetri della porta con detergenti liquidi specifici.
- La porta del forno può essere rimossa per facilitare la pulizia.

### ACCESSORI

Mettere a bagno gli accessori con detersivo per piatti dopo l'uso, maneggiandoli con guanti da forno, se ancora caldi. I residui di cibo possono essere rimossi con una spazzola per piatti o con una spugna. Non pulire la sonda alimenti e la sonda carne (se presente) in lavastoviglie. La teglia per frittura ad aria (se presente) può essere lavata in lavastoviglie.

## RIMOZIONE E RIMONTAGGIO DELLA PORTA

**1.** Per rimuovere la porta, aprirla completamente e abbassare i fermi fino alla posizione di sblocco.

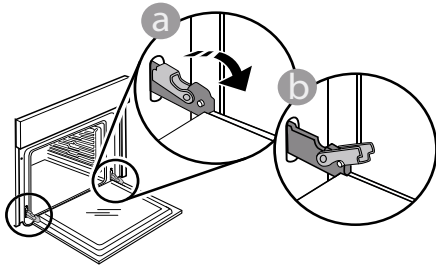

**2.** Chiudere la porta fino a quando è possibile. Prendere saldamente la porta con entrambe le mani, evitando di tenerla per la maniglia. È sufficiente rimuovere la porta continuando a chiuderla e tirandola contemporaneamente verso l'alto, finché non si sgancia dalla propria sede. Togliere la porta e appoggiarla su un piano morbido.

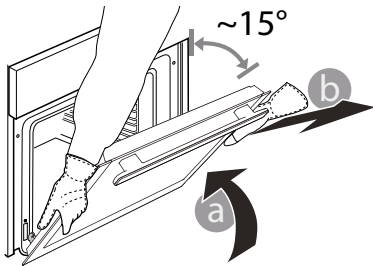

**3.** Per rimontare la porta, avvicinarla al forno allineando i ganci delle cerniere alle proprie sedi e ancorare la parte superiore agli alloggiamenti.

**4.** Abbassare la porta e poi aprirla completamente. Abbassare i fermi nella posizione originale: fare attenzione che siano completamente abbassati.

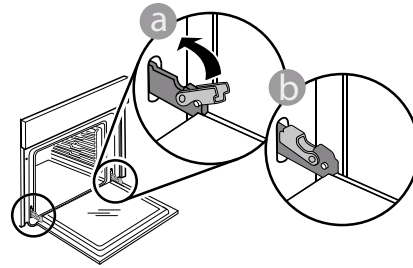

Applicare una leggera pressione per verificare che i fermi siano nella posizione corretta.

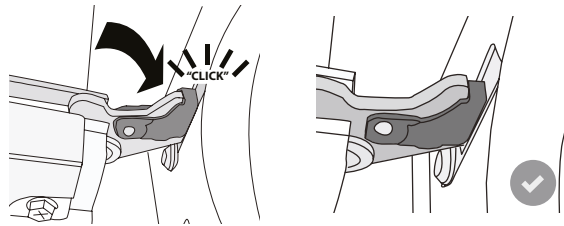

**5.** Provare a chiudere la porta, verificando che sia allineata al pannello di controllo. Nel caso non lo fosse, ripetere i passi sopra descritti: La porta potrebbe danneggiarsi se non funziona correttamente.

## SOSTITUZIONE DELLA LAMPADINA

**1.** Scollegare il forno dalla rete elettrica.

**2.** Svitare il coperchio dalla luce, sostituire la lampadina e riavvitare il coperchio sulla luce.

**3.** Ricollegare il forno alla rete elettrica.

Note: 40 W/230 ~ V tipo G9, lampadine alogene T300°C.

La lampadina utilizzata nel prodotto è specifica per elettrodomestici e non è adatta per l'illuminazione di ambienti domestici. (Regolamento CE 244/2009) Le lampade sono disponibili presso il Servizio Assistenza Tecnica.

In caso di impiego di lampade alogene, non maneggiarle a mani nude per evitare che vengano danneggiate dalle impronte digitali. Non far funzionare il forno senza prima aver riposizionato il coperchio.

# RISOLUZIONE DEI PROBLEMI

Problema	Possibile causa	Soluzione
Il forno non funziona.	Interruzione di corrente elettrica. Disconnessione dalla rete principale.	Verificare che ci sia tensione in rete e che il forno sia collegato all'alimentazione elettrica. Spegner e riaccendere il forno e verificare se l'inconveniente persiste.
Il display mostra la lettera "F" seguita da un numero.	Problema software.	Contattare il Call Center e indicare il numero che segue la lettera "F".
Il forno non si riscalda.	Se la modalità "DEMO" è impostata su "On", tutti i comandi sono operativi e i menu sono disponibili ma il forno non viene riscaldato. Sul display appare la scritta "DEMO" ogni 60 secondi.	Accedere a "DEMO" dal menu "IMPOSTAZIONI" e scegliere "Off".
La luce si spegne.	La modalità "ECO" è impostata su "On".	Accedere a "ECO" dal menu "IMPOSTAZIONI" e scegliere "Off".
La porta non si chiude correttamente.	I fermi di sicurezza si trovano in posizione errata.	Verificare che i fermi di sicurezza siano in posizione corretta facendo riferimento alle istruzioni di rimozione e riapplicazione della porta contenute nella sezione "Pulizia e manutenzione".
L'interruttore generale dell'impianto domestico si spegne.	La potenza dell'apparecchio non è regolata correttamente.	Verificare che la rete domestica abbia una portata nominale di almeno 3 kW. In caso contrario, ridurre la potenza a 13 Ampere. Selezionare "POTENZA" dal menu "IMPOSTAZIONI" e scegliere "BASSO".
Il ciclo di cottura con la sonda è terminato senza una causa evidente o l'errore F3E3 è stampato sullo schermo	La sonda alimenti non è collegata correttamente	La sonda alimenti non è collegata correttamente

## Per le linee guida, la documentazione standard e altre informazioni sui prodotti:

- Utilizzare il codice QR sul proprio apparecchio
- Visitare il nostro sito web [docs.whirlpool.eu/docs](https://docs.whirlpool.eu/docs)
- In alternativa, contattare il **Servizio di Assistenza Clienti** (i contatti possono essere trovati sul manuale di garanzia). Prima di contattare il Servizio Assistenza Clienti, prepararsi a fornire i codici riportati sulla targhetta matricola del prodotto.

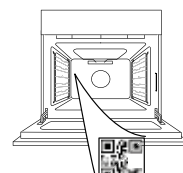

®/TM/© 2026 Whirlpool. Prodotto su licenza.

**DĖKOJAME, KAD ĮSIGIJOTE „WHIRLPOOL“ GAMINĮ**Norėdami gauti išsamesnę pagalbą, užregistruokite savo gaminį [www.register10.eu](http://www.register10.eu)

Prieš naudodamiesi prietaisu atidžiai perskaitykite saugos instrukcijas.

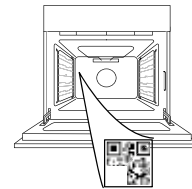
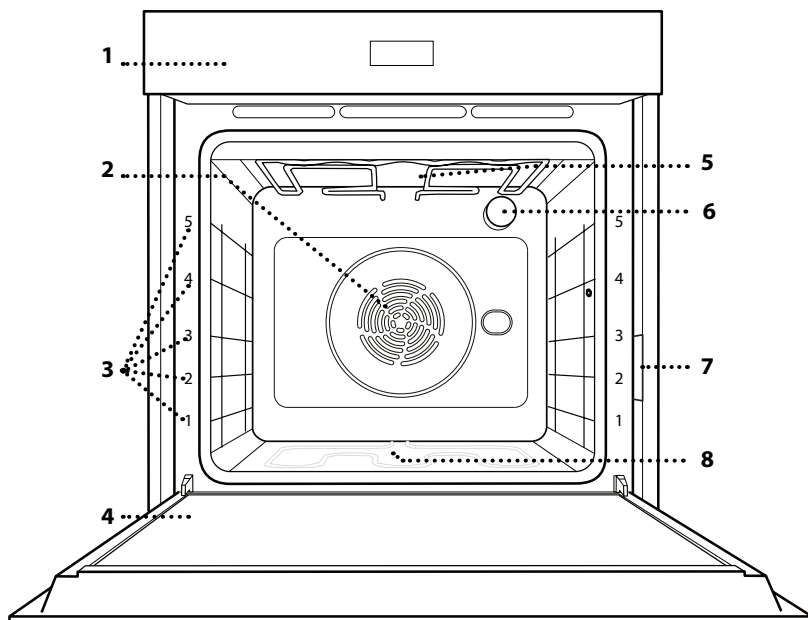
**NORĖDAMI GAUTI DAUGIAU INFORMACIJOS, NUSKAITYKITE ANT PRIETAISO ESANTĮ QR KODĄ****GAMINIO APRAŠYMAS**

1. Valdymo skydelis
2. Ventilatorius ir žiedinis kaitinimo elementas (nesimato)
3. Lentynų laikikliai (lygis nurodytas orkaitės priekyje)
4. Durelės
5. Viršutinis kaitinimo elementas / keptuvas
6. Lempa
7. Duomenų lentelė (nenuimkite)
8. Apatinis kaitinamasis elementas (nesimato)

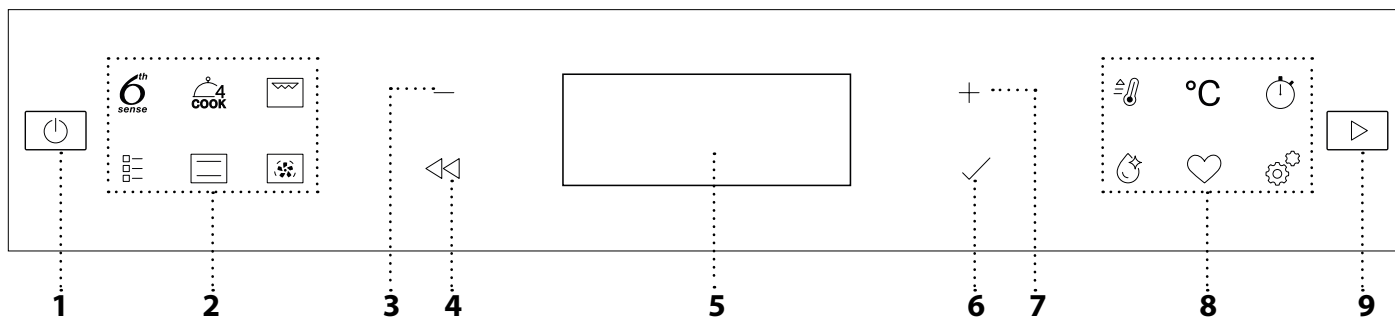
**VALDYMO SKYDELIS****1. ĮJ. / IŠJ.**

Įjunkite arba išjunkite krosnelę ir sustabdykite veikiančią funkciją.

**2. TIESIOGINĖ PRIEIGA PRIE FUNKCIJŲ**

Greitai pasiekite funkcijas ir meniu.

**3. NARŠYMO MYGTUKAS SU MINUSO SIMBOLIU**

Slinkite meniu ir sumažinkite funkcijų nustatymus arba reikšmes.

**4. ATGAL**

Grįžkite į ankstesnį ekraną. Suteikia galimybę keisti nustatymus gaminimo metu.

**5. EKRANAS****6. PATVIRTINIMAS**

Patvirtinamas funkcijos pasirinkimas arba nustatyta reikšmė.

**7. NARŠYMO MYGTUKAS SU PLUSO SIMBOLIU**

Slinkite meniu ir didinkite funkcijų nustatymus arba reikšmes.

**8. TIESIOGINĖ PRIEIGA PRIE PARINKČIŲ / FUNKCIJŲ**

Greitai pasiekite funkcijas, trukmę, nustatymus ir mėgstamus.

**9. PRADĖTI**

Paleidžiama funkcija naudojant nurodytus ar pagrindinius nustatymus.

# PRIEDAI

## GROTELĖS

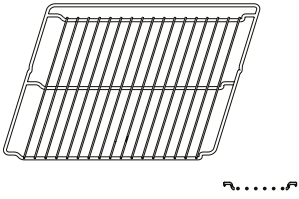

Skirta maistui gaminti arba naudoti kaip atramą puodams, pyragų skardoms ir kitiems gaminimo indams.

## SURINKIMO PADĖKLAS

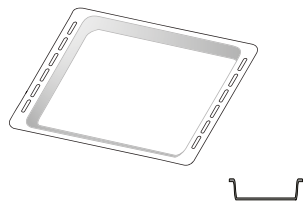

Naudojamos kaip orkaitės padėklas kepant mėsą, žuvį, daržoves, itališką duonelę ir pan. arba kaip skysčių surinkimo skarda, kai kepant įstatoma po grotelėmis.

## KEPIMO SKARDA \*

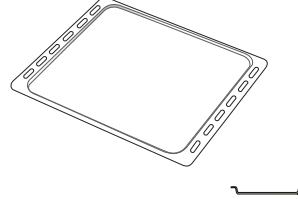

Kepti duonai ir kitiems gaminiams iš tešlos, bet taip pat ir kepsniams, žuviai folijoje ir kt.

## SLANKIOJANČIOS GROTELĖS \*

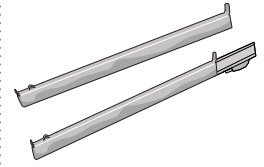

Palengvina priedų įstatymą ir išėmimą.

## KARŠTO ORO GRUZDINTUVĖS PADĖKLAS \*

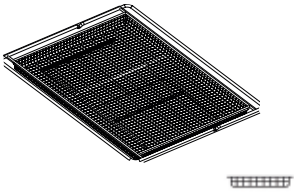

Skirtas naudoti gaminant su karšto oro gruzdintuvės funkcija, kepimo padėklą įdėjus į žemesnį lygį, kad būtų surinkti trupiniai ir lašantys skysčiai. Jį galima plauti indaplovėje.

Atsižvelgiant į įsigytą modelį, priedų skaičius ir tipas gali skirtis.

Kitus priedus galima įsigyti atskirai; dėl užsakymų ir informacijos kreipkitės į klientų aptarnavimo tarnybą.

\* Tik tam tikruose modeliuose

## PGROTELIŲ IR KITŲ PRIEDŲ ĮSTATYMAS

Įstatykite grotelės horizontaliai ir stumkite jas išilgai laikiklių. Įsitikinkite, kad aukštesnis grotelių kraštas yra nukreiptas į viršų.

Kitus priedus, pvz., surinkimo padėklą ir kepimo skardą, dėkite taip pat, kaip ir grotelės.

## SKERSINIŲ GROTELIŲ IŠĖMIMAS IR ĮSTATYMAS

• Jei norite išimti grotelių laikiklius, pakelkite aukštyn ir ištraukite apatinę dalį iš angų: dabar galite išimti lentynų laikiklius.

• Norėdami įstatyti skersines grotelės, pirmiausia įstatykite jas į viršutinę tvirtinimo vietą. Laikydami pakeltas stumkite jas į orkaitės kamerą, tada nuleiskite į apatinę įstatymo vietą.

## SLANKIOJANČIŲ GROTELIŲ ĮSTATYMAS

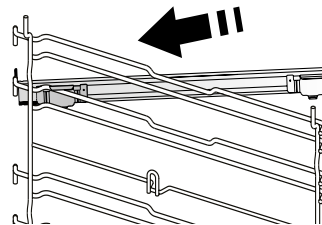

Išimkite lentynų laikiklius iš orkaitės ir nuimkite apsaugines plastikines dalis nuo slankiojančių grotelių.

Viršutinį grotelių fiksatorių pritvirtinkite prie skersinių grotelių ir nustumkite jį iki galo. Į tą padėtį nuleiskite ir kitą fiksatorių.

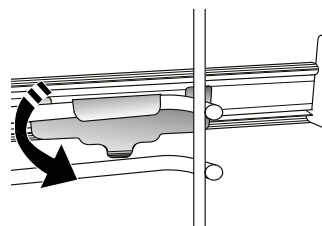

Laikiklius įstatykite tvirtai paspausdami apatinę fiksatoriaus dalį. Patikrinkite, ar skersinės grotelės gali judėti laisvai. Tuos pačius veiksmus su skersinėmis grotelėmis atlikite kitoje pusėje ir tame pačiame lygmenyje.

Pastaba: Slankiojančias grotelės galima įstatyti bet kuriame lygmenyje.

# FUNKCIJOS



## „6TH SENSE“

Jos leidžia visiškai automatiškai ruošti visų tipų maistą (lazaniją, mėsą, žuvį, daržoves, pyragėlius ir pyragus, sūrius pyragėlius, duoną, picą). Norėdami tinkamai pasinaudoti funkcija, vadovaukitės atitinkamos gaminimo lentelės nurodymais.



## COOK 4

Naudojama gaminant kelis patiekalus, kuriems reikalinga ta pati gaminimo temperatūra ir gaminant ant keturių lentynų tuo pačiu metu. Ši funkcija gali būti naudojama kepant sausinius, pyragus, picą (taip pat ir šaldytą) ir ruošiant visą patiekalą. Geriausius rezultatus gausite tiksliai paisydami gaminimo lentelėje esančių patarimų.



## KEPINTUVAS

Naudojama ant grotelių kepti didkepsnius, kebabus ir dešreles, gaminti daržoves ir užkepėles ar paskrudinti duoną. Kai ant grotelių kepatė mėsa, naudokite surinkimo padėklą, kad į jį tekėtų patiekalo sultys: Skysčių surinkimo skardą įstatykite bet kuriame lygmenyje po grotelėmis ir įpilkite į ją 500 ml geriamojo vandens.



## ĮPRASTOS FUNKCIJOS

### • KONVEKC. KEP.

Bet kokio patiekalo gaminimas tik ant vienos lentynos.

### • TURBO GRILL

Didelių mėsos gabalų (kojų, jautienos ir vištienos kepsnių) kepimas. Rekomenduojama įstatyti skysčių surinkimo padėklą, kuriame susirinktų patiekalo sultys: Skysčių surinkimo skardą įstatykite bet kuriame lygmenyje po grotelėmis ir įpilkite į ją 500 ml geriamojo vandens.

### • UŽŠALD. KEP.

Funkcija automatiškai parenka tinkamiausią gaminimo temperatūrą ir režimą 5 skirtingoms šaldyto maisto rūšims. Orkaitės iš anksto įkaitinti nereikia.

### • SPECIALIOS FUNKCIJOS

#### » PICA

Ši funkcija leidžia iškepti puikią naminę picą greičiau nei per 10 minučių, kaip restorane. Specialus kepimo ciklas veikia esant aukštesnei nei 300 laipsnių Celsijaus temperatūrai, todėl picos viduje būna minkštos, kraštuose traškos ir tolygiai paruduoja. Šią funkciją derinant su „Pizza Stone WPro“ priedu ir įkaitinus 30 minučių, picą galima iškepti per 5–8 min. (Dėl užsakymų ir informacijos kreipkitės į garantinį aptarnavimą arba [www.whirlpool.eu](http://www.whirlpool.eu).)

#### » KARŠTO ORO GRUZ.

Naudodamiesi šia funkcija, galite gaminti gruzdintas bulvytes, vištienos gabalėlius ir dar daugiau naudodami mažiau aliejaus, o maistas bus maloniai traškus. Kaitinimo elementų ciklas, siekiant tinkamai įkaitinti orkaitę, ventiliatoriui sukelti oro cirkuliaciją. Geriausi tikėtini gaminimo rezultatai gali būti pasiekti tik naudojant

karšto oro gruzdintuvės padėklą (jis yra keliuose modeliuose). Padėkite maistą ant karšto oro gruzdintuvės padėklo vienu sluoksniu ir vykdykite gaminimo naudojantis karšto oro gruzdintuvės lentelėje pateiktas instrukcijas, kad rezultatai būtų geriausi. Stenkitės nenaudoti daugiau nei vieno padėklo, kad išvengtumėte netolygaus gaminimo.

#### » TEŠLOS KILD.

Optimalus saldžios arba pikantiškos tešlos kildinimas. Kad tešla nesubliūktų, funkcijos neįjunkite, jei orkaitė vis dar karšta pasibaigus kepimo ciklui.

#### » ŠILUMOS PALAIKYMAS

Palaiiko ką tik paruoštą maistą karštą ir trašką.

#### » ATITIRPINIMO LAIKMATIS

Paspartinamas maisto atšildymas. Maistą padėkite ant vidurinės lentynos. Maistą palikite pakuotėje, kad nedžiūtų jo išorė.

#### » EKO CIKLAS \*

Tinka gaminant didelius mėsos gabalus su įdaru ir mėsos filė ant vienos lentynėlės. Jei naudojamas šis Ciklas EKO, gaminimo metu lemputė lieka išjungta. Kai naudojate EKO ciklą ir norite optimizuoti energijos sąnaudas, orkaitės durelių nederėtų varstyti gaminimo metu.

#### » „MAXI“ GAMINIMAS

Funkcija automatiškai parenka geriausią gaminimo režimą ir temperatūrą dideliems mėsos gabalams (daugiau nei 2,5 kg) kepti. Rekomenduojama gaminimo metu mėsą apversti, kad ji tolygiai apskrustų. Naudinga mėsą kartkartėmis aplaistyti, kad ji nesudžiūtų.



## TRADIC. GAMIN.

Bet kokio patiekalo gaminimas tik ant vienos lentynos.



## PRIV. ORO SR.

Naudojama gaminant kelis patiekalus, kuriems reikalinga ta pati gaminimo temperatūra ir gaminant ant kelių (daugiausia trijų) lentynų tuo pačiu metu. Šią funkciją galima naudoti įvairiems patiekalams gaminti – maisto kvapai nepersiduoda iš vieno maisto į kitą.



## SPARTUSIS ĮKAIT.

Naudojama greitai įkaitinti orkaitę.



## MINUT. LAIK.

Skirtas stebėti laiką nesuaktyvinant funkcijos.



## SMARTCLEAN

Valymo ciklo metu specialiai išleidžiami žemos temperatūros garai, kad galėtumėte be vargo pašalinti nešvarumus ir maisto likučius. Orkaitėje išpilkite 200 ml vandens ir įjunkite šią funkciją, kai orkaitė šalta.



## FAVORITES (MĖGSTAMA)

Greitai prieigai prie 10 mėgstamiausių funkcijų.



## NUSTATYMAI

Krosnelės nustatymams reguliuoti. Kai aktyvus EKO režimas, siekiant taupyti energiją, ekrano šviesumas sumažėja po kelių sekundžių ir lemputė išsijungia po 1 min. Ekranas įjungiamas automatiškai, kai tik paspaudžiamas bet kuris mygtukas. Kai DEMO REŽIMAS yra „On“, visos komandos yra aktyvios ir meniu veikia, tačiau krosnelė nekaista. Norėdami išjungti šį režimą, pasirinkite „DEMO REŽIMAS“ iš NUSTATYMŲ meniu ir pasirinkite „Off“ (išjungta). Pasirinkus ATKURTI GAM.PAR., gaminys išsijungia ir grįžtama prie nustatymų, buvusių pirmojo įjungimo metu. Visi nustatymai bus ištrinti.

\* Energijos klasės etiketei nurodoma funkcija pagal reglamentą 65/2014/EB

# NAUDOJIMAS PIRMĄ KARTĄ

## 1. PASIRINKITE KALBĄ

Pirmą kartą įjungus prietaisą, reikės nustatyti kalbą ir laiką: Ekrane bus rodoma „English“ (anglų kalba).



Paspauskite **+** arba **—** kad slinktumėte kalbų sąrašą ir pasirinkite reikiamą. Pasirinkimui patvirtinti paspauskite **✓**.

Pastaba: paspaudus  kalbą taip pat galima pakeisti meniu NUSTATYMAI, pasirenkant parinktį KALBA

## 2. NUSTATYKITE ENERGIJOS SĄNAUDAS

Orkaitė užprogramuota vartoti elektros galią, suderinamą su namų tinklo parametrais, bet neviršyti 3 kW (16). Jei jūsų namuose vartojama mažesnės galia, jums reikės sumažinti šią reikšmę (13).



Meniu „NUSTATYMAI“ pasirinkite „GALIA“ ir pasirinkite „Mažas“.

## 3. NUSTATYKITE LAIKĄ

Pasirinkę kalbą, turėsite nustatyti laiką: Ekrane mirksės du valandų skaitmenys.



Paspausdami **+** arba **—** nustatykite tinkamą valandą ir paspauskite **✓**: Ekrane mirksės du minutėms skirti skaitmenys. Paspauskite **+** arba **—** kad nustatytumėte minutes ir paspauskite **✓**, kad patvirtintumėte.

Pastaba: atsinaujinus elektros tiekimui, gali tekti nustatyti laiką dar kartą. Paspaudę  pateksite į „NUSTATYMAI“, tada pasirinkite „LAIKRODIS“

## 4. ĮKAITINKITE ORKAITĘ

Iš naujos orkaitės gali skliti nuo gamybos likęs kvapas: Tai visiškai normalu.

Kad pasišalintų gamybos metu likę kvapai, prieš pradėdami gaminti maistą, rekomenduojama įkaitinti tuščią orkaitę. Tik prieš tai iš orkaitės išimkite kartonines apsaugines dalis, apsauginę plėvelę ir priedus. Orkaitę rekomenduojama įkaitinti iki 200 °C ir palikti veikti apytikriai vieną valandą, įjungus kepimo funkciją su oro srautu (pvz., „Karšto oro srautas“ ar „Convection Bake/Konvekcinis kepimas“).

Pastaba: Panaudojus prietaisą pirmą kartą, rekomenduojama išvėdinti kambarį.

# KASDIENIS NAUDOJIMAS

## 1. PASIRINKITE FUNKCIJĄ

Paspauskite  ir įjunkite krosnelę: ekrane bus rodoma paskutinė naudota funkcija arba pagrindinis meniu.

Funkcijas galite pasirinkti paspausdami vienos iš pagrindinių funkcijų piktogramą arba slenkant meniu. Norėdami pasirinkti meniu elementą (ekrane rodomas pirmas galimas elementas), paspauskite  $+$  arba  $-$  ir pasirinkite pageidaujamą, tada paspauskite  $\checkmark$  ir patvirtinkite.

## 2. NUSTATYKITE FUNKCIJĄ

Pasirinkę reikiamą funkciją, galite pakeisti jos nustatymus. Ekrane pasirodys nustatymai, kuriuos galima keisti eilės tvarka. Paspaudus  $\lll$ , galima vėl pakeisti ankstesnį nustatymą

### TEMPERATŪRA / KEPINIMO LYGIS

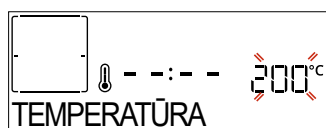



Kai ekrane mirksi reikšmė, paspausdami  $+$  arba  $-$  pakeiskite ją, tada patvirtinkite paspausdami  $\checkmark$  ir pereikite prie kitų nustatymų (jei galima).

Tai pat, galima nustatyti kepinimo lygį. Kepinant galima naudoti vieną iš trijų nustatytųjų galios lygių: 3 (aukštas), 2 (vidutinis), 1 (žemas).

Pastaba: Suaktyvinus funkciją temperatūros / kepinimo lygį galima keisti naudojant  $+$  arba  $-$ , nuspaudus  $^{\circ}\text{C}$  mygtuką.

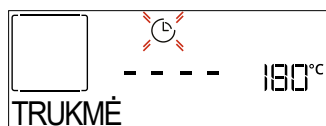
### TRUKMĖ



Kai ekrane mirksi  piktograma, paspausdami  $+$  arba  $-$  nustatykite reikiamą gaminimo laiko trukmę, tada patvirtinkite paspausdami  $\checkmark$ . Jei gaminimo procesą ketinate valdyti patys, gaminimo laiko nustatyti nereikia (neribotas). Spausdami  $\checkmark$  arba  $\triangleright$  patvirtinkite ir paleiskite funkciją. Pasirinkę šį režimą negalite užprogramuoti atidėtos paleisties.

Pastaba: Paspausdami  galėsite reguliuoti gaminimo metu nustatytą gaminimo laiką: paspauskite  $+$  arba  $-$  norėdami jį pakeisti, o tada paspauskite  $\checkmark$ , kad patvirtintumėte.

### LAIKAS BAIGĖSI (PRADĖTI ATIDĖJIMĄ)

Naudojant daugelį funkcijų ir nustačius gaminimo laiką galima atidėti funkcijos paleidimą užprogramavus gaminimo pabaigos laiką. Ekrane rodomas pabaigos laikas, o  piktograma mirksi.



Paspauskite  $+$  arba  $-$  ir nustatykite reikiamą

gaminimo pabaigos laiką, tada paspausdami  $\checkmark$  patvirtinkite ir įjunkite funkciją. Sudėkite maistą į orkaitę ir uždarykite dureles: Praėjus nustatytam laikui, funkcija įsijungs automatiškai, kad gaminimas būtų baigtas jūsų nustatytu laiku.

Atkreipkite dėmesį: Naudojant atidėtos paleidimo pradžios laiko programavimo funkciją orkaitės įkaitinimo fazė išjungžiama: Orkaitė pamažu pasieks reikiamą temperatūrą, todėl gaminimo laikas bus šiek tiek ilgesnis nei nurodyta gaminimo lentelėje. Laukimo metu galite paspausti  $+$  arba  $-$  pakeisti užprogramuotą pabaigos laiką arba paspausti  $\lll$  norėdami pakeisti kitus nustatymus. Jei paspausite , kad pamatytumėte informaciją, turėsite galimybę perjungti pabaigos laiko ir trukmės parinktis.

## 3. „6TH SENSE“

Ruošiant bet kokį maistą šios funkcijos automatiškai parenka geriausiai troškinimui, kepinimui ar kepimui tinkamą režimą, galingumą, temperatūrą ir trukmę.

Prireikus tiesiog nurodykite maisto ypatybes, kad rezultatai būtų optimalūs.

### SVORIS / AUKŠTIS (APVALIOS SKARDOS SLUOKSNIAI)



Jei norite tinkamai nustatyti funkciją, vadovaukitės ekrane pateikiamais nurodymais. Paraginti paspauskite  $+$  arba  $-$  ir nustatykite reikiamą reikšmę, tada patvirtinkite paspausdami  $\checkmark$ .

### PAGAMINIMO LYGIS / SKRUDINIMAS

Naudojantis kai kuriomis „6th Sense“ funkcijomis galima reguliuoti pagaminimo lygį.

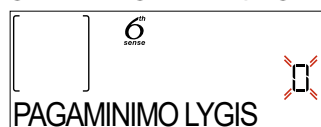

Paraginti paspauskite  $+$  arba  $-$  ir pasirinkite pageidaujamą lygį: pusžalis (-1) arba gerai paruoštas (+1). Spausdami  $\checkmark$  arba  $\triangleright$  patvirtinkite ir paleiskite funkciją.

Tokiu pačiu būdu naudojantis kai kuriomis „6th Sense“ funkcijomis galima reguliuoti apskrudinimo lygį: žemas (-1) ir aukštas (+1).

## 4. PALEISTI FUNKCIJĄ

Bet kuriuo metu, jei numatytosios reikšmės atitinka pageidaujamas arba, jei pritaikėte norimus nustatymus, paspauskite  $\triangleright$  ir aktyvinkite funkciją.

Jei atidėjimo etapo metu paspausite  $\triangleright$ , krosnelė paklaus, ar norite praleisti šį etapą ir nedelsdama suaktyvins funkciją.

Atkreipkite dėmesį: Pasirinkus funkciją, ekrane bus rodomas rekomenduojamas ir geriausiai kiekvienai funkcijai tinkantis lygis. Jūs galite sustabdyti suaktyvintą



funkciją bet kuriuo metu, paspausdami .

Jei krosnelė yra karšta, o funkcijai reikalinga konkreti maksimali temperatūra, ekrane bus parodytas pranešimas. Galite pasirinkti kitą funkciją arba palaukti, kol visiškai atvės.

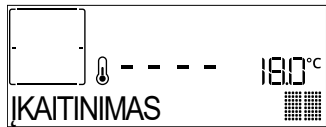

## 5. ĮKAITINIMAS

Kai kurios funkcijos naudoja įkaitinimo fazę: Kai funkcija jau veikia, ekrane rodoma, kaip vykdomas įkaitinimas.



Pasibaigus šiai fazei pasigirs garso signalas, o ekrane bus rodoma, kad orkaitė pasiekė nustatytą temperatūrą ir būsite paraginti „ĮDĖKITE MAISTĄ“. Tada atidarykite dureles, sudėkite maistą į orkaitę, uždarykite dureles ir pradėkite gaminti paspausdami  arba .

Pastaba: Jei maistą įdėsite į orkaitę dar nepasibaigus įkaitinimo procesui, galite nusivilti gaminimo rezultatu. Jei įkaitinimo fazės metu atidarysite dureles, įkaitinimas bus sustabdytas.

Į bendrąjį gaminimo laiką nėra įtraukta įkaitinimo fazė. Temperatūrą, kurią norite pasiekti orkaitėje, visada galite pakeisti naudodami  arba .

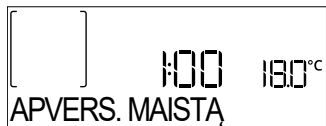

## 6. MAISTO APVERTIMAS ARBA TIKRINIMAS

Naudojant kai kurias „6th Sense“ funkcijas gaminimo metu maistą reikia apversti.



Pasigirs garso signalas, o ekrane bus rodoma, koks veiksmas turi būti atliktas. Atidarykite dureles, atlikite ekrane nurodytą veiksmą ir uždarykite dureles, tada paspauskite , kad gaminimas būtų tęsiamas. Likus 10 % gaminimo laiko orkaitė gali jus paraginti patikrinti maistą tuo pačiu būdu.





Pasigirs garso signalas, o ekrane bus rodoma, koks veiksmas turi būti atliktas. Patikrinkite maistą, uždarykite dureles ir paspauskite  arba , kad gaminimas būtų tęsiamas.

Pastaba: Paspauskite , jeigu norite praleisti šiuos veiksmus. Jei ne, tam tikrą laiką neatlikus jokių veiksmų krosnelė pati pratęs maisto gaminimą.

## 7. GAMINIMO PABAIGA

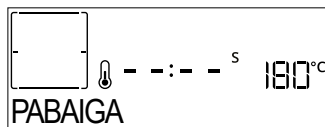
Pasigirs garso signalas, o ekrane bus rodoma, kad gaminimas baigtas.





Paspauskite , jei norite, kad gaminimas būtų tęsiamas rankiniu būdu (neribojant laiko), arba paspauskite  ir pratęskite gaminimo laiką, nustatydami naują trukmę. Abiem atvejais gaminimo parametrai bus išlaikyti.

## SKRUDINIMAS

Naudojant tam tikras orkaitės funkcijas galima paskrudinti maisto paviršių, tereikia baigus gaminti įjungti kepinimo funkciją.









Kai ekrane rodoma susijusi žinutė, paspausdami  galite įjungti kelių minučių trukmės skrudinimo ciklą (jei reikia). Jei norite sustabdyti funkciją, bet kuriuo metu paspauskite mygtuką  ir išjunkite orkaitę.

## 8. MĖGSTAMA

Kai baigiasi gaminimo procesas, ekrane matysite raginimą išsaugoti funkciją 1–10 mėgstamiausių sąrašo padėtyje.







Jei pageidaujate išsaugoti funkciją kaip mėgstamiausią, o dabartinius jos nustatymus naudoti ateityje, paspauskite  arba, jei norite ignoruoti, paspauskite .

Paspaudę , paspauskite  arba  ir pasirinkite skaitmens padėtį, tada paspauskite  ir patvirtinkite.

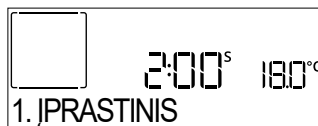
Pastaba: Jei atmintis pilna arba pasirinktas eilės numeris jau užimtas, krosnelė paragins patvirtinti, kad norite perrašyti ankstesnę funkciją.

Norėdami vėliau iškviešti išsaugotas funkcijas, spauskite : Ekrane bus rodomas mėgstamiausių funkcijų sąrašas.



Paspauskite  arba  ir pasirinkite funkciją, patvirtinkite paspausdami , o tada paspauskite  ir įjunkite.

## 9. SMART CLEAN

Paspauskite , kad ekrane būtų rodoma „Smart Clean“.

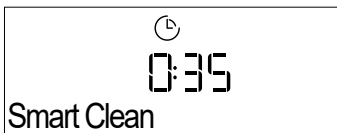

Paspausdami įjunkite funkciją: ekrane pasirodys raginimas atlikti visus reikiamus veiksmus, kad būtų gauti geriausi valymo rezultatai: Vykdykite nurodymus, o viską atlikę paspauskite . Kai atliksite visus veiksmus, prireikus paspauskite ir aktyvinkite valymo ciklą.

Pastaba: Valymo ciklo metu nerekomenduojama atidaryti orkaitės durelių, kad nepasišalintų dalis vandens garų, nes tai gali neigiamai paveikti galutinį valymo rezultatą.

Kai ciklas bus baigtas, ekrane ims mirksėti atitinkamas pranešimas. Leiskite orkaitei atvėsti, o tada nusauskite vidinius paviršius šluoste ar kempine.

## 10. MINUT. LAIK.

Norėdami įjungti šią funkciją paspauskite piktogramą. Paspausdami arba nustatykite reikiamą trukmę ir tada paspausdami įjunkite laikmatį.



Kai baigsis atgalinė minučių laikmačio atskaita, apie pabaigą bus nurodoma ekrane ir pasigirs garso signalas.

Pastaba: Minutinis laikmatis negali įjungti gaminimo ciklo.

Minučių skaičiuotuvą galima įjungti ir tada, kai veikia funkcija.

Laikmatis tęs atgalinę laiko atskaitą neatsižvelgiant į funkciją.

Šio etapo metu minutinis laikmatis, fone vykdamas atgalinę atskaitą, nėra matomas (rodoma tik piktograma). Norėdami redaguoti minučių laikmatį, galite paspausti piktogramą ir nustatyti laiką naudodami arba piktogramą.

Jei norite atšaukti minučių atmintinę, paspauskite piktogramą , tada pasirinkite , kol bus rodomas laikas „--:--“. Paspauskite ir patvirtinkite.

## 11. UŽRAKINTI

Jei norite užrakinti mygtukus, paspauskite ir bent penkias sekundes palaikykite . Pakartokite šį veiksmą, kai norėsite mygtukus atrakinti.



Atkreipkite dėmesį. šią funkciją galima įjungti ir gaminimo metu. Saugumo sumetimais orkaitę galima išjungti bet kada palaikius nuspaustą mygtuką .

## . PASTABOS

- Prietaiso viduje neklokite aliuminio folijos.
- Puodų ir prikaistuvų niekada nevilkite per orkaitės

dugną – galite pažeisti emalio dangą.

- Nedėkite sunkių svorių ant durelių ir nesilaikykite už durelių.
- Dėl aukštesnės Picos ciklo temperatūros bus šiek tiek didesnis aušinimo ventiliatoriaus keliamas triukšmas.

## . PASTABOS APIE ENERGIJOS VARTOJIMO EFEKTYVUMĄ

- Pasinaudokite liekamąja šiluma: išjunkite orkaitę likus 5/10 minučių iki kepimo pabaigos, kad išnaudotumėte likusį karštį.
- Laikykite duris uždarytas: jei įmanoma, kepimo metu neatidarinėkite orkaitės durelių, nes taip išeina karštis.
- Gaminkite didesnes porcijas: orkaitę daugiausia naudokite didesniems patiekalams (pavyzdžiui, daugiau nei 1 kg mėsos) arba didesnėms porcijoms, kad kuo geriau išnaudotumėte suvartojamą energiją.
- Reguliariai valykite durelių sandariklį: švarus sandariklis neleidžia prarasti šilumos ir užtikrina efektyvų kepimą.
- Iš anksto pakaitinkite tik tada, kai reikia: orkaitę iš anksto pakaitinkite tik tuo atveju, jei tai atlikti rekomenduojama patiekalo recepte arba gaminimo lentelėje.
- Rinkitės tamsias kepimo skardas: tamsios skardos geriau sugeria šilumą, todėl kepimas tampa efektyvesnis.
- Planuokite kepimą: ruoškite kelis patiekalus iš eilės, kad išnaudotumėte liekamąją šilumą ir išvengtumėte papildomo išankstinio pakaitinimo.
- Pasirinkite energijos taupymo programą: naudokite specialią EKO programą, kad suvartotumėte mažiau energijos. Papildomos įvestys nurodytos gaminimo lentelėje.
- Išimkite nenaudojamus priedus: išimkite nereikalingus padėklus ar lentynas, kad pagerintumėte šilumos cirkuliacijos efektyvumą ir sumažintumėte gaminio šiluminę talpą.

# PATARIMAI

## KAIP NAUDOTIS GAMINIMO LENTELE

Lentelėje nurodyta tinkamiausia funkcija, priedai ir lygis, naudotinas gaminant įvairius patiekalus. Gaminimo laikas prasideda nuo laiko, kai produktas įdedamas į orkaitę, neįskaitant įkaitinimo laiko (jei jis reikalingas). Gaminimo temperatūros ir laiko vertės yra tik orientacinės, jos priklauso nuo maisto kiekio ir naudojamų priedų tipo. Pradžioje naudokite mažiausias rekomenduojamas vertes ir, jei maistas nepakankamai iškepęs, naudokite didesnes vertes. Naudokite pateikiamus priedus ir rekomenduojame naudoti tamsaus metalo kepimo skardas ir orkaitės padėklus. Taip pat galite naudoti karščiui atsparius arba molinius indus, tačiau nepamirškite, kad tada gaminimo laikas bus šiek tiek ilgesnis.

## KELIŲ PATIEKALŲ GAMINIMAS VIENU METU

Naudodami „Priverstinio oro srauto“ funkciją, patiekalus, kuriems reikalinga ta pati temperatūra, galite gaminti vienu metu (pavyzdžiui: žuvį ir daržoves), naudodami skirtingas lentynas. Patiekalą, kurį reikia gaminti trumpiau, išimkite, o patiekalą, kurį reikia gaminti ilgiau, palikite orkaitėje.

## MĖSA

Naudokite bet kurį orkaitės padėklą arba karščiui atsparią lėkštę, tinkamą mėsos gabalo, kurį kepsite, dydžiui. Jei kepate kepsnį, į prikaistuvio apačią geriausiai įpilti sultinio ir gaminimo metu mėsą subadyti, kad ji prisipildytų aromato. Atminkite, kad gaminimo metu susidaro garai. Kai kepsnys bus iškepęs, 10–15 minučių jį palikite orkaitėje arba suvynioję į aliuminio foliją.

Jei mėsą norite kepti ant grotelių, parinkite vienodo storio pjaustinius, kad jie visi vienodai iškeptų. Labai storus mėsos gabalus reikia kepti ilgiau. Tam, kad mėsos išorė nesudegtų, grotelių lentyną perkelti į žemesnį lygį, kad maistas būtų toliau nuo kepintuvo. Praėjus dviem trečdaliams gaminimo laiko, mėsą apverskite. Atidarydami dureles būkite atsargūs, nes gali išsiveržti garai.

Norint surinkti gaminimo metu susidariusias sultis, rekomenduojama tiesiai po grotelėmis, ant kurių dedamas maistas, padėti surinkimo padėklą, kuriame įpilta pusė litro vandens. Prireikus, vandens papildykite.

## DESERTAI

Skanius desertus gaminkite tik vienoje lentynoje naudodami konvekcinę funkciją.

Naudokite tamsaus metalo kepimo skardas ir jas visada dėkite ant pateikiamos grotelių lentynos. Jei norite gaminti keliose lentynose, pasirinkite priverstinio oro srauto funkciją ir kepimo skardas ant lentynų išdėliokite nevienodai, kad karšto oro cirkuliacija būtų optimali.

Kai norite patikrinti, ar mielinės tešlos pyragas iškepė, į pyrago centrą įsmeikite medinį dantų krapštuką. Jei krapštuką ištraukus jis yra švarus, tai reiškia, kad pyragas iškepęs.









































Jei naudojate neprisvylančias kepamąsias skardas, kraštų netepkite sviestu, nes gali būti, kad pyragas kraštuose pakils nevienodai.

Jei kepamas kepinyš iškyla, kitą kartą kepkite žemesnėje temperatūroje ir pilkite mažiau skysčio arba geriau išmaišykite mišinį.





Desertams su drėgnu įdaru (sūrio pyragams arba vaisių pyragams) naudokite konvekcinio kepimo funkciją. Jei pyrago apačia šlapia, lentyną perkelti į žemesnį lygį ir, prieš dėdami įdarą, pyrago apačią pabarstykite duonos arba biskvito trupiniais.

## TEŠLOS KILDINIMAS

Prieš tešlą dedant į orkaitę, ją pravartu uždenkti drėgnu audiniu. Naudojant šią funkciją, tešlos kildinimo trukmė sutrumpėja maždaug trečdaliu, palyginti su kildinimu kambario temperatūroje (20–25 °C). Pvz., 1 kg picos tešlos kildinamas apie valandą.





MAISTO PRODUKTŲ KATEGORIJOS		KIEKIS	IŠKEPIMO LYGIS	SKRUDINIMO LYGIS	APVERTIMAS (PRAĖJUS RUOŠIMO LAIKO)	LYGIS IR PRIEDAI	
LAZANIJA	Lazanija	0,5–3 kg	-	0	-		
MĖSA	Jautiena	Kepsnys	0,6–2 kg	0	0		
		Suvožtinis	1,5–3 cm	0	-	3/5	 
	Kiauliena	Kepsnys	0,6–2,5 kg	-	0	-	
		Dešros ir dešrelės	1,5–4 cm	-	-	2/3	 
	Vištiena	Kepsnys	0,6–3 kg	-	0	-	
	Paukštiena	Filė ir krūtinėlė	1–5 cm	-	-	2/3	 
Kebabas		vienerios groteles	-	-	1/2	 	
ŽUVIS	Filė gabalėliai	0,5–3 (cm)	-	-	-	 	
	Šaldyta filė	0,5–3 (cm)	-	-	-	 	
DARŽOVĖS	Keptos daržovės	Keptos bulvės	0,5–1,5 kg	-	0	-	
		Įdarytos daržovės	0,1–0,5 kg	-	-	-	
		Keptos daržovės	0,5–1,5 kg	-	0	-	
	Daržovių apkepas	Bulvių apkepas	vienas padėklas	-	-	-	
		Pomidorų apkepas	vienas padėklas	-	-	-	
		Paprikų apkepas	vienas padėklas	-	-	-	
		Brokolių apkepas	vienas padėklas	-	-	-	
		Žiedinių kopūstų apkepas	vienas padėklas	-	-	-	
Daržovių apkepas	vienas padėklas	-	-	-			
SŪRŪS KEPINIAI	Sūrus pyragas	0,8–1,2 kg	-	0	-		
	Duona	Bandelės	60 - 150 g cad	-	-	-	
		Sumuštinių kepalukas	0,4 - 0,6 kg cad	-	-	-	
		Didelis duonos kepalas	0,7 - 2,0 kg	-	-	-	
		Pranc. batonas	200 - 300 g cad	-	-	-	
	Pica	Apvali pica	vienas padėklas	-	-	-	
			Stora pica	vienas padėklas	-	-	-
		Pica [šaldyta]	1 sluoksniš*	-	-	-	
			2 sluoksniš*	-	-	-	 
			3 sluoksniš*	-	-	-	  
4 sluoksniš*			-	-	-	   	

\* Siūlomas kiekis

PRIEDAI				
Grotelių Lentyna	Orkaitės padėklas / Torto skarda / Apvalus picos padėklas ant vielinės lentynos	Skysčių surinkimo padėklas / kepimo skarda	Surinkimo padėklas su 500 ml vandens	

MAISTO PRODUKTŲ KATEGORIJOS		KIEKIS	IŠKEPIMO LYGIS	SKRUDINIMO LYGIS	APVERTIMAS (PRAĖJUS RUOŠIMO LAIKO)	LYGIS IR PRIEDAI
SALDŪS KEPINIAI	Biskv. pyragas	0,5–1,2 kg	-	-	-	 2
	Sausainiai	0,2–0,6 kg	-	-	-	 3
	Plikyti pyragaičiai	vienas padėklas *	-	-	-	 3
	Pyragas	0,4–1,6 kg	-	-	-	 3
	Štrudelis	0,4–1,6 kg	-	-	-	 3
	Vaisinis pyragas	0,5–2 kg	-	-	-	 2

\* Siūlomas kiekis

PRIEDAI				
	Grotelių Lentyna	Orkaitės padėklas / Torto skarda / Apvalus picos padėklas ant vielinės lentynos	Skysčių surinkimo padėklas / kepimo skarda	Surinkimo padėklas su 500 ml vandens





















































































# KARŠTO ORO GRUZDINTUVĖS LENTELĖ













	RECEPTAS	FUNKCIJA	SIŪLOMAS KIEKIS	ĮKAITINIMAS	TEMPERATŪRA (°C)	TRUKMĖ (MIN.)	LENTYNA IR PRIEDAI
ŠALDYTAS MAISTAS	Pranc.. bulvytės		650–850 g	Taip	200	25–30	
	Užšaldyti vištienos kepsneliai		500 g	Taip	200	15–20	
	Žuvies lazdelės		500 g	Taip	220	15–20	
	Svogūnų žiedai		500 g	Taip	200	15–20	
DARŽOVĖS	Šviežios cukinijos su džiovėsėliais		400 g	Taip	200	15–20	
	Naminės bulvytės		300–800 g	Taip	200	20–40	
	Daržovių mišinys		300–800 g	Taip	200	20–30	
MĖSA IR ŽUVIS	Vištienos krūtinėlės		1–4 cm	Taip	200	20–40	
	Vištienos sparneliai		200–1500 g	Taip	220	30–50	
	Paniruotas kotletas		1–4 cm	Taip	220	20–50	
	Žuvies filė		1–4 cm	Taip	220	15–25	

Ruošdami šviežius ar namuose gamintus maisto produktus, maisto paviršių patepkite plonu aliejaus sluoksniu. Siekdami užtikrinti tolygus maisto ruošimo rezultatus, praėjus pusei rekomenduojamo maisto ruošimo laiko pamaišykite ruošiamą maistą.

FUNKCIJOS	 Karšto oro gruz.		
PRIEDAI	 Karšto oro gruzdintuvės padėklas	 Orkaitės padėklas arba pyrago forma ant grotelių lentynos	 Skysčių surinkimo padėklas / kepimo skarda arba orkaitės padėklas ant grotelių lentynos

# GAMINIMO LENTELĖ

RECEPTAS	FUNKCIJA	ĮKAITINIMAS	TEMPERATŪRA (°C)	TRUKMĖ (MIN.)	LENTYNA IR PRIEDAI
Mieliniai pyragai / Biskvitiniai pyragaičiai		Taip	170	30-50	
		Taip	160	30-50	
		Taip	160	30-50	 
Įdaryti pyragai (sūrio pyragas, štrudelis, obuolių pyragas)		Taip	160 - 200	30-85	
		Taip	160 - 200	30-90	 
Sausainiai		Taip	150	20-40	
		Taip	140	30-50	
		Taip	140	30-50	 
		Taip	135	40-60	  
Pyragėliai / bandelės		Taip	170	20-40	
		Taip	150	30-50	
		Taip	150	30-50	 
		Taip	150	40-60	  
Bandelės su įdaru		Taip	180-200	30-40	
		Taip	180-190	35 - 45	 
		Taip	180-190	35 - 45 *	  
Morengai		Taip	90	110 - 150	
		Taip	90	130 - 150	 
		Taip	90	140 - 160 *	  
Pica / duona / itališka duonelė		Taip	190 - 250	15-50	
		Taip	190 - 230	20-50	  
Pica (plonapadė, storapadė, itališka duonelė)		Taip	310	7-12	
		Taip	220 - 240	25 - 50 *	  
Šaldyta pica		Taip	250	10 - 15	
		Taip	250	10 - 20	 
		Taip	220 - 240	15-30	  
Pikantiški pyragai (daržovių pyragas, apkepas su įdaru)		Taip	180-190	45-55	
		Taip	180-190	45-60	 
		Taip	180-190	45 - 70 *	  

FUNKCIJOS								ECO	
	Įprastinis	Karšto oro srautas	Konvekcinis kepimas	Grill	Turbo Grill	Maxi Cooking	Cook 4	Eko ciklas	Pica
PRIEDAI									
	Grotelės	Orkaitės padėklas arba pyrago forma ant grotelių lentynos	Skysčių surinkimo skarda / kepimo arba orkaitės padėklas ant grotelių lentynos	Skysčių surinkimo padėklas / kepimo skarda	Surinkimo padėklas su 500 ml vandens				

RECEPTAS	FUNKCIJA	ĮKAITINIMAS	TEMPERATŪRA (°C)	TRUKMĖ (MIN.)	LENTYNA IR PRIEDAI
Užkandėlės / sluoksniuotos tešlos krekeriai		Taip	190–200	20–30	
		Taip	180–190	20–40	
		Taip	180–190	20 - 40 *	
Lazanija / apkepai su vaisiais ir sūriu / kepti makaronai / vamzdeliniai makaronai		Taip	190–200	45–65	
Aviena / veršiena / jautiena / kiauliena 1 kg		Taip	190–200	80–110	
Kepta kiauliena su paskrudusia odele 2 kg		-	170	110 - 150	
Vištiena / triušiena / antiena 1 kg		Taip	200–230	50–100	
Kalakutiena / žąsiena 3 kg		Taip	190–200	80 - 130	
Kepta žuvis / žuvis folijoje (filė, visa)		Taip	180–200	40–60	
Įdarytos daržovės (pomidorai, cukinijos, baklažanai)		Taip	180–200	50 - 60	
Skrebutis		-	3 (aukštas)	3 - 6	
Žuvies filė / kepsniai		-	2 (vid.)	20 - 30 **	
Dešrelės, kebabai, kiaulienos šonkauliukai, mėsainiai		-	2–3 (vidutinė – aukšta)	15 - 30 **	
Kepta vištiena 1–1,3 kg		-	2 (vid.)	55 - 70 ***	
Ėriuko koja / kojės		-	2 (vid.)	60 - 90 ***	
Keptos bulvės		-	2 (vid.)	35 - 55 ***	
Daržovių apkepas		-	3 (aukštas)	10–25	
Sausainiai		Taip	135	50–70	
Tartaletės		Taip	170	50–70	
Apvali pica		Taip	210	40–60	
Visas patiekalas: Vaisinis pyragas (5 lygis) / lazanija (3 lygis) / mėsa (1 lygis)		Taip	190	40–120 *	
Visas patiekalas: Vaisinis pyragas (5 lygis) keptos daržovės (4 lygis) / lazanija (2 lygis) / mėsos pjausniai (1 lygis)		Taip	190	40–120 *	
Lazanija ir mėsa		Taip	200	50–100 *	
Mėsa ir bulvės		Taip	200	45 - 100 *	
Žuvis ir daržovės		Taip	180	30 - 50 *	
Įdaryti dideli mėsos gabalai	ECO	-	200	80 - 120 *	
Mėsos pjausniai (triušiena, vištiena, ėriena)	ECO	-	200	50–100 *	

\* Apytikris laikas: atsižvelgiant į skonį, maistą iš orkaitės galima išimti ir kitu metu.

\*\* Praėjus pusei gamtinimo laiko maistą apverskite.

\*\*\* Praėjus dviem trečdaliams gamtinimo laiko, maistą apverskite (jei reikia).

FUNKCIJOS								ECO	
	Įprastinis	Karšto oro srautas	Konvekcinis kepimas	Grill	Turbo Grill	Maxi Cooking	Cook 4	Eko ciklas	Pica
PRIEDAI									

## KAIP NAUDOTIS GAMINIMO LENTELE

Lentelėje nurodyta tinkamiausia funkcija, priedai ir lygis, naudotinas gaminant įvairius patiekalus.

Gaminimo laikas prasideda nuo laiko, kai produktas įdedamas į orkaitę, neįskaitant įkaitinimo laiko (jei jis reikalingas). Gaminimo temperatūros ir laiko vertės yra tik orientacinės, jos priklauso nuo maisto kiekio ir naudojamų priedų tipo. Pradžioje naudokite mažiausias rekomenduojamas vertes ir, jei maistas nepakankamai iškepęs, naudokite didesnes vertes. Naudokite pateikiamus priedus ir rekomenduojame naudoti tamsaus metalo kepimo skardas ir orkaitės padėklus. Taip pat galite naudoti karščiui atsparius arba molinius indus, tačiau nepamirškite, kad tada gaminimo laikas bus šiek tiek ilgesnis.

## PRIEŽIŪRA IR VALYMAS

**Prieš vykdydami priežiūros arba valymo darbus, įsitikinkite, kad orkaitė atvėso.**

**Nenaudokite valymo garais įrenginių.**

**Valydami nenaudokite abrazyvių šveitiklių arba abrazyvių / ėsdinančių valymo priemonių; jos gali pažeisti prietaiso paviršius.**

**Mūvėkite apsaugines pirštines.**

**Prieš vykdant bet kokius priežiūros darbus, orkaitę būtina atjungti nuo elektros tinklo.**

### ORKAITĖS IŠORINIAI PAVIRŠIAI

- Paviršius valykite drėgna mikropluošto šluoste. Jei paviršiai labai nešvarūs, užlašinkite kelis lašus neutralaus pH ploviklio. Nušluostykite sausa šluoste.
- Nenaudokite korozinių arba braižančių valiklių. Jei tokių medžiagų atsitiktinai patenka ant prietaiso, jas iš karto nuvalykite drėgna mikropluošto šluoste.

### VIDINIAI PAVIRŠIAI

- Kaskart panaudoję prietaisą, leiskite orkaitei atvėsti, tada ją nuvalykite, kol ji dar šilta, kad pašalintumėte susikaupusius nešvarumus ir dėmes, atsiradusias nuo maisto likučių. Kad išgaruotų kondensatas, susidaręs gaminant drėgną maistą, orkaitės dureles atidarykite, o paviršius nuvalykite šluoste ar kempine.
- Įjungę „Smart Clean“ funkciją optimaliai nuvalykite vidinius paviršius. (Tik tam tikruose modeliuose).
- Durelių stiklą valykite tinkamu skystu plovikliu.
- Kad valyti būtų lengviau, orkaitės dureles galima išimti.

### PRIEDAI

Panaudoję priedus, juos iš karto užmerkite vandenyje su plovikliu; jei jie karšti, juos suimkite mūvėdami orkaitės pirštines. Maisto likučius lengvai nuvalysite šepetėliu arba kempine. Neplaukite maisto ir mėsos termometro (jei yra) indaplovėje. Skrudinimo karštu oru padėklą (jei yra) galima plauti indaplovėje.

## DURELIŲ IŠĖMIMAS IR ĮSTATYMAS

**1.** Kai norėsite išimti dureles, atidarykite jas iki galo ir nuleiskite laikomuosius įtaisus, kol jie atsilaisvins.

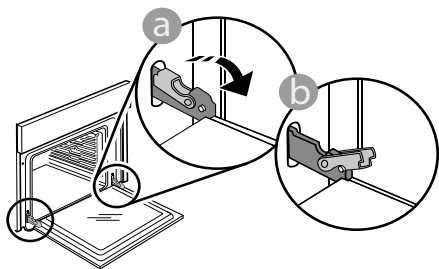

**2.** Uždarykite dureles. Dureles laikykite tvirtai abiem rankom – nelaikykite suėmę už rankenos.

Išimkite dureles atlikdami jų uždarymo veiksmą ir šiek tiek patraukdami į viršų, kad išlaisvintumėte iš tvirtinimo vietas. Išimtas dureles paguldykite ant minkšto paviršiaus.

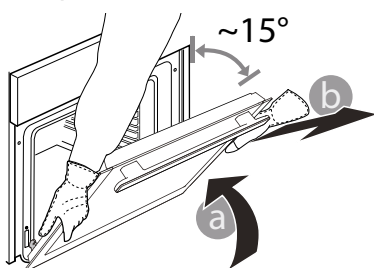

**3.** Įstatydami dureles pastumkite jas link orkaitės, sulygiuokite vyrių kabliukus tvirtinimo vietose ir užfiksuodami viršutinę dalį.

**4.** Nuleiskite dureles, tada atidarykite iki galo. Nuleiskite fiksiatorius į pradinę padėtį: įsitikinkite, kad juos visiškai nuleidote.

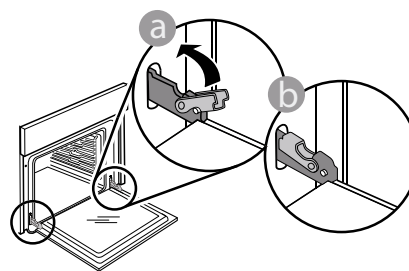

Atsargiai paspauskite ir patikrinkite, ar fiksiatoriai yra tinkamoje padėtyje.

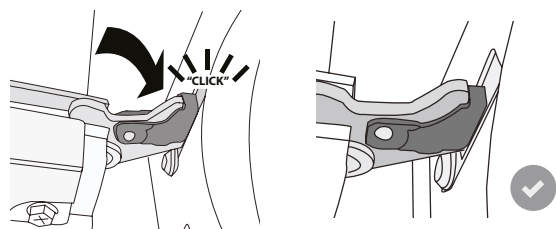

**5.** Pabandykite uždaryti dureles ir patikrinkite, ar jos lygiuojasi su valdymo skydeliu. Jei ne, pakartokite prieš tai aprašytus veiksmus: Dureles galima sugadinti, jei jos neatsidarinės tinkamai.

## LEMPUTĖS KEITIMAS

**1.** Nuo orkaitės atjunkite elektros maitinimą.

**2.** Atsukite lemputės gaubtelį, pakeiskite lemputę ir vėl prisukite gaubtelį.

**3.** Orkaitę prijunkite prie elektros tinklo.

Atkreipkite dėmesį: 40 W/230 ~ V tipo G9, T300°C halogeninės lemputės.

Šio prietaiso viduje esanti lemputė skirta naudoti tik buitiniuose prietaisuose; ji netinka patalpų apšvietimui namuose. (EB reglamentas 244/2009) Lempučių įsigysite mūsų techninės priežiūros centre.

Jei naudojate halogenines lemputes, nelieskite jų plikomis rankomis, nes pirštų atspaudai gali jas pažeisti. Orkaitę galima naudoti tik pritvirtinus lemputės gaubtelį.

# TRIKČIŲ ŠALINIMAS

Problema	Galima priežastis	Sprendimas
Orkaitė neveikia.	Netiekiamas maitinimas. Išjunkite iš elektros tinklo.	Patikrinkite, ar tinkle yra elektros energijos ir ar orkaitė prijungtas elektros maitinimas. Krosnelę išjunkite, vėl įjunkite ir patikrinkite, ar triktis nepašalinta.
Ekrane parodoma raidė „F“ su skaičiais.	Programinės įrangos problema.	Kreipkitės į skambučių centrą ir nurodykite numerį po raidės "F".
Orkaitė nekaista.	Kai DEMO REŽIMAS yra „On“, visos komandos yra aktyvios ir meniu veikia, tačiau krosnelė nekaista. Kas 60 sekundžių ekrane rodoma DEMO REŽIMAS.	Pasirinkite „DEMO REŽIMAS“ iš NUSTATYMŲ meniu ir pasirinkite „Off“ (išjungta).
Lemputė išsijungs.	„EKO“ ekonominis režimas „On“.	Meniu NUSTATYMAI pasirinkite EKO ir pasirinkite „Išjungta“.
Durės neužsidaro tinkamai.	Apsauginiai fiksatoriai yra netinkamoje padėtyje.	Pasirūpinkite, kad apsauginiai fiksatoriai būtų tinkamoje padėtyje, todėl išimdami ir įstatydami dureles vadovaukitės sk. „Valymas ir priežiūra“ pateiktais nurodymais.
Namuose nutrūko maitinimo tiekimas.	Neteisingi galios nustatymai.	Patikrinkite, ar namų tinklas atitinka daugiau nei 3 kW. Jei ne, sumažinkite galią iki 13 amperų. Meniu „NUSTATYMAI“ pasirinkite „GALIA“ ir pasirinkite „Mažas“.
Kepimo ciklas su zonu baigėsi be aiškios priežasties arba ekrane išspausdinta klaida F3E3	Maisto zondas nėra tinkamai prijungtas	Maisto zondas nėra tinkamai prijungtas

**Politiką, standartinę dokumentaciją ir papildomą informaciją galite rasti atlikdami toliau nurodytus veiksmus:**

- Naudojant QR kodą savo prietaise
- Apsilankę mūsų svetainėje adresu [docs.whirlpool.eu/docs](https://docs.whirlpool.eu/docs)
- Arba **kreipdamiesi į techninės priežiūros centrą** (žr. telefono numerius garantijos lankstinuke). Kreipiantis į techninės priežiūros centrą būtina pateikti gaminio duomenų plokštelėje nurodytus kodus.

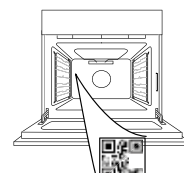

®/TM/© 2026 Whirlpool. Pagaminta pagal licenciją.

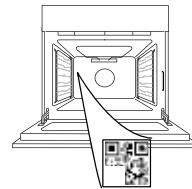
**PALDIES, KA IEGĀDĀJĀTIES WHIRLPOOL IZSTRĀDĀJUMU!**Lai saņemtu pilnvērtīgu palīdzību, lūdzu, reģistrējiet savu ierīci vietnē [www.register10.eu](http://www.register10.eu)**LŪZDU, NOSKENĒJIET IERĪCES QR KODU, LAI SAŅEMTU VAIRĀK INFORMĀCIJAS**

Pirms ierīces lietošanas rūpīgi izlasiet drošības norādījumus.

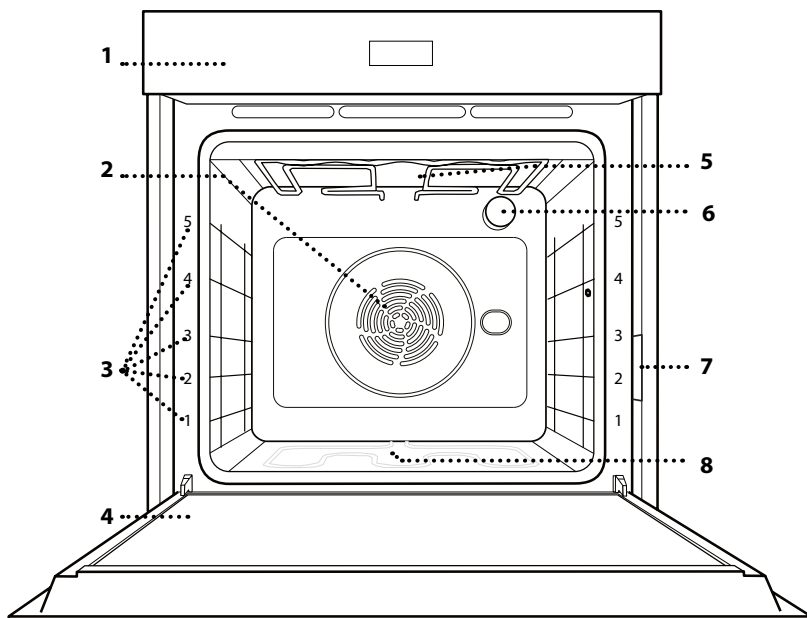
**PRODUKTA APRAKSTS**

1. Vadības panelis
2. Ventilators un lokveida sildelements (nav redzams)
3. Plauktu stiprinājumi (līmenis norādīts cepeškrāsn priekšpusē)
4. Durvis
5. Augšējais sildelements/grils
6. Apgaismojuma spuldze
7. Datu plāksnīte (nenotem)
8. Apakšējais sildelements (nav redzams)

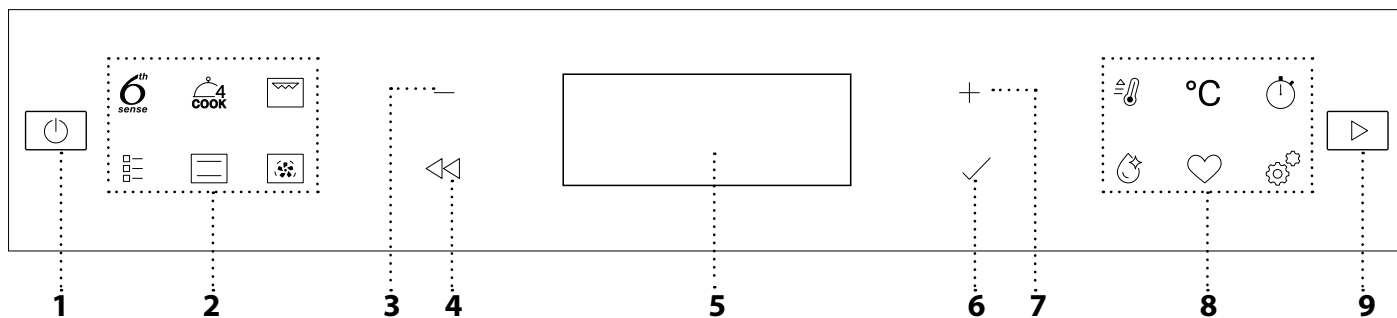
**VADĪBAS PANELIS****1. IESL./IZSL.**

Lai ieslēgtu vai izslēgtu mikroviļņu krāsni un apturētu aktīvo funkciju.

**2. TIEŠĀ PIEKĻUVE FUNKCIJĀM**

Lai ātri piekļūtu funkcijai un izvēlei.

**3. NAVIGĀCIJAS POGA MĪNUSS**

Izvēlnes ritināšanai un funkcijas iestatījumu vai vērtību samazināšanai.

**4. ATPAKAĻ**

Lai atgrieztos pie iepriekšējā ekrāna. Ļauj mainīt iestatījumus gatavojot.

**5. DISPLEJS**

Lai apstiprinātu atlasītu funkciju vai iestatītu vērtību.

**7. NAVIGĀCIJAS POGA PLUS**

Izvēlnes ritināšanai un funkcijas iestatījumu vai vērtību palielināšanai.

**8. TIEŠĀ PIEKĻUVE OPCIJĀM/ FUNKCIJĀM**

Lai ātri piekļūtu funkcijām, darbības laikam, iestatījumiem un izlasei.

**9. SĀKT**

Lai palaistu funkciju, izmantojot īpašus vai pamata iestatījumus.

# PIEDERUMI

## STIEPĻU PLAUKTS

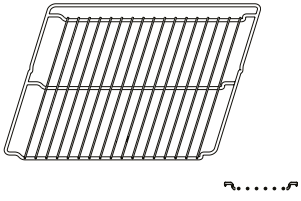

Izmantojiet pārtikas gatavošanai vai par atbalstu katliem, kūku veidnēm un citiem gatavošanas traukiem.

## ŠKIDRUMU SĀVĀKŠANAS PAPLĀTE

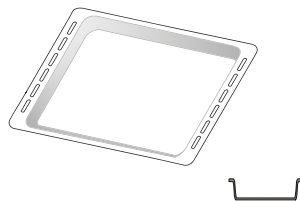

To varat izmantot kā cepeškrāsns trauku tādu ēdienu kā gaļas, zivju, dārzeņu, fokačas u.c. gatavošanai, kā arī gatavošanas laikā radušos šķidrums savākšanai, ja novietojat to zem stieplu plaukta.

## CEPEŠPANNA \*

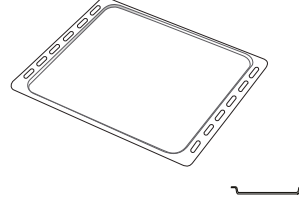

Maizes un konditorejas izstrādājumu, bet arī cepešu, papīrā ceptu zivju u.c. ēdienu gatavošanai.

## SLĪDOŠĀS SLIECES \*

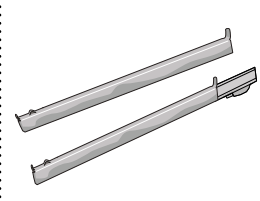

Vieglākai piederumu ielikšanai un izņemšanai.

## CEPŠANAS AR GAISU PAPLĀTE\*

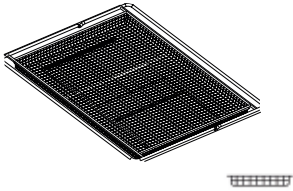

Izmantojiet pārtikas produktu gatavošanai ar cepšanas ar gaisu funkciju, novietojot cepšanas paplāti zemākā līmenī, lai tajā tiktu savāktas iespējamās drupačas un nopilējušais šķidrums. To var mazgāt trauku mazgājamajā mašīnā.

Piederumu veids un skaits var atšķirties atkarībā no iegādātā modeļa.

Citus piederumus var iegādāties atsevišķi; lai uzzinātu par pasūtījumiem un saņemtu informāciju, sazinieties ar klientu apkalpošanas dienestu.

\* Pieejams tikai atsevišķiem modeļiem

## STIEPĻU PLAUKTA UN CITU PIEDERUMU IEVIETOŠANA

Ievietojiet stieplu plauktu, horizontāli stumjot to pa plauktu stiprinājumiem tā, lai paceltās malas būtu vērstas augšup.

Citi piederumi, kā piemēram, cepešpanna un cepšanas trauki tiek ievietoti tieši tāpat kā stieplu plaukts.

## PLAUKTU VADOTŅU IZŅEMŠANA UN ATKĀRTOTA IEVIETOŠANA

• Lai izņemtu plauktu stiprinājumu, paceliet plauktus un viegli izceliet apakšējo daļu no vietas: tagad varat izņemt plauktu stiprinājumus.

• Lai ievietotu atpakaļ plauktu stiprinājumus, vispirms ievietojiet tos augšējā pozīcijā. Iestumiet tos atpakaļ gatavošanas nodalījumā, turot tos paceltus, bet pēc tam nolaidiet tos un ievietojiet zemākajā pozīcijā.

## SLĪDOŠO SLIEČU IEVIETOŠANA

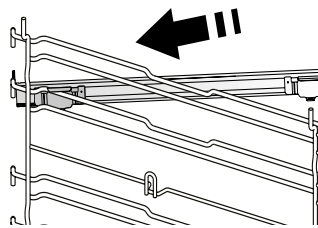

Izņemiet plauktu stiprinājumus un noņemiet slidošo slieču plastmasas aizsargus.

Piestipriniet slieces augšējo stiprinājumu plaukta stiprinājumā un iebīdiet to iespējami dziļi. Nolaidiet otru stiprinājumu vēlamajā pozīcijā.

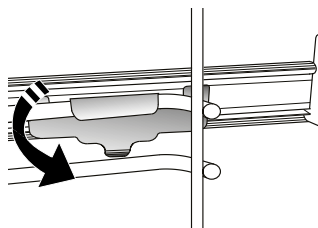

Lai fiksētu vadotni, stingri piespiediet stiprinājuma apakšdaļu pret plauktu vadotni. Pārbaudiet, vai slieces var brīvi kustēties. Atkārtojiet šīs darbības arī otram plaukta stiprinājumam tajā pašā līmenī.

Lūdzu, ņemiet vērā: Bīdāmās slieces ir iespējams uzstādīt jebkādā līmenī.

# FUNKCIJAS



## 6TH SENSE

Šīs funkcijas nodrošina pilnīgi automātisku dažādu produktu gatavošanu (piemēram, lazanju, gaļu, zivis, dārzeņus, pīrāgus un konditorejas izstrādājumus, sāļās kūkas, maizi, picu). Lai pēc iespējas lietderīgāk izmantotu šo funkciju, rīkojieties atbilstoši norādījumiem attiecīgajā ēdienu gatavošanas tabulā.



## COOK 4

Lai vienā temperatūrā uz četriem plauktiem vienlaikus pagatavotu dažādus ēdienus. Šo funkciju var izmantot, lai gatavotu cepumus, kūkas, apaļās picas (arī saldētas) un pagatavotu veselu maltīti. Lai iegūtu vislabākos rezultātus, ievērojiet gatavošanas tabulā sniegtos norādījumus.



## GRILĒŠANA

Lai grilētu steikus, kebabus un desīņas, gatavotu dārzeņu sacepumus vai grauzdētu maizi. Grilējot gaļu, izmantojiet notekpaplāti, lai savāktu gatavošanas laikā izdalījušās sulas: Novietojiet trauku jebkurā līmenī zem stieplu plaukta un ielejiet tajā 500 ml dzeramā ūdens.



## TRADICIONĀLĀS FUNKCIJAS

### • KONVEKCIJA

Lai pagatavotu jebkuru veidu ēdienus, novietojot tos tikai uz viena plaukta.

### • TURBO GRILL (TURBO GRILLS)

Lai ceptu lielus gaļas gabalus (stilbus, rostbifu, vistu). Cepešpannu ieteicams novietot vienu līmeni zemāk, lai tajā savāktu cepšanas laikā radušās sulas: Novietojiet pannu jebkurā līmenī zem stieplu plaukta un ielejiet tajā 500 ml ūdens.

### • SALDĒTS ĒDIENS

Funkcija automātiski atlasa optimālo gatavošanas temperatūru un režīmu 5 dažādiem sasaldētu pusfabrikātu veidiem. Cepeškrāsni nav nepieciešams sākotnēji iesildīt.

### • ĪPAŠAS FUNKCIJAS

#### » PICA

Šī funkcija ļauj mājās pagatavot lielisku picu kā restorānā mazāk nekā 10 minūtēs. Speciālais gatavošanas cikls darbojas temperatūrā virs 300 grādiem pēc Celsija, nodrošinot picas iekšpusi mīkstu, kraukšķīgas maļiņas un perfekti vienmērīgu brūnumu. Āpvienojot šo funkciju ar Pizza Stone WPro piederumu un iepriekšēju 30 minūšu uzsildīšanu, picu var izcept 5-8 minūtēs. (Saistībā ar pasūtījumiem un informāciju sazinieties ar pēcpārdošanas nodaļu [www.whirlpool.eu](http://www.whirlpool.eu).)

#### » GRILĒŠANA KARSTĀ GAISĀ

Izmantojot šo funkciju, var pagatavot fri kartupeļus, vistas nagetus un citus produktus, lietojot mazāk eļļas un padarot tos patīkami kraukšķīgus. Karsējošie elementi darbojas, lai atbilstoši sildītu krāsni, savukārt ventilators

nodrošina karstā gaisa cirkulāciju. Labākus gatavošanas rezultātus var sasniegt, tikai lietojot gatavošanas ar gaisu paplāti (tiek nodrošināta dažiem modeļiem). Novietojiet produktu uz cepšanas ar gaisu paplātes vienā slānī un izpildiet cepšanas ar gaisu tabulas norādījumus, lai nodrošinātu vislabāko darbības režīmu. Lai novērstu nevienmērīgu cepšanu, nelietojiet vairāk par vienu paplāti.

#### » RAUDZĒŠANA

Lai pareizi raudzētu konditorejas izstrādājumu un sāļo pīrāgu miklu. Lai saglabātu labu kvalitāti, neaktivizējiet funkciju, ja krāsns pēc gatavošanas cikla vēl ir karsts.

#### » UZTURĒT SILTU

Lai tikko pagatavotu ēdienu uzturētu karstu un kraukšķīgu.

#### » ATKAUSĒŠANA

Lai paātrinātu ēdiena atkausēšanu. Novietojiet ēdienu uz vidējā plaukta. Neizpakojiet ēdienu, lai nepieļautu tā izžūšanu no ārpusēs.

#### » EKO CIKLS \*

Lai gatavotu pildītus cepešus vai filejas uz viena plaukta. Izmantojot šo Eko ciklu, lampiņa būs izslēgta visā gatavošanas laikā. Lai lietotu EKO ciklu un tādējādi samazinātu enerģijas patēriņu, ierīces durvis nedrīkst atvērt līdz brīdim, kad ēdiens ir pilnīgi gatavs.

#### » MAXI GATAVOŠANA

Funkcija automātiski izvēlas labāko gatavošanas režīmu un temperatūru, lai pagatavotu lielus gaļas gabalus (virs 2,5 kg). Gatavošanas laikā ieteicams apgriezt gaļu otrādi, lai iegūtu vienmērīgu brūnumu abās pusēs. Lai gaļa neizzūtu, pēc iespējas biežāk aplaistiet to ar taukiem.



## KONVEKSIONĀLĀ

Lai pagatavotu jebkuru veidu ēdienus, novietojot tos tikai uz viena plaukta.



## FORCED AIR (PIESPIEDU GAISA CIRKULĀCIJA)

Lai vienā temperatūrā uz vairākiem plauktiem (ne vairāk nekā trim) vienlaikus pagatavotu dažādus ēdienus. Šo funkciju var izmantot dažādu ēdienu pagatavošanai, jo tā neļauj sajaukties ēdienu aromātiem.



## ĀTRA SILDĪŠANA

Ātrai cepeškrāsns priekšsildīšanai.



## TAIMERIS

Laika skaitīšanai, neaktivizējot nevienu funkciju.



## SMART CLEAN

Tvaika iedarbība, kas rodas īpašā zemas temperatūras tīrīšanas cikla laikā ļauj bez piepūles notīrīt netīrumus un

---

ēdienu paliekas. Ievietojiet cepeškrāsns apakšā 200 ml dzeramā ūdens un ieslēdziet funkciju tikai tad, kad krāsns ir auksta.



## IZLASE

Lai piekļūtu 10 izlases funkcijām.



## SETTINGS (IESTATĪJUMI)

Mikroviļņu krāsns iestatījumu pielāgošanai. Ja ir aktivizēts režīms "ECO", lai taupītu enerģiju, samazināsies displeja spilgtums un apgaismojums izslēgsies pēc 1 minūtes. Tiklīdz tiek nospiesta kāda poga, tas tiks atkal automātiski aktivizēts. Kad ir ieslēgts režīms "DEMO", visas pogas ir aktīvas un izvēlnes ir pieejamas, taču mikroviļņu krāsns nesakarst. Lai izslēgtu šo režīmu, izvēlnē "IESTATĪJUMI" piekļūstiet "DEMO" un atlasiet iestatījumu "Off" (Izslēgts). Atlasot "IESTATĪJUMI", ierīce izslēdzas un pārslēdzas atpakaļ stāvoklī, kādā tā bija pirmajā ieslēgšanas reizē. Visi iestatījumi tiks izdzēsti.

\* Funkcija, kas saskaņā ar noteikumiem (ES) Nr. 65/2014 tiek izmantota par energoefektivitātes paraugu

# PIRMĀ LIETOŠANAS REIZE

## 1. VALODAS ATLASE

Pirmo reizi ieslēdzot ierīci, jums būs jāiestata valoda un laiks: Displejā tiks parādīts "English" (Angļu).

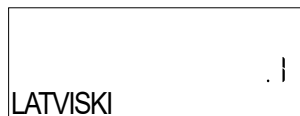

Nospiediet **+** vai **-**, lai ritinātu pieejamo valodu sarakstu un atlasītu vajadzīgo. Nospiediet **✓**, lai apstiprinātu izvēli.

Lūdzu, ņemiet vērā: Pēc tam valodu var mainīt, izvēlnē "IESTATĪJUMI" atlasot "VALODA", kas pieejama, nospiežot .

## 2. ENERĢIJAS PATĒRIŅA IESTATĪŠANA

Cepeškrāsns ir iestatīts tā, lai patērētu elektroenerģiju, kas atbilst mājas tīklam ar vairāk nekā 3 kW jaudu (16): Ja jūsu mājsaimniecībā izmanto mazāku elektrotīkla jaudu, šī vērtība būs jāsamazina (13).



Izvēlnē "IESTATĪJUMI" piekļūstiet sadaļai "JAUDA" un atlasiet iestatījumu "Maza".

## 3. IESTATIET LAIKU

Pēc tam, kad būs izvēlēta valoda, būs nepieciešams iestatīt laiku: Displejā mirgos divi cipari, kas apzīmē stundas.



Nospiediet **+** vai **-**, lai iestatītu pareizo stundu, un nospiediet **✓**: Ekrānā mirgos divi cipari, kas apzīmēs minūtes. Nospiediet **+** vai **-**, lai iestatītu minūtes, un nospiediet **✓**, lai apstiprinātu.

Lūdzu, ņemiet vērā: Pēc ilgstošāka energoapgādes pārtraukuma laiks būs jāiestata atkārtoti. Nospiežot , izvēlnē "IESTATĪJUMI" atlasiet "PULKSTENIS".

## 4. IESILDIET CEPEŠKRĀSNI

Jauna krāsns var izdalīt aromātu, kas radies tās izgatavošanas laikā: tas ir pilnīgi normāli. Pirms sākat gatavot, ieteicams uzsildīt tukšu krāsns, lai tādējādi atbrīvotos no iespējamām smakām. Noņemiet no cepeškrāsns visus kartona aizsargmateriālus un caurspīdīgo plēvi, kā arī izņemiet no cepeškrāsns visus piederumus. Krāsns ieteicams uzsildīt līdz 200 °C, karsēt aptuveni stundu un izmantot funkciju ar gaisa cirkulāciju (piemēram, "Forc.Cirkul." vai "Cepšana ar konvekciju").

Lūdzu, ņemiet vērā: Pirms pirmās cepeškrāsns lietošanas reizes ieteicams izvēdināt telpu.

# IKDIENAS LIETOŠANA

## 1. FUNKCIJAS IZVĒLE

Lai ieslēgtu krāsni, nospiediet : displejā būs redzama pēdējā izmantotā galvenā funkcija vai galvenā izvēlne.

Funkcijas var atlasīt, nospiežot kādas galvenās funkcijas ikonu vai ritinot izvēlni: Lai izvēlnē atlasītu vienumu (displejā tiks rādīts pirmais pieejamais vienums), nospiediet  $+$  vai  $-$ , lai atlasītu vajadzīgo, pēc tam nospiediet , lai apstiprinātu.

## 2. FUNKCIJAS IESTATĪŠANA

Kad ir atlasīta vēlamā funkcija, varat mainīt tās iestatījumus. Ekrānā būs redzami iestatījumi, kurus varēsīt secīgi mainīt. Nospiežot , varēsīt vēlreiz mainīt iepriekšējo iestatījumu

### TEMPERATŪRA / GRILL LĪMENIS

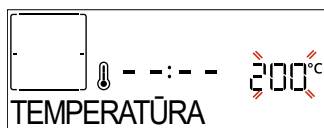





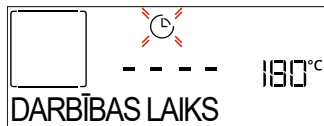

Kad displejā mirgo vērtība, nospiediet  $+$  vai  $-$ , lai to mainītu, pēc tam nospiediet , lai apstiprinātu un turpinātu ar iestatījumiem, kas seko (ja iespējams). Tādā pašā veidā ir iespējams iestatīt grilēšanas līmeni: Ir trīs noteikti grilēšanas jaudas līmeņi: 3 (augsta intensitāte), 2 (vidēja), 1 (zema).

Lūdzu, ņemiet vērā: Kad funkcija ieslēgta, varat mainīt temperatūru/grilēšanas līmeni, izmantojot  $+$  vai  $-$ , pēc  $^{\circ}\text{C}$  pogas nospiešanas.

### DARBĪBAS LAIKS



Ja displejā mirgo ikona , nospiediet  $+$  vai  $-$ , lai iestatītu nepieciešamo gatavošanas laiku, un pēc tam nospiediet , lai apstiprinātu. Ja vēlaties gatavot manuāli, gatavošanas laiks nav jāiestata (bez taimera): Nospiediet  vai , lai apstiprinātu un sāktu funkciju. Atlasot šo režīmu, nevarat ieprogrammēt aizkavēto palaišanu.

Lūdzu, ņemiet vērā: Pielāgojiet gatavošanas laiku, kas iestatīts, kamēr gatavojat, nospiežot : nospiediet  $+$  vai  $-$ , lai to mainītu, un pēc tam nospiediet , lai apstiprinātu.



### BEIGU LAIKS (SĀKUMA AIZKAVE)

Daudzās funkcijās pēc gatavošanas laika iestatīšanas varat aizkavēt programmas palaišanu, iestatot gatavošanas beigu laiku. Displejā redzams pašreiz iestatītais beigu laiks un mirgo  ikona.



Nospiediet  $+$  vai  $-$ , lai iestatītu vēlamo

gatavošanas beigu laiku, pēc tam nospiediet , lai apstiprinātu, un aktivizējiet funkciju. Ielieciet pārtiku cepeškrāsnī un aizveriet durvis: tiklīdz būs pagājis laiks, kas aprēķināts, lai gatavošana beigtos jūsu noteiktajā laikā, funkcija sāks automātiski darboties.

Lūdzu, ņemiet vērā: Iestatot aizkavētu gatavošanas sākuma laiku, tiks atspējota cepeškrāsns iepriekšējās uzsildīšanas fāze: krāsns pamazām sasniegs jūsu norādīto temperatūru, kas nozīmē, ka gatavošanas laiks būs ilgāks nekā norādīts gatavošanas tabulā. Gaidīšanas laikā varat nospiegt  $+$  vai  $-$ , lai mainītu ieprogrammēto beigu laiku, vai nospiediet , lai mainītu citus iestatījumus. Nospiežot , lai vizualizētu informāciju, iespējams pārslēgties starp beigu laiku un ilgumu.

## 3. 6TH SENSE

Šīs funkcijas automātiski atlasa piemērotāko gatavošanas režīmu, temperatūru un gatavošanas vai cepšanas ilgumu visiem pieejamiem ēdieniem.

Kad nepieciešams, vienkārši norādiet pārtikas produktu īpašības, lai iegūtu optimālu rezultātu.

### SVARS/AUGSTUMS (APALŠ TRAUKS, KĀRTAS)





Lai pareizi iestatītu funkciju, rīkojieties saskaņā ar norādījumiem displejā. Kad norādīts, nospiediet  $+$  vai  $-$ , lai iestatītu vajadzīgo vērtību, pēc tam nospiediet , lai apstiprinātu.

### GATAVĪBA / APBRŪNINĀŠANA

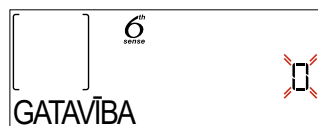
Dažās 6th Sense funkcijās ir iespējams regulēt gatavības līmeni.





Kad tiek parādīta uzvedne, nospiediet  $+$  vai  $-$ , lai atlasītu vajadzīgo līmeni — no nedaudz apaceps (-1) līdz labi izcepts (+1). Nospiediet  vai , lai apstiprinātu un sāktu funkciju.

Tādā pašā veidā, ja paredzēts, dažās 6TH SENSE funkcijās ir iespējams regulēt apbrūnināšanas līmeni no nedaudz apbrūnināts (-1) līdz labi apbrūnināts (+1).

## 4. FUNKCIJAS IESLĒGŠANA

Jebkurā mirklī, ja noklusējuma vērtības atbilst jūsu vēlmēm, vai, tiklīdz piemērojāt jūsu vēlamos iestatījumus, nospiediet , lai aktivizētu funkciju.

Aizkaves posmā, nospiežot , krāsns displejā būs redzams jautājums, vai vēlaties izlaist šo posmu un nekavējoties palaist funkciju.

Lūdzu, ņemiet vērā: Kad funkcija ir atlasīta, displejā tiks norādīts katrai funkcijai piemērotākais līmenis. Jebkurā brīdī varat apturēt palaistu funkciju, nospiežot .

Ja cepeškrāsns ir karsta un funkcijai vajadzīga konkrēta maksimālā temperatūra, displejā tiks

parādīts ziņojums. Varat izvēlēties citu funkciju vai gaidīt pilnīgu atdzesēšanu.

## 5. PRIEKŠILDĪŠANA

Dažās funkcijās ir cepeškrāsns priekšildīšanas fāze: Kad funkcija atlasīta, displejā būs redzams, ka priekšildīšana ir aktivizēta.



Kad šī fāze pabeigta, tiks atskaņots skaņas signāls un displejā parādīsies ziņojums, ka cepeškrāsns ir iesilusi līdz iestatītajai temperatūrai un jāievieto pārtikas produkti (norāde "PIEVIEŅOJIET"). Šajā brīdī ielieciet pārtiku cepeškrāsnī, aizveriet durvis un sāciet gatavot, nospiežot ✓ vai ▶.

Lūdzu, ņemiet vērā: lievetojot ēdienu krāsnī pirms priekšildīšana ir pabeigta, var pretēji ietekmēt gatavo ēdienu. Atverot durvis priekšildīšanas laikā, process tiks pārtraukts.

Kopējā gatavošanas laikā nav iekļauta priekšildīšanas fāze. Jebkurā laikā varat nomainīt vēlamo maksimālo temperatūru, izmantojot + vai -.

## 6. APGRIEZIET VAI PĀRBAUDIET ĒDIENU

Dažās 6th Sense funkcijās gatavošanas laikā būs nepieciešams apgriezt ēdienu.



Tiks atskaņots signāls un displejā būs redzams paziņojums par to, kāda darbība veicama. Atveriet durvis, veiciet displejā norādīto darbību, aizveriet durvis un nospiediet ▶, lai turpinātu gatavošanu. Tādā pašā veidā, kad palikuši 10 % laika pirms gatavošanas beigām, tiks parādīta uzvedne pārbaudīt ēdienu.



Tiks atskaņots signāls un displejā būs redzams paziņojums par to, kāda darbība veicama. Pārbaudiet ēdienu, aizveriet durvis un nospiediet ✓ vai ▶, lai turpinātu gatavošanu.

Lūdzu, ņemiet vērā: Lai izlaistu šīs darbības, nospiediet ▶. Citādi, ja zināmā laika periodā netiks veiktas nekādas darbības, cepeškrāsns turpinās gatavošanu.

## 7. GATAVOŠANAS BEIGAS

Tiklīdz gatavošana būs pabeigta, tiks atskaņots skaņas signāls, un displejā būs redzams paziņojums.



Nospiediet ▶, lai turpinātu gatavot manuālā režīmā (bez taimera) vai nospiediet +, lai pagarinātu gatavošanas laiku, iestatot jaunu ilgumu. Abos

gadījumos gatavošanas parametri tiks saglabāti.

## APBRŪNINĀŠANA

Dažas no krāsns funkcijām ļauj apbrūnināt ēdiena virsmu, ieslēdzot grilēšanas funkciju pēc tam, kad gatavošana ir pabeigta.

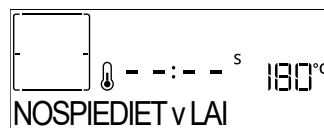

Kad displejā redzams attiecīgais ziņojums, ja nepieciešams, nospiediet ✓, lai aktivizētu piecu minūšu apbrūnināšanas ciklu. Varat jebkurā brīdī apturēt funkciju, nospiežot ⏻, lai izslēgtu cepeškrāsnī.

## 8. IZLASE

Kad gatavošana ir pabeigta, ekrānā parādīsies norāde saglabāt funkciju izlases sarakstā atbilstoši kādam no cipariem (no 1 līdz 10).

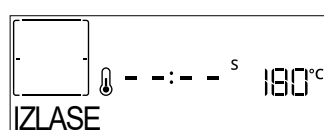

Ja vēlaties izlasē saglabāt kādu funkciju un faktiskos iestatījumus atkārtotai lietošanai, pēc gatavošanas nospiediet ✓, bet, lai ignorētu pieprasījumu, nospiediet ◀◀.

Kad ir nospiests ✓, nospiediet + vai -, lai atlasītu funkcijas numuru, pēc tam nospiediet ✓, lai apstiprinātu.

Lūdzu, ņemiet vērā: Ja atmiņa ir pilna vai izvēlētais numurs jau ir aizņemts, mikroviļņu krāsns aicinās apstiprināt iepriekšējās funkcijas pārrakstīšanu.

Lai atsauktu agrāk saglabātās funkcijas, nospiediet ♥: Displejā būs redzams jūsu izlases funkciju saraksts.

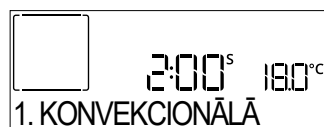

Nospiediet + vai -, lai atlasītu funkciju, apstipriniet, nospiežot ✓, pēc tam nospiediet ▶, lai aktivizētu.

## 9. SMART CLEAN

Lai displejā tiktu parādīta funkcija "Smart Clean" (Viedā tīrīšana), nospiediet 🌀.

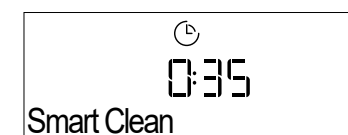



Lai aktivizētu funkciju, nospiediet ▶: displejā tiks parādīta norāde veikt visas nepieciešamās darbības, lai panāktu labāko tīrīšanas rezultātu. Izpildiet norādījumus un pēc tam nospiediet ✓, kad darbība pabeigta. Kad visas darbības pabeigtas, ja nepieciešams, nospiediet ▶, lai ieslēgtu tīrīšanas ciklu.

Lūdzu, ņemiet vērā: Lai nepieļautu ūdens tvaiku zudumu, kas var ietekmēt beigu tīrīšanas ciklu, cikla laikā neatveriet cepeškrāsns durvis.

Tiklīdz cikls būs pabeigts, ekrānā sāks mirgot attiecīgs ziņojums. Ļaujiet mikroviļņu krāsnij atdzist un pēc tam noslaukiet iekšējās virsmas ar drānu vai sūkli.

## 10. TAIMERIS

Lai aktivizētu šo funkciju, nospiediet ikonu .

Nospiediet  vai , lai iestatītu vēlamo laiku, un nospiediet , lai aktivizētu taimeru.

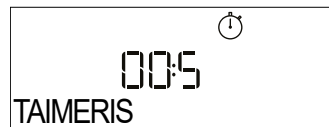







Kad taimeris beigs iestatītā laika atskaiti, tiks atskaņots skaņas signāls un displejā parādīsies paziņojums.

Lūdzu, ņemiet vērā: Taimeris neieslēdz nevienu no gatavošanas cikliem.

Minūšu atgādinātāju var aktivizēt arī tad, kad darbojas funkcija.

Tiklīdz programma būs sākusi darboties, taimeris turpinās laika atskaiti, neietekmējot funkciju.

Šajā posmā nav iespējams redzēt taimeru (tikš parādīta tikai  ikona), kas turpinās veikt laika atskaiti fonā. Lai redīgētu minūšu atgādinātāju, jūs varat nospiegt ikonu  un iestatīt laiku, izmantojot ikonu  vai .

Lai atceltu minūšu atgādinātāju, nospiediet ikonu , pēc tam atlasiet , līdz parādītais laiks ir "--:--".

Nospiediet , lai apstiprinātu.

## 11. BLOKĒŠANA

Lai bloķētu taustiņus, nospiediet  un turiet vismaz piecas sekundes. Lai atbloķētu taustiņus, veiciet to pašu darbību.



Lūdzu, ņemiet vērā: Šo funkciju var aktivizēt arī gatavošanas laikā. Drošības nolūkos varat krāsni jebkurā brīdī izslēgt, nospiežot .

## . PIEZĪMES

- Nepārklājiet cepeškrāsns iekšpusi ar alumīnija foliju.
- Nekad nevelciet katlus vai pannas pa krāsns pamatni, jo tā var sabojāt emaljas segumu.
- Nenovietojiet uz durvīm smagus svarus un neturieties pie durvīm.
- Augstākās picas cikla temperatūras dēļ ir sagaidāms nedaudz lielāks dzesēšanas ventilatora troksnis.

## . ENERGOEFEKTIVITĀTES PIEZĪMES

- Izmantojiet atlikušā siltuma priekšrocības: 5–10 minūtes pirms gatavošanas beigām izslēdziet cepeškrāsni, lai izmantotu atlikušo siltumu.
- Turiet durvis aizvērtas: ja iespējams, gatavošanas

laikā neatveriet cepeškrāsns durvis, jo tādējādi izplūst siltums.

- Gatavojiet lielākas porcijas: cepeškrāsni izmantojiet galvenokārt lielākiem ēdieniem (piemēram, gaļai virs 1 kg) vai lielākām porcijām, lai maksimāli izmantotu patērēto enerģiju.
- Regulāri tīriet durvju blīvējumu: tīrs blīvējums novērš siltuma zudumus un nodrošina efektīvu gatavošanu.
- Uzkaršējiet tikai pēc vajadzības: iesildiet cepeškrāsni tikai tad, ja to iesaka recepte vai gatavošanas tabula.
- Izvēlieties tumšus cepšanas paplātes: tumšās paplātes labāk absorbē siltumu, tādējādi uzlabojot gatavošanas efektivitāti.
- Plānojiet ēdiena gatavošanu: gatavojiet vairākus ēdienus pēc kārtas, lai izmantotu atlikušo siltumu un izvairītos no papildu uzsildīšanas.
- Izvēlieties enerģijas taupīšanas programmu: izmantot īpašo ECO programmu, lai samazinātu enerģijas patēriņu. Papildu ievades skatiet gatavošanas tabulā.
- Izņemiet neizmantotos piederumus: izņemiet paplātes vai restes, kas nav nepieciešamas, lai uzlabotu siltuma cirkulācijas efektivitāti un samazinātu produkta siltuma kapacitāti.

# NODERĪGI PADOMI

## KĀ LASĪT GATAVOŠANAS TABULU

Tabulā norādītas piemērotākās funkcijas, piederumi un līmeņi, ko izmantot dažādu ēdiena veidu pagatavošanai. Gatavošanas laiks sākas no brīža, kad ēdiens tiek ievietots cepeškrāsnī, izņemot priekšsildīšanu (ja tāda nepieciešama). Gatavošanas temperatūra un laiks ir tikai aptuveni, un tas ir atkarīgs no ēdiena daudzuma un izmantotajiem piederumiem. Sākumā ieteicams izmantot zemākos iestatījumus; ja ēdiens nav pilnībā gatavs, izvēlieties augstākus iestatījumus. Izmantojiet komplektā iekļautos piederumus un vēlams tumšas krāsas metāla kūku veidnes, un cepšanas traukus. Varat izmantot arī Pyrex un keramikas pannas un piederumus, bet šādos gadījumos gatavošanas laiks būs nedaudz ilgāks.

## DAŽĀDU ĒDIENU VIENLAICĪGA GATAVOŠANA

Izmantojot funkciju „Forc.Cirkul.”, vienlaikus var gatavot dažādus ēdienus, kam nepieciešama vienāda temperatūra (piemēram, zivi un dārzeņus), izmantojot dažādus plauktus. Izņemiet ēdienu, kuram nepieciešams īsāks gatavošanas laiks un atstājiet cepeškrāsnī ēdienu, kuram nepieciešams ilgāks.

## GAĻA

Izmantojiet jebkāda veida cepešpannu vai Pyrex trauku, kas ir piemērots gatavojamā gaļas gabala izmēram. Lai pagatavotu cepeti, ieteicams trauka apakšā ieliet buljonu un periodiski apslacīt gaļu, lai pastiprinātu garšu. Lūdzu, ņemiet vērā, ka šīs darbības laikā radīsies tvaiks. Kad cepetis ir gatavs, atstājiet to 10–15 minūtes krāsnī vai ietiniet alumīnija folijā.

Ja vēlaties grilēt gaļu, izvēlieties vienāda biezuma gabalus, lai tie izceptos vienādi. Ļoti biezi gaļas gabali jācep ilgāk. Lai gaļa neapdegtu no ārpuses, novietojiet plauktu zemāk, lai gaļa atrastos tālāk no grila. Kad pagājušas divas trešdaļas gatavošanas laika, apgrieziet gaļu otrādi. Rīkojieties uzmanīgi, atverot durvis, jo tajā brīdī izplatīsies tvaiki.

Lai savāktu gatavošanas šķidrumus ir ieteicams tieši zem stiepļu plaukta, kurā novietoti produkti, novietot notekpaplāti ar puslitru ūdens. Aplājiet, ja nepieciešams.

## DESERTI

Gatavojiet izsmalcinātus desertus ar konvekcijas funkciju tikai vienā plauktā.

Izmantojiet tumšas krāsas metāla kūku veidnes un vienmēr novietojiet tās uz komplektā iekļautā stiepļu plaukta. Gatavojot vairāk nekā vienā plauktā, izvēlieties funkciju ar gaisa plūsmu un izkārtojiet veidnes uz plauktiem pamišus, lai nodrošinātu optimālu karstā gaisa cirkulāciju.

Lai pārbaudītu, vai lupatiņu kūka ir gatava, ieduriet koka zobu bakstāmo kūkas viducī. Ja pie zobu bakstāmā nekas nepielīp, kūka ir gatava.





































Izmantojot nelīpošās kūku veidnes, neieziediet to malas ar sviestu, jo citādi kūka var nepacelties vienmērīgi.

Ja cepšanas laikā tā “uzbriest”, nākamreiz izmantojiet zemāku temperatūru vai apsveriet domu mīklai pievienot mazāku daudzumu šķidruma vai maisiet mīklu mierīgāk.





Desertiem ar šķidru pildījumu vai glazūru (piemēram, siera kūkām un augļu pīrāgiem) izmantojiet funkciju „Konvekcija”. Ja kūkas pamatne ir slapja, ievietojiet plauktu zemāk un pirms pildījuma pievienošanas apkaisiet kūkas pamatni ar rīvmaizi vai biskvīta drupatām.

## RISING (RAUDZĒŠANA)







Pirms ievietošanas krāsnī mīklu ieteicams apsegt ar mitru drānu. Mīklas rūgšanas laiks izmantojot šo funkciju tiek samazināts apmēram par vienu trešdaļu laika salīdzinājumā ar raudzēšanu istabas temperatūrā (20–25 °C). Rūgšanas laiks 1 kg picas mīklas sākas aptuveni pēc vienas stundas.

ĒDIENU KATEGORIJA		DAUDZUMS	GATAVĪBAS LĪMENIS	APBRŪNINĀŠANAS LĪMENIS	APGRIEZIET (NO GATAVOŠANAS LAIKA)	LĪMEŅI UN APRĪKOJUMS		
LAZANJA	Lazanja	0,5–3 kg	-	0	-			
GAĻA	Liellopu gaļa	Cepetis	0,6–2 kg	0	0			
		Burgers	1,5 - 3 cm	0	-	3/5 		
	Cūkgaļa	Cepetis	0,6–2,5 kg	-	0			
		Desas un desiņas	1,5–4 cm	-	-	2/3 		
	Vista	Cepetis	0,6–3 kg	-	0			
	Mājputni	Fileja /krūtiņa	1–5 cm	-	-	2/3 		
Kebabs		viens režģis	-	-	1/2 			
ZIVS	Filejas	0,5–3 cm	-	-	 			
	Fileja-sasaldēta	0,5–3 cm	-	-	 			
DĀRZEŅI	Cepti dārzeņi	Cepti kartupeļi	0,5–1,5 kg	-	0			
		Pildīti dārzeņi	0,1–0,5 kg	-	-			
		Cepti dārzeņi	0,5–1,5 kg	-	0			
	Dārzeņu panējumā	Kartupeļu gratēns	viena panna	-	-			
		Tomātu gratēns	viena panna	-	-			
		Piparu gratēns	viena panna	-	-			
		Brokoļu gratēns	viena panna	-	-			
Ziedkāpostu sacepums	viena panna	-	-					
Dārzeņu gratēns	viena panna	-	-					
SĀĻI KONDITIONĒJAS IZSTRĀDĀJUMI	Sājā kūka	0,8–1,2 kg	-	0	-			
	Maize	Bulciņas	60 - 150 g katrs	-	-	-		
		Sviestmaizes šķēle	0,4 - 0,6 kg katrs	-	-	-		
		Liela maize	0,7 - 2,0 kg	-	-	-		
		Bagetes	200 - 300 g katrs	-	-	-		
	Pica	Apaļa pica	viena panna	-	-	-		
		Bieza pica	viena panna	-	-	-		
		Pica [saldēta]	1 slānis*		-	-	-	
			2 slāņi*		-	-	-	 
			3 slāņi*		-	-	-	  
4 slāņi*				-	-	-	  	





\* Ieteicamais daudzums

PIEDERUMI				
	Stieplu plaukts	Cepeškrāsns paplāte / kūku paplāte / apaļa pica paplāte uz stieplu plaukta	Šķidrumu savākšanas paplāte / cepešpanna	Šķidrumu savākšanas paplāte ar 500 ml ūdens

**6<sup>th</sup>**  
sense **GATAVOŠANAS TABULA**

ĒDIENU KATEGORIJA	DAUDZUMS	GATAVĪBAS LĪMENIS	APBRŪNINĀŠANAS LĪMENIS	APGRIEZIET (NO GATAVOŠANAS LAIKA)	LĪMEŅI UN APRIKOJUMS	
SALDI KONDIČĀRI IZSTRĀDĀJUMI	Biskvītkūka	0,5–1,2 kg	-	-	-	2 
	Cepumi	0,2 - 0,6 kg	-	-	-	3 
	Plaucētā mīkla	viena panna *	-	-	-	3 
	Pīrāgi	0,4–1,6 kg	-	-	-	3 
	Štrūdele	0,4–1,6 kg	-	-	-	3 
	Augļu pīrāgs	0,5–2 kg	-	-	-	2 

\* Ieteicamais daudzums





PIEDERUMI	 Stiepļu plaukts	 Cepeškrāns paplāte / kūku paplāte / apaļa pīcas paplāte uz stiepļu plaukta	 Šķidrumu savākšanas paplāte/ cepešpanna	 Šķidrumu savākšanas paplāte ar 500 ml ūdens
-----------	---	--	---	---

# CEPŠANA AR GAISU — GATAVOŠANAS TABULA

	RECEPTĒ	FUNKCIJA	IETEICAMĀIS DAUDZUMS	PRIEKŠSILDĪŠANA	TEMPERATŪRA (°C)	DARBĪBAS LAIKS (MIN.)	PLAUKTS UN PIEDERUMI
SALDĒTA PĀRTIKA	Saldēti frī kartupeļi		650-850 g	Jā	200	25 - 30	 
	Saldēti vistas nageti		500 g	Jā	200	15-20	 
	Zivju pirkstiņi		500 g	Jā	220	15-20	 
	Sīpolu gredzeni		500 g	Jā	200	15-20	 
DĀRZEŅI	Svaigi panēti cukini		400 g	Jā	200	15-20	 
	Mājās gatavoti frī kartupeļi		300-800 g	Jā	200	20-40	 
	Dārzeņu maisījums		300-800 g	Jā	200	20 - 30	 
GAĻA UN ZIVIS	Chicken breasts		1-4 cm	Jā	200	20-40	 
	Vistas spārniņi		200-1500 g	Jā	220	30 - 50	 
	Panēta kotlete		1-4 cm	Jā	220	20 - 50	 
	Zivs fileja		1-4 cm	Jā	220	15-25	 

Lai pagatavotu svaigus vai mājās gatavotus ēdienus, uzklājiet plānu eļļas kārtiņu pāri ēdiena virsmai.

Lai nodrošinātu vienmērīgu izcepšanos, apmaisiet produktus, kad ir pagājuši puse no ieteicamā gatavošanas laika.

FUNKCIJAS	 Grilēšana karstā gaisā		
PIEDERUMI	 Gatavošanas ar gaisu paplāte	 Cepeškrāsns paplāte vai kūkas veidne uz stieplu plaukta	 Notekpaplāte/cepešpanna vai cepešpanna uz stieplu plaukta

# GATAVOŠANAS TABULA

RECEPTĒ	FUNKCIJA	PRIEKŠSILDĪŠANA	TEMPERATŪRA (°C)	DARBĪBAS LAIKS (MIN)	PLAUKTS UN PIEDERUMI
Rauga mīklas izstrādājumi/biskvītkūka		Jā	170	30 - 50	
		Jā	160	30 - 50	
		Jā	160	30 - 50	
Pildītas kūkas (siera kūka, strūdele, ābolu pīrāgs)		Jā	160 - 200	30 - 85	
		Jā	160 - 200	30-90	
Cepumi		Jā	150	20-40	
		Jā	140	30 - 50	
		Jā	140	30 - 50	
		Jā	135	40-60	
Mazas kūkas / mafini		Jā	170	20-40	
		Jā	150	30 - 50	
		Jā	150	30 - 50	
		Jā	150	40-60	
Vēja kūkas		Jā	180 - 200	30-40	
		Jā	180-190	35 - 45	
		Jā	180-190	35 - 45 *	
Bezē		Jā	90	110 - 150	
		Jā	90	130 - 150	
		Jā	90	140 - 160 *	
Pica/maize/fokača		Jā	190-250	15-50	
		Jā	190 - 230	20 - 50	
Pica (plānā, biezā, fokača)		Jā	310	7-12	
		Jā	220 - 240	25 - 50 *	
Saldēta pica		Jā	250	10 - 15	
		Jā	250	10 - 20	
		Jā	220 - 240	15 - 30	
Pīrādžiņi (dārzeņu pīrāgs, sāļais pīrāgs)		Jā	180-190	45 - 55	
		Jā	180-190	45-60	
		Jā	180-190	45 - 70 *	

FUNKCIJAS								ECO	
	Tradicionāls	Piespiedu gaiss	Konvekcija	Grils	Turbo grill	Maxi Cooking	Cook 4	EKO CIKLS	Pica
PIEDERUMI									
	Stieplu plaukts	Cepeškrāsns paplāte vai kūkas veidne uz stieplu plaukta	Šķidrumu savākšanas paplāte/cepešpanna vai paplāte uz stieplu plaukta	Šķidrumu savākšanas paplāte/cepešpanna	Šķidrumu savākšanas paplāte/cepešpanna	Šķidrumu savākšanas paplāte/cepešpanna	Šķidrumu savākšanas paplāte/cepešpanna	Šķidrumu savākšanas paplāte ar 500 ml ūdens	

RECEPTĒ	FUNKCIJA	PRIEKŠSILDĪŠANA	TEMPERATŪRA (°C)	DARBĪBAS LAIKS (MIN)	PLAUKTS UN PIEDERUMI
Vols-au-vent/kārtainās miklas cepumi		Jā	190-200	20 - 30	
		Jā	180-190	20-40	
		Jā	180-190	20 - 40 *	
Lazanja/augļu pīrāgi/cepti makaroni/kaneloni		Jā	190-200	45-65	
Jēra/teļa/liellopa/cūkas gaļa 1 kg		Jā	190-200	80-110	
Cepta cūkgaļa ar kraukšķīgu garoziņu 2 kg		-	170	110 - 150	
Vistas/truša/pīles gaļa, 1 kg		Jā	200-230	50-100	
Titara/zoss gaļa, 3 kg		Jā	190-200	80 - 130	
Cepta zivs/pergamentā pagatavota zivs (fileja, vesela)		Jā	180 - 200	40-60	
Pildīti dārzeņi (tomāti, cukini, baklažāni)		Jā	180 - 200	50 - 60	
Graudzēta maize		-	3 (augsts)	3 - 6	
Zivs fileja / Steiks		-	2 (Vid.)	20 - 30 **	
Desas/kebabi/ribiņas/hamburgers		-	2-3 (Vidējs - Augsts)	15 - 30 **	
Cepta vista 1-1,3 kg		-	2 (Vid.)	55 - 70 ***	
Jēra stilbs / apakšstilbs		-	2 (Vid.)	60 - 90 ***	
Cepti kartupeļi		-	2 (Vid.)	35 - 55 ***	
Dārzeņu sacepums		-	3 (augsts)	10-25	
Cepumi		Jā	135	50-70	
Pīrāgi		Jā	170	50-70	
Apaļa pica		Jā	210	40-60	
Pilna maltīte: Augļu pīrāgs (5. līmenis)/ lazanja (3. līmenis)/gaļa (1. līmenis)		Jā	190	40 - 120 *	
Pilna maltīte: Augļu torte (5. līmenis) cepti dārzeņi (4. līmenis)/lazanja (2. līmenis)/gaļas gabaliņi (1. līmenis)		Jā	190	40 - 120 *	
Lazanja un gaļa		Jā	200	50 - 100 *	
Gaļa un kartupeļi		Jā	200	45 - 100 *	
Zivs un dārzeņi		Jā	180	30 - 50 *	
Gaļas cepetis ar pildījumu	ECO	-	200	80 - 120 *	
Gaļas gabali (trusis, vista, jērs)	ECO	-	200	50 - 100 *	

\* Aprēķinātais laiks: pēc vajadzības ēdienu var izņemt ārā no cepeškrāsns arī citā laikā.

\*\* Gatavošanas vidū apgrieziet produktus otrādi.

\*\*\* Apgrieziet produktus otrādi pēc tam, kad ir pagājušas divas trešdaļas no gatavošanas laika (ja nepieciešams).

FUNKCIJAS								ECO	
	Tradicionāls	Piespiedu gaiss	Konvekcija	Grils	Turbo grill	Maxi Cooking	Cook 4	EKO CIKLS	Pica
PIEDERUMI									

## KĀ LASĪT GATAVOŠANAS TABULU

Tabulā norādītas piemērotākās funkcijas, piederumi un līmeņi, ko izmantot dažādu ēdiena veidu pagatavošanai. Gatavošanas laiks sākas no brīža, kad ēdiens tiek ievietots cepeškrāsnī, izņemot priekšsildīšanu (ja tāda nepieciešama). Gatavošanas temperatūra un laiks ir tikai aptuveni, un tas ir atkarīgs no ēdiena daudzuma un izmantotajiem piederumiem.

Sākumā ieteicams izmantot zemākos iestatījumus; ja ēdiens nav pilnībā gatavs, izvēlieties augstākus iestatījumus. Izmantojiet komplektā iekļautos piederumus un vēlams tumšas krāsas metāla kūku veidnes un cepešpannas. Varat izmantot arī Pyrex un keramikas pannas un piederumus, bet šādos gadījumos gatavošanas laiks būs nedaudz ilgāks.

## APKOPE UN TĪRĪŠANA

**Pirms veikt cepeškrāsns apkopi, pārliecinieties, ka tā ir atdzisusi.**

**Neizmantojiet tvaika tīrītājus.**

**Neizmantojiet metāla sūkļus, abrazīvus priekšmetus un abrazīvus/kodīgus tīrīšanas līdzekļus, jo tie var sabojāt ierīces virsmas.**

**Uzvelciet aizsargcimdus.**

**Pirms jebkādu apkopes darbu veikšanas, mikroviļņu krāsns ir jāatvieno no elektrotīkla.**

### ĀRĒJĀS VIRSMAS

- Tīriet virsmas ar mitru mikrošķiedras drānu. Ja tās ir ļoti netīras, pievienojiet ūdenim dažus pilienus mazgājamā līdzekļa ar neitrālu pH līmeni. Beigās noslaukiet mitrumu ar sausu lupatiņu.
- Neizmantojiet korozīvus vai abrazīvus tīrīšanas līdzekļus. Ja šie līdzekļi nokļūst uz cepeškrāsns virsmām, nekavējoties noslaukiet skartās vietas ar mitru mikrošķiedru drānu.

### IEKŠĒJĀS VIRSMAS

- Pēc katras lietošanas reizes ļaujiet cepeškrāsnij atdzist, un to ieteicams tīrīt, kamēr krāsns ir vēl nedaudz silts, lai notīrītu sakrājušos netīrumus un traipus no ēdiena paliekām. Lai izžāvētu kondensātu, kas radies, gatavojot ēdienus ar lielu ūdens saturu, ļaujiet krāsnij pilnībā atdzist un tad izslaukiet to ar drānu vai sūkli.
- Ieslēdziet funkciju "Smart Clean" (Viedā tīrīšana), lai kārtīgi notīrītu iekšējās virsmas. (Tikai dažiem modeļiem).
- Tīriet durvju stiklu ar piemērotu šķidro mazgāšanas līdzekli.
- Lai atvieglotu tīrīšanu, krāsns durtiņas var izņemt.

### PIEDERUMI

Pēc lietošanas iegremdējiet piederumus mazgāšanas šķidrumā, izmantojot virtuves cimdus, ja piederumi vēl ir karsti. Ēdiena paliekas var viegli notīrīt ar suku vai sūkli. Netīriet ēdienu termometru un gaļas termometru (ja tāds ir) trauku mazgājamajā mašīnā. Gatavošanas ar gaisu paplāti (ja tāda ir) var mazgāt trauku mazgājamajā mašīnā.

## DURVJU IZŅEMŠANA UN ATKĀRTOTA IEVIETOŠANA

**1.** Lai izņemtu durvis, pilnībā tās atveriet un nolaidiet fiksatorus, līdz tie ir bloķēšanas stāvoklī.

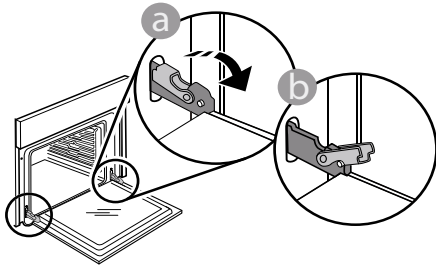

**2.** Iespējami stingrāk aizveriet durvis. Ar abām rokām stingri turiet durvis — neceliet tās aiz roktura.

Vienkārši izņemiet durvis, turpinot tās vārt ciet un vienlaikus velkot uz augšu, līdz tās atbrīvojas no stiprinājuma. Nolieciet durvis malā, atbalstot tās uz mīkstas pamatnes.

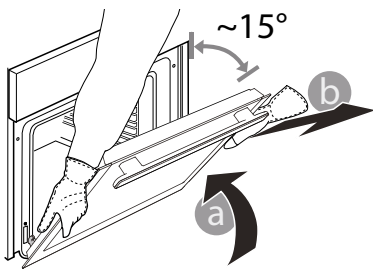

**3.** Ievietojiet atpakaļ durvis virzot tās gar cepeškrāsni, novietojot eņģu āķus pretī to vietām un nostiprinot augšējo daļu paredzētajā vietā.

**4.** Nolaidiet durvis un tad pilnībā atveriet tās. Nolaidiet lamatiņas to sākotnējā pozīcijā: Pārliedziniet, ka tās tiek nolaistas līdz zemākajai pozīcijai.

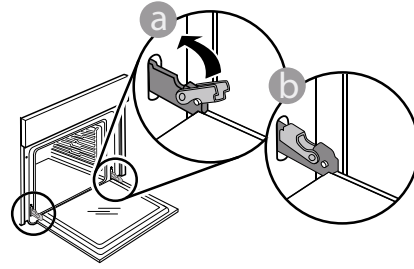

Ar nelielu spiedienu pārbaudiet, vai fiksatori ir pareizā stāvoklī.

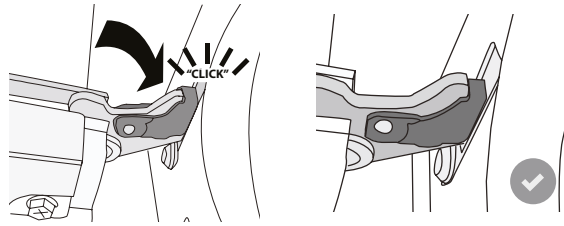

**5.** Pamēģiniet aizvērt durvis un pārliedziniet, ka tās ir vienā līmenī ar vadības paneli. Ja tā nav, atkārtojiet iepriekš minētās darbības: Ja durvis nedarbojas pareizi, tās var tikt bojātas.

## SPULDZES NOMAĪŅA

**1.** Atvienojiet cepeškrāsni no elektrotīkla.

**2.** Atskrūvējiet spuldzes vāciņu, nomainiet spuldzīti un vāciņu uzskrūvējiet atpakaļ.

**3.** Pievienojiet cepeškrāsni elektrotīklam.

Lūdzu, ņemiet vērā: 40 W/230 ~ V tipa G9, T300°C halogēnlampas.

Cepeškrāsni izmantotā spuldze ir īpaši izstrādāta mājsaimniecības ierīcēm un nav piemērota vispārējam mājas apgaismojumam. (EK Regula 244/2009) Spuldzes ir pieejamas mūsu pēcpārdošanas apkalpošanas dienestā.

Izmantojot halogēnspuldzes, neaiztieciet tās ar kailām rokām, jo jūsu pirkstu nospiedumi var tās sabojāt. Neizmantojiet cepeškrāsni, ja nav uzlikts spuldzes vāciņš.

# PROBLĒMU NOVĒRŠANA

Problēma	Iespējamais cēlonis	Risinājums
Krāsns nedarbojas.	Elektroapgādes traucējumi. Atvienojiet no elektrotīkla.	Pārbaudiet, vai elektrotīklā ir strāva un vai cepeškrāsns ir pievienota elektrotīklam. Izslēdziet cepeškrāsni un vēlreiz ieslēdziet to, lai redzētu, vai kļūme ir novērsta.
Ekrānā redzams burts "F" un skaitlis.	Programmatūras problēma.	Sazinieties ar zvanu centru un norādiet numuru pēc burta "F".
Cepeškrāsns neiesilst.	Kad ir ieslēgts režīms "DEMO", visas pogas ir aktīvas un izvēlnes ir pieejamas, taču mikroviļņu krāsns nesakarst. Ik pēc 60 sekundēm displejā parādās DEMO.	Izvēlnē "IESTATĪJUMI" piekļūstiet sadaļai "DEMO" un atlasiet iestatījumu "Off" (Izslēgts).
Apgaismojums tiks izslēgts.	Ir aktivizēts "EKO" režīms.	Izvēlnē "IESTATĪJUMI" atveriet sadaļu "EKO" un atlasiet iestatījumu "Off" (Izslēgts).
Durvis nevar pilnībā aizvērt.	Drošības fiksatori ir nepareizā vietā.	Pārliedziniet, ka drošības fiksatori atrodas tiem paredzētajā vietā, kā aprakstīts sadaļas "Tīrīšana un apkope" durvju izņemšanas un atkārtotas ielikšanas norādījumos.
Mājās tiek pārtraukta elektroapgāde.	Nepareizs elektroapgādes iestatījums.	Pārliedziniet, vai minimālā mājas elektrotīkla jauda ir vismaz 3 kW. Ja tā nav, samaziniet jaudu uz 13 ampēriem. Izvēlnē "IESTATĪJUMI" piekļūstiet sadaļai "JAUDA" un atlasiet iestatījumu "Maza".
Gatavošanas cikls ar ēdienu termometru ir beidzies bez acīmredzama iemesla vai kļūdas. Ekrānā tiek uzdrukāts F3E3.	Ēdienu termometrs nav pareizi savienots	Ēdienu termometrs nav pareizi savienots

## Noteikumi, standarta dokumentācija un papildu informācija izstrādājumu ir pieejama:

- Kvadrātkoda izmantošana jūsu ierīcē
- Apmeklējot mūsu tīmekļa vietni [docs.whirlpool.eu/docs](https://docs.whirlpool.eu/docs)
- Vai arī **sazinieties ar mūsu pēcpārdošanas apkopes dienestu** (tālruna numurs norādīts garantijas bukletā). Sazinoties ar mūsu pēcpārdošanas centru, lūdzu, nosauciet kodus, kas redzami izstrādājuma datu plāksnītē.

®/TM/© 2026 Whirlpool. Ražots saskaņā ar licenci.

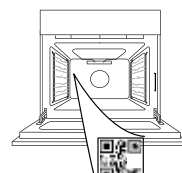

**DANK U WEL VOOR UW AANKOOP VAN EEN WHIRLPOOL PRODUCT**

Voor verdere assistentie kunt u het apparaat registreren op [www.register10.eu](http://www.register10.eu)

SCAN DE QR-CODE OP UW APPARAAT VOOR MEER INFORMATIE

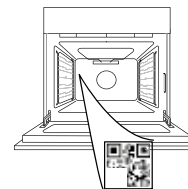

Lees de instructies aandachtig door voordat u het apparaat gebruikt.

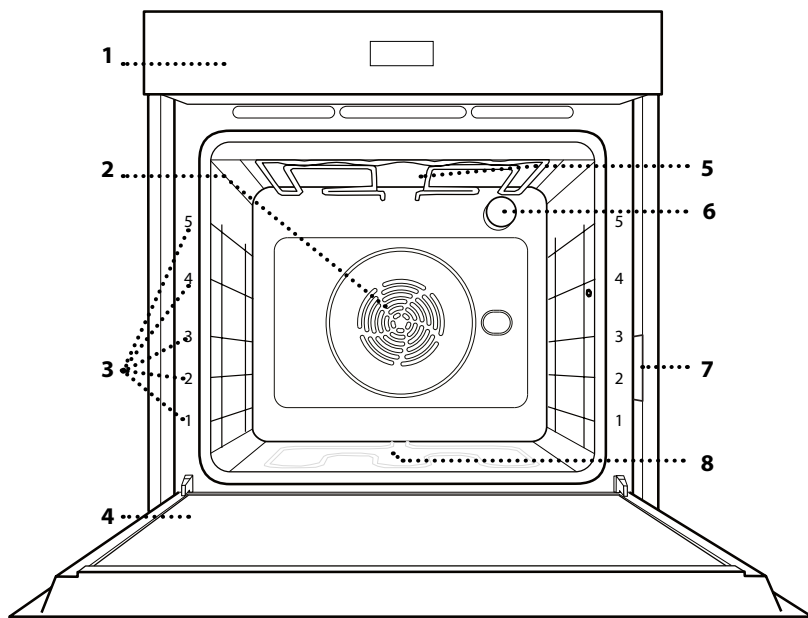
**PRODUCTBESCHRIJVING**

1. Bedieningspaneel
2. Ventilator en circulair verwarmingselement (niet zichtbaar)
3. Roostergeleiders (het niveau staat aangegeven op de voorkant van de oven)
4. Deur
5. Bovenste verwarmingselement/grill
6. Lamp
7. Identificatieplaatje (niet verwijderen)
8. Onderste verwarmingselement (niet zichtbaar)

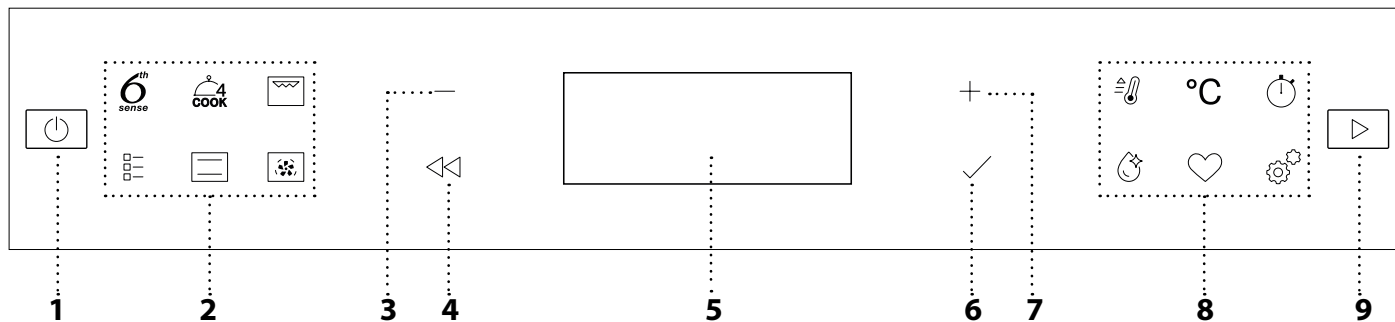
**BEDIENINGSPANEEL****1. AAN / UIT**

Om de oven aan en uit te zetten en om een actieve functie te stoppen.

**2. DIRECTE TOEGANG TOT FUNCTIES**

Om snelle toegang te krijgen tot de functies en het menu.

**3. NAVIGATIETOETS MIN**

Om door een menu te scrollen en de instellingen of waarden van een functie te verlagen.

**4. TERUG**

Om terug te gaan naar het vorige menu. Dient om tijdens de bereiding de instellingen te veranderen.

**5. DISPLAY****6. BEVESTIG**

Om een geselecteerde functie of een ingestelde waarde te bevestigen.

**7. NAVIGATIETOETS PLUS**

Om door een menu te scrollen en de instellingen of waarden van een functie te verhogen.

**8. DIRECTE TOEGANG TOT OPTIES / FUNCTIES**

Om snelle toegang te krijgen tot de functies, duur, instellingen en favorieten.

**9. START**

Voor het starten van een functie met behulp van de gespecificeerde of standaard instellingen.

# ACCESSOIRES

## ROOSTER

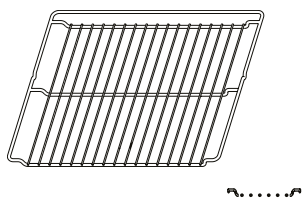

Om voedsel te bereiden of als draagrooster voor pannen, cakevormen en ander ovenvast kookgerei.

## LEKBAKJE

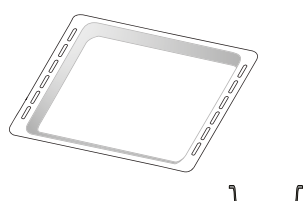

Voor gebruik als ovenschaal voor de bereiding van vlees, vis, groenten, focaccia, enz. of om het bakvocht op te vangen wanneer geplaatst onder het rooster.

## BAKPLAAT \*

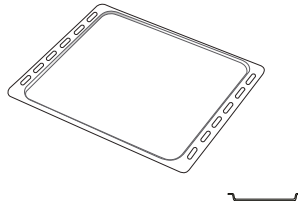

Kan gebruikt worden voor het bereiden van brood of gebak, maar ook voor gegrild vlees, vis in folie, etc.

## SCHUIFRAILS \*

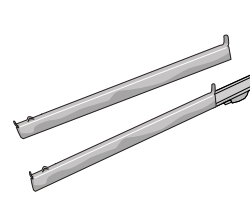

Om het plaatsen of verwijderen van accessoires te vergemakkelijken.

## AIR FRY-LADE \*

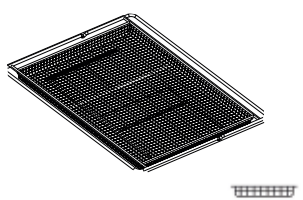

Te gebruiken bij het bereiden van voedsel met de Air Fry-functie, met een bakplaat op een lager niveau om eventuele kruimels en druppels op te vangen. Hij kan in de vaatwasser gereinigd worden.

Het aantal en type accessoires is afhankelijk van het model dat u gekocht hebt.

Andere accessoires kunnen apart worden aangeschaft; neem voor bestellingen en informatie contact op met de Klantenservice.

\*Alleen verkrijgbaar voor bepaalde modellen

## HET ROOSTER EN ANDERE ACCESSOIRES PLAATSEN

Schuif het rooster horizontaal over de geleiders en zorg ervoor dat de zijde met de geheven rand naar boven gericht is.

Andere accessoires, zoals de opvangbak en de bakplaat, worden op dezelfde wijze als het rooster horizontaal in de oven geschoven.

## DE GELEIDERS VAN HET ROOSTER VERWIJDEREN EN TERUGPLAATSEN

- Om de roostergeleiders te verwijderen tilt u ze op en daarna trekt u het onderste delen uit de zittingen: de roostergeleiders kunnen nu verwijderd worden.
- Om de roostergeleiders weer te plaatsen, moet men ze eerst achteraan in hun bovenste zitting steken. Houd ze rechtop, schuif ze in de ovenruimte en laat ze dan in de juiste positie in de onderste zitting zakken.

## DE SCHUIFRAILS AANBRENGEN

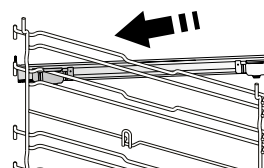

Verwijder de roostergeleiders uit de oven en verwijder het beschermende plastic van de schuifrails.

Om de schuifrails aan te brengen, bevestigt u de bovenste klem van de rail aan de roostergeleider en schuift deze zo ver mogelijk door. Duw de andere klem naar beneden op zijn plaats.

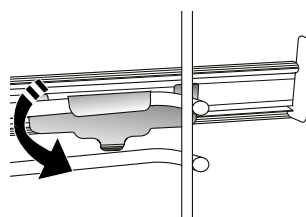

Om de geleider vast te zetten de onderkant van de klem stevig tegen de roostergeleider drukken. Zorg ervoor dat de rails vrij kunnen bewegen. Herhaal deze stappen bij de andere roostergeleider op hetzelfde niveau.

Let op: De schuifrails kunnen op elk niveau worden gemonteerd.

# FUNCTIES



## 6TH SENSE

Deze zorgen voor het volautomatisch bereiden van alle soorten voedsel (Lasagne, Vlees, Vis, Groenten, Taart & gebak, Hartige taarten, Brood, Pizza). Om deze functie optimaal te benutten volgt u de aanwijzingen in de betreffende bereidingstabel.



## COOK 4

Voor het gelijktijdig bereiden van verschillende gerechten op vier verschillende steunhoogtes die dezelfde bereidingstemperatuur hebben. Deze functie kan gebruikt worden om koekjes, gebak, ronde pizza's (ook bevroren) te bakken en een volledige maaltijd te bereiden. Raadpleeg de bereidingstabel om de beste resultaten te bereiken.



## GRILL

Voor het grillen van karbonades, spiesen en worstjes, gratinieren van groenten of om brood te roosteren. Voor het grillen van vlees wordt geadviseerd de opvangbak te gebruiken om het braadvet op te vangen: Plaats de bak op één van de niveaus onder het rooster en voeg 500 ml drinkwater toe.



## TRADITIONELE FUNCTIES

### • HETE LUCHT

Voor het bereiden van gerechten op één steunhoogte.

### • TURBO GRILL

Voor het grillen van grote stukken vlees (lamsbouten, rosbief, hele kip). Wordt geadviseerd de opvangbak te gebruiken om het braadvet op te vangen: Plaats de pan op één van de niveaus onder de rooster en voeg 500 ml drinkwater toe.

### • BAK BEVROREN

Bij deze functie worden automatisch de beste temperatuur en bereidingsmodus geselecteerd voor vijf verschillende categorieën kant-en-klare diepvriesproducten. De oven hoeft niet te worden voorverwarmd.

### • SPECIALE FUNCTIES

#### » PIZZA

Met deze functie kunt u heerlijke zelfgemaakte pizza's bakken, in minder dan 10 minuten zoals in een restaurant.

De speciale bereidingscyclus werkt bij een temperatuur van meer dan 300 graden Celsius en zorgt voor pizza's met een zachte binnenkant, knapperige randen en een perfect gelijkmatige bruining. Met deze functie kunt u heerlijke zelfgemaakte pizza's bakken in minder dan 10 minuten zoals in een restaurant.

Als u deze functie combineert met het accessoire Pizza Stone WPro en 30 minuten voorverwarmt, kunt u een pizza bakken in 5-8 minuten. (Neem voor bestellingen en informatie contact op met de klantenservice of [www.whirlpool.eu](http://www.whirlpool.eu).)

#### » AIR FRY

Met deze functie kunt u frietjes en kipnuggets bakken zonder olie toe te voegen, met een aangenaam

krokant resultaat. Verwarmingselementen draaien om de ovenruimte goed te verwarmen, terwijl de ventilator hete lucht circuleert. De beste bakresultaten kunnen alleen worden bereikt door een air fry-plaat te gebruiken (meegeleverd met sommige modellen). Leg het voedsel in een enkele laag op de air fry-plaat en volg de aanwijzingen in de air fry-bereidingstabel voor de beste prestaties. Gebruik niet meer dan één bakplaat om ongelijkmatig koken te voorkomen.

#### » RIJZEN

Voor het optimaal laten rijzen van zoet of hartig deeg. Om de kwaliteit van het rijzen niet in gevaar te brengen, de functie niet inschakelen als de oven nog heet is na een bereidingscyclus.

#### » WARMHOUDEN

Om net gekookt voedsel warm en knapperig te houden.

#### » ONTDOOIEN

Voor het versnellen van het ontdooien van voedsel. Plaats het voedsel op de middelste plaathoogte. Laat het voedsel in de verpakking zitten zodat het niet uitdroogt.

#### » ECO-PROGRAMMA \*

Gevulde braadstukken en stukken vlees op één steunhoogte bereiden. Tijdens het gebruik van deze ECO-functie blijft de verlichting tijdens de bereiding uit. Om de ECO-cyclus te gebruiken en daardoor een optimaler stroomverbruik te krijgen, mag de oven niet eerder worden geopend dan dat het voedsel volledig bereid is.

#### » MAXI BEREIDING

De functie selecteert automatisch de beste bereidingswijze en -temperatuur voor de bereiding van grote stukken vlees (meer dan 2,5 kg). Aanbevolen wordt om het vlees tijdens de bereiding om te keren om gelijkmatig bruinen aan beide kanten te verkrijgen. Het verdient de voorkeur het vlees zo nu en dan vochtig te maken om het niet te laten uitdrogen.



## CONVENTIONEEL

Voor het bereiden van gerechten op één steunhoogte.



## TURBOHETELUCHT

Om verschillende soorten voedsel te bereiden met dezelfde bereidingstemperatuur op verschillende niveaus (maximaal drie) tegelijk. Met deze functie worden er geen geuren van het ene naar het andere gerecht overgebracht.



## SNEL VOORVERW.

Om de oven snel voor te verwarmen.



## KOOKWEKKER

Om de tijd bij te houden zonder een functie in te schakelen.



## SMART CLEAN

Door de werking van de stoom die tijdens deze speciale reinigingscyclus op lage temperatuur vrijkomt, kunnen vuil en voedselresten gemakkelijk worden verwijderd. Giet 200 ml drinkwater op de bodem van de oven en schakel de functie alleen in wanneer de oven koud is.



## FAVORIETEN

Om de lijst van de 10 favoriete functies op te vragen.



## INSTELLINGEN

Om de instellingen van het apparaat te regelen. Wanneer de modus "ECO" actief is, zal het display minder helder zijn om

energie te besparen en zal de lamp na 1 minuut uitgaan. De display wordt automatisch terug ingeschakeld wanneer op een van de knoppen gedrukt wordt. Wanneer "DEMO" op "Aan" staat, zijn alle bedieningen actief en de menu's zijn beschikbaar, maar de oven wordt niet verwarmd. Om deze modus uit te schakelen, open "DEMO" op het menu van de "INSTELLINGEN" en selecteer "Uit". Als "FABRIEKSRESET" wordt geselecteerd, wordt het product uitgeschakeld en gaat vervolgens terug naar de eerste inschakeling. Alle instellingen worden gewist.

\* Functie gebruikt als referentie voor de verklaring van energie-efficiëntie in overeenstemming met Verordening (EU) nr. 65/2014

# EERSTE GEBRUIK

## 1. DE TAAL SELECTEREN

Stel de taal en tijd in wanneer u het apparaat voor de eerste keer aan zet: "English" verschijnt op het display.

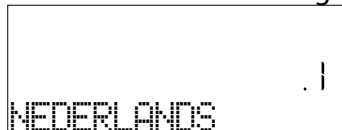

Druk op **+** of **-** om te bladeren door de lijst met beschikbare talen en kies de gewenste taal. Druk op **✓** om de selectie te bevestigen.

Let op: De taal kunt u later veranderen door "TAAL" te kiezen in het menu "INSTELLINGEN", dat geactiveerd wordt als u op  drukt

## 2. HET STROOMVERBRUIK INSTELLEN

De oven is geprogrammeerd voor het verbruik van een niveau van elektrische stroom dat compatibel is met een thuisnetwerk dat een kwalificatie van meer dan 3 kW (16) heeft: Als uw huishouden een lager energieverbruik gebruikt, moet u deze waarde (13) verlagen.

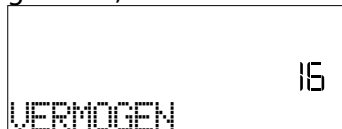

Open "VERMOGEN" in "INSTELLINGEN" en selecteer "LAAG".

## 3. DE TIJD REGELEN

Na selectie van de taal moet ook de huidige tijd geregeld worden: Op het display knipperen de twee cijfers die het uur aangeven.



Druk op **+** of **-** om het juiste uur in te stellen en druk op **✓**: Op het display knipperen de twee cijfers die de minuten aangeven. Druk op **+** of **-** om de minuten in te stellen en druk op **✓** om te bevestigen.

Let op: wanneer de stroom voor langere tijd uitvalt moet u de tijd mogelijk opnieuw instellen. Selecteer "KLOK" in het menu "INSTELLINGEN", dat geactiveerd wordt als u op  drukt

## 4. DE OVEN VERWARMEN

Een nieuwe oven kan geuren afgeven die tijdens het productieproces zijn achtergebleven: Dit is volkomen normaal.

Voordat u begint met het bereiden van voedsel, raden we daarom aan om de lege oven te verwarmen, om alle mogelijke geuren te verwijderen. Verwijder alle beschermende karton of transparante film uit de oven en verwijder eventuele accessoires aan de binnenkant. Verwarm de oven tot 200 °C gedurende ongeveer één uur, ideaal met behulp van een functie met luchtcirculatie (bijvoorbeeld "Turbohetelucht" of "Convectiebakken").

Let op: Het is raadzaam om de ruimte na het eerste gebruik van het apparaat te luchten.

# DAGELIJKS GEBRUIK

## 1. SELECTEREN VAN EEN FUNCTIE

Druk op  om de oven in te schakelen.: het display toont de laatst gebruikte hoofdfunctie of het hoofdmenu.

De functies kunnen geselecteerd worden als u op het pictogram van een van de hoofdfuncties drukt of door een menu scrolt: Om een trefwoord te selecteren in een menu (op het display staat het eerst beschikbare trefwoord) drukt u op  $+$  of  $-$  om de gewenste te selecteren, druk vervolgens op  $\checkmark$  om te bevestigen..

## 2. DE FUNCTIE INSTELLEN

Nadat u de gewenste functie hebt geselecteerd kunt u de instellingen wijzigen. Het display toont achtereenvolgens de instellingen die gewijzigd kunnen worden. Door te drukken op  $\lll$  kunt u de vorige instelling opnieuw wijzigen

### TEMPERATUUR / GRILLNIVEAU

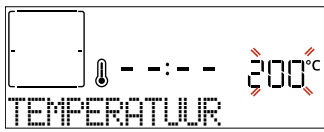



Wanneer er een waarde knippert op het display, druk dan op  $+$  of  $-$  om het te veranderen, druk daarna op  $\checkmark$  om te bevestigen en ga verder met het wijzigen van de instellingen die volgen (indien mogelijk).

Op dezelfde wijze stelt u het grillniveau in: Er zijn drie vermogensniveaus voor grillen vastgelegd: 3 (hoog), 2 (medium), 1 (laag).

Let op: Zodra de functie is ingeschakeld, kan de temperatuur/het grillniveau worden gewijzigd met  $+$  of  $-$ , nadat op de toets  $^{\circ}\text{C}$  is gedrukt.

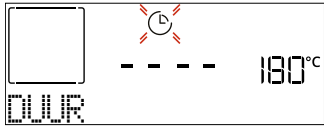
### DUUR



Wanneer het -symbool knippert op het display, druk dan op  $+$  of  $-$  om de gewenste bereidingstijd in te stellen en druk op  $\checkmark$  om te bevestigen. Als u de bereiding handmatig wilt beheren (zonder timer), hoeft u geen bereidingstijd in te stellen: Druk ter bevestiging op  $\checkmark$  of  om te bevestigen en de functie te starten. Als u deze modus selecteert, kunt u het uitstel van de start niet instellen.

Let op: U kunt de bereidingstijd regelen die al tijdens de bereiding is ingesteld, door op  te drukken: druk op  $+$  of  $-$  om te wijzigen en druk vervolgens op  $\checkmark$  om te bevestigen.

### EINDTIJD (UITSTEL VAN START)

Bij veel functies kunt u, nadat u een bereidingstijd hebt ingesteld het starten van de functie uitstellen door het programmeren van de eindtijd. Op het display wordt de eindtijd weergegeven terwijl het  pictogram knippert.



Druk op  $+$  of  $-$  om de gewenste eindtijd van de bereiding

in te stellen en druk dan op  $\checkmark$  om de functie te starten. Zet het voedsel in de oven en sluit de deur: De functie start automatisch na een tijdsperiode die berekend is om de bereiding te laten eindigen op het uur dat u gekozen hebt.

Let op: Wanneer er een uitgestelde bereidingsstarttijd wordt geprogrammeerd wordt de voorverwarmingsfase van de oven uitgeschakeld: De oven zal de gewenste temperatuur geleidelijk bereiken, wat betekent dat de bereidingstijden iets langer zijn dan in de bereidingstabel staat vermeld. Tijdens de wachttijd kunt u op  $+$  of  $-$  drukken om de geprogrammeerde eindtijd te wijzigen of op  $\lll$  om andere instellingen te wijzigen. Als u op  drukt om informatie weer te geven, kunt u overschakelen van eindtijd naar duur en terug.

## 3. 6TH SENSE

Deze functies selecteren automatisch de beste bereidingswijze, temperatuur en duur om alle beschikbare gerechten te koken, roosteren of bakken.

Geef enkel de kenmerken van het voedsel wanneer dit gevraagd wordt om een optimaal resultaat te verkrijgen.

### GEWICHT / HOOGTE (LAGEN IN RONDE BAKPLAAT)

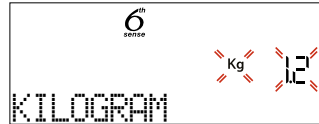

Om de functie correct in te stellen volgt u de aanwijzingen op de display; als dit gevraagd wordt, druk op  $+$  of  $-$  om de gewenste waarde in te stellen en druk vervolgens op  $\checkmark$  om te bevestigen.

### GAARHEID / BRUINEN

Bij sommige 6th Sense-functies kunt u het niveau van gaarheid afstellen.

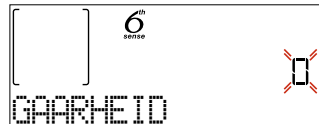



Druk op  $+$  of  $-$  om het gewenste niveau tussen rare (-1) en well done (+1) te selecteren. Druk ter bevestiging op  $\checkmark$  of  om te bevestigen en de functie te starten.

Op dezelfde wijze kunt u, waar toegestaan, in sommige 6TH SENSE-functies het bruiningsniveau tussen laag (-1) en hoog (+1) afstellen.

## 4. DE FUNCTIE STARTEN

Als de standaardwaarden de gewenste waarden zijn, of zodra u de gewenste instellingen heeft ingevoerd, kunt u op eender welk ogenblik op  drukken om de functie te starten.

Als u tijdens de uitstelfase op  drukt, vraagt de oven of u deze fase wilt overslaan en de functie onmiddellijk wilt inschakelen.

Let op: Zodra een functie is geselecteerd, zal op het display voor elke functie het meest geschikte niveau worden weergegeven. Stop de ingeschakelde functie wanneer u dat wilt door te drukken op .

Als de oven heet is en de functie een welbepaalde maximumtemperatuur vereist, verschijnt een bericht op de display. U kunt een andere functie selecteren of wachten tot

het apparaat volledig is afgekoeld.

## 5. VOORVERWARMEN

Een aantal functies hebben een fase voor het voorverwarmen van de oven: Zodra de functie gestart is, geeft het display aan dat de voorverwarmfase geactiveerd is.

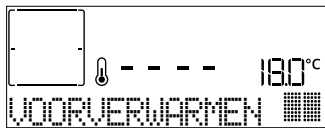

Na deze fase is een signaal hoorbaar en toont de display dat de oven de ingestelde temperatuur bereikt heeft en de melding "VOEG VOEDSEL TOE". Open nu de deur, plaats het voedsel in de oven, sluit de deur en start de bereiding door op of te drukken.

Let op: Het voedsel in de oven plaatsen vooraleer de fase van de voorverwarming afgelopen is zal een negatief effect hebben op het uiteindelijke resultaat van de bereiding. Wanneer de deur tijdens de voorverwarmingsfase wordt geopend zal het onderbreken worden gestopt.

De bereidingstijd is exclusief de voorverwarmingsfase. De door u gewenste oventemperatuur kan altijd met  $+$  of  $-$  worden gewijzigd.

## 6. VOEDSEL OMDRAAIEN OF DOORROEREN

Bij sommige 6th Sense-functies wordt gevraagd om het voedsel om te draaien tijdens de bereiding.



Een hoorbaar signaal gaat af en op het display verschijnt de uit te voeren actie. Open de deur, voer de actie uit die op het display staat, en sluit de deur, druk vervolgens op om de bereiding voort te zetten.

Op dezelfde wijze vraagt de oven u om het voedsel te controleren wanneer er nog 10% van de tijd tot het einde van de bereiding overblijft.

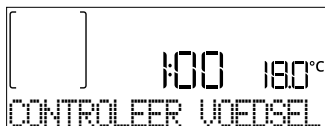

Een hoorbaar signaal gaat af en op het display verschijnt de uit te voeren actie. Controleer het voedsel, sluit de deur en druk op of om de bereiding te voltooien.

Let op: Druk op om deze acties over te slaan. In het andere geval, als er geen actie wordt uitgevoerd, voert de oven na een bepaalde tijd de bereiding verder uit.

## 7. EINDE BEREIDINGSTIJD

Er klinkt een geluidssignaal en op de display wordt aangegeven dat de bereiding klaar is.

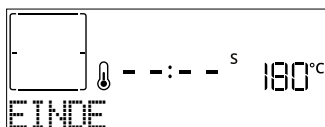

Druk op om de bereiding verder uit te voeren in de manuele modus (geen tijdsinstelling) of druk op  $+$  om de bereidingstijd te verlengen door een nieuwe duur in te stellen. In beide gevallen worden de bereidingsparameters behouden.

## BRUINEN

Met een aantal ovenfuncties kunt u de bovenkant van de gerechten een bruin korstje geven door de grill in te schakelen als de bereiding voltooid is.



Wanneer op het display de betreffende boodschap wordt getoond druk dan indien nodig op om een vijf minuten durende bruiningscyclus te starten. Stop de functie wanneer u dat wilt door te drukken op om de oven uit te schakelen.

## 8. FAVORIETEN

Zodra de bereiding klaar is, zal het display aangeven dat de functie wordt opgeslagen in een nummer tussen 1 en 10 op uw lijst met favorieten.

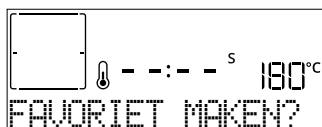

Als u een functie wilt opslaan en met de huidige instellingen voor later gebruik als een favoriet, drukt u op , in het andere geval, om de aanwijzing te negeren, drukt u op .

Nadat u op hebt gedrukt, drukt u op  $+$  of  $-$  om de nummerpositie te selecteren en drukt u vervolgens op om te bevestigen.

Let op: Als het geheugen vol is of het nummer al in gebruik is, wordt u gevraagd te bevestigen om de vorige functie te overschrijven.

Om de functies die u hebt opgeslagen op een later tijdstip op te roepen, drukt u op : het display geeft uw lijst met favoriete functies weer.



Druk op  $+$  of  $-$  om de functie te selecteren, bevestig door op te drukken, en druk daarna op om te activeren.

## 9. SMART CLEAN

Druk op om "Smart Clean" op het display weer te geven.

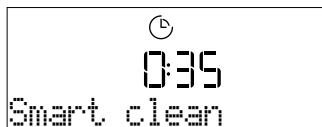





Druk op om de functie in te schakelen: het display toont alle acties die moeten worden uitgevoerd voor een optimale reiniging: Volg de aanwijzingen en druk op wanneer u klaar bent. Als u alle stappen heeft voltooid, drukt u op om de reinigingscyclus te activeren.

Let op: Het is raadzaam om de ovendeur niet te openen tijdens de reinigingscyclus, om verlies van waterdamp te voorkomen, wat een nadelig effect heeft op het uiteindelijke schoonmaakresultaat.

Er zal een bijbehorend bericht beginnen te knipperen op het display, zodra de cyclus is voltooid. De oven volledig laten afkoelen en de binnenkant van het apparaat afvegen met een doek of spons.

## 10. KOOKWEKKER

Druk op  om de functie in te schakelen. Druk op  of  om de gewenste duur in te stellen en druk dan op  om de kookwekker in te schakelen.









U hoort een geluidssignaal en het display toont wanneer de kookwekker afgeteld heeft tot aan de geselecteerde bereidingstijd.

Let op: De kookwekker schakelt geen bereidingscycli in.

De minutenwaarneming kan ook worden geactiveerd wanneer een functie actief is.

De kookwekker gaat door met onafhankelijk aftellen, zonder de functie zelf te verstoren.

Tijdens deze fase kunt u de kookwekker niet zien (alleen het pictogram  wordt weergegeven). De wekker telt op de achtergrond verder af. Als u de kookwekker wilt bewerken, drukt u op het pictogram  en stelt u de tijd in met de toetsen  of  pictogram.

Als u de kookwekker wilt annuleren, drukt u op het pictogram  en selecteert u vervolgens  totdat de weergegeven tijd "--:--" is. Druk op  om te bevestigen.

## 11. VERGREDELING

Om het toetsenbord te vergrendelen, houdt u  minstens vijf seconden ingedrukt. Doe dit opnieuw om de toetsen vrij te geven.

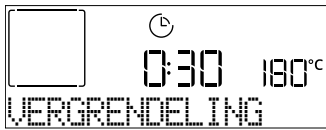

Let op: Deze functie kan ook tijdens het bereidingsproces worden ingeschakeld. Om veiligheidsredenen kan de oven op elk moment met  worden uitgeschakeld.

## . OPMERKINGEN

- Bedek de binnenkant van de oven niet met aluminiumfolie.
- Schuif niet met pannen of schalen over de bodem van de oven, omdat dit krassen op de lak kan geven.
- Plaats geen zware gewichten op de deur en houd de deur niet vast.
- Door de hogere temperatuur van de pizzacyclus wordt een iets hoger geluid van de koelventilator verwacht.

## . OPMERKINGEN OVER ENERGIE-EFFICIËNTIE

- Maak gebruik van restwarmte: schakel de oven 5–10 minuten vóór het einde van de bereiding uit om de resterende warmte te benutten.
- Houd de deur gesloten: vermijd indien mogelijk het openen van de oven deur tijdens het koken, omdat hierdoor warmte ontsnapt.
- Kook grotere porties: gebruik de oven vooral voor grotere gerechten (bijv. vlees van meer dan 1 kg) of grotere hoeveelheden om optimaal gebruik te maken van de verbruikte energie.
- Reinig regelmatig de deurrubber: een schone afdichting voorkomt warmteverlies en zorgt voor efficiënter koken.
- Voorverwarmen alleen indien nodig: verwarm de oven alleen voor als het recept of de baktabel dit aanbeveelt.
- Kies donkere bakplaten: donkere platen absorberen warmte beter en verbeteren de kookefficiëntie.
- Plan je kookproces: bereid meerdere gerechten achter elkaar om restwarmte te gebruiken en extra voorverwarmen te vermijden.
- Selecteer het energiebesparingsprogramma: gebruik het speciale ECO-programma voor een lager energieverbruik. Raadpleeg de baktabel voor aanvullende informatie.
- Verwijder ongebruikte accessoires: haal bakplaten of roosters die je niet nodig hebt uit de oven om de warmtecirculatie te verbeteren en de thermische massa van het apparaat te verminderen.

---

## NUTTIGE TIPS

---

### LEZEN VAN DE BEREIDINGSTABEL

De tabel geeft een overzicht van de beste functie, accessoires en het niveau voor het bereiden van verschillende soorten gerechten. Bereidingstijden starten vanaf het moment dat het gerecht in de oven is geplaatst. De voorverwarmingstijd (indien nodig) wordt niet meegerekend. De bereidingstemperaturen en -duur zijn bij benadering en zijn afhankelijk van de hoeveelheid voedsel en het type accessoire dat wordt gebruikt. Gebruik eerst de laagste aanbevolen waarden. Als de bereiding niet naar wens is, kunt u hogere waarden gebruiken. Geadviseerd wordt om de bijgeleverde accessoires te gebruiken en indien mogelijk taartvormen en bakplaten van donker metaal. U kunt ook vuurvaste of aardewerk pannen en accessoires gebruiken; de bereidingstijden zijn dan iets langer.

---

### HET TEGELIJKERTIJD BEREIDEN VAN VERSCHILLENDE GERECHTEN

Met de functie "Turbohetelucht" kunt u tegelijkertijd verschillende gerechten bereiden (bijvoorbeeld: vis en groenten), op verschillende roosters. Haal de gerechten die klaar zijn uit de oven en laat de gerechten die meer tijd nodig hebben in de oven staan.

---

### VLEES

U kunt elke soort ovenschaal of vuurvaste schaal gebruiken die geschikt is voor de afmetingen van het te bereiden vlees. Schenk bij gebraden vlees bij voorkeur wat bouillon in de schaal, waardoor het vlees tijdens de bereiding vochtig wordt gehouden en meer smaak krijgt. Houd er rekening mee dat er tijdens dit proces stoom kan ontstaan. Laat het gebraden vlees na afloop van de bereiding 10-15 min. in de oven rusten, of dek het af met aluminiumfolie.

Als u stukken vlees wilt grillen, kies dan stukken met een gelijke dikte, zodat het vlees gelijkmatig gaar wordt. Zeer dikke stukken vlees hebben een langere bereidingsduur. Zet het rooster op een lagere plaathoogte om te voorkomen dat de korst verbrandt. Draai het vlees om na tweederde van de bereidingsduur. Open de deur voorzichtig want er kan stoom naar buiten komen.

Geadviseerd wordt om een druppan met een halve liter kraanwater direct onder het rooster waarop u het voedsel hebt gelegd te plaatsen, om het bakvet op te vangen. Vul indien nodig bij met water tijdens het grillen.

### GEBAK

Bak fijn gebak met de conventionele functie op één steunhoogte.

Gebruik taartvormen van donker metaal en zet deze altijd op het bijgeleverde rooster. Voor bereiding op meerdere plaathogtes selecteert u de functie met ventilatie en zet u de taartvormen in zigzagvorm op de roosters, zodat de lucht goed kan circuleren.

Om te controleren of de taart gaar is steekt u een houten prikker in het midden van de taart. Als de prikker er droog uitkomt, is de taart klaar.

Als u taartvormen met antiaanbaklaag gebruikt, vet dan niet de randen in, omdat de taart dan mogelijk niet goed rijst aan de zijkanten.

Als het gebak "opzwellt" tijdens het bakken, gebruik dan de volgende keer een lagere temperatuur, verminder bijvoorbeeld de hoeveelheid vocht of meng het beslag voorzigtiger.

Gebruik, voor taarten met vochtige vulling of bovenlaag (kwarktaart of vruchtentaarten) de functie "Convectiebakken". Als de bodem van de taart te vochtig blijft, zet de taart dan op een lager niveau en bestrooi de bodem met paneermeel of verkruimelde koekjes voordat u de vulling erin schenkt.

---

### RIJZEN

Dek het deeg altijd af met een vochtige doek voordat u het in de oven legt. Deze functie verkort de rijstijd met ongeveer een derde, vergeleken met rijzen op kamertemperatuur (20-25°C). De rijstijd voor een pizza is ongeveer één uur voor 1 kg deeg.







# 6<sup>th</sup> sense BEREIDINGSTABEL

CATEGORIEËN LEVENSMIDDELEN		HOEEVEELHEID	GAARHEID-NIVEAU	BRUININGSNIVEAU	BEURT (VAN BEREIDINGSTIJD)	NIVEAU EN ACCESSOIRES	
LASAGNE	Lasagne	0,5 - 3 kg	-	0	-	2	
VLEES	Biefstuk	Hele kip	0,6 - 2 kg	0	-	3	
		Burger	1,5 - 3 cm	0	3/5	5  4	
	Varkensvlees	Hele kip	0,6 - 2,5 kg	-	0	-	3
		Worsten & Saucijzen	1,5 - 4 cm	-	-	2/3	5  4
	Kip	Hele kip	0,6 - 3 kg	-	0	-	2
	Gevogelte	Filet & borst	1 - 5 cm	-	-	2/3	5  4
Kebab		een rooster	-	-	1/2	5  4	
VIS	Filets	0,5 - 3 (cm)	-	-	-	3  2	
	Bevroren filets	0,5 - 3 (cm)	-	-	-	3  2	
GROENTEN	Geroosterde groenten	Gebakken aardappelen	0,5 - 1,5 kg	-	0	-	3
		Gevulde groenten	0,1 - 0,5 kg elk	-	-	-	3
		Geroosterde groenten	0,5 - 1,5 kg	-	0	-	3
	Gegratineerde groenten	Aardappelgratin	één schaal	-	-	-	3
		Tomatengratin	één schaal	-	-	-	3
		Paprikagratin	één schaal	-	-	-	3
		Broccoligratin	één schaal	-	-	-	3
		Bloemkoolgratin	één schaal	-	-	-	3
Groentegratin	één schaal	-	-	-	3		
HARTIGE BAKSELS	Hartige taart		0,8 - 1,2 kg	-	0	-	2
	Brood	Broodjes	60 - 150 g per stuk	-	-	-	3
		Brood	0,4 - 0,6 kg per stuk	-	-	-	2
		Groot brood	0,7 - 2,0 kg	-	-	-	2
		Baguettes	200 - 300 g per stuk	-	-	-	3
	Pizza	Ronde pizza	rond	-	-	-	2
		Dikke pizza	plaat	-	-	-	2
		Pizza, bevroren	1 laag*	-	-	-	-
2 lagen*			-	-	-	-	4  1
3 lagen*			-	-	-	-	5  3  1
4 lagen*	-	-	-	-	5  4  2  1		

\* Aanbevolen hoeveelheid

ACCESSOIRES				
	Rooster	Ovenschaal / Taartschaal / Ronde pizzaschaal op rooster	Druipplaat / Bakplaat	Opvangbak met 500 ml water

**6<sup>th</sup>**  
sense **BEREIDINGSTABEL**

CATEGORIEËN LEVENSMIDDELEN		HOEEVEELHEID	GAARHEID-NIVEAU	BRUININGSNIVEAU	BEURT (VAN BEREIDINGSTIJD)	NIVEAU EN ACCESSOIRES
ZOETE BAKSELS	Luchtige cake	0,5 - 1,2 kg	-	-	-	 2
	Koekjes	0,2 - 0,6 kg	-	-	-	 3
	Soezen	één schaal *	-	-	-	 3
	Taart	0,4 - 1,6 kg	-	-	-	 3
	Strudel	0,4 - 1,6 kg	-	-	-	 3
	Vruchtentaart	0,5 - 2 kg	-	-	-	 2

\* Aanbevolen hoeveelheid

ACCESSOIRES	 Rooster	 Ovenschaal / Taartschaal / Ronde pizzaschaal op rooster	 Druipplaat / Bakplaat	 Opvangbak met 500 ml water
-------------	---	---	---	--



# AIR FRY-BEREIDINGSTABEL

	RECEPT	FUNCTIE	AANBEVOLEN HOEVEELHEID	VOORVERWARMEN	TEMPERATUUR (°C)	DUUR (MIN.)	STEUNHOOGTE EN ACCESSOIRES
BEVROREN VOEDSEL	Diepvriesfrites		650- 850g	Ja	200	25 - 30	
	Bevroren kipnuggets		500 g	Ja	200	15 - 20	
	Vissticks		500 g	Ja	220	15 - 20	
	Uienringen		500 g	Ja	200	15 - 20	
GROENTEN	Vers gepaneerde courgette		400 g	Ja	200	15 - 20	
	Zelfgemaakte frietjes		300 - 800 g	Ja	200	20 - 40	
	Gemengde groenten		300 - 800 g	Ja	200	20 - 30	
VLEES EN VIS	Kippenborst		1 - 4 cm	Ja	200	20 - 40	
	Kippenvleugeltjes		200 - 1500 g	Ja	220	30 - 50	
	Gepaneerde kotelet		1 - 4 cm	Ja	220	20 - 50	
	Visfilet		1 - 4 cm	Ja	220	15 - 25	

Om vers of zelfgemaakt voedsel te bereiden, smeert u een dun laagje olie op het oppervlak van het voedsel.  
Om een gelijkmatig bereidingsresultaat te garanderen, mengt u het voedsel halverwege de aanbevolen kooktijd.

FUNCTIES	 Air Fry		
ACCESSOIRES	 Air fry-lade	 Ovangbak of ovenschaal op rooster	 Ovangbak / bakplaat of ovenschaal op rooster

# BEREIDINGSTABEL

RECEPT	FUNCTIE	VOORVER- WARMEN	TEMPERATUUR (°C)	DUUR (MIN.)	STEUNHOOGTE EN ACCESSOIRES
Taarten / Luchtige cake		Ja	170	30 - 50	
		Ja	160	30 - 50	
		Ja	160	30 - 50	
Gevulde taarten (cheesecake, strudel, appeltaart)		Ja	160 - 200	30 - 85	
		Ja	160 - 200	30 - 90	
Koekjes		Ja	150	20 - 40	
		Ja	140	30 - 50	
		Ja	140	30 - 50	
		Ja	135	40 - 60	
Kleine taartjes / Muffins		Ja	170	20 - 40	
		Ja	150	30 - 50	
		Ja	150	30 - 50	
		Ja	150	40 - 60	
Soesjes		Ja	180 - 200	30 - 40	
		Ja	180 - 190	35 - 45	
		Ja	180 - 190	35 - 45 *	
Meringues		Ja	90	110 - 150	
		Ja	90	130 - 150	
		Ja	90	140 - 160 *	
Pizza / Brood / Focaccia		Ja	190 - 250	15 - 50	
		Ja	190 - 230	20 - 50	
Pizza (Dun, dik, focaccia)		Ja	310	7 - 12	
		Ja	220 - 240	25 - 50 *	
Diepvriespizza		Ja	250	10 - 15	
		Ja	250	10 - 20	
		Ja	220 - 240	15 - 30	
Hartige taarten (groentetaart, quiche)		Ja	180 - 190	45 - 55	
		Ja	180 - 190	45 - 60	
		Ja	180 - 190	45 - 70 *	

FUNCTIES								ECO	
	Conventioneel	Hetelucht	Convectie-bakken	Grill	Turbo Grill	Maxi Cooking	Cook 4	Eco-programma	Pizza

ACCESSOIRES					
	Rooster	Opvangbak of ovenschaal op rooster	Opvangbak / bakplaat of ovenschaal op rooster	Druipplaat / Bakplaat	Opvangbak met 500 ml water

RECEPT	FUNCTIE	VOORVER- WARMEN	TEMPERATUUR (°C)	DUUR (MIN.)	STEUNHOOGTE EN ACCESSOIRES
Pasteitjes / Bladerdeeghapjes		Ja	190 - 200	20 - 30	
		Ja	180 - 190	20 - 40	
		Ja	180 - 190	20 - 40 *	
Lasagne / puddinkjes / pasta uit de oven / cannelloni		Ja	190 - 200	45 - 65	
Lamsvlees/kalfsvlees/rundvlees/ varkensvlees 1 kg		Ja	190 - 200	80 - 110	
Gebr. varkensvlees met korst 2 kg		-	170	110 - 150	
Kip / konijn / eend 1 kg		Ja	200 - 230	50 - 100	
Kalkoen / gans 3 kg		Ja	190 - 200	80 - 130	
Vis uit de oven / in folie (filet, heel)		Ja	180 - 200	40 - 60	
Gevulde groenten (tomaten, courgettes, aubergines)		Ja	180 - 200	50 - 60	
Toast		-	3 (hoog)	3 - 6	
Visfilets / moten vis		-	2 (medium)	20 - 30 **	
Worstjes / Kebab / Spareribs / Hamburgers		-	2 - 3 (Medium - hoog)	15 - 30 **	
Gebraden kip 1-1,3 kg		-	2 (medium)	55 - 70 ***	
Lamsbout / schenkel		-	2 (medium)	60 - 90 ***	
Gebakken aardappeltjes		-	2 (medium)	35 - 55 ***	
Groentegratin		-	3 (hoog)	10 - 25	
Koekjes	 Koekjes	Ja	135	50 - 70	
Taarten	 Taarten	Ja	170	50 - 70	
Ronde pizza	 Pizza	Ja	210	40 - 60	
Complete maaltijd: Fruittaart (niveau 5) / lasagne (niveau 3) / vlees (niveau 1)		Ja	190	40 - 120 *	
Complete maaltijd: Fruittaart (niveau 5) / gebakken groenten (niveau 4) / lasagne (niveau 2) / gesneden vlees (niveau 1)	 Menu	Ja	190	40 - 120 *	
Lasagne en vlees		Ja	200	50 - 100 *	
Vlees en aardappelen		Ja	200	45 - 100 *	
Vis en groenten		Ja	180	30 - 50 *	
Gevulde braadstukken	ECO	-	200	80 - 120 *	
Gesneden vlees (konijn, kip, lam)	ECO	-	200	50 - 100 *	

\* Geschatte tijdsduur: gerechten kunnen op verschillende tijdstippen afhankelijk van de persoonlijke voorkeur uit de oven worden verwijderd.

\*\* Draai het vlees halverwege de bereidingstijd om.

\*\*\* Draai het voedsel na twee derde van de bereidingstijd om (indien nodig).

FUNCTIES								ECO	
	Conventioneel	Hetelucht	Convectie-bakken	Grill	Turbo Grill	Maxi Cooking	Cook 4	Eco-programma	Pizza
ACCESSOIRES									
	Rooster	Opvangbak of ovenschaal op rooster	Opvangbak / bakplaat of ovenschaal op rooster	Druipplaat / Bakplaat	Opvangbak met 500 ml water				

**Whirlpool**

## LEZEN VAN DE BEREIDINGSTABEL

De tabel geeft een overzicht van de beste functie, accessoires en het niveau voor het bereiden van verschillende soorten gerechten.

Bereidingstijden starten vanaf het moment dat het gerecht in de oven is geplaatst. De voorverwarmingstijd (indien nodig) wordt niet meegerekend.

De bereidingstemperaturen en -duur zijn bij benadering en zijn afhankelijk van de hoeveelheid voedsel en het type accessoire dat wordt gebruikt.

Gebruik eerst de laagste aanbevolen waarden. Als de bereiding niet naar wens is, kunt u hogere waarden gebruiken.

Geadviseerd wordt om de bijgeleverde accessoires te gebruiken en indien mogelijk taartvormen en bakplaten van donker metaal. U kunt ook vuurvaste of aardewerk pannen en accessoires gebruiken; de bereidingstijden zijn dan iets langer.

## REINIGEN EN ONDERHOUD

**Zorg ervoor dat de oven afgekoeld is vooraleer te onderhouden of te reinigen. Gebruik geen stoomreinigers.**

**Gebruik geen staalwol, schuursponsjes of schurende/bijtende reinigingsproducten, omdat deze het oppervlak van het apparaat kunnen beschadigen.**

**Draag beschermende handschoenen. De oven moet worden losgekoppeld van het elektriciteitsnet voordat u onderhoudswerkzaamheden uitvoert.**

### EXTERNE OPPERVLAKKEN

• Reinig de oppervlakken met een vochtig microvezeldoekje. Als ze zeer vuil zijn, voeg dan een paar druppels neutraal afwasmiddel toe aan het water. Afdrogen met een droge doek.

• Gebruik geen bijtende of schurende reinigingsmiddelen. Als een dergelijk product per ongeluk in contact komt met de oppervlakken het apparaat, verwijder het dan onmiddellijk met een vochtig microvezeldoekje.

### INTERNE OPPERVLAKKEN

• Na elk gebruik moet de oven afkoelen en dan gereinigd worden, bij voorkeur wanneer die nog warm is, om afzettingen of vlekken veroorzaakt door voedselresten te verwijderen. Laat voor het drogen van condens die zich heeft gevormd vanwege het breiden van voedsel met een hoog vochtgehalte de oven volledig afkoelen en veeg het af met een doek of spons.

• Activeer de functie "Smart Clean" voor een optimale reiniging van de interne oppervlakken. (Alleen bij enkele modellen).

• Maak het glas van de deur schoon met een geschikt vloeibaar reinigingsmiddel.

• Om de oven gemakkelijker te kunnen reinigen, kan de deur worden verwijderd.

### ACCESSOIRES

Laat de accessoires na gebruik weken in water met afwasmiddel. Pak ze vast met handschoenen als ze nog heet zijn. Voedselresten kunnen met een afwasborstel of met een sponsje worden verwijderd. Reinig de voedingsthermometer en gaarthermometer (indien aanwezig) niet in de vaatwasser. De Air Fry-lade (indien aanwezig) is vaatwasserbestendig.

### VERVANGEN VAN HET LAMPJE

1. Koppel de oven los van de netvoeding.
2. Schroef het beschermkapje van de lamp, vervang de lamp en schroef het beschermkapje weer op de lamp.
3. Sluit de oven weer aan op de netvoeding.

Let op: Halogeenlampen 40W / ~230V, type G9, T300°C.

De lamp die in het product wordt gebruikt is specifiek ontworpen voor huishoudapparaten en is niet geschikt voor ruimteverlichting. (Verordening (EG) 244/2009) De lampjes zijn verkrijgbaar bij de Consumentenservice.

Als u halogeenlampen gebruikt, mag u ze niet met uw blote handen hanteren, aangezien uw vingerafdrukken schade kunnen veroorzaken. Gebruik de oven niet voordat het beschermkapje is teruggeplaatst.

## DE DEUR VERWIJDEREN EN TERUGPLAATSEN

**1.** Om de deur te verwijderen opent u deze volledig en brengt u de vergrendelingen naar beneden totdat ze ontgrendeld zijn.

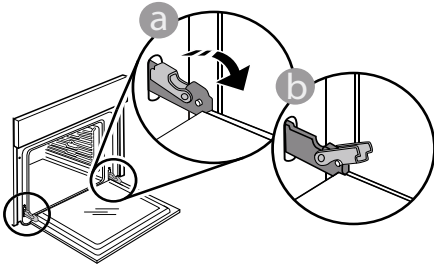

**2.** Sluit de deur zo ver mogelijk. Houd de deur stevig met beide handen beet – niet vasthouden aan de handgreep. Verwijder de deur door deze te blijven sluiten en tegelijkertijd omhoog te trekken totdat de deur loshaakt. Zet de deur opzij en laat deze op een zachte ondergrond rusten.

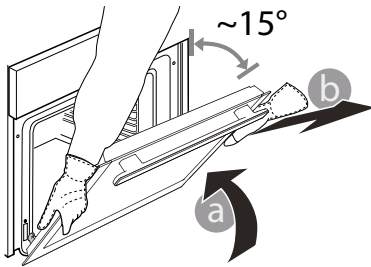

**3.** Monteer de deur terug door deze naar de oven te duwen, de haken van de scharnieren uit te lijnen met de zitting en het bovenste deel op de zitting vast te zetten.

**4.** Laat de deur zakken en doe deze vervolgens volledig open. Breng de vergrendelingen omlaag naar hun oorspronkelijke positie: Zorg ervoor dat ze volledig naar beneden staan.

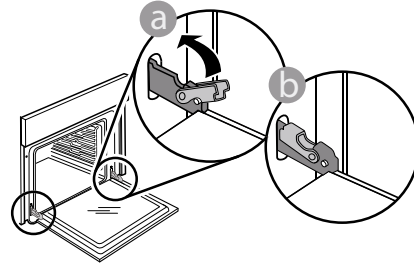

Druk zachtjes om te controleren of de vergrendelingen in de juiste positie staan.

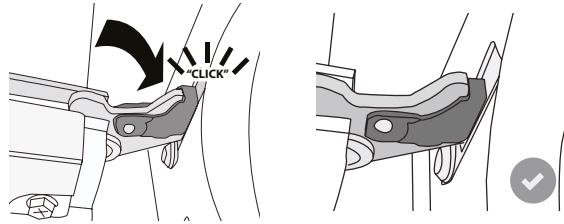

**5.** Probeer de deur te sluiten en controleer of het in lijn met het bedieningspaneel is. Als dit niet het geval is herhaalt u de bovenstaande stappen: als het niet goed werkt kan de deur beschadigd raken.

# PROBLEEMOPLOSSING

Probleem	Mogelijke oorzaak	Oplossing
De oven werkt niet.	Stroomonderbreking. Losgekoppeld van de stroomvoorziening.	Controleer of het elektriciteitsnet spanning heeft en of de oven is aangesloten. Zet de oven uit en weer aan, om te controleren of het probleem opgelost is.
Op de display verschijnt de letter "F" gevolgd door een nummer.	Softwareprobleem.	Neem contact op met het Callcenter en vermeld het getal na de letter 'F'.
De oven wordt niet warm.	Wanneer "DEMO" op "Aan" staat, zijn alle bedieningen actief en de menu's zijn beschikbaar, maar de oven wordt niet verwarmd. DEMO verschijnt elke 60 seconden op het display.	Open "DEMO" in "INSTELLINGEN" en selecteer "Uit".
Het licht gaat uit.	"ECO" modus is "Aan".	Open "ECO" in "INSTELLINGEN" en selecteer "Uit".
De deur sluit niet goed.	De veiligheidsvergrendelingen staan in de verkeerde positie.	Zorg ervoor dat de veiligheidsvergrendelingen in de juiste positie staan, volgens de instructies voor het verwijderen en opnieuw plaatsen van de deur in de paragraaf "Reinigen en onderhoud".
De stroomvoorziening in huis valt uit.	Vermogensinstelling is verkeerd.	Controleer of uw thuisnetwerk tenminste een nominaal vermogen van meer dan 3 kW heeft. Als dat niet het geval is, verlaagt u het vermogen tot 13 ampère. Open "VERMOGEN" in "INSTELLINGEN" en selecteer "LAAG".
Kookcyclus met thermometer beëindigd zonder duidelijke oorzaak of fout F3E3 wordt afgedrukt op het scherm	Gaarthermometer is niet goed aangesloten	Controleer de aansluiting van de gaarthermometer

## Beleid, standaarddocumentatie en aanvullende productinformatie vindt u:

- Via de QR-code op het product
- Bezoek onze website [docs.whirlpool.eu/docs](https://docs.whirlpool.eu/docs)
- Anders, **contacteer onze Klantenservice** (Het telefoonnummer staat in het garantieboekje). Wanneer u contact opneemt met de Klantenservice, gelieve de codes te vermelden die op het identificatieplaatje van het apparaat staan.

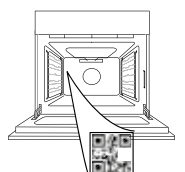

®/TM/© 2026 Whirlpool. Onder licentie geproduceerd.

# Whirlpool

**DZIĘKUJEMY ZA ZAKUP PRODUKTU WHIRLPOOL**

W celu uzyskania kompleksowej pomocy prosimy zarejestrować urządzenie na stronie [www.register10.eu](http://www.register10.eu)



Przed użyciem urządzenia należy uważnie przeczytać instrukcję bezpieczeństwa.

W CELU UZYSKANIA SZCZEGÓŁOWYCH INFORMACJI, NALEŻY ZESKANOWAĆ KOD QR NA URZĄDZENIU

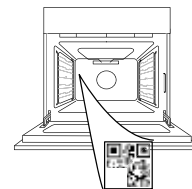
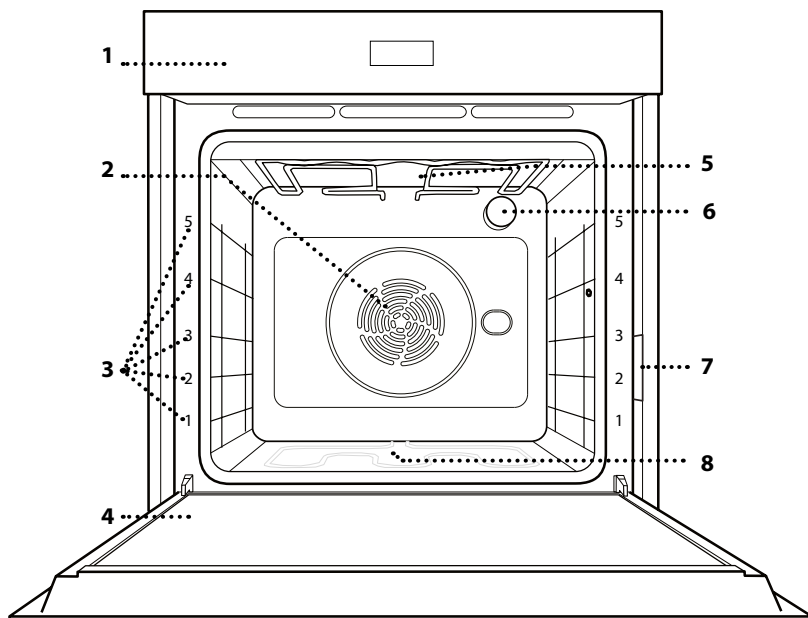
**OPIS PRODUKTU**

1. Panel sterowania
2. Wentylator i grzałka okrągła (niewidoczna)
3. Prowadnice półek (poziom jest zaznaczony na froncie piekarnika)
4. Drzwiczki
5. Grzałka górna/grill
6. Oświetlenie piekarnika
7. Tabliczka znamionowa (nie usuwać)
8. Grzałka dolna (niewidoczna)

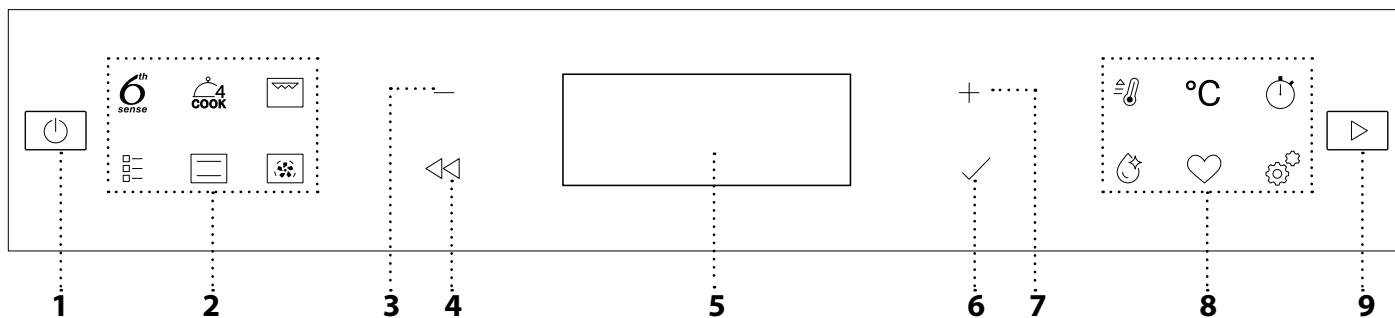
**PANEL STEROWANIA****1. WŁĄCZANIE/WYŁĄCZANIE**

Do włączania lub wyłączenia piekarnika, a także wyłączenia lub wstrzymania wykonywania funkcji.

**2. BEZPOŚREDNI DOSTĘP DO FUNKCJI**

Aby uzyskać szybki dostęp do funkcji i głównego menu.

**3. PRZYCIISK NAWIGACYJNY MINUS**

Aby przewijać menu oraz zmniejszać ustawienia i wartości funkcji.

**4. POWRÓT**

Aby wrócić do poprzedniego ekranu. Umożliwia zmianę ustawień podczas gotowania.

**5. WYŚWIETLACZ****6. POTWIERDŹ**

Służy do potwierdzania wyboru danej funkcji lub ustawień.

**7. PRZYCIISK NAWIGACYJNY PLUS**

Aby przewijać menu oraz zwiększać ustawienia i wartości funkcji.

**8. OPCJE / FUNKCJE BEZPOŚREDNIEGO DOSTĘPU**

Aby uzyskać szybki dostęp do funkcji, czasu trwania, ustawień i ulubionych.

**9. ROZPOCZNIJ**

Do włączania funkcji z użyciem specjalnych lub podstawowych ustawień.

# AKCESORIA

## RUSZT

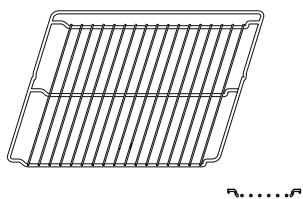

Służy do pieczenia potraw lub jako miejsce do położenia patelni, form do pieczenia i innych naczyń żaroodpornych.

## BLACHA NA ŚCIEKAJĄCY TŁUSZCZ

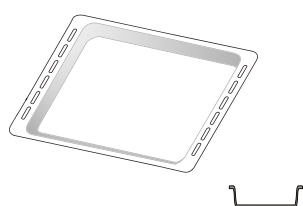

Do stosowania jako blacha piekarnika do pieczenia mięsa, ryb, warzyw, focaccii itp. lub w przypadku umieszczenia pod rusztem, do zbierania ociekającego tłuszczu i soków.

## BLACHA DO PIECZENIA\*

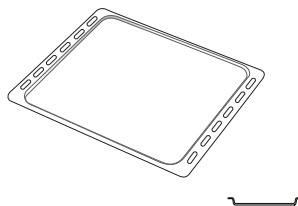

Służy do pieczenia wszelkiego rodzaju ciast i chleba oraz mięsa, ryb w folii itd.

## SZYNY PRZESUWNE \*

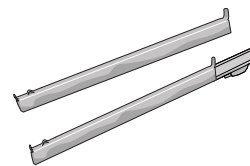

Ułatwiają wkładanie i wyjmowanie akcesoriów.

## BLACHA DO SMAŻENIA BEZ TŁUSZCZU \*

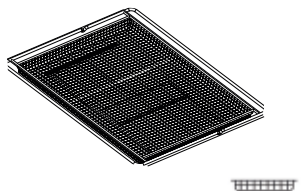

Używana do pieczenia z wykorzystaniem funkcji smażenia bez tłuszczu, z blachą do pieczenia umieszczoną niżej w celu zbierania ewentualnych okruszków i płynów. Można ją myć w zmywarce.

Liczba i rodzaj akcesoriów może różnić się w zależności od zakupionego modelu.

Inne akcesoria można nabyć oddzielnie; w sprawie zamówień i w celu uzyskania informacji prosimy o kontakt z działem obsługi posprzedażnej.

\* Dostępne tylko w wybranych modelach

### UMIESZCZANIE RUSZTU I INNYCH AKCESORIÓW

Umieścić ruszt poziomo, przesuwając go wzdłuż prowadnic i upewniając się, że strona z uniesioną krawędzią jest skierowana ku górze.

Inne akcesoria, takie jak blacha na ściekający tłuszcz czy blacha do pieczenia, są wsuwane poziomo, w taki sam sposób, jak ruszt.

### WYJMOWANIE I PONOWNY MONTAŻ PROWADNIC PÓŁEK

- Aby wyjąć prowadnicę półki, unieś je ku górze i wyciągnij dolne części z mocowania: Teraz można wyjąć prowadnicę.
- Aby ponownie zamontować prowadnicę półki, najpierw dopasuj je z powrotem w górnym gnieździe. Trzymając prowadnicę uniesioną ku górze, wsunąć je do piekarnika, a następnie opuścić do dolnego miejsca zamocowania.

### ZAMOCOWANIE PRZESUWNYCH SZYN

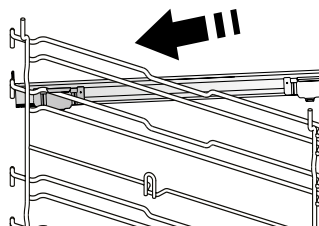

Wyjąć prowadnicę półki z piekarnika i zdjąć plastikowe zabezpieczenie z przesuwnej prowadnicy.

Zamocować górny zacisk szyny do prowadnicy półki i przesunąć ją wzdłuż tak daleko, jak to możliwe. Opuścić drugi zacisk tak, aby znalazł się w odpowiednim miejscu.

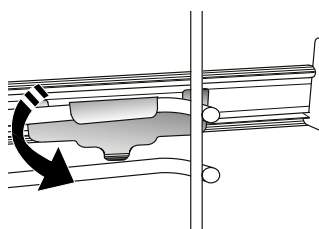

Aby zabezpieczyć prowadnicę, należy docisnąć mocno dolną część zacisku do prowadnicy półki. Sprawdzić, czy prowadnicę przesuwają się swobodnie. Powtórzyć powyższe czynności dla drugiej prowadnicy półki na tym samym poziomie.

Uwaga: Prowadnicę wysuwane można montować na dowolnym poziomie.

## FUNCTIONS (FUNKCJE)



### 6TH SENSE

Umożliwia to w pełni automatyczne przyrządzanie wszystkich rodzajów potraw (lasagna, mięso, ryby, warzywa, ciasta i ciastka, ciastka solne, chleb, pizza). Aby najlepiej wykorzystać możliwości tej funkcji, należy stosować się do wskazówek zawartych w danej tabeli gotowania.



### COOK 4

Do pieczenia różnych potraw w tej samej temperaturze, jednocześnie na czterech poziomach. Funkcji tej można używać do pieczenia ciasteczek, ciast, okrągłej pizzy (również mrożonej) oraz do przygotowywania całych posiłków. Należy postępować zgodnie ze wskazówkami z tabeli pieczenia, aby uzyskać najlepsze rezultaty.



### GRILL

Do grillowania steków, kebabów i kielbasek, do zapiekania warzyw lub do przyrumieniania pieczywa. Podczas grillowania mięsa zalecamy używanie blachy na ściekający tłuszcz do zbierania soków wydzielanych podczas pieczenia: Blachę na ściekający tłuszcz można umieścić na dowolnym poziomie poniżej rusztu i nalać do niej 500 ml wody pitnej.



### FUNKCJE TRADYCYJNE

#### • PIECZ. KONWEK

Do pieczenia dowolnego rodzaju potraw na jednym poziomie.

#### • TURBO GRILL

Do pieczenia dużych kawałków mięsa (udziec, rostbef, kurczak). Zalecamy zastosowanie blachy na ściekający tłuszcz: Blachę na ściekający tłuszcz można umieścić na dowolnym poziomie poniżej blachy do pieczenia i nalać do niej ok. 500 ml wody pitnej.

#### • WYPIEK Z MROŻ.

Funkcja automatycznie dobiera optymalną temperaturę oraz tryb pieczenia dla 5 różnych kategorii gotowych dań mrożonych. Nie trzeba wstępnie nagrzewać piekarnika.

#### • FUNKCJE SPECJALNE

##### » PIZZA

Ta funkcja umożliwia przygotowanie wspaniałej domowej pizzy w mniej niż 10 minut, jak w restauracji. Dedykowany cykl gotowania działa w temperaturze powyżej 300 stopni Celsjusza, zapewniając pizzę miękką w środku, chrupiącą na brzegach i idealnie oraz równomiernie przyrumienioną. Połączenie tej funkcji z kamieniem do pizzy WPro i wstępnym nagrzewaniem przez 30 minut umożliwia upieczenie pizzy w ciągu 5-8 minut (w celu zamówienia i uzyskania informacji należy skontaktować się z działem obsługi posprzedażnej lub wejść na stronę [www.whirlpool.eu](http://www.whirlpool.eu))

##### » SMAŻENIE BEZ TŁ.

Funkcja ta umożliwia przyrządzanie frytek, nuggetsów z kurczaka i innych potraw przy użyciu mniejszej ilości oleju, dzięki czemu są one przyjemnie chrupiące. Elementy grzewcze pracują cyklicznie, aby

odpowiednio ogrzać komorę, podczas gdy wentylator wymusza cyrkulację gorącego powietrza. Najlepsze oczekiwane wyniki przyrządzania można osiągnąć tylko przy użyciu blachy do smażenia bez tłuszczu (dostarczanej z niektórymi modelami). Umieścić żywność na blasze do smażenia bez tłuszczu w jednej warstwie i postępować zgodnie z instrukcjami tabeli smażenia bez tłuszczu, aby uzyskać najlepsze rezultaty. Należy unikać używania więcej niż jednej blachy, aby zapobiec nierównomiernemu przyrządzeniu.

##### » WYRASTANIE

Zapewnia optymalne wyrastanie różnych rodzajów ciast. Aby zachować wysoką jakość wyrastania ciasta, nie należy włączać tej funkcji, kiedy urządzenie jest wciąż nagrzane po poprzednim cyklu pieczenia.

##### » UTRZYMANIE TEMPERATURY

Pozwala utrzymać ciepło i chrupkość świeżo upieczonych potraw.

##### » ROZMRAŻANIE

Do przyspieszania rozmrażania artykułów spożywczych. Zaleca się umieszczenie potrawy na środkowym poziomie. Zaleca się pozostawienie potrawy w opakowaniu, aby zapobiec wysuszeniu jej powierzchni.

##### » CYKL ECO \*

Do pieczenia nadziewanych kawałków mięsa i filetów na jednej półce. Jeżeli ten cykl ECO jest używany, światelko kontrolki pozostaje zgaszone przez cały czas gotowania. Aby skorzystać z funkcji ECO i tym samym zoptymalizować zużycie energii, drzwiczki piekarnika nie powinny być otwierane, dopóki potrawa nie będzie gotowa.

##### » PIECZENIE MAXI

Funkcja ta automatycznie wybiera najlepszy tryb przyrządzania potraw i temperaturę pieczenia dużych kawałków mięs (powyżej 2,5 kg). Zaleca się obrócenie mięsa podczas pieczenia w celu zapewnienia równomiernego przyrumienienia z obu stron. Od czasu do czasu należy podlać mięso, aby nie dopuścić do jego nadmiernego wysuszenia.



### KONWENCJONALNE

Do pieczenia dowolnego rodzaju potraw na jednym poziomie.



### TERMOOBIEG

Do gotowania różnych potraw wymagających tej samej temperatury gotowania na kilku półkach (maksymalnie trzech) jednocześnie. Funkcja ta pozwala na pieczenie bez wzajemnego przenikania się zapachów pieczonych potraw.



### SZYBKE NAGRZEW

W celu szybkiego nagrzania piekarnika.



### MINUTNIK

Do liczenia czasu bez konieczności uruchamiania żadnej funkcji.

---

 **SMART CLEAN**

W ramach tego specjalnego niskotemperaturowego cyklu czyszczenia brud i resztki jedzenia można z łatwością usunąć za pomocą pary. Na dno piekarnika wlać 200 ml pitnej wody i uruchomić funkcję, upewniając się, że piekarnik jest zimny.

 **ULUBIONE**

Aby odtworzyć listę 10 ulubionych funkcji.

 **USTAWIENIA**

Do zmiany ustawień piekarnika. Gdy tryb ECO jest aktywny, jasność wyświetlacza zostaje zmniejszona w celu zredukowania zużycia energii, a po upływie 1 min światło wyłącza się. Wyświetlacz włączy się ponownie automatycznie, gdy tylko zostanie wciśnięty któryś z przycisków. Kiedy opcja „DEMO” jest włączona „On”, wszystkie polecenia są aktywne oraz wszystkie menu są dostępne, ale piekarnik nie nagrzewa się. Aby wyłączyć ten tryb, należy przejść do „DEMO” z menu „USTAWIENIA” i wyłączyć „Off”. Po wybraniu opcji „UST. FABRYCZNE” urządzenie wyłącza się i powraca do pierwszego uruchomienia. Wszystkie ustawienia użytkownika zostają anulowane.

\* Funkcja używana jako punkt odniesienia dla deklarowanej efektywności energetycznej, zgodnie z rozporządzeniem (UE) nr 65/2014.

# PIERWSZE UŻYCIE

## 1. WYBÓR JĘZYKA

Przy pierwszym uruchomieniu urządzenia należy wybrać język i czas: Na wyświetlaczu pojawi się "English".



Nacisnąć **+** lub **-**, aby przewinąć listę dostępnych języków i wybrać żądany język. Naciśnij **✓**, aby potwierdzić wybór.

Uwaga: Język można następnie zmienić wybierając „JĘZYK” w menu „USTAWIENIA”, dostępnym przez naciśnięcie .

## 2. USTAWIENIE ZUŻYCIA ENERGII

Piekarnik jest zaprogramowany tak, aby zużywać energię elektryczną w stopniu zgodnym z poborem mocy przez domową instalację elektryczną, większym niż 3 kW (16): Jeśli w gospodarstwie domowym wykorzystywana jest mniejsza moc, należy zmniejszyć tę wartość (13).



Z opcji „USTAWIENIA” wejść do „ZASILANIE” i wybrać „NISKI”.

## 3. USTAWIENIE CZASU

Po wybraniu języka należy ustawić bieżący czas: Na wyświetlaczu będą migać dwie cyfry godziny.



Nacisnąć **+** or **-** aby ustawić prawidłową godzinę i nacisnąć **✓**: Na wyświetlaczu będą migać dwie cyfry minut. Nacisnąć **+** lub **-** **✓**, aby potwierdzić.

Uwaga: W przypadku dłuższej przerwy w dostawie prądu może zająć potrzeba ponownego ustawienia czasu. Wybrać opcję „ZEGAR” w menu „USTAWIENIA”, dostępną po naciśnięciu przycisku .

## 4. ROZGRZEWANIE PIEKARNIKA

Nowe urządzenie może mieć wyczuwalny zapach, który jest pozostałością po produkcji: Jest to zjawisko normalne.

Dlatego przed przystąpieniem do przygotowywania potraw zaleca się rozgrzanie pustego piekarnika, co ułatwi pozbycie się niepożądanego zapachu. Należy wyjąć z komory urządzenia wszystkie kartony zabezpieczające i zdjąć przezroczystą folię, a także usunąć wszystkie znajdujące się w niej akcesoria. Rozgrzać piekarnik do 200 °C i pozostawić go włączonym przez około godzinę, najlepiej stosując funkcję z obiegiem powietrza (np. „Termoobieg” lub „Piec. konwekcyjne”).

Uwaga: Po pierwszym użyciu urządzenia zaleca się przewietrzyć pomieszczenie.

# CODZIENNA EKSPLOATACJA

## 1. WYBIERANIE FUNKCJI

Nacisnąć  aby włączyć kuchenkę: Na wyświetlaczu pokaże się ostatnio używana główna funkcja lub menu główne.

Funkcje można wybierać, naciskając ikonę jednej z głównych funkcji lub przewijając menu: Aby wybrać pozycję z menu (na wyświetlaczu pojawi się pierwsza dostępna), nacisnąć przycisk  $+$  lub  $-$ , aby wybrać żadaną pozycję, a następnie nacisnąć przycisk  $\checkmark$ , aby potwierdzić.

## 2. USTAWIENIE FUNKCJI

Po wybraniu żadanej funkcji istnieje możliwość zmiany jej ustawień. Na wyświetlaczu będą pojawiać się ustawienia, które można kolejno zmieniać. Naciśnięcie  $\lll$  pozwala na ponowną zmianę poprzedniego ustawienia

### TEMPERATURA / POZ. GRILLOWANIA

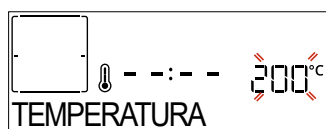

Gdy wartość miga na wyświetlaczu, naciśnij  $+$  lub  $-$ , aby ją zmienić, następnie naciśnij  $\checkmark$ , aby potwierdzić i kontynuować wprowadzanie następujących ustawień (jeśli to możliwe).

W ten sam sposób można ustawić poziom grillowania: Istnieją trzy zdefiniowane poziomy mocy dla grillowania: 3 (wysoki), 2 (średni), 1 (niski).

Uwaga: Po włączeniu funkcji można zmienić temperaturę/ poziom grillowania za pomocą  $+$  lub  $-$ , po naciśnięciu przycisku  $^{\circ}\text{C}$ .

### CZAS TRWANIA



Jeśli na wyświetlaczu miga ikona , nacisnąć  $+$  lub  $-$ , aby ustawić żądany czas pieczenia, a następnie nacisnąć  $\checkmark$ , aby potwierdzić. Jeśli użytkownik chce przyrządzić potrawę samodzielnie (bez określania czasu), nie ma potrzeby ustawiania czasu gotowania/pieczenia: Nacisnąć  $\checkmark$  lub  $\triangleright$ , aby potwierdzić i włączyć funkcję.. Wybór tego trybu uniemożliwia zaprogramowanie opóźnionego startu.

Uwaga: Można zmienić ustawiony w trakcie pieczenia czas, naciskając : naciśnij  $+$  lub  $-$ , aby go zmienić, a następnie naciśnij  $\checkmark$ , aby potwierdzić.

### CZAS ZAKOŃCZENIA (OPÓŹNIENIE STARTU)

Dla wielu funkcji, po ustawieniu czasu pieczenia, można opóźnić uruchomienie funkcji, programując czas jej zakończenia. Wyświetlacz pokazuje czas zakończenia pieczenia, gdy miga ikona .



Nacisnąć  $+$  lub  $-$ , aby ustawić czas zakończenia gotowania, a następnie nacisnąć  $\checkmark$ , aby potwierdzić i aktywować funkcję. Włożyć potrawę do piekarnika i zamknąć drzwiczki: Funkcja włączy się automatycznie po upływie czasu obliczonego tak, aby cykl gotowania/pieczenia zakończył się o ustalonej godzinie.

Uwaga: Programowanie czasu opóźnienia pieczenia powoduje wyłączenie fazy wstępnego nagrzewania: Piekarnik osiągnie żadaną temperaturę stopniowo, co oznacza, że czas pieczenia będzie nieznacznie dłuższy niż ten podany w tabeli pieczenia. W trakcie oczekiwania możesz nacisnąć  $+$  lub  $-$ , aby zmienić zaprogramowany czas zakończenia lub nacisnąć  $\lll$  aby zmienić inne ustawienia. Wcisnąc  w celu wyświetlenia informacji, możliwe jest przejście od czasu zakończenia do czasu trwania.

## 3. FUNKCJA 6TH SENSE

Te funkcje automatycznie wybierają optymalny tryb gotowania, opiekania, temperaturę i czas trwania dla wszystkich dostępnych potraw.

Jeśli jest to konieczne, wystarczy jedynie wskazać cechy produktu i cieszyć się wspaniałym efektem.

### CIEŻAR / WYSOKOŚĆ (WARSTWY OKRĄGLYCH TACEK)

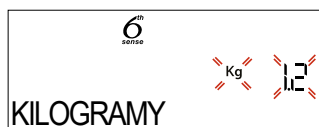

Aby prawidłowo ustawić funkcję, postępuj zgodnie ze wskazaniami na wyświetlaczu, gdy pojawi się monit, a następnie naciśnij  $+$  lub  $-$ , aby ustawić wymaganą wartość, a następnie naciśnij  $\checkmark$ , aby potwierdzić.

### STOPIEŃ DOGOTOWANIA / PRZYRUMIENIANIE

Niektóre funkcje 6th Sense umożliwiają dostosowanie stopnia wypieczenia potrawy.



Po wyświetleniu się monitu nacisnąć  $+$  lub  $-$ , aby wybrać żądany poziom wypieczenia od surowego (-1) do dobrze wypieczonego (+1). Nacisnąć  $\checkmark$  lub  $\triangleright$ , aby potwierdzić i włączyć funkcję.

W ten sam sposób, gdy jest to dozwolone, niektóre funkcje 6TH SENSE umożliwiają dostosowanie poziomu przyrumieniania między niskim (-1) i wysokim (+1).

## 4. WŁĄCZANIE FUNKCJI

W dowolnym momencie, jeśli ustawienia początkowe są odpowiednie lub po zaprogramowaniu żądanych ustawień, wcisnąć  $\triangleright$  w celu aktywowania funkcji.

W fazie opóźnienia po wciśnięciu  $\triangleright$  piekarnika wygeneruje pytanie, czy faktycznie należy ominąć tę fazę i natychmiast uruchomić funkcję.

Uwaga: Po wybraniu danej funkcji, wyświetlacz zaproponuje najbardziej odpowiedni poziom dla każdej z nich. W



dowolnym momencie można zatrzymać aktywowaną funkcję, wciskając przycisk .

Jeśli piekarnik jest gorący, a funkcja wymaga konkretnej temperatury maksymalnej, na wyświetlaczu pojawi się komunikat. Można wybrać inną funkcję lub poczekać na całkowite schłodzenie.



## 5. NAGRZEWANIE

Niektóre funkcje obejmują fazę wstępnego nagrzewania piekarnika: Po włączeniu funkcji wyświetlacz pokazuje, że faza wstępnego nagrzewania jest aktywna.



Po zakończeniu tej fazy, rozlegnie się sygnał dźwiękowy, a na wyświetlaczu pojawi się komunikat, że piekarnik osiągnął ustawioną temperaturę, wymaganą, aby „DODAJ POTRAWĘ”. W tym momencie należy otworzyć drzwiczki, umieścić potrawę w piekarniku, zamknąć drzwiczki i rozpocząć pieczenie, naciskając przycisk  lub .

Uwaga: Umieszczenie potraw w piekarniku przed końcem procesu wstępnego nagrzewania może mieć wpływ na jakość przygotowywanych potraw. Otwarcie drzwiczek w trakcie fazy wstępnego nagrzewania przerwie nagrzewanie piekarnika.

Czas pieczenia nie zawiera fazy wstępnego nagrzewania. Zawsze można zmienić żadaną temperaturę za pomocą  lub .

## 6. OBRÓCENIE LUB KONTROLA POTRAWY



Niektóre funkcje 6th Sense wymagają obracania potraw podczas pieczenia.



Urządzenie wyda sygnał dźwiękowy, a na wyświetlaczu pojawi się wskazówka mówiąca o konieczności wykonania czynności. Otworzyć drzwiczki, wykonać czynność, o której informuje wyświetlacz i zamknąć drzwiczki, a następnie nacisnąć przycisk , aby kontynuować gotowanie.

W ten sam sposób, w momencie kiedy pozostanie 10% czasu do zakończenia pieczenia, piekarnik wyświetli komunikat, aby sprawdzić potrawę.



Urządzenie wyda sygnał dźwiękowy, a na wyświetlaczu pojawi się wskazówka mówiąca o konieczności wykonania czynności. Sprawdzić potrawę, zamknąć drzwiczki i wcisnąć  lub , aby kontynuować gotowanie.



Uwaga: Nacisnąć  aby pominąć te czynności. W przeciwnym razie, jeśli po upływie określonego czasu nie zostanie wykonana żadna czynność, piekarnik będzie kontynuował pieczenie.

## 7. KONIEC PIECZENIA

Sygnał dźwiękowy i wskazanie na wyświetlaczu

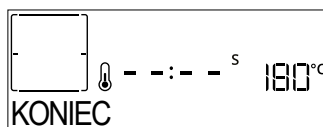
oznaczają, że pieczenie zostało zakończone.





Nacisnąć , aby kontynuować pieczenie w trybie ręcznym (bez ustawiania czasu trwania) lub nacisnąć , żeby wydłużyć czas pieczenia, ustawiając nową wartość. W obu przypadkach wartości gotowania zostaną zachowane.

## PRZYRUMIENIANIE

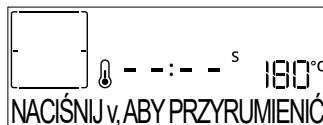
Niektóre funkcje piekarnika pozwalają na przyrumienienie potrawy poprzez włączenie funkcji grill po zakończeniu pieczenia.







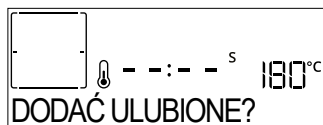

Gdy na wyświetlaczu pojawi się odpowiedni komunikat, w razie potrzeby nacisnąć, , aby rozpocząć pięciominutowy cykl przyrumieniania. W każdym momencie można zatrzymać czas, wciskając przycisk , aby wyłączyć piekarnik.

## 8. ULUBIONE

Po zakończeniu gotowania na wyświetlaczu zostanie wyświetlony komunikat zachęcający do zapisania funkcji na liście ulubionych pod numerem od 1 do 10.







Chcąc zapamiętać jakąś funkcję jako ulubioną i zapisać bieżące ustawienia do wykorzystania w przyszłości, należy nacisnąć , aby ignorować nacisnąć .

Po naciśnięciu  nacisnąć  lub , aby wybrać pozycję numeru, a następnie nacisnąć , aby potwierdzić.

Uwaga: Jeśli pamięć jest pełna lub dany numer został już wykorzystany, należy zatwierdzić nadpisanie poprzedniej funkcji na danym numerze.

Aby w późniejszym czasie wywołać zapisane funkcje, nacisnąć : Na wyświetlaczu pojawi się lista ulubionych funkcji użytkownika.





Nacisnąć  lub  aby wybrać funkcję, potwierdzić poprzez naciśnięcie , a następnie nacisnąć , aby ją uaktywnić.

## 9. SMART CLEAN

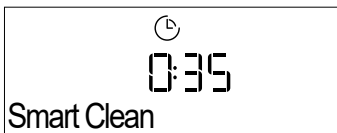
Nacisnąć , aby wyświetlić "Smart Clean" na wyświetlaczu.







Nacisnąć , aby włączyć funkcję: na wyświetlaczu pojawi się komunikat dotyczący wszystkich czynności niezbędnych do uzyskania najlepszych wyników czyszczenia: Postępować zgodnie ze wskazówkami, a następnie nacisnąć  po zakończeniu. Po zakończeniu wszystkich czynności, jeśli zachodzi taka konieczność, nacisnąć , żeby aktywować cykl czyszczenia.

Uwaga: W trakcie cyklu czyszczenia zaleca się nie otwierać drzwiczek piekarnika. W przeciwnym razie wydostająca się z komory piekarnika para wodna może negatywnie wpłynąć na rezultat czyszczenia.

Po zakończeniu cyklu czyszczenia na wyświetlaczu zacznie migać odpowiedni komunikat. Należy pozostawić piekarnik do ostygnięcia, a następnie przetrzeć i osuszyć jego wewnętrzne powierzchnie za pomocą ściereczki lub gąbki.

## 10. MINUTNIK

Aby aktywować tę funkcję, naciśnij ikonę . Nacisnąć  lub , aby ustawić żądany czas, a następnie nacisnąć , aby rozpocząć odliczanie czasu.









Gdy tylko minutnik zakończy odliczanie wybranego czasu, na wyświetlaczu pojawi się komunikat i rozlegnie się sygnał dźwiękowy.

Uwaga: Minutnik nie włącza żadnego z cykli gotowania.

Minutnik można aktywować również wtedy, gdy jakaś funkcja jest uruchomiona.

Timer będzie nadal niezależnie odliczać czas, nie zakłócając działania funkcji.

W trakcie tej fazy minutnik nie wyświetla się (widać jedynie ikonę ) , ale kontynuuje odliczanie w tle. Aby edytować minutnik, możesz nacisnąć ikonę  i ustawić godzinę za pomocą ikony  lub .

Aby anulować minutnik, naciśnij ikonę , a następnie wybierz , aż wyświetlany czas będzie wynosił "--:--". Nacisnąć , aby potwierdzić.

## 11. BLOK. KLAWIATURY

W celu zablokowania klawiatury naciśnij i przytrzymaj  przez co najmniej pięć sekund. Wykonaj tę czynność ponownie, aby odblokować blok klawiatury.



Uwaga: Funkcję tę można włączyć również podczas pieczenia. Ze względów bezpieczeństwa w każdym momencie piekarnik można wyłączyć, wciskając .

## . UWAGI

- Nie przykrywać wnętrza piekarnika folią aluminiową.

- Nie należy przeciągać form ani patelni po dnie piekarnika, ponieważ może to porysować jego emaliowaną powierzchnię.
- Nie umieszczaj ciężkich przedmiotów na drzwiczkach i nie przytrzymuj ich.
- Ze względu na wyższą temperaturę cyklu Pizza należy się spodziewać, że hałas wentylatora chłodzącego będzie nieco głośniejszy.

## . UWAGI DOTYCZĄCE EFEKTYWNOŚCI ENERGETYCZNEJ

- Wykorzystanie ciepła resztkowego: wyłączyć piekarnik 5/10 minut przed końcem pieczenia, aby wykorzystać pozostałe ciepło.
- Drzwiczki powinny być zamknięte: jeśli to możliwe, unikać otwierania drzwiczek piekarnika podczas pieczenia, ponieważ powoduje to uciekanie ciepła.
- Gotować większe porcje: używać piekarnika głównie do większych potraw (np. mięso powyżej 1 kg) lub większych porcji, aby maksymalnie wykorzystać zużyta energię.
- Regularnie czyścić uszczelkę drzwiczek: czysta uszczelka zapobiega utracie ciepła i zapewnia wydajne pieczenie.
- Podgrzewać tylko wtedy, gdy jest to konieczne: urządzenie należy wstępnie nagrzewać jedynie w przypadkach, w których jest to zalecane w tabeli pieczenia lub w przepisie.
- Wybierać ciemne blachy do pieczenia: ciemne blachy lepiej pochłaniają ciepło, poprawiając wydajność pieczenia.
- Zaplanować pieczenie: przygotować kilka potraw w sekwencji, aby wykorzystać ciepło resztkowe i uniknąć dodatkowego podgrzewania.
- Wybrać program oszczędzania energii: korzystać z dedykowanego programu ECO w celu obniżenia zużycia energii. Dodatkowe wejścia są opisane w tabeli pieczenia.
- Usunąć nieużywane akcesoria: wyjąć blachy lub ruszty, które nie są potrzebne, aby poprawić wydajność cyrkulacji ciepła i obniżyć pojemność cieplną produktu.

# PRAKTYCZNE PORADY

## JAK POSŁUGIWAĆ SIĘ TABELĄ PIECZENIA

Tabela zawiera listę najkorzystniejszych funkcji, akcesoriów i poziomów pieczenia dla różnych rodzajów potraw. Czasy pieczenia są liczone od momentu włożenia potrawy do piekarnika, z wyjątkiem potraw wymagających nagrzewania wstępного. Temperatury oraz czasy pieczenia są orientacyjne i zależą od ilości potrawy lub od rodzaju akcesoriów. Początkowo należy stosować najniższe sugerowane ustawienia, a jeśli potrawa nie jest wystarczająco dopieczona, należy użyć wyższych. Zaleca się stosowanie akcesoriów dołączonych w zestawie lub, w miarę możliwości, blach lub form do pieczenia z ciemnego metalu. Można stosować również naczynia i akcesoria ze szkła żaroodpornego (pyrex) lub ceramiczne. Czas pieczenia nieco się wtedy wydłuży.

## JEDNOCZESNE PIECZENIE RÓŻNYCH POTRAW

Korzystając z funkcji „Termoobieg”, można jednocześnie piec różne potrawy wymagające tej samej temperatury (np. ryby i warzywa), umieszczając je na różnych półkach. Potrawy wymagające krótszego pieczenia należy wyjąć wcześniej, pozostawiając te, które powinny piec się dłużej.

## MIĘSO

Użyć dowolnego rodzaju tacy piekarnika lub naczynia żaroodpornego dostosowanego do wielkości przyrządzanej porcji mięsa. W przypadku pieczenia zaleca się wlanie na dno naczynia niewielkiej ilości rosółu, aby nieco zwilżyć mięso i dodać smaku. Należy pamiętać, że w trakcie tej operacji jest wytwarzana para. Gdy pieczeń jest już gotowa, zostawić ją w piekarniku na ok. 10–15 min lub zawinąć w folię aluminiową.

Przygotowując mięso do grillowania należy pamiętać, że najlepsze wyniki uzyskuje się, gdy kawałki mają tę samą grubość. Bardzo grube porcje mięsa wymagają dłuższego czasu przyrządzania. Aby zapobiec przypaleniu powierzchni mięsa, należy je odsunąć od grzałki grilla i umieścić ruszt na niższym poziomie. Obrócić mięso po upływie dwóch trzecich czasu pieczenia. Ostrożnie otworzyć drzwi, ponieważ z urządzenia może wydostać się gorąca para.

Zaleca się stosowanie tacy, na której będą gromadzić się ściekające soki — należy do niej wlać pół litra wody i umieścić bezpośrednio pod rusztem, na którym grillowane są produkty. W razie potrzeby uzupełniać wodę.

## DESERY

Delikatne desery należy piec z wykorzystaniem funkcji pieczenia konwencjonalnego tylko na jednym poziomie.

Stosować formy z ciemnego metalu i stawiać je zawsze na ruszcie dostarczonym wraz z piekarnikiem. Do pieczenia na kilku poziomach należy wybierać funkcję termoobiegu i ustawiać formy na ruszcie w taki sposób, aby zapewnić swobodną cyrkulację powietrza.

Aby sprawdzić, czy ciasto jest już gotowe, wsunąć drewniany patyczek w ciasto w jego najwyższym punkcie. Jeśli patyczek pozostaje suchy, ciasto jest gotowe.

Nie smarować masłem ścianek form, w których zastosowano nieprzywierającą powłokę. W przeciwnym razie, ciasto może nierówno wyrosnąć po bokach.











































Jeśli wypiek „pęcznieje” podczas pieczenia, następnym razem należy ustawić niższą temperaturę i rozważyć zmniejszenie ilości dodawanego płynu lub łagodniejsze mieszanie ciasta.

Ciasta z soczystym nadzieniem lub dodatkami (takimi jak serniki, ciasta owocowe) wymagają użycia funkcji „Piecz. Konwekcyjne”. Jeśli spód ciasta jest zbyt wilgotny, należy skorzystać z niższego poziomu i wyłożyć spód bułką tartą lub pokruszonymi herbatnikami przed włożeniem nadzienia.





## WYRASTANIE

Zleca się przykrycie ciasta wilgotną ściereczką przed umieszczeniem w piekarniku. Czas wyrastania przy użyciu tej funkcji jest krótszy o ok. jedną trzecią w porównaniu z czasem wyrastania w temperaturze pokojowej (20–25°C). Czas wyrastania ciasta na pizzę to mniej więcej godzina na 1 kg ciasta.

**6<sup>th</sup> sense** **TABELA GOTOWANIA**

KATEGORIE ŻYWNOSCI		ILOŚĆ	STOPIEŃ WYSMAŻENIA	STOPIEŃ PRZYRUMIENIENIA	OBRÓCIĆ (CZAS PIECZENIA)	POZIOM I AKCESORIA	
LASAGNE	Lasagne	0,5 - 3 kg	-	0	-		
MIĘSO	Wołowina	Pieczeń	0,6 - 2 kg	0	0		
		Burger	1,5 - 3 cm	0	-	3/5	 
	Wieprzowina	Pieczeń	0,6 - 2,5 kg	-	0	-	
		Kiełbasy i parówki	1,5 - 4 cm	-	-	2/3	 
	Kurczak	Pieczeń	0,6 - 3 kg	-	0	-	
	Drób	Filety i piersi	1 - 5 cm	-	-	2/3	 
Kebab		jeden ruszt	-	-	1/2	 	
RYBY	Filety	0,5 - 3 cm	-	-	-	 	
	Filety mrożone	0,5 - 3 cm	-	-	-	 	
WARZYWA	Pieczone warzywa	Pieczone ziemniaki	0,5 - 1,5 kg	-	0	-	
		Warzywa faszerowane	0,1 - 0,5 kg cad	-	-	-	
		Pieczone warzywa	0,5 - 1,5 kg	-	0	-	
	Zapiekane warzywa	Zapiekanka ziemniaczana	jedna taca	-	-	-	 
		Zapiekanka pomidorowa	jedna taca	-	-	-	
		Zapiekanka paprykowa	jedna taca	-	-	-	
		Zapiekane brokuły	jedna taca	-	-	-	
		Zapiekanka kalafiorowa	jedna taca	-	-	-	
Zapiekane warzywa	jedna taca	-	-	-			
SŁONE WYPIEKI	Słone ciasto	0,8 - 1,2 kg	-	0	-		
	Chleb	Bułki	60 - 150 g cad	-	-	-	
		Bochenek kanapkowy	0,4 - 0,6 kg cad	-	-	-	
		Chleb duży	0,7 - 2,0 kg	-	-	-	
		Bagietki	200 - 300 g cad	-	-	-	
	Pizza	Pizza okrągła	jedna taca	-	-	-	
		Pizza na grubym cieście	jedna taca	-	-	-	
		Pizza [mrożona]	1 warstwa*	-	-	-	-
2 warstwy*			-	-	-	-	 
3 warstwy*	-		-	-	-	  	
4 warstwy*	-		-	-	-	   	





\* Sugerowana ilość

AKCESORIA				
Ruszt	Taca do piekarnika / Taca do ciasta / Okrągła taca do pizzy na ruszcie	Błacha na ściekający tłuszcz / blacha do pieczenia	Błacha na ściekający tłuszcz / blacha do pieczenia	Błacha na ściekający tłuszcz napelniona 500 ml wody

# 6<sup>th</sup> sense TABELA GOTOWANIA

KATEGORIE ŻYWNOŚCI		ILOŚĆ	STOPIEŃ WYSMAŻENIA	STOPIEŃ PRZYRUMIENIENIA	OBRÓCIĆ (CZAS PIECZENIA)	POZIOM I AKCESORIA
WYROBY PIEKARNICZE SŁODKIE	Biskopt	0,5 - 1,2 kg	-	-	-	2 
	Ciasteczka	0,2 - 0,6 kg	-	-	-	3 
	Ciasto ptysiowe	jedna taca *	-	-	-	3 
	Tarta	0,4 - 1,6 kg	-	-	-	3 
	Strudel	0,4 - 1,6 kg	-	-	-	3 
	Ciasto z owocami	0,5 - 2 kg	-	-	-	2 





\* Sugerowana ilość

AKCESORIA				
Ruszt	Taca do piekarnika / Taca do ciasta / Okrągła taca do pizzy na ruszcie	Błacha na ściekający tłuszcz/ błacha do pieczenia	Błacha na ściekający tłuszcz napęczniona 500 ml wody	

# TABELA DOTYCZĄCA PIECZENIA Z FUNKCJĄ SMAŻENIA BEZ TŁUSZCZU

	PRZEPIS	FUNKCJA	SUGEROWANA ILOŚĆ	NAGRZEWANIE	TEMPERATURA (°C)	CZAS TRWANIA (MIN.)	BLACHY I AKCESORIA
MROŻONA ŻYWNOŚĆ	Mrożone frytki		650 - 850 g	Tak	200	25 - 30	 4  2
	Mrożone nuggetsy z kurczaka		500 g	Tak	200	15 - 20	 4  2
	Paluszki rybne		500 g	Tak	220	15 - 20	 4  2
	Krążki cebuli		500 g	Tak	200	15 - 20	 4  2
WARZYWA	Panierowana świeża cukinia		400 g	Tak	200	15 - 20	 4  2
	Domowe frytki		300 - 800 g	Tak	200	20 - 40	 4  2
	Warzywa mieszane		300 - 800 g	Tak	200	20-30	 4  2
MIĘSO I RYBY	Pierś z kurczaka		1 - 4 cm	Tak	200	20 - 40	 4  2
	Skrzydółka kurczęce		200 - 1500 g	Tak	220	30-50	 4  2
	Kotlet panierowany		1 - 4 cm	Tak	220	20-50	 4  2
	Filet rybny		1 - 4 cm	Tak	220	15-25	 4  2

W przypadku gotowania świeżych lub domowych potraw, rozprowadź ciekłą warstwę oleju na powierzchni potrawy. Aby zapewnić jednolite efekty pieczenia, potrawę należy wymieszać po upływie połowy zalecanego czasu pieczenia.

FUNKCJE	 Smażenie bez tł.		
AKCESORIA	 Blacha do smażenia bez tłuszczu	 blacha lub blacha na ciasta na ruszcie	 Blacha-ociekacz / blacha do pieczenia blacha na ruszcie

# TABELA GOTOWANIA

PRZEPIS	FUNKCJA	NAGRZEWANIE	TEMPERATURA (°C)	CZAS TRWANIA (MIN.)	BLACHY I AKCESORIA
Leavened cakes / Ciasta drożdżowe / biszkopty		Tak	170	30-50	
		Tak	160	30-50	
		Tak	160	30-50	
Ciasta z nadzieniem (sernik, strudel, szarlotka)		Tak	160 - 200	30 - 85	
		Tak	160 - 200	30 - 90	
Ciasteczka		Tak	150	20 - 40	
		Tak	140	30-50	
		Tak	140	30-50	
		Tak	135	40-60	
Ciastka / Muffiny		Tak	170	20 - 40	
		Tak	150	30-50	
		Tak	150	30-50	
		Tak	150	40-60	
Ptysie		Tak	180 - 200	30 - 40	
		Tak	180 - 190	35-45	
		Tak	180 - 190	35 - 45 *	
Bezy		Tak	90	110 - 150	
		Tak	90	130 - 150	
		Tak	90	140 - 160 *	
Pizza/ Chleb/ Focaccia		Tak	190-250	15-50	
		Tak	190 - 230	20-50	
Pizza (na cienkim lub grubym cieście, focaccia)		Tak	310	7 - 12	
		Tak	220 - 240	25 - 50 *	
Mrożona pizza		Tak	250	10 - 15	
		Tak	250	10 - 20	
		Tak	220 - 240	15 - 30	
Tarty pikantne (warzywne, zapiekanki)		Tak	180 - 190	45 - 55	
		Tak	180 - 190	45-60	
		Tak	180 - 190	45 - 70 *	

FUNKCJE								ECO	
	Konwencjonalne	Termoobieg	Pieczenie konwekcyjne	Grill	Turbo grill	Maxi Cooking	Cook 4	Cykl Eco	Pizza

AKCESORIA							
	Ruszt	blacha lub blacha na ciasta na ruszcie	Blacha-ociekacz/ Blacha do pieczenia lub taca na ruszcie	Blacha na ściekający tłuszcz/ blacha do pieczenia	Blacha na ściekający tłuszcz/ napełniona 500 ml wody		

PRZEPIS	FUNKCJA	NAGRZEWANIE	TEMPERATURA (°C)	CZAS TRWANIA (MIN.)	BLACHY I AKCESORIA
Nadziewane ciasto francuskie/ przekąski z ciasta ptysiowego		Tak	190-200	20-30	
		Tak	180 - 190	20 - 40	
		Tak	180 - 190	20 - 40 *	
Lazania / flan/ zapiekanka makaronowa / cannelloni		Tak	190-200	45-65	
Jagnięcina / Cielęcina / Wołowina / Wieprzowina 1kg		Tak	190-200	80-110	
Kotlety wieprzowe z chrupiącą skórką 2 kg	XL	-	170	110 - 150	
Kurczak / Królik / Kaczka 1 kg		Tak	200-230	50-100	
Indyk / Gęś 3 kg		Tak	190-200	80 - 130	
Ryba pieczona/ potrawy pieczone w papierze (filet, w całości)		Tak	180 - 200	40-60	
Warzywa faszerowane (pomidory, cukinia, bakłażan)		Tak	180 - 200	50 - 60	
Tost		-	3 (Wysoka)	3 - 6	
Filety / kawałki ryb		-	2 (Środkowa)	20 - 30 **	
Kiełbaski/ kebab/ żeberka/ hamburger		-	2 - 3 (Środkowa - Wysoka)	15 - 30 **	
Pieczony kurczak 1-1,3 kg		-	2 (Środkowa)	55 - 70 ***	
Udziec jagnięcy/ golonka		-	2 (Środkowa)	60 - 90 ***	
Pieczone ziemniaki		-	2 (Środkowa)	35 - 55 ***	
Zapiekane warzywa		-	3 (Wysoka)	10 - 25	
Ciasteczka	Ciasteczka	Tak	135	50 - 70	
Tarty	Tarty	Tak	170	50 - 70	
Pizza okrągła	Pizza	Tak	210	40-60	
Pełne danie: Tarta owocowa (poziom 5)/ lazania (poziom 3)/mięso (poziom 1)		Tak	190	40 - 120 *	
Pełne danie: Tarta owocowa (poziom 5)/ pieczone warzywa (poziom 4) / lazania (poziom 2) / plastry mięsa (poziom 1)	Menu	Tak	190	40 - 120 *	
Lazania i mięso		Tak	200	50 - 100 *	
Mięso i ziemniaki		Tak	200	45 - 100 *	
Ryby i warzywa		Tak	180	30 - 50 *	
Nadziewane i pieczone kawałki mięsa	ECO	-	200	80 - 120 *	
Plastry mięsa (królik, kurczak, jagnięcina)	ECO	-	200	50 - 100 *	

\* Szacowany czas: Potrawy można wyjmować z piekarnika w różnym czasie, w zależności od indywidualnych preferencji.

\*\* Obrócić potrawę po upływie połowy czasu pieczenia.

\*\*\* Obrócić potrawę po upływie 2/3 czasu pieczenia (w razie potrzeby).

FUNKCJE						XL		ECO	
	Konwencjonalne	Termoobieg	Pieczenie konwekcyjne	Grill	Turbo grill	Maxi Cooking	Cook 4	Cykl Eco	Pizza
AKCESORIA									
	Ruszt	blacha lub blacha na ciasta na ruszcie	Blacha-ociekacz/ Blacha do pieczenia lub taca na ruszcie	Blacha do	Blacha na ściekający tłuszcz/ blacha do pieczenia	Blacha na ściekający tłuszcz/ blacha do pieczenia	Blacha na ściekający tłuszcz/ napelniona 500 ml wody		

## JAK POSŁUGIWAĆ SIĘ TABELĄ PIECZENIA

Tabela zawiera listę najkorzystniejszych funkcji, akcesoriów i poziomów pieczenia dla różnych rodzajów potraw.

Czasy pieczenia są liczone od momentu włożenia potrawy do piekarnika, z wyjątkiem potraw wymagających nagrzewania wstępnego.

Temperatury oraz czasy pieczenia są orientacyjne i zależą od ilości potrawy lub od rodzaju akcesoriów.

Początkowo należy stosować najniższe sugerowane ustawienia, a jeśli potrawa nie jest wystarczająco dopieczona, należy użyć wyższych.

Zaleca się stosowanie akcesoriów dołączonych w zestawie lub, w miarę możliwości, blach lub form do pieczenia z ciemnego metalu.

Można stosować również naczynia i akcesoria ze szkła żaroodpornego (pyrex) lub ceramiczne. Czas pieczenia nieco się wtedy wydłuży.

## KONSERWACJA I CZYSZCZENIE

**Przed przystąpieniem do jakichkolwiek czynności serwisowych lub czyszczenia upewnić się, że piekarnik ostygł.**

**Nie stosować urządzeń czyszczących parą.**

**Nie stosować wełny szklanej, szorstkich gąbek lub ściernych/żrących środków do czyszczenia, ponieważ mogą one uszkodzić powierzchnie urządzenia.**

**Nosić rękawiczki ochronne.**

**Przed przystąpieniem do jakichkolwiek czynności serwisowych upewnić się, że piekarnik został odłączony od zasilania.**

### POWIERZCHNIE ZEWNĘTRZNE

- Powierzchnie należy czyścić wilgotną ściereczką z mikrofibry. Jeśli są silnie zabrudzone, dodać kilka kropel detergentu o neutralnym pH. Wytrzeć do sucha ściereczką.
- Nie stosować żrących ani ściernych detergentów. Jeśli tego rodzaju substancje zostały przypadkowo rozprowadzone po powierzchni urządzenia, należy natychmiast je usunąć za pomocą wilgotnej ściereczki z mikrofibry.

### POWIERZCHNIE WEWNĘTRZNE

- Po każdym użyciu należy poczekać, aż piekarnik ostygnie i wyczyścić go (najlepiej gdy wciąż jest ciepły), usuwając z niego wszystkie osady i zabrudzenia powstałe z resztek potraw. Aby usunąć wszelkie skropliny, które powstały w wyniku pieczenia potraw z dużą zawartością wody, należy pozostawić piekarnik do całkowitego ostygnięcia, a następnie wytrzeć go szmatką lub gąbką.
- Aby jak najlepiej wyczyścić wewnętrzne powierzchnie urządzenia, włączyć funkcję „Smart Clean”. (Tylko w niektórych modelach).
- Wyczyścić szybę drzwiczek odpowiednim płynem do mycia.
- Aby ułatwić sobie czyszczenie piekarnika, można zdemontować drzwiczki.

### AKCESORIA

Po każdym użyciu zanurzyć akcesoria w wodzie z dodatkiem płynu do mycia naczyń. Jeśli akcesoria są jeszcze gorące, do przenoszenia założyć rękawice kuchenne. Resztki żywności można łatwo usunąć za pomocą szczoteczki lub gąbki do mycia naczyń. Nie myj sondy do żywności i sondy do mięsa (jeśli jest stosowana) w zmywarce. Tacę do smażenia bez tłuszczu (jeśli jest stosowana) można myć w zmywarce.

## ZDEJMOWANIE I ZAKŁADANIE DRZWICZEK

**1.** Aby zdjąć drzwiczki, należy je całkowicie otworzyć i odblokować, opuszczając zaczepy.

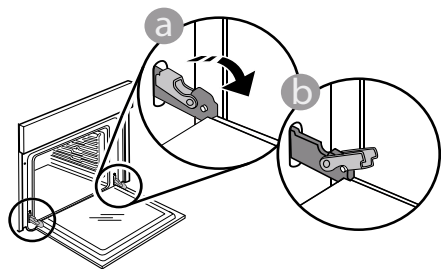

**2.** Przymknąć drzwiczki, tak dokładnie, jak to możliwe.

Mocno przytrzymać drzwiczki obiema rękami – nie trzymać ich za uchwyt.

Można teraz łatwo zdjąć drzwiczki, dociskając je przez cały czas i jednocześnie wyciągając do góry, aż wysuną się z miejsc zamocowania. Odłożyć drzwiczki na bok, umieszczając je na miękkim podłożu.

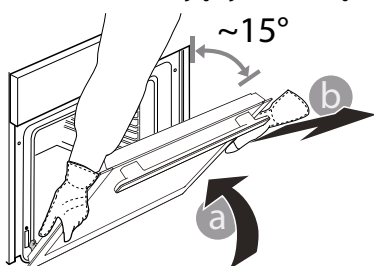

**3.** Zakładać drzwiczki, przysuwając je w stronę piekarnika, wyrównując haki zawiasów z miejscami ich zamocowania i zablokując górną część na swoim miejscu.

## WYMIANA ŻARÓWKI

**1.** Odłączyć piekarnik od zasilania.

**2.** Odkręcić osłonę od lampki, wymienić żarówkę i przykręcić osłonę z powrotem do lampki.

**3.** Ponownie podłączyć urządzenie do zasilania.

Uwaga: Żarówki halogenowe 40 W/230 ~ V typu G9, T300°C.

Żarówka stosowana w tym piekarniku jest przeznaczona do urządzeń domowych i nie nadaje się do ogólnego oświetlenia pomieszczeń w gospodarstwie domowym.

(EC Regulation 244/2009) Żarówki można kupić w autoryzowanym serwisie.

**4.** Opuścić drzwiczki, a następnie całkowicie je otworzyć.

Opuścić zaczepy do ich pierwotnego położenia: Upewnić się, czy zostały opuszczone do końca.

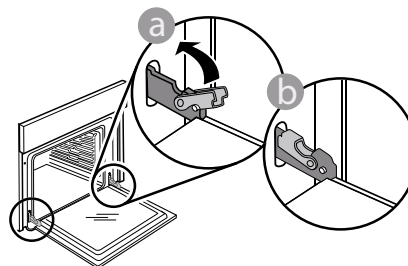

Delikatnie nacisnąć, aby sprawdzić, czy położenie zaczepów jest prawidłowe.

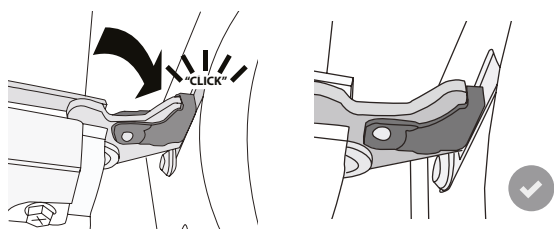

**5.** Spróbować zamknąć drzwiczki i sprawdzić, czy ich położenie jest wyrównane z panelem sterowania. Jeśli nie, powtórzyć wyżej opisane czynności: Drzwiczki mogą ulec zniszczeniu, jeśli nie działają prawidłowo.

Jeśli używa się żarówek halogenowych, nie wolno dotykać ich gołymi rękoma – ślady palców pozostawione na powierzchni mogą doprowadzić do uszkodzenia żarówek. Nie używać piekarnika, dopóki osłona lampy nie zostanie ponownie zamontowana.

# ROZWIĄZYWANIE PROBLEMÓW

Problem	Możliwa przyczyna	Rozwiązanie
Piekarnik nie działa.	Odcięcie zasilania. Urządzenie odłączone od zasilania.	Sprawdzić, czy działa zasilanie i czy urządzenie jest prawidłowo podłączone do sieci. Wyłączyć piekarnik i włączyć go ponownie, aby sprawdzić, czy usterka nie ustąpiła.
Wyświetlacz pokazuje literę „F”, po której następuje liczba.	Problem związany z oprogramowaniem.	Należy skontaktować się z Centrum Obsługi Telefonicznej i podać numer następujący po literze „F”.
Piekarnik nie nagrzewa się.	Kiedy opcja „DEMO” jest włączona „On”, wszystkie polecenia są aktywne oraz wszystkie menu są dostępne, ale piekarnik nie nagrzewa się. Co każde 60 s na wyświetlaczu pojawia się opcja DEMO.	Z opcji USTAWIENIA wejść do DEMO i wybrać Wyłącz.
Światło gaśnie.	Włączony tryb „ECO”.	Z opcji "USTAWIENIA" wejść do "ECO" i wybrać "Off" (Wyłącz).
Drzwiczki nie zamykają się prawidłowo.	Zaczepy bezpieczeństwa znajdują się w złym położeniu.	Upewnić się, że zatrzaski zabezpieczające są ustawione poprawnie, przestrzegając instrukcji demontażu i ponownego montażu przedstawionej w rozdziale „Czyszczenie i konserwacja”.
Zasilanie w domu zostaje wyłączone.	Błąd ustawień poboru mocy.	Sprawdzić, czy pobór mocy domowej sieci elektrycznej ma wartość nie mniejszą niż 3 kW. W przeciwnym wypadku zmniejszyć moc do 13 amperów. Z opcji "USTAWIENIA" wejść do "ZASILANIE" i wybrać "NISKI”.
Cykl gotowania z sondą zakończył się bez wyraźnej przyczyny lub na ekranie pojawił się błąd F3E3	Sonda żywności nie jest prawidłowo podłączona	Sonda żywności nie jest prawidłowo podłączona

## Zasady, standardową dokumentację oraz dodatkowe informacje o produkcie można znaleźć:

- Korzystanie z kodu QR w urządzeniu
- Odwiedzając naszą stronę internetową [docs.whirlpool.eu/docs](https://docs.whirlpool.eu/docs)
- Ewentualnie można **skontaktować się z naszą obsługą posprzedażową** (patrz numer telefonu w książeczce gwarancyjnej). W przypadku kontaktu z naszą obsługą posprzedażową, prosimy podać kody z tabliczki znamionowej produktu.

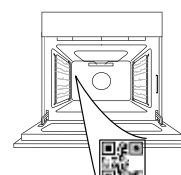

®/TM/© 2026 Whirlpool. Wyprodukowano na licencji.

Whirlpool

**OBRIGADO POR TER ADQUIRIDO UM PRODUTO WHIRLPOOL**

Para beneficiar de uma assistência mais completa, registe o seu produto em [www.register10.eu](http://www.register10.eu)

**PARA OBTER MAIS INFORMAÇÕES, LEIA O CÓDIGO QR NO SEU APARELHO**

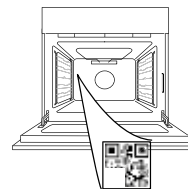

Leia as instruções de segurança com atenção antes de usar o aparelho.

## DESCRIÇÃO DO PRODUTO

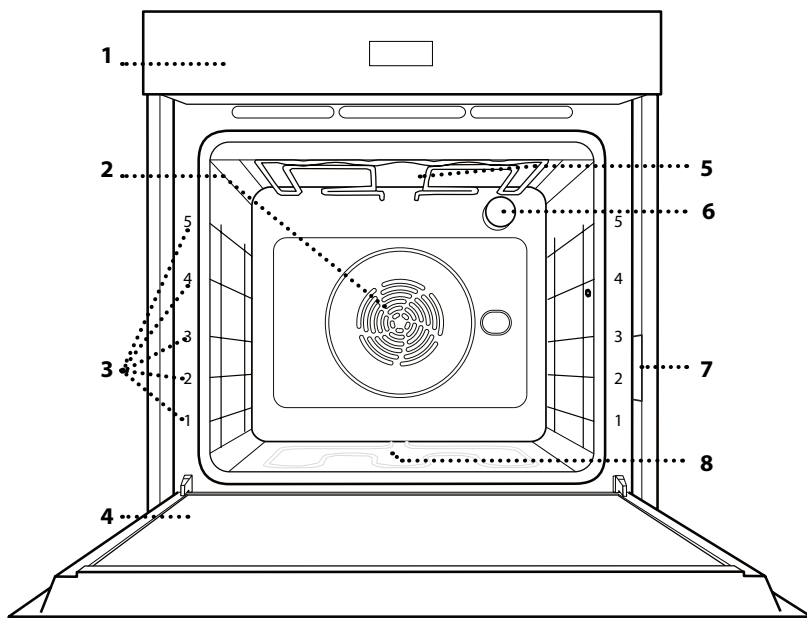

1. Painel de controlo
2. Ventilador e resistência circular (não visíveis)
3. Guias de nível (o nível está indicado parte frontal do forno)
4. Porta
5. Resistência superior/grill
6. Lâmpada
7. Placa de identificação (não remover)
8. Resistência inferior (invisível)

## PAINEL DE CONTROLO

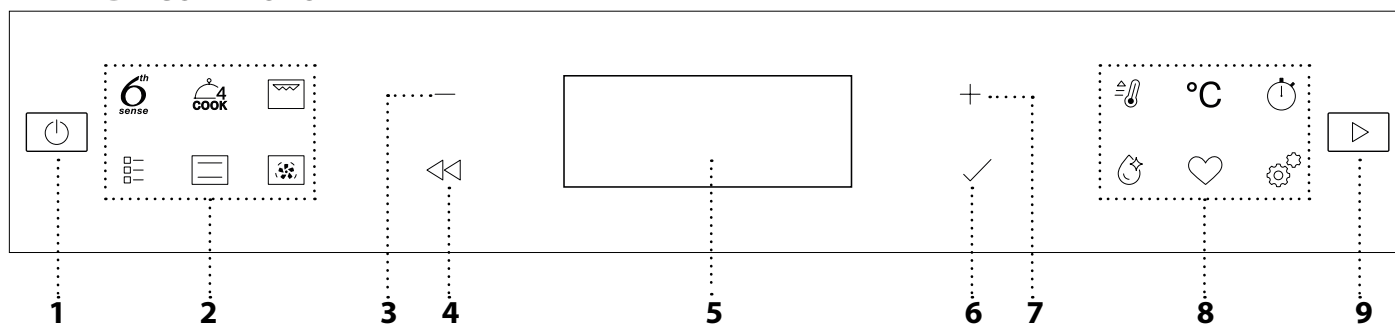

### 1. ON / OFF

Para ligar e desligar o forno e parar uma função ativa.

### 2. FUNÇÕES DE ACESSO DIRETO

Para aceder rapidamente às funções e ao menu.

### 3. BOTÃO DE NAVEGAÇÃO MENOS

Para percorrer um menu e diminuir as definições, valores ou uma função.

### 4. RETROCEDER

Para regressar ao ecrã anterior. Permite mudar as definições durante a cozedura.

### 5. VISOR

### 6. CONFIRMAR

Para confirmar a seleção de uma função ou de um valor definido.

### 7. BOTÃO DE NAVEGAÇÃO MAIS

Para percorrer um menu e aumentar as definições ou valores de uma função.

### 8. OPÇÕES / ACESSO DIRETO ÀS FUNÇÕES

Para aceder rapidamente às funções, duração, definições e favoritos.

### 9. INICIAR

Para iniciar uma função usando as definições especificadas ou básicas.

# ACESSÓRIOS

## GRELHA METÁLICA

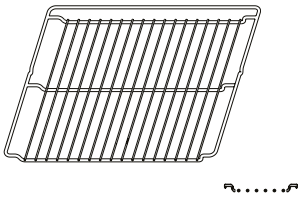

Adequadas para a cozedura de alimentos ou como suporte para frigideiras, formas para bolos e quaisquer outros itens adequados para fornos.

## TABULEIRO COLETOR

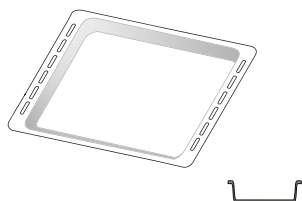

Para utilização como tabuleiro para cozinhar carne, peixe, legumes, foccacia, etc., ou para recolher sucos quando posicionado por baixo da grelha metálica.

## TABULEIRO PARA ASSAR \*

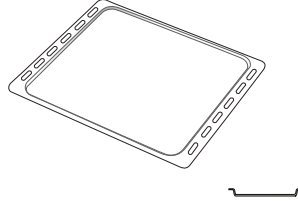

Para a cozedura de todos os produtos de padaria e pastelaria, mas também para assados, peixe em papelote, etc.

## CALHAS DESLIZANTES\*

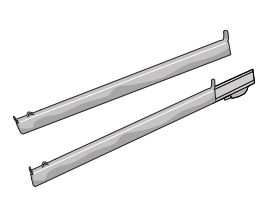

Para facilitar a inserção ou a remoção de acessórios.

## TABULEIRO AIR FRY \*

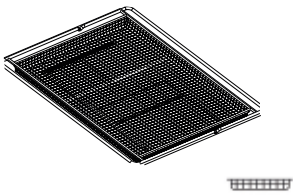

Para ser utilizado ao cozinhar alimentos com a função Air Fry, com um tabuleiro posicionado a um nível inferior para recolher possíveis migalhas e pingos. Pode ser lavado na máquina de lavar loiça.

O número e o tipo de acessórios pode variar de acordo com o modelo adquirido.

Outros acessórios podem ser adquiridos separadamente; para encomendas e informações, contactar o serviço pós-venda.

\* Disponível apenas em determinados modelos

## COMO INSERIR A GRELHA E OUTROS ACESSÓRIOS

Insira a grelha na horizontal, fazendo-a deslizar pelas guias, e assegure-se de que a extremidade elevada está virada para cima.

Outros acessórios, como o tabuleiro coletor e o tabuleiro para assar são introduzidos horizontalmente, da mesma forma que a grelha.

## RETIRAR E REPOR AS GUIAS DE NÍVEL

- Para remover as guias de nível, levante-as e puxe as partes inferiores para fora dos seus alojamentos: Agora, as guias de nível podem ser retiradas.
- Para repor as guias de nível, comece por inseri-las no suporte superior. Mantendo-as subidas, faça-as deslizar para o interior do compartimento de cozedura e, em seguida, posicione-as no suporte inferior.

## INSTALAR AS CORREDIÇAS

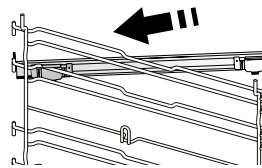

Retire as guias de nível do forno e remova o plástico de proteção das corrediças.

Fixe o encaixe superior da corrediça à guia de nível e faça-a deslizar até parar. Baixe o outro encaixe para o posicionar.

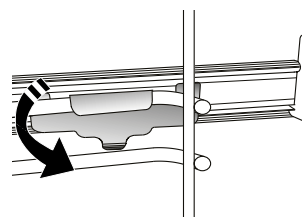

Para fixar a guia, pressione a parte inferior do dispositivo de fixação firmemente contra a guia de nível. Assegure-se de que as corrediças se movem livremente. Repita estes procedimentos para a outra guia de nível, no mesmo nível.

Nota: As corrediças podem ser instaladas em qualquer nível.

# FUNÇÕES



## 6TH SENSE

Estas funções permitem uma cozedura totalmente automática para todos os tipos de alimentos (lasanha, carne, peixe, legumes, bolos e pastéis, bolos salgados, pão, pizza). Para tirar o melhor partido desta função, siga as indicações na respetiva tabela de cozedura.



## COOK 4

Para cozinhar diferentes alimentos que necessitem da mesma temperatura de cozedura em quatro níveis ao mesmo tempo. Esta função pode ser utilizada para cozinhar biscoitos, bolos, pizzas redondas (também congeladas) e para preparar uma refeição completa. Siga a tabela de cozedura para obter os melhores resultados.



## GRELHADOR

Para grelhar bifes, espetadas, salsichas, gratinar legumes ou tostar pão. Ao grelhar carne, recomendamos a utilização de um tabuleiro coletor, para recolher os sucos da cozedura: posicione o tabuleiro em qualquer um dos níveis que se encontram abaixo da grelha e adicione 500 ml de água potável.



## FUNÇÕES TRADICIONAIS

### • COZ. CONVECÇÃO

Para cozinhar qualquer tipo de prato utilizando apenas um nível.

### • TURBO GRILL

Para assar peças de carne grandes (pernas, rosbife, frango). Recomendamos a utilização de um tabuleiro coletor, para recolher os sucos da cozedura: Posicione o tabuleiro em qualquer um dos níveis que se encontram por baixo da grelha e adicione 500 ml de água potável.

### • COZEDURA CONG.

Esta função seleciona automaticamente a temperatura e o modo ideal para cozinhar 5 tipos diferentes de alimentos congelados já preparados. Não é necessário pré-aquecer o forno.

### • FUNÇÕES ESPECIAIS

#### » PIZZA

Esta função permite-lhe cozinhar uma excelente pizza caseira, em menos de 10 minutos, como num restaurante. O ciclo de cozedura dedicado funciona a um nível de temperatura superior a 300 graus Celsius, proporcionando pizzas macias por dentro, estaladiças nas bordas e com um dourado perfeitamente uniforme. Esta função permite-lhe cozinhar uma excelente pizza caseira, em menos de 10 minutos, como num restaurante.

Combinando esta função com o acessório Pizza Stone WPro e pré-aquecendo durante 30 minutos, poderá cozinhar uma pizza em 5-8 minutos. (Para encomendas e informações, contacte o serviço pós-venda ou [www.whirlpool.eu](http://www.whirlpool.eu).)

#### » AIR FRY

Esta função permite-lhe cozinhar batatas fritas, nuggets de frango e muito mais utilizando menos óleo, o que

resulta numa batata frita agradavelmente estaladiça. Os elementos de aquecimento funcionam em ciclos para aquecer corretamente a cavidade, enquanto a ventoinha faz circular o ar quente. Só é possível obter os melhores resultados de cozedura esperados se for utilizado um tabuleiro Air Fry (fornecido com alguns modelos). Coloque os alimentos no tabuleiro Air Fry numa única camada e siga as instruções da tabela de cozedura Air Fry para obter os melhores resultados. Evite utilizar mais do que um tabuleiro para evitar uma cozedura desigual.

#### » FERMENTAR

Para obter a fermentação ideal de massas doces ou salgadas. Para manter a qualidade da levedação, não ativar a função se o forno ainda estiver quente após um ciclo de cozedura.

#### » MANTER QUENTE

Para manter os alimentos acabados de cozinhar quentes e estaladiços.

#### » DESCONGELAR

Para descongelar mais rapidamente os alimentos. Coloque os alimentos no nível intermédio. Sugerimos que deixe o alimento na embalagem para não secar.

#### » CICLO ECO \*

Para assar peças de carne recheadas e filetes de carne num único nível. Quando este ciclo Eco está a ser utilizado, a luz permanece apagada durante a cozedura. Para usar o ciclo ECO e, assim, otimizar o consumo de potência, a porta do forno não deve ser aberta até que os alimentos estejam completamente cozinhados.

#### » COZEDURA MAXI

A função seleciona automaticamente a melhor temperatura e o melhor modo de cozedura para confecionar peças de carne grandes (acima de 2,5 kg). Recomendamos que vire a carne durante a cozedura para que fique tostado de forma homogénea de ambos os lados. Recomenda-se ir regando a carne com molho para que não seque demasiado.



## CONVENCIONAL

Para cozinhar qualquer tipo de prato utilizando apenas um nível.



## AR FORÇADO

Para cozinhar alimentos diferentes que requerem a mesma temperatura de cozedura em diferentes prateleiras (máximo três) ao mesmo tempo. Esta função permite cozinhar alimentos diferentes sem transmitir odores de uns alimentos para os outros.



## PREAQ. RÁPIDO

Para efetuar o pré-aquecimento rápido do forno.



## TEMPORIZADOR

Para manter o tempo sem ativar uma função.



## SMART CLEAN

A ação do vapor libertado durante este ciclo de limpeza a baixa temperatura especial permite a fácil remoção de sujidade e resíduos de alimentos. Deite 200 ML de água no fundo da cavidade e ative a função quando o forno estiver frio.



## FAVORITOS

Para aceder à lista das 10 funções favoritas.



## DEFINIÇÕES

Para ajustar as definições do forno. Quando o modo "ECO" está ativo, a luminosidade do visor é reduzida e as luzes

desligam-se para poupar energia e a lâmpada desliga-se após 1 minuto. Será novamente ativado automaticamente quando algum dos botões for premido. Quando o modo "DEMO" está "ON" (Ligado), todos os comandos estão ativos e os menus disponíveis, mas o forno não aquece. Para desativar este modo, procure "DEMO" no menu "DEFINIÇÕES" e selecione "Off" (Desligado). Ao selecionar "RESET FÁBRICA" (reposição das definições de fábrica), o produto desliga-se e volta a ligar-se como na primeira utilização. Todas as definições serão apagadas.

\* Função utilizada como referência para a declaração de eficiência energética, de acordo com o Regulamento (UE) n.º 65/2014

# UTILIZAR PELA PRIMEIRA VEZ

## 1. SELECIONAR O IDIOMA

Ao ligar o aparelho pela primeira vez, terá de definir o idioma e a hora: "PORTUGUÊS" surgirá no visor.

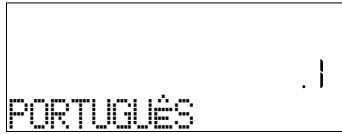

Prima + ou - para percorrer a lista de idiomas disponíveis e selecionar o idioma pretendido. Prima ✓ para confirmar a seleção.

Nota: O idioma pode ser posteriormente alterado selecionando "LANGUAGE" no menu "SETTINGS", disponível premindo .

## 2. DEFINIR O CONSUMO DE POTÊNCIA

O forno está programado para consumir um nível de energia elétrica compatível com uma rede doméstica de potência superior a 3 kW (16): Se a potência que utiliza em sua casa for inferior, terá de reduzir este valor (13).



Aceda à função "POTÊNCIA" a partir das "DEFINIÇÕES" e selecione a opção "BAIXO".

## 3. ACERTAR A HORA

Após selecionar o idioma, terá de acertar a hora atual: No visor piscam os dois dígitos relativos à hora.



Prima + ou - para definir a hora correcta e prima ✓ : No visor piscam os dois dígitos relativos aos minutos. Prima + ou - para definir os minutos e prima para confirmar ✓ .

Nota: Poderá ser necessário acertar novamente a hora após um longo corte de potência. Selecione a opção "RELÓGIO" no menu "DEFINIÇÃO", disponível ao premir .

## 4. AQUECER O FORNO

Um forno novo pode libertar odores residuais, resultantes do processo de fabrico: Isto é perfeitamente normal.

Assim, antes de começar a cozinhar alimentos, recomendamos que aqueça o forno, vazio, para eliminar eventuais odores. Remova do forno qualquer elemento de proteção em cartão ou película transparente e retire quaisquer acessórios do respetivo interior. Aqueça o forno a 200 °C durante uma hora, aproximadamente, de preferência utilizando uma função com circulação de ar (por exemplo "Ar forçado" ou "Cozedura convecção").

Nota: É aconselhável arejar a cozinha após a primeira utilização do aparelho.

# UTILIZAÇÃO DIÁRIA

## 1. SELECIONAR UMA FUNÇÃO

Prima  para ligar o forno: o visor mostrará a última função principal utilizada ou o menu principal.

As funções podem ser selecionadas utilizando o ícone para as funções principais ou percorrendo o menu: Para selecionar um item de um menu (o visor apresentará o primeiro item disponível), prima  $+$  ou  $-$  para selecionar o item pretendido e, em seguida, prima  $\checkmark$  para confirmar.

## 2. DEFINIR UMA FUNÇÃO

Após selecionar uma função, é possível alterar as suas definições. O visor irá apresentar as definições que podem ser alteradas em sequência. Premir  $\llcorner$  permite-lhe alterar novamente a definição anterior

### TEMPERATURA / NÍVEL DO GRILL

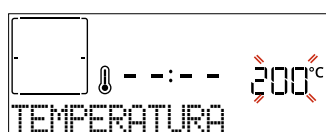



Quando o valor piscar no visor, prima  $+$  ou  $-$  para o alterar e, em seguida, prima  $\checkmark$  para confirmar e continuar com as definições que se seguem (se possível).

Da mesma forma, é possível configurar o nível do grill: Existem três níveis de potência definidos para grelhar: 3 (alto), 2 (médio), 1 (baixo).

Nota: Uma vez que ativada a função, a temperatura/nível do grill podem ser mudados utilizando  $+$  ou  $-$ , depois de premir o botão  $^{\circ}\text{C}$ .

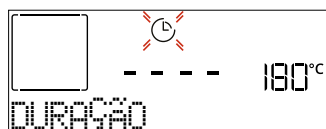
### DURAÇÃO



Quando o ícone  piscar no visor, prima  $+$  ou  $-$  para definir o tempo de cozedura pretendido e, em seguida, prima  $\checkmark$  para confirmar. Não é necessário definir o tempo de cozedura, caso pretenda fazer a gestão da cozedura manualmente (sem duração definida): Prima  $\checkmark$  ou  $\triangleright$  para confirmar e iniciar a função. Ao selecionar este modo, não pode programar um início atrasado.

Nota: Pode ajustar o tempo de cozedura definido durante a cozedura, premindo : prima  $+$  ou  $-$  para o alterar e, em seguida, prima  $\checkmark$  para confirmar.

### HORA DE FIM (INICIAR DELAY)

Em muitas funções, uma vez definido um tempo de cozedura, pode atrasar o início da função, programando a sua hora de fim. O visor apresenta a hora de fim enquanto  o ícone pisca.



Prima  $+$  ou  $-$  para definir o tempo de fim da cozedura pretendido e, em seguida, prima  $\checkmark$  para confirmar e

ativar a função. Coloque os alimentos no forno e feche a porta: A função inicia-se automaticamente após o período de tempo calculado para concluir a cozedura à hora programada.

Nota: Programar um início atrasado da cozedura irá desativar a fase de pré-aquecimento do forno: O forno atinge a temperatura pretendida gradualmente, o que significa que os tempos de cozedura poderão ser ligeiramente mais longos do que os tempos indicados na tabela. Durante o tempo de espera, pode premir  $+$  ou  $-$  para alterar a hora de fim programada ou premir  $\llcorner$  para alterar outras definições. Ao premir , para visualizar informação, é possível alternar entre a hora de fim e a duração.

## 3. 6TH SENSE

Estas funções selecionam automaticamente o melhor modo, temperatura e duração da cozedura para cozinhar, assar ou cozer todos os pratos disponíveis.

Quanto for necessário, indique apenas as características dos alimentos para obter o resultado ideal.

### PESO / ALTURA (REDONDO-TABULEIRO-CAMADAS)

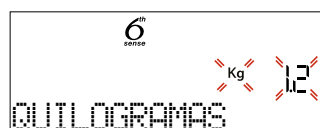

Para configurar corretamente a função, siga as indicações no visor, quando tal lhe for solicitado, e prima  $+$  ou  $-$  para configurar o valor necessário e, em seguida, prima  $\checkmark$  para confirmar.

### PONTO COZEDURA / DOURAR

Algumas funções 6th Sense permitem regular o nível de cozedura.

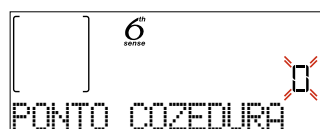

Quando tal lhe for solicitado, prima  $+$  ou  $-$  para selecionar o nível desejado entre mal passado (-1) e bem passado (+1). Prima  $\checkmark$  ou  $\triangleright$  para confirmar e iniciar a função.

Da mesma forma, em algumas funções 6th Sense, quando for permitido, é possível ajustar o nível para alourar entre baixo (-1) e alto (+1).

## 4. INICIAR A FUNÇÃO

A qualquer momento, se os valores predefinidos forem os desejados ou quando tiver aplicado as definições que necessita, prima  $\triangleright$  para ativar a função.

Durante a fase de início diferido, ao premir  $\triangleright$  o forno irá perguntar se deseja saltar esta fase, iniciando imediatamente a função.

Lembre-se: Depois de selecionada a função, o visor irá recomendar o nível mais apropriado para cada função. Pode interromper a função a qualquer altura, premindo .

Se o forno estiver quente e a função necessitar de uma temperatura máxima específica, surgirá uma mensagem no visor. Pode selecionar uma função diferente ou

aguardar o arrefecimento completo.

## 5. PRÉ-AQUECIMENTO

Algumas funções dispõem de uma fase de pré-aquecimento do forno: uma vez iniciada a função, o visor indica que a fase de pré-aquecimento foi ativada.

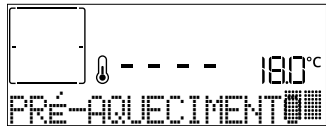

Quando esta fase terminar, será emitido um som e o visor indicará que o forno atingiu a temperatura definida, solicitando-lhe "ADIC. ALIMENTO". Neste momento, abra a porta, coloque os alimentos no forno, feche a porta e inicie a cozedura premindo ou .

Nota: Colocar os alimentos no forno antes de o pré-aquecimento estar concluído poderá ter um efeito adverso no resultado final da cozedura. Abrir a porta durante a fase de pré-aquecimento fará com que esta seja interrompida.

O tempo de cozedura não inclui uma fase de pré-aquecimento. Poderá alterar sempre a temperatura que deseja que o forno atinja, premindo ou .

## 6. VIRAR OU VERIFICAR ALIMENTOS

Algumas funções 6th Sense necessitam que os alimentos sejam virados durante a cozedura.

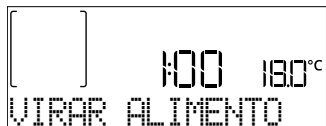

Será emitido um som e o visor indicará que ação deverá realizar. Abra a porta, realize a ação indicada no visor, feche a porta e, em seguida, prima para continuar a cozedura.

Da mesma forma, a 10% do fim da cozedura, o forno indica que deve verificar os alimentos.



Será emitido um som e o visor indicará que ação deverá realizar. Verifique os alimentos, feche a porta e prima ou para continuar a cozinhar.

Nota: Prima para ignorar estas ações. Caso contrário, se não for realizada qualquer ação após um determinado período de tempo, o forno continuará a cozinhar.

## 7. FIM DA COZEDURA

Será emitido um som e o visor indicará que a cozedura está concluída.

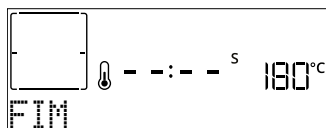

Prima para continuar a cozinhar no modo manual (sem duração definida) ou prima para prolongar o tempo de cozedura, configurando uma nova duração. Em ambos os casos, os parâmetros de cozedura serão mantidos.

## DOURAR

Algumas funções do forno permitem-lhe alourar a superfície dos alimentos, ativando o grill quando a cozedura está concluída.

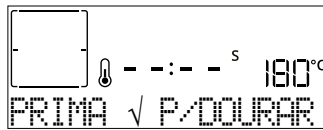

Quando o visor apresentar a mensagem relevante, prima, se necessário, para iniciar um ciclo de tostado de cinco minutos. Pode interromper a função a qualquer altura, premindo para desligar o forno.

## 8. FAVORITOS

Quando a cozedura estiver completa, o visor apresentará uma mensagem solicitando-lhe que guarde a função na sua lista de favoritos com um número entre 1 e 10.

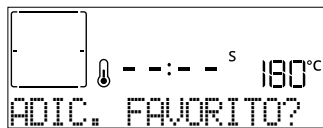

Se quiser guardar a função como favorita e guardar as configurações atuais para uso futuro, prima , caso contrário, prima para ignorar.

Uma vez premido , prima o botão ou para selecionar a posição do número e, em seguida, prima para confirmar.

Nota: Se a memória estiver cheia ou o número que pretende já tiver sido atribuído, o forno solicitar-lhe-á se deseja substituir a função anterior.

Para posterior acesso às funções que gravou, prima : O visor apresentará a sua lista de funções favoritas.



Prima ou para selecionar a função; confirme premindo e, em seguida, prima para ativar.

## 9. SMART CLEAN

Prima para mostrar a função "Smart Clean" no visor.

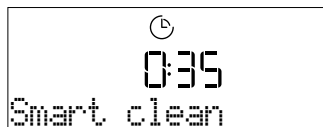





Prima para ativar a função: o visor apresentará todas as ações necessárias para obter os melhores resultados de limpeza: Siga as indicações e prima quando terminar. Assim que terminar todos os passos, prima , quando necessário, para ativar o ciclo de limpeza.

Nota: É recomendado que não abra a porta do forno durante o ciclo de limpeza de modo a evitar a perda de vapor de água que poderá ter um efeito negativo no resultado final da limpeza.

Uma vez concluído o ciclo, o visor apresentará uma mensagem adequada, a piscar. Deixe o forno arrefecer e, em seguida, limpe e seque as superfícies interiores com um pano ou uma esponja.

## 10. TEMPORIZADOR



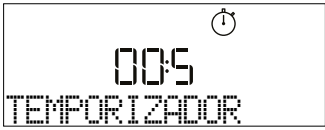

Para ativar esta função, prima o ícone . Prima  ou  para definir o período de tempo pretendido e, em seguida, prima  para ativar o temporizador.





Será emitido um sinal sonoro e o visor indicará quando o contador de minutos tiver terminado a contagem decrescente do tempo selecionado.

Nota: O temporizador não ativa quaisquer ciclos de cozedura. O contador de minutos também pode ser ativado quando uma função está em funcionamento.

o temporizador continuará a sua contagem decrescente de forma independente, sem interferir com a função em si.

Durante esta fase, não é possível ver o mini-mostrador (apenas será apresentado o ícone ) , que continuará a contagem decrescente em segundo plano. Para editar o temporizador, pode premir o ícone  e definir a hora utilizando o botão  ou  ícone.

Para cancelar o lembrete de minutos, prima o ícone  e, em seguida, seleccione  até a hora apresentada ser "--:--". Prima  para confirmar.

## 11. BLOQUEAR TECLADO

Para bloquear o teclado, prima e mantenha premido  durante, pelo menos, cinco segundos. Para desbloquear, repita o procedimento.

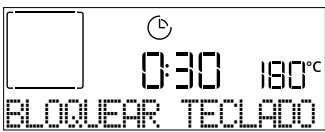

Nota: Esta função também pode ser ativada durante a cozedura. Por motivos de segurança, o forno pode ser desligado a qualquer altura premindo .

## . NOTAS

- Não tape o interior do forno com papel de alumínio.
- Nunca arraste panelas ou tachos pelo fundo do forno, uma vez que poderá danificar o revestimento de esmalte.
- Não colocar pesos pesados sobre a porta e não se agarrar à porta.
- Devido à temperatura mais elevada do ciclo Pizza, prevê-se que o ruído da ventoinha de arrefecimento seja ligeiramente superior.

## . NOTAS SOBRE EFICIÊNCIA ENERGÉTICA

- Tirar partido do calor residual: desligue o forno 5/10 minutos antes do fim da cozedura para utilizar o calor restante.
- Manter a porta fechada: se possível, evitar abrir a porta do forno durante a cozedura, pois isso deixa escapar o calor.
- Cozinhar porções maiores: utilizar o forno principalmente para pratos maiores (por exemplo, carne com mais de 1 kg) ou porções maiores, para tirar o máximo partido da energia utilizada.
- Limpar regularmente o vedante da porta: uma vedação limpa evita a perda de calor e garante uma cozedura eficiente.
- Pré-aquecer apenas quando necessário: pré-aquecer o forno apenas se a receita ou a tabela de cozedura o recomendar.
- Escolher tabuleiros escuros: os tabuleiros escuros absorvem melhor o calor, melhorando a eficiência da cozedura.
- Planear os seus cozinhados: preparar vários pratos em sequência para utilizar o calor residual e evitar um pré-aquecimento adicional.
- Selecionar o programa de poupança de energia: utilizar o programa ECO dedicado para reduzir o consumo de energia. Consultar a tabela de cozedura para entradas adicionais.
- Retirar os acessórios desnecessários: retirar os tabuleiros ou grelhas que não estejam a ser utilizados para otimizar a eficiência da circulação do calor e diminuir a capacidade térmica.

---

# CONSELHOS ÚTEIS

---

## COMO EFETUAR A LEITURA DA TABELA DE PREPARAÇÃO DE ALIMENTOS

A tabela indica a função, os acessórios e o nível mais adequados para utilizar na confecção dos diferentes tipos de alimentos. Os tempos de cozedura começam a partir do momento em que o alimento é colocado no forno, excluindo o pré-aquecimento (sempre que necessário). As temperaturas e os tempos de cozedura são aproximados e dependem da quantidade de alimento e do tipo de acessório utilizado. Comece por utilizar as definições mais baixas recomendadas e, se o alimento não ficar bem cozinhado, mude para definições mais elevadas. Utilize os acessórios fornecidos e, de preferência, formas para bolos e tabuleiros para assar metálicos e de cor escura. Também poderá utilizar recipientes e acessórios em cerâmica ou pirex, mas tenha em conta que os tempos de cozedura serão ligeiramente superiores.

---

## COZINHAR DIFERENTES ALIMENTOS EM SIMULTÂNEO

A função "Ar Forçado" permite cozinhar alimentos diferentes em simultâneo (por exemplo: peixe e legumes), em níveis diferentes. Retire os alimentos que necessitam de um tempo de cozedura mais curto e deixe no forno os alimentos que necessitam de um tempo de cozedura mais longo.

---

## CARNE

Utilize qualquer tipo de tabuleiro para assar ou pirex adequado ao tamanho da peça de carne a cozinhar. No caso de assados coloque, de preferência, caldo no fundo da travessa e regue a carne durante a cozedura para obter um melhor sabor. Tenha em atenção que será gerado vapor durante esta operação. Quando o assado estiver pronto, deixe-o repousar no forno durante 10-15 minutos adicionais ou envolva-o em folha de alumínio.

Sempre que quiser grelhar carne, selecione pedaços de carne com uma espessura uniforme para alcançar resultados de cozedura uniformes. Os pedaços de carne muito grossos necessitam de tempos de cozedura mais prolongados. Para evitar que a carne fique demasiado tostada no exterior, baixe a posição da grelha, afastando o alimento um pouco mais do grelhador. Vire a carne quando atingir dois terços do tempo de cozedura. Abra a porta com cuidado, já que pode sair vapor.

Para recolher os sucos da cozedura, recomendamos que coloque uma tabuleiro coletor com meio litro de água potável diretamente por baixo da grelha onde estão os alimentos. Encha totalmente sempre que necessário.

## SOBREMESAS

Cozinhe sobremesas delicadas com a função convencional num único nível.

Utilize formas para assar metálicas de cor escura e coloque-as sempre na grelha fornecida. Para cozinhar em diversos níveis, selecione a função de ar forçado e disponha as formas para bolos nas grelhas, em posições alternadas, para permitir uma boa circulação de ar quente.

Para verificar se um bolo levedado está cozido, insira um palito de madeira no centro do mesmo. Se o palito sair limpo, significará que o bolo está pronto.

Se utilizar uma forma para assar antiaderente, não unte as extremidades da mesma com manteiga pois poderá impedir o crescimento uniforme do bolo nas extremidades.

Se o bolo ou o pão "crescer" durante a cozedura, utilize uma temperatura mais baixa da próxima vez e experimente reduzir a quantidade de líquidos adicionados ou mexer a mistura mais suavemente.

No caso de sobremesas com recheios húmidos ou coberturas (tais como cheesecake ou tartes de frutas) utilize a função "Cozedura convecção". Se a base do bolo ou do pão ficar mal cozida, baixe a prateleira e polvilhe a base do bolo com miolo de pão ou miolo de biscoito antes de adicionar o recheio.

---

## FERMENTAR

É sempre melhor cobrir a massa com um pano húmido antes de a colocar no forno. O tempo de levedação com esta função é reduzido em cerca de um terço em comparação com uma levedação à temperatura ambiente (20-25 °C). O tempo de levedação para uma quantidade de 1 kg de massa para pizza é de cerca de uma hora.







# 6<sup>th</sup> sense TABELA DE COZEDURA

CATEGORIAS DE ALIMENTOS			QUANTIDADE	COZIMENTO NÍVEL	NÍVEL DE TOSTADO	VIRAR (DO TEMPO DE COZEDURA)	NÍVEL E ACESSÓRIOS
LASANHA	Lasanha		0,5 - 3 kg	-	0	-	2
CARNE	Carne de vaca	Assado	0,6 - 2 kg	0	0	-	3
		Burger	1,5 - 3 cm	0	-	3/5	5  4
	Porco	Assado	0,6 - 2,5 kg	-	0	-	3
		Salsichas e wurstel	1,5 - 4 cm	-	-	2/3	5  4
	Frango	Assado	0,6 - 3 kg	-	0	-	2
	Aves	Filetes & Peito	1 - 5 cm	-	-	2/3	5  4
Kebab		uma grelha	-	-	1/2	5  4	
PEIXE	Filetes		0,5 - 3 (cm)	-	-	-	3  2
	Filetes [congelados]		0,5 - 3 (cm)	-	-	-	3  2
LEGUMES	Legumes Assados	Batatas assadas	0,5 - 1,5 kg	-	0	-	3
		Legumes recheados	0,1 - 0,5 kg cada	-	-	-	3
		Legumes Assados	0,5 - 1,5 kg	-	0	-	3
	Legumes gratinados	Batatas gratinadas	um tabuleiro	-	-	-	3
		Gratinado de tomate	um tabuleiro	-	-	-	3
		Pimentos Gratinados	um tabuleiro	-	-	-	3
		Brócolos gratinados	um tabuleiro	-	-	-	3
		Couve-flor gratinada	um tabuleiro	-	-	-	3
Gratinado de legumes	um tabuleiro	-	-	-	3		
SALGADOS	Bolo salgado		0,8 - 1,2 kg	-	0	-	2
	Pão	Pãezinhos	60 - 150 g cada	-	-	-	3
		Pão de forma	0,4 - 0,6 kg cada	-	-	-	2
		Pão grande	0,7 - 2,0 kg	-	-	-	2
		Baguetes	200 - 300 g cada	-	-	-	3
	Pizza	Pizza redonda	Redondo	-	-	-	2
		Pizza alta	Tabuleiro	-	-	-	2
		Pizza [congelada]	1 camada*	-	-	-	2
			2 camadas*	-	-	-	4  1
3 camadas*			-	-	-	5  3  1	
4 camadas*	-	-	-	5  4  2  1			





\* Quantidade sugerida

ACESSÓRIOS				
Grelha metálica	Tabuleiro para forno / Tabuleiro para bolos / Tabuleiro redondo para pizzas numa prateleira de arame	Tabuleiro coletor / tabuleiro para assar	Tabuleiro coletor com 500 ml de água	

**6<sup>th</sup>**  
sense **TABELA DE COZEDURA**

CATEGORIAS DE ALIMENTOS		QUANTIDADE	COZIMENTO NÍVEL	NÍVEL DE TOSTADO	VIRAR (DO TEMPO DE COZEDURA)	NÍVEL E ACESSÓRIOS
DOCES	Pão-de-ló	0,5 - 1,2 kg	-	-	-	 2
	Cookies	0,2 - 0,6 kg	-	-	-	 3
	Massa "choux"	um tabuleiro *	-	-	-	 3
	Torta	0,4 - 1,6 kg	-	-	-	 3
	Strudel	0,4 - 1,6 kg	-	-	-	 3
	Tarte de frutas	0,5 - 2 kg	-	-	-	 2

\* Quantidade sugerida

ACESSÓRIOS				
	Grelha metálica	Tabuleiro para forno / Tabuleiro para bolos / Tabuleiro redondo para pizzas numa prateleira de arame	Tabuleiro coletor / tabuleiro para assar	Tabuleiro coletor com 500 ml de água



# TABELA DE COZEDURA PARA FRITAR

	RECEITA	FUNÇÃO	QUANTIDADE SUGERIDA	PRÉ-AQUECIMENTO	TEMPERATURA (°C)	DURAÇÃO (MIN.)	TABULEIRO E ACESSÓRIOS
ALIMENTOS CONGELADOS	Batatas fritas congeladas		650 - 850 g	Sim	200	25 - 30	4  2
	Nugget de frango congelado		500 g	Sim	200	15 - 20	4  2
	Palitos de peixe		500 g	Sim	220	15 - 20	4  2
	Anéis de cebola		500 g	Sim	200	15 - 20	4  2
LEGUMES	Courgette fresca panada		400 g	Sim	200	15 - 20	4  2
	Batatas fritas caseiras		300 - 800 g	Sim	200	20 - 40	4  2
	Legumes mistos		300 - 800 g	Sim	200	20 - 30	4  2
CARNE E PEIXE	Peitos de frango		1 - 4 cm	Sim	200	20 - 40	4  2
	Asas de frango		200 - 1500 g	Sim	220	30 - 50	4  2
	Costeleta à milanesa		1 - 4 cm	Sim	220	20 - 50	4  2
	Filete de peixe		1 - 4 cm	Sim	220	15 - 25	4  2

Para cozinhar alimentos frescos ou caseiros, espalhe uma camada fina de óleo sobre a superfície dos alimentos. Para garantir resultados de cozedura uniformes, misturar os alimentos a meio do tempo de cozedura recomendado.

FUNÇÕES	 Air Fry		
ACESSÓRIOS	 Tabuleiro Air Fry	 Tabuleiro de forno ou tabuleiro para bolos numa prateleira de arame	 Tabuleiro coletor / Tabuleiro de assar tabuleiro de assar na grelha

# TABELA DE COZEDURA

RECEITA	FUNÇÃO	PRÉ-AQUECIMENTO	TEMPERATURA (°C)	DURAÇÃO (MIN.)	TABULEIRO E ACESSÓRIOS
Bolos levedados / Pão-de-ló		Sim	170	30 - 50	
		Sim	160	30 - 50	
		Sim	160	30 - 50	
Bolos recheados (cheesecake, strudel, tarte de maçã)		Sim	160 - 200	30 - 85	
		Sim	160 - 200	30 - 90	
Cookies		Sim	150	20 - 40	
		Sim	140	30 - 50	
		Sim	140	30 - 50	
		Sim	135	40 - 60	
Bolos pequenos / Queques		Sim	170	20 - 40	
		Sim	150	30 - 50	
		Sim	150	30 - 50	
		Sim	150	40 - 60	
Massa "choux"		Sim	180 - 200	30 - 40	
		Sim	180 - 190	35 - 45	
		Sim	180 - 190	35 - 45 *	
Merengues		Sim	90	110 - 150	
		Sim	90	130 - 150	
		Sim	90	140 - 160 *	
Pizza / Pão / Foccacia		Sim	190 - 250	15 - 50	
		Sim	190 - 230	20 - 50	
Pizza (massa fina, massa grossa, foccacia)		Sim	310	7 - 12	
		Sim	220 - 240	25 - 50 *	
Pizza congelada		Sim	250	10 - 15	
		Sim	250	10 - 20	
		Sim	220 - 240	15 - 30	
Tartes salgadas (tarte de legumes, quiche)		Sim	180 - 190	45 - 55	
		Sim	180 - 190	45 - 60	
		Sim	180 - 190	45 - 70 *	

FUNÇÕES								ECO	
ACESSÓRIOS									

RECEITA	FUNÇÃO	PRÉ-AQUECIMENTO	TEMPERATURA (°C)	DURAÇÃO (MIN.)	TABULEIRO E ACESSÓRIOS
Vols-au-vent / Salgadinhos de massa folhada		Sim	190 - 200	20 - 30	3
		Sim	180 - 190	20 - 40	4 1
		Sim	180 - 190	20 - 40 *	5 3 1
Lasanha / Flans / Massa cozida / Canelones		Sim	190 - 200	45 - 65	3
Borrego / Vitela / Vaca / Lombo 1 kg		Sim	190 - 200	80 - 110	3
Porco assado estaladiço 2 kg		-	170	110 - 150	2
Frango / Coelho / Pato 1 kg		Sim	200 - 230	50 - 100	3
Peru / ganso 3 kg		Sim	190 - 200	80 - 130	2
Peixe no forno / en papillote (em papelote) (filetes, inteiro)		Sim	180 - 200	40 - 60	3
Legumes recheados (tomates, curgettes, beringelas)		Sim	180 - 200	50 - 60	2
Pão torrado		-	3 (alto)	3 - 6	5
Filetes de peixe / Bifes		-	2 (médio)	20 - 30 **	4 3
Salsichas / Espetadas / Costeletas / Hambúrgueres		-	2 - 3 (médio-alto)	15 - 30 **	5 4
Frango assado 1-1,3 kg		-	2 (médio)	55 - 70 ***	2 1
Perna de borrego / pernis		-	2 (médio)	60 - 90 ***	3
Batatas assadas		-	2 (médio)	35 - 55 ***	3
Gratinado de legumes		-	3 (alto)	10 - 25	3
Cookies		Sim	135	50 - 70	5 4 3 1
Tartes		Sim	170	50 - 70	5 3 2 1
Pizzas redonda		Sim	210	40 - 60	5 3 2 1
Refeição completa: Tarte de frutos (nível 5) / lasanha (nível 3) / carne (nível 1)		Sim	190	40 - 120 *	5 3 1
Refeição completa: Tarte de frutos (nível 5) / legumes assados (nível 4) / lasanha (nível 2) / fatias de carne (nível 1)		Sim	190	40 - 120 *	5 4 2 1
Lasanha e Carne		Sim	200	50 - 100 *	4 1
Carne e Batatas		Sim	200	45 - 100 *	4 1
Peixe e legumes		Sim	180	30 - 50 *	4 1
Peças de carne assadas recheadas	ECO	-	200	80 - 120 *	3
Cortes de carne (coelho, frango, borrego)	ECO	-	200	50 - 100 *	3

\* Período de tempo estimado: Os alimentos podem ser retirados do forno quando o desejar, dependendo da preferência de cada um.

\*\* Vire o alimento a meio da cozedura.

\*\*\* Virar alimento quando atingir dois terços do tempo de cozedura (se necessário).

FUNÇÕES								ECO	
ACESSÓRIOS									

## COMO EFETUAR A LEITURA DA TABELA DE PREPARAÇÃO DE ALIMENTOS

A tabela indica a função, os acessórios e o nível mais adequados para utilizar na confecção dos diferentes tipos de alimentos. Os tempos de cozedura começam a partir do momento em que o alimento é colocado no forno, excluindo o pré-aquecimento (sempre que necessário).

As temperaturas e os tempos de cozedura são aproximados e dependem da quantidade de alimento e do tipo de acessório utilizado.

Comece por utilizar as definições mais baixas recomendadas e, se o alimento não ficar bem cozinhado, mude para definições mais elevadas.

Utilize os acessórios fornecidos e, de preferência, formas para bolos e tabuleiros para assar metálicos e de cor escura.

Também poderá utilizar recipientes e acessórios em cerâmica ou pirex, mas tenha em conta que os tempos de cozedura serão ligeiramente superiores.

## LIMPEZA E MANUTENÇÃO

**Assegure-se de que o forno arrefece antes de executar qualquer operação de manutenção ou limpeza.**

**Não utilize produtos de limpeza a vapor.**

**Não utilize palha de aço, esfregões abrasivos ou produtos de limpeza abrasivos/corrosivos, uma vez que estes podem danificar as superfícies do aparelho.**

**Use luvas de proteção.**

**O forno tem de ser desligado da rede elétrica antes da realização de qualquer tipo de trabalho de manutenção.**

### SUPERFÍCIES EXTERIORES

• Limpe as superfícies com um pano de microfibra húmido. Se estiverem muito sujas, acrescente algumas gotas de detergente com um pH neutro. Termine a limpeza com um pano seco.

• Não utilize detergentes corrosivos ou abrasivos. Se algum destes produtos entrar inadvertidamente em contacto com as superfícies do aparelho, limpe imediatamente com um pano de microfibra húmido.

### SUPERFÍCIES INTERIORES

• Após cada utilização, deixe que o forno arrefeça e limpe-o, de preferência enquanto estiver morno, para remover eventuais depósitos ou manchas causados por resíduos de alimentos. Para secar qualquer condensação que se tenha formado devido à cozedura de alimentos com elevado teor de água, deixe o forno arrefecer completamente e limpe-o com um pano ou uma esponja.

• Ative a função "Smart Clean" para obter os melhores resultados de limpeza das superfícies internas do forno. (Apenas em alguns modelos).

• Limpe o vidro da porta com um detergente líquido adequado.

• A porta do forno pode ser removida para facilitar a limpeza.

### ACESSÓRIOS

Após a utilização, coloque os acessórios numa solução líquida de limpeza, manuseando-os com luvas adequadas para forno, caso ainda estejam quentes. Os resíduos de alimentos podem ser retirados com uma esponja ou escova de limpeza.

Não limpe a Sonda de Alimentos ou a Sonda de Carne (se existir) na máquina de lavar loiça. O tabuleiro Air Fry (se existir) pode ser lavado na máquina de lavar loiça.

### SUBSTITUIR A LÂMPADA

**1.** Desligue o forno da fonte de alimentação elétrica.

**2.** Desaperte a cobertura da lâmpada, substitua a lâmpada e aperte novamente a cobertura da mesma.

**3.** Ligue o forno novamente à fonte de alimentação elétrica.

Nota: Utilize lâmpadas de halogéneo de 40 W/230 ~ V, do tipo G9, T300 °C.

A lâmpada utilizada no produto foi especificamente concebida para eletrodomésticos e não é adequada para a iluminação geral de divisões da casa. (Regulamento

CE 244/2009) As lâmpadas estão disponíveis no nosso serviço Pós-Venda.

Se utilizar lâmpadas de halogéneo, não as manuseie diretamente com as mãos, uma vez que os seus dedos poderão danificá-las. Não utilize o forno até que a cobertura da lâmpada tenha sido repostas.

## REMOVER E REPOR A PORTA

**1.** Para remover a porta, abra-a totalmente e baixe as linguetas até ficarem na posição de desbloqueio.

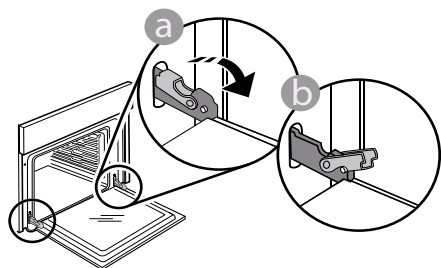

**2.** Feche a porta tanto quanto possível. Segure firmemente a porta com ambas as mãos – não a segure pela pega. Remova, simplesmente, a porta, continuando a fechá-la enquanto a puxa, simultaneamente, para cima, até se libertar do respetivo suporte. Coloque a porta de parte, apoiando-a sobre uma superfície macia.

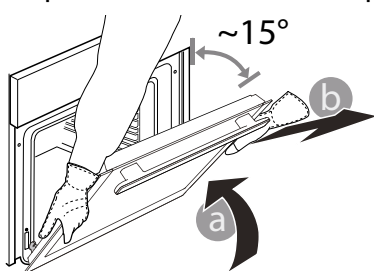

**3.** Reponha a porta, deslocando-a na direção do forno e alinhando os ganchos das dobradiças com os respetivos suportes, fixando a parte superior aos suportes.

**4.** Baixe a porta e, em seguida, abra-a totalmente. Baixe as linguetas até à sua posição original: Assegure-se de que as baixe totalmente.

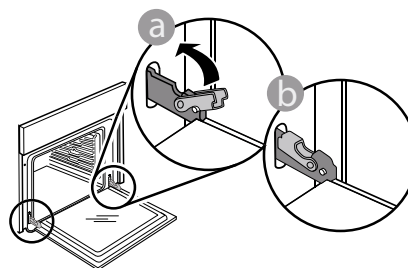

Aplique uma pressão suave, para se assegurar de que as linguetas estão na posição correta.

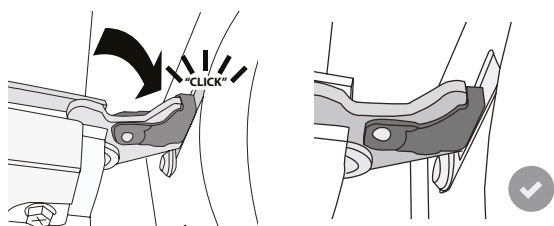

**5.** Tente fechar a porta e assegure-se de que está alinhada com o painel de controlo. Se não estiver, repita os procedimentos acima: A porta poderá ficar danificada se não funcionar corretamente.

# RESOLUÇÃO DE PROBLEMAS

Problema	Causa possível	Solução
O forno não está a funcionar.	Corte de energia. Desativação da rede elétrica.	Verifique se existe energia elétrica proveniente da rede e se o forno está ligado à tomada elétrica. Desligue e reinicie o forno, para verificar se o problema ficou resolvido.
O visor apresenta a letra "F", seguida de um número.	Problema de software.	Contactar o Call Center e indicar o número a seguir à letra "F".
O forno não aquece.	Quando o modo "DEMO" está "ON" (Ligado), todos os comandos estão ativos e os menus disponíveis, mas o forno não aquece. A palavra "DEMO" surge no visor a cada 60 segundos.	Aceda a "DEMO" a partir de "DEFINIÇÃO" e selecione "OFF" (Desligado).
A luz desliga-se.	O modo "ECO" está "On" (Ligado).	Aceda ao "ECO" a partir de "DEFINIÇÃO" e selecione "Off" (Desligado).
A porta não fecha corretamente.	Os dispositivos de segurança estão mal posicionados.	Certifique-se de que os dispositivos de segurança estão corretamente posicionados, seguindo as instruções para a remoção e reposição da porta contidas na secção "Limpeza e Manutenção".
Houve uma falha de eletricidade.	Regulação da potência incorreta.	Certifique-se de que a sua rede doméstica possui uma potência de, pelo menos, 3 kW. Se não for o caso, reduza a potência para 13 amperes. Aceda à função "POTÊNCIA" a partir das "DEFINIÇÕES" e selecione a opção "BAIXO".
O ciclo de cozedura com sonda terminou sem causa evidente ou o erro F3E3 é indicado no ecrã	A sonda de alimentos não está corretamente ligada	Verifique a ligação da sonda de alimentos

## As políticas, a documentação padrão e as informações de produto adicionais poderão ser consultadas:

- Utilizando o código QR no seu aparelho
- Visitando o nosso website [docs.whirlpool.eu/docs](https://docs.whirlpool.eu/docs)
- Em alternativa, **contacte o nosso Serviço Pós-Venda** (através do número de telefone contido no livrete da garantia). Ao contactar o nosso Serviço Pós-Venda, indique os códigos fornecidos na placa de identificação do seu produto.

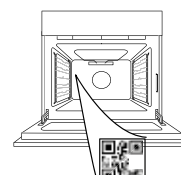

®/TM/© 2026 Whirlpool. Produzido sob licença.

# Whirlpool



VĂ MULȚUMIM CĂ AȚI ACHIZIȚIONAT UN PRODUS

WHIRLPOOL

Pentru a beneficia de servicii complete de asistență, vă rugăm să vă înregistrați produsul pe [www.register10.eu](http://www.register10.eu)

SCANAȚI CODUL QR DE PE  
APARATUL DUMNEAVOASTRĂ  
PENTRU A OBȚINE MAI MULTE  
INFORMAȚII

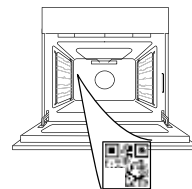

Înainte de a utiliza aparatul, citiți cu atenție instrucțiunile privind siguranța.

## DESCRIEREA PRODUSULUI

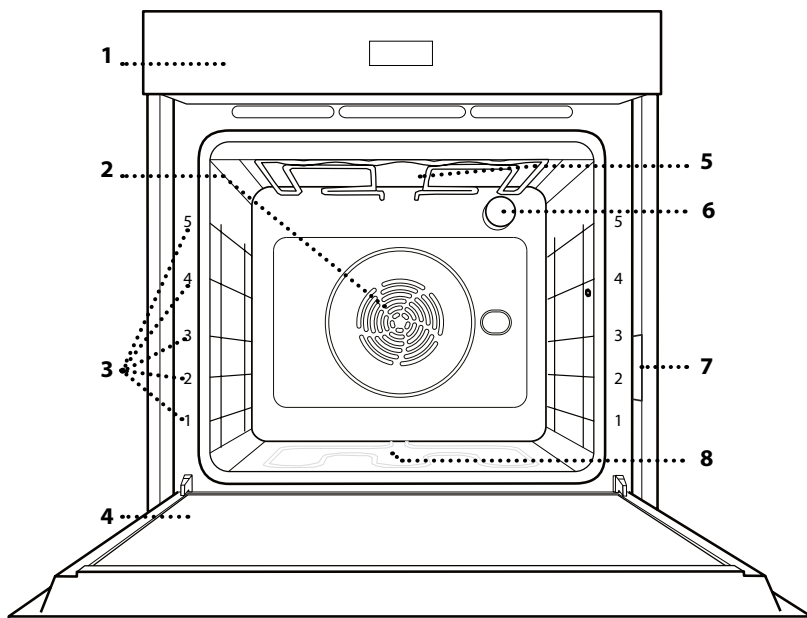

1. Panou de comandă
2. Ventilator și rezistență circulară (nu sunt vizibile)
3. Ghidaje pentru grătar (nivelul este indicat pe partea frontală a cuptorului)
4. Ușă
5. Rezistența superioară/grillul
6. Bec
7. Plăcuța cu date de identificare (a nu se demonta)
8. Rezistență inferioară (nu este vizibilă)

## PANOUL DE COMANDĂ

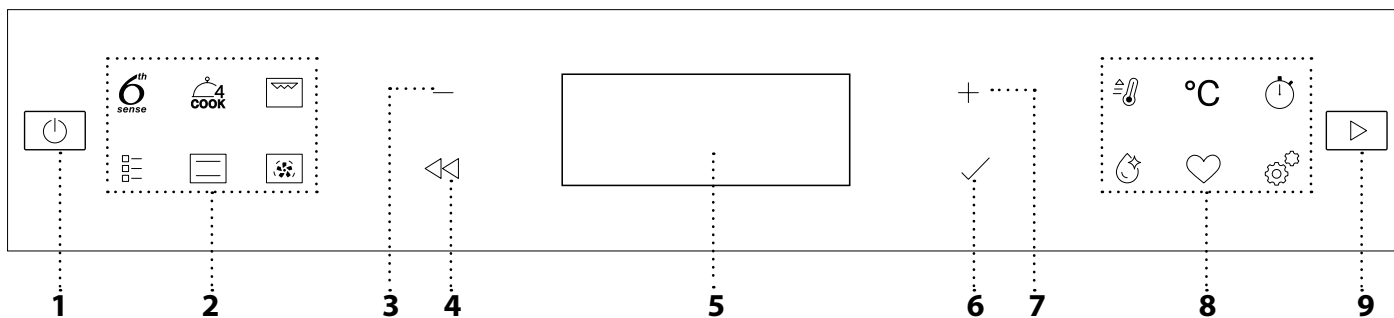

### 1. BUTONUL DE PORNIRE/OPRIRE

Pentru pornirea și oprirea cuptorului, precum și pentru oprirea unei funcții active.

### 2. ACCES DIRECT LA FUNCȚII

Pentru accesarea rapidă a funcțiilor și meniului.

### 3. BUTON DE NAVIGARE MINUS

Pentru derularea printr-un meniu și reducerea setărilor sau valorilor unei funcții.

### 4. ÎNAPOI

Pentru revenirea la ecranul anterior. În timpul preparării, permite modificarea setărilor.

### 5. AFIȘAJ

### 6. CONFIRMARE

Pentru confirmarea unei funcții selectate sau a unei valori setate.

### 7. BUTON DE NAVIGARE PLUS

Pentru derularea printr-un meniu și creșterea setărilor sau valorilor unei funcții.

### 8. ACCESAREA DIRECTĂ A OPȚIUNILOR/ FUNCȚIILOR

Pentru accesarea rapidă a funcțiilor, duratei, setărilor și favoritelor.

### 9. PORNIRE

Pentru a porni o funcție folosind setările specificate sau de bază.

# ACCESORII

## GRĂTAR METALIC

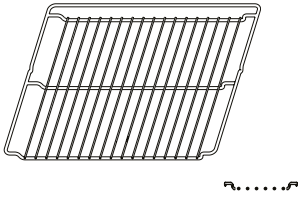

Utilizare pentru prepararea alimentelor sau ca suport pentru tigăi, forme pentru prăjituri și alte articole ale accesoriilor pentru gătit adecvate pentru cuptor.

## TAVĂ DE COLECTARE A PICĂTURILOR

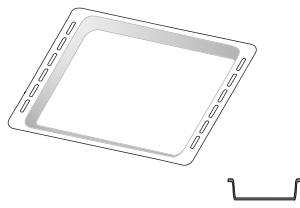

Pentru utilizare ca tavă de cuptor pentru a prepara carne, pește, legume, focaccia etc. sau poziționarea sub grătarul metalic pentru a colecta zeama rezultată în urma preparării.

## TAVĂ DE COPT\*

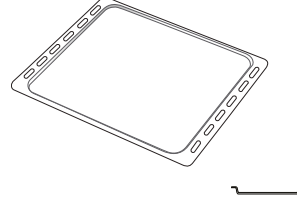

Utilizare pentru coacerea pâinii și produselor de patiserie, dar și pentru fripturi, pește în papiotă etc.

## GHIDAJE CULISANTE \*

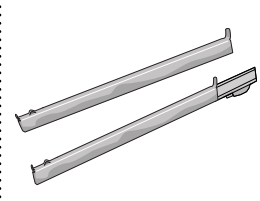

Pentru a facilita introducerea sau scoaterea accesoriilor.

## TAVĂ DE PRĂJIRE CU AER\*

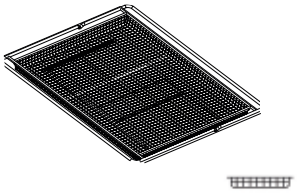

Poate fi utilizată atunci când gătiți alimente cu funcția Prăjire cu aer, cu o tavă de copt poziționată la un nivel inferior pentru a colecta eventualele firimituri și picături. Aceasta poate fi spălată în mașina de spălat vase.

Numărul și tipul de accesorii poate varia în funcție de modelul achiziționat.

Alte accesorii pot fi achiziționate separat; pentru comenzi și informații, contactați serviciul de asistență tehnică post-vânzare.

\* Disponibil numai la anumite modele

## INTRODUCEREA GRĂTARULUI METALIC ȘI A ALTOR ACCESORII

Introduceți grătarul metalic orizontal, culisându-l pe ghidaje și asigurându-vă că partea cu marginea ridicată este orientată în sus.

Alte accesorii, cum ar fi tava de colectare a picăturilor și tava de copt, sunt introduse orizontal, în același mod ca grătarul metalic.

## DEMONTAREA ȘI REMONTAREA GHIDAJELOR PENTRU GRĂTAR

• Pentru a demonta ghidajele pentru grătar, ridicați-le și trageți-le de părțile inferioare: Ghidajele pentru grătar pot fi acum demontate.

• Pentru a remonta ghidajele pentru grătar, reintroduceți-le mai întâi în locașul superior. Menținându-le ridicate, culisați-le în compartimentul pentru preparare, apoi coborâți-le în poziția aferentă în locașul inferior.

## MONTAREA ȘINELOR CULISANTE

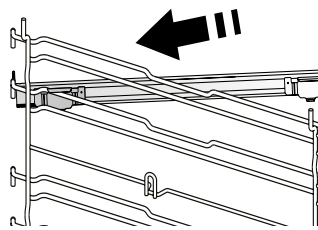

Demontați ghidajele pentru grătar din cuptor și îndepărtați folia protectoare din plastic de pe șinele culisante.

Cuplați clema superioară a ghidajului pe ghidajul pentru grătar și culisați-l până la capăt. Coborâți și cealaltă clemă în poziție.

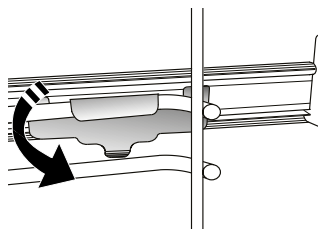

Pentru a fixa ghidajul, apăsați ferm porțiunea inferioară a clemei spre ghidajul pentru grătar. Asigurați-vă că șinele se pot deplasa liber. Repetați acești pași și pentru celălalt ghidaj pentru grătar de la același nivel.

Vă rugăm să rețineți următoarele: Șinele culisante pot fi montate pe orice nivel.

# FUNCȚII



## 6TH SENSE

Acestea permit prepararea automată integrală pentru toate tipurile de alimente (lasagna, carne, pește, legume, prăjituri și produse de patiserie, plăcinte, pâine, pizza). Pentru a utiliza în mod optim această funcție, urmați indicațiile din tabelul cu informații privind prepararea.



## COOK 4

Pentru prepararea diferitelor alimente care necesită aceeași temperatură de preparare, pe patru niveluri în același timp. Această funcție poate fi utilizată pentru a prepara fursecuri, prăjituri, pizza rotundă (și congelată) și pentru a prepara o masă completă. Respectați tabelul cu informații privind prepararea pentru a obține cele mai bune rezultate.



## GRILL

Pentru prepararea la grill a fripturilor, frigăruilor și cârnaților, pentru gratinarea legumelor sau prăjirea feliilor de pâine. Atunci când preparați carne pe grill, vă recomandăm să utilizați o tavă de colectare a picăturilor pentru a colecta zeama rezultată în urma preparării: Poziționați tava pe oricare dintre nivelurile de sub grătarul metalic și adăugați 500 ml de apă potabilă.



## FUNCȚII TRADIȚIONALE

### • CONVECTIE

Pentru a prepara orice fel de alimente, pe un singur nivel.

### • TURBO GRILL (GRILL TURBO)

Pentru a frige bucăți mari de carne (pulpe, friptură de vită, pui). Vă recomandăm să utilizați o tavă de colectare a picăturilor pentru a colecta zeama rezultată în urma preparării: Poziționați tava pe oricare dintre nivelurile de sub grătarul metalic și adăugați 500 ml de apă potabilă.

### • GAT CONGELATE

Funcția selectează automat temperatură ideală și cel mai bun mod de preparare pentru 5 tipuri diferite de alimente congelate. Nu este necesară preîncălzirea cuptorului.

### • FUNCȚII SPECIALE

#### » PIZZA

Cu această funcție puteți prepara acasă o pizza grozavă, ca la restaurant, în mai puțin de 10 minute. Ciclul de preparare dedicat funcționează la o temperatură de peste 300 de grade Celsius, astfel încât pizza să fie pufoasă la interior, crocantă pe margini cu rumenită uniform la perfecție. Puteți prepara pizza în 5-8 minute dacă combinați această funcție cu accesoriul Pizza Stone WPro și cu funcția de preîncălzire timp de 30 de minute. (Pentru comenzi și informații, contactați serviciul de asistență tehnică post-vânzare sau accesați site-ul web [www.whirlpool.eu](http://www.whirlpool.eu).)

#### » PRĂJIRE CU AER

Această funcție vă permite să gătiți cartofi prăjiți, crochete de pui și multe altele folosind mai puțin ulei, și să obțineți preparate crocante delicioase. Rezistențele circulă aerul pentru a încălzi corespunzător cavitatea, în timp ce ventilatorul circulă aer fierbinte. Cele mai bune rezultate de preparare preconizate pot fi obținute numai prin utilizarea tăvii Prăjire cu aer (furnizată

împreună cu anumite modele). pentru rezultate optime, așezați alimentele într-un singur strat pe tava Prăjire cu aer și urmați instrucțiunile din tabelul cu informații privind prepararea cu funcția Prăjire cu aer. Evitați să folosiți mai multe rotundă pentru a preveni prepararea neuniformă.

#### » DOSPIRE

Pentru dospirea optimă a aluaturilor dulci sau sărate. Pentru a menține calitatea dospirii, nu activați funcția în cazul în care cuptorul este încă fierbinte după finalizarea unui ciclu de preparare.

#### » MENȚINERE LA CALD

Pentru a menține calde și crocante alimentele proaspăt gătite.

#### » DECONGELARE

Pentru a accelera decongelarea alimentelor. Poziționați alimentele pe nivelul din mijloc. Lăsați alimentele în ambalaj pentru a se evita deshidratarea acestora la suprafață.

#### » CICLUL ECO \*

Pentru prepararea fripturilor umplute și a fileurilor de carne pe un singur nivel. Atunci când se utilizează Ciclul Eco, lumina va rămâne stinsă pe parcursul desfășurării procesului de preparare. Pentru a utiliza Ciclul Eco și, în consecință, pentru a optimiza consumul de energie, ușa cuptorului nu trebuie deschisă până când alimentele nu sunt gătite complet.

#### » MAXI COOKING

Această funcție selectează automat modul optim de preparare și temperatura aferentă pentru frigerea bucăților mari de carne (peste 2,5 kg). Se recomandă să întoarceți carnea în timpul procesului de preparare, pentru a obține o rumenire uniformă pe ambele părți. Se recomandă să o stropiți din când în când pentru a nu se usca excesiv.



## CONVENȚIONAL

Pentru a prepara orice fel de alimente, pe un singur nivel.



## AER FORȚAT

Pentru prepararea diferitor alimente care necesită aceeași temperatură de preparare, pe mai multe niveluri (maximum trei) în același timp. Această funcție poate fi folosită pentru a prepara diverse alimente fără ca mirosurile să treacă de la un aliment la altul.



## PREÎNCĂLZIRE RAPIDĂ

Pentru preîncălzirea rapidă a cuptorului.



## TEMPORIZATOR

Pentru citi ora fără a fi necesară activarea unei funcții.



## SMART CLEAN

Acțiunea aburilor eliberați pe parcursul acestui ciclu special de curățare la temperatură scăzută permite eliminarea cu ușurință a reziduurilor de murdărie și a resturilor de alimente. Turnați

---

200 ml de apă potabilă în partea inferioară a cuptorului și activați funcția atunci când cuptorul este rece.



## PREFERINȚE

Pentru accesarea listei de 10 funcții favorite.



## SETĂRI

Pentru reglarea setărilor cuptorului. Când modul „ECO” este activ, luminozitatea afișajului va fi redusă pentru a economisi energie, iar becul se va stinge după 1 minut. Acesta se va reaprinde automat atunci când este apăsat orice buton. Când modul „DEMO” este în starea „On” (Pornire), toate comenzile sunt active și meniurile sunt disponibile, însă cuptorul nu se încălzește. Pentru a dezactiva acest mod, accesați „DEMO” din meniul „SETĂRI” și selectați „Off” (Oprire). Selectând „SETĂRI FABRICĂ”, produsul se oprește și revine la setările de la prima pornire. Toate setările vor fi șterse.

\* Funcție utilizată ca referință pentru declararea eficienței energetice în conformitate cu Regulamentul (UE) nr. 65/2014

# PRIMA UTILIZARE

## 1. SELECTAREA LIMBII

Va trebui să setați limba și ora atunci când porniți aparatul pentru prima dată: Pe afișaj va apărea „Română”.



Apăsați pe + sau — pentru a derula lista cu limbile disponibile și selectați limba dorită. Apăsați ✓ pentru a confirma selecția.

Vă rugăm să rețineți următoarele: Limba poate fi schimbată ulterior selectând opțiunea „LIMBĂ” din meniul „SETĂRI”, disponibil prin apăsare pe .

## 2. SETAȚI CONSUMUL DE ENERGIE

Cuptorul este programat pentru a consuma un nivel de energie electrică compatibil cu rețeaua internă, care are o capacitate de peste 3 kW (16): Dacă locuința este alimentată cu putere mai mică, va trebui să reduceți această valoare (13).

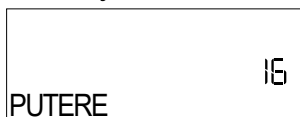

Accesați „PUTERE” din „SETĂRI” și selectați „Redus”.

## 3. SETAREA OREI

După selectarea limbii, va trebui să setați ora curentă: Cele două cifre care reprezintă ora vor clipi pe afișaj.



Apăsați pe + sau — pentru a seta ora corectă și apăsați pe ✓ : Cele două cifre care reprezintă minutele vor clipi pe afișaj. Apăsați pe + sau — pentru a seta minutele și apăsați pe ✓ pentru a confirma.

Vă rugăm să rețineți următoarele: După întreruperi îndelungate ale alimentării cu energie electrică, ar putea fi necesar să setați din nou ora. Selectați „CEAS” din meniul „SETĂRI”, disponibil prin apăsare pe .

## 4. ÎNCĂLZIȚI CUPTORUL

Un cuptor nou poate emana mirosuri rămase din timpul procesului de fabricație: Acest lucru este absolut normal.

Prin urmare, înainte de a începe să preparați alimentele, vă recomandăm să încălziți cuptorul gol pentru a îndepărta posibilele mirosuri neplăcute.



Îndepărtați elementele de protecție din carton sau foliile transparente ale cuptorului și scoateți accesoriile din interiorul acestuia. Încălziți cuptorul la 200 °C timp de aproximativ o oră, folosind în mod ideal o funcție de circulație a aerului (de exemplu Aer forțat sau Coacere convecție).

Vă rugăm să rețineți următoarele: Se recomandă să aerisiți încăperea după utilizarea aparatului pentru prima dată.

# UTILIZAREA ZILNICĂ

## 1. SELECȚAȚI O FUNCȚIE

Apăsați pe  pentru a porni cuptorul: pe afișaj va fi prezentată ultima funcție principală care a rulat sau meniul principal.



Funcțiile pot fi selectate apăsând pe pictograma uneia dintre funcțiile principale sau derulând printr-un meniu: Pentru a selecta un element din meniu (pe afișaj va apărea primul element disponibil), apăsați pe  sau  pentru a selecta elementul dorit, apoi apăsați  pentru a confirma.



## 2. SETAREA FUNCȚIEI

După selectarea funcției dorite, puteți modifica setările acesteia. Pe afișaj vor fi prezentate secvențial setările care pot fi modificate. Prin apăsarea pe , aveți posibilitatea de a modifica din nou setarea anterioară

### TEMPERATURĂ/NIVEL GRILL









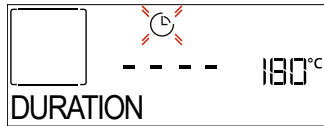



Când valoarea clipește pe afișaj, apăsați  sau  pentru a o modifica, apoi apăsați  pentru a confirma și continuați cu setările care urmează (dacă este posibil). În mod similar, puteți seta nivelul de putere pentru grill: Există trei niveluri definite de putere pentru grill: 3 (ridicat), 2 (mediu), 1 (reduc).

Vă rugăm să rețineți următoarele: Odată ce funcția a fost activată, temperatura/nivelul grill poate fi modificat/ă folosind  sau , după apăsarea butonului  °C.

### DURATĂ





Când pictograma  clipește pe afișaj, apăsați pe  sau  pentru a seta durata de preparare dorită, iar apoi apăsați pe  pentru a confirma. Nu este necesar să setați durata de preparare dacă doriți să gestionați manual procesul de preparare (necronometrat): Apăsați pe  sau  pentru a confirma și a activa funcția. Prin selectarea acestui mod, nu puteți programa o pornire temporizată.





Vă rugăm să rețineți următoarele: Puteți regla durata de preparare care a fost setată în timpul desfășurării procesului de preparare apăsând pe  : apăsați pe  sau  pentru a o modifica și apoi apăsați pe  pentru a confirma.

### ORĂ TERMINARE (PORNIRE CU ÎNTÂRZIERE)

În cazul mai multor funcții, odată ce ați setat o durată de preparare, puteți amâna pornirea funcției prin programarea orei de terminare a acesteia. Pe afișaj este prezentată ora de finalizare, în timp ce pictograma  clipește.



Apăsați pe  sau  pentru a seta ora la care doriți să se finalizeze procesul de preparare, apoi apăsați pe  pentru a confirma și a activa funcția. Introduceți alimentele în cuptor și închideți ușa: Funcția va porni automat după calcularea perioadei de timp necesară pentru finalizarea preparării la ora setată.

Vă rugăm să rețineți următoarele: Programarea unei ore de începere temporizată a procesului de preparare va dezactiva etapa de preîncălzire a cuptorului: Cuptorul va atinge treptat temperatura necesară, adică duratele de preparare vor fi puțin mai lungi decât cele indicate în tabelul cu informații privind prepararea. În perioada de așteptare, puteți apăsa pe  sau  pentru a modifica ora de finalizare programată sau apăsați pe  pentru a modifica alte setări. Pentru a vizualiza informații, prin apăsare pe  puteți comuta între ora de finalizare și durată.



## 3. 6TH SENSE

Aceste funcții selectează automat modul de preparare, temperatura și durata optime pentru prepararea, frigerea sau coacerea tuturor preparatelor disponibile.

Dacă este necesar, pur și simplu indicați caracteristica alimentului pentru a obține un rezultat optim.

### GREUTATE / ÎNĂLȚIME (STRATURI TĂVI ROTUNDE)







Pentru a seta funcția corect, urmați indicațiile de pe afișaj, atunci când vi se solicită acest lucru, și apăsați pe  sau  pentru a seta valoarea necesară, apoi apăsați pe  pentru a confirma.

### GRAD PREPARARE/RUMENIRE

În cazul anumitor funcții 6TH SENSE, puteți regla gradul de preparare.





Atunci când vi se solicită acest lucru, apăsați pe  sau  pentru a selecta nivelul dorit, de la preparate în sânge (-1) la preparate bine făcute (+1). Apăsați pe  sau  pentru a confirma și a activa funcția.

În același mod, unde este permis, pentru unele funcții 6TH SENSE, este posibilă reglarea nivelului de rumenire de la redus (-1) la ridicat (+1).

## 4. ACTIVAREA FUNCȚIEI

În orice moment, dacă valorile implicite sunt cele dorite

sau odata ce ati aplicat setarile necesare, apasati pe  pentru a activa functia.

În timpul etapei de întârziere, prin apăsare pe , cuptorul vă va întreba dacă doriți să omiteți această etapă, pornind imediat funcția.



Vă rugăm să rețineți următoarele: Odată ce a fost selectată o funcție, pe afișaj vi se va recomanda cel mai adecvat nivel pentru fiecare funcție. Puteți opri oricând funcția activată apăsând pe .

Dacă cuptorul este fierbinte și funcția necesită o temperatură maximă specifică, va apărea un mesaj pe afișaj. Puteți fie să selectați o altă funcție, fie să așteptați o răcire completă.



## 5. PREÎNCĂLZIRE

Unele funcții includ o fază de preîncălzire a cuptorului: Odată funcția pornită, pe afișaj este indicat faptul că faza de preîncălzire a fost activată.



Odată ce această etapă este finalizată, se va emite un semnal sonor, iar afișajul va indica faptul că cuptorul a atins temperatura setată, fiind necesar să „ADAUGĂ ALIMENTE”. În acest moment, deschideți ușa, așezați alimentele în cuptor, închideți ușa și începeți prepararea apăsând pe  sau .

Vă rugăm să rețineți următoarele: Introducerea alimentelor în cuptor înainte de finalizarea preîncălzirii poate avea un efect negativ asupra rezultatului de preparare final. Deschiderea ușii în timpul fazei de preîncălzire o va întrerupe.

Durata de preparare nu include și faza de preîncălzire. Puteți modifica oricând temperatura pe care doriți să o atingă cuptorul utilizând  sau .

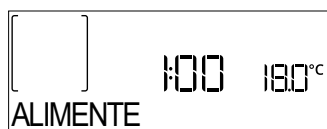

## 6. ÎNTOARCEREA SAU VERIFICAREA ALIMENTELOR

Anumite funcții 6TH SENSE vor necesita întoarcerea alimentelor în timpul procesului de preparare.



Se va emite un semnal sonor, iar pe afișaj va fi indicată acțiunea care trebuie desfășurată. Deschideți ușa, executați acțiunea indicată pe afișaj și închideți ușa, apoi apăsați pe  pentru a continua procesul de preparare. În același mod, când a rămas 10% din timpul de preparare, cuptorul va solicita să verificați alimentele.



Se va emite un semnal sonor, iar pe afișaj va fi indicată acțiunea care trebuie desfășurată. Verificați alimentele, închideți ușa și apăsați pe  sau pe  pentru a continua prepararea.



Vă rugăm să rețineți următoarele: Apăsați pe  pentru a omite aceste acțiuni. În caz contrar, după o anumită

perioadă de timp în care nu este efectuată nicio acțiune, cuptorul va continua procesul de preparare.

## 7. FINALIZAREA PREPARĂRII

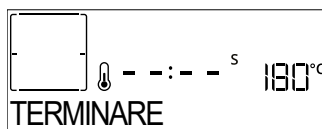
Va fi emis un semnal sonor, iar pe afișaj se va indica faptul că prepararea a fost finalizată.





Apăsați pe  pentru a continua procesul de preparare în modul manual (necronometrat) sau apăsați pe  pentru a prelungi durata de preparare setând o durată nouă. În ambele cazuri, parametrii de preparare vor fi memorati.

## RUMENIRE

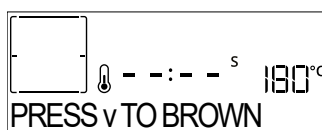
Unele funcții ale cuptorului permit rumenirea suprafeței alimentelor prin activarea grillului odată ce prepararea a fost finalizată.







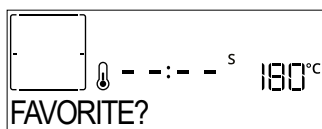

Atunci când pe afișaj apare mesajul aferent, dacă este necesar, apăsați  pentru a porni un ciclu de rumenire de cinci minute. Puteți opri în orice moment funcția apăsând pe  pentru a opri cuptorul.

## 8. PREFERINȚE

Odată terminat procesul de preparare, pe afișaj va apărea un mesaj prin care vi se va solicita să memorați funcția la un număr cuprins între 1 și 10 în lista dumneavoastră de funcții favorite.







Dacă doriți să memorați o funcție ca favorită și să salvați setările curente pentru utilizarea ulterioară, apăsați pe , în caz contrar, pentru a ignora solicitarea, apăsați pe .

După ce a fost apăsat , apăsați pe  sau pe  pentru a selecta poziția numerotată, apoi apăsați pe  pentru a confirma.

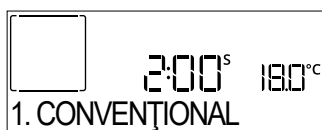
Vă rugăm să rețineți următoarele: Dacă memoria este plină sau dacă numărul ales este deja utilizat, cuptorul vă va solicita să confirmați suprascrierea funcției anterioare.

Pentru a apela funcțiile memorate la o dată ulterioară, apăsați : Pe afișaj apare lista cu funcțiile dumneavoastră favorite.



Apăsați pe  sau  pentru a selecta funcția, confirmați apăsând , iar apoi apăsați pe  pentru a activa.

## 9. SMART CLEAN

Apăsați pe  pentru ca mesajul „Smart Clean” să apară

pe afișaj.

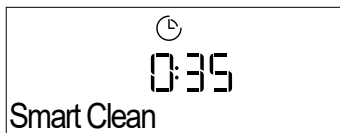

Apăsați pe pentru a activa funcția: afișajul vă va solicita să efectuați toate acțiunile necesare pentru a obține cele mai bune rezultate de curățare: Urmați indicațiile, apoi apăsați pe atunci când ați terminat. Odată ce au fost finalizate toate etapele, dacă este necesar, apăsați pe pentru a activa ciclul de curățare.

Vă rugăm să rețineți următoarele: Este recomandat să nu deschideți ușa cuptorului în timpul derulării ciclului de curățare, pentru a evita pierderea vaporilor de apă, aspect ce poate compromite rezultatul final de curățare.

Odată ciclul finalizat, pe afișaj va începe să clipească un mesaj corespunzător. Lăsați cuptorul să se răcească, iar apoi ștergeți și uscați suprafețele interioare utilizând o lavetă sau un burete.

## 10. TEMPORIZATOR

Pentru a activa această funcție, apăsați pe pictograma . Apăsați pe sau pentru a seta durata de timp necesară, apoi apăsați pe pentru a activa temporizatorul.

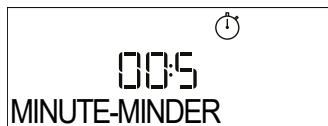

Odată ce temporizatorul a finalizat număratoarea inversă a duratei de timp selectate, se va emite un semnal sonor, iar pe afișaj va fi indicat acest lucru.

Vă rugăm să rețineți următoarele: Temporizatorul nu activează niciunul din ciclurile de preparare.

Temporizatorul poate fi activat și atunci când rulează o funcție.

Temporizatorul va continua număratoarea inversă în mod independent, fără a influența funcția în sine.

În această etapă, nu este posibilă vizualizarea temporizatorului (va fi afișată numai pictograma ) , care va continua număratoarea inversă în plan secund. Pentru a edita temporizatorul, puteți apăsa pe pictograma și puteți seta ora cu ajutorul pictogramei sau .

Pentru a anula temporizatorul, apăsați pe pictograma , apoi selectați până când ora afișată este „-:-”. Apăsați pentru a confirma.

## 11. BLOCARE TASTE

Pentru a bloca tastatura, apăsați și mențineți apăsat timp de cel puțin cinci secunde. Pentru a debloca tastatura, efectuați aceeași procedură.



Vă rugăm să rețineți următoarele: Puteți activa această funcție și în timpul procesului de preparare a alimentelor.

Din motive de siguranță, cuptorul poate fi oprit în orice moment apăsând butonul .

## . NOTE

- Nu acoperiți interiorul cuptorului cu folie de aluminiu.
- Nu târâți niciodată oale sau tăvi pe partea inferioară a cuptorului, deoarece stratul de email ar putea suferi deteriorări.
- Nu puneți greutate mari pe ușă și nu vă țineți de ușă.
- Datorită temperaturii mai ridicate a ciclului Pizza, este de așteptat ca zgomotul ventilatorului de răcire să fie ușor mai ridicat.

## . NOTE PRIVIND EFICIENȚA ENERGETICĂ

- Profitați de căldura reziduală: opriti cuptorul cu 5/10 minute înainte de încheierea procesului de preparare, pentru a utiliza căldura reziduală.
- Mențineți ușa închisă: dacă este posibil, evitați să deschideți ușa cuptorului în timpul procesului de preparare, în caz contrar, căldura se va disipa.
- Gătiți porții mai mari: utilizați cuptorul în principal pentru feluri de mâncare mai consistente (de exemplu, o cantitate de carne de peste 1 kg) sau porții mai mari, pentru a profita la maximum de energia utilizată.
- Curățați cu regularitate garnitura ușii: o garnitură curată previne pierderea de căldură și asigură o preparare eficientă.
- Preîncălziți numai atunci când este necesar: preîncălziți cuptorul numai dacă se specifică astfel în rețetă sau în tabelul cu informații privind prepararea.
- Alegeți tăvi de copt de culoare închisă: tăvile de copt de culoare închisă absorb mai bine căldura și cresc eficiența procesului de preparare.
- Planificați-vă procesul de gătit: preparați succesiv mai multe feluri de mâncare, pentru a utiliza căldura reziduală și pentru a evita preîncălzirea suplimentară.
- Selectați programul de economisire a energiei: pentru un consum redus de energie, utilizați programul dedicat ECO. Pentru informații suplimentare, consultați tabelul de gătit.
- Îndepărtați accesoriile neutilizate: scoateți tăvile sau suporturile de care nu aveți nevoie, pentru a îmbunătăți, astfel, eficiența circulației căldurii și pentru a reduce capacitatea termică a produsului.

---

# RECOMANDĂRI UTILE

---

## CITIREA TABELULUI CU INFORMAȚII PRIVIND PREPARAREA

Tabelul indică funcțiile, accesoriile și nivelurile optime care trebuie utilizate pentru a găti diferite tipuri de alimente. Duratele de preparare încep din momentul în care alimentele sunt așezate în cuptor, fără a se lua în calcul și preîncălzirea (în cazurile în care este necesară). Temperaturile și duratele de preparare au caracter orientativ și depind de cantitatea de alimente și de tipul de accesorii utilizate. La început, folosiți cele mai mici setări recomandate, apoi, dacă alimentele nu sunt gătite suficient, treceți la setări mai mari. Se recomandă să folosiți accesorii din dotare, precum și tăvi de copt și forme pentru prăjituri din metal, de culoare închisă. De asemenea, puteți folosi cratițe și accesorii Pyrex sau din ceramică, dar, în cazul acestora, duratele de preparare vor fi puțin mai mari.

---

## GĂTITUL SIMULTAN A UNOR ALIMENTE DIFERITE

Cu ajutorul funcției „Aer forțat”, puteți găti simultan alimente diferite care necesită aceeași temperatură de preparare (de exemplu: pește și legume), pe mai multe niveluri. Scoateți alimentele care necesită o durată de preparare mai scurtă și lăsați în cuptor alimentele care necesită un timp de preparare mai îndelungat.

---

## CARNE

Folosiți orice fel de tavă de cuptor sau vas Pyrex, adecvate pentru mărimea bucății de carne pe care o veți găti. Când preparați fripturi, adăugați în tavă supă de carne, stropind carnea în timpul procesului de gătit, pentru a obține un gust mai bun. Vă rugăm să țineți cont de faptul că se vor genera aburi în timpul acestei funcționări. Când friptura este gata, lăsați-o în cuptor încă 10-15 minute sau înveliți-o în folie de aluminiu.

Când doriți să frigeți carne pe grill, alegeți bucăți de carne cu grosime egală pentru a obține o preparare uniformă. Bucățile de carne foarte groase necesită durate de preparare mai îndelungate. Pentru a evita arderea cărnii la exterior, coborâți grătarul metalic, menținând carnea la o distanță mai mare față de grill. Întoarceți carnea după ce s-au scurs două treimi din durata de preparare. Deschideți ușa cu grijă, deoarece pot ieși aburi.

Pentru a colecta zeama rezultată în urma preparării, vă recomandăm amplasarea unei tăvi de colectare a picăturilor, umplută cu jumătate de litru de apă potabilă, direct sub grătarul metalic pe care se află alimentele. Completați cu apă când este necesar.

## DESERTURI

Gătiți deserturi delicate cu funcția Convențional, numai pe un singur nivel.

Folosiți tăvi de copt din metal, de culoare închisă, și așezați-le întotdeauna pe grătarul metalic din dotare. Pentru a găti pe mai multe niveluri, selectați funcția „Aer forțat” și puneți formele pentru prăjituri în zigzag pe grătare, pentru a favoriza circulația aerului fierbinte.

Pentru a verifica dacă un tort dospit s-a copt, introduceți o scobitoare din lemn în centrul tortului. Dacă scobitoarea iese curată, prăjitura este gata.

Dacă folosiți tăvi de copt antiaderente, nu ungeți cu unt marginile, deoarece prăjitura ar putea să nu crească uniform pe margini.

Dacă preparatul „se umflă” în timpul coacerii, folosiți o temperatură mai scăzută data viitoare și încercați să reduceți cantitatea de lichid adăugat sau să amestecați mai ușor.

Pentru prăjituri cu umpluturi sau ingrediente umede (cum ar fi plăcinta cu brânză sau tartele cu fructe), folosiți funcția „Convecție”. Dacă baza prăjiturii este prea umedă, folosiți un nivel inferior și, înainte de a adăuga umplutura, presărați baza prăjiturii cu pesmet sau cu biscuiți sfărâmați.

---

## DOSPIRE

Se recomandă să acoperiți întotdeauna cu o lavetă umedă aluatul înainte de a-l introduce în cuptor. Cu această funcție, durata de dospire a aluatului se reduce cu aproximativ o treime, în comparație cu dospirea la temperatura camerei (20-25 °C). Durata de dospire pentru pizza este de aproximativ o oră pentru 1 kg de aluat.

# 6<sup>th</sup> sense TABEL CU INFORMAȚII PRIVIND PREPARAREA

CATEGORII DE ALIMENTE		CANTITATE	GRAD DE COACERE	NIVEL DE RUMENIRE	ÎNTOARCERE (DIN DURATA DE PREPARARE)	NIVEL ȘI ACCESORII	
LASAGNA	Lasagna	0,5 - 3 kg	—	0	—		
CARNE	Vită	Roast (Friptură)	0,6 - 2 kg	0	—		
		Burger	1,5 - 3 cm	0	3/5		
	Porc	Roast (Friptură)	0,6 - 2,5 kg	—	0	—	
		Cârnați și crenvurști	1,5 - 4 cm	—	—	2/3	
	Pui	Roast (Friptură)	0,6 - 3 kg	—	0	—	
	Carne de pasăre	File și piept	1 - 5 cm	—	—	2/3	
Frigărui		un grătar	—	—	1/2		
PEȘTE	Fillets (Fileuri)	0,5 - 3 (cm)	—	—	—		
	Fillets-frozen (Fileuri-congelate)	0,5 - 3 (cm)	—	—	—		
LEGUME	Legume la cuptor	Cartofi copti	0,5 - 1,5 kg	—	0	—	
		Legume umplute	0,1 - 0,5 kg fiecare	—	—	—	
		Legume la cuptor	0,5 - 1,5 kg	—	0	—	
	Legume gratinate	Cartofi gratinați	o tavă	—	—	—	
		Roșii gratinate	o tavă	—	—	—	
		Ardei gratinați	o tavă	—	—	—	
		Broccoli gratinat	o tavă	—	—	—	
		Conopidă gratinată	o tavă	—	—	—	
		Legume gratinate	o tavă	—	—	—	
PRODUSE PANIFICAȚIE SĂRATE	Prăjitură sărată	0,8 - 1,2 kg	—	0	—		
	Pâine	Chifle	60 - 150 g fiecare	—	—	—	
		Franzelă sandviș	0,4 - 0,6 kg fiecare	—	—	—	
		Pâine mare	0,7 - 2,0 kg	—	—	—	
		Baghete	200 - 300 g fiecare	—	—	—	
	Pizza	Pizza rotundă	o tavă	—	—	—	
		Pizza groasă	o tavă	—	—	—	
		Pizza [congelată]	1 strat*	—	—	—	
			2 straturi*	—	—	—	
	3 straturi*		—	—	—		
4 straturi*	—		—	—			





\* Cantitate recomandată

ACCESORII				
Grătar metalic	Tavă de cuptor/Tavă pentru prăjituri/Tavă rotundă pentru pizza pe grătar metalic	Tavă de colectare a picăturilor/Tavă de copt	Tavă de colectare a picăturilor, cu 500 ml de apă	

## TABEL CU INFORMAȚII PRIVIND PREPARAREA

	CATEGORII DE ALIMENTE	CANTITATE	GRAD DE COACERE	NIVEL DE RUMENIRE	ÎNTOARCERE (DIN DURATA DE PREPARARE)	NIVEL ȘI ACCESORII
PANIFICAȚIE DULCE	Pandișpan	0,5 - 1,2 kg	—	—	—	2 
	Fursecuri	0,2 - 0,6 kg	—	—	—	3 
	Choux a la creme	o tavă*	—	—	—	3 
	Tart (Tartă)	0,4 - 1,6 kg	—	—	—	3 
	Ștrudel	0,4 - 1,6 kg	—	—	—	3 
	Plăcintă cu fructe	0,5 -2 kg	—	—	—	2 

\* Cantitate recomandată

ACCESORII				
	Grătar metalic	Tavă de cuptor/Tavă pentru prăjituri/Tavă rotundă pentru pizza pe grătar metalic	Tavă de colectare a picăturilor/ Tavă de copt	Tavă de colectare a picăturilor, cu 500 ml de apă





















































































## TABEL CU INFORMAȚII PRIVIND PREPARAREA CU AER









	REȚETĂ	FUNCȚIE	CANTITATE RECOMANDATĂ	PREÎNCĂLZIRE	TEMPERATURĂ (°C)	DURATĂ (MIN.)	GRĂTAR ȘI ACCESORII
ALIMENTE CONGELATE	Cartofi prăjiți, congelați		650 - 850 g	Da	200	25 - 30	4  2
	Crochete de pui congelate		500 g	Da	200	15 - 20	4  2
	Crochete de pește		500 g	Da	220	15 - 20	4  2
	Rondele de ceapă		500 g	Da	200	15 - 20	4  2
LEGUME	Dovlecei proaspeți cu pesmet		400 g	Da	200	15 - 20	4  2
	Cartofi prăjiți		300 - 800 g	Da	200	20 - 40	4  2
	Legume mixte		300 - 800 g	Da	200	20 - 30	4  2
CARNE ȘI PEȘTE	Piepturi de pui		1 - 4 cm	Da	200	20 - 40	4  2
	Aripioare de pui		200 - 1500 g	Da	220	30 - 50	4  2
	Cotlet pane		1 - 4 cm	Da	220	20 - 50	4  2
	File de pește		1 - 4 cm	Da	220	15 - 25	4  2





Pentru prepararea de alimente proaspete sau de casă, întindeți un strat subțire de ulei pe suprafața alimentelor.  
Pentru a garanta rezultate de preparare uniforme, amestecați alimentele la jumătatea timpului de preparare recomandat.

FUNCȚII	 Aer cald		
ACCESORII	 Tavă de prăjire cu aer	 Tavă de cuptor sau tavă pentru prăjituri, pe grătar metalic	 Tavă de colectare a grăsimii scurse/tavă de copt sau tavă de cuptor pe grătar metalic

# TABEL CU INFORMAȚII PRIVIND PREPARAREA

REȚETĂ	FUNCȚIE	PREÎNCĂLZIRE	TEMPERATURĂ (°C)	DURATĂ (MIN.)	GRĂȚAR ȘI ACCESORII
Leavened cakes / Sponge cakes (Prăjituri cu aluat dospit/Pandișpanuri)		Da	170	30 - 50	
		Da	160	30 - 50	
		Da	160	30 - 50	 
Prăjituri umplute (prăjitură cu brânză, ștrudel, tartă cu mere)		Da	160 - 200	30 - 85	
		Da	160 - 200	30 - 90	 
Fursecuri		Da	150	20 - 40	
		Da	140	30 - 50	
		Da	140	30 - 50	 
		Da	135	40 - 60	  
Prăjiturile/Brioșe		Da	170	20 - 40	
		Da	150	30 - 50	
		Da	150	30 - 50	 
		Da	150	40 - 60	  
Choux à la crème		Da	180 - 200	30 - 40	
		Da	180 - 190	35 - 45	 
		Da	180 - 190	35 - 45 *	  
Bezele		Da	90	110 - 150	
		Da	90	130 - 150	 
		Da	90	140 - 160 *	  
Pizza / pâine / Focaccia		Da	190 - 250	15 - 50	
		Da	190 - 230	20 - 50	  
Pizza (blat subțire, blat pufos, focaccia)		Da	310	7 - 12	
		Da	220 - 240	25 - 50 *	  
Pizza congelată		Da	250	10 - 15	
		Da	250	10 - 20	 
		Da	220 - 240	15 - 30	  
Plăcinte picante (plăcintă cu legume, quiche)		Da	180 - 190	45 - 55	
		Da	180 - 190	45 - 60	 
		Da	180 - 190	45 - 70 *	  

FUNCȚII								ECO	
	Convențional	Aer forțat	Convecție	Grill	Turbo Grill	MaxiCooking	Cook 4	Ciclul Eco	Pizza

ACCESORII					
	Grătar metalic	Tavă de cuptor sau tavă pentru prăjituri, pe grătar metalic	Tavă de colectare a picăturilor/Tavă de copt sau tavă de cuptor, pe grătar metalic	Tavă de colectare a picăturilor/Tavă de copt	Tavă de colectare a picăturilor, cu 500 ml de apă

REȚETĂ	FUNCȚIE	PREÎNCĂLZIRE	TEMPERATURĂ (°C)	DURATĂ (MIN.)	GRĂȚAR ȘI ACCESORII
Vol-au-vent / pateuri din aluat de foietaj		Da	190 - 200	20 - 30	
		Da	180 - 190	20 - 40	
		Da	180 - 190	20 - 40 *	
Lasagna/Tartă cu fructe/Paste la cuptor/Cannelloni		Da	190 - 200	45 - 65	
Miel / vițel / vită / porc 1 kg		Da	190 - 200	80 - 110	
Friptură de porc cu șorici 2 kg		—	170	110 - 150	
Carne de pui / iepure / rață, 1 kg		Da	200 - 230	50 - 100	
Carne de curcan/gâscă, 3 kg		Da	190 - 200	80 - 130	
Pește la cuptor/în papiotă (fileuri, întreg)		Da	180 - 200	40 - 60	
Legume umplute (roșii, dovlecei, vinete)		Da	180 - 200	50 - 60	
Pâine prăjită		—	3 (Ridicat)	3 - 6	
Fileuri de pește/Fripturi		—	2 (Mediu)	20 - 30 **	
Cârnați/Frigăru/Coaste/Hamburgeri		—	2 - 3 (Medie - Ridicată)	15 - 30 **	
Friptură de pui 1-1,3 kg		—	2 (Mediu)	55 - 70 ***	
Pulpă de miel/Rasoluri		—	2 (Mediu)	60 - 90 ***	
Cartofi copti		—	2 (Mediu)	35 - 55 ***	
Legume gratinate		—	3 (Ridicat)	10 - 25	
Fursecuri	Fursecuri	Da	135	50 - 70	
Tarte	Tarte	Da	170	50 - 70	
Pizza rotundă	Pizza	Da	210	40 - 60	
Masă completă: Tartă cu fructe (nivelul 5) / lasagna (nivelul 3) / carne (nivelul 1)		Da	190	40 - 120 *	
Masă completă: Tartă cu fructe (nivel 5)/ Legume prăjite (nivel 4)/Lasagna (nivel 2)/ Bucăți de carne (nivel 1)	Meniu	Da	190	40 - 120 *	
Lasagna și carne		Da	200	50 - 100 *	
Carne și cartofi		Da	200	45 - 100 *	
Pește și legume		Da	180	30 - 50 *	
Fripturi umplute	ECO	—	200	80 - 120 *	
Bucăți de carne (iepure, pui, miel)	ECO	—	200	50 - 100 *	

\* Durata de timp estimată: Preparatele pot fi scoase din cuptor la intervale de timp diferite, în funcție de preferințele personale.

\*\* Întoarceți alimentele la jumătatea duratei de preparare.

\*\*\* Întoarceți alimentele după ce au trecut două treimi din durata de preparare (dacă este necesar).

FUNCȚII								ECO	
	Convențional	Aer forțat	Convecție	Grill	Turbo Grill	MaxiCooking	Cook 4	Ciclul Eco	Pizza
ACCESORII									
	Grătar metalic	Tavă de cuptor sau tavă pentru prăjituri, pe grătar metalic	Tavă de colectare a picăturilor/Tavă de copt sau tavă de cuptor, pe grătar metalic	Tavă de colectare a picăturilor/Tavă de copt	Tavă de colectare a picăturilor/Tavă de copt	Tavă de colectare a picăturilor, cu 500 ml de apă			

## CITIREA TABELULUI CU INFORMAȚII PRIVIND PREPARAREA

Tablelul indică funcțiile, accesoriile și nivelurile optime care trebuie utilizate pentru a găti diferite tipuri de alimente. Duratele de preparare încep din momentul în care alimentele sunt așezate în cuptor, fără a se lua în calcul și preîncălzirea (în cazurile în care este necesară).

Temperaturile și duratele de preparare au caracter orientativ și depind de cantitatea de alimente și de tipul de accesorii utilizate. La început, folosiți cele mai mici setări recomandate, apoi, dacă alimentele nu sunt gătite suficient, treceți la setări mai mari. Se recomandă să folosiți accesorii din dotare, precum și tăvi de copt și forme pentru prăjituri din metal, de culoare închisă. De asemenea, puteți folosi cratițe și accesorii Pyrex sau din ceramică, dar, în cazul acestora, duratele de preparare vor fi puțin mai mari.

## ÎNTREȚINEREA ȘI CURĂȚAREA

**Asigurați-vă că s-a răcit cuptorul înainte de efectuarea oricăror activități de întreținere sau curățare.**

**Nu utilizați aparate de curățare cu aburi.**

**Nu utilizați bureți de sârmă, bureți abrazivi sau produse de curățare abrazive/corozive, deoarece acestea ar putea deteriora suprafața aparatului.**

**Purtați mănuși de protecție.**

**Cuptorul trebuie să fie deconectat de la rețeaua electrică înainte de a efectua orice fel de operație de întreținere.**

### SUPRAFEȚELE EXTERIOARE

- Curățați suprafețele cu ajutorul unei lavete umede din microfibre. Dacă acestea sunt foarte murdare, adăugați câteva picături de detergent cu pH neutru. La final, ștergeți-le cu o lavetă uscată.
- Nu folosiți detergenți corozivi sau abrazivi. Dacă un asemenea produs intră accidental în contact cu suprafețele aparatului, curățați-l imediat cu o lavetă din microfibre umedă.

### SUPRAFEȚELE INTERIOARE

- După fiecare utilizare, lăsați cuptorul să se răcească și apoi curățați-l, de preferat cât încă este cald, pentru a îndepărta depunerile sau petele cauzate de resturile de alimente. Pentru a îndepărta condensul care s-a format în urma preparării alimentelor cu un conținut de apă ridicat, lăsați cuptorul să se răcească complet și apoi ștergeți-l folosind o lavetă sau un burete.
- Activați funcția „Smart Clean” pentru curățarea optimă a suprafețelor interioare. (Numai la anumite modele).
- Utilizați un detergent lichid adecvat pentru a curăța geamul ușii.
- Ușa cuptorului poate fi demontată pentru a facilita curățarea.

### ACCESORII

După utilizare, puneți accesorii la înmuiat în apă cu detergent lichid de spălare, manipulându-le cu mănuși pentru cuptor dacă sunt încă fierbinți. Resturile de mâncare pot fi îndepărtate cu o perie de curățare sau cu un burete. Nu curățați sonda pentru alimente și sonda pentru carne (dacă intră în dotare) în mașina de spălat vase. Tava Prăjire cu aer (dacă intră în dotare) poate fi curățată în mașina de spălat vase.

## DEMONTAREA ȘI REMONTAREA UȘII

**1.** Pentru a demonta ușa, deschideți-o complet și coborâți dispozitivele de oprire până când se află în poziția de deblocare.

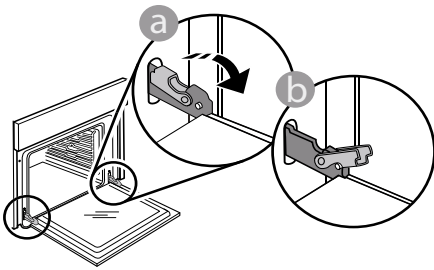

**2.** Închideți ușa cât de mult posibil. Apucați bine ușa cu ambele mâini – nu o țineți de mâner. Demontați pur și simplu ușa, continuând să o închideți și trăgând-o în sus în același timp, până când se eliberează din locaș. Lăsați ușa deoparte, sprijinită pe o suprafață moale.

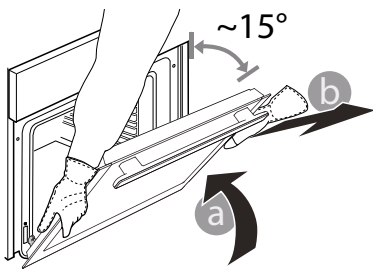

**3.** Remontați ușa deplasând-o spre cuptor, aliniind cuplajele balamalelor cu locașurile și fixând partea superioară în locaș.

**4.** Coborâți ușa și apoi deschideți-o complet. Coborâți dispozitivele de oprire în poziția inițială: Asigurați-vă că le-ați coborât complet.

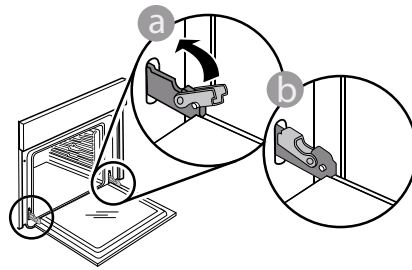

Aplicați o presiune ușoară pentru a verifica dacă dispozitivele de oprire se află în poziția corectă.

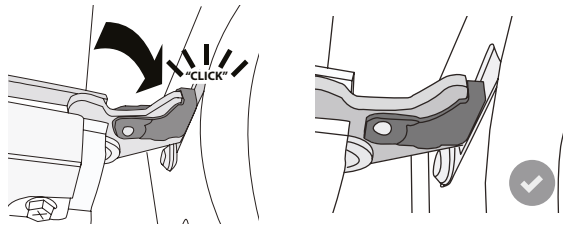

**5.** Încercați să închideți ușa și asigurați-vă că se aliniază cu panoul de comandă. În caz contrar, repetați pașii de mai sus: Ușa s-ar putea deteriora dacă nu funcționează corespunzător.

## ÎNLOCUIREA BECULUI

**1.** Deconectați cuptorul de la rețeaua de alimentare cu energie electrică.

**2.** Desfiletați capacul becului, înlocuiți becul și înfiletați la loc capacul becului.

**3.** Conectați din nou cuptorul la rețeaua de alimentare cu energie electrică.

Vă rugăm să rețineți următoarele: becuri cu halogen de 40 W/230 V, de tip G9, T300 °C.

Becul din interiorul produsului este proiectat special pentru aparate de uz casnic și nu este

destinat iluminatului unei încăperi dintr-o locuință. (Regulamentul CE nr. 244/2009) Becurile sunt disponibile la serviciul nostru de asistență tehnică post-vânzare.

Dacă folosiți becuri cu halogen, nu le manevrați cu mâinile neprotejate, deoarece amprentele digitale le pot deteriora. Nu folosiți cuptorul până ce capacul becului nu a fost montat la loc.

# REMEDIEREA DEFECȚIUNILOR

Problemă	Cauză posibilă	Soluție
Cuptorul nu funcționează.	Pană de curent. Deconectare de la rețeaua electrică.	Asigurați-vă că nu este întrerupt curentul electric, iar cuptorul este conectat la rețeaua electrică. Opriti și reporniți cuptorul, pentru a verifica dacă defecțiunea persistă.
Pe afișaj apare litera „F” urmată de un număr.	Problemă de software.	Contactați Call Center-ul și menționați numărul care urmează după litera „F”.
Cuptorul nu se încălzește.	Când modul „DEMO” este în starea „On” (Pornire), toate comenzile sunt active și meniurile sunt disponibile, însă cuptorul nu se încălzește. Mesajul DEMO apare pe afișaj la fiecare 60 de secunde.	Accesați „DEMO” din “SETĂRI” și selectați „Off” (Oprire).
Lumina se stinge.	Modul „ECO” este „On” (activ).	Accesați „ECO” din “SETĂRI” și selectați „Off” (Oprire).
Ușa nu se va închide corespunzător.	Dispozitivele de oprire în siguranță sunt poziționate greșit.	Asigurați-vă că dispozitivele de oprire în siguranță sunt în poziția corectă urmând instrucțiunile pentru demontarea și remontarea ușii din secțiunea „Curățarea și întreținerea”.
Energia electrică din locuință se întrerupe.	Nivel de putere incorect.	Verificați dacă rețeaua de domiciliu are o capacitate de peste 3 kW. În caz contrar, reduceți puterea la 13 A. Accesați „PUTERE” din “SETĂRI” și selectați „Redus”.
Ciclul de preparare cu sonda s-a încheiat fără o cauză evidentă sau pe ecran este afișată eroarea F3E3	Sonda pentru alimente nu este conectată corespunzător	Sonda pentru alimente nu este conectată corespunzător

## Politicile, documentația standard și informații suplimentare despre produs pot fi găsite:

- Utilizând codul QR de la aparat
- Vizitând site-ul nostru web [docs.whirlpool.eu/docs](https://docs.whirlpool.eu/docs)
- Ca alternativă, **contactați serviciul nostru de asistență tehnică post-vânzare** (Consultați numărul de telefon din certificatul de garanție). Când contactați serviciul nostru de asistență tehnică post-vânzare, precizați codurile specificate pe plăcuța cu date de identificare a produsului dumneavoastră.

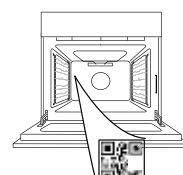

®/TM/© 2026 Whirlpool. Produs sub licență

**ĎAKUJEME, ŽE STE SI KÚPILI VÝROBOK WHIRLPOOL**

Aby sme vám mohli lepšie poskytovať pomoc, zaregistrujte, prosím, svoj spotrebič na [www.register10.eu](http://www.register10.eu)

**VIAC INFORMÁCIÍ ZÍSKATE, AK OSKENUJETE QR KÓD NA VAŠOM SPOTREBIČI**

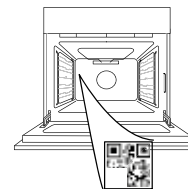

Prv než spotrebič začnete používať, pozorne si prečítajte Bezpečnostné pokyny.

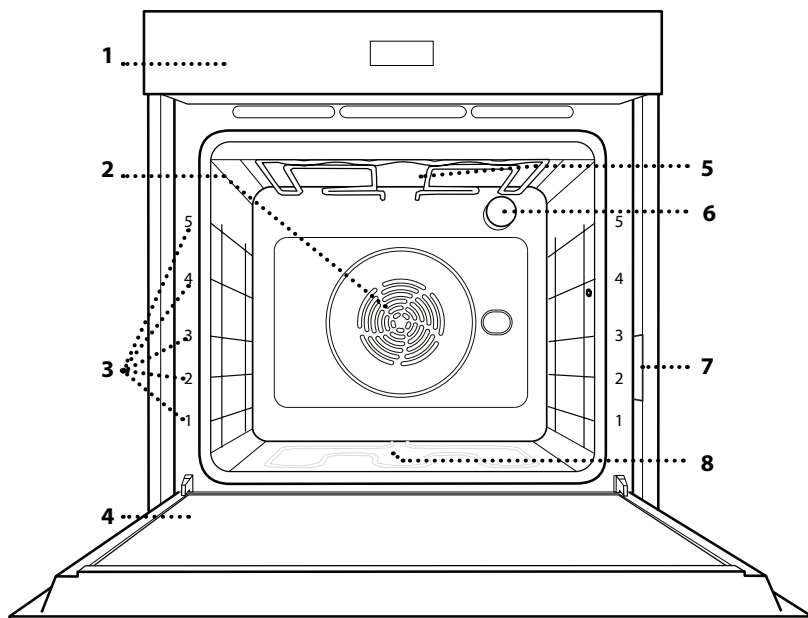
**OPIS SPOTREBIČA**

1. Ovládací panel
2. Ventilátor a okrúhly ohrevný článok (nie je viditeľný)
3. Vodiace lišty (úroveň je uvedená v prednej časti rúry)
4. Dvierka
5. Horný ohrevný článok/gril
6. Žiarovka
7. Výrobný štítok (neodstraňujte)
8. Spodný ohrevný článok (nie je viditeľný)

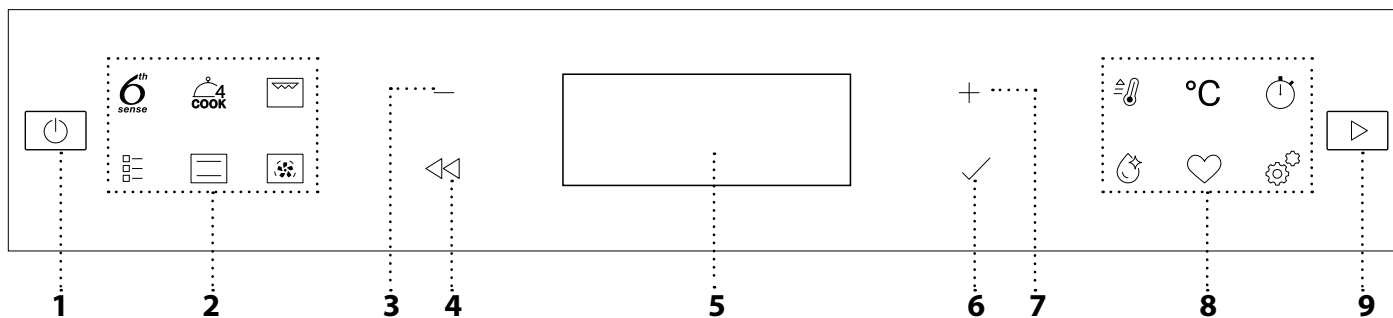
**OVLÁDACÍ PANEL****1. ZAP/VYP**

Na zapnutie a vypnutie rúry alebo zastavenie aktívnej funkcie.

**2. PRIAMY PRÍSTUP K FUNKCIÁM**

Na rýchly prístup k funkciám a do menu.

**3. NAVIGAČNÉ TLAČIDLO MÍNUS**

Na prechádzanie ponukou a znižovanie nastavení alebo hodnôt funkcie.

**4. SPÄŤ**

Na návrat na predchádzajúce zobrazenie. Počas prípravy jedla umožňuje meniť nastavenia.

**5. DISPLEJ****6. POTVRDIŤ**

Na potvrdenie zvolenej funkcie alebo nastavenej hodnoty.

**7. NAVIGAČNÉ TLAČIDLO PLUS**

Na rolovanie v menu a zvyšovanie nastavenia alebo hodnôt funkcie.

**8. MOŽNOSTI/PRIAMY PRÍSTUP K FUNKCIÁM**

Na rýchly prístup k funkciám, trvaniam, nastaveniam a obľúbeným položkám.

**9. ŠTART**

Na spustenie funkcie s použitím špecifických alebo základných nastavení.

# PRÍSLUŠENSTVO

## DRÔTENÝ ROŠT

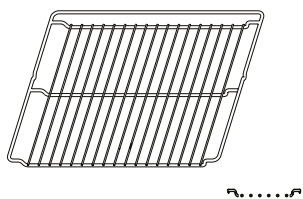

Používa sa na prípravu jedál alebo ako podpera na hrnce, formy na koláče a iné nádoby vhodné na pečenie v rúre.

## NÁDOBA NA ODKVAPKÁVANIE

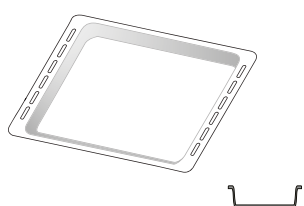

Používa sa ako pekáč na pečenie mäsa, ryby, zelenina, focacie a pod. alebo na zachytávanie štiav pod roštom.

## PLECH NA PEČENIE\*

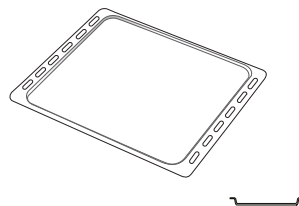

Používa sa na pečenie akéhokoľvek chleba a cukrárenských výrobkov, ale tiež pečeného mäsa, ryby pečených v alobale atď.

## POSUVNÉ BEŽCE \*

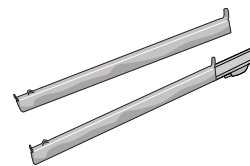

Na ľahšie vloženie a vyberanie príslušenstva.

## PLECH NA SMAŽENIE NA VZDUCHU\*

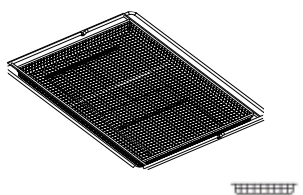

Používa sa pri príprave jedla s funkciou Smaženie na vzduchu, pričom je plech na pečenie umiestnený na spodnej úrovni na zachytávanie prípadných omrvínok a kvapiek. Dá sa umývať aj v umývačke riadu.

Množstvo a typy príslušenstva sa môžu meniť v závislosti od zakúpeného modelu.

Ostatné príslušenstvo možno kúpiť samostatne, pre objednávky a informácie kontaktujte popredajný servis.

\* K dispozícii len pri niektorých modeloch

## VLOŽENIE ROŠTU A INÉHO PRÍSLUŠENSTVA

Vložte rošt vodorovne posúvaním po vodiacich lištách tak, aby boli zdvihnuté okraje obrátené nahor.

Ostatné príslušenstvo, ako nádoba na odkvapkávanie a plech na pečenie, sa vsúva vodorovne, rovnako ako rošt.

## VYBRATIE A VKLADANIE VODIACICH LÍŠŤ

• Ak chcete vodiace lišty vybrať, nadvihnite ich a vytiahnite spodné časti z držiakov: Vodiace lišty teraz možno vybrať.

• Pri opätovnom nasadzovaní vodiacich lišt ich najprv znova nasadte do horného sedla. Zdvihnuté ich zasuňte do priestoru rúry a potom uložte do spodného sedla.

## NASADENIE POSUVNÝCH BEŽCOV

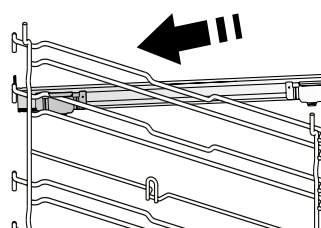

Vyberte vodiace lišty z rúry a z posuvných bežcov odstráňte ochranné plasty. Pripevnite vrchnú svorku bežca na vodiacu lištu a nasuňte, pokiaľ to ide. Druhú svorku spustite na miesto.

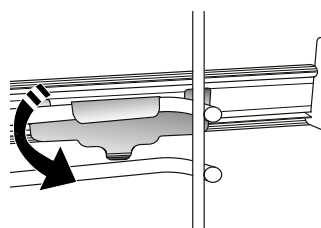

Vodiacu lištu zaistíte tak, že potlačíte spodnú časť svorky pevne o vodiacu lištu. Presvedčte sa, či sa bežce môžu voľne pohybovať. Zopakujte tieto kroky na druhej vodiacej lište na tej istej úrovni.

Upozornenie: Posuvné bežce možno nasadiť na hociktovej úrovni.

# FUNCTIONS (FUNKCIE)



## 6TH SENSE

Tieto funkcie umožňujú úplne automatickú prípravu všetkých typov jedla (lasagne, mäso, ryby, zelenina, koláče a zákusky, slané koláče, chlieb, pizza). Aby ste z tejto funkcie získali to najlepšie, dodržiavajte pokyny v príslušnej tabuľke.



## COOK 4

Na prípravu rôznych druhov jedla, ktorých príprava vyžaduje rovnakú teplotu, na štyroch úrovniach zároveň. Túto funkciu možno použiť na prípravu sušienok, koláčov, okrúhlej pizze (aj mrazenej) a na prípravu kompletného jedla. Najlepšie výsledky získate, keď sa budete držať tabuľky.



## GRILL

Na grilovanie steakov, kebabov a klobás, gratinovanie zeleniny alebo opékanie chleba. Pri grilovaní mäsa používajte nádobu na zachytávanie tuku a šťavy z pečenia: Umiestnite nádobu na hociktorú úroveň pod rošt a nalejte do nej 500 ml pitnej vody.



## TRADIČNÉ FUNKCIE

- **CONVECT BAKE (KONV. PEČENIE)**  
Na prípravu ľubovoľného jedla iba na úrovni jedného roštu.
- **TURBO GRIL**  
Na pečenie veľkých kusov mäsa (stehná, rozbif, kurča). Odporúčame používať nádobu na zachytávanie šťavy z pečenia: Umiestnite nádobu na hociktorú úroveň pod rošt a nalejte do nej 500 ml pitnej vody.
- **MRAZENÉ JEDLÁ**  
Funkcia automaticky volí najvhodnejšiu teplotu a režim pečenia pre 5 rôznych kategórií mrazených hotových jedál. Rúru netreba predhrievať.
- **ŠPECIÁLNE FUNKCIE RÚRY**
  - » **PIZZA**  
Táto funkcia vám umožní pripraviť skvelú domácu pizzu ako z reštaurácie za menej ako 10 minút. Špeciálny cyklus pečenia funguje pri teplote nad 300 stupňov Celzia, vďaka čomu je pizza vnútri mäkká, na okrajoch chrumkavá a dokonale rovnomerne prepečená. Kombináciou tejto funkcie s príslušenstvom Pizza Stone WPro a predhrievaním po dobu 30 minút možno upiecť pizzu za 5-8 minút (objednávky a informácie získate od popredajného servisu alebo na [www.whirlpool.eu](http://www.whirlpool.eu).)
  - » **AIR FRY**  
Táto funkcia vám umožňuje pripravovať hranolčeky, kuracie nugetky a iné s menším množstvom oleja a výsledok je pritom príjemne chrumkavý. Ohrevné telesá krúžia, aby sa rúra poriadne vyhriala, a vzduch cirkuluje vďaka ventilátoru. Najlepšie očakávané výsledky prípravy jedál možno dosiahnuť iba s použitím

plechu Smaženie na vzduchu (dodáva sa s niektorými modelmi). Umiestnite jedlo na plech Smaženie na vzduchu v jednej vrstve a postupujte podľa pokynov v Tabuľke prípravy jedla pomocou funkcie Smaženie na vzduchu, aby ste dosiahli najlepší výsledok. Nepoužívajte viac plechov, inak pečenie nebude rovnomerné.

### » KYSNUTIE

Na optimálne kysnutie sladkého alebo slaného cesta. Na zachovanie kvality kysnutia neaktivujte funkciu, ak je rúra ešte horúca po cykle prípravy jedla.

### » UDRŽIAV. V TEPLE

Na udržiavanie chrumkavosti a teploty práve upečených jedál.

### » ROZMRAZENIE

Na urýchlenie rozmrazenia potravín. Odporúča sa vložiť jedlo do strednej polohy v rúre. Odporúčame nechať potraviny vo svojom obale, aby sa zamedzilo vysušovaniu povrchu.

### » ECO CYKLUS \*

Na pečenie plnených kusov mäsa a filety mäsa na jedinej úrovni. Keď sa používa tento úsporný Eco cyklus, kontrolka zostane počas varenia vypnutá. Ak chcete používať úsporný Eco cyklus, a tým optimalizovať spotrebu energie, dvierka rúry by sa nemali otvárať, kým jedlo nie je úplne upečené.

### » MAXI COOKING

Funkcia automaticky vyberie najlepší režim pečenia a teplotu na prípravu veľkých kusov mäsa (vyše 2,5 kg). Počas pečenia sa odporúča mäso obracať, aby sa dosiahlo rovnomerné zhnednutie na oboch stranách. Ideálne je z času načas mäso oblievať šťavou, aby nevyschlo.



## TRADIČNÉ

Na prípravu ľubovoľného jedla iba na úrovni jedného roštu.



## HORÚCI VZDUCH

Na prípravu rôznych druhov jedla, ktorých príprava vyžaduje rovnakú teplotu, na niekoľkých úrovniach (maximálne troch) zároveň. Túto funkciu možno použiť pri pečení rôznych jedál tak, aby sa aróma jedného jedla neprenášala na druhé.



## RÝCHLY PREDOHREV

Na rýchly predohrev rúry.



## ČASOVAČ

Na sledovanie času bez aktivácie funkcie.



## SMART CLEAN

Pôsobenie pary uvoľnenej počas tohto špeciálneho čistiaceho cyklu s nízkou teplotou umožňuje ľahké odstránenie špiny a zvyškov jedla. Nalejte 200 ml pitnej vody na dno studenej rúry a aktivujte funkciu.



## OBLÚBENÉ

Na vybratie zoznamu 10 obľúbených funkcií.



## NASTAVENIA

Na úpravu nastavení rúry. Keď je aktívny EKO režim, jas na displeji sa zníži a svetlo sa po 1 minúte vypne, aby sa ušetrila energia. Displej sa automaticky znovu aktivuje po stlačení ľubovoľného tlačidla. Keď je zapnutý DEMO režim, všetky príkazy sú aktívne a menu prístupné, ale rúra sa nezohrieva. Ak chcete tento režim deaktivovať, v menu NASTAVENIA zvolíte DEMO a potom „Vyp“. Po zvolení PŮVODNÉ NASTAV. sa spotrebič vypne a potom sa vráti k prvému zapnutiu. Všetky nastavenia budú vymazané.

\* Funkcia použitá ako referenčná pre vyhlásenie o energetickej účinnosti podľa Nariadenia (EÚ) č. 65/2014

# PRVÉ POUŽITIE

## 1. ZVOĽTE JAZYK

Pri prvom zapnutí spotrebiča musíte nastaviť jazyk a čas: Na displeji sa zobrazí „English (Slovak)“.



Stlačte **+** alebo **-** sa posúvajte v zozname dostupných jazykov a vyberte si, ktorý chcete mať nastavený. Stlačením **✓** svoj výber potvrdte.

Upozornenie: Jazyk môžete následne zmeniť výberom položky „LANGUAGE“ (Jazyk) v ponuke „SETTINGS“ (Nastavenia), ktorá je dostupná po stlačení .

## 2. NASTAVTE SPOTREBU ENERGIE

Rúra je naprogramovaná na spotrebu elektrickej energie na úrovni kompatibilnej so sieťou v domácnosti s menovitým výkonom vyšším ako 3 kW (16 A). Ak vaša domácnosť používa nižší výkon, musíte túto hodnotu znížiť (13 A).



VÝKON nájdete v NASTAVENIACH a zvolte „NÍZKY“.

## 3. NASTAVTE ČAS

Potom, ako si vyberiete jazyk, je potrebné nastaviť aktuálny čas: Na displeji blikajú dve hodinové číslice.



Stlačením **+** alebo **-** nastavte správnu hodinu a stlačte **✓**: Na displeji blikajú dve minútové číslice. Stlačením **+** alebo **-** nastavte minúty a stlačením **✓** potvrdte.

Upozornenie: Po dlhých výpadkoch prúdu možno bude potrebné nastaviť čas znova. Vyberte HODINY v menu NASTAVENIA dostupnom po stlačení .

## 4. ZOHREJTE RÚRU



Z novej rúry môžu vychádzať pachy, ktoré zostali z výroby: Je to úplne normálne. Preto prv než v nej začnete pripravovať jedlo, odporúča sa zohriať ju naprázdno, aby sa prípadné pachy odstránili. Odstráňte z rúry všetky ochranné kartóny a priesvitnú fóliu a vyberte zvnútra všetko príslušenstvo. Zohrejte rúru na 200 °C asi na jednu hodinu, najlepšie s použitím funkcie s cirkuláciou vzduchu (napr. Horúci Vzduch alebo Konvekčné pečenie).

Upozornenie: Po prvom použití spotrebiča sa odporúča miestnosť vyvetrať.

# KAŽDODENNÉ POUŽÍVANIE

## 1. VYBERTE FUNKCIU

Stlačte  na zapnutie rúry: Na displeji sa zobrazí posledná prebiehajúca hlavná funkcia alebo hlavné menu.



Funkcie možno zvoliť stlačením ikony pre jednu z hlavných funkcií alebo posúvaním sa v menu: Ak chcete zvoliť položku menu (na displeji sa zobrazí prvá dostupná položka), vyberte požadovanú stlačením  alebo  a potom potvrdte stlačením .

## 2. NASTAVENIE FUNKCIE

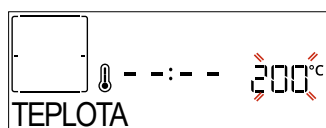

Po zvolení požadovanej funkcie môžete zmeniť jej nastavenia. Na displeji sa postupne zobrazia nastavenia, ktoré sa dajú zmeniť. Stlačením  môžete znova zmeniť predchádzajúce nastavenie

### TEPLOTA / ÚROVEŇ GRILU









Keď hodnota bliká na displeji, stlačte  alebo  aby ste ju zmenili, potom stlačte  aby ste ju potvrdili, a pokračujte v nasledujúcich nastaveniach (ak je to možné).

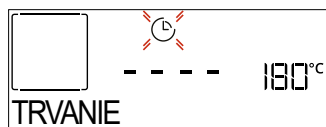

Rovnakým spôsobom je možné nastaviť úroveň grilu: Pre grilovanie existujú tri definované úrovne výkonu: 3 (vysoký), 2 (stredný), 1 (nízky).

Upozornenie: Po aktivovaní funkcie možno teplotu/úroveň grilu zmeniť pomocou  alebo , po stlačení  tlačidla.

### TRVANIE



Keď na displeji bliká ikonka  stlačením  alebo  nastavte požadovaný čas prípravy jedla a potvrdte stlačením . Dobu prípravy jedla nastavovať nemusíte, ak chcete riadiť pečenie manuálne (bez nastavenia času): Stlačením  alebo  potvrdíte a spustíte funkciu. Po zvolení tohto režimu nemôžete naprogramovať odložený štart.

Upozornenie: Nastavený čas prípravy jedla môžete v priebehu pečenia upravovať stlačením : stlačte  alebo  pre zmenu a potom stlačte  pre potvrdenie.





### ČAS UKONČENIA (ODLOŽENIE ŠTARTU)

Pri mnohých funkciách, keď už ste nastavili dobu prípravy jedla, môžete odložiť začiatok naprogramovaním času ukončenia. Na displeji sa zobrazí čas ukončenia a ikonka  bude blikáť.



Pomocou  alebo  nastavte želaný čas

ukončenia pečenia a stlačte  na potvrdenie a aktivovanie funkcie. Vložte jedlo do rúry a zatvorte dvierka: Funkcia sa spustí automaticky po uplynutí času vypočítaného tak, aby sa príprava jedla ukončila v čase, ktorý ste nastavili.

Upozornenie: Naprogramovanie odloženého začiatku prípravy jedla deaktivuje fázu predhriatia: Rúra dosiahne želanú teplotu postupne, čo znamená, že časy pečenia budú o trochu dlhšie ako tie, čo sú uvedené v tabuľke prípravy jedál. Počas čakania môžete stlačiť  alebo  zmeniť naprogramovaný čas ukončenia alebo stlačiť  na zmenu iných nastavení. Stlačením  sa zobrazia informácie a je možné prepínať medzi časom ukončenia a trvaním.



## 3. 6TH SENSE

Tieto funkcie automaticky vyberú najlepší režim pre prípravu jedla, teplotu a trvanie varenia alebo pečenia pre všetky dostupné jedlá.

Ak je to potrebné, jednoducho označte vlastnosti jedla, aby ste dosiahli optimálny výsledok.

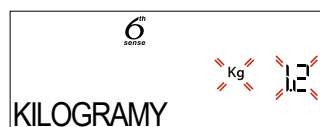
### HMOTNOSŤ / VÝŠKA (OKRÚHLA – PLECH – VRSTVY)







Na správne nastavenie funkcie postupujte podľa údajov na displeji, po výzve stlačte  alebo  na nastavenie požadovanej hodnoty a potom potvrdte stlačením .

### STUPEŇ PREPEČENIA/ZAPEKANIE

V niektorých funkciách 6TH SENSE (6. ZMYSEL) je možné nastaviť stupeň prepečenia.





Po výzve stlačte  alebo  na voľbu želanej úrovne od polosurové (-1) po dobre prepečené (+1). Stlačením  alebo  potvrdíte a spustíte funkciu.

V prípadoch, keď je to možné, pri niektorých funkciách 6TH SENSE (6.ZMYSEL) sa dá nastaviť úroveň zapečenia medzi nízkou (-1) a vysokou (+1).

## 4. SPUSTENIE FUNKCIE

Ak sú štandardné hodnoty podľa vašich požiadaviek alebo ste použili požadované nastavenia, funkciu vždy aktivujete stlačením .

Počas fázy odkladu sa po stlačení  rúra opýta, či chcete preskočiť túto fázu a ihneď spustiť funkciu.

Upozornenie: Keď už bola funkcia zvolená, na displeji sa zobrazí odporúčaná najvhodnejšia úroveň pre každú funkciu. Stlačením  môžete kedykoľvek zastaviť funkciu, ktorá bola aktivovaná.

Ak je rúra horúca a funkcia vyžaduje špecifickú maximálnu teplotu, na displeji sa zobrazí správa.

Môžete vybrať inú funkciu alebo počkať na úplné ochladenie.

## 5. PREDOHREV

Niektoré funkcie majú fázu predohrev rúry: Keď sa funkcia spustí, na displeji sa ukáže, že je aktivovaná fáza predohrev.



Po skončení tejto fázy sa ozve zvukový signál a na displeji sa ukáže, že rúra dosiahla nastavenú teplotu a treba PRIDAŤ JEDLO. V tejto chvíli otvorte dvierka, vložte jedlo do rúry, zatvorte dvierka a začnite pečenie stlačením alebo .

Upozornenie: Ak vložíte jedlo do rúry pred skončením predhrievania, môže to mať nepriaznivý účinok na konečný výsledok. Otvorenie dvierok počas fázy predhrievania ju pozastaví.

Do času prípravy jedla nie je započítaná fáza predhrievania. Teplotu, ktorú má rúra dosiahnuť, môžete vždy zmeniť pomocou  $+$  alebo  $-$ .

## 6. JEDLO OTOČIŤ ALEBO SKONTROLOVAŤ

Pri niektorých funkciách 6TH SENSE (6.ZMYSEL) bude potrebné jedlo počas prípravy otáčať.



Zaznie zvukový signál a na displeji sa zobrazí správa, čo treba urobiť. Otvorte dvierka, vykonajte úkon požadovaný na displeji, zatvorte dvierka a po stlačení bude príprava jedla pokračovať.

Rovnako vtedy, keď do ukončenia prípravy zostáva 10% času, vás rúra vyzve, aby ste jedlo skontrolovali.



Zaznie zvukový signál a na displeji sa zobrazí správa, čo treba urobiť. Skontrolujte jedlo, zatvorte dvierka a stlačte alebo , varenie bude pokračovať.

Upozornenie: Pre preskočenie týchto operácií stlačte . Inak, ak nič neurobíte, po určitom čase bude rúra pokračovať v príprave jedla.

## 7. UKONČENIE PRÍPRAVY JEDLA

Ozve sa zvukový signál a na displeji sa zobrazí, že príprava jedla je skončená.

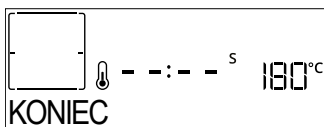

Po stlačení bude rúra pokračovať v príprave jedla v manuálnom režime (bez zadania času) alebo stlačte  $+$  a čas prípravy sa predĺži nastavením nového trvania. V oboch prípadoch sa parametre prípravy jedla zachovávajú.

## ZAPEKANIE

Niektoré funkcie rúry umožňujú zhnednutie povrchu jedla aktivovaním grilu po skončení pečenia.

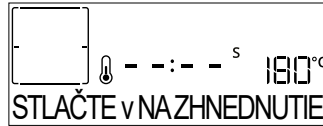

Keď sa na displeji zobrazí príslušné hlásenie, v prípade potreby stlačte na spustenie päťminútového cyklu zapečenia do hneda. Funkciu môžete kedykoľvek zastaviť stlačením , čím sa rúra vypne.

## 8. OBLÚBENÉ

Po skončení prípravy jedla vás displej vyzve, aby ste funkciu uložili pod číslom medzi 1 až 10 na vašom zozname oblúbených.

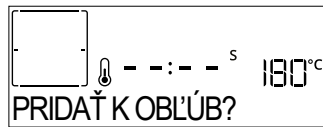

Ak si chcete funkciu uložiť ako oblúbenú a uložiť aktuálne nastavenia pre použitie v budúcnosti, stlačte , inak požiadavku ignorujte a stlačte .

Po stlačení stlačte  $+$  alebo  $-$  pre voľbu čísla pozície, potom potvrdte stlačením .

Upozornenie: Ak je pamäť plná, alebo je číslo už obsadené, rúra vás požiada o potvrdenie prepísania predchádzajúcej funkcie.

Ak chcete vyvolať uložené funkcie neskôr, stlačte : Na displeji sa zobrazí zoznam oblúbených funkcií.



Stlačením  $+$  alebo  $-$  zvolte funkciu, potvrdte stlačením , a potom aktivujte stlačením .

## 9. SMART CLEAN (INTELIGENTNÉ ČISTENIE)

Stlačte a na displeji sa zobrazí „Smart Clean“.

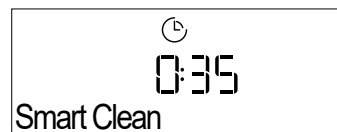

Stlačte na aktivovanie funkcie: Displej vás vyzve, aby ste vykonali všetky úkony potrebné na dosiahnutie najlepších výsledkov čistenia. Postupujte podľa pokynov a po dokončení stlačte . Po vykonaní všetkých krokov, keď je to potrebné, stlačením aktivujte čistiaci cyklus.

Upozornenie: Odporúča sa dvierka rúry počas cyklu čistenia neotvárať, aby neunikla vodná para, čo by mohlo nepriaznivo ovplyvniť konečný výsledok čistenia.

Po skončení cyklu na displeji začne blikať príslušná správa. Nechajte rúru vychladnúť a potom utrite a vysušte vnútorné plochy handričkou alebo špongiou.

## 10. ČASOVAČ

Pre aktiváciu tejto funkcie stlačte ikonu . Stlačením  $+$  alebo  $-$  nastavte požadovanú dĺžku času

a nezávislý časomer potom aktivujete stlačením ✓ .

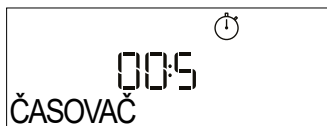

Zaznie zvukový signál a displej oznámi, keď časovač minút dokončí odpočítavanie zvoleného času.

Upozornenie: Časovač neaktivuje žiadne cykly prípravy jedla.

Časovač minút možno aktivovať aj pri spustenej funkcii.

Časomer bude ďalej odpočítavať bez ohľadu na funkciu samotnú.

Počas tejto fázy nie je možné vidieť časovač (zobrazí sa iba ikonka ⌚), ktorý pokračuje v odpočítavaní v pozadí. Ak chcete časovač upraviť, môžete stlačiť ikonu ⌚ a nastaviť čas pomocou + alebo - ikony.

Ak chcete časovač zrušiť, stlačte ikonu ⌚ a potom vyberte —, kým sa nezobrazí čas „---“. Stlačením ✓ potvrdíte.

## 11. ZÁMOK OVLÁDANIA

Klávesy zamknete stlačením a podržaním ◀◀ aspoň na päť sekúnd. Ak chcete tlačidlá odomknúť, zopakujte tento postup.



Upozornenie: Táto funkcia sa dá aktivovať aj počas prípravy jedla. Z bezpečnostných dôvodov rúru možno kedykoľvek vypnúť stlačením ⏻.

## POZNÁMKY

- Vnútro rúry nevykladajte alobalom.
- Hrnce a panvice neposúvajte po dne rúry, mohol by sa tým poškodiť smaltovaný povrch.
- Na dvierka neumiestňujte nič ťažké a nepridržiavajte sa ich.
- Vzhľadom na vyššiu teplotu cyklu Pizza sa očakáva mierne vyššia hlučnosť chladiaceho ventilátora.

## POZNÁMKY K ENERGETICKEJ ÚČINNOSTI

- Využite zvyškové teplo: vypnite rúru 5/10 minút pred koncom pečenia, aby ste využili zvyškové teplo.
- Dvierka nechajte zatvorené: ak je to možné, počas pečenia neotvárajte dvierka rúry, pretože tak uniká teplo.
- Pečte väčšie porcie: rúru používajte hlavne na väčšie pokrmy (napr. mäso nad 1 kg) alebo väčšie porcie, aby ste čo najlepšie využili spotrebovanú energiu.
- Pravidelne čistite tesnenie dvierok: čisté tesnenie zabraňuje tepelným stratám a zabezpečuje efektívne pečenie.
- Predhrievajte len v prípade potreby: predohrev rúry používajte, iba ak je to uvedené v recepte alebo v tabuľke prípravy jedál.

- Vyberajte si tmavé plechy na pečenie: tmavé plechy lepšie absorbujú teplo, čím sa zvyšuje efektívnosť pečenia.
- Plánujte si pečenie: pripravujte viacero jedál za sebou, aby ste využili zvyškové teplo a vyhli sa dodatočnému predhrievaniu.
- Vyberte program na úsporu energie: používajte špeciálny program ECO na zníženie spotreby energie. Ďalšie údaje nájdete v tabuľke prípravy jedál.
- Odstráňte nepoužívané príslušenstvo: vyberte plechy alebo rošty, ktoré práve nepoužívate, aby ste optimalizovali účinnosť cirkulácie tepla a znížili tepelný výkon.

# UŽITOČNÉ TIPY

## AKO ČITAŤ TABUĽKU PRÍPRAVY JEDÁL

V tabuľke sú uvedené najvhodnejšie funkcie, príslušenstvo a úroveň na prípravu rôznych typov jedál. Čas prípravy jedla sa začína jeho vložením do rúry, bez zarátania času predhrievania (keď sa vyžaduje). Teploty a čas pečenia sú iba približné a závisia od množstva jedla a typu použitého príslušenstva. Na začiatku použite najnižšie odporúčané hodnoty a ak jedlo nie je hotové, hodnoty zvýšte. Používajte dodané príslušenstvo a uprednostňujte tmavé kovové pekáče a plechy. Okrem toho môžete použiť nádoby a príslušenstvo z varného skla alebo kameniny, nezabudnite však, že pečenie sa trochu predĺži.

## PEČENIE RÔZNYCH JEDÁL SÚČASNE

Použitím funkcie „Horúci vzduch“ môžete súčasne piecť rôzne jedlá, ktoré si vyžadujú rovnakú teplotu pečenia (napríklad: ryby a zeleninu) pri rovnakej teplote a na rôznych úrovniach. Vyberte jedlo, ktoré sa peče kratšie, a jedlo, ktoré sa má piecť dlhšie nechajte v rúre.

## MÄSO

Používajte pekáč alebo nádobu z varného skla vhodnej veľkosti podľa kusu mäsa, ktoré sa má piecť. Pri pečení veľkých kusov prilejte do pekáča trochu vývaru a počas pečenia mäso podlievajte. Nezabúdajte, prosím, že počas pečenia sa bude vytvárať para. Po upečení nechajte mäso odstáť v rúre počas ďalších 10 – 15 minút alebo ho zabaľte do alobalu.

Keď chcete grilovať mäso, zvolte si kusy rovnakej hrúbky, dosiahnete tak rovnomerné opečenie. Veľmi hrubé kusy si vyžadujú dlhší čas prípravy. Aby sa predišlo spáleniu povrchu mäsa, zvolte nižšiu polohu v rúre, aby bolo mäso ďalej od grilu. Po uplynutí dvoch tretín času pečenia mäso obráťte. Pozorne otvorte dvere, pretože môže uniknúť horúca para.

Na zachytávanie štiav odporúčame priamo pod rošt, na ktorom je uložené jedlo, položiť odkvapkávaciu nádobu, do ktorej nalejete pol litra pitnej vody. Podľa potreby doplňte.

## DEZERTY

Jemné zákusky pečte s funkciou tradičného pečenia iba na jednej úrovni.

Používajte kovové formy na pečenie tmavej farby a vždy ich uložte na dodaný rošt. Pri pečení na viacerých úrovniach zvolte funkciu pečenia s vháňaným vzduchom a po čase vymeňte polohy foriem na pečenie, aby sa zabezpečila optimálna cirkulácia horúceho vzduchu.

Ak chcete zistiť, či je kysnutý koláč upečený, strčte do stredu drevenú špajľu. Ak bude špajľa po vybratí čistá, koláč je hotový.

Ak používate pekáče s teflónovým povrchom, okraje nemastite maslom, pretože koláč by sa okolo okrajov nemusel zdvihnúť rovnomerne.

Ak sa koláč počas pečenia „naduje“, nabadúce nastavte nižšiu teplotu a zväzte množstvo tekutín v zmesi a miešajte ju opatrnejšie.

Pri zákusoch so štavnatou plnkou (tvarohové alebo ovocné koláče) používajte funkciu „Konvenčné pečenie“. Ak je základ koláča vlhký, pečte ho na nižšej úrovni a pred pridaním plnky posypte korpus koláča strúhankou alebo zomletými sušienkami.

## KYSNUTIE

Pred vložením cesta do rúry sa odporúča prikryť ho vlhkou utierkou. V porovnaní s kysnutím cesta pri izbovej teplote (20 – 25 °C) sa čas kysnutia cesta skraca o približne jednu tretinu. Čas na vykysnutie pizze začína približne od jednej hodiny pre 1 kg cesta.

**6<sup>th</sup> sense** TABUĽKA PRÍPRAVY JEDÁL

KATEGÓRIE POTRAVIN		MNOŽSTVO	ÚROVEŇ PREPEČENOSTI	ÚROVEŇ ZAPEKANIA	OBRÁTĪT (Z ČASU PRÍPRAVY)	ÚROVEŇ A PRÍSLUŠENSTVO		
LASAGNE	Lasagne	0,5 – 3 kg	–	0	–	2		
MÄSO	Hovädzie	Pečené	0,6 – 2 kg	0	–	3		
		Burger	1,5 – 3 cm	0	–	3/5   4		
	Bravčové	Pečené	0,6 – 2,5 kg	–	0	–	3	
		Údeniny a párky	1,5 – 4 cm	–	–	2/3	5  4	
	Kurča	Pečené	0,6 – 3 kg	–	0	–	2	
	Hydina	Plátky a prsia	1 – 5 cm	–	–	2/3	5  4	
Kebab		jeden rošt	–	–	1/2	5  4		
RYBY	Filé	0,5 – 3 (cm)	–	–	–	3  2		
	Filety mrazené	0,5 – 3 (cm)	–	–	–	3  2		
ZELENINA	Opekaná zelenina	Pečené zemiaky	0,5 – 1,5 kg	–	0	–	3	
		Plnená zelenina	0,1 – 0,5 kg	–	–	–	3	
		Opekaná zelenina	0,5 – 1,5 kg	–	0	–	3	
	Gratinovaná zelenina	Zapekané zemiaky	jeden plech	–	–	–	3	
		Gratinované paradajky	jeden plech	–	–	–	3	
		Gratinované papriky	jeden plech	–	–	–	3	
		Gratinovaná brokolica	jeden plech	–	–	–	3	
		Gratinovaný karfiol	jeden plech	–	–	–	3	
Gratinovaná zelenina	jeden plech	–	–	–	3			
SLANÉ PEČIVO	Slaný koláč	0,8 – 1,2 kg	–	0	–	2		
	Chlieb	Rožky	cca 60 – 150 g	–	–	–	3	
		Sendvičový bochník chleba	cca 0,4 – 0,6 kg	–	–	–	2	
		Veľký chlieb	0,7 – 2,0 kg	–	–	–	2	
		Bagety	cca 200 – 300g	–	–	–	3	
	Pizza	Okrúhla pizza	jeden plech	–	–	–	2	
		Hrubá pizza	jeden plech	–	–	–	2	
		Pizza (mrazená)	1 vrstva*		–	–	–	2
			2 vrstvy*		–	–	–	4  1
			3 vrstvy*		–	–	–	5  3  1
4 vrstvy*			–	–	–	5  4  2  1		





\* navrhované množstvo

PRÍSLUŠENSTVO				
	Drötený rošt	Plech do rúry/Plech na koláč/Okrúhly plech na pizzu na drötenom rošte	Nádoba na odkvapkávanie/plech na pečenie	Nádoba na odkvapkávanie s 500 ml vody

































# 6<sup>th</sup> sense TABUĽKA PRÍPRAVY JEDÁL

	KATEGÓRIE POTRAVÍN	MNOŽSTVO	ÚROVEŇ PREPEČENOSTI	ÚROVEŇ ZAPEKANIA	OBRÁTIŤ (Z ČASU PRÍPRAVY)	ÚROVEŇ A PRÍSLUŠENSTVO
SLADKÉ PEČIVO	Piškótový koláč	0,5 – 1,2 kg	–	–	–	2 
	Cookies	0,2 – 0,6 kg	–	–	–	3 
	Odpaľované cesto	jeden plech	–	–	–	3 
	Koláčiky	0,4 – 1,6 kg	–	–	–	3 
	Závin	0,4 – 1,6 kg	–	–	–	3 
	Ovocný koláč	0,5 – 2 kg	–	–	–	2 





\* navrhované množstvo

PRÍSLUŠENSTVO				
	Drôtený rošt	Plech do rúry/Plech na koláč/Okrúhly plech na pizzu na drôtenom rošte	Nádoba na odkvapkávanie/plech na pečenie	Nádoba na odkvapkávanie s 500 ml vody

# TABUĽKA PRÍPRAVY JEDLA POMOCOU FUNKCIE AIR FRY

	RECEPT	FUNKCIA	NAVRHOVANÉ MNOŽSTVO	PREDOHREV	TEPLOTA (°C)	TRVANIE (MIN.)	ROŠT A PRÍSLUŠENSTVO
ZMRAZENÉ POTRAVINY	Mražené zemiakové hranolčeky		650 – 850 g	Áno	200	25 – 30	 
	Mražené kuracie nugetky		500 g	Áno	200	15 – 20	 
	Rybie tyčinky		500 g	Áno	220	15 – 20	 
	Cibuľové krúžky		500 g	Áno	200	15 – 20	 
ZELENINA	Čerstvá obaľovaná cuketa		400 g	Áno	200	15 – 20	 
	Domáce hranolčeky		300 – 800 g	Áno	200	20 – 40	 
	Zmiešaná zelenina		300 – 800 g	Áno	200	20 – 30	 
MÁSO A RYBY	Pečené kuracie prsia		1 – 4 cm	Áno	200	20 – 40	 
	Kuracie krídla		200 – 1500 g	Áno	220	30 – 50	 
	Obaľovaná kotleta		1 – 4 cm	Áno	220	20 – 50	 
	Rybie filé		1 – 4 cm	Áno	220	15 – 25	 

Na varenie čerstvých alebo domácich jedál naneste tenkú vrstvu oleja po povrchu jedla. Aby bola zaručená rovnomerná príprava jedla, v polovici odporúčaného času prípravy jedlo zamiešajte.

FUNKCIE	 Air Fry		
PRÍSLUŠENSTVO	 Plech Air Fry	 Plech do rúry alebo plech na koláče na drôtovej polici	 Nádoba na odkvapkávanie/plech na pečenie alebo pekáč na rošte

# TABUĽKA PRÍPRAVY JEDÁL

RECEPT	FUNKCIA	PREDOHREV	TEPLOTA (°C)	TRVANIE (MIN.)	ROŠT A PRÍSLUŠENSTVO
Kysnuté koláče / Piškótové koláče		Áno	170	30 – 50	
		Áno	160	30 – 50	
		Áno	160	30 – 50	
Plnené koláče (tvarohový koláč, štrúdľa, jablkový koláč)		Áno	160 – 200	30 – 85	
		Áno	160 – 200	30 – 90	
Sušienky		Áno	150	20 – 40	
		Áno	140	30 – 50	
		Áno	140	30 – 50	
		Áno	135	40 – 60	
Malé koláčiky/Mafiny		Áno	170	20 – 40	
		Áno	150	30 – 50	
		Áno	150	30 – 50	
		Áno	150	40 – 60	
Odpalované cesto		Áno	180 – 200	30 – 40	
		Áno	180 – 190	35 – 45	
		Áno	180 – 190	35 – 45 *	
Snehové pusinky		Áno	90	110 – 150	
		Áno	90	130 – 150	
		Áno	90	140 – 160 *	
Pizza / chlieb / focaccia		Áno	190 – 250	15 – 50	
		Áno	190 – 230	20 – 50	
Pizza (tenká, hrubá, focaccia)		Áno	310	7 – 12	
		Áno	220 – 240	25 – 50 *	
Mrazená pizza		Áno	250	10 – 15	
		Áno	250	10 – 20	
		Áno	220 – 240	15 – 30	
Pikantné koláče (zeleninové, slané)		Áno	180 – 190	45 – 55	
		Áno	180 – 190	45 – 60	
		Áno	180 – 190	45 – 70 *	

FUNKCIE								ECO	
PRÍSLUŠENSTVO	Drôtený rošt	Plech do rúry alebo plech na koláče na drôtenej polici		Nádoba na odkvapkávanie/plech na pečenie alebo pekáč na rošte		Nádoba na odkvapkávanie/plech na pečenie		Nádoba na odkvapkávanie s 500 ml vody	

RECEPT	FUNKCIA	PREDOHREV	TEPLOTA (°C)	TRVANIE (MIN.)	ROŠT A PRÍSLUŠENSTVO
Vols-au-vent/Slané a sladké lístkové cesto		Áno	190 – 200	20 – 30	
		Áno	180 – 190	20 – 40	
		Áno	180 – 190	20 – 40 *	
Lasagne/nákypy/zapekané cestoviny/cannelloni		Áno	190 – 200	45 – 65	
Jahňacie / Teľacie / Hovädzie / Bravčové 1 kg		Áno	190 – 200	80 – 110	
Bravčové pečené s kožou 2 kg		-	170	110 – 150	
Kurča / Králik / Kačica 1 kg		Áno	200 – 230	50 – 100	
Morka / Hus 3 kg		Áno	190 – 200	80 – 130	
Pečené ryby / Ryby pečené v alobale (filety, celé)		Áno	180 – 200	40 – 60	
Plnená zelenina (paradajky, cukety, baklažány)		Áno	180 – 200	50 – 60	
Hrianka		-	3 (vysoká)	3 – 6	
Rybie filé / filety		-	2 (stredná)	20 – 30 **	
Klobásy / kebaby / rebierka / hamburgery		-	2 – 3 (stredná – vysoká)	15 – 30 **	
Pečené kurča 1 – 1,3 kg		-	2 (stredná)	55 – 70 ***	
Jahňacie stehno / Koleno		-	2 (stredná)	60 – 90 ***	
Pečené zemiaky		-	2 (stredná)	35 – 55 ***	
Gratinovaná zelenina		-	3 (vysoká)	10 – 25	
Sušienky	Sušienky	Áno	135	50 – 70	
Koláče z krehkého cesta	Koláče z krehkého cesta	Áno	170	50 – 70	
Okrúhla pizza	Pizza	Áno	210	40 – 60	
Úplné jedlo: Ovocná torta (úroveň 5)/ lasagne (úroveň 3)/mäso (úroveň 1)		Áno	190	40 – 120 *	
Úplné jedlo: Ovocný koláč (úroveň 5) / pečená zelenina (úroveň 4) / lasagne (úroveň 2) / kúsky mäsa (úroveň 1)	Menu	Áno	190	40 – 120 *	
Lasagne a mäso		Áno	200	50 – 100 *	
Mäso a zemiaky		Áno	200	45 – 100 *	
Ryba so zeleninou		Áno	180	30 – 50 *	
Plnené kusy mäsa	ECO	-	200	80 – 120 *	
Kusy mäsa (králik, kurča, jahňa)	ECO	-	200	50 – 100 *	

\* Odhadovaný čas trvania: Jedlá môžete z rúry vybrať v inom čase, v závislosti od osobných preferencií.

\*\* V polovici pečenia jedlo obráťte.

\*\*\* Po uplynutí dvoch tretín času pečenia jedlo podľa potreby obrátiť.

FUNKCIE								ECO	
PRÍSLUŠENSTVO									

## AKO ČITAŤ TABUĽKU PRÍPRAVY JEDÁL

V tabuľke sú uvedené najvhodnejšie funkcie, príslušenstvo a úroveň na prípravu rôznych typov jedál. Čas prípravy jedla sa začína jeho vložením do rúry, bez zarátania času predhrievania (keď sa vyžaduje). Teploty a čas pečenia sú iba približné a závisia od množstva jedla a typu použitého príslušenstva. Na začiatku použite najnižšie odporúčané hodnoty a ak jedlo nie je hotové, hodnoty zvýšte. Používajte dodané príslušenstvo a uprednostňujte tmavé kovové pekáče a plechy. Okrem toho môžete použiť nádoby a príslušenstvo z varného skla alebo kameniny, nezabudnite však, že pečenie sa trochu predĺži.

## ÚDRŽBA A ČISTENIE

**Pred údržbou alebo čistením sa presvedčte, či rúra vychladla.**

**Nepoužívajte parné čističe.**

**Nepoužívajte drôtenku, drsné čistiace pomôcky alebo abrazívne/korozívne čistiace prostriedky, pretože by mohli poškodiť povrch spotrebiča.**

**Používajte ochranné rukavice.**

**Pred vykonávaním údržby musíte rúru odpojiť od elektrickej siete.**

### VONKAJŠIE POVRCHY

- Povrchy čistite vlhkou utierkou z mikrovlákna. Ak je povrch veľmi špinavý, pridajte do vody niekoľko kvapiek pH neutrálneho čistiaceho prípravku. Poutierajte suchou utierkou.
- Nepoužívajte korozívne ani abrazívne čistiace prostriedky. Ak sa niektorý z týchto produktov dostane neúmyselne do kontaktu s povrchmi spotrebiča, okamžite ho poutierajte vlhkou utierkou z mikrovlákna.

### VNÚTORNÉ POVRCHY

- Po každom použití nechajte rúru vychladnúť a potom ju očistite, najlepšie, ak je ešte teplá, aby ste odstránili usadeniny alebo škvrny od zvyškov jedla. Na vysušenie prípadnej kondenzácie, ktorá sa vytvorila po príprave jedla s vysokým obsahom vody, nechajte rúru úplne vychladnúť a potom utrite handričkou alebo špongiou.
- Vnútorne povrchy optimálne vyčistíte aktivovaním funkcie „Smart Clean“. (Iba pri niektorých modeloch).
- Sklo dvierok očistite vhodnými tekutými čistiacimi prostriedkami.
- Vybratie dvierok uľahčuje čistenie.

### PRÍSLUŠENSTVO

Ihneď po použití príslušenstvo namočte do vody, do ktorej ste pridali umývací prostriedok, a ak je príslušenstvo horúce, pri manipulácii používajte rukavice. Zvyšky jedál sa ľahko dajú odstrániť kefkou alebo špongiou. Potravinovú sondu a mäsovú sondu (ak sú k dispozícii) nečistite v umývačke riadu. Zásobník na vyprážanie horúcim vzduchom/Air Fry (ak je k dispozícii) možno umývať v umývačke riadu.

## VYBRATIE A NASADENIE DVIEROK

**1.** Ak chcete dverka vybrať, celkom ich otvorte a stiahnite úchytky, až sú v polohe odomknutia.

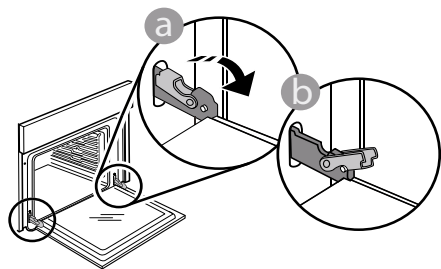

**2.** Zatvorte dverka, čo najviac ako to ide. Pevne dverka chyťte oboma rukami – nedržte ich za rúkovač.

Dverka jednoducho vyberiete tak, že ich budete ďalej zatvárať a pritom ťahať nahor, až kým sa neuvolnia.

Dverka odložte nabok na mäkký povrch.

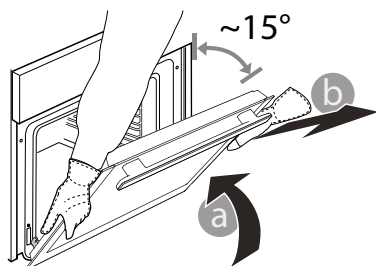

**3.** Dverka opäť nasadíte tak, že ich priložíte k rúre, zarovnáte háčiky pántov s dosadacími plochami a upevníte vrchnú časť na sedlo.

**4.** Dverka spustíte a potom celkom otvorte. Úchytka sklopte do pôvodnej polohy: Dbajte, aby ste ich sklopili úplne.

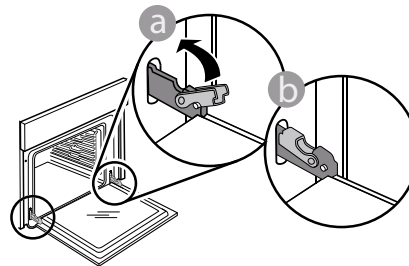

Opatrne potlačte, aby ste skontrolovali, či sú úchytka v správnej polohe.

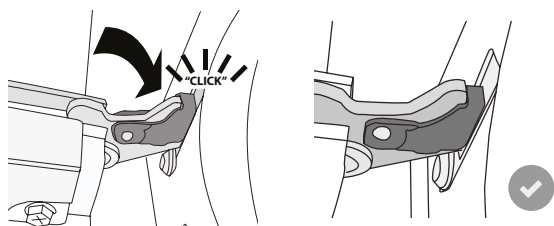

**5.** Skúste dverka zatvoriť a skontrolujte, či sú zároveň s ovládacím panelom. Ak nie, zopakujte predchádzajúce kroky: Pri nesprávnom fungovaní by sa dverka mohli poškodiť.

## VÝMENA ŽIAROVKY

**1.** Odpojte rúru od elektrického napájania.

**2.** Odskrutkujte kryt svetla, vymeňte žiarovku a naskrutkujte kryt naspäť.

**3.** Rúru opäť zapojte k elektrickému napájaniu.

Upozornenie: Halogénové žiarovky typ 40 W/230 ~ V G9, T300°C.

Žiarovka používaná vo vnútri spotrebiča je špeciálne určená pre domáce spotrebiče a nie je vhodná na bežné osvetľovanie miestností v domácnosti. (Nariadenie ES 244/2009) Žiarovky dostanete v našom autorizovanom servise.

Ak používate halogénové žiarovky, nechytajte ich holými rukami, pretože odtlačky prstov by ich mohli poškodiť. Rúru nepoužívajte, kým nenamontujete kryt žiarovky.

# RIEŠENIE PROBLÉMOV

Problém	Možná príčina	Riešenie
Rúra nefunguje.	Výpadok prúdu. Odpojenie od elektrickej siete.	Skontrolujte, či je elektrická sieť pod napätím a či je rúra pripojená k elektrickej sieti. Rúru vypnite a znova zapnite a skontrolujte, či sa problém odstránil.
Na displeji svieti písmeno „F“ a za ním číslo.	Softvérový problém.	Kontaktujte informačné stredisko (Call Center) a uveďte číslo, ktoré nasleduje za písmenom „F“.
Rúra sa nezohrieva.	Keď je zapnutý DEMO režim, všetky príkazy sú aktívne a menu prístupné, ale rúra sa nezohrieva. Každých 60 sekúnd sa na displeji zjaví DEMO.	DEMO nájdete v NASTAVENIACH a zvolte „Vyp.“.
Svetlo zhasne.	Je aktivovaný EKO režim.	Funkciu „ECO“ otvorte v „SETTINGS“ (NASTAVENIA) a zvolte „Off“ (Vyp.).
Dvierka sa poriadne nezatvárajú.	Bezpečnostné úchytky sú v nesprávnej polohe.	Presvedčte sa, či sú bezpečnostné úchytky v správnej polohe, podľa pokynov na vyberanie a vkladanie dvierok v časti Čistenie a údržba.
V domácnosti sa vypne prúd.	Nastavenie výkonu je nesprávne.	Preverte, či vaša domáca sieť má výkon viac ako 3 kW. Ak nie, znížte výkon rúry na 13 ampérov. VÝKON nájdete v NASTAVENIACH a zvolte „NÍZKY“.
Cyklus prípravy jedla so sondou sa skončil bez zjavnej príčiny alebo sa na obrazovke vypíše chyba F3E3	Potravinová sonda nie je správne zapojená	Potravinová sonda nie je správne zapojená

## Zásady, štandardnú dokumentáciu a ďalšie informácie o výrobku nájdete:

- Použitím QR kódu vo vašom spotrebiči
- Na našej webovej stránke [docs.whirlpool.eu/docs](https://docs.whirlpool.eu/docs)
- Prípadne **sa obráťte na náš popredajný servis** (telefónne číslo nájdete v záručnej knižke). Pri kontaktovaní nášho popredajného servisu uveďte, prosím, kódy z výrobného štítku vášho spotrebiča.

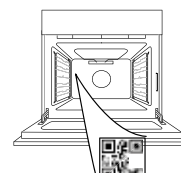

®/TM/© 2026 Whirlpool. Vyrobené na základe licencie.

**ДЯКУЄМО ЗА ПРИДБАННЯ ВИРОБУ WHIRLPOOL**

Для отримання більш повної допомоги зареєструйте свій пристрій на сайті [www.register10.eu](http://www.register10.eu)

**ВІДСКАНУЙТЕ QR-КОД НА ПРИСТРОЇ, ЩОБ ОТРИМАТИ ДОДАТКОВУ ІНФОРМАЦІЮ**

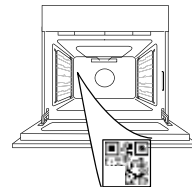

Перед використанням пристрою уважно прочитайте інструкції з техніки безпеки.

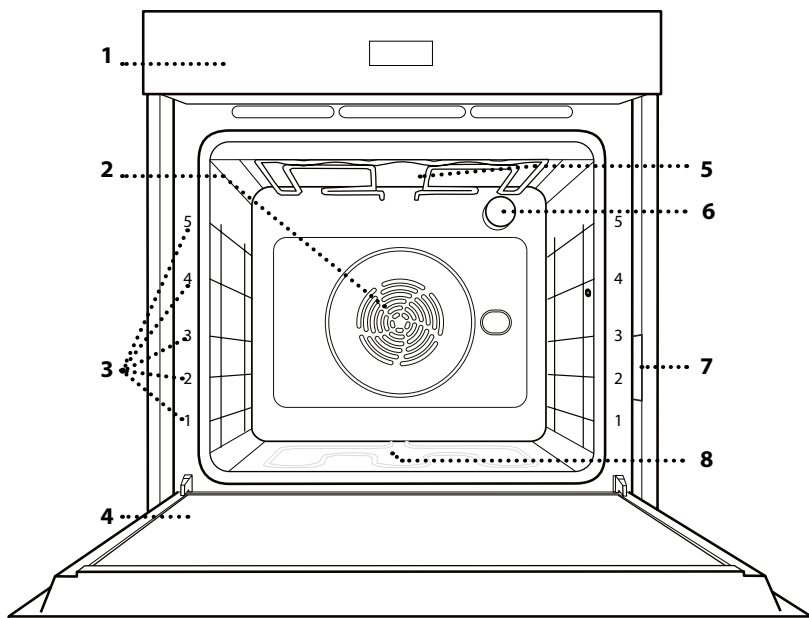
**ОПИС ВИРОБУ**

1. Панель керування
2. Вентилятор і круговий нагрівальний елемент (не показані на рисунку)
3. Напрявні для решітки (рівень указаний на передній стороні духової шафи)
4. Дверцята
5. Верхній нагрівальний елемент/гриль
6. Лампочка
7. Ідентифікаційна табличка (не знімати)
8. Круговий нагрівальний елемент (не показаний на рисунку)

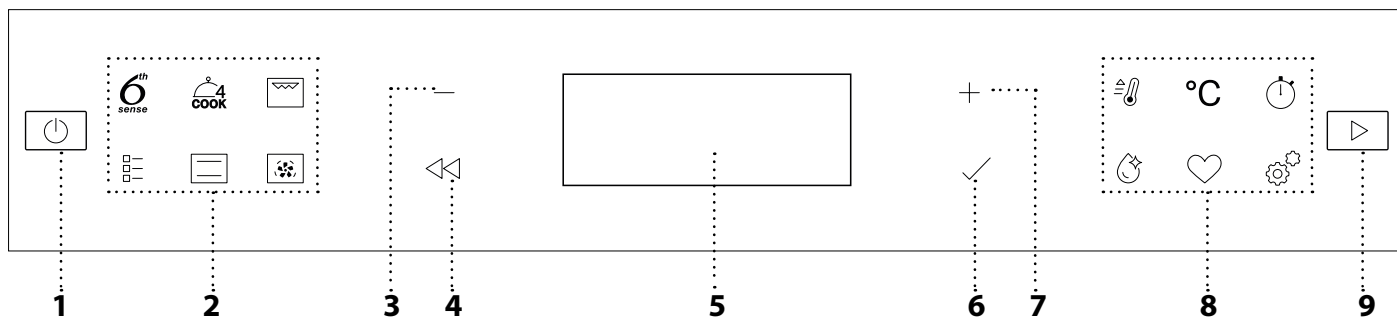
**ПАНЕЛЬ КЕРУВАННЯ****1. УВІМК./ВИМК.**

Увімкнення та вимкнення духової шафи, а також припинення активної функції.

**2. БЕЗПОСЕРЕДНЬО ДОСТУПНІ ФУНКЦІЇ**

Для швидкого доступу до функцій і меню.

**3. КНОПКА НАВИГАЦІЇ «МІНУС»**

Для прокручування меню і зменшення значень параметрів або функції.

**4. НАЗАД**

Для повернення до попереднього екрану. Дозволяє змінити налаштування під час готування.

**5. ДИСПЛЕЙ****6. ПІДТВЕРДИТИ**

Підтвердження вибраної функції або встановленого значення.

**7. КНОПКА НАВИГАЦІЇ «ПЛЮС»**

Для прокручування меню і збільшення параметрів або значень функції.

**8. ОПЦІЇ/ФУНКЦІЇ ПРЯМОГО ДОСТУПУ**

Для швидкого доступу до функцій, тривалості, налаштувань і вибраного.

**9. ПУСК**

Запуск функції із використанням заданих чи основних налаштувань.

# ПРИЛАДДЯ

## РЕШІТКА

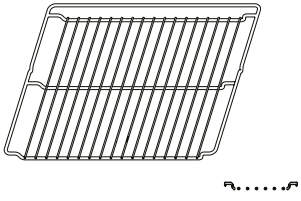

Використовується для готування страв або як підставка для каструль, форм для випікання тортів та іншого жаростійкого кухонного посуду.

## ПІДДОН

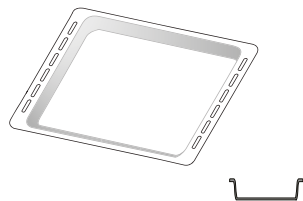

Використовується у якості дека для готування м'яса, риби, овочів, фокачі тощо або підставки під решіткою для соку, що витікає під час готування.

## ЛИСТ ДЛЯ ВИПІКАННЯ\*

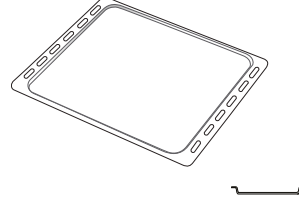

Використовується для готування хлібобулочних і кондитерських борошняних виробів, а також печені, запеченої в пергаменті риби тощо.

## ТЕЛЕСКОПІЧНІ НАПРЯМНІ\*

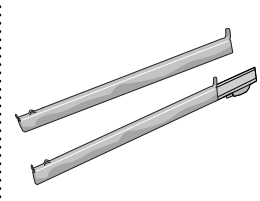

Для полегшення встановлення або витягування приладдя.

## ДЕКО ДЛЯ АЕРОГРИЛЮ\*

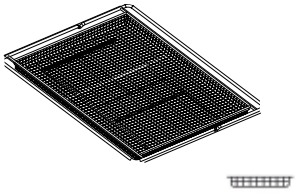

Використовується для приготування страв з функцією "Аерогриль" (під ним має бути встановлено лист для випікання для збору можливих крихт і крапель). Його можна мити в посудомийній машині.

Кількість та тип приладдя може відрізнитися залежно від придбаної моделі.

Інше приладдя можна придбати окремо; з питань замовлень, а також для отримання додаткової інформації звертайтеся до центру післяпродажного обслуговування.

\* Є лише в певних моделях

## ВСТАНОВЛЕННЯ РЕШІТКИ ТА ІНШОГО ПРИЛАДДЯ

Вставте решітку горизонтально в духову шафу. Для цього посуňte решітку по спеціальних напрямних так, щоб бік із піднятими краями був спрямований догори.

Інше приладдя, таке як піддон і лист для випікання, встановлюється горизонтально, так само, як решітка.

## ЗНЯТТЯ ТА ВСТАНОВЛЕННЯ НАПРЯМНИХ ДЛЯ РЕШІТКИ

• Щоб зняти напрямні для полицки, підніміть їх та витягніть нижні частини зі своїх гнізд: тепер напрямні для решітки можна зняти.

• Щоб встановити напрямні для решітки на місце, спочатку вставте їх у верхнє гніздо. Утримуючи напрямні піднятими, вставте їх у відсік для готування, а потім опустіть на місце в нижнє гніздо.

## УСТАНОВЛЕННЯ ТЕЛЕСКОПІЧНИХ НАПРЯМНИХ

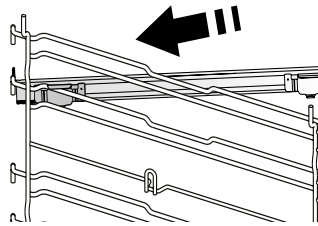

Опустіть на місце інший затискач.

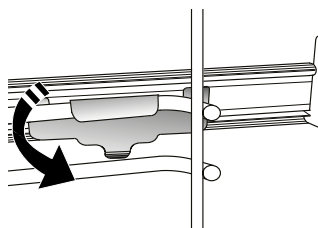

Витягніть напрямні для решітки із духової шафи і зніміть захисні пластмасові елементи на телескопічних напрямних.

Замкніть верхній затискач телескопічної напрямної на напрямній для решітки та просуньте його вздовж напрямної до упору.

Щоб зафіксувати напрямну, міцно притисніть нижню частину затискача до напрямної для решітки. Переконайтеся, що руху телескопічних напрямних нічого не заважає. Повторіть ці дії з іншою напрямною для решітки на тому ж рівні.

Зверніть увагу: телескопічні напрямні можна встановлювати на будь-якому рівні.

# ФУНКЦІЇ



## 6TH SENSE

Робить процес приготування їжі будь-якого типу (лазанья, м'ясо, риба, овочі, пироги та інша випічка, солоні пироги, хліб, піца) повністю автоматичним. Щоб якнайкраще застосувати цю функцію, дотримуйтеся вказівок, наведених у відповідній таблиці готування.



## ФУНКЦІЇ СООК

Для готування на чотирьох рівнях одночасно різних продуктів, які вимагають однакової температури готування. Цю функцію можна використовувати для готування печива, пирогів, круглих піц (в тому числі заморожених) і для готування кількох страв одночасно. Для досягнення найкращих результатів дотримуйтеся рекомендацій таблиці готування.



## ГРИЛЬ

Для смаження стейків, кебабів і ковбасок, запікання овочів і готування грінок. Під час смаження м'яса на грилі рекомендуємо використовувати піддон для збирання соку, що витікає під час готування: Поставте піддон на будь-якому рівні під решіткою та налейте в нього 500 мл питної води.



## ТРАДИЦІЙНІ ФУНКЦІЇ

- **ВИПІК.З КОНВ.**  
Для готування будь-якої страви лише на одній полиці.
- **TURBO GRILL (ТУРБОГРИЛЬ)**  
Для смаження великих шматків м'яса (ніжок, ростбїфів, курчат). Рекомендуємо використовувати піддон для збирання соку, що витікає під час готування: Поставте каструлю на будь-якому рівні під решіткою та налейте в нього 500 мл питної води.
- **ЗАМОР. ВИПІЧКА**  
Функція автоматично обирає ідеальну температуру готування та режим для 5 різних типів готових заморожених продуктів. Духову шафу не потрібно прогрівати.
- **СПЕЦІАЛЬНІ ФУНКЦІЇ**
  - » **ПІЦА**  
За допомогою цієї функції ви зможете приготувати чудову домашню піцу менш ніж за 10 хвилин, немов з ресторану. Завдяки спеціальному циклу приготування, який працює при температурі понад 300 градусів Цельсія, піца виходить м'якою всередині, з хрусткою скоринкою по краях й з ідеально рівномірним підрум'яненням. За використання з цією функцією каміння для піци Pizza Stone WPro, після попереднього прогрівання духової шафи протягом 30 хвилин, час випікання піци становить 5-8 хвилин (з питань замовлень, а також для отримання додаткової інформації звертайтеся до центру післяпродажного обслуговування або на сайт [www.whirlpool.eu](http://www.whirlpool.eu)).
  - » **АЕРОГРИЛЬ**

Ця функція дозволяє готувати картоплю фрі, курячі нагетси та інші страви з меншою кількістю олії, але отримуючи при цьому приємну хрустку скоринку. Нагрівальні елементи циклічно нагрівають камеру, а вентилятор циркулює гаряче повітря. Найкращих результатів приготування деко для аерогриля (входить до комплекту деяких моделей). Щоб страви були якомога смачнішими, розміщуйте продукти на деко для аерогриля в один шар і дотримуйтеся інструкцій, наведених у відповідній таблиці готування. Не використовуйте більше одного дека, щоб запобігти нерівномірному приготуванню.

### » ПІДНЯТТЯ ТІСТА

Для оптимального вистоювання солодкого або солоного тіста. Для забезпечення якісного вистоювання не вмикайте цю функцію, якщо духову шафу й досі гаряча після циклу готування.

### » ПІДІГРІВ

Для підтримання щойно приготованих страв гарячими та хрусткими.

### » РОЗМОРОЗКА

Для прискореного розморожування продуктів. Поставте продукти на середню полицю. Залиште продукти в упаковці, щоб запобігти висиханню ззовні.

### » ЦИКЛ ЕСО \*

Для готування фаршированих шматків м'яса та філе на одній полиці. Під час роботи функції циклу Eso світло залишається вимкненим протягом усього готування. Щоб скористатися циклом Eso та оптимізувати енергоспоживання, слід відчиняти дверцята духової шафи лише після завершення готування страв.

### » ВЕЛИКІ ШМАТКИ

Функція автоматично вибирає найкращий режим та температуру для готування великих порцій м'яса (вагою понад 2,5 кг). Під час готування рекомендовано перевертати м'ясо для рівномірнішого підрум'янювання обох його боків. Краще час від часу поливати м'ясо, щоб уникнути його пересушування.



## ТРАДИЦІЙНИЙ РЕЖИМ

Для готування будь-якої страви лише на одній полиці.



## КОНВЕКЦІЯ

Для готування різних продуктів з однаковою температурою готування на декількох полицках (максимум трьох) одночасно. Ця функція дозволяє одночасно готувати різні страви і при цьому уникати змішування ароматів.



## ШВИД. РОЗІГРІВ

Для швидкого попереднього прогрівання духової шафи.



## ТАЙМЕР

Для відліку часу без активації функції.



## SMART CLEAN

Дія пари, яка виділяється в ході цього спеціального низькотемпературного циклу очищення, дозволяє легко видаляти бруд і залишки їжі. Налийте 200 мл питної води на дно духової шафи; цю функцію слід активувати тільки тоді, коли духова шафа холодна.



## ОБРАНЕ

Для отримання доступу до списку 10 вибраних функцій.



## НАЛАШТУВАННЯ

Для налаштування параметрів духової шафи. Коли режим «ЕСО» активний, з метою економії енергії яскравість дисплея буде зменшено, і за 1 хвилину лампа вимкнеться. Він автоматично активується у разі натискання будь-якої кнопки. Коли режим «ДЕМО» увімкнено, всі команди є активними, а меню доступними, але духова шафа не нагрівається. Щоб вимкнути цей режим, відкрийте «ДЕМО» в меню «НАЛАШТУВАННЯ» і виберіть «Вимк». У разі вибору «СКИД.ЗАВ.НАЛАШТ.» вибір вимкнеться, а потім увімкнеться в режимі першого увімкнення. Всі налаштування будуть видалені.

\*Функція використовується як еталонна для декларації про енергоефективність згідно з Регламентом (ЄС) №65/2014

# ПЕРЕД ПОЧАТКОМ ВИКОРИСТАННЯ

## 1. ВИБЕРІТЬ МОВУ

Після першого увімкнення приладу необхідно встановити мову та час: На дисплеї з'явиться «English» (англійська).



За допомогою кнопок  $+$  або  $-$  прокрутіть список доступних мов і виберіть потрібну. Натисніть кнопку  $\checkmark$ , щоб підтвердити вибір.

Зверніть увагу: Згодом мову можна змінити, вибравши «МОВА» в меню «НАЛАШТУВАННЯ», яке можна відкрити, натиснувши  $\odot$ .

## 2. ВСТАНОВІТЬ СПОЖИВАННЯ ПОТУЖНОСТІ

Духову шафу запрограмовано на споживання рівня електричної потужності, сумісного з побутовою мережею з номіналом понад 3 кВт (16): Якщо у вашій оселі використовується нижча потужність, необхідно зменшити це значення (13).



Перейдіть до «ПОТУЖНІСТЬ» з меню «НАЛАШТУВАННЯ» і оберіть «НИЗЬКА».

## 3. ВСТАНОВЛЕННЯ ЧАСУ

Після вибору мови необхідно встановити поточний час: На дисплеї блимають дві цифри годин.



Натисніть  $+$  або  $-$ , щоб встановити необхідне значення годин, потім натисніть кнопку  $\checkmark$ : На дисплеї блиматимуть дві цифри хвилин. За допомогою кнопки  $+$  або  $-$  встановіть значення хвилини, потім натисніть  $\checkmark$  для підтвердження.

Зверніть увагу: Після тривалого періоду відсутності живлення може знадобитися встановити час повторно. Виберіть "ГОДИННИК" в меню "НАЛАШТУВАННЯ", яке можна відкрити, натиснувши  $\odot$ .

## 4. ПРОГРІВАННЯ ДУХОВОЇ ШАФИ

Нова духову шафа може виділяти запахи, що залишилися після її виготовлення: Це цілком нормально.

Тому, перш ніж готувати їжу, рекомендуємо прогріти порожню духову шафу, щоб усунути будь-які можливі запахи. Зніміть із духової шафи захисну картонну упаковку або прозору плівку та витягніть з неї все приладдя. Прогрійте духову шафу до 200 °C протягом приблизно однієї години; для цього найкраще використовувати функцію з циркуляцією повітря (наприклад, "Конвекція" або "Випікання з конвекцією").

Зверніть увагу: рекомендується провітрити приміщення після першого використання приладу.

# ЩОДЕННЕ ВИКОРИСТАННЯ

## 1. ВИБІР ФУНКЦІЇ

Натисніть кнопку , щоб увімкнути духову шафу: на дисплеї з'явиться остання основна функція, що використовувалася, або головне меню.

Функції можна вибрати, натиснувши на значок однієї з основних функцій або шляхом прокручування меню: Щоб вибрати пункт меню (на дисплеї відобразиться перший доступний пункт): натисніть  $+$  або  $-$  для вибору необхідного пункту, а потім підтвердьте вибір за допомогою  $\checkmark$ .

## 2. ВСТАНОВЛЕННЯ ФУНКЦІЇ

Вибравши необхідну функцію, ви можете змінити її налаштування. На дисплеї по чергово з'являтимуться налаштування, які можна змінити. Натиснувши  $\lll$ , можна знову змінити попереднє налаштування

### ТЕМПЕРАТУРА/РІВЕНЬ ГРИЛЮ





Коли на дисплеї блимає значення, натисніть кнопку  $+$  або  $-$ , щоб змінити його, а потім натисніть кнопку  $\checkmark$  для підтвердження. Після цього продовжуйте змінювати наступні налаштування (якщо це можливо).

Таким же чином можна встановити рівень грилю: Для смаження на грилі передбачено три рівня потужності: 3 (високий), 2 (середній), 1 (низький).

Зверніть увагу: Коли функцію буде активовано, температуру/рівень грилю можна змінити за допомогою  $+$  або  $-$ , після натискання  $^{\circ}\text{C}$  кнопки.

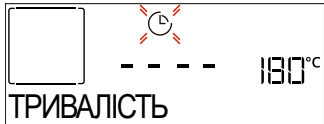
### ТРИВАЛІСТЬ



Коли на дисплеї блимає значок , за допомогою кнопки  $+$  або  $-$  встановіть бажаний час готування, потім натисніть кнопку  $\checkmark$  для підтвердження. Не потрібно задавати час приготування, якщо ви будете вручну обирати час приготування (без таймера): Натисніть  $\checkmark$  або  $\triangleright$ , щоб підтвердити та запустити функцію. Вибравши цей режим, не можна запустити відкладений запуск програми.

Зверніть увагу: Якщо потрібно відрегулювати час приготування, який було встановлено при приготуванні, натискайте  $\odot$ : натисніть  $+$  або  $-$ , щоб змінити цей параметр, потім натисніть  $\checkmark$  для підтвердження.

### ЧАС ЗАВЕРШЕННЯ (ЗАТРИМКА ЗАПУСКУ)

Для багатьох функцій можна відкласти їхній запуск, встановивши час завершення після встановлення часу готування. Дисплей відображає час закінчення, поки блимає значок .



За допомогою кнопки  $+$  або  $-$  встановіть бажаний час завершення готування, а потім натисніть  $\checkmark$  для підтвердження та активації цієї функції. Покладіть продукти в духову шафу та зачиніть дверцята: Функція запуститься автоматично через певний проміжок часу, який був розрахований таким чином, щоб приготування завершилося у встановлений вами час.

Зверніть увагу: У разі програмування часу відкладеного запуску готування фазу попереднього прогрівання буде скасовано: Розігрівання духової шафи до встановленої температури буде поступовим, а це означає, що час готування буде трохи більшим за час, наведений у таблиці приготування. Під час часу очікування ви можете натиснути  $+$  або  $-$ , щоб змінити запрограмований час завершення або натиснути  $\lll$ , щоб змінити інші налаштування. Натискаючи  $\odot$  для візуалізації інформації, можна виконувати перемикання між часом завершення і тривалістю.

## 3. 6TH SENSE

Ці функції автоматично вибирають найкращий режим, температуру та тривалість приготування, смаження або випікання всіх доступних страв.

За необхідності просто вкажіть характеристику страви, щоб отримати оптимальний результат.

### ВАГА/ВИСОТА (КРУГЛЕ ДЕКО)



Щоб встановити належну функцію, дотримуйтесь вказівок на дисплеї. Коли з'явиться запит, натисніть  $+$  або  $-$ , щоб задати необхідне значення, а потім натисніть  $\checkmark$  для підтвердження.

### ГОТОВНІСТЬ / ПІДРУМ'ЯНЮВАННЯ

У деяких функціях 6th Sense можна налаштувати рівень готовності.





Коли з'явиться запит, натисніть  $+$  або  $-$ , щоб вибрати бажаний рівень від «Із кров'ю» (-1) до «Добре просмажений» (+1). Натисніть  $\checkmark$  або  $\triangleright$ , щоб підтвердити та запустити функцію.

Таким самим чином у деяких функціях 6TH SENSE можливо налаштувати рівень підрум'янювання від низького (-1) до високого (+1).

## 4. ЗАПУСК ФУНКЦІЇ

В будь-який час, коли забажаєте застосувати значення за замовчуванням або інші значення, що застосовувались раніше, натисніть  $\triangleright$ , щоб активувати цю функцію.

Якщо під час фази затримки натиснути кнопку , з'явиться запитання, чи не бажаєте ви пропустити цю фазу, негайно запустивши виконання функції.



Зверніть увагу: Після вибору функції на дисплеї відобразиться найбільш оптимальний рівень для кожної функції. В будь-який момент можна зупинити виконання активованої функції, натиснувши .

Якщо духова шафа прогрівається й для функції потрібна певна максимальна температура, на дисплеї з'явиться відповідне повідомлення. Ви можете вибрати іншу функцію або дочекатися завершення циклу охолодження.



## 5. ПРОГРІВАННЯ

Для використання деяких функцій потрібне прогрівання виробу: Після запуску функції на дисплеї з'явиться повідомлення, що фазу прогрівання активовано.



Після завершення цієї фази пролунає сигнал і на дисплеї з'явиться повідомлення про те, що духова шафа досягла встановленої температури та необхідно «ДОДАТИ ПРОДУКТИ». Після цього слід відчинити дверцята, покласти продукти в духову шафу, зачинити дверцята та запустити приготування, натиснувши  або .

Зверніть увагу: якщо поставити їжу в шафу до закінчення попереднього прогрівання, це може погіршити остаточний результат готування. Якщо на фазі попереднього прогрівання відчинити дверцята, зазначену операцію буде призупинено.

Час готування не включає фазу попереднього прогрівання. Бажану температуру в духовій шафі завжди можна змінити за допомогою кнопки  або .

## 6. ПЕРЕВЕРТАННЯ АБО ПЕРЕВІРКА ПРОДУКТУ



У деяких функціях 6th Sense потрібно перевертати продукти під час готування.

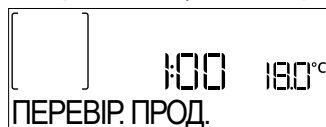

Пролунає звуковий сигнал і на дисплеї буде відображено дію, яку потрібно виконати. Відкрийте дверцята, виконайте запропоновану дію, що відображається на дисплеї, і закрийте дверцята, потім натисніть , щоб продовжити готування.

Так само наприкінці приготування (10% від часу до завершення) духова шафа запропонує перевірити страву.



Пролунає звуковий сигнал і на дисплеї буде відображено дію, яку потрібно виконати. Перевірте страву, закрийте дверцята і натисніть  або , щоб продовжити процес приготування.



Зверніть увагу: натисніть , щоб пропустити ці кроки. Інакше, якщо не буде вжито жодних дій після певного часу,

духова шафа продовжить приготування страви.

## 7. ЗАВЕРШЕННЯ ГОТУВАННЯ

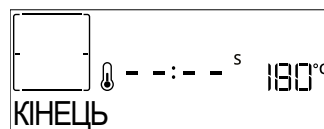
Пролунає звуковий сигнал і на дисплеї з'явиться повідомлення про те, що процес приготування завершено.





Натисніть , щоб продовжувати приготування в ручному режимі (без таймера) або натисніть , щоб збільшити час готування, встановивши нову тривалість. В обох випадках параметри приготування будуть збережені.

## ПІДРУМ'ЯНЮВАННЯ

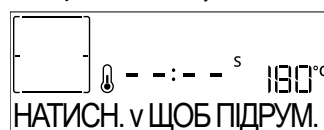
Деякі функції духової шафи дозволяють підрум'янювати поверхню страви шляхом активації гриля після завершення готування.







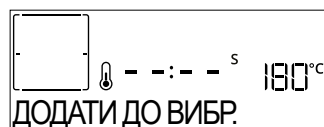

Коли на дисплеї з'явиться відповідне повідомлення, за потреби натисніть  для запуску п'ятихвилинного циклу підрум'янювання. Виконання цієї функції можна зупинити у будь-який момент. Для цього натисніть , щоб вимкнути духову шафу.

## 8. УЛЮБЛЕНІ СТРАВИ

Після завершення приготування на дисплеї з'явиться пропозиція зберегти функцію під номером від 1 до 10 у списку вибраного.







Щоб зберегти функцію як вибрану та зберегти поточні налаштування для майбутнього використання, натисніть ; в іншому випадку, щоб проігнорувати запит, натисніть .

Як тільки кнопку  натиснуто, натисніть  або , щоб вибрати нумеровану позицію, а потім натисніть  для підтвердження.

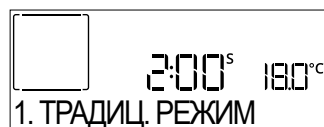
Зверніть увагу: Якщо пам'ять заповнена або вибраний номер вже зайнятий, з'явиться запит щодо підтвердження перезапису попередньої функції.

Для виклику збереженого режиму з пам'яті натисніть : На дисплеї буде відображено список вибраних функцій.



Виберіть функцію за допомогою кнопок  або , натисніть кнопку  для підтвердження, а потім натисніть кнопку  для ввімкнення.

## 9. SMART CLEAN

Натисніть , щоб відобразити «Smart Clean» на дисплеї.



Щоб активувати функцію, натисніть кнопку : на дисплеї буде запропоновано виконувати всі дії, необхідні для отримання найкращих результатів очищення: Дотримуйтеся вказівок, а потім натисніть по завершенню. Після завершення всіх кроків за потреби натисніть для активації циклу очищення.

Зверніть увагу: Не рекомендується відкривати дверцята духової шафи під час циклу очищення, щоб уникнути втрати водяної пари, що може негативно вплинути на кінцевий результат очищення.

Як тільки цикл буде завершено, на дисплеї почне миготіти відповідне повідомлення. Дайте духовій шафі охолонути, а потім витріть і висушіть її внутрішні поверхні ганчіркою або губкою.

## 10. ТАЙМЕР

Щоб активувати функцію, натисніть на піктограму . За допомогою кнопок або встановіть потрібний проміжок часу та натисніть кнопку , щоб увімкнути таймер.

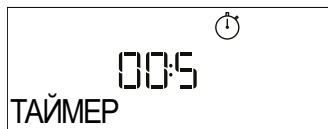

Після того як таймер завершить зворотний відлік встановленого часу, пролунає звуковий сигнал і на дисплеї з'явиться відповідне позначення.

Зверніть увагу: За допомогою таймера зворотного відліку не можна активувати жоден з циклів приготування.

Ви можете увімкнути таймер зворотнього відліку, навіть якщо функція запущена.

Таймер почне зворотній відлік часу, що не впливатиме на саму функцію.

На цьому етапі таймер не відображається (відображається лише піктограма ) і відлік продовжуватиметься у фоновому режимі. Щоб внести зміну в значення таймеру зворотнього відліку, ви можете натиснути піктограму та встановити час, використовуючи або піктограму .

Щоб скинути значення таймера зворотнього відліку, натисніть піктограму , а потім виберіть , поки на екрані не з'явиться «-:-». Натисніть кнопку , щоб підтвердити.

## 11. БЛОКУВАН. КНОПОК

Щоб заблокувати кнопки, натисніть і утримуйте кнопку як мінімум протягом п'яти секунд. Виконайте цю дію повторно, щоб розблокувати клавіатуру.

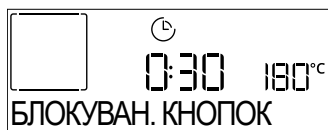

Зверніть увагу: Цю функцію також можна увімкнути під час готування. З міркувань безпеки духову шафу можна вимкнути будь-коли, натиснувши .

## . ПРИМІТКИ

- Не накривайте внутрішню поверхню приладу алюмінієвою фольгою.
- Ніколи не пересувайте каструлі або сковорідки по дну духової шафи, оскільки це може пошкодити емалеве покриття.
- Не ставте на двері важкі предмети і не тримайтеся за двері.
- Через вищу температуру циклу "Піца" очікується більший рівень шуму вентилятора, що охолоджує.

## . ПРИМІТКИ ЩОДО ЕНЕРГОЕФЕКТИВНОСТІ

- Використовуйте залишкове тепло: вимкніть духову шафу за 5–10 хвилин до закінчення приготування, щоб використати тепло, що залишилося.
- Тримай дверцята зачиненими: якщо можливо, не відчиняйте дверцята духової шафи під час готування, оскільки це дозволяє теплу виходити назовні.
- Готуйте більші порції: використовуйте духову шафу переважно для приготування великих страв (наприклад, м'яса понад 1 кг) або більших порцій, щоб максимально ефективно використовувати енергію.
- Регулярно очищайте ущільнювач дверцят: чистий ущільнювач запобігає втраті тепла й забезпечує ефективне приготування їжі.
- Попередній підігрів тільки в разі потреби: виконуйте попередній підігрів духової шафи лише коли це вказано у таблиці приготування або в рецепті.
- Вибирайте темні дека для випікання: темні дека для випікання краще поглинають тепло, підвищуючи ефективність приготування.
- Плануйте приготування їжі: готуйте кілька страв послідовно, щоб використати залишкове тепло й уникнути зайвого розігрівання.
- Виберіть програму енергозбереження: використовуйте спеціальну ЕКО-програму для зниження енергоспоживання. Додаткові вказівки див. у таблиці приготування.
- Вийміть невикористовувані аксесуари: виймайте непотрібні дека або решітки, щоб підвищити ефективність циркуляції тепла й зменшити теплову потужність виробу.

# КОРИСНІ ПОРАДИ

## ЯК ЧИТАТИ ТАБЛИЦЮ ГОТУВАННЯ

У таблиці наведено найкращі функції, аксесуари та рівні потужності, які слід використовувати для готування конкретних страв. Відлік часу готування починається з моменту, коли страву ставлять у духову шафу. Час попереднього прогрівання духової шафи (якщо воно потрібне) не враховується. Вказані температура та час готування орієнтовні; вони залежать від кількості продуктів і типу приладдя, що використовується. Починайте з найменшого рекомендованого значення, а якщо страва недостатньо готова, перейдіть до більших значень. Використовуйте приладдя з комплекту й надавайте перевагу металевим формам для випічки та листам темного кольору. Ви можете також користуватися сковорідками та приладдям із "пірексу" або кераміки, але майте на увазі, що тривалість готування буде дещо більшою.

## ГОТУВАННЯ РІЗНИХ СТРАВ ОДНОЧАСНО

За допомогою функції "Конвекція" можна одночасно готувати різні страви, які потребують однакової температури готування (наприклад: рибу й овочі), використовуючи різні полиці. Вийміть із духової шафи страву, якій потрібно менше часу для готування, і залиште в ній страву, яка готується довше.

## М'ЯСО

Використовуйте будь-який піддон або посуд із пірексу, що підходить за розміром для шматка м'яса, який потрібно готувати. При смаженні шматків м'яса краще додавати трохи бульйону на дно посуду, змочуючи ним м'ясо під час готування для кращого смаку. Зверніть увагу, що під час цієї операції утворюється пара. Коли смаження готова, дайте їй постояти в духовій шафі ще 10-15 хвилин або загорніть в алюмінієву фольгу.

Якщо ви хочете приготувати м'ясо на грилі, вибирайте шматки однакової товщини по всій довжині, щоб вони рівномірно засмажилися. Дуже товсті шматки м'яса потрібно готувати довше. Щоб м'ясо не пригоряло ззовні, опустіть решітку нижче, щоб їжа знаходилася подалі від грилю. Переверніть м'ясо через дві третини часу готування. Відчиняйте дверцята з обережністю, оскільки з духової шафи виходитиме пара.

Щоб зібрати соки, що витікають зі страви під час готування, рекомендуємо поставити піддон з 0,5 л питної води безпосередньо під решіткою, на якій готується страва. Доливайте воду за необхідності.

## ДЕСЕРТИ

Делікатні десерти готуйте у стандартному режимі лише на одній полиці.

Використовуйте листи для випічки темного кольору й обов'язково ставте їх на решітку, що входить до комплекту постачання. Щоб готувати на кількох полицях, установіть функцію примусової вентиляції і розставте форми для випічки на полицях у шаховому порядку, що сприятиме оптимальній циркуляції гарячого повітря.

Щоб перевірити готовність пирога з кислого тіста, уставте дерев'яну паличку в центр пирога. Якщо зубочистка вийде чистою, пиріг готовий.

Якщо ви використовуєте листи для випічки з антипригарним покриттям, не змащуйте країв, оскільки пиріг може піднятися нерівномірно довкола країв.







































Якщо виріб "роздувається" під час випікання, наступного разу використовуйте нижчу температуру та спробуйте додавати менший об'єм рідини або перемішувати суміш обережніше.

Для готування десертів із вологою начинкою або посипанням (наприклад, чізкейку або фруктових пирогів) використовуйте функцію Випікання з конвекцією. Якщо основа пирога глевка, опустіть полицю нижче і посипте дно пирога крихтами хліба або печива, перш ніж додавати начинку.





## ПІДНІМАННЯ

Бажано завжди накривати тісто вологою тканиною, перш ніж ставити його в духову шафу. Час вистоювання тіста за використання цієї функції зменшується приблизно на одну третину у порівнянні з вистоюванням при кімнатній температурі (20-25 °C). Час сходження для піци починається приблизно від однієї години на 1 кг тіста.

**6<sup>th</sup> sense** ТАБЛИЦЯ ГОТУВАННЯ

КАТЕГОРІЇ СТРАВ		КІЛЬКІСТЬ	РІВЕНЬ ГОТОВНОСТІ	РІВЕНЬ ПІДРУМ'ЯНЮВАННЯ	УВІМКНЕННЯ (ВІД ЧАСУ ПРИГОТУВАННЯ)	РІВЕНЬ І ПРИЛАДДЯ		
ЛАЗАНЬЯ	Лазанья	0,5 - 3 кг	-	0	-			
М'ЯСО	Яловичина	Печеня	0,6 - 2 кг	0	0			
		Бургер	1,5 - 3 см	0	-	3/5 		
	Свинина	Печеня	0,6 - 2,5 кг	-	0			
		Сосиски й сардельки	1,5 - 4 см	-	-	2/3 		
	Курятина	Печеня	0,6 - 3 кг	-	0			
	Птиця	Філе і грудинка	1-5 см	-	-	2/3 		
Кебаби		одна решітка	-	-	1/2 			
РИБА	Філе	0,5 - 3 (см)	-	-	-	 		
	Філе заморожене	0,5 - 3 (см)	-	-	-	 		
ОВОЧІ	Запечені овочі	Запечена картопля	0,5 - 1,5 кг	-	0			
		Фаршировані овочі	0,1 - 0,5 кг	-	-			
		Запечені овочі	0,5 - 1,5 кг	-	0			
	Печені овочі	Картопляна запіканка	один лист	-	-	-		
		Томатний гратен	один лист	-	-	-		
		Перці гратен	один лист	-	-	-		
		Запіканка з броколі	один лист	-	-	-		
		Гратен із цвітної капусти	один лист	-	-	-		
Овочева паніровка	один лист	-	-	-				
СОЛОНА ВИПІЧКА	Солоний пиріг		0,8 - 1,2 кг	-	0	-		
	Хліб	Булочки	60 - 150 г од.	-	-	-		
		Хліб для сендвічів	0,4 - 0,6 кг од.	-	-	-		
		Великий хліб	0,7 - 2,0 кг	-	-	-		
		Багети	200 - 300 г од.	-	-	-		
	Піца	Кругла піца	один лист	-	-	-		
		Товста піца	один лист	-	-	-		
		Піца [заморожена]	1 шар*	-	-	-	-	
			2 шар*	-	-	-	-	 
			3 шар*	-	-	-	-	  
4 шар*			-	-	-	-	   	





\* Рекомендована кількість

ПРИЛАДДЯ				
	Решітка	Деко для духовки / деко для торта / Кругле деко для піци на решітці	Піддон/лист для випікання	Піддон із 500 мл води

**6<sup>th</sup>**  
sense **ТАБЛИЦЯ ГОТУВАННЯ**

	КАТЕГОРІЇ СТРАВ	КІЛЬКІСТЬ	РІВЕНЬ ГОТОВНОСТІ	РІВЕНЬ ПІДРУМ'ЯНЮВАННЯ	УВІМКНЕННЯ (ВІД ЧАСУ ПРИГОТУВАННЯ)	РІВЕНЬ І ПРИЛАДДЯ
СОЛОДКА ВИПІЧКА	Бісквітний торт	0,5–1,2 кг	-	-	-	2 
	Печиво	0,2–0,6 кг	-	-	-	3 
	Заварне тістечко	одне деко *	-	-	-	3 
	Пісочний пиріг	0,4 - 1,6 кг	-	-	-	3 
	Штрудель	0,4 - 1,6 кг	-	-	-	3 
	Фруктовий пиріг	0,5 - 2 кг	-	-	-	2 

\* Рекомендована кількість

ПРИЛАДДЯ				
	Решітка	Деко для духовки / Декo для торта / Кругле деко для піци на решітці	Піддон/лист для випікання	Піддон із 500 мл води



# ГОТУВАННЯ НА АЕРОГРИЛІ

	РЕЦЕПТ	ФУНКЦІЯ	РЕКОМЕНДОВАНА КІЛЬКІСТЬ	ПОПЕРЕДНЄ ПРОГРІВАННЯ	ТЕМПЕРАТУРА (°C)	ТРИВАЛІСТЬ (ХВ.)	ПОЛИЦЯ І ПРИЛАДДЯ
ЗАМОРОЖЕНІ ПРОДУКТИ	Заморожена картопля фрі		650 - 850 г	Так	200	25 - 30	4  2
	Заморожені курячі нагетси		500 г	Так	200	15 - 20	4  2
	Рибні палички		500 г	Так	220	15 - 20	4  2
	Кільця цибулі		500 г	Так	200	15 - 20	4  2
ОВОЧІ	Паніровані цукіні		400 г	Так	200	15 - 20	4  2
	Домашня картопля фрі		300 - 800 г	Так	200	20 - 40	4  2
	Овочеve асорті		300 - 800 г	Так	200	20 - 30	4  2
М'ЯСО І РИБА	Курячі грудки		1-4 см	Так	200	20 - 40	4  2
	Курячі крильця		200-1500 г	Так	220	30 - 50	4  2
	Котлета в паніровці		1-4 см	Так	220	20 - 50	4  2
	Рибне філе		1-4 см	Так	220	15 - 25	4  2

Для приготування свіжих або домашніх страв нанесіть тонкий шар олії на поверхню страви.

Щоб гарантувати рівномірне приготування, перемішуйте їжу в середині рекомендованого інтервалу приготування.

ФУНКЦІЇ	 Аерогриль		
ПРИЛАДДЯ	 Лист для аерогрилю	 Лист духової шафи або лист для випікання тортів на решітці	 Піддон / лист для випікання або лист духової шафи для випікання на решітці

# ТАБЛИЦЯ ГОТУВАННЯ

РЕЦЕПТ	ФУНКЦІЯ	ПОПЕРЕДНЄ ПРОГРІВАННЯ	ТЕМПЕРАТУРА (°C)	ТРИВАЛІСТЬ (ХВ.)	ПОЛИЦЯ І ПРИЛАДДЯ
Пирого з дріжджового тіста/бісквіти		Так	170	30 - 50	
		Так	160	30 - 50	
		Так	160	30 - 50	 
Пирого з начинкою (сирний пудинг, штрудель, яблучний пиріг)		Так	160 – 200	30–85	
		Так	160 – 200	30 - 90	 
Печиво		Так	150	20 - 40	
		Так	140	30 - 50	
		Так	140	30 - 50	 
		Так	135	40 - 60	  
Тістечка/кекси		Так	170	20 - 40	
		Так	150	30 - 50	
		Так	150	30 - 50	 
		Так	150	40 - 60	  
Заварні тістечка		Так	180 - 200	30 - 40	
		Так	180 - 190	35 - 45	 
		Так	180 - 190	35–45*	  
Безе		Так	90	110 - 150	
		Так	90	130–150	 
		Так	90	140–160*	  
Піца/хліб/фокача		Так	190 - 250	15 - 50	
		Так	190–230	20 - 50	  
Піца (тонка, товста, фокача)		Так	310	7 - 12	
		Так	220–240	25–50*	  
Заморожена піца		Так	250	10–15	
		Так	250	10 - 20	 
		Так	220–240	15–30	  
Пряні пироги (овочевий пиріг, кіш лорен)		Так	180 - 190	45–55	
		Так	180 - 190	45 - 60	 
		Так	180 - 190	45–70*	  

ФУНКЦІЇ								ECO	
	Традиц. режим	Конвекція	Випікання з конвекцією	Гриль	Турбо гриль	Maxi Cooking	Cook 4	Цикл Eco	Піца
ПРИЛАДДЯ									
	Решітка	Лист духової шафи або лист для випікання тортів на решітці		Піддон/деко для випікання або лист духової шафи для випікання на решітці		Піддон/лист для випікання	Піддон із 500 мл води		

РЕЦЕПТ	ФУНКЦІЯ	ПОПЕРЕДНЕ ПРОГРІВАННЯ	ТЕМПЕРАТУРА (°C)	ТРИВАЛІСТЬ (ХВ.)	ПОЛИЦЯ І ПРИЛАДДЯ
Воловани/печиво з листкового тіста		Так	190 - 200	20 - 30	
		Так	180 - 190	20 - 40	
		Так	180 - 190	20-40*	
Лазанья / Відкритий пиріг із ягодами / запечені макарони / канелоні		Так	190 - 200	45-65	
Баранина / телятина / яловичина / свинина, 1 кг		Так	190 - 200	80 - 110	
Смажена свинина зі скоринкою, 2 кг		-	170	110 - 150	
Курятина/кролятина/качатина (1 кг)		Так	200 - 230	50 - 100	
Індичка/гуска, 3 кг		Так	190 - 200	80-130	
Запечена риба/у пергаменті (філе, ціла)		Так	180 - 200	40 - 60	
Фаршировані овочі (помідори, кабачки, баклажани)		Так	180 - 200	50-60	
Тост		-	3 (висока)	3-6	
Рибне філе/стейки		-	2 (середня)	20-30**	
Ковбаски/кебаби/поребрина/гамбургери		-	2-3 (середня - висока)	15-30**	
Жарена курятина 1-1,3 кг		-	2 (середня)	55-70***	
Бараняча нога/гомілка		-	2 (середня)	60-90***	
Смажена картопля		-	2 (середня)	35-55***	
Овочева запіканка		-	3 (висока)	10 - 25	
Печиво		Так	135	50 - 70	
Тарти		Так	170	50 - 70	
Круглі піци		Так	210	40 - 60	
Комплексна страва: Фруктовий пиріг (рівень 5) / лазанья (рівень 3) / м'ясо (рівень 1)		Так	190	40-120*	
Комплексна страва: Фруктовий тарт (рівень 5) / смажені овочі (рівень 4) / лазанья (рівень 2) / шматки м'яса (рівень 1)		Так	190	40-120*	
Лазанья та м'ясо		Так	200	50-100*	
М'ясо з картоплею		Так	200	45-100*	
Риба та овочі		Так	180	30-50*	
Фаршировані шматки м'яса	ECO	-	200	80-120*	
М'ясна вирізка (кролятина, курятина, баранина)	ECO	-	200	50-100*	

\*Передбачувана тривалість: страви можна виймати з духової шафи через різні проміжки часу, залежно від особистого смаку.

\*\* Переверніть страву через половину часу приготування.

\*\*\*Переверніть страву після двох третин часу готування (якщо необхідно).

ФУНКЦІЇ								ECO	
	Традиц. режим	Конвекція	Випікання з конвекцією	Гриль	Турбо гриль	Maxi Cooking	Cook 4	Цикл Eco	Піца
ПРИЛАДДЯ									
	Решітка	Лист духової шафи або лист для випікання тортів на решітці		Піддон/деко для випікання або лист духової шафи для випікання на решітці		Піддон/лист для випікання		Піддон із 500 мл води	

## ЯК ЧИТАТИ ТАБЛИЦЮ ГОТУВАННЯ

У таблиці наведено найкращі функції, аксесуари та рівні потужності, які слід використовувати для готування конкретних страв. Відлік часу готування починається з моменту, коли страву ставлять у духову шафу. Час попереднього прогрівання духової шафи (якщо воно потрібне) не враховується.

Вказані температура та час готування орієнтовні; вони залежать від кількості продуктів і типу приладдя, що використовується. Починайте з найменшого рекомендованого значення, а якщо страва недостатньо готова, перейдіть до більших значень. Використовуйте приладдя з комплекту приладу і надавайте перевагу металевим формам для випічки та декам для випікання темного кольору. Ви можете також користуватися сковорідками та приладдям із "пірексу" або кераміки, але майте на увазі, що тривалість готування буде дещо більшою.

## ОБСЛУГОВУВАННЯ І ОЧИЩЕННЯ

**Перш ніж виконувати обслуговування або очищення, переконайтеся, що духові шафа охолола.**

**Забороняється застосовувати парочистувачі.**

**Забороняється використовувати дротяні мочалки або засоби для чищення з абразивною чи корозійною дією, оскільки вони можуть пошкодити поверхні приладу.**

**Надягайте захисні рукавички.**

**Перед виконанням будь-яких операцій обслуговування необхідно від'єднати духову шафу від електромережі.**

### ЗОВНІШНІ ПОВЕРХНІ

- Протирайте поверхні вологою тканиною з мікрофібри. Якщо вони дуже брудні, додайте кілька крапель рН-нейтрального мийного засобу. На завершення протріть сухою серветкою.
- Не користуйтеся корозійними або абразивним засобами для чищення. Якщо будь-які з цих засобів випадково потраплять на поверхні приладу, негайно зітріть їх вологою тканиною з мікрофібри.

### ВНУТРІШНІ ПОВЕРХНІ

- Після кожного використання дайте духовій шафі охолонути, а потім очистіть її від будь-якого осаду чи плям від продуктів, це бажано зробити, поки вона ще тепла. Щоб висушити конденсат, який утворився внаслідок готування страв із високим вмістом води, дайте духовій шафі повністю охолонути, а потім витріть її тканиною або губкою.
- Активуйте функцію "Smart Clean" для оптимального очищення внутрішніх поверхонь. (Лише в деяких моделях).
- Скло дверцят мийте відповідним рідким мийним засобом.
- Для полегшення чищення дверцят духової шафи можна знімати.

### ПРИЛАДДЯ

Замочуйте приладдя у водному розчині мийного засобу відразу після використання, тримаючи його за допомогою прихватки, якщо воно досі гаряче. Залишки їжі можна видалити щіткою або губкою. Не слід мити щуп для перевірки страви чи м'яса (за наявності) в посудомийній машині. Піддон для аєрогрилю (за наявності) можна мити в посудомийній машині.

## ЗНЯТТЯ ТА ВСТАНОВЛЕННЯ ДВЕРЦЯТ

**1.** Щоб зняти дверцята, повністю відчиніть їх і опустіть засувки, поки вони не будуть у положенні розблокування.

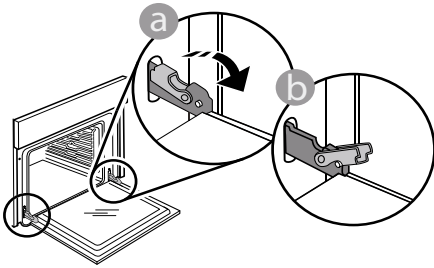

**2.** Зачиніть дверцята до упору. Міцно візьміться за дверцята обома руками, не тримайте їх за ручку.

Щоб зняти дверцята, продовжуйте зачиняти їх і одночасно потягніть їх вгору, поки вони не звільняться зі свого гнізда. Покладіть зняті дверцята на м'яку поверхню.

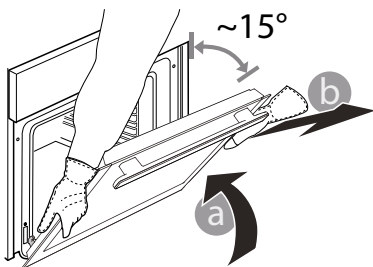

**3.** Щоб встановити дверцята на місце, піднесіть їх до духової шафи, вирівняйте гачки петель з їхніми пазами та закріпіть верхню частину у пазі.

**4.** Опустіть дверцята, а потім повністю відчиніть їх. Опустіть засувки в початкове положення: Переконайтеся, що вони повністю опущені.

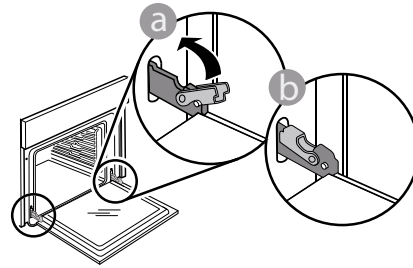

Легко натисніть, щоб переконатися, що засувки перебувають у правильному положенні.

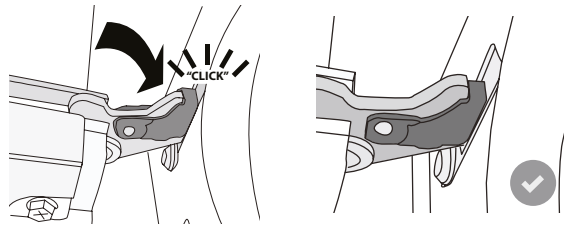

**5.** Спробуйте зачинити дверцята й перевірте, чи перебувають вони на одній лінії з панеллю керування. Якщо це не так, знову виконайте наведені вище кроки: Якщо дверцята не працюють правильно, вони можуть бути пошкоджені.

## ЗАМІНА ЛАМПИ

**1.** Відключіть духову шафу від електромережі.

**2.** Відкрутіть плафон індикатора, замініть лампу та прикрутіть плафон на місце.

**3.** Знову підключіть духову шафу до електромережі.

Зверніть увагу: використовуйте галогенові лампи типу G9, 40 Вт / ~230 В, Т 300 °С.

Лампа, що використовується у виробі, розроблена спеціально для побутових електричних приладів і не підходить для побутового освітлення приміщень.

(Регламент ЄС 244/2009) Лампи можна придбати в центрі післяпродажного обслуговування.

У разі використання галогенних ламп не торкайтеся їх голими руками, оскільки відбитки пальців можуть пошкодити лампу. Не користуйтеся духовою шафою, доки не встановите плафон на місце.

# ПОШУК І УСУНЕННЯ НЕСПРАВНОСТЕЙ

Проблема	Можлива причина	Рішення
Духова шафа не працює.	Відключення живлення. Від'єднання від електромережі.	Перевірте, чи є напруга в електромережі, а також чи підключено духову шафу до електромережі. Вимкніть духову шафу і знову увімкніть її, щоб перевірити, чи зникла несправність.
На дисплеї відображається літера "F" і число після неї.	Програмна проблема.	Зверніться до колл-центру та назвіть номер, що стоїть після літери "F".
Духова шафа не нагрівається.	Коли режим «ДЕМО» увімкнено, всі команди є активними, а меню доступними, але духову шафу не нагрівається. «ДЕМО» з'являється на дисплеї кожні 60 секунд.	Перейдіть до «ДЕМО» з меню «НАЛАШТУВАННЯ» і оберіть «Вимк».
Освітлення вимикається.	Режим «ECO» увімк.	Перейдіть до «ECO» з меню «НАЛАШТУВАННЯ» і оберіть «Вимк».
Дверцята не зачиняються належним чином.	Запобіжні засувки знаходяться в неправильному положенні.	Переконайтеся, що запобіжні засувки знаходяться у правильному положенні, дотримуючись інструкцій зі зняття і встановлення дверцят у розділі «Очищення і технічне обслуговування».
Джерело живлення вдома вимикається.	Помилка налаштування потужності.	Перевірте, чи має ваша домашня мережа номінал принаймні більш ніж 3 кВт. Якщо ні, зменште потужність до 13 А. Перейдіть до «ПОТУЖНІСТЬ» з меню «НАЛАШТУВАННЯ» і оберіть «НИЗЬКА».
Цикл приготування з термощупом завершився без видимої причини або на екрані з'явилося повідомлення про помилку F3E3	Неправильно під'єднано температурний щуп	Неправильно під'єднано температурний щуп

З правилами, стандартною документацією та додатковою інформацією про виріб можна ознайомитися наступним чином:

- За допомогою QR-коду на вашому виробі
- Відвідавши наш веб-сайт [docs.whirlpool.eu/docs](https://docs.whirlpool.eu/docs)
- Або зверніться до нашого центру післяпродажного обслуговування клієнтів (номер телефону зазначено у гарантійному талоні). Звертаючись до центру післяпродажного обслуговування, повідомте коди, зазначені на паспортній табличці виробу.

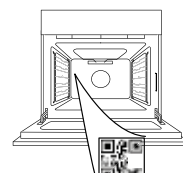

®/TM/© 2026 p., Whirlpool. Виготовлено за ліцензією.

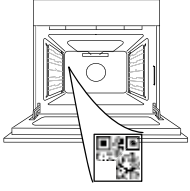

يرجى مسح رمز الاستجابة السريعة على جهازك من أجل الحصول على مزيد من المعلومات

نشرك على شرايك أحد منتجات شركة WHIRLPOOL للحصول على المزيد من المساعدة التفصيلية، يرجى تسجيل منتجك على [www.register10.eu](http://www.register10.eu)



واقرأ تعليمات السلامة بعناية قبل استخدام الجهاز.



## شرح المنتج

1. لوحة التحكم
2. المروحة وعنصر التسخين الدائري (غير مرئي)
3. مجاري الريف (المستوى مميز بمقدمة الفرن)
4. الباب
5. عنصر التسخين العلوي/الشواية
6. المصباح
7. نقطة إدخال مجس الطعام
8. عنصر التسخين السفلي (غير مرئي)

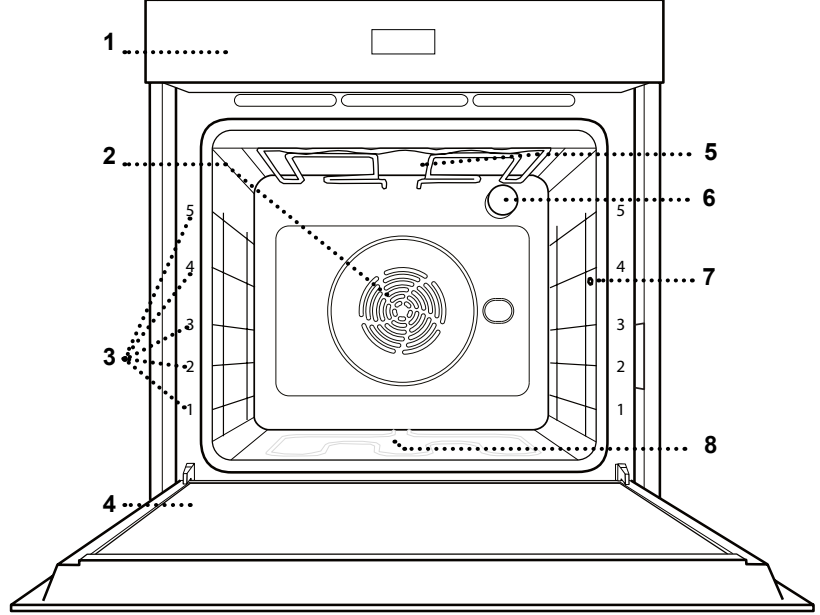

## لوحة التحكم

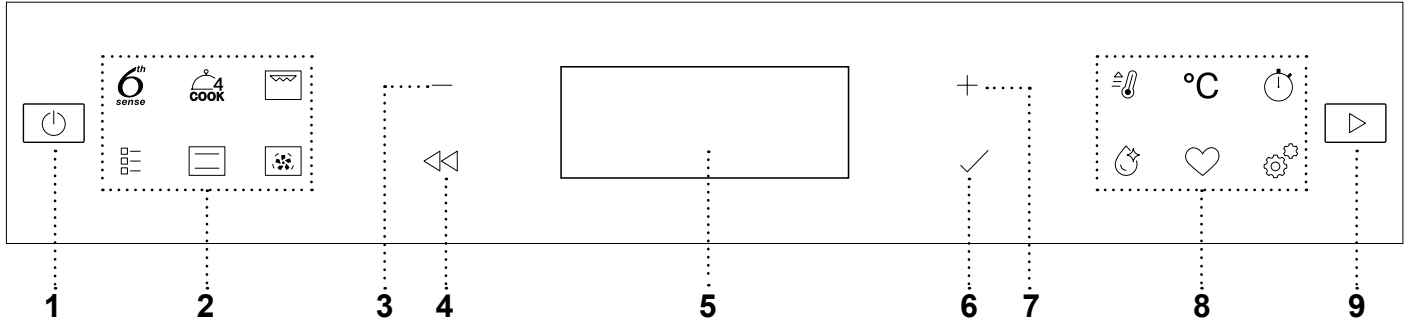

7. زر التنقل الموجب للتصفح خلال قائمة وزيادة الإعدادات أو القيم الخاصة بوظيفة ما.
8. **OPTIONS / FUNCTIONS DIRECT ACCESS** (المباشر للوظائف) للدخول السريع إلى الوظائف، المدة، الإعدادات والمفضلات.
9. **التشغيل** لتشغيل وظيفة ما باستخدام الإعدادات المحددة أو الأساسية.

4. **رجوع** للعودة إلى الشاشة السابقة. أثناء الطهي، يسمح بتغيير الإعدادات.
5. **الشاشة**
6. **تأكيد** لتأكيد اختيار الوظيفة وضبط القيمة.

1. **ON / OFF (تشغيل/إيقاف)** لتشغيل أو إيقاف الفرن وإيقاف إحدى الوظائف الفعالة.
2. **الدخول مباشرة إلى الوظائف** للدخول السريع إلى الوظائف والقائمة.
3. **زر التنقل السالب** للتصفح خلال قائمة وتقليل الإعدادات أو القيم الخاصة بوظيفة ما.

## الملحقات

### المجاري المنزلقة

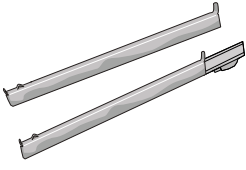

لتسهيل إدخال أو إخراج الملحقات الأخرى.

### صينية الخبز

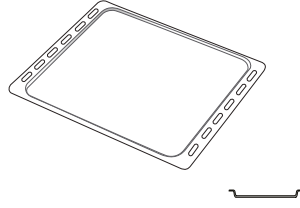

تستخدم ليس فقط لعمل جميع أصناف الخبز والمعجنات، ولكن أيضاً لحم الروست والأسماك الملفوفة في رقائق، وما إلى ذلك.

### صينية تجميع القطرات

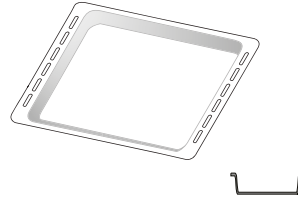

تستخدم كصينية الفرن لطهي اللحوم والأسماك والخضروات والكعك، وما إلى ذلك أو توضع تحت الشبكة السلكية لتجميع مرق الطهي.

### الشبكة السلكية

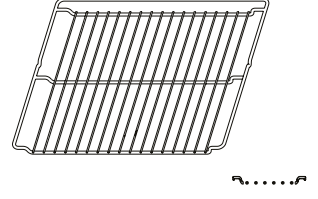

تستخدم لطهي الطعام أو كحامل لوضع المقالي وصواني الكيك وأواني الفرن الأخرى.

### \* AIR FRY TRAY (صينية القلي الهوائي)

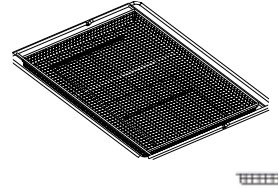

يتم استخدامها عند طهي الأطعمة باستخدام وظيفة القلي الهوائي Fry Air، مع وضع صينية الخبز في مستوى منخفض لتجميع الفتات والقطرات المحتملة. ويمكن تنظيفها في غسالة الأطباق.

قد يختلف عدد ونوع الملحقات تبعاً للطراز الذي اشتريته. يمكن شراء الملحقات الأخرى بشكل منفصل؛ للطلبات والمعلومات، اتصل بخدمة ما بعد البيع. \* متاحة في بعض الموديلات فقط

### تركيب القضبان الانزلاقية

قم بإزالة مجاري الرف من الفرن ثم اخلع البلاستيك الواقي من القضبان الانزلاقية.

قم بتثبيت المشبك العلوي للقضيب بمجرى الرف ثم قم بتحريكه على امتداد المجرى حتى النهاية. قم بإنزال المشبك الآخر في موضعه.

لتأمين المجرى، اضغط الجزء السفلي من المشبك بقوة تجاه مجرى الرف. وتأكد من إمكانية تحريك القضبان بحرية. كرر هذه الخطوات على مجرى الرف الآخر في نفس المستوى.

يرجى ملاحظة: يمكن تركيب المجاري الانزلاقية على أي مستوى.

### إدخال الشبكة السلكية والملحقات الأخرى

قم بتركيب الشبكة السلكية بشكل أفقي من خلال تحريكها على مجاري الرف، مع التحقق أن الجانب ذي الحافة البارزة مواجه لأعلى.

يتم إدخال الكماليات الأخرى، مثل صينية تجميع القطرات وصينية الخبز بشكل أفقي بنفس طريقة إدخال الشبكة السلكية.

### خلع مجاري الرف وإعادة تركيبها

• لخلع مجاري الرف، ارفعها ثم اسحب الأجزاء السفلية من مبيتها: يمكن الآن خلع مجاري الرف.

• لإعادة تركيب مجاري الرف، أعد تركيبها أولاً في موضع التثبيت العلوي. ومع استمرار مسكهم قم بتحريكهم داخل حيز الطهي ثم قم بإنزالهم في موضعهم في المبيت السفلي.

يُتيح ذلك الطهي بطريقة أوتوماتيكية بالكامل لجميع أنواع الطعام (لأزانيا، السمك، الخضروات، الكعك والمعجنات، الكعك المتبل، الخبز، البيتزا). لتحقيق أقصى استفادة من هذه الوظيفة، اتبع التعليمات الموجودة في جدول الطهي المعني.

4 COOK4 وظيفة

لطهي مجموعة متنوعة من الطعام تتطلب نفس حرارة الطهي على أربعة أرفف في نفس الوقت. يمكن استخدام هذه الوظيفة لطهي الفطائر، الكيك، بيتزات دائرية (أيضا المجمدة) ولإعداد وجبة متكاملة. احرص على اتباع جدول الطهي للحصول على أفضل النتائج.

GRILL (الشواية)

لشواء شرائح اللحم، الكباب والسجق وطهي جراتان الخضروات والخبز المحمص. عند شواء اللحم، نوصي باستخدام صينية تجميع الفطائر لتجميع مرق الطهي: ضع الصينية على أي مستوى أسفل الشبكة السلكية وأضف 500 مل من ماء الشرب.

الوظائف التقليدية

CONVECT BAKE (الخبز بالتوزيع الحراري)

لغرض طهي اللحم، إعداد الكيك ذي الحشو على رف واحد.

وظيفة COOK4

لطهي مجموعة متنوعة من الطعام تتطلب نفس حرارة الطهي على أربعة أرفف في نفس الوقت. يمكن استخدام هذه الوظيفة لطهي الفطائر، الكيك، بيتزات دائرية (أيضا المجمدة) ولإعداد وجبة متكاملة. احرص على اتباع جدول الطهي للحصول على أفضل النتائج.

الشواية التبريد

شواء قطع لحم الروست الكبيرة (الأفخاذ، الروز بيف، الدجاج). نوصي باستخدام صينية تجميع الفطائر لتجميع مرق الطهي: ضع الصينية على أي مستوى أسفل الشبكة السلكية وأضف 500 مل من ماء الشرب.

FROZEN BAKE (المخبوزات المجمدة)

تختار الوظيفة أوتوماتيكية درجة حرارة الطهي المثالية والوضعية المناسبة لـ 5 أنواع مختلفة من الأطعمة المجمدة الجاهزة. لا يلزم إحماء الفرن.

وظائف خاصة

PIZZA (وظيفة)

تتيح لك هذه الوظيفة طهي بيتزا رائعة محلية الصنع، في أقل من 10 دقائق كما هو الحال في المطعم. تعمل دورة الطهي المخصصة عند مستوى درجة حرارة أعلى من 300 درجة مئوية، مما يوفر بيتزا طرية من الداخل ومقرمشة من الحواف مع تحمير متساو تماما.

من خلال الجمع بين هذه الوظيفة وملحق Pizza Stone WPro والتسخين المسبق لمدة 30 دقيقة، يمكن خبز البيتزا في 5-8 دقائق.

للطلبات والمعلومات، اتصل بخدمة ما بعد البيع أو [www.whirlpool.eu](http://www.whirlpool.eu).

AIR FRY (القلي الهوائي)

تتيح لك هذه الوظيفة طهي البطاطس المقلية، وقطع الدجاج والمزيد باستخدام كمية أقل من الزيت، مما يجعلها مقرمشة ولذيذة. تدور عناصر التسخين لتسخين الحيز الداخلي بشكل صحيح، بينما تقوم المروحة بتوزيع الهواء الساخن. لا يمكن تحقيق أفضل نتائج الطهي المتوقعة إلا باستخدام صينية القلي الهوائي Air Fry (المتوفرة مع بعض الطرازات). ضع الطعام على صينية القلي الهوائي Air Fry في طبقة واحدة واتباع تعليمات جدول الطهي بالقلي الهوائي Air Fry للحصول على أفضل أداء. تجنب استخدام أكثر من صينية لمنع عدم تجانس الطهي.

RISING (التخمير)

لتخمير العجين الحلو أو المتبل بشكل مثالي. للحفاظ على جودة التخمير، لا تقم بتنشيط الوظيفة إذا كان الفرن لا يزال ساخنا بعد دورة الطهي.

KEEP WARM (الاحتفاظ بالسخونة)

لحفاظ على الطعام المطهو لتوّه ساخنا ومقرمشا.

DEFROST (إذابة الثلج)

لتسريع عملية إذابة التجمد عن الطعام. ضع الطعام على الرف الأوسط. اترك الطعام في عبوة التغليف الخاصة به لمنعه من التعرض للجفاف في الخارج.

ECO CYCLE \* (الدورة الاقتصادية)

لطهي قطع لحم الروست المحشوة وفيليه اللحم على رف واحد. عند استخدام وظيفة Eco Cycle، يبقى الضوء منطفئا أثناء الطهي. ولاستخدام الدورة الاقتصادية والحد من استهلاك الطاقة، احرص على عدم فتح باب الفرن حتى الانتهاء من طهي الطعام تماما.

MAXI COOKING

تختار الوظيفة أوتوماتيكية أفضل طريقة طهي ودرجة حرارة لطهي قطع اللحم الكبيرة (فوق 2.5 كجم). وينصح بتقليب اللحم أثناء الطهي ليتم تحميره بشكل متساو على كلا الجانبين. من الأفضل تشريح اللحوم بين الحين والآخر لمنعها من الجفاف.

CONVENTIONAL (تقليدي)

لطهي أي نوع من الأطباق على رف واحد فقط.

FORCED AIR (دفع الهواء)

لطهي مجموعة متنوعة من الطعام تتطلب نفس حرارة الطهي على أرفف متعددة (ثلاثة بحد أقصى) في نفس الوقت. يمكن استخدام هذه الوظيفة لطهي أنواع مختلفة من الأطعمة دون انتقال الروائح من طعام إلى آخر.

## SETTINGS (الإعدادات)



لتعديل إعدادات الفرن. عندما يتم تفعيل الطريقة "ECO" (اقتصادي) يتم تقليل شدة إضاءة وحدة العرض لتوفير الطاقة وتنطفئ اللمبة بعد مرور دقيقة واحدة. ويتم إعادة تفعيلها أوتوماتيكيا عند الضغط على أي زر. عندما تكون الطريقة "DEMO" (الاستعراض) على الوضع "ON" (مشغل)، يتم تفعيل جميع الأوامر والقوائم المتاحة ولكن الفرن لا يقوم بالتسخين. لتفعيل هذه الطريقة، قم بالدخول إلى "DEMO" (الاستعراض) من قائمة "SETTINGS" (الإعدادات) واختر "Off" (إيقاف). من خلال اختيار "FACTORY RESET" (إرجاع إعدادات المصنع)، يتم إيقاف المنتج ويعود إلى حالة تشغيله الأولى. يتم حذف جميع الإعدادات.

\* الوظيفة مستخدمة كمرجع لبيان كفاءة استهلاك الطاقة طبقاً لللائحة الاتحاد الأوروبي) رقم 65/2014

## FAST PREHEAT وظيفة



لتسخين الفرن مسبقاً بسرعة.

## ميفاتي الدقائق



لقياس الوقت دون تفعيل أي وظيفة.

## SMART CLEAN (يكدلاً فيظنتلا)



يسمح البخار المنبعث أثناء دورة التنظيف الخاصة العاملة بدرجة حرارة منخفضة على إزالة الاتساخات وبقايا الأطعمة بسهولة. قم بسكب 200 مل من ماء الشرب في قاع الفرن وقم بتفعيل الوظيفة بينما الفرن بارد فقط.

## المفضلة



لاستدعاء قائمة من 10 وظائف مفضلة لديك.

## 1. اختر اللغة

يلزمك ضبط اللغة والوقت عند تشغيل الجهاز لأول مرة: تظهر على وحدة العرض كلمة "English".



اضغط على + أو - لتصفح اللغات المتاحة واختيار اللغة المطلوبة. اضغط على ✓ لتأكيد اختيارك.

يرجى ملاحظة: يمكن بعد ذلك تغيير اللغة من خلال اختيار "LANGUAGE" (اللغة) في قائمة "SETTINGS" (الإعدادات)، يتم الوصول إليها عن طريق الضغط على ⚙️

## 2. ضبط استهلاك الطاقة

تمت برمجة الفرن بحيث يستهلك طاقة كهربائية بمستوى يتوافق مع شبكة التيار المنزلية والتي يزيد معدلها على 3 كيلواط (16): فإذا كنت تستخدم في منزلك طاقة أقل، فإنه يتعين عليك خفض هذه القيمة إلى (13).



قم بالوصول إلى "الطاقة" من "الإعدادات" وحدد "منخفض".

## 3. ضبط الوقت

بعد اختيار اللغة، يلزمك ضبط الوقت الحالي: يومض رقما الساعات في وحدة العرض.



اضغط على + أو - لضبط الساعة الصحيحة واضغط على ✓ : سوف يومض رقما الدقائق في وحدة العرض. اضغط على + أو - لضبط الدقائق ثم اضغط على ✓ للتأكيد.

يرجى ملاحظة: قد تحتاج لضبط الوقت مرة أخرى بعد انقطاع الكهرباء لفترة طويلة. اختر "CLOCK" (الساعة) في قائمة "SETTINGS" (الإعدادات)، يتم الوصول إليها عن طريق الضغط على ⚙️

## 4. تسخين الفرن

قد ينبعث من الفرن الجديد روائح غير مستحبة ناتجة عن آثار التصنيع: وهذا أمر طبيعي تماما.

قبل البدء في طهي الطعام ننصح بتسخين الفرن وهو خال للتخلص من أية روائح غير مستحبة. انزع قطع الحماية المصنوعة من الورق المقوى أو الرفائق الشفافة من الفرن وأخرج الملحقات من الداخل. قم بتسخين الفرن لمدة ساعة تقريبا حتى 200 °م مستخدما وظيفة مزودة بخاصية تدوير الهواء (مثل "دفع الهواء" أو "الخبيز بالتوزيع الحراري").

يرجى ملاحظة: من الأفضل تهوية الغرفة بعد استخدام الجهاز لأول مرة.

## 6<sup>TH</sup> SENSE وظيفة

تقوم هذه الوظائف أوتوماتيكياً باختيار أفضل طريقة للطهي، وأفضل درجة حرارة وأفضل مدة لطهي وشواء أو خبز جميع الأطباق المتاحة. عند اللزوم، قم بالإشارة إلى خصائص الطعام للحصول على نتيجة مثالية. **الوزن/ الارتفاع (طبقات الصينية الدرية)**

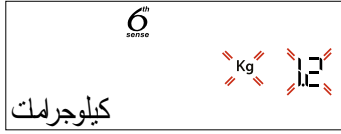

لغرض ضبط الوظيفة بشكل صحيح، اتبع التعليمات التي تظهر على الشاشة، وإذا طلب منك، قم بالضغط على + أو - لضبط القيمة المطلوبة ثم اضغط على ✓ للتأكيد.

## DONENESS / BROWNING (درجة الطهي/التحمير)

في بعض وظائف 6<sup>th</sup> Sense يمكن ضبط مستوى نضج الطعام.

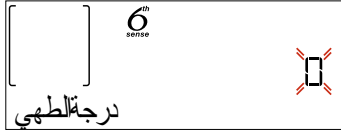

إذا طلب منك ذلك، اضغط على + أو - لاختيار المستوى المرغوب من بين نيء (-1) ومطهي جيداً (+1). اضغط على ✓ أو للتأكيد ثم ابدأ الوظيفة.

وبنفس الطريقة، حين يُتاح ذلك، يمكن في بعض وظائف 6<sup>th</sup> Sense القيام بضبط مستوى التحمير من بين منخفض (-1) وعال (+1).

## 3. بدء الوظيفة

في كل مرة، إذا كانت القيم القياسية هي القيم التي تريدها أو في حالة قيامك بتنفيذ الإعدادات التي تحتاجها، قم بالضغط على لتفعيل الوظيفة.

أثناء مرحلة التأخير، عند الضغط على سوف يسألك الفرن ما إذا كنت تريد تجاوز هذه المرحلة، وبدء تشغيل الوظيفة على الفور.

يرجى ملاحظة: بمجرد اختيار وظيفة، تقوم وحدة العرض بترشيح المستوى الأنسب لكل وظيفة. يمكنك في أي وقت إيقاف الوظيفة التي تم تفعيلها عن طريق الضغط على .

إذا كان الفرن ساخناً والوظيفة تحتاج إلى درجة حرارة قصوى خاصة، سوف تظهر لك رسالة على وحدة العرض. يمكنك إما تحديد وظيفة مختلفة أو انتظار التبريد الكامل.

## 1. اختيار وظيفة

اضغط على لتشغيل الفرن: تعرض وحدة العرض آخر وظيفة أساسية كانت مشغلة أو القائمة الرئيسية.

يمكن اختيار الوظائف عن طريق الضغط على الأيقونة الخاصة بإحدى الوظائف الرئيسية أو عن طريق التصفح داخل إحدى القوائم: لاختيار بند من قائمة (سوف يظهر على وحدة العرض أول بند متاح)، اضغط على + أو - لاختيار النذ المرغوب ثم اضغط على ✓ للتأكيد.

## 2. ضبط الوظيفة

بعد اختيار الوظيفة المطلوبة، يمكنك تغيير إعداداتها. سوف يظهر بوحد العرض الإعدادات التي يمكن تغييرها بالترتيب. يتيح لك الضغط على تغيير الإعداد السابق مرة أخرى

## درجة الحرارة/مستوى الشواء

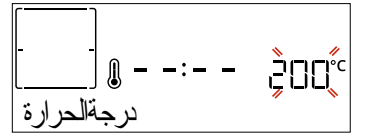

عندما تومض القيمة في وحدة العرض، اضغط على + أو - لتغييرها، ثم اضغط على ✓ للتأكيد والاستمرار مع الإعدادات التالية (إن وجدت).

بنفس طريقة تفعيله، يمكن ضبط مستوى الشواء: هناك ثلاثة مستويات فدره محددة للشواء: 3 (عال)، 2 (متوسط)، 1 (منخفض).

يرجى ملاحظة: بمجرد تنشيط الوظيفة، يمكن تغيير مستوى درجة الحرارة/الشواية باستخدام + أو - ، بعد الضغط على الزر °C .

## المدة

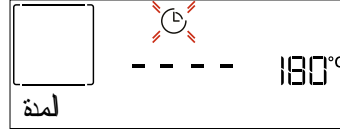

عندما تومض الأيقونة الأيقونة في الشاشة، اضغط على + أو - لضبط مدة الطهي المرغوبة، ثم اضغط على ✓ للتأكيد. لا يلزمك إعداد مدة الطهي إذا كنت ترغب في إدارة عملية الطهي يدوياً (بدون وقت محدد): اضغط على ✓ أو للتأكيد ثم ابدأ الوظيفة. من خلال اختيار هذه الطريقة لا يمكنك برمجة تأخير بدء التشغيل.

يرجى ملاحظة: يمكنك تغيير مدة الطهي التي تم ضبطها أثناء الطهي بالضغط على : اضغط على + أو - لتعديلها ثم اضغط على ✓ للتأكيد.

## END TIME (وقت الانتهاء) (تأخير بدء التشغيل)

بمجرد ضبط زمن الطهي يمكن في عديد من الوظائف تأخير بدء تشغيل الوظيفة من خلال برمجة وقت انتهائها. يظهر بوحد العرض وقت الانتهاء بينما تومض الأيقونة .



اضغط على + أو - لضبط وقت انتهاء الطهي المرغوب، ثم اضغط على ✓ للتأكيد وتفعيل الوظيفة. ضع الطعام داخل الفرن وأغلق الباب: يبدأ تشغيل الوظيفة أوتوماتيكياً بعد انتهاء المدة المحسوبة من أجل إنهاء الطهي عند الوقت الذي قمت بضبطه.

يرجى ملاحظة: برمجة تأخير بدء التشغيل تؤدي إلى تعطيل مرحلة إحماء الفرن: وسيصل الفرن إلى درجة الحرارة المرغوبة تدريجياً، مما يعني إطالة أزمانه الطهي بعض الشيء عن الأزمنة المذكورة في جدول الطهي. أثناء وقت الانتظار، يمكنك الضغط على + أو - لتعديل وقت الانتهاء المبرمج أو اضغط على لتغيير الإعدادات الأخرى. من خلال الضغط على ، لعرض المعلومات، يمكن التنقل بين وقت الانتهاء ومدة الطهي.

#### 4. التسخين المسبق

يتوفر ببعض الوظائف مرحلة إحماء الفرن: بمجرد بدء تشغيل الوظيفة، تشير وحدة العرض إلى تفعيل مرحلة الإحماء.

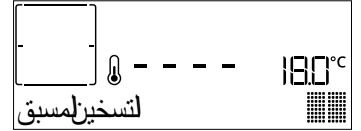

#### FAVORITES. (المفضلات)

بمجرد انتهاء الطهي يُطلب منك على وحدة العرض حفظ الوظيفة برقم بين 1 و 10 في قائمة مفضلاتك.

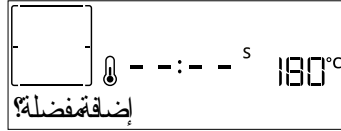

إذا أردت حفظ الوظيفة كمفضلة، وتخزين الإعدادات الحالية لاستخدامها فيما بعد، قم بالضغط على  أو لتجاهل الطلب اضغط على . بمجرد الضغط على ، اضغط على  أو  لاختيار موضع الرقم ثم اضغط على  للتأكيد.

يرجى ملاحظة: إذا كانت الذاكرة ممثلة أو الرقم المختار قد سبق اختياره بالفعل، سوف يطلب منك الفرن تأكيد استبدال الوظيفة السابقة. لاستدعاء الوظائف التي قمت بحفظها في وقت لاحق، اضغط على : تعرض لك وحدة العرض لائحة بالوظائف المفضلة.



اضغط على  أو  لاختيار الوظيفة وقم بالتأكيد عبر الضغط على ، ثم اضغط على  للتفعيل.

#### SMART CLEAN (بكدلا فيظنتلا)

اضغط على  لعرض التنظيف الذكي "Smart Clean" على الشاشة.



اضغط على  لتفعيل الوظيفة: تطلب الشاشة تنفيذ جميع الخطوات التي يجب اتخاذها للحصول على أفضل نتائج تنظيف: اتبع التعليمات ثم قم بالضغط على  عند الانتهاء. وبمجرد تنفيذ جميع الخطوات، اضغط على  عندما يتم الطلب لتفعيل دورة التنظيف.

يرجى ملاحظة: نوصي بعدم فتح باب الموقد أثناء دورة التنظيف لتجنب فقدان بخار الماء، الذي قد يترتب عنه آثار سيئة في نتيجة التنظيف النهائية.

ستبدأ رسالة خاصة في الوميض على وحدة العرض بمجرد انتهاء الدورة. اترك الموقد ليبرد ثم امسح الأسطح الداخلية وجففها بقطعة قماش أو إسفنجية.

#### MINUTEMINDER. (مِقَاتِي الدقائق)

تفعيل هذه الوظيفة، اضغط على الأيقونة . اضغط على  أو  لضبط مدة الوقت المرغوبة ثم اضغط على  لتفعيل المِقَاتِي.



تصدر إشارة صوتية ويظهر بيان بوحدة العرض بمجرد انتهاء مِقَاتِي الدقائق من العد التنازلي للمدة المحددة.

يرجى ملاحظة: لا يقوم مِقَاتِي الدقائق بتفعيل أيًا من دورات الطهي. يمكن تفعيل مِقَاتِي الدقائق أيضًا عند تشغيل إحدى الوظائف. وسيستمر المِقَاتِي في العد التنازلي بشكل مستقل دون التداخل مع الوظيفة نفسها.

خلال هذه المرحلة لا يمكنك رؤية مِقَاتِي الدقائق (سيتم فقط عرض الأيقونة )، حيث سيستمر في القيام بالعد التنازلي في الخلفية. لتحرير عدد الدقائق، يمكنك الضغط على الأيقونة  واضبط الوقت باستخدام الأيقونة  أو .

بمجرد انتهاء هذه المرحلة، تصدر إشارة صوتية وتشير وحدة العرض إلى وصول الفرن إلى درجة الحرارة المضبوطة، والمطلوبة "ADD FOOD" (إضافة الطعام). وفي هذه اللحظة افتح الباب وضع الطعام داخل الفرن ثم أغلق الباب وابدأ الطهي بالضغط على  أو .

يرجى ملاحظة: وضع الطعام قبل الانتهاء من إحماء الفرن، قد يترتب عنه آثار سيئة على نتائج الطهي النهائية. فتح الباب أثناء عملية الإحماء يؤدي إلى توقف العملية مؤقتًا.

لا يشتمل زمن الطهي على مرحلة الإحماء. يمكنك دائما تغيير درجة الحرارة التي تريد أن يصل إليها الفرن باستخدام  أو .

#### 5. TURN OR CHECK FOOD (قم بقلب الطعام أو تحقق منه)

بعض وظائف 6th Sense تتطلب قلب الطعام أثناء عملية الطهي.



تصدر إشارة صوتية وتعرض وحدة العرض الإجراءات المطلوب القيام به. افتح الباب، للقيام بالإجراء الذي طلب منك على وحدة العرض، ثم أغلقه، واضغط على  لمواصلة الطهي. بنفس الطريقة، وقبل انتهاء وقت الطهي المضبوط بنسبة 10%، سوف يطلب منك الفرن فحص الطعام.



تصدر إشارة صوتية وتعرض وحدة العرض الإجراءات المطلوب القيام به. قم بفحص الطعام وأغلق الباب واضغط على  أو  لمواصلة الطهي. يرجى ملاحظة: اضغط على  لإنهاء هذه الإجراءات. وإلا، فإنه في حالة عدم اتخاذ أي إجراء، سوف يواصل الفرن عملية الطهي بعد مدة معينة.

#### 6. انتهاء الطهي

وستصدر إشارة صوتية وتشير وحدة العرض إلى اكتمال الطهي.



اضغط على  للاستمرار في الطهي بشكل يدوي (دون وقت محدد) أو اضغط على  لتمديد وقت الطهي عن طريق ضبط مدة جديدة. في كلا الحالتين سوف يتم الاحتفاظ ببارامترات الطهي.

#### BROWNING (التحمير)

يتوفر ببعض وظائف الفرن إمكانية تحمير سطح الطعام من خلال تفعيل الشواية بمجرد انتهاء الطهي.

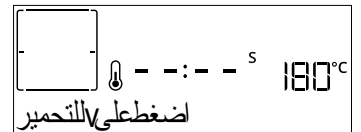

عندما يظهر بوحدة العرض الرسالة المعنية، اضغط على  عند اللزوم لبدء دورة تحمير مدتها خمس دقائق. يمكنك إيقاف الوظيفة في أي وقت من خلال الضغط على  لإطفاء الفرن.

لإلغاء عداد الدقائق، اضغط على الأيقونة ① ثم اختر — حتى يتم عرض الوقت “—:—”. اضغط على ✓ للتأكيد.

### KEYLOCK (قفل المفاتيح)

لقفل لوحة المفاتيح، اضغط واستمر في الضغط على << لمدة خمس ثواني على الأقل. قم بذلك مرة أخرى لإلغاء قفل لوحة المفاتيح.



يرجى ملاحظة: يمكن أيضا تفعيل هذه الوظيفة أثناء الطهي. لدواعي السلامة، يمكن إيقاف الفرن في أي وقت بالضغط على ①.

### ملاحظات

- لا تقم بتغطية الفرن من الداخل برقائق الألومنيوم.
- لا تسحب الأوعية أو القلايات مطلقا على قاعدة الفرن، فقد يؤدي ذلك إلى إلحاق الضرر بطبقة المينا (الإيناميل).
- لا تضع أوزانا ثقيلة على الباب ولا تتمسك بالباب بسبب ارتفاع درجة حرارة دورة البيئزا، فمن المتوقع أن تشهد ضوضاء مروحة التبريد أعلى قليلا.

### ملاحظات حول كفاءة الطاقة

- استفد من الحرارة المتبقية: قم بإيقاف الفرن قبل انتهاء وقت الطهي المضبوط بـ 5/10 دقيقة لاستخدام الحرارة المتبقية.
- احتفظ بالباب مغلقاً: إن أمكن، تجنب فتح باب الفرن أثناء الطهي، لأن هذا يسمح بتسرب الحرارة.
- طبخ كميات أكبر: استخدم الفرن بشكل أساسي للأطباق الكبيرة نسبياً (مثلاً، اللحم التي يزيد وزنها على 1 كجم) أو إعدادات أعلى، لتحقيق أقصى استفادة من الطاقة المستخدمة.
- تنظيف وسيلة إحكام الباب بانتظام: تمنع وسيلة الإحكام النظيفة على فقدان الحرارة وتضمن كفاءة الطهي.
- التسخين الأولي فقط عند الحاجة: لا تسخن الفرن مسبقاً إلا إذا كان ذلك موصى به في وصفة الطهي أو جدول الطهي.
- اختيار صواني الخبيز الداكنة: تمتص الصواني الداكنة الحرارة بشكل أفضل، مما يحسن كفاءة الطهي.
- التخطيط للطهي: قم بإعداد أطباق متعددة بالتتابع لاستخدام الحرارة المتبقية وتجنب التسخين المسبق الإضافي.
- اختيار برنامج توفير الطاقة: استخدام برنامج ECO «الاقتصادي» المخصص لخفض استهلاك الطاقة. ارجع إلى جدول الطهي لمعرفة المدخلات الإضافية.

## كيفية قراءة جدول الطهي

يورد الجدول أفضل الوظائف والكماليات والمستويات للاستخدام في طهي الأنواع المختلفة من الطعام. وتبدأ أوقات الطهي من لحظة وضع الطعام في الفرن، باستثناء الإحماء (عند الحاجة). درجات حرارة وأوقات الطهي هو مجرد قيم تقريبية، كما أنها تعتمد على مقدار الطعام ونوع الكماليات المستخدمة. ابدأ باستخدام أقل إعدادات موصى بها، وإذا لم يتم طهي الطعام بشكل كافٍ، فانتقل إلى إعدادات أعلى. استخدم الملحقات المرفقة، ويفضل استخدام صواني الكيك وصواني الخبز المعدنية داكنة اللون. ويمكنك أيضا استخدام الأواني والكماليات المصنوعة من البيركس والفخار، ولكن تذكر أن أوقات الطهي ستطول بعض الشيء.

## طهي أطعمة مختلفة في الوقت نفسه

باستخدام وظيفة دفع الهواء (وظيفة دفع الهواء)، يمكنك طهي مختلف الأطعمة التي تحتاج إلى نفس درجة حرارة الطهي في نفس الوقت (على سبيل المثال: السمك والخضروات)، باستخدام أرفف مختلفة. أخرج الطعام الذي يتطلب وقت طهي أقل واترك الطعام الذي يتطلب وقت طهي أطول في الفرن.

## لحوم

استخدم أي نوع من أنواع صواني الفرن أو الأطباق البيركس بحجم ملائم لحجم قطعة اللحم المراد طهيها. بالنسبة لقطع اللحم التي تريد تحميرها من الأفضل أن تضيف المرققة إلى الصحن من أسفل، مع تطرية اللحم أثناء الطهي للحصول على نكهة أفضل. يرجى ملاحظة أنه يتولد البخار أثناء هذه العملية. وعندما ينضج لحم الروست، اتركه في الفرن لمدة 10 - 15 دقيقة أخرى، أو لفة في رفائق الألومنيوم. إذا أردت شواء اللحم، فاختر قطعاً بسُمك متساوٍ في جميع أجزائها للحصول على نتائج طهي متماثلة. حيث تتطلب قطع اللحم السمكية للغاية أوقات طهي أطول. لتجنب احتراق اللحم من الخارج، اخفض موضع الشبكة السلكية بحيث يظل الطعام بعيداً عن الشواية. واقلب اللحم بعد انقضاء ثلثي مدة الطهي. توخ الحذر عند فتح الباب حيث يتسرب البخار.

لتجميع عصارة الأطعمة، ننصح بوضع صينية تجميع القطرات وبها نصف لتر من الماء الصالح للشرب أسفل الشبكة السلكية مباشرة التي ستوضع عليها الطعام. وقم بتزويد الماء عند الحاجة.

## الحلويات

يمكنك طهي الحلويات اللذيذة باستخدام وظيفة الطهي التقليدي على رف واحد فقط.

واستخدم صواني الخبز المعدنية داكنة اللون، وضعها دائما على الشبكة السلكية الموردة. وللطهي على أكثر من رف، اختر وظيفة دفع الهواء ورتب موضع صواني الكيك على الأرفف، مما يساعد على توزيع الهواء الساخن بشكل مثالي.

للتحقق من اكتمال طهي الكيك المخمر، أدخل خلة خشبية في منتصف الكيك. إذا خرجت خلة الأسنان نظيفة، تكون الكيك قد نضجت.











































في حالة استخدام صواني خبز ممانعة للالتصاق، لا تدهن الحواف بالزبدة، فقد لا ترتفع الكيك بالتساوي حول الحواف.

إذا "انفخ" الخبز أثناء الطهي استخدم درجة حرارة أقل في المرة القادمة وضع في اعتبارك تقليل كمية السائل الذي تضيفه أو قلب الخليط برفق أكثر.





بالنسبة للحلويات ذات الحشو الرطب (مثل تشيز كيك أو فطائر الفواكه)، استخدم وظيفة "الخبز بالتوزيع الحراري". إذا كانت قاعدة الكيك مشبعة بالمياه، فاخفض الرف وانثر فتات خبز أو فتات بسكويت على قاعدة الكيك قبل إضافة الحشو.

## RISING وظيفة

يفضل دائما تغطية العجين بقطعة قماش رطبة قبل وضعه في الفرن. ويقل وقت تخمير العجين باستخدام هذه الوظيفة بمعدل الثلث تقريبا مقارنة بتخميره في درجة حرارة الغرفة (20 - 25°م). يبلغ وقت تخمير 1 كجم من عجين البيتزا ساعة واحدة تقريبا.

المستوى والملحقات	إدارة (مدة الطهي)	مستوى التحمير	مستوى الطهي	الكمية	فئات الطعام
	-	0	-	0.5 - 3 كجم	لازانيا
	-	0	0	0.6 - 2 كجم	روستو
 	3/5	-	0	1.5 - 3 سم	برجر
	-	0	-	0.6 - 2.5 كجم	روستو
 	2/3	-	-	1.5 - 4 سم	النقانق وورستيل
	-	0	-	0.6 - 3 كجم	روستو
 	2/3	-	-	1 - 5 سم	فيليه وصدر)
 	1/2	-	-	شبكة واحدة	كباب
 	-	-	-	0.5 - 3 (سم)	شرائح
 	-	-	-	0.5 - 3 (سم)	فيليه [مجمد]
	-	0	-	0.5 - 1.5 كجم	البطاطس المشوية
	-	-	-	0.1 - 0.5 كجم	خضروات محمرة
	-	0	-	0.5 - 1.5 كجم	خضروات محمرة
	-	-	-	صينية واحدة	جراتان البطاطس
	-	-	-	صينية واحدة	جراتان الطماطم
	-	-	-	صينية واحدة	جراتان فلفل
	-	-	-	صينية واحدة	Broccoli gratin (جراتين البروكلي)
	-	-	-	صينية واحدة	جراتان القرنبيط
	-	-	-	صينية واحدة	جراتان الخضراوات
	-	0	-	0.8 - 1.2 كجم	كعكة مالحة
	-	-	-	60 - 150 جم	لفات الخبز
	-	-	-	0.4 - 0.6 كجم	شطائر الخبز
	-	-	-	0.7 - 2.0 كجم	خبز كبير
	-	-	-	200 - 300 جم	خبز فرنسي
	-	-	-	مستديرة	بيتزا مستديرة
	-	-	-	الصينية	بيتزا سمكة
	-	-	-	1 طبقة*	بيتزا [مجمدة]
 	-	-	-	2 طبقة*	
  	-	-	-	3 طبقة*	
   	-	-	-	4 طبقة*	

\* الكمية المقترحة

الملحقات	الرف السلكي	صينية فرن / صينية كيك / صينية بيتزا دائرية على رف سلكي	صينية تجميع القطرات/صينية الخبز	صينية تجميع القطرات مع 500 مل ماء
				

المستوى والملحقات	إدارة (مدة الطهي)	مستوى التحمير	مستوى الطهي	الكمية	فئات الطعام
2 مستوى	-	-	-	0.5 - 1.2 كجم	الكعك الأسفنجي
3 مستوى	-	-	-	0.2 - 0.6 كجم	كعك
3 مستوى	-	-	-	صينية واحدة *	معجنات الشو
3 مستوى	-	-	-	0.4 - 1.6 كجم	فطيرة
3 مستوى	-	-	-	0.4 - 1.6 كجم	شترودل
2 مستوى	-	-	-	0.5 - 2 كجم	فطيرة الفواكه

\* الكمية المقترحة

الملحقات	الرف السلكي	صينية فرن / صينية كيك / صينية بيتزا دائرية على رف سلكي	صينية تجميع القطرات/صينية الخبيز	صينية تجميع القطرات مع 500 مل ماء
مستوى	مستوى	مستوى	مستوى	مستوى

## جدول الطهي القلي الهوائي

الرف والكماليات	المدة (دقيقة)	درجة الحرارة (°م)	الإحماء	الكمية المقترحة	الوظيفة	الوصفة	
2 4	25 - 30	200	نعم	جم 650 - 850		بطاطس مقليه مجمدة	الطعام المجمد
2 4	15 - 20	200	نعم	جم 500		ناجتس دجاج مجمد	
2 4	15 - 20	220	نعم	جم 500		أصابع سمك	
2 4	15 - 20	200	نعم	جم 500		حلقات البصل	
2 4	15 - 20	200	نعم	جم 400		كوسة طازجة بالبقسماط	الخضروات
2 4	20 - 40	200	نعم	جم 300 - 800		بطاطس محمرة في المنزل	
2 4	20 - 30	200	نعم	جم 300 - 800		خضروات مشكلة	
2 4	20 - 40	200	نعم	سم 1 - 4		صدور الدجاج	اللحوم والأسماك
2 4	30 - 50	220	نعم	جم 200 - 1500		أجنحة الدجاج	
2 4	20 - 50	220	نعم	سم 1 - 4		شريحة لحم بالبقسماط	
2 4	15 - 25	220	نعم	سم 1 - 4		سمك فيليه	

لطهي الأطعمة الطازجة أو محلية الصنع، قم بتوزيع طبقة رقيقة من الزيت على سطح الطعام. لضمان نتائج طهي متجانسة، اخلط الطعام في منتصف مدة الطهي الموصى بها.

 AIR FRY (القلي الهوائي)	الوظائف
 Air Fry tray (صينية القلي الهوائي)	الملحقات
 صينية الفرن أو صينية الكيك على الشبكة السلكية	
 صينية تجميع القطرات / صينية خبز أو صينية الفرن على الشبكة السلكية	

# جدول الطهي

الوصفة	الوظيفة	الإحماء	درجة الحرارة (م°)	المدة (دقيقة)	الرف والكماليات
Sponge cakes / Leavened cakes (كيك مختمر / كيك اسفنجي)		نعم	170	30 – 50	
		نعم	160	30 – 50	
		نعم	160	30 – 50	
الفاطنر المحشوة (تشيز كيك، معجنات شترودل، فطيرة تفاح)		نعم	160 – 200	30 – 85	
		نعم	160 – 200	30 – 90	
كعك		نعم	150	20 – 40	
		نعم	140	30 – 50	
		نعم	140	30 – 50	
		نعم	135	40 – 60	
		نعم	170	20 – 40	
Small cakes / Muffin (قطع كيك صغيرة / مافن)		نعم	150	30 – 50	
		نعم	150	30 – 50	
		نعم	150	40 – 60	
		نعم	170	20 – 40	
Choux buns (معجنات الشو)		نعم	180 – 190	35 – 45	
		نعم	180 – 190	35 – 45 *	
		نعم	180 – 190	30 – 40	
المارينج		نعم	90	130 – 150	
		نعم	90	140 – 160 *	
		نعم	90	110 – 150	
بيتزا / خبز / Focaccia (خبز الفوكاشيا)		نعم	190 – 250	15 – 50	
		نعم	190 – 230	20 – 50	
بيتزا (رفيعة، سميقة، فوكاشيا)		نعم	310	7 – 12	
		نعم	220 – 240	25 – 50 *	
بيتزا مجمدة		نعم	250	10 – 15	
		نعم	250	10 – 20	
		نعم	220 – 240	15 – 30	
الفاطنر المتبلبة (فطيرة الخضروات، فطيرة كيش)		نعم	180 – 190	45 – 55	
		نعم	180 – 190	45 – 60	
		نعم	180 – 190	45 – 70 *	

الوظائف	الملاحظات
ECO الدورة الاقتصادية ECO CYCLE 4 COOK وظيفة 4 Cook XL وظيفة MaxiCooking الشوابة التريو الشوابة الخبز بالحمل الحراري دفع الهواء Conventional (تقليدي)	صينية تجميع القطرات مع 500 مل ماء صينية تجميع القطرات/صينية الخبز صينية تجميع القطرات/صينية الخبز أو صينية الفرن على الشبكة السلكية صينية الفرن أو صينية الكيك على الشبكة السلكية الشبكة السلكية

الوصفة	الوظيفة	الإحماء	درجة الحرارة (م°)	المدة (دقيقة)	الرف والكماليات
Puff pastry crackers / Vols-au-vent (مخبوزات فول-أو-فان / باف باستري)		نعم	190 – 200	20 – 30	3
		نعم	180 – 190	20 – 40	1 4
		نعم	180 – 190	20 – 40 *	1 3 5
لازانيا/فطائر/معكرونة محمرة/كانيلوني		نعم	190 – 200	45 – 65	3
لحم ضأن/ لحم عجل/لحم بقر/ لحم دسم 1 كجم		نعم	190 – 200	80 – 110	3
لحم دسم محمر بقشرة 2 كجم		-	170	110 – 150	2
دجاج/أرانب/بط 1 كجم		نعم	200 – 230	50 – 100	3
ديك رومي/أوز 3 كجم		نعم	190 – 200	80 – 130	2
سمك مشوي/مطهو وهو مغلف بورق الزبدة (فيليه، سمكة كاملة)		نعم	180 – 200	40 – 60	3
خضار محشو (طماطم، كوسة، باننجان)		نعم	180 – 200	50 – 60	2
Toast (التوست)		-	3 (مرتفع)	3 – 6	5
سمك فيليه / شرائح ستيك		-	2 (متوسطة)	20 – 30 **	3 4
السجق / الكباب / لحم الضلوع / هامبرجر		-	2 – 3 (متوسطة – مرتفعة)	15 – 30 **	4 5
دجاجة مشوية 1-1.3 كجم		-	2 (متوسطة)	55 – 70 ***	1 2
فخذ ضأن/Shanks (سيقان)		-	2 (متوسطة)	60 – 90 ***	3
بطاطس محمرة		-	2 (متوسطة)	35 – 55 ***	3
جراتان الخضروات		-	3 (مرتفع)	10 – 25	3
كعك		نعم	135	50 – 70	1 3 4 5
التورتات		نعم	170	50 – 70	1 2 3 5
بيتزات مستديرة		نعم	210	40 – 60	1 2 3 5
وجبة كاملة: فطيرة الفاكهة (المستوى 5) / لازانيا (المستوى 3) / لحم (المستوى 1)		نعم	190	40 – 120 *	1 3 5
وجبة كاملة: فطيرة الفاكهة (المستوى 5) / خضروات روستو (المستوى 4) / لازانيا (المستوى 2) / قطع لحم (المستوى 1)		نعم	190	40 – 120 *	1 2 4 5
لازانيا ولحم		نعم	200	50 – 100 *	1 4
اللحم والبطاطس		نعم	200	45 – 100 *	1 4
الأسماك والخضراوات		نعم	180	30 – 50 *	1 4
Stuffed roasting joints (قطع لحم روست محشوة)	ECO	-	200	80 – 120 *	3
قطع لحم (أرنب، دجاج، ضأن)	ECO	-	200	50 – 100 *	3

\* طول المدة المقدر: يمكن إزالة الأطباق من الفرن في أوقات مختلفة حسب التفضيل الشخصي.

\*\* قم بتقليب الطعام في منتصف مدة الطهي.

\*\*\* قم بتقليب الطعام بعد انقضاء ثلثي مدة الطهي (عند اللزوم).

الوظائف	Conventional (تقليدي)	دفع الهواء	الخبيز بالحمل الحراري	الشواية	الشواية التبرو	وظيفة MaxiCooking	وظيفة 4 Cook	الدورة الاقتصادية ECO CYCLE	ECO	البيتزا
الملحقات	شبكة السلكية	شبكة السلكية	صينية الفرن أو صينية الكيك على الشبكة السلكية	صينية تجميع القطرات/صينية الخبيز أو صينية الفرن على الشبكة السلكية	صينية تجميع القطرات/صينية الخبيز	صينية تجميع القطرات/صينية الخبيز	صينية تجميع القطرات/صينية الخبيز	صينية تجميع القطرات مع 500 مل ماء		

يورد الجدول أفضل الوظائف والكماليات والمستويات للاستخدام في طهي الأنواع المختلفة من الطعام. وتبدأ أوقات الطهي من لحظة وضع الطعام في الفرن، باستثناء الإحماء (عند الحاجة). درجات حرارة وأوقات الطهي هو مجرد قيم تقريبية، كما أنها تعتمد على مقدار الطعام ونوع الكماليات المستخدمة. ابدأ باستخدام أقل إعدادات موصى بها، وإذا لم يتم طهي الطعام بشكل كافٍ، فانتقل إلى إعدادات أعلى. استخدم الكماليات المرفقة، ويُفضل استخدام صواني الكيك وصواني الخبيز المعدنية داكنة اللون. ويمكنك أيضا استخدام الأواني والكماليات المصنوعة من البيركس والفخار، ولكن تذكر أن أوقات الطهي ستطول بعض الشيء.

## الصيانة والتنظيف

تأكد أن الفرن يبرد تمامًا قبل القيام بأية أعمال متعلقة بالصيانة أو التنظيف.  
لا تستخدم أجهزة تنظيف تعمل بالبخار.

ولا تستخدم ألياف سلكية أو مساحيق كاشطة أو مواد تنظيف مزيلة/كاشطة، حيث قد تتسبب في تلف أسطح الجهاز.

ارتد قفازات واقية.  
يجب فصل الفرن عن مصدر الكهرباء قبل القيام بأية أعمال متعلقة بالصيانة.

### الأسطح الخارجية

- قم بتنظيف الأسطح بقطعة قماش دقيقة الألياف رطبة. إذا كانت الأسطح شديدة الاتساخ، فأضف بضع قطرات من منظف محايد إلى الماء. وجففها في النهاية باستخدام قطعة قماش جافة.
- لا تستخدم منظفات أكالة أو كاشطة. إذا حدث تلامس لأي من هذه المنتجات مع أسطح الجهاز بدون قصد، قم بتنظيفها على الفور بقطعة رطبة من الألياف الدقيقة.

### الأسطح الداخلية

- بعد كل استخدام، اترك الفرن يبرد ثم قم بتنظيفه، يُفضل التنظيف وهو دافئ، لإزالة أية رواسب أو بقع ناتجة عن بقايا الأطعمة. ولتجفيف أي تكاثف للماء تم تكوينه نتيجة طهي الأطعمة باستخدام قدر كبير من الماء، اترك الفرن حتى يبرد تماما ثم قم بمسحه بقطعة قماش أو إسفنجة.
- قم بتفعيل وظيفة "Smart Clean" من أجل تنظيف الأسطح الداخلية بشكل مثالي. (في بعض الموديلات فقط).
- قم بتنظيف زجاج الباب باستخدام منظف سائل ملائم.
- يمكن إزالة باب الفرن لتسهيل التنظيف.

### الملحقات

انقع الملحقات في منظف غسيل أطباق بعد الاستخدام، وتعامل معها بقفازات الفرن إذا كانت لا تزال ساخنة. يمكن إزالة بقايا الأطعمة باستخدام فرشاة غسيل أو إسفنجة.  
لا تقم بتنظيف مجس الطعام ومجس اللحوم (إن وجد) في غسالة الأطباق. يمكن تنظيف صينية القلي الهوائي (إن وجدت) في غسالة الأطباق.

## خلع الباب وإعادة تركيبه

**1.** لخلع الباب، افتحه بالكامل ثم أنزل السقاطات إلى أن تصبح في وضع تحرير القفل.

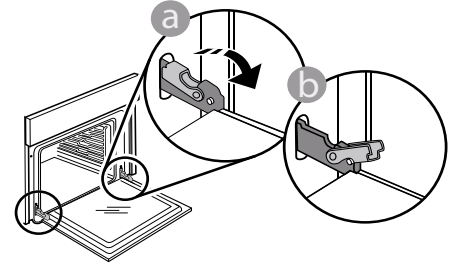

**2.** أغلق الباب قدر استطاعتك. أحكم مسك الباب بكلتا يديك – لا تحمله من المقبض. بعد ذلك ما عليك سوى خلع الباب بمواصلة غلقه مع سحبه لأعلى في نفس الوقت حتى يتحرر من موضع تثبيته. ضع الباب على جانب واحد، واجعله مستقر على سطح ناعم.

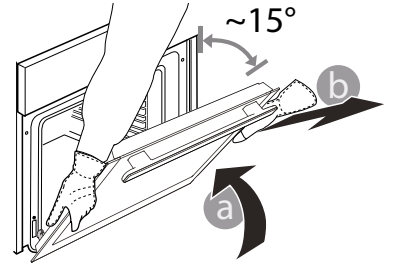

**3.** أعد تركيب الباب بتحريكه نحو الفرن، وقم بمحاذاة خطافات المفصلات مع موضع التثبيت ثم قم بتأمين الجزء العلوي في موضع التثبيت.

**4.** قم بإنزال الباب ثم افتحه بالكامل. قم بإنزال السقاطات إلى وضعها الأصلي. وتأكد من إنزالها للأسفل تماماً.

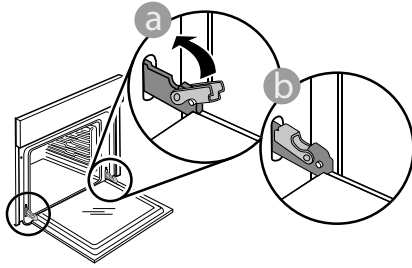

اضغط برفق للتأكد من تثبيت السقاطات في موضعها الصحيح.

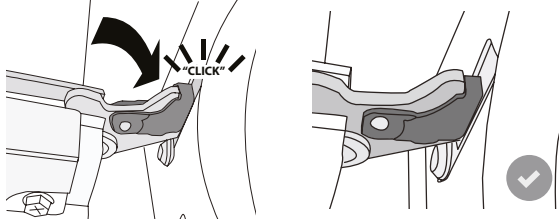

**5.** حاول غلق الباب وافحص للتأكد من محاذاته مع لوحة التحكم. وإن لم يكن الأمر كذلك، أعد تنفيذ الخطوات أعلاه: قد يتعرض الباب للتلف إذا لم يعمل بشكل صحيح.

## استبدال المصباح

**1.** افصل الفرن عن مصدر الإمداد بالكهرباء.

**2.** قم بحل غطاء المصباح واستبدل اللمبة ثم أعد ربط غطاء المصباح مرة أخرى.

**3.** أعد توصيل الفرن بمصدر الإمداد بالكهرباء.

يرجى ملاحظة: لمبات هالوجين 04 واط/032 ~ فلت من النوع G9، T300° م. اللمبة المركبة بالمنتج مصممة خصيصاً للأجهزة المنزلية وغير ملائمة لإضاءة الغرف بصفة عامة داخل المنزل. (التشريع الأوروبي 244/2009) تتوفر لمبات المصابيح لدى مركزنا لخدمة ما بعد البيع.

- في حالة استخدام لمبات هالوجين فلا تتعامل مع اللمبات بيديك المجردتين، فقد تؤدي بصمات أصابعك إلى إتلافها. لا تستخدم الفرن حتى تتم إعادة تركيب غطاء اللمبة.

## دليل تحري الأعطال

المشكلة	السبب المحتمل	الحل
الفرن لا يعمل.	انقطاع التيار الكهربائي. الفصل من الشبكة الكهربائية.	تحقق من وجود طاقة كهربائية بمصدر التيار الرئيسي ومن توصيل الفرن بمصدر الكهرباء. أوقف الفرن، ثم أعد تشغيله للتحقق مما إذا كان العطل لا يزال قائماً.
وحدة العرض تعرض الحرف "F" متبوعاً برقم.	خلل بالبرمجيات الخاص بالجهاز.	اتصل بمركز الاتصال واذكر الرقم الذي يلي الحرف «F».
تنتهي وظيفة طهي 6th Sense دون عرض عد تنازلي. تنتهي عملية الطهي قبل انتهاء العد التنازلي.	كمية الطعام المختلفة من النطاق الموصى به. الباب مفتوح أثناء الطهي.	افتح الباب وتحقق من درجة استواء الطعام. إذا كان ضرورياً، واصل عملية الطهي من خلال اختيار الوظيفة التقليدية.
الموقد لا يقوم بالتسخين.	عندما تكون الطريقة "DEMO" (الاستعراض) على الوضع "NO" (مشغل)، يتم تفعيل جميع الأوامر والقوائم المتاحة ولكن الفرن لا يقوم بالتسخين. تظهر DEMO (الاستعراض) على وحدة العرض كل 60 ثانية.	قم بالدخول إلى "DEMO" (وضع الاستعراض) من "SETTINGS" (الإعدادات) واختر "Off" (إيقاف).
ينطفئ الضوء.	يتم تشغيل الوظيفة الاقتصادية "ECO".	قم بالدخول إلى "ECO" (الوظيفة الاقتصادية) من "SETTINGS" (الإعدادات) واختر "Off" (إيقاف).
لا ينغلق الباب بشكل صحيح.	عدم تركيب مثبتات الأمان بشكل صحيح.	تأكد من تركيب مثبتات الأمان بشكل صحيح من خلال اتباع تعليمات الفك وإعادة ضبط وضع الباب تحت جزء "الصيانة والتنظيف".
يتم إيقاف مصدر الكهرباء المنزلي.	خطأ بإعداد القدرة.	تحقق من أن معدل شبكة التيار المنزلية لا يقل عن 3 كيلواط. إذا كان غير ذلك، قم بخفض القدرة إلى 13 أمبير. قم بالدخول إلى "POWER" (القدرة) من "SETTINGS" (الإعدادات) واختر "LOW" (منخفض).
انتهت دورة الطهي مع انتهاء المسبار دون سبب واضح أو ظهور خطأ F3E3 على الشاشة.	مجس الطعام غير متصل بشكل صحيح.	تحقق من اتصال مجس الطعام.

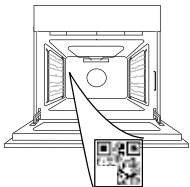

يمكن العثور على السياسات والمستندات القياسية ومعلومات المنتج الإضافية من خلال:

- استخدام رمز الاستجابة السريع على المنتج
- زيارة موقعنا الإلكتروني [docs.whirlpool.eu/docs](https://docs.whirlpool.eu/docs)
- وكبديل، يمكنك الاتصال بخدمة ما بعد البيع لدينا (راجع رقم التليفون في كتيب الضمان). يرجى عند الاتصال بخدمة ما بعد البيع ذكر الأكواد المذكورة على لوحة تمييز المنتج.

©/TM/® 2026 Whirlpool. أنتجت بموجب ترخيص.