

DELI IN FUNKCIJE

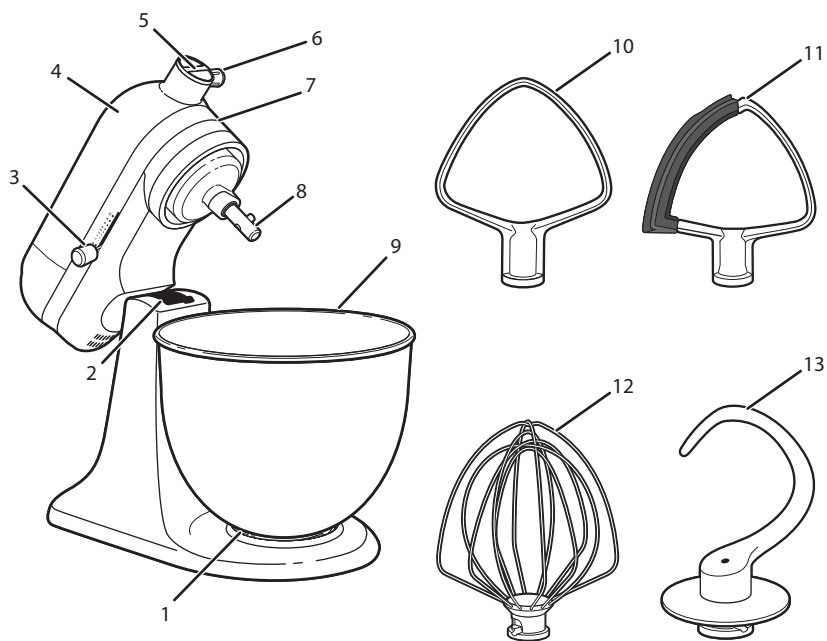

1. Vpenjalna plošča za skledo
2. Vijak za nastavitev višine stepalnika (ni prikazan)
3. Ročica za nadzor hitrosti
4. Motorna glava
5. Priključek za nastavke
6. Gumb za nastavke
7. Motorna glava (zaklepna ročica ni prikazana)
8. Gred stepalnika
9. Skleda
10. Ploski stepalnik
11. Stepalnik z mehkim robom*
12. Žična metlica
13. Kavelj za testo

*Dodatek je na prodaj posebej.

VARNOST IZDELKA

Vaša varnost in varnost drugih ljudi sta zelo pomembni.

V tem priročniku in na vašem aparatu smo poskrbeli za številna pomembna varnostna sporočila. Vedno preberite in upoštevajte vsa varnostna sporočila.



To je simbol varnostnega opozorila.

Ta simbol vas opozarja na potencialne nevarnosti, ki so lahko vzrok za smrt ali poškodovanje vas in drugih oseb.

Vsa varnostna sporočila sledijo simbolu varnostnega opozorila in besedi "NEVARNOST" ali "OPOZORILO". Te besede pomenijo:

 **NEVARNOST**

Če takoj ne sledite navodilom, se lahko pripeti nesreča s smrtjo ali hudimi poškodbami.

 **OPOZORILO**

Če ne sledite navodilom, se lahko pripeti nesreča s smrtjo ali hudimi poškodbami.

Vsa varnostna sporočila vam povedo, kakšna je potencialna nevarnost, kako zmanjšati možnost poškodbe in kaj se lahko zgodi, če navodil ne upoštevate.

POMEMBNI ZAŠČITNI UKREPI

Pri uporabi električnih aparatov vedno izvedite osnovne varnostne ukrepe, med drugim naslednje:

1. Preberite vsa navodila. Pri napačni uporabi aparata lahko pride do telesnih poškodb.
2. Da se zaščitite pred električnim udarom, kuhinjskega robota ne dajajte v vodo ali drugo tekočino.
3. Samo Evropska unija: aparata ne smejo uporabljati otroci. Aparat in njegov kabel hranite izven dosega otrok.
4. Samo Evropska unija: Aparat smejo uporabljati osebe z omejenimi fizičnimi, senzoričnimi ali umskimi sposobnostmi ter osebe s pomanjkljivimi izkušnjami in znanjem, če ga uporabljajo pod nadzorom ali so seznanjene z navodili za uporabo aparata in s tem povezanimi tveganji.
5. Aparata ne smejo uporabljati osebe (vključno z otroki) z omejenimi fizičnimi, senzoričnimi ali umskimi sposobnostmi ter osebe s premalo izkušnjami in znanja, razen če ga uporabljajo pod nadzorom ali po navodilih osebe, ki je odgovorna za njihovo varnost.

6. Otroke je treba nadzorovati in tako zagotoviti, da se z aparatom ne igrajo.
7. Aparat po uporabi, pred namestitvijo ali odstranitvijo delov in pred čiščenjem izklopite (0) in nato izključite iz vtičnice. Izdelek izključite tako, da primete vtič in tega izvlečete iz vtičnice. Nikoli ne vlecite za napajalni kabel.
8. Ne dotikajte se premikajočih se delov. Ko aparat deluje, držite dlani, lase in oblačila ter tudi lopatice in druge pripomočke stran od metlic, da zmanjšate nevarnost telesnih poškodb in/ali poškodb kuhinjskega robota.
9. Ne uporabljajte aparata s poškodovanim kablom ali vtičem, aparata, ki ni pravilno deloval, je padel ali se kakor koli poškodoval. Aparat vrnite v najbližji pooblaščen servis, da ga pregledajo, popravijo ali prilagodijo električne in mehanske dele.
10. Če je napajalni kabel poškodovan, ga mora zamenjati KitchenAid, njegov servisni zastopnik ali podobno usposobljena oseba, da se izognete tveganjem.
11. Pri uporabi dodatkov/nastavkov, ki jih ne priporoča ali prodaja KitchenAid, lahko pride do požara, električnega udara ali telesne poškodbe.
12. Aparata ne uporabljajte na prostem.
13. Kabel ne sme viseti preko roba mize ali pulta.
14. Pred pomivanjem kuhinjskega robota z njega odstranite ploski stepalnik, stepalnik z mehkim robom, žično metlico oz. kavelj za testo.
15. Ko aparat deluje, ga ne puščajte brez nadzora.
16. Pred nameščanjem ali odstranjevanjem delov in pred čiščenjem počakajte, da se aparat popolnoma ohladi.
17. Skled kuhinjskega robota ne uporabljajte na mestih z visoko temperaturo, kot so pečica, mikrovalovna pečica ali kuhinjska plošča, da preprečite poškodbe izdelka.
18. Za navodila glede čiščenja površin, ki pridejo v stik s hrano, glejte razdelek "Nega in čiščenje".

19. Aparat je namenjen samo za gospodinjsko in podobno uporabo, npr.:

- v čajnicah trgovin, pisarn in drugih delovnih okolij;
- na turističnih kmetijah;
- za goste v hotelih, motelih in podobnih bivalnih okoljih;
- v prenočiščih z zajtrkom.

SHRANITE NAVODILA

NOTE: za največjo hitrost pri pripravi glejte razdelek "Navodila za nastavitev hitrosti", za največjo količino sestavin pa glejte razdelek "Uporaba izdelka".

Za vse podrobnosti o izdelku, navodila in videoposnetke, vključno z informacijami o garanciji, obiščite www.KitchenAid.eu.

ELEKTRIČNE ZAHTEVE

	⚠ OPOZORILO
	Nevarnost električnega udara Priključite v ozemljeno vtičnico. Ne odstranjujte ozemljitvenega kontakta. Ne uporabljajte adapterja. Ne uporabljajte podaljška. Zaradi neupoštevanja teh navodil lahko pride do smrti, požara ali električnega udara.

Napetost: 220–240 V

Frekvenca: 50–60 Hz

Moč: 250 W

OPOMBA: nazivna moč kuhinjskega robota je natisnjena na serijski ploščici.

Ne uporabljajte podaljška. Če je napajalni kabel prekratek, naj vam usposobljen električar ali servisni tehnik namesti vtičnico blizu aparata.

Največja moč temelji na nastavku, ki odjema največjo obremenitev (električno energijo). Drugi priporočeni nastavki lahko odjemajo občutno manj električne energije.

NAVODILA ZA NASTAVITEV HITROSTI

Vse hitrosti so opremljene s funkcijo mehkega zagona, ki kuhinjski robot samodejno zažene pri najnižji hitrosti, da prepreči škropljene sestavin in "oblak moke" ob zagonu, nato pa hitrost hitro poveča na izbrano hitrost za optimalno delovanje.

HITROST	DODATKI	DEJANJE	OPIS
1/2	Ploski stepalnik, stepalnik z mehkim robom*	Mešanje	Za počasno mešanje, piriranje in začetek vseh postopkov miksanja. Uporablja se za dodajanje moke in suhih sestavin zmesi ter dodajanje tekočin suhim sestavinam. Za miksanje ali gnetenje kvašenega testa ne uporabljajte hitrosti 1.
1			
2	Ploski stepalnik, kavelj za testo	Počasno miksanje	Za počasno miksanje, piriranje, hitrejše mešanje. Uporablja se za mešanje in gnetenje kvašenega testa, gostega testa in mase za bonbone; začetek piriranje krompirja ali druge zelenjave; vmešavanje maščobe v moko; mešanje redkega testa ali tekočih mas.
4	Stepalnik z mehkim robom*, žična metlica	Miksanje, stepanje	Za miksanje srednje gostega testa, kot je testo za piškote. Uporablja se za umešavanje sladkorja in maščobe ter dodajanje sladkorja beljakom za beljakovo peno. Srednja hitrost za tortne biskvite. Uporablja se z naslednjimi nastavki: nastavkom za mletje, nastavkom za sveže rezanje/strganje in mlinčkom za sadje in zelenjavo.
6	Ploski stepalnik, žična metlica	Stepanje, umešavanje	Za srednje hitro stepanje (umešavanje). Uporablja se za končanje miksanja tortnih biskvitov, testa za krofe in drugega testa. Visoka hitrost za tortne biskvite. Uporablja se s sokovnikom za citruse.
8	Žična metlica	Hitro stepanje	Za stepanje smetane, beljakov in glazur.
10	Žična metlica	Hitro stepanje	Za stepanje manjših količin smetane ali beljakov. Uporablja se z nastavkom za pripravo testenin in mlinčkom za žito.

OPOMBA: za natančnejšo nastavitev hitrosti lahko gumb za hitrost nastavite na 1, 3, 5, 7 in 9. Za pripravo kvašenega testa ne uporabljajte hitrosti, višje od 2, sicer se lahko kuhinjski robot poškoduje.

OPOMBA: za največje priporočene količine za posamezno vrsto živila glejte razdelek "Uporaba izdelka".

*Dodatek je na prodaj posebej.

VODIČ PO DODATKIH

DODATKI	UPORABITE ZA MIKSANJE	PREDLOGI ŽIVIL
Ploski stepalnik, stepalnik z mehkim robom*	Normalne do goste zmesi	Torte, kreme, piškoti, testo za pite, mesna štruca, masa za bonbone, pire krompir.
Žična metlica	Zmesi, v katere želite umešati zrak	Jajca, beljaki, sladka smetana, glazure, biskviti, majoneza, nekateri bonboni.
Kavelj za testo	Miksanje in gnetenje kvašenega testa	Kruh, štručke, testo za pico, čajno pecivo.

SESTAVA IZDELKA

1. Kuhinjskega robota izklopite (0) in nato izključite iz vtičnice.

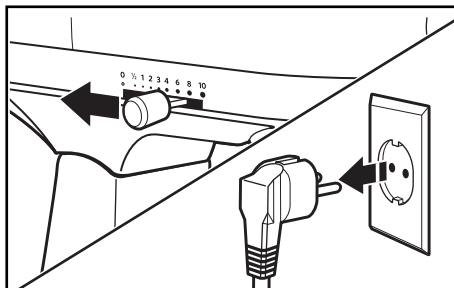

2. Motorno glavo odklenite in dvignite. Nato glavo zaklenite**, da ostane dvignjena.

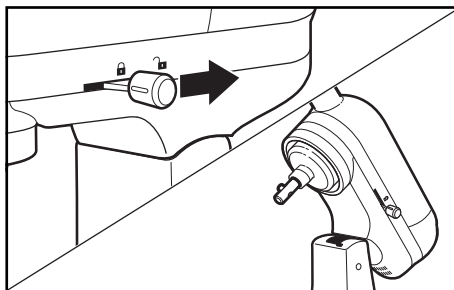

*Dodatek je na prodaj posebej.

**Možnost zaklepanja je na voljo pri izbranih modelih.

3. Skledo postavite na vpenjalno ploščo in zasukajte v desno, da se zaskoči na mesto.

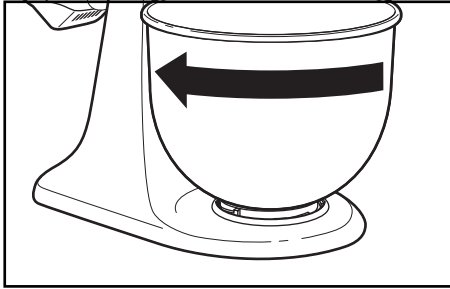

4. Ko je motorna glava dvignjena in zaklenjena, potisnite dodatek prek gredi, ga poravnajte z zatičem in nato zasukajte v desno, da ga zataknete za zatič na gredi.

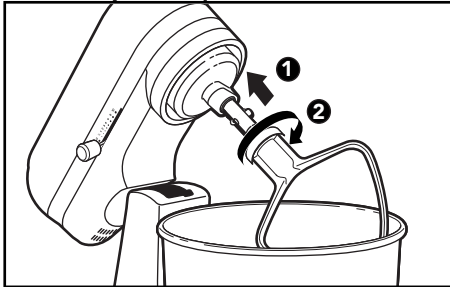

5. Motorno glavo odklenite in premaknite navzdol. Nato glavo zaklenite**, da ostane spuščena. Pred miksanjem preskusite zaklep** tako, da poskusite dvigniti motorno glavo.

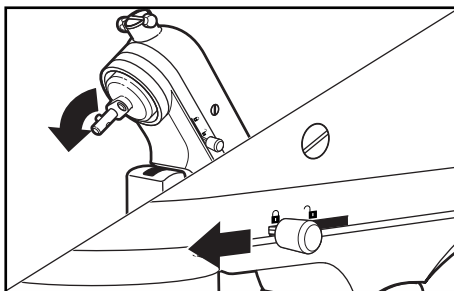

(IZBIRNO) Nastavitev razmika med stepalnikom in skledo: motorno glavo** nagnite in zaklenite nazaj. Poiščite vijak, ki se pokaže pod motorno glavo. Obrnite vijak rahlo v levo, da dvignete stepalnik, oz. v desno, da ga spustite.

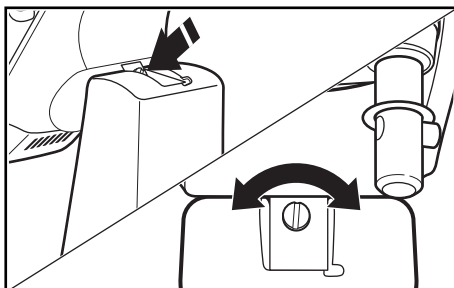

OPOMBA: ko je ploski stepalnik nastavljen pravilno, ne udarja ob dno ali stranico sklede. Če ploski stepalnik ali žična metlica udarja ob dno sklede, se lahko stepalnik ali metlica obrabi.

OPOMBA: če boste vijak preveč obrnili, se ročica za zaklep posode morda ne bo zaklenila na mesto.

**Možnost zaklepanja je na voljo pri izbranih modelih.

⚠ OPOZORILO

Nevarnost električnega udara



Priključite v ozemljeno vtičnico.

Ne odstranjujte ozemljitvenega kontakta.

Ne uporabljajte adapterja.

Ne uporabljajte podaljška.

Zaradi neupoštevanja teh navodil lahko pride do smrti, požara ali električnega udara.

1. Priključite v ozemljeno vtičnico. Začnite z majhno hitrostjo, da preprečite škropljenje, in jo postopoma večajte. Glejte razdelek "Navodila za nastavitev hitrosti".

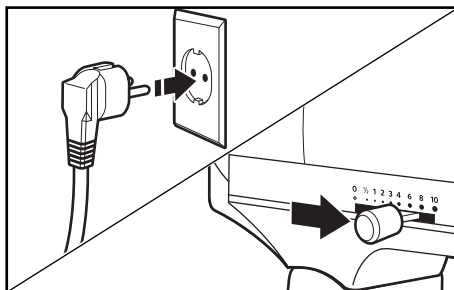

⚠ OPOZORILO

Nevarnost telesne poškodbe

Mešalnik izključite iz omrežja, preden se dotaknete metlic.

Ce tega ne storite, lahko pride do zloma kosti, ureznin ali zmeckanin.

2. Ne strgajte po skledi, ko kuhinjski robot deluje. Običajno zadostuje, da skledo med miksanjem postrgate enkrat ali dvakrat.



TABELA ZMOGLJIVOSTI

Vrsta živila	Vse vrste moke	Beljaki
Največja količina	680 g	8 jajc

POMEMBNO: kuhinjski robot se lahko med uporabo segreje. Pri dolgotrajnejšem miksanju velikih količin se lahko zgornji del aparata močno segreje. To je normalno.

RAZSTAVLJANJE IZDELKA

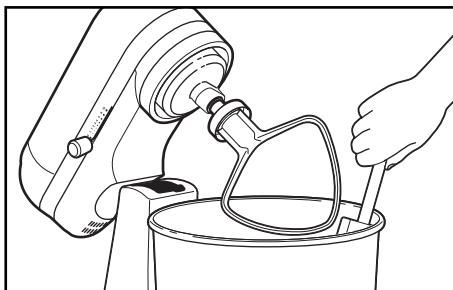
1. Kuhinjskega robota izklopite (0) in nato izključite iz vtičnice. Motorno glavo odklenite in dvignite. Nato glavo zaklenite**, da ostane dvignjena.

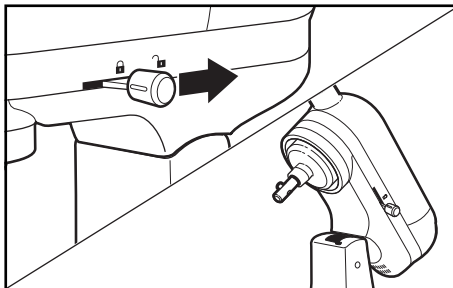

**Možnost zaklepanja je na voljo pri izbranih modelih.

2. Potisnite dodatek navzgor, ga obrnite in povlecite stran od držala stepalnika.

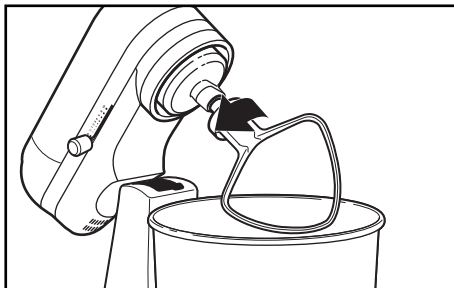

3. Skledo obrnite, da jo odklenete z vpenjalne plošče.

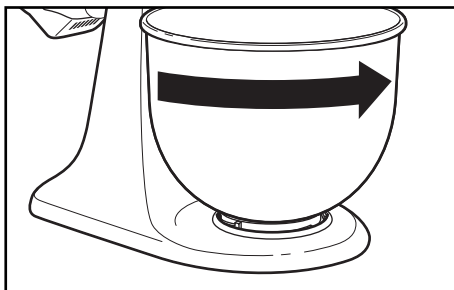

DODATNI NASTAVKI

KitchenAid ponuja široko paleto dodatnih nastavkov, kot so spiralizator, rezalniki za testenine ali nastavki za mletje, ki jih je mogoče namestiti na pogonski priključek za nastavke na kuhinjskem robotu, kot je prikazano na spodnji sliki.

1. Kuhinjskega robota izklopite (0) in nato izključite iz vtičnice.

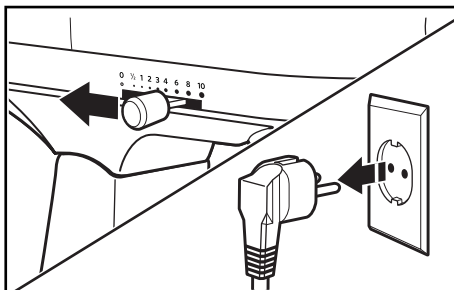

2. Odstranite pokrov priključka za nastavke.

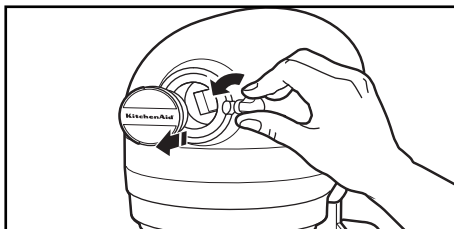

3. Nastavek vstavite v priključek za nastavke in se pri tem prepričajte, da se pogonska gred za nastavke prilega kvadratnemu priključku za nastavke.

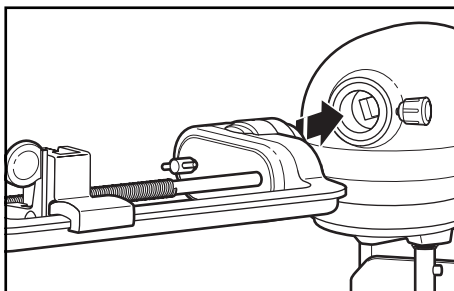

4. Privijajte gumb za nastavke v desno, dokler ni nastavek pričvrščen na robotu.

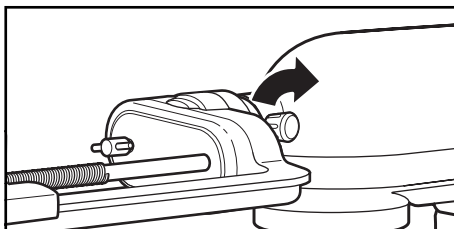

NEGA IN ČIŠČENJE

POMEMBNO: ohišja kuhinjskega robota ne potapljajte v vodo ali druge tekočine. Pred nameščanjem ali odstranjevanjem delov in pred čiščenjem počakajte, da se aparat popolnoma ohladi.

1. Kuhinjskega robota izklopite (0) in nato izključite iz vtičnice.

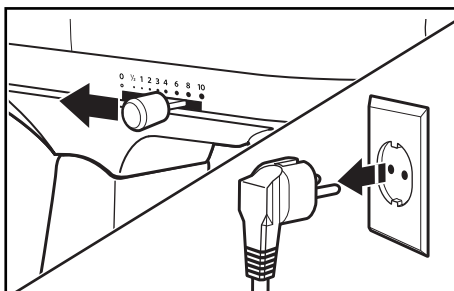

2. **Deli, primerni za pomivanje v pomivalnem stroju, samo na zgornjem pladnju:** Skleda iz nerjavnega jekla, ploski stepalnik, kavelj za testo in stepalnik z mehkim robom*.

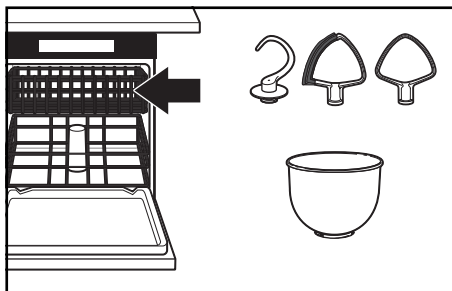

3. Ohišje kuhinjskega robota obrišite z mehko vlažno krpo.

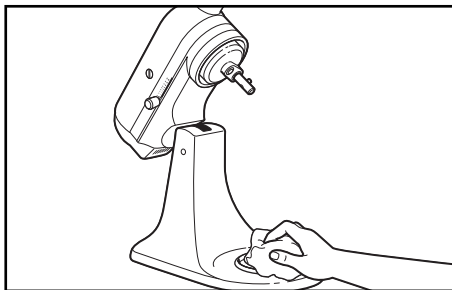

4. Žično metlico temeljito očistite samo ročno.

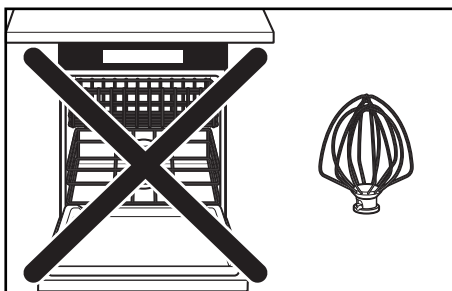

*Dodatek je na prodaj posebej.

NAVODILA ZA ODPRAVLJANJE TEŽAV

⚠ OPOZORILO

Nevarnost električnega udara



Priključite v ozemljeno vtičnico.

Ne odstranjujte ozemljitvenega kontakta.

Ne uporabljajte adapterja.

Ne uporabljajte podaljška.

Zaradi neupoštevanja teh navodil lahko pride do smrti, požara ali električnega udara.

TEŽAVA	REŠITEV
Če se kuhinjski robot med uporabo segreje	Pri dolgotrajnejšem miksanju velikih količin morda dotik zgornjega dela aparata ne bo prijeten. To jo normalno.
Če se ploski stepalnik dotika skledo	Ustavite kuhinjskega robota. Glejte razdelek "Sestava izdelka" in nastavite razmik med stepalnikom in skledo.
Če se ročica za nadzor hitrosti ne premika nemoteno ali zlahka	Za lažje premikanje ročice za nadzor hitrosti jo rahlo dvignite, ko jo premikate skozi nastavitve v obeh smereh.
Če kuhinjski robot ne deluje, preverite naslednje	Je kuhinjski robot priključen na vtičnico?
	Varovalka v tokokrogu, ki vodi do kuhinjskega robota, brezhibno deluje? Če imate omarico z varovalkami, se prepričajte, da je tokokrog sklenjen.
	Izklopite (0) kuhinjskega robota za 10–15 sekund in ga nato znova vklopite. Če se kuhinjski robot še vedno ne zažene, počakajte 30 minut, da se ohladi, preden ga ponovno vklopite.
Če težave ne uspete odpraviti	Glejte razdelek "Pogoji garancije družbe KitchenAid ("garancija)". Kuhinjskega robota ne vračajte trgovcu, saj ne nudi servisa.

ODSTRANJEVANJE ODPADNE ELEKTRIČNE OPREME

ODLAGANJE EMBALAŽE

Embalažo je možno reciklirati in je označena s simbolom recikliranja ♻. Različne dele embalaže je zato treba odložiti odgovorno in povsem v skladu s predpisi lokalnih organov o odlaganju odpadkov.

RECIKLIRANJE IZDELKA

- Aparat je označen v skladu z evropsko zakonodajo in zakonodajo Združenega kraljestva o odpadni električni in elektronski opremi (OEEO).
- S pravilnim odlaganjem izdelka boste prispevali k zmanjšanju negativnih posledic za okolje in človekovo zdravje, do katerih bi lahko prišlo zaradi nepravilnega odlaganja.
- Simbol  na izdelku oz. priloženi dokumentaciji označuje, da izdelka ni dovoljeno zavreči skupaj z gospodinjskimi odpadki, temveč ga je treba odnesti v ustrezen zbirni center za recikliranje električne in elektronske opreme.

Za podrobnejše informacije o obdelavi, predelavi in recikliranju izdelka se obrnite na lokalne oblasti, lokalni zbirni center za odpadke ali na trgovino, v kateri ste izdelek kupili.

IZJAVA O SKLADNOSTI

ZA EVROPSKO UNIJO

Ta aparat je bil zasnovan, izdelan in distribuiran v skladu z varnostnimi zahtevami naslednjih direktiv ES: direktiva 2014/35/EU o nizki napetosti, direktiva 2014/30/EU o elektromagnetni združljivosti, direktiva 2009/125/ES o okoljsko primerni zasnovi izdelkov, direktiva RoHS 2011/65/EU in poznejših sprememb.

POGOJI GARANCIJE DRUŽBE KITCHENAID ("GARANCIJA")

Družba KitchenAid Europa, Inc., Nijverheidslaan 3, Box 5, 1853 Strombeek-Bever, Belgija (»**izdajatelj garancije**«) izdaja končnemu uporabniku, ki je potrošnik, garancijo v skladu z naslednjimi pogoji.

Garancija velja poleg zakonsko določenih garancijskih pravic končnega uporabnika do prodajalca izdelka in jih ne omejuje ali vpliva nanje.

1. OBSEG IN POGOJI GARANCIJE

- a) Izdajatelj garancije izdaja garancijo za izdelke, ki so navedeni pod točko 1.b) in jih je potrošnik kupil pri prodajalcu ali družbi iz skupine KitchenAid v državah Evropskega gospodarskega prostora, v Moldaviji, Črni gori, Rusiji, Švici ali Turčiji.
- b) Garancijsko obdobje je odvisno od kupljenega izdelka in je naslednje:

5KSM3310X: polna garancija dve leti od datuma nakupa.

5KSM3311X: polna garancija pet let od datuma nakupa.

- c) Garancijsko obdobje se začne z datumom nakupa, tj. datumom, na katerega je potrošnik kupil izdelek pri trgovcu ali družbi iz skupine KitchenAid.
- d) Garancija krije naravo izdelka brez napake.
- e) Izdajatelj garancije po svoji izbiri zagotavlja potrošniku naslednje storitve v okviru te garancije, če se napaka pojavi med garancijskim obdobjem:
 - popravilo okvarjenega izdelka oz. dela izdelka; ali
 - zamenjavo okvarjenega izdelka oz. dela izdelka. Če izdelek ni več na voljo, ima izdajatelj garancije pravico, da izdelek zamenja z izdelkom enake ali višje vrednosti.
- f) Če želi potrošnik podati garancijski zahtevek, se mora obrniti na servisni center družbe KitchenAid v posamezni državi.

C.DUISBERG KG

Porschestraße 11

A-1230 Wien

telefonska številka: +385 98 218987

Obrnite se na naš center za pomoč strankam:

Filco d.o.o.

Letališka cesta 3,

1000 Ljubljana

telefonska številka : + 386 1 777 3000

ali neposredno na izdajatelja garancije na naslovu KitchenAid Europa, Inc. Nijverheidslaan 3, Box 5, 1853 Strombeek-Bever, Belgija.

- g) Stroške popravila, vključno z nadomestnimi deli, in stroške pošiljanja za dostavo izdelka oz. dela izdelka brez napake krije izdajatelj garancije. Izdajatelj garancije nosi tudi stroške pošiljanja za vračilo okvarjenega izdelka oz. dela izdelka, če izdajatelj garancije ali servisni center družbe KitchenAid v posamezni državi zahteva vračilo okvarjenega izdelka oz. dela izdelka. Stroške ustrezne embalaže za vračilo okvarjenega izdelka oz. nadomestnega dela nosi potrošnik sam.

h) Če želi potrošnik podati garancijski zahtevek, mora posredovati račun ali potrdilo o nakupu izdelka.

2. OMEJITVE GARANCIJE

- a) Garancija velja samo za izdelke, ki se uporabljajo v zasebne namene in ne v profesionalne ali komercialne namene.
 - b) Garancija ne velja za običajno obrabo, v primerih nepravilne ali neprimerne uporabe, neupoštevanja navodil za uporabo, uporabe izdelka pri napačni električni napetosti, namestitve in uporabe, ki kršita veljavne električne predpise, in uporabe sile (npr. udarcev).
 - c) Garancija ne velja, če je izdelek spremenjen ali predelan, npr. predelave izdelkov z napetostjo 120 V na izdelke z napetostjo 220–240 V.
 - d) Zaradi izvajanja garancijskih storitev se garancijsko obdobje ne podaljša, prav tako ne začne teči novo garancijsko obdobje. Garancijsko obdobje za nameščene nadomestne dele se konča z garancijskim obdobjem za celotni izdelek.
 - e) Nadaljnji ali drugi zahtevki, zlasti odškodninski zahtevki, so izključeni, razen če je odgovornost obvezna v skladu z zakonodajo.
- Po poteku garancijskega obdobja ali za izdelke, za katere garancija ne velja, se lahko končni uporabniki še vedno obrnejo na servisne centre družbe KitchenAid, če imajo kakšna vprašanja ali potrebujejo informacije. Dodatne informacije so na voljo tudi na našem spletnem mestu: www.kitchenaid.eu

REGISTRACIJA IZDELKA

Registrirajte svoj novi KitchenAid aparat zdaj: <http://www.kitchenaid.eu/register>