

# Whirlpool

## Хладилник

Navodila za uporabo

## Холодильник

Посібник користувача

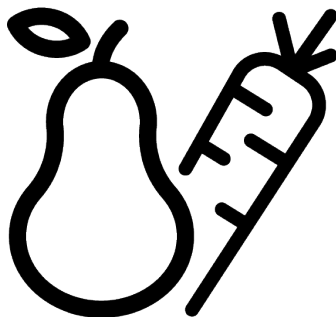

WHK 26363 XBR5E

®/TM/© 2025 Whirlpool. Izdelano po licenci ®/TM/© 2024 Whirlpool. Виробляється за ліцензією

## Pred uporabo prosimo preberite ta priročnik!

### Spoštovani kupec

Zahvaljujemo se vam za izbiro tega izdelka .

Registrirajte svoje izdelke na [www.register10.eu](http://www.register10.eu)





Želimo vam zagotoviti optimalno učinkovitost tega visokokakovostnega izdelka, ki je izdelan z najsodobnejšo tehnologijo. Zato pred uporabo izdelka skrbno preberite ta priročnik in vso drugo priloženo dokumentacijo.

Upoštevajte vse informacije in opozorila v uporabniškem priročniku. Tako boste zaščitili sebe in svoj izdelek pred nevarnostmi, ki se lahko pojavijo. Shranite uporabniški priročnik. Če to enoto daste nekemu drugemu, vključite še ta priročnik.

**V uporabniškem priročniku in na izdelku so uporabljeni naslednji simboli:**



**Preberite uporabniški priročnik.**

  <b>SUPPLIER'S NAME</b> _____ <b>MODEL IDENTIFIER</b> → (*) _____  	<p>Podatke o modelu, ki so shranjeni v zbirki podatkov o izdelku, lahko najdete tako, da vnesete naslednje spletno mesto in poiščete vaš identifikator modela (*), ki ga najdete na energijski nalepki.</p> <p><a href="https://eprel.ec.europa.eu/">https://eprel.ec.europa.eu/</a></p>
--	--



## Kazalo vsebine

<b>1</b>	<b>Okoljevarstvena navodila .....</b>	<b>4</b>
1.1	Odstranjevanje embalažnega materiala .....	4
<b>2</b>	<b>Vaš hladilnik .....</b>	<b>4</b>
<b>3</b>	<b>Instalacija .....</b>	<b>5</b>
3.1	Pravo mesto za namestitev .....	5
3.2	Pritrditev plastičnih zagozd .....	5
3.3	Prilagoditev nogic.....	5
3.4	Opozorilo pred vročo površino .....	5
<b>4</b>	<b>Uporaba izdelka .....</b>	<b>5</b>
<b>5</b>	<b>Priprava .....</b>	<b>6</b>
5.1	Kako varčevati z energijo .....	6
5.2	Prva uporaba .....	6
5.3	Klimatski razred in definicije .....	7
<b>6</b>	<b>Uporaba vaše naprave.....</b>	<b>8</b>
6.1	Nadzorna plošča izdelka.....	8
6.2	Shranjevanje hrane v izdelku .....	10
6.3	Prostor za ohranjanje svežine .....	14
6.4	Zaboj za mleko, hladno shranjevanje.....	15
6.5	Obratna stran odpiranja vrat.....	15
6.6	Alarm za odprta vrata.....	15
6.7	Zložljivo stojalo za vino.....	15
6.8	Zamenjava svetilke .....	15
<b>7</b>	<b>Vzdrževanje in čiščenje.....</b>	<b>16</b>
<b>8</b>	<b>Odpravljanje težav .....</b>	<b>17</b>

# 1 Okoljevarstvena navodila

## 1.1 Odstranjevanje embalažnega materiala

Embalažni material je mogoče reciklirati in je označen s simbolom za recikliranje .

Različne dele embalaže je zato treba odstraniti odgovorno in v popolni skladnosti s predpisi lokalnih oblasti, ki urejajo odstranjevanje odpadkov.

## 2 Vaš hladilnik

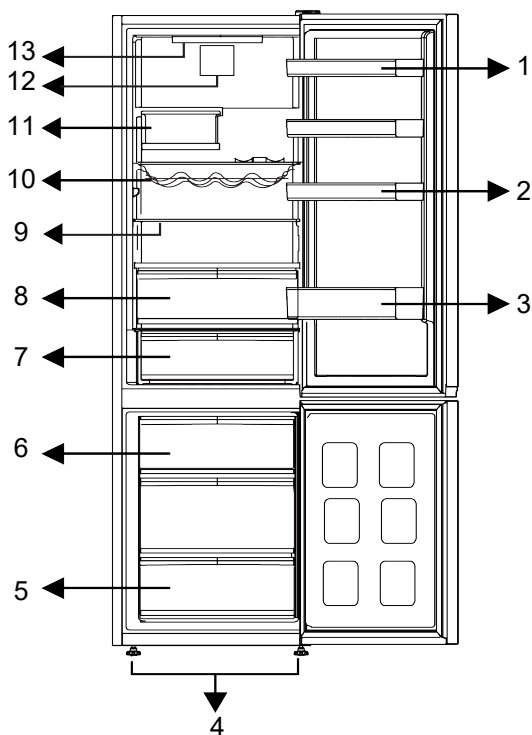

- 1 \* Nastavljive police na vratih
- 3 \* Polica za steklenice
- 5 \* Zamrzovalni predel
- 7 \* Hladilni predal
- 9 \* Nastavljive police
- 11 \* Zložljiva polica za steklenice
- 13 \* Lučka za osvetlitev

- 2 \* Polica za jajca
- 4 \* Nastavljive sprednje noge
- 6 \* Posoda za led
- 8 \* Prostor za ohranjanje svežine
- 10 \* Polica za steklenice/vino
- 12 \* Ventilator

**\*Izbirno:** Slike v teh navodilih za uporabo so shematske in se morda ne ujemajo popolnoma z vašim izdelkom. Če vaš izdelek ne vsebuje navedenih delov, se informacije nanašajo na druge modele.

### 3 Instalacija

Najprej preberite »Varnostna navodila«!

#### 3.1 Pravo mesto za namestitev

Za namestitev izdelka se obrnite na pooblaščen servis. Za pripravo izdelka za namestitev si oglejte informacije v uporabniškem priročniku in se prepričajte, da sta električna in vodovodna napeljava ustrezna. Če napeljava ni ustrezna, pokličite električarja in vodovodarja, da uredite potrebne dovode.

- Izdelek postavite na ravno površino, da se izognete tresljajem
- Napravo postavite vsaj 30 cm stran od grelca, štedilnika in podobnih virov toplote in vsaj 5 cm stran od električne pečice.
- Pri nameščanju dveh hladilnikov drugega ob drugim, pustite razdaljo vsaj 4 cm med obema.
- Izdelka ne izpostavljajte neposredni sončni svetlobi in naj bo na suhem mestu.
- Za učinkovito delovanje tega izdelka je potrebno zadostno kroženje zraka. Če namestite izdelek v nišo, pustite vsaj 5 cm prostora med izdelkom ter stropom, zadnjo steno in stranskima stenama.
- Preverite, ali je nameščen zaščitni del za odmik od zadnje stene (če je priložen izdelku).
- Če del ni na voljo ali pa je izgubljen oziroma uničen, namestite izdelek tako, da je z zadnjo stranjo od stene prostora oddaljen vsaj 5 cm. Odmik na zadnji strani je pomemben za učinkovito delovanje izdelka.

#### 3.2 Pritrditev plastičnih zagozd

Kondenzator hladilnika je nameščen zadaj. Za zmanjšanje porabe energije in povečanje energetske učinkovitosti je treba zgornji in spodnji del kondenzatorja umakniti in pritrditi, kot je prikazano na sliki. Ko kondenzator potegnete nazaj, se nosilci zaskočijo in položaj kondenzatorja je zavarovan.

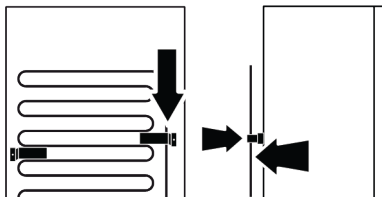

#### 3.3 Prilagoditev nogic

Če izdelek ni uravnan, nastavite sprednje nastavljivi nogice z vrtenjem v desno ali levo.

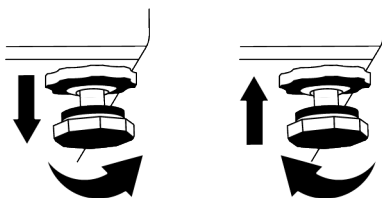

#### 3.4 Opozorilo pred vročo površino

Stranice izdelka so opremljene s hladilnimi cevmi za izboljšanje hladilnega sistema. Skozi te površine lahko teče tekočina pod visokim tlakom in na stranicah povzroči vroče površine. To je normalno in ne zahteva servisiranja.

### 4 Uporaba izdelka

Najprej preberite »Varnostna navodila«!

- Izdelek se uporablja samo za shranjevanje živil.

- Izklopite ventil za vodo, če vas ne bo nekaj časa doma (npr. ste na dopustu) in dlje časa ne boste uporabljali ledomata ali razpršilnika vode. V nasprotnem primeru lahko pride do puščanja vode.

## 5 Priprava

Najprej preberite »Varnostna navodila«!

### 5.1 Kako varčevati z energijo

- Ta hladilni aparat ni namenjen za uporabo kot vgradni aparat.
- Pri vstavljanju živil pustite dovolj prostora v hladilniku, da omogočite zadostno kroženje zraka za hlajenje.
- Če so vrata zaprta, vroč in vlažen zrak ne bo prodrl neposredno v vaš izdelek, na ta način se vaš izdelek sam optimizira v pogojih, ki zadoščajo za zaščito vaše hrane. Funkcije in sestavni deli, kot so kompresor, ventilator, grelec, odtaljevanje, osvetlitev, zaslon in tako naprej, bodo delovali v skladu s potrebami po minimalni porabi energije pod temi pogoji.
- Če je na voljo več možnosti, morajo biti steklene police nameščene tako, da odprtine za zrak v zadnji steni niso blokirane in da po možnosti ostanejo pod stekleno polico. Ta kombinacija lahko pomaga izboljšati razporeditev zraka in energetske učinkovitost.
- Močno priporočamo uporabo spodnjega predala za shranjevanje.
- Za optimalno delovanje lahko uporabite hitro zamrzovanje (če je na voljo) 24 ur pred dajanjem svežih živil v zamrzovalnik.
- V večini primerov je 24 ur dovolj za hitro zamrzovanje po dajanju svežih živil v zamrzovalnik. Po določenem času se funkcija hitrega zamrzovanja samodejno izklopi.
- Pri zamrzovanju majhne količine hrane lahko funkcijo hitrega zamrzovanja po določenem času izklopite, da zagotovite varčevanje z energijo.

### Odklop izdelka

- Spraznite hrano, da preprečite vonjave,
- Počakajte, da se led stopi, očistite notranjost in pustite, da se posuši, vrata pa pustite odprta, da ne poškodujete plastike notranjosti karoserije.

- Odvisno od značilnosti naprave; odmrzovanje zamrznjenih živil v prostoru hladilnika bo zagotovilo varčevanje z energijo in ohranjanje kakovosti hrane.
- Da bi v zamrzovalni del hladilnika postavili največjo količino hrane, morate odstraniti zgornje predale in hrano postaviti na jeklene/steklene police.
- Vstavite živila tako, kot je prikazano spodaj, in ohranite razdaljo od senzorja temperature hladilnega dela. Če so živila v stiku s senzorjem, se lahko poraba energije aparata poveča.

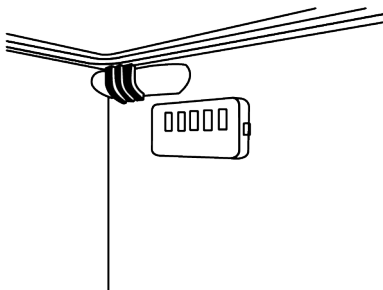

- Hrano v hladilnem delu ali ohlajevalnem prostoru shranjujte v skladu z ustreznimi pogoji shranjevanja, da prihranite energijo.
- Paketi živil ne smejo biti v neposrednem stiku s temperaturnim senzorjem v zamrzovalnem delu.

### 5.2 Prva uporaba

Pred uporabo izdelka se prepričajte, da so opravljene potrebne priprave v skladu z navodili v razdelkih »Varnostna navodila« in »Namestitev«.

- Za zagotovitev popolne učinkovitosti hlajenja počakajte vsaj 2 uri, preden začnete uporabljati izdelek.

- Izdelek naj deluje 6 ur brez vstavljenih živil in čim manj odpirajte vrata.
- Sprememba temperature, ki jo povzroči odpiranje in zapiranje vrat med uporabo izdelka, lahko običajno povzroči kondenzacijo na policah vrat/ohišja in steklovine v izdelku.
- Ko je kompresor vklopljen, se sliši zvok. Normalno je, da izdelek povzroča hrup, tudi če kompresor ne deluje, saj sta tekočina in plin lahko stisnjena v hladilnem sistemu.
- Normalno je, da so sprednji robovi izdelka topli. Ta območja so zasnovana tako, da se segrejejo, saj se s tem prepreči kondenzacija.
- Pri nekaterih modelih se indikatorska plošča samodejno izklopi 1 minuto po zaprtju vrat. Ponovno se aktivira, ko se vrata odprejo ali ko pritisnete kateri koli gumb.

### 5.3 Klimatski razred in definicije

Prosimo, glejte klimatski razred na tipski tablici vaše naprave. Ena od naslednjih informacij velja za vašo napravo glede na klimatski razred.

- **SN**: Dolgoročno zmerno podnebje: Ta hladilna naprava je zasnovana za uporabo pri temperaturah okolja med 10 °C in 32 °C.
- **N**: Zmerno podnebje: Ta hladilna naprava je zasnovana za uporabo pri temperaturah okolja med 16 °C in 32 °C.
- **ST**: Subtropsko podnebje: Ta hladilna naprava je zasnovana za uporabo pri temperaturah okolja med 16 °C in 38 °C.
- **T**: Tropsko podnebje: Ta hladilna naprava je zasnovana za uporabo pri temperaturah okolja med 16 °C in 43 °C.

## 6 Uporaba vaše naprave

### 6.1 Nadzorna plošča izdelka

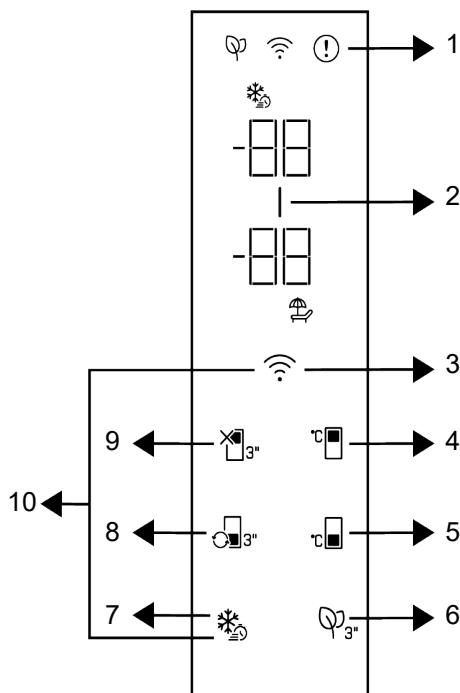

1 \* Indikator stanja napake

3 Tipka za brezžično povezavo

5 \* Tipka za nastavitev temperature zamrzovalnega prostora

7 \* Tipka za hitro zamrzovanje

9 \* Funkcija IZKLOP hladilnega prostora (Počitnice)

2 \* Kazalnik varčevanja z energijo (zaslon izključen)

4 \* Tipka za nastavitev temperature hladilnega prostora

6 \* Ključ modula preprečevanje neprijetnih vonjav

8 \* Tipka za preklop predela

10 \* Ključ za ponastavitev nastavitev brezžične povezave

Najprej preberite »Varnostna navodila«! Zvočne in vizualne funkcije indikatorske plošče vam pomagajo pri uporabi izdelka.

**\*Izbirno:** Prikazane funkcije so neobvezne, funkcije na indikatorski plošči vašega aparata se lahko razlikujejo po obliki in lokaciji.

#### 1. Indikator stanja napake

Ta kazalnik mora biti aktiven, kadar hladilnik ne more primerno hladiti ali v primeru napake senzorja. Na kazalniku temperature zamrzovalnika se prikaže »E«, na kazalniku temperature hladilnika pa se

prikažejo številke, kot so 1,2,3.... Te številke zagotavljajo informacije pooblaščenemu servisu o napaki, ki se je zgodila. Ko v zamrzovalni prostor naložite toplo hrano ali dlje časa držite vrata odprta, se lahko prikaže klicaj. To ni napaka, to opozorilo se odstrani, ko se hrana ohladi ali če pritisnete na katerokoli tipko.

## 2. Kazalnik varčevanja z energijo (zaslon izključen) |

Funkcija Varčevanje z energijo se samodejno omogoči in simbol varčevanja z energijo se prikaže, če se vrata izdelka nekaj časa ne odpirajo ali zapirajo. Ko je funkcija Varčevanje z energijo aktivna, se izključijo vsi simboli na zaslonu, razen simbola za varčevanje z energijo. Ko je funkcija Varčevanje z energijo aktivna, s pritiskom katere koli tipke ali odpiranjem vrat funkcijo Varčevanje z energijo izklopite in simbol na zaslonu se vrnejo v normalno stanje. Funkcija varčevanja z energijo je tovarniško aktivirana in je ni mogoče preklicati.

## 3. Tipka za brezžično povezavo

Ta gumb se uporablja za brezžično povezavo z napravo prek mobilne aplikacije HomeWhiz. Če gumb držite dlje časa (3 sekunde), bo simbol brezžične povezave na zaslonu/indikatorju počasi utripal (v intervalih po 0,5 sekunde). Na ta način se izdelek poveže z domačim omrežjem. Po vzpostavitvi brezžične povezave z izdelkom, simbol za brezžično povezavo neprekinjeno sveti. S pritiskom na to tipko lahko vklopite/izklopite povezavo po končani prvi nastavitvi. Dokler se povezava ne vzpostavi, simbol za brezžično povezavo utripa hitro (v presledkih 0,2 sekunde). Ko je povezava aktivna, simbol brezžične povezave neprekinjeno utripa. Če povezave dlje časa ni mogoče vzpostaviti, preverite vaše nastavitve povezave in pogledjte v uporabniškem priročniku poglavje »Odpravljanje težav«. Za brezžično povezavo uporabite aplikacijo HomeWhiz. Koraki namestitve so opisani na aplikaciji med namestitvijo. Do aplikacije lahko

dostopate tako, da preberete kodo QR, ki je na voljo na nalepki HomeWhiz na izdelku. Aplikacijo lahko dobite v App Store za naprave iOS ali v Play Store za naprave Android. Za podrobnosti obiščite <https://www.homewhiz.com/>.

## 4. Tipka za nastavitev temperature hladilnega prostora

Omogoča nastavitev temperature hladilnega prostora. S pritiskom na to tipko bo temperatura hladilnega prostora nastavljena na 8 °C, 7 °C, 6 °C, 5 °C, 4 °C, 3 °C, 2 °C in 1 °C.

## 5. Tipka za nastavitev temperature zamrzovalnega prostora

Nastavi se temperatura za zamrzovalni del. S pritiskom na to tipko bo temperatura zamrzovalnega prostora nastavljena na -18 °C, 19°C, -20 °C, -21 °C, -22 °C, -23 °C in -24 °C.

## 6. Ključ modula dezodoranta

Držite ta gumb za 3 sekunde, da vklopite/izklopite funkcijo za preprečevanje neprijetnih vonjav. Ko je funkcija za preprečevanje neprijetnih vonjav aktivna, sveti ikona modula za preprečevanje neprijetnih vonjav. Ko je funkcija aktivna, bo modul za preprečevanje neprijetnih vonjav deloval periodično.

## 7. Tipka za hitro zamrzovanje

Ko pritisnete tipko za hitro zamrzovanje, sveti simbol za hitro zamrzovanje in aktivira se funkcija hitrega zamrzovanja. Temperatura zamrzovalnega prostora je nastavljena na -27 °C. Za preklic funkcije znova pritisnite tipko. Funkcija hitrega zamrzovanja se samodejno preklіče. Če želite zamrzniti večjo količino sveže hrane, pritisnite tipko za hitro zamrzovanje, preden jo postavite v zamrzovalni prostor.

## 8. Tipka za preklp predela

Ko pritisnete tipko ta preklp predela za 3 sekunde, zamrzovalni del ustrezno preklpomi med načini hladilnik, izklop in zamrzovalnik. Če se uporablja kot hladilni prostor, je

temperatura prostora nastavljena na 4 °C. V izklopljenem načinu se na indikatorju temperature v predelu prikaže »-«.

## 9. Tipka za funkcijo IZKLOP hladilnega

### prostora (Počitnice)

Pritisnite tipko za 3 sekunde, da aktivirate funkcijo počitnice. Aktiviran je način počitnic in sveti simbol za počitnice. Na kazalniku temperature hladilnega dela se prikaže »-«, hladilni prostor pa ne izvaja aktivnega hlajenja. Ko je ta funkcija aktivirana, shranjevanje živil v hladilnem prostoru ni priporočljivo. V drugih prostorih se še naprej izvaja hlajenje skladno z nastavljeno temperaturo. Za preklic te funkcije znova držite tipko za 3 sekunde.

## 10. Ključ za ponastavitev nastavitvev

### brežžične povezave +

Če želite ponastaviti nastavitve brezžične povezave, hkrati za 3 sekunde pritisnite tipko za hitro zamrzovanje in tipko za brezžično povezavo. Ko so nastavitve brezžične povezave ponastavljene/ obnovljene na tovarniške nastavitve, se vse predhodno zabeležene uporabniške informacije v izdelku odstranijo.

**Temperaturo je mogoče nastaviti med 1–8 °C za hladilni del ter med –24 in –15 °C za zamrzovalni del. Nastavljive vrednosti temperature se lahko razlikujejo, če so znotraj teh območij glede na specifikacije izdelka.**

## 6.2 Shranjevanje hrane v izdelku

### Shranjevanje hrane v hladilnem delu in ohlajevalnem prostoru

- Temperature predelka se izrazito dvignejo, če se vrata predelka pogosto odpirajo in zapirajo ter ostanejo odprta dlje časa, kar lahko skrajša življenjsko dobo hrane in povzroči, da se hrana pokvari.
- Da ne pride do sprememb vonja in okusa, živila shranjujte v zaprtih posodah.

- Da bi dosegli boljše in enakomerno hlajenje, postavite živila ločeno tako, da lahko skozi njih uhaja hladen zrak.
- Zagotovite pretok zraka tako, da pustite prostor med hrano in notranjo steno. Če hrano prislonite na zadnjo steno, lahko zmrzne.
- Kuhane tople jedi segrejte na sobno temperaturo, preden jih postavite v hladilnik. Nato lahko mlačen obrok postavite na spodnje police hladilnika. Topla živila postavite stran od pokvarljivih živil.
- Še posebej bodite pozorni, da ne mešate kupljene zamrznjene hrane in sveže hrane.
- Zamrznjeno hrano odtajajte v ohlajevalnem prostoru. Tako lahko ohlajevalni prostor hladite z uporabo zamrznjene hrane in prihranite energijo.
- Shranjevanje nezrelega tropskega sadja (manga, melone, papaje, banane, ananasa) v hladilniku lahko pospeši proces zorenja. To ni priporočljivo, ker se bo skrajšal čas shranjevanja.
- Čebulo, česen, ingver in druge korenovke hranite v temnih in hladnih prostorih, ne v hladilniku.
- Če opazite, da se je živilo v hladilniku pokvarilo, ga zavržite in očistite pribor, ki je prišel v stik z njim.
- Da bi jedi, kot so juhe in enolončnice, ki se kuhajo v velikih loncih, hitro ohladili, jih lahko postavite v hladilnik tako, da jih razdelite v svoje plitke posode.
- Nepakirana živila postavite stran od jajc.
- Sadje in zelenjavo hranite ločeno in vsako vrsto shranjujte skupaj (na primer jabolka z jabolki, korenje s korenjem).
- Zeleno zelenjavo vzemite iz plastične vrečke in jo postavite v hladilnik, potem ko jo zavijete v papirnatu brisačo ali krpo za sušenje. Če tovrstna živila operete, preden jih postavite v hladilnik, jih ne pozabite posušiti.

- Ustvarite lahko vlažno okolje in zagotovite pretok zraka tako, da sadje in zelenjavo, ki sta nagnjena k sušenju, hranite v perforiranih ali nezatesnjenih plastičnih vrečkah.
- Če je vaš izdelek (na podlagi tabele priporočenih nastavljenih vrednosti) nastavljen na navedene nastavljene vrednosti, živila dlje časa ohranijo svojo svežino tako v ohlajevalnem prostoru kot v zamrzovalnem delu, razen če v okolju obstajajo skrajne razmere.
- V ohlajevalnem prostoru ne shranjujte zelenjave, občutljive na nizke temperature, kot so zelenolistna zelenjava, paradižniki in kumare. Če

morate predale ohlajevalnega prostora uporabiti za shranjevanje zelenjave, poskrbite, da je upravljalna plošča hladilnika nastavljena na 5 °C ali višjo temperaturo.

### Shranjevanje živil v ohlajevalnem prostoru

V ohlajevalnem prostoru se lahko temperatura hrane, ki bo shranjena v izdelku, spreminja med +3 °C in -3 °C. Temperatura v ohlajevalnem prostoru lahko pade pod 0 °C, kar ni primerno za shranjevanje svežega sadja in zelenjave. Če morate sveža živila shranjevati v hladnih predalih, nastavite hladilnik na 5 °C ali višjo temperaturo.

Shranjujte živila na različnih mestih glede na njihove lastnosti:	
Hrana	Mesto postavitve
Jajca	Vratna polica
Mlečni izdelki (maslo, sir)	Če je na voljo, predal »nič stopinj« (za hrano za zajtrk)/ohlajevalni prostor
Sadje, zelenjava in zelenjava	Predal za sadje/zelenjavo, prostor za ohranjanje svežine ali V predelu za svežo hrano, v predalu za zelenjavo ali predalu Everfresh+ (če je na voljo), pod pogojem, da je hladilnik nastavljen na temperaturo nad 5 °C
Sveže meso, perutnina, ribe, klobase itd. Kuhana hrana	Če je na voljo, predal »nič stopinj« (za hrano za zajtrk)/ohlajevalni prostor
Pripravljena hrana, pakirani izdelki, konzervirana hrana in kumarice	Zgornje police ali polica na vratih
Pijače, steklenice, začimbe in prigrizki	Vratna polica

### Shranjevanje hrane v zamrzovalnem predelu

- Funkcijo hitrega zamrzovanja lahko aktivirate 4-6 ur pred funkcijo zamrzovanja in izvedete hitrejše hlajenje.
- Tople jedi segrejte na sobno temperaturo, preden jih postavite v zamrzovalnik.
- Živila za zamrznitev je treba razdeliti na porcije glede na velikost, ki jo boste zaužili, in zamrzniti v ločenih pakiranjih.
- Priporočljivo je, da živila zapakirate, preden jih postavite v zamrzovalnik.
- Da preprečite potek roka shranjevanja, na embalažo napišite datum zamrzovanja, uro in ime izdelka glede na čas shranjevanja različnih živil.

- Hitro zaužijte živila, ki ste jih odmrznili. Odmrznjenih živil ni mogoče ponovno zamrzniti, razen če so kuhana. Zaužitev ponovno zamrznjenih svežih živil brez kuhanja, potem ko so odmrznjena, ni varno.
- Ko zamrzujete sveža živila, ne pridete v stik z že zamrznjenimi živilami. V nasprotnem primeru bodo zamrznjena živila odmrznjena.

### Shranjevanje živil, ki se prodajajo zamrznjena

- Pri shranjevanju živil upoštevajte časovna obdobja, navedena v teh navodilih.

- Da bi zaščitili kakovost živil, naj bo časovni interval med nakupom in shranjevanjem čim krajši.
- Kupujte zamrznjena živila, ki so shranjena pri  $-18\text{ }^{\circ}\text{C}$  ali nižjih temperaturah.
- Izogibajte se nakupu živil, katerih embalaža je prekrita z ledom itd. To pomeni, da bi izdelek lahko delno odmrznili in ponovno zamrznili. Temperatura vpliva na kakovost hrane.
- Živila shranjujte v skladu s časom shranjevanja, ki ga priporoča proizvajalec. Iz zamrzovalnika vzemite samo toliko živil, kot jih potrebujete.
- Razen v primerih, ko so v okolju na voljo ekstremne okoliščine, če je vaš izdelek (v tabeli priporočenih nastavljenih vrednosti) nastavljen na navedene nastavljene vrednosti, živila dlje časa ohranijo svojo svežino tako v predelku za sveže izdelke kot v zamrzovalniku.
- Če je predelek za svežo hrano nastavljen na nižjo temperaturo, sta lahko sveže sadje in zelenjava delno zamrznjena.
- Predelki z dvema zvezdicama so primerni za vnaprej zamrznjena živila. Sladoled in ledene kocke lahko shranite.
- Živila zamrzujte samo v predelku s 4 zvezdicami.

Meso in ribe		Priprava	Najdaljši čas shranjevanja (mesec)	
Mesni izdelki	Teletina	Zrezek	Narežite jih 2 cm debelo in mednje položite folijo ali tesno zavijte z raztegljivo folijo	6-8
		Pečenka	Kose mesa zapakirajte v vrečke za zamrzovanje ali jih tesno zavijte z raztegljivo folijo	6-8
		Kocke	Na majhne koščke	6-8
		Zrezek, kotleti	Položite folijo med narezane kose ali jih zavijte posamično z raztegljivo folijo	6-8
	Jagnjetina	Zrezki	Položite folijo med kose mesa ali jih zavijte posamično z raztegljivo folijo	4-8
		Pečenka	Kose mesa zapakirajte v vrečke za zamrzovanje ali jih tesno zavijte z raztegljivo folijo	4-8
		Kocke	Razrezano meso zapakirajte v vrečke za zamrzovanje ali jih tesno zavijte z raztegljivo folijo	4-8
	Govedina	Pečenka	Kose mesa zapakirajte v vrečke za zamrzovanje ali jih tesno zavijte z raztegljivo folijo	8-12
		Zrezek	Narežite jih 2 cm debelo in mednje položite folijo ali tesno zavijte z raztegljivo folijo	8-12
		Kocke	Na majhne koščke	8-12
		Kuhano meso	Pakirajte majhne kose v vrečke za zamrzovanje	8-12
		Mleto meso	Brez začimb, v ploskih vrečkah	1-3
		Drobovina (kos)	V kosih	1-3
	Fermentirana klobasa - Salama	Pakirano mora biti, tudi če je že v embalaži.	1-3	
	Šunka	Med narezane rezine položite folijo	2-3	
Perutnina in divjad	Piščanec in puran	Zavijte v folijo	4-6	
	Gos	Zavijte v folijo (porcije ne smejo presegati 2,5 kg)	4-6	
	Raca	Zavijte v folijo (porcije ne smejo presegati 2,5 kg)	4-6	
	Jelen, zajec, srnjad	Zavijte v folijo (porcije ne smejo presegati 2,5 kg in kosti morajo biti ločene)	6-8	

Meso in ribe		Priprava	Najdaljši čas shranjevanja (mesec)
Ribe in morskii sadeži	Sladkovodne ribe (postrv, krap, som)	Po temeljitem čiščenju jih je treba oprati in posušiti, po potrebi pa odrezati dele repa in glave.	2
	Puste ribe (brancin, romb, morski list)		4-6
	Mastne ribe (palamida, skuša, skakavka, bradač, inčun)		2-4
	Lupinarji	Očiščeni in v vrečkah	4-6
	Kaviar	V embalaži, in v aluminijasti ali plastični posodi	2-3

»Časi shranjevanja, navedeni v tabeli, temeljijo na temperaturi shranjevanja –18 °C.«

Sadje in zelenjava	Priprava	Najdaljši čas shranjevanja (mesec)
Stročji fižol in fižol	Operite in razrežite na majhne koščke, ter nato blanširajte 3 minute	10-13
Zeleni grah	Operite in oluščite, ter nato blanširajte 2 minuti	10-12
Zelje	Očistite, ter nato blanširajte 1-2 minute	6-8
Korenček	Očistite in razrežite, ter nato blanširajte 3-4 minute	12
Paprika	Odrežite pecelj, razrežite na dva dela in odstranite semena, ter nato blanširajte 2-3 minute	8-10
Špinača	Operite in očistite, ter nato blanširajte 2 minute	6-9
Por	Nasekljajte, ter nato blanširajte 5 minut	6-8
Cvetača	Ločite liste, razrežite jedro na koščke, ter nato blanširajte 3-5 minut v vodi kamor dodate malo limone	10-12
Jajčevci	Operite in razrežite na koščke velikosti 2 cm, ter nato blanširajte 4 minute	10-12
Bučke	Operite in razrežite na koščke velikosti 2 cm, ter nato blanširajte 2-3 minute	8-10
Gobe	Rahlo prepražite na olju in njih iztisnite limono	2-3
Koruza	Očistite in spakirajte cel storž ali samo zrna	12
Jabolko in hruška	Olupite in narežite, ter nato blanširajte 2-3 minute	8-10
Marelice in breskve	Razdelite na polovico in odstranite semena	4-6
Jagode in maline	Operite in odstranite peclje	8-12
Pečeno sadje	Dodajte 10 % sladkorja v posodo	12
Slive, češnje, višnje	Operite in odstranite peclje	8-12

»Časi shranjevanja, navedeni v tabeli, temeljijo na temperaturi shranjevanja –18 °C.«

Mlečni izdelki	Priprava	Najdaljši čas shranjevanja (mesec)	Pogoji hranjenja
Sir (razen feta sira)	Med narezane rezine položite folijo	6-8	Lahko pustite v originalni embalaži za kratko hranjenje. Za dolgo hranjenje zavijte tudi v aluminijasto ali plastično folijo.
Maslo, margarina	V lastni embalaži	6	V lastni embalaži ali v plastični embalaži

»Časi shranjevanja, navedeni v tabeli, temeljijo na temperaturi shranjevanja –18 °C.«

»Količina sveže hrane, ki jo je mogoče zamrzniti v določenem času, je navedena na tipski ploščici.«

Zamrzovalni predel Nastavitev	Hladilni del Nastavitev	Opombe
-20°C	4°C	To je privzeta, priporočena nastavitev. Ta nastavitev je priporočljiva, če je temperatura okolja pod 30°C.

### Hitro zamrzovanje

1. Aktivirajte funkcijo hitrega zamrzovanja 24 ur preden postavite sveža živila v zamrzovalnik.
2. Po 24 urah po pritisku na tipko hrano, ki jo želite zamrzniti, postavite na drugo polico z večjo zmogljivostjo zamrzovanja.
3. Ko je funkcija hitrega zamrzovanja aktivirana, se po določenem času samodejno prekliče.

### Podrobnosti zamrzovalnika

V skladu s standardi IEC 62552 mora imeti zamrzovalnik zmogljivost zamrzovanja 4,5 kg živil pri -18°C ali nižjih temperaturah pri sobni temperaturi 25°C v 24 urah za vsakih 100 litrov prostornine zamrzovalnega prostora.

Živila lahko dlje časa hranimo le pri temperaturi -18 °C ali pod njo.

Živila lahko ohranite sveža več mesecev (v zamrzovalniku pri temperaturah -18 °C ali nižje).

Živila, ki jih želite zamrzniti, se ne smejo dotikati že zamrznjenih živil v notranjosti, da preprečite delno odmrzovanje.

Zavrite zelenjavo in odstranite vodo, da podaljšate čas zamrzovanja. Postavite hrano po filtriranju v nepredušno zaprte pakete in jih postavite v zamrzovalnik.

Banane, paradižnik, zelena solata, zelena,

kuhana jajca, krompir in podobna vrsta hrane se ne sme zamrzniti. Če so ta živila zamrznjena, bo to negativno vplivalo le na hranilne vrednosti in prehranjevalne lastnosti. Gnitje, ki ogroža zdravje ljudi ni vprašljivo.

### Vstavljanje hrane

**Police v zamrzovalnem delu:**Različna zamrznjena živila, kot so meso, ribe, sladoled, zelenjava itd.

**Police v hladilnem delu:**Živila v loncih, pokritih krožnikih in posodah s pokrovi, jajca (v zaprti škatli).

**Police na vratih hladilnega dela:**Manjša in pakirana živila ali pijača

**Crisper:**Zelenjava in sadje.

**Predal za svežo hrano:**Delikatese (hrana za zajtrk, mesni izdelki, ki jih porabite v kratkem času)

### 6.3 Prostor za ohranjanje svežine

Predal za zelenjavo hladilnika je zasnovan tako, da ohranja zelenjavo svežo tako, da ohranja vlažnost. V ta namen se v predalu za zelenjavo okrepi kroženje hladnega zraka. Hranite sadje in zelenjavo v tem predalu. Zelena listno zelenjavo in sadje hranite ločeno, da jim podaljšate življenje.

## 6.4 Zaboja za mleko, hladno shranjevanje

### Hladilni predal

Hladilni predal lahko doseže nižje temperature v hladilnem predelu. Ta predal uporabite za delikatesne izdelke (salame, klobase itd.) in mlečne izdelke, ki zahtevajo hladnejše pogoje shranjevanja, ali za meso, piščanca ali ribe, ki jih lahko hitro porabite. V tem predalu ni primerno shranjevati sadja in zelenjave.

## 6.5 Obratna stran odpiranja vrat

Stran, na kateri se odpirajo vrata vašega hladilnika, se lahko obrne glede na mesto, kamor ga postavite. Ko to potrebujete, vsekakor pokličite najbližji pooblaščen servis.

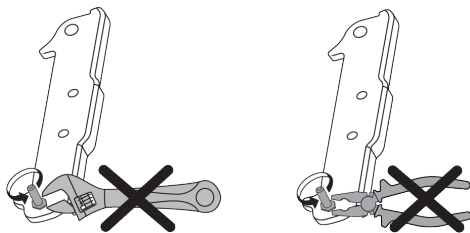

## 6.6 Alarm za odprta vrata

Sistem alarma za odprta vrata vašega hladilnika se lahko razlikuje glede na model.

### Različica 1:

Če so vrata izdelka odprta določen čas (med 60 s in 120 s), se oglasi zvočni opozorilni signal; lahko se prikaže tudi vizualni opozorilni signal (utripanje svetlobe), odvisno od modela izdelka. Če zaprete vrata naprave ali pritisnete gumb na zaslonu naprave (če obstaja), se opozorilni zvok izklopi.

### Različica 2:

Če so vrata naprave odprta določen čas (med 60 s in 120 s), se oglasi alarm za odprta vrata. Alarm za odprta vrata se aktivira postopoma. Najprej se oglasi zvočno opozorilo. Če po 4 minutah vrata še vedno niso zaprta, se aktivira vizualno

opozorilo (utripanje svetlobe). Alarm za odprta vrata se za določen čas (med 60 s in 120 s) zakasni, če pritisnete katero koli tipko na zaslonu izdelka (če obstaja). Nato se postopek začne znova. Ko zaprete vrata naprave, se alarm za odprta vrata prekliče.

## 6.7 Zložljivo stojalo za vino

Uporabniku omogoča shranjevanje vinskih steklenic, če je to potrebno. Če želite uporabiti del stojala, primite plastični del in ga nežno povlecite navzdol. Zdaj lahko uporabite zložljivo stojalo za vino.



Priporočljivo je, da na zložljivo stojalo za vino shranite največ 2 steklenici vina.

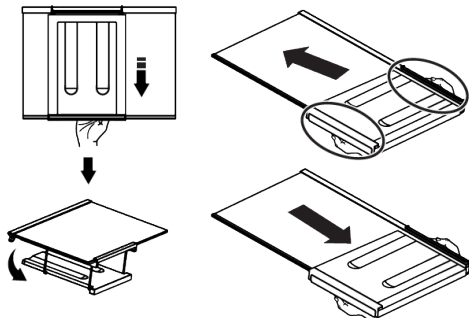

Če želite združiti stojalo za vino, najprej odstranite stekleno polico iz hladilnika. Postavite ga na stekleno polico tako, da potisnete plastični del skozi srednji in zadnji utor, kot je prikazano na sliki. Izdelek bo pripravljen za uporabo z zložljivim stojalom za vino.

Če želite odstraniti zložljivo polico za vino, najprej odstranite stekleno polico iz hladilnika. Nato primite plastični del in ga povlecite v katero koli smer. Izdelek lahko zdaj po potrebi uporabljate brez zložljivega stojala za vino.

## 6.8 Zamenjava svetilke

Pokličite pooblaščen servis, ko bo zamenjana žarnica/LED, ki se uporablja za osvetlitev v vašem hladilniku.

Svetilk, ki jih uporabljate v tej napravi, ni mogoče uporabiti za razsvetljavo hiše. Namen te svetilke je pomagati uporabniku varno in udobno postaviti hrano v hladilnik / zamrzovalnik.

## 7 Vzdrževanje in čiščenje

Najprej preberite »Varnostna navodila«! Preden izdelek očistite, ga odklopite iz vtičnice ali izklopite varovalko, na katero je priključen.

Pod hladilnik ali med hladilnik in tla iz nobenega razloga ne polagajte rok, nog ali kovinskih predmetov. Lahko pride do zagozditve ali kateri koli oster rob lahko povzroči telesne poškodbe.

- Za čiščenje aparata ne uporabljajte ostrega ali abrazivnega orodja. Ne uporabljajte materialov, kot so gospodinjska čistila, milo, detergenti, plin, bencin, razredčilo, alkohol, vosek itd.
- Odstranite prah iz prezračevalne rešetke na zadnji strani izdelka vsaj enkrat na leto (brez odpiranja pokrova). Izdelek očistite s suho krpo.
- Bodite previdni, da voda ne pride v stik s pokrovom žarnice in do drugih električnih delov.
- Vrata očistite z vlažno krpo. Odstranite vso vsebino, da lahko odstranite police z vrat in police iz naprave. Odstranite police iz vrat, tako da jih dvignete navzgor. Očistite in osušite police, nato jih pritrdite nazaj na svoje mesto, tako da jih vstavite z zgornje strani.
- Na zunanji površini in kromiranih delih izdelka ne uporabljajte klorirane vode ali čistil. Klor na takšnih kovinskih površinah povzroči rjavenje.
- Ne uporabljajte ostrih in abrazivnih orodij, mila, gospodinjskih čistil, detergentov, plina, bencina, laka in podobnih snovi, da preprečite deformacijo in odstranitev odtisov na plastičnem delu. Za čiščenje uporabite toplo vodo in mehko krpo, nato pa vse posušite.

- Na izdelkih brez funkcije No-Frost se na zadnji steni zamrzovalnega prostora lahko pojavijo kapljice vode in ledu do debeline prsta. Tega ne čistite in nikoli ne nanašajte olj ali podobnih materialov.
- Za čiščenje zunanje površine izdelka uporabite blago navlaženo krpo iz mikrovlaknen. Čistilne gobe in druge vrste čistilnih krp lahko povzročijo praske.
- Za čiščenje vseh odstranljivih komponent med čiščenjem notranje površine izdelka te komponente operite z blago raztopino, sestavljeno iz mila, vode in karbonata. Temeljito sperite in posušite. Preprečite stik vode z deli za osvetlitev in upravljalno ploščo.
- Na notranji površini ne uporabljajte kisa, čistilnega alkohola ali drugih čistil na osnovi alkohola.

### Zunanje površine iz nerjavečega jekla

Uporabite neabrazivno čistilno sredstvo za nerjaveče jekla in ga nanesite z mehko krpo, ki ne pušča vlaken. Za poliranje površino nežno obrišite s krpo iz mikrovlaknen, navlaženo z vodo, in uporabite suh polirni semiš. Vedno sledite žilam nerjavečega jekla.

### Preprečevanje vonjav

Naprava je izdelana iz materialov brez kakršnega koli vonja. Vendar lahko neprimerno shranjevanje živil in neustrezno čiščenje notranjih površin povzročita neprijetne vonjave.

- Da se temu izognete, notranjost čistite z gazirano vodo vsakih 15 dni.
- Živila hranite v zaprtih posodah, saj bodo mikroorganizmi, ki izvirajo iz živil, shranjenih v nezaprtih posodah, povzročili neprijeten vonj.

- Ne shranjujte hrane v hladilniku, ki ima pretečen rok ali je pokvarjena.

## Zaščita plastičnih površin

Olja razlita na plastičnih površinah lahko poškodujejo površino in jih je treba takoj očistiti s toplo vodo.

## 8 Odpravljanje težav

Najprej preberite »Varnostna navodila«! Preverite ta seznam, preden se obrnete na servis. S tem boste prihranili čas in denar. Ta seznam vključuje pogoste pritožbe, ki niso povezane z napačno izdelavo ali materiali. Nekatere tukaj omenjene funkcije morda ne veljajo za vaš izdelek.

Če se težava po upoštevanju navodil in tem razdelku ponovi, se obrnite na svojega prodajalca ali pooblaščen servis. Izdelka ne poskušajte popraviti.

### Če hladilnik ne dela.

- Napajalni vtič ni popolnoma nameščen. >>> Priključite ga, da se popolnoma namesti v vtičnico.
- Varovalka, priključena na vtičnico, ki napaja izdelek, ali glavna varovalka je pregorela. >>> Preverite varovalko.

### Kondenzacija na stranski steni hladilnega prostora (MULTI ZONE, COOL CONTROL in FLEXI ZONE).

- Vrata se odpirajo prepogosto. >>> Pazite, da vrat izdelka ne odprete prepogosto.
- Okolje je preveč vlažno. >>> Izdelka ne nameščajte v vlažnem okolju.
- Živila, ki vsebujejo tekočino, so shranjena v nezatesnjenih posodah. >>> Živila, ki vsebujejo tekočino, hranite v zaprtih posodah.
- Vrata izdelka ostanejo odprta. >>> Vrat izdelka ne puščajte odprtih dlje časa.
- Termostat je nastavljen na zelo nizko temperaturo. >>> Nastavite termostat na ustrezno temperaturo.

### Kompresor ne deluje.

- V primeru nenadnega izpada električne energije ali izvleka in ponovnega priklopa napajalnega vtiča tlak plina v hladilnem sistemu izdelka ni uravnovežen, kar sproži termično zaščito kompresorja.

Izdelek se bo znova zagnal po približno 6 minutah. Če se izdelek po tem času ne zažene znova, se obrnite na servis.

- Odmrzovanje je aktivno. >>> To je običajno za izdelek s popolnoma samodejnim odtaljevanjem. Odmrzovanje se izvaja občasno.
- Izdelek ni priključen. >>> Preverite, ali je napajalni kabel priključen.
- Nastavitev temperature ni pravilna. >>> Izberite ustrezno nastavitev temperature.
- Zmanjkalo je elektrike. >>> Izdelek bo po ponovni vzpostavitvi napajanja še naprej normalno deloval.

### Hrup delovanja hladilnika se med uporabo poveča.

- Učinkovitost delovanja izdelka se lahko razlikuje glede na nihanje temperature okolja. To je normalno in ni okvara.

### Hladilnik deluje prepogosto ali predolgo.

- Nov izdelek je lahko večji od prejšnjega. Večji izdelki bodo delovali dlje časa.
- Sobna temperatura je lahko visoka. >>> Izdelek bo običajno deloval dlje časa pri višji sobni temperaturi.
- Izdelek je bil morda nedavno priključen ali pa je vstavljeno novo živilo. >>> Izdelek bo potreboval dlje časa, da doseže nastavljeno temperaturo, ko je bil pred kratkim priključen na električno omrežje ali je vstavljeno novo živilo. To je normalno.
- Morda je bila v izdelek pred kratkim vstavljena velika količina vroče hrane. >>> Ne postavljajte tople hrane v izdelek.
- Vrata so se pogosto odpirala ali pa so bila odprta dlje časa. >>> Zaradi toplega zraka, ki se premika v notranjosti, bo izdelek deloval dlje. Ne odpirajte vrat prepogosto.
- Vrata zamrzovalnika ali hladilnika so lahko priprta. >>> Preverite, ali so vrata popolnoma zaprta.

- Izdelek je morda nastavljen na prenizko temperaturo. >>> Temperaturo nastavite na višjo stopnjo in počakajte, da izdelek doseže nastavljeno temperaturo.
- Podložka vrat hladilnika ali zamrzovalnika je morda umazana, obrabljena, polomljena ali ni pravilno nameščena. >>> Očistite ali zamenjajte tesnilo. Poškodovana/raztrgana podložka vrat bo povzročila, da bo izdelek deloval dlje časa, da ohrani trenutno temperaturo.

**Temperatura zamrzovalnika je zelo nizka, vendar je temperatura hladilnika primerna.**

- Temperatura zamrzovalnega dela je nastavljena na zelo nizko stopnjo. >>> Nastavite temperaturo zamrzovalnega dela na višjo stopnjo in ponovno preverite.

**Temperatura hladilnika je zelo nizka, vendar je temperatura zamrzovalnika primerna.**

- Temperatura hladilnega prostora je nastavljena na zelo nizko stopnjo. >>> Nastavite temperaturo hladilnega prostora na višjo stopnjo in ponovno preverite.

**Živila, shranjena v predalih hladilnega prostora, so zamrznjena.**

- Temperatura hladilnega prostora je nastavljena na zelo nizko stopnjo. >>> Nastavite temperaturo hladilnega prostora na višjo stopnjo in ponovno preverite.

**Temperatura v hladilniku ali zamrzovalniku je previsoka.**

- Temperatura hladilnega prostora je nastavljena na zelo visoko stopnjo. >>> Nastavitev temperature hladilnega dela vpliva na temperaturo v zamrzovalnem delu. Počakajte, da temperatura ustreznih delov doseže zadostno raven, tako da spremenite temperaturo hladilnih ali zamrzovalnih predelkov.

- Vrata so se pogosto odpirala ali pa so bila odprta dlje časa. >>> Ne odpirajte vrat prepogosto.
- Vrata so morda priprta. >>> Povsem zaprite vrata.
- Izdelek je bil morda nedavno priključen ali pa je vstavljeno novo živilo. >>> To je normalno. Izdelek bo potreboval dlje časa, da doseže nastavljeno temperaturo, ko je bil pred kratkim priključen na električno omrežje ali vstavljen nov živilski izdelek.
- Morda je bila v izdelek pred kratkim vstavljena velika količina vroče hrane. >>> Ne postavljajte tople hrane v izdelek.

**Tresenje ali hrup.**

- Površina ni ravna ali trpežna >>> Če se izdelek pri počasnem premikanju trese, prilagodite stojala, da uravnotežite izdelek. Prepričajte se tudi, da so tla dovolj trpežna, da prenesejo izdelek.
- Vsi predmeti, nameščeni na izdelek, lahko povzročijo hrup. >>> Odstranite vse predmete na izdelku.
- Izdelek povzroča hrup zaradi pretakanja tekočine, pršenja itd.
- Načela delovanja izdelka vključujejo tokove tekočine in plina. >>> To je normalno in ni okvara.

**Iz izdelka prihaja zvok vetra.**

- Izdelek za hlajenje uporablja ventilator. To je normalno in ni okvara.

**Na notranjih stenah izdelka je kondenz.**

- Vroče ali vlažno vreme bo povečalo zaledenitev in kondenzacijo. To je normalno in ni okvara.
- Vrata so se pogosto odpirala ali pa so bila odprta dlje časa. >>> Ne odpirajte vrat prepogosto; če so odprta, zaprite vrata.
- Vrata so morda priprta. >>> Povsem zaprite vrata.

### **Na zunanosti izdelka ali med vrati je kondenz.**

- Vreme v okolici je lahko vlažno, kar je povsem normalno v vlažnem vremenu. >>> Kondenzacija bo izginila, ko se vlažnost zmanjša.

### **Notranjost smrdi.**

- Izdelek se ne čisti redno. >>> Notranjost redno čistite z gobo, toplo vodo in gazirano vodo.
- Določena držala in embalažni materiali lahko povzročijo neprijeten vonj. >>> Uporabite držala in embalažne materiale brez vonja.
- Živila so bila postavljena v nezatesnjena držala. >>> Živila hranite v zaprtih posodah. Mikroorganizmi se lahko razširijo iz nezatesnjenih živil in povzročijo neprijeten vonj.
- Iz izdelka odstranite vsa živila s pretečenim rokom uporabe ali pokvarjena živila.

### **Vrata se ne zapirajo.**

- Paketi hrane morda blokirajo vrata. >>> Prestavite vse predmete, ki blokirajo vrata.

- Izdelek ne stoji v povsem pokončnem položaju na tleh. >>> Prilagodite stojala za uravnoteženje izdelka.
- Površina ni ravna ali trpežna >>> Prepričajte se, da je površina ravna in dovolj trpežna, da prenese izdelek.

### **Posoda se je zagostila.**

- Živila so lahko v stiku z zgornjim delom predala. >>> Reorganizirajte živila v predalu.

### **Temperatura na površini izdelka.**

- Med delovanjem izdelka lahko opazite visoko temperaturo med dvema vratoma, na stranskih ploščah in na zadnji strani rešetke. To je normalno in ne zahteva servisiranja.

### **Ventilator še naprej deluje, ko odprete vrata.**

- Ventilator lahko še naprej deluje, ko so vrata zamrzovalnika odprta. Če se težava po upoštevanju navodil v tem razdelku ponovi, se obrnite na svojega prodajalca ali pooblaščen servis. Izdelka ne poskušajte popraviti. To je normalno.

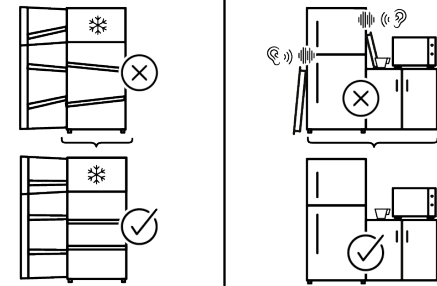
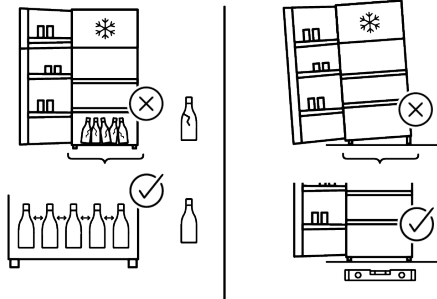
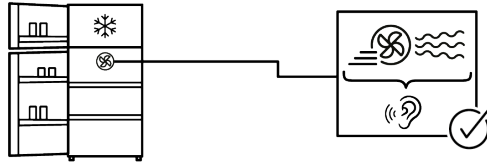
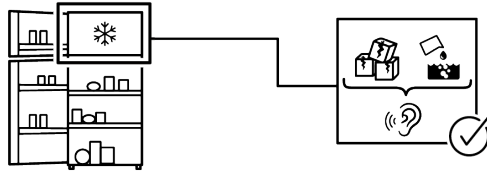
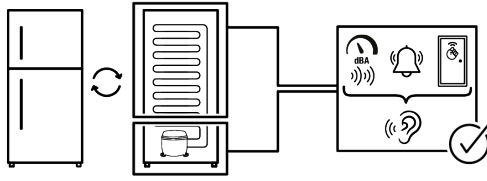

Nekatere (preproste) napake lahko ustrezno odpravi končni uporabnik, ne da bi s tem povzročil kakršno koli varnostno težavo ali nevarno uporabo, pod pogojem, da je napaka odpravljena v okviru predpisanih omejitev in v skladu z naslednjimi navodili (glejte razdelek »Popravilo s strani uporabnika«).

Razen če je drugače navedeno v razdelku »Popravilo s strani uporabnika« spodaj, se je za popravila treba obrniti na pooblaščenec poklicne serviserje, da se preprečijo varnostne težave. Registrirani strokovni serviser je strokovni serviser, ki mu je proizvajalec omogočil dostop do navodil in seznama rezervnih delov tega izdelka v skladu z metodami, opisanimi v zakonodajnih aktih v skladu z Direktivo 2009/125/ES.

**Vendar pa lahko servis v skladu z garancijskimi pogoji opravljajo samo servisni zastopniki (tj. pooblaščen strokovni serviserji), ki so dosegljivi na telefonski številki, navedeni v navodilih za uporabo/garancijskem listu, ali pri vašem pooblaščenem prodajalcu. Zato vas opozarjamo, da popravila, ki jih opravijo strokovni serviserji (ki niso pooblaščen s strani podjetja Whirlpool), razveljavijo garancijo.**

### **Popravilo s strani uporabnika**

Končni uporabnik lahko sam izvede popravilo izključno v zvezi z naslednjimi rezervnimi deli: vratni ročaji, vratni tečaji, pladnji, košare in vratna tesnila (posodobljen seznam je od 1. marca 2021 na voljo tudi na <https://parts-selfservice.europeanappliances.com>). Da bi zagotovili varnost izdelka in preprečili nevarnost resnih poškodb, je treba omenjeno samopopravilo opraviti v skladu z navodili v uporabniškem priročniku za samopopravilo ali navodili, ki so na voljo na <https://parts-selfservice.europeanappliances.com>. Zaradi lastne varnosti pred začetkom izvajanja popravila odklopite izdelek z napajanja.

Popravila in poskusi popravil, ki jih izvedejo končni uporabniki za dele, ki niso vključeni na takem seznamu, in/ali ne upoštevajo navodil iz navodil za samopopravila ali navodil, ki so na voljo na <https://parts-selfservice.europeanappliances.com>, lahko povzročijo varnostne težave, ki jih ni mogoče pripisati podjetju Whirlpool, in razveljavijo garancijo za izdelek.

Zato močno priporočamo, da končni uporabniki ne izvajajo popravil na delih, ki niso navedeni na omenjenem seznamu, in da se v takšnih primerih obrnejo na pooblaščenec ali registrirane poklicne serviserje. V nasprotnem primeru lahko takšni poskusi s strani končnih uporabnikov povzročijo varnostne težave (požar, poplavo, smrt zaradi električnega udara in hude telesne poškodbe) in poškodujejo izdelek.

Na primer, vendar ne omejeno na naslednja popravila je treba nasloviti na pooblaščenec strokovne serviserje ali registrirane strokovne serviserje: kompresor, hladilni krog, glavna plošča, plošča inverterja, plošča zaslona itd.

Proizvajalec/prodajalec ni odgovoren v nobenem primeru, če končni uporabniki ne ravnajo v skladu z zgoraj navedenim.

Rezervni deli za hladilnik, ki ste ga kupili, so na voljo 10 let. V tem obdobju bodo za pravilno delovanje hladilnika na voljo originalni rezervni deli.

Hladilnik, ki ste ga kupili, ima najmanj 24-mesečno garancijo.

Ta izdelek je opremljen z virom svetlobe energijskega razreda "G".

Svetlobni vir v tem izdelku sme zamenjati le poklicni serviser.

# Спочатку прочитайте цей посібник!

## Шановний покупцю,

Дякуємо за вибір цього виробу .

Зареєструйте придбані вироби на сайті: [www.register10.eu](http://www.register10.eu)





Будемо раді, якщо ви досягнете оптимальної ефективності експлуатації цього високоякісного виробу, виготовленого за найсучаснішими технологіями. Для цього перед використанням виробу уважно прочитайте цей посібник і будь-яку іншу надану в комплекті документацію.

Звертайте увагу на будь-яку інформацію та попередження в посібнику користувача. Таким чином ви захистите себе й придбаний виріб від можливих небезпек. Зберігайте посібник користувача. Якщо ви передаєте цей виріб іншій особі, додайте цей посібник.

**У посібнику користувача та на виробі застосовуються нижченаведені позначення.**



**Ознайомтеся з інформацією в посібнику користувача.**

 <b>ENERGY</b> 	Інформацію про модель, що зберігається в базі технічних даних виробу, можна отримати з нижченаведеного веб-сайту за ідентифікаційним номером моделі (*), наведеним на етикетці з маркуванням енергоефективності. <a href="https://eprel.ec.europa.eu/">https://eprel.ec.europa.eu/</a>
SUPPLIER'S NAME	MODEL IDENTIFIER → (*)
	



## **Зміст**

<b>1</b>	<b>Охорона довкілля .....</b>	<b>24</b>
1.1	Утилізація пакувальних матеріалів .....	24
<b>2</b>	<b>Придбаний холодильник.....</b>	<b>24</b>
<b>3</b>	<b>Встановлення .....</b>	<b>25</b>
3.1	Правильний вибір місця встановлення .....	25
3.2	Кріплення пластикових клинів ..	25
3.3	Регулювання ніжок.....	25
3.4	Попередження щодо гарячої поверхні .....	25
<b>4</b>	<b>Експлуатація виробу .....</b>	<b>26</b>
<b>5</b>	<b>Підготовка .....</b>	<b>26</b>
5.1	Методи енергозбереження .....	26
5.2	Перше використання .....	27
5.3	Кліматичний клас і визначення.	27
<b>6</b>	<b>Використання вашого продукту</b>	<b>28</b>
6.1	Панель керування виробом .....	28
6.2	Зберігання харчових продуктів у придбаному виробі .....	31
6.3	Контейнер для фруктів і овочів.	36
6.4	Холодильна камера для зберігання молочних продуктів.	37
6.5	Зміна сторони відкриття дверцят .....	37
6.6	Попередження про відкриті дверцята .....	37
6.7	Складана полиця для вина .....	37
6.8	Заміна лампи освітлення .....	38
<b>7</b>	<b>Технічне обслуговування й очищення.....</b>	<b>38</b>
<b>8</b>	<b>Пошук і усунення несправностей.....</b>	<b>39</b>

# 1 Охорона довкілля

## 1.1 Утилізація пакувальних матеріалів

Пакувальні матеріали є придатними для переробки та позначаються символом

вторинної переробки .

Тому різні частини упаковки необхідно утилізувати відповідально та в повній відповідності з вимогами щодо утилізації відходів, встановленими органами місцевого самоврядування.

## 2 Придбаний холодильник

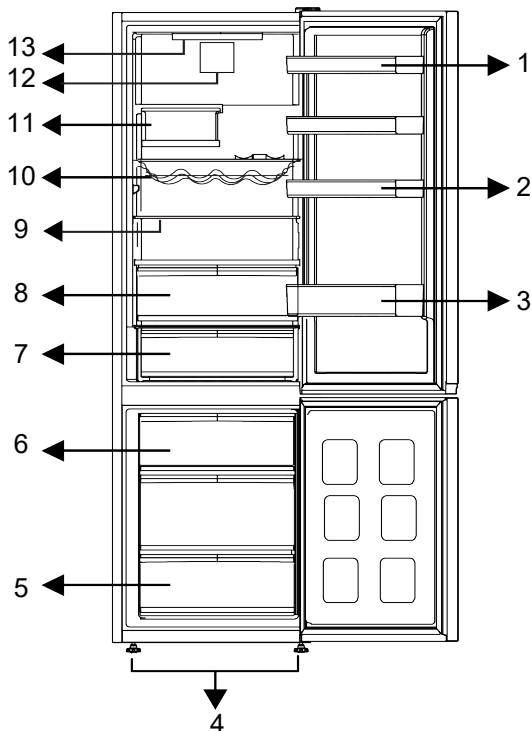

1 \* Регульовані полиці в дверцятах

3 \* Полиця для зберігання пляшок

5 \* Морозильна камера

7 \* Висувний ящик холодильної камери

9 \* Регульовані полиці

11 \* Складана полиця для пляшок

13 \* Лампа підсвічування

2 \* Полиця для зберігання яєць

4 \* Регульовані передні ніжки

6 \* Контейнер для льоду

8 \* Контейнер для фруктів та овочів

10 \* Полиця для зберігання пляшок/винних пляшок

12 \* Вентилятор

\* **Додатково.** Рисунки, наведені в цьому посібнику користувача, є схематичними і можуть не повністю відповідати придбаному виробу. Якщо ваш виріб не

включає відповідних деталей, наведена інформація відноситься до інших моделей.

### 3 Встановлення

Спершу прочитайте «Правила техніки безпеки»!

#### 3.1 Правильний вибір місця встановлення

Для встановлення виробу зверніться до авторизованої сервісної служби. Щоб підготуватися до встановлення виробу, ознайомтеся з інформацією, наведеною в посібнику користувача, і переконайтеся, що електричні та водопровідні комунікації відповідають наведеним вимогам. У разі сумнівів викличте електрика і водопровідника, щоб відповідним чином влаштувати комунікації.

- Щоб уникнути вібрації, встановіть виріб на рівну поверхню.
- Помістіть виріб на відстані щонайменше 30 см від нагрівача, плити й аналогічних джерел тепла, і щонайменше 5 см від електричної духовки.
- У разі розміщення двох холодильників поруч слід залишити між двома пристроями відстань щонайменше 4 см.
- Встановлюйте виріб у сухому місці подалі від прямих сонячних променів.
- Для ефективного функціонування придбаного виробу необхідно забезпечити достатню циркуляцію повітря. У разі розміщення виробу в ніші не забудьте залишити відстань принаймні 5 см між ним і стелею, задньою стіною та боковими стінами.
- Проконтролюйте, щоб на задній стінці на своєму відповідному місці знаходився компонент для дотримання зазору (якщо він постачається з виробом).
- Якщо компонента немає в наявності, або його загублено або він впав, розташуйте виріб так, щоб між його задньою поверхнею й стіною

приміщення залишався зазор принаймні 5 см. Зазор з боку задньої поверхні є важливим для ефективної роботи виробу.

#### 3.2 Кріплення пластикових клинів

Конденсатор холодильника розташований біля його задньої поверхні. Щоб мінімізувати споживання електроенергії та підвищити енергоефективність, верхню й нижню частини конденсатора потрібно відтягнути назад і закріпити, як показано на рисунку. Унаслідок відтягування конденсатора назад кронштейни фіксуються і конденсатор закріплюється у відповідному положенні.

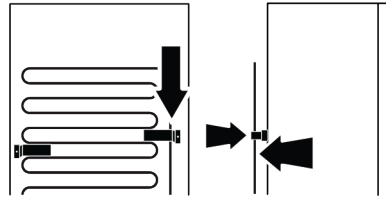

#### 3.3 Регулювання ніжок

Якщо виріб не вирівняно відносно поверхні встановлення, відрегулюйте передні регульовані ніжки, обертаючи їх вправо або вліво.

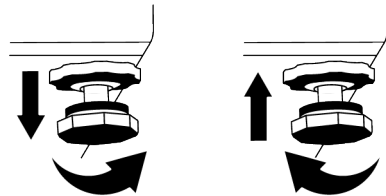

#### 3.4 Попередження щодо гарячої поверхні

Для покращення системи охолодження бічні стінки придбаного виробу обладнані трубками охолоджувача. Через ці

поверхні може протікати рідина під високим тиском і спричиняти нагрівання поверхонь бічних стінок до високої

температури. Це нормальне явище, тому немає необхідності в сервісному обслуговуванні.

## 4 Експлуатація виробу

Спершу прочитайте «Правила техніки безпеки»!

- Використовуйте виріб тільки для зберігання продуктів харчування.
- Якщо ви від'їжджаєте з дому (наприклад, у відпустку) і не збираєтеся користуватися льодогенератором Icematic або дозатором води протягом тривалого періоду часу, закрийте водяний вентиль. Інакше може статися витік води.

## 5 Підготовка

Спершу прочитайте «Правила техніки безпеки»!

### 5.1 Методи енергозбереження

- Цей холодильник не призначений для використання у вигляді вбудованого пристрою.
- Завантажуючи продукти, залиште достатньо місця всередині холодильника, щоб забезпечити достатню циркуляцію повітря для охолодження.
- Оскільки гаряче й вологе повітря не проникає безпосередньо в придбаний виріб у період, коли дверцята не відкриваються, холодильник автоматично оптимізує умови зберігання, достатні для захисту продуктів харчування від псування. За цих умов функції та компоненти, як-от: компресор, вентилятор, нагрівач, розморожування, освітлення, дисплей тощо, працюватимуть відповідно до потреб, споживаючи мінімум енергії.
- У разі можливості по-різному розмістити скляні полиці, необхідно дотримуватися такого правила: не можна перекривати вентиляційні отвори на задній стінці і бажано, щоб вентиляційні отвори знаходилися під

### Від'єднання виробу від електромережі

- вийміть продукти для запобігання утворенню неприємних запахів;
- зачекайте, поки лід розтане, очистіть внутрішній простір і дайте йому висохнути, залиште дверцята відкритими, щоб уникнути пошкодження внутрішньої пластикової поверхні корпусу.

скляною полицею. Таке взаємне розташування сприяє поліпшенню розподілу повітря й підвищенню енергоефективності пристрою.

- Для зберігання продуктів настійно рекомендується використовувати нижній висувний ящик.
- Щоб досягти оптимальної ефективності, можна використовувати функцію швидкого заморожування (за наявності), яку треба вмикати за 24 години до того, як помістити свіжі продукти в морозильну камеру.
- У більшості випадків процес заморожування в режимі швидкого заморожування триває 24 години після розміщення свіжих продуктів у морозильній камері. Через деякий час функція швидкого заморожування автоматично вимикається.
- Під час заморожування невеликої кількості продуктів функцію швидкого заморожування можна вимкнути через деякий час, щоб забезпечити економію енергії.
- В залежності від характеристик продуктів при розморожуванні заморожених продуктів в

охолоджувальній камері забезпечується енергозбереження і збереження якості продуктів.

- Щоб завантажити максимальну кількість продуктів у морозильну камеру холодильника, слід вийняти верхні висувні ящики та розмістити продукти на решітчастих/скляних полицях.
- Розміщуйте продукти, як показано нижче, дотримуючись відстані від датчика температури охолоджувальної камери. У разі, якщо вони торкаються датчика, рівень споживання енергії пристроєм може зрости.

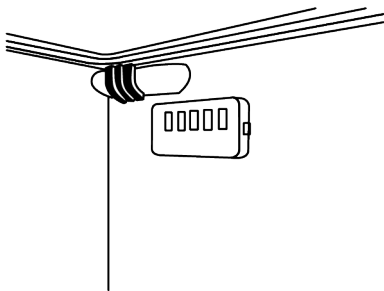

- Щоб заощадити електроенергію, зберігайте продукти в холодильній камері або відділенні для охолоджених продуктів відповідно до належних умов зберігання.
- Слід забезпечити, щоб пакети з продуктами не торкалися безпосередньо датчика температури, розташованого в морозильній камері.

## 5.2 Перше використання

Перед використанням виробу забезпечте, щоб були виконані всі необхідні підготовчі операції згідно з інструкціями, наведеними в розділах «Правила техніки безпеки» та «Встановлення».

- Щоб забезпечити повну ефективність охолодження, перед початком використання виробу зачекайте принаймні 2 години.
- Залиште виріб включеним протягом 6 годин, у цей час не розміщуйте продукти всередині та не відкривайте дверцята без нагальної потреби.

- Коливання температури, викликані відкриванням і закриванням дверцят під час використання виробу, зазвичай може призвести до утворення конденсату на полицях дверцят/корпуса й скляному посуді, розміщеному у виробі.
- Під час роботи компресора чути звук. Це нормальне явище, коли під час роботи виробу утворює шум, навіть у разі, якщо компресор не працює, оскільки рідина й газ можуть стискатися в системі охолодження.
- У нормальному режимі передні торцеві частини виробу нагріваються. Нагрівання цих зон служить для запобігання конденсації.
- У деяких моделях індикаторна панель автоматично вимикається через 1 хвилину після закриття дверцят. Вона вмикається знову після відкриття дверцят або натискання будь-якої кнопки.

## 5.3 Кліматичний клас і визначення

Інформацію про кліматичний клас розміщено на паспортній табличці вашого пристрою. Один із пунктів нижченаведених даних стосується вашого пристрою відповідно до його кліматичного класу.

- **SN:** довготривалий помірний клімат. Цей холодильник призначений для використання за температури навколишнього середовища в діапазоні 10–32 °C.
- **N:** помірний клімат. Цей холодильник призначений для використання за температури навколишнього середовища в діапазоні 16–32 °C.
- **ST:** субтропічний клімат. Цей холодильник призначений для використання за температури навколишнього середовища в діапазоні 16–38 °C.

- **T:** тропічний клімат. Цей холодильник призначений для використання за температури навколишнього середовища в діапазоні 16–43 °С.

## 6 Використання вашого продукту

### 6.1 Панель керування виробом

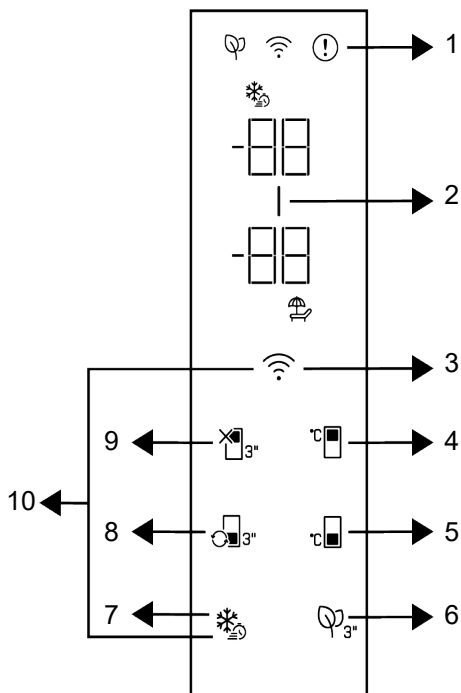

- |   |  |
|---|--|
| 1 * Індикатор стану помилки   | 2 * Індикатор режиму енергозбереження (дисплей вимкнено)     |
| 3 * Кнопка бездротового з'єднання   | 4 * Кнопка налаштування температури в охолоджувальній камері |
| 5 * Кнопка налаштування температури в морозильній камері                    | 6 * Кнопка модуля захисту від неприємних запахів             |
| 7 * Кнопка вибору режиму швидкого заморожування                             | 8 * Кнопка перемикання режиму відділення                     |
| 9 * Функціональна кнопка вимкнення охолоджувальної камери (режим відпустки) | 10 * Кнопка для скидання налаштувань бездротового з'єднання  |

Спершу прочитайте «Правила техніки безпеки»!

Індикаторна панель виконує функцію відображення звукової і візуальної інформації, яка допомагає в процесі використання виробу.

\* **Додатково.** Показані функції є додатковими, тому можуть бути відмінності в конфігурації та розташуванні функцій на індикаторній панелі вашого пристрою.

### 1. Індикатор стану помилки

Цей індикатор вмикається за умови, що холодильник не може забезпечити належне охолодження, або в разі будь-якої помилки датчика. На індикаторі температури морозильної камери відображається літера «Е», а на індикаторі температури охолоджувальної камери — цифри, як-от: 1, 2, 3... Ці цифри на індикаторі вказують інформацію, за якою фахівці уповноваженої служби визначають помилку, що сталася під час використання. Знак оклику може відображатися в разі, якщо в морозильну камеру завантажуються теплі продукти або дверцята залишаються відкритими протягом тривалого періоду часу. Це не помилка, і таке попередження зникає після охолодження продуктів або після натискання будь-якої кнопки.

### 2. Індикатор режиму енергозбереження (дисплей

вимкнено) 

Якщо дверцята виробу не відкриваються та не зачиняються протягом певного періоду часу, автоматично вмикається функція енергозбереження та загоряється символ режиму енергозбереження. Після увімкнення режиму енергозбереження всі символи на дисплеї, крім символу режиму енергозбереження, згасають. Якщо натиснути будь-яку кнопку або відкрити дверцята виробу в той час, коли ввімкнено функцію енергозбереження, ця функція вимикається і поновлюється нормальний режим відображення

символів на дисплеї. Функція енергозбереження — це функція, яка активується в заводських налаштуваннях, і її неможливо скасувати.

### 3. Кнопка бездротового з'єднання

Ця кнопка використовується для бездротового з'єднання з придбаним виробом через програму для мобільних пристроїв HomeWhiz. Після тривалого натискання кнопки (впродовж 3 секунд), на дисплеї/екрані повільно блимає символ бездротового з'єднання (з інтервалами у 0,5 секунди). У такий спосіб виконується ініціалізація підключення виробу до домашньої мережі. Після встановлення бездротового з'єднання з виробом постійно горить символ бездротового з'єднання. Цю кнопку можна використовувати для ввімкнення/вимкнення підключення після завершення початкового налаштування. Символ бездротового з'єднання блимає через короткі проміжки часу (з інтервалом 0,2 секунди) доти, доки з'єднання не буде встановлено. Після активації з'єднання символ бездротового з'єднання горить безперервно. Якщо підключення неможливо встановити протягом тривалого періоду часу, перевірте налаштування підключення й зверніться до розділу «Пошук і усунення несправностей» в посібнику користувача. Для встановлення бездротового з'єднання використовується програма HomeWhiz. Етапи інсталяції описуються в програмі під час її інсталяції. Доступ до програми можна отримати шляхом сканування QR-коду, розміщеного на етикетці HomeWhiz на виробі. Програму можна завантажити з магазину App Store для пристроїв IOS або Play Store для пристроїв Android. Щоб ознайомитися з докладною інформацією, відвідайте веб-сайт за адресою: <https://www.homewhiz.com/>.

#### 4. Кнопка налаштування температури

##### в охолоджувальній камері

Використовується для налаштування температури в охолоджувальній камері. Натисканням цієї кнопки можна встановити такі значення температури в охолоджувальній камері: 8, 7, 6, 5, 4, 3, 2 і 1 °C.

#### 5. Кнопка налаштування температури

##### морозильної камери

Використовується для налаштування температурного режиму в морозильній камері. Натисканням цієї кнопки можна встановити такі значення температури в морозильній камері: -18, -19, -20, -21, -22, -23, -24 °C.

#### 6. Кнопка модуля захисту від

##### неприємних запахів

Щоб увімкнути/вимкнути функцію захисту від неприємних запахів, натисніть і утримуйте цю кнопку протягом 3 секунд. Після активації функції захисту від неприємних запахів загоряється піктограма модуля захисту від неприємних запахів. Якщо функцію активовано, періодично вмикається модуль захисту від неприємних запахів.

#### 7. Кнопка вибору режиму швидкого

##### заморожування

Після натискання кнопки режиму швидкого заморожування загоряється символ режиму швидкого заморожування та вмикається функція швидкого заморожування. Температура в морозильній камері встановлюється на рівень -27 °C. Щоб скасувати цей режим, натисніть кнопку ще раз. Режим швидкого заморожування вимикається автоматично. Щоб заморозити велику кількість свіжих продуктів, перед тим, як покласти їх у морозильну камеру, натисніть кнопку вибору режиму швидкого заморожування.

#### 8. Кнопка перемикання режимів

##### роботи камери

Після натискання й утримання кнопки перемикання режимів роботи камери впродовж 3 секунд можна перемикатися між такими режимами роботи морозильної камери: охолодження, вимкнення та заморожування (в зазначеному порядку). У разі роботи в режимі охолодження температура в камері встановлюється на рівні 4 °C. У разі роботи в режимі вимкнення на індикаторі температури камери відображається символ «- -».

#### 9. Функціональна кнопка вимкнення охолоджувальної камери (режим

##### відпустки)

Натисніть і утримуйте цю кнопку протягом 3 секунд, щоб активувати функцію відпустки. Вмикається режим відпустки і загоряється символ режиму відпустки. На індикаторі температури охолоджувальної камери відображається символ «- -», і всередині камери припиняється процес активного охолодження. У разі увімкнення цього режиму не можна зберігати продукти в охолоджувальній камері. Інші відділення продовжують працювати в режимі охолодження відповідно до попередньо встановлених температур. Щоб скасувати цей режим, ще раз натисніть і утримуйте кнопку протягом 3 секунд.

#### 10. Кнопка для скидання налаштувань

##### бездротового з'єднання

Щоб скинути налаштування бездротового з'єднання, одночасно натисніть і утримуйте кнопки «Швидке заморожування» і «Бездротове з'єднання» протягом 3 секунд. Якщо налаштування бездротового з'єднання скидаються/відновлюються до заводських значень, уся записана раніше у виробі інформація про користувача видаляється.

**Можливий діапазон температур всередині охолоджувальної камери: 1–8 °С, а в морозильній — від -24 до -15 °С. Регульовані значення температури можуть відрізнятися за умови, що знаходяться в межах цих діапазонів відповідно до технічних характеристик виробу.**

## **6.2 Зберігання харчових продуктів у придбаному виробі**

### **Зберігання продуктів у холодильній камері та відділенні для охолоджених продуктів**

- Температура в камері значно підвищується в разі, якщо дверцята камери часто відчиняються й зачиняються, а також залишаються відчиненими протягом тривалого проміжку часу. Це може скоротити термін придатності харчових продуктів і призвести до їх псування.
- Щоб запах і смак продуктів не змінювався, їх необхідно зберігати в закритій тарі.
- Щоб досягти кращого й однорідного охолодження, відокремте продукти один від одного, щоб забезпечити циркуляцію холодного повітря в проміжках між ними.
- Одночасно забезпечте циркуляцію потоку повітря, залишивши проміжок між продуктами й внутрішньою стінкою. Якщо притулити продукти до задньої стінки, вони можуть заморозитися.
- Перш ніж розміщувати гарячі страви в холодильнику, дайте їм охолонути до кімнатної температури. Після цього можна розміщувати страви кімнатної температури на нижніх полицях холодильника. Теплі продукти потрібно розміщувати подалі від швидкопсувних продуктів.
- Особливо зверніть увагу на те, щоб не змішувати продукти, які продаються в замороженому вигляді, зі свіжими продуктами.
- Для розморожування заморожених продуктів використовуйте відділення для охолоджених продуктів. У такий спосіб можна знизити температуру у відділенні для охолоджених продуктів за рахунок розміщення заморожених продуктів і, отже, заощадити електроенергію.
- Зберігання незрілих тропічних фруктів (манго, динь, папайї, бананів, ананасів) у холодильнику може прискорити процес їх дозрівання. Не рекомендується так вчиняти, оскільки термін зберігання таких продуктів скорочується.
- Цибулю, часник, імбир та інші коренеплоди слід зберігати в темному прохолодному приміщенні, а не в холодильнику.
- Якщо ви помітили, що продукти в холодильнику зіпсувалися, викиньте їх і очистіть приладдя, якого вони торкалися.
- Щоб швидко охолодити такі страви, як супи й рагу, які готуються у великих каструлях, їх можна перекласти в окремі неглибокі контейнери, а потім поставити в холодильник.
- Незапаковані продукти треба розміщувати подалі від яєць.
- Зберігайте фрукти й овочі окремо, а також кожен сорт разом (наприклад, яблука з яблуками, морква з морквою).
- Вийміть зелені овочі з поліетиленового пакета й помістіть їх у холодильник, загорнувши в паперовий рушник або суху тканину. Якщо перед розміщенням у холодильнику ці типи продуктів піддаються миттю, не забудьте висушити їх після цього.
- Можна як створювати вологе середовище, так і забезпечувати доступ потоку повітря, зберігаючи фрукти й овочі, схильні до висихання, у перфорованих або незакритих поліетиленових пакетах.
- Якщо виріб налаштовано відповідно до певного набору значень (наведених у таблиці рекомендованого набору значень), продукти зберігають свою свіжість довше як у відділенні для охолоджених продуктів, так і в

морозильній камері (за винятком випадків екстремальних умов у навколишньому середовищі).

- Не зберігайте у відділенні для охолоджених продуктів чутливі до холоду овочі, як-от: листові овочі, помідори й огірки. Якщо висувні ящики відділення для охолоджених продуктів використовуються для зберігання овочів, переконайтеся, що на панелі керування вашого холодильника встановлено температуру 5 °C або вище.

### **Зберігання продуктів у відділенні для охолоджених продуктів**

У відділенні для охолоджених продуктів температура продуктів, які зберігаються у виробі, може коливатися від +3 °C до -3 °C. Оскільки температура у відділенні для охолоджених продуктів може опускатися нижче 0 °C, такі температурні умови не підходять для зберігання свіжих фруктів і овочів. Якщо ви збираєтеся зберігати свіжі продукти у висувних ящиках відділення для охолоджених продуктів, обов'язково встановіть температуру в холодильнику на рівень 5 °C або вище.

Зберігайте продукти в різних місцях відповідно до їх властивостей.	
Продукт	Розташування
Яйця	Дверна полиця
Молочні продукти (масло, сир)	Камера з нульовою температурою (для готових сніданків), якщо є/Відділення для охолоджених продуктів
Фрукти, овочі й зелень	Відділення для зберігання фруктів і овочів, контейнер для фруктів і овочів, або відділення для свіжих продуктів, висувний ящик для овочів або висувний ящик Everfresh+ (якщо є), за умови, що в холодильнику встановлено температуру вище 5 °C.
Свіже м'ясо, птиця, риба, ковбаса тощо, готові страви	Камера з нульовою температурою (для готових сніданків), якщо є/Відділення для охолоджених продуктів
Готові до вживання продукти, фасована продукція, консерви й соління	Верхні полиці або дверна полиця
Спиртні й охолоджувальні напої, спеції та закуски	Дверна полиця

### **Зберігання продуктів у морозильній камері**

- Для того, щоб швидше охолодити продукти, можна активувати функцію швидкого заморожування за 4–6 годин до початку процесу заморожування.
- Перш ніж розміщувати гарячі страви в морозильній камері, дайте їм охолонути до кімнатної температури.
- Продукти, які потрібно заморозити, необхідно розділити на зручні для вживання порції та заморозити їх в окремих пакетах.
- Обов'язково запакуйте продукти перед тим, як покласти їх у морозильну камеру.

- Щоб запобігти перевищенню терміну зберігання, напишіть на упаковці дату, час і назву продукту відповідно до термінів зберігання різних продуктів.
- Швидко споживайте заморожені продукти. Перед повторним заморожуванням розморожених продуктів обов'язково піддайте їх кулінарній обробці. Щоб уникнути ризику небезпеки, не споживайте повторно заморожені свіжі продукти, якщо після розморожування й перед повторним заморожуванням вони не піддавалися термічній обробці.

- Коли ви розміщуєте свіжі продукти в морозильнику, слідкуйте за тим, щоб вони не торкалися вже заморожених продуктів. Інакше заморожені продукти розморозяться.

### **Зберігання продуктів, які продаються в замороженому вигляді**

- Зберігаючи харчові продукти, дотримуйтеся часових проміжків, зазначених у цій інструкції.
- Щоб захистити якість харчових продуктів, дотримуйтесь якомога коротшого часового проміжку між їхньою покупкою та розміщенням на зберігання.
- Купуйте такі заморожені продукти, які зберігаються при температурі  $-18\text{ }^{\circ}\text{C}$  або нижче.
- Уникайте покупки продуктів, упаковка яких покрита льодом тощо. Це означає вірогідність того, що такі продукти були частково розморожені, а потім знову заморожені. Температура зберігання впливає на якість продуктів.
- Зберігайте продукти упродовж часу, рекомендованого виробником. Виймайте з морозилки стільки продуктів, скільки потрібно.
- Якщо виріб налаштовано відповідно до певного набору значень (наведених у таблиці рекомендованого набору значень), продукти зберігають свою свіжість довше як у відділенні для свіжих продуктів, так і в морозильній камері (за винятком випадків екстремальних умов у навколишньому середовищі).
- Якщо у відділенні для свіжих продуктів встановлено нижчу температуру, свіжі фрукти й овочі можуть частково заморожуватися.
- Камери, позначені двома зірками, підходять для зберігання попередньо заморожених продуктів. У них можна зберігати морозиво й кубики льоду.
- Заморожуйте продукти лише в камері, позначеній 4 зірками.

М'ясо та птиця		Підготовка		Найдовший термін зберігання (місяців)
М'ясні продукти	Телятина	Біфштекс	Розрізати на скибочки товщиною 2 см, прокласти між ними фольгу або загорнути щільно в плівку	6–8
		Смажені страви	Розкласти шматочки м'яса в пакети для зберігання в холодильнику або загорнути щільно в плівку	6–8
		Кубики	Маленькі шматочки	6–8
		Шніцелі, котлети	Прокласти між нарізаними скибочками фольгу або загорнути кожну скибочку окремо в плівку	6–8
	Баранина	Котлети	Покласти між нарізаними скибочками м'яса фольгу або загорнути кожну скибочку окремо в плівку	4–8
		Смажені страви	Розкласти шматочки м'яса в пакети для зберігання в холодильнику або загорнути щільно в плівку	4–8
		Кубики	Розкласти подріблене м'ясо в пакети для зберігання в холодильнику або загорнути щільно в плівку	4–8
	Яловичина	Смажені страви	Розкласти шматочки м'яса в пакети для зберігання в холодильнику або загорнути щільно в плівку	8–12
		Біфштекс	Розрізати на скибочки товщиною 2 см, прокласти між ними фольгу або загорнути щільно в плівку	8–12
		Кубики	Маленькі шматочки	8–12
		Варене м'ясо	Розділити на невеликі порції й помістити в пакети для зберігання в холодильнику	8–12
	Фарш	Без приправ, у пласких пакетах	1–3	
	Субпродукти (шматочки)	Шматочками	1–3	
	Ферментована ковбаса. Саламі	Необхідно запакувати навіть у разі, якщо вона в оригінальній упаковці.	1–3	
	Шинка	Прокласти між нарізаними скибочками фольгу	2–3	
	Птиця й впольовані тварини	Курка та індичка	Загорнути у фольгу	4–6
Гуска		Загорнути у фольгу (порції не більше 2,5 кг)	4–6	
Качка		Загорнути у фольгу (порції не більше 2,5 кг)	4–6	
Олень, кролик, косуля		Загорнути у фольгу (порції не більше 2,5 кг, кістки необхідно відділити)	6–8	
Риба та морепродукти	Свіжа риба (тріска, короп, зубатка)	Після ретельного очищення ззовні й всередині промити й просушити, за необхідності відрізати хвіст і голову.	2	
	Нежирна риба (морський окунь, палтус, камбала)		4–6	
	Жирна риба (скумбрія, макрель, блакитна риба, барабулька, хамса)		2–4	
	Рак		Очистити й розкласти по пакетах	4–6
	Ікра		В оригінальній упаковці, в алюмінієвому або пластиковому контейнері	2–3

«Терміни зберігання, зазначені в таблиці, базуються на умові, що температура зберігання становить -18° С.»

Фрукти й овочі	Підготовка	Найдовший термін зберігання (місяців)
Стручкова квасоля	Промити й порізати на маленькі шматочки, потім опустити в кип'ячу воду на 3 хвилини	10–13
Зелений горошок	Почистити й промити, потім опустити в кип'ячу воду на 2 хвилини	10–12
Капуста	Промити, потім опустити в кип'ячу воду на 1–2 хвилини	6–8
Морква	Промити й порізати на шматочки, потім опустити в кип'ячу воду на 3–4 хвилини	12
Перець	Зрізати ніжку, розділити на дві частини, очистити від насіння, потім опустити в кип'ячу воду на 2–3 хвилини	8–10
Шпинат	Очистити й промити, потім опустити в кип'ячу воду на 2 хвилини	6–9
Цибуля-порей	Порізати, потім опустити в кип'ячу воду на 5 хвилин	6–8
Кольорова капуста	Відділити листя, порізати качан на шматочки, потім опустити в кип'ячу воду з додаванням невеликої кількості лимонного соку на 3–5 хвилин	10–12
Баклажани	Промити й порізати на шматочки розміром 2 см, потім опустити в кип'ячу воду на 4 хвилини	10–12
Гарбуз	Промити й порізати на шматочки розміром 2 см, потім опустити в кип'ячу воду на 2–3 хвилини	8–10
Гриби	Трохи спасерувати в олії й вичавити на них лимон	2–3
Кукурудза	Почистити й розкласти по пакетах у вигляді початків або зерен	12
Яблука й груші	Почистити й порізати на шматочки, потім опустити в кип'ячу воду на 2–3 хвилини	8–10
Абрикос і персик	Розділити на половинки й витягти кісточки	4–6
Суниця й малина	Помити й почистити	8–12
Запечені фрукти	Додати 10 % цукру в контейнер	12
Слива, вишня, кисла вишня	Помити й видалити плодоніжки	8–12

«Терміни зберігання, зазначені в таблиці, базуються на умові, що температура зберігання становить  $-18^{\circ}\text{C}$ .»

Молочні продукти	Підготовка	Найдовший час зберігання (місяців)	Умови зберігання
Сир (окрім сиру фета)	Прокласти фольгою нарізані скибочки	6–8	Можна залишити в оригінальній упаковці на короткий термін зберігання. Для тривалого зберігання необхідно додатково загорнути в алюмінієву або пластикову фольгу.
Масло, маргарин	В оригінальній упаковці	6	В оригінальній упаковці або в пластикових контейнерах

«Терміни зберігання, зазначені в таблиці, базуються на умові, що температура зберігання становить  $-18^{\circ}\text{C}$ .»

«Кількість свіжих продуктів, які можна заморозити протягом певного періоду часу, вказано в паспортній табличці.»

Морозильна камера Настройка	Охолоджувальна камера Настройка	Примітки
-20°C	4°C	Це значення за замовчуванням, рекомендоване виробником. Це значення рекомендоване за умови, якщо температура навколишнього середовища нижче 30 °C.

### Швидке заморожування

1. Активуйте функцію швидкого заморожування за 24 години до завантаження свіжих продуктів.
2. Через 24 години після натискання кнопки завантажити продукти, які збираєтеся заморозити, на другу полицю, де потужність заморожування є найвищою.
3. Через деякий час після ввімкнення функція швидкого заморожування автоматично вимикається.

### Детальна інформація про морозильник

Відповідно до стандартів IEC 62552 необхідно, щоб за кімнатної температури 25 °C морозильна камера була здатна заморозити 4,5 кг продуктів харчування до температури -18 °C або нижчої протягом 24 годин із розрахунку на кожних 100 літрів об'єму морозильної камери.

Протягом тривалих періодів часу продукти харчування можуть зберігатися тільки за температури не вище -18 °C.

Можна зберігати продукти свіжими протягом декількох місяців (в низькотемпературному морозильнику за температури не вище -18 °C).

Щоб уникнути часткового розморожування вже заморожених продуктів в камері, харчові продукти, призначені для заморожування, не повинні торкатися таких продуктів. Зваріть овочі й процідить вологу, що знаходиться в овочах, щоб подовжити їх термін зберігання в замороженому вигляді. Після проціджування помістіть продукти в герметичні упаковки й розмістіть в морозильній камері. Заморожуванню не підлягають: банани, помідори, салат, селера, варені яйця, картопля й аналогічні продукти

харчування. У разі, якщо ці продукти уражені гниллю, негативного впливу зазнають поживна цінність і смакові якості продуктів. Безсумнівно, що вживання гнилих продуктів загрожує здоров'ю людини.

### Розміщення продуктів харчування Полиці морозильної камери.

Різноманітні заморожені продукти, як-от: м'ясо, риба, морозиво, овочі тощо.

**Полиці холодильної камери.** Продукти харчування в каштрулях, тарілки й контейнери з кришками, яйця (в закритих контейнерах).

### Дверні полиці холодильної камери.

Дрібні й упаковані продукти харчування та напої.

**Контейнер для фруктів і овочів.** Овочі та фрукти.

### Відділення для свіжих продуктів.

Гастрономічні продукти (готові сніданки, м'ясна продукція з коротким терміном зберігання).

## 6.3 Контейнер для фруктів і овочів

Контейнер для фруктів і овочів холодильника призначено для зберігання овочів у свіжому стані завдяки функції збереження вмісту вологи. З цієї метою в контейнері для зберігання фруктів і овочів застосовується посилена циркуляція холодного повітря по всьому об'єму. Фрукти й овочі слід зберігати в цьому контейнері. Зелені листяні овочі та фрукти слід зберігати окремо, щоб подовжити їх термін придатності.

## 6.4 Холодильна камера для зберігання молочних продуктів

### Висувний ящик холодильної камери

У висувному ящику холодильної камери можуть досягатися більш низькі температури, як порівняти з охолоджувальним відділенням. Використовуйте цей висувний ящик для зберігання делікатесних продуктів (салямі, ковбас тощо) і молочних продуктів, які потребують більш холодних умов зберігання, або продуктів з м'яса, курки чи риби, призначених для швидкого споживання. У цьому висувному ящику не можна зберігати фрукти й овочі.

## 6.5 Зміна сторони відкриття дверцят

Сторону відкриття дверцят вашого холодильника можна змінити залежно від місця його розташування. У разі потреби це зробити слід обов'язково зателефонувати до найближчої авторизованої сервісної служби.

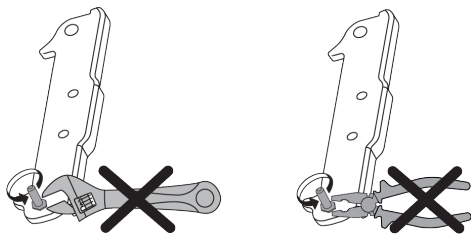

## 6.6 Попередження про відкриті дверцята

Система сповіщення про відкриті дверцята вашого холодильника може відрізнятись залежно від моделі.

### Варіант 1.

Якщо дверцята виробу залишаються відкритими протягом певного часу (60–120 с), лунає звуковий сигнал попередження; залежно від моделі виробу може також відобразитися візуальний сигнал попередження (блмання лампи). Після закриття

дверцят пристрою або натискання кнопки на екрані пристрою (за наявності) звуковий сигнал попередження припиняється.

### Варіант 2.

Якщо дверцята пристрою залишаються відкритими протягом певного періоду часу (60–120 с), лунає звуковий сигнал, що попереджує про відкриті дверцята. Сигналізація про відкриті дверцята запускається поступово. Спочатку запускається звуковий сигнал попередження. Через 4 хвилини, якщо дверцята все ще не закриті, активується візуальне попередження (блмання лампи). Після натискання будь-якої кнопки на екрані виробу (за наявності) запуск сигналу попередження про відкриті дверцята затримується на певний проміжок часу (60–120 с). Потім процес запускається знову. Після закриття дверцят пристрою сигнал попередження про відкриті дверцята скасовується.

## 6.7 Складана полиця для вина

На ній користувач за необхідності може зберігати пляшки вина. Щоб скористатися секцією полиці, візьміться за пластикову частину й обережно потягніть її вниз. Тепер складана полиця для вина готова до використання.

 На складаній полиці для вина рекомендується зберігати не більше 2 пляшок вина.

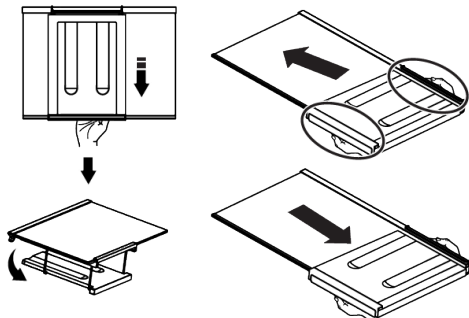

Перш ніж збирати складану полицю для вина, спершу вийміть з холодильника скляну полицю. Помістіть полицю для вина на скляну полицю, просунувши

пластикову частину через передню й задню канавки, як показано на рисунку. Виріб буде готовий до використання разом зі складаною полицею для вина. Перш ніж виймати складану полицю для вина, спершу витягніть з холодильника скляну полицю. Потім, утримуючи пластикову частину, потягніть її в будь-яку сторону. Тепер виріб за необхідності можна використовувати без складаної полиці для вина.

## 6.8 Заміна лампи освітлення

Щоб замінити лампочку/світлодіод, що використовуються для освітлення у вашому холодильнику, зателефонуйте до авторизованого сервісного центру. Лампи, які використовуються в цьому пристрої, не підходять для освітлення приміщень. Ці лампи призначені для того, щоб користувач міг безпечно і комфортно розмішувати продукти в холодильнику/морозильнику.

## 7 Технічне обслуговування й очищення

Спершу прочитайте «Правила техніки безпеки»!

Перед очищенням виробу потрібно вимкнути його з розетки або знеструмити вимикач електромережі, до якої він підключений.

Ні в якому разі не засовуйте руки, ноги або металеві предмети під дно холодильника або в проміжок між холодильником і підлогою. Може статися затискання або будь-яке гостре ребро може спричинити тілесні ушкодження.

- Не використовуйте гострі або абразивні інструменти для очищення виробу. Не використовуйте такі матеріали, як побутові миючі засоби, мило, очищувальні засоби, газ, бензин, розріджувач, спирт, віск тощо.
- Пил, що накопичується на вентиляційній решітці з тильного боку виробу, слід видаляти принаймні раз на рік (не відкриваючи кришку). Виріб слід очищувати за допомогою сухої тканини.
- Слідкуйте, щоб вода не потрапляла на кришку лампи та інші електричні деталі.
- Очистіть дверцята за допомогою вологої тканини. Перед вийманням полиць із дверцят і корпусу повністю звільніть їх від продуктів. Щоб витягнути полиці з дверцят, підніміть їх угору. Очистіть і висушіть полиці, а потім встановіть їх на місце, посунавши зверху.
- Для очищення зовнішньої поверхні і хромованих деталей виробу не використовуйте водний розчин хлору чи миючі засоби. Використання розчину хлору для очищення таких металевих поверхонь може призвести до корозії.
- Щоб запобігти деформації пластикової частини та видаленню написів на ній, не використовуйте гострі й абразивні інструменти, мило, побутові миючі засоби, очищувальні засоби, газ, бензин, лак і подібні речовини. Очистіть поверхню за допомогою теплої води та м'якої тканини, а потім висушіть її.
- У виробках, не оснащених системою автоматичного відтаювання No-Frost, на задній стінці охолоджувальної камери можуть накопичуватися краплі води й шар льоду товщиною до пальця. Не очищуйте ці поверхні та за жодних обставин не наносіть на них речовини зі вмістом олів або подібних речовин.
- Для очищення зовнішньої поверхні виробу використовуйте тільки злегка змочену тканину з мікрОВОлокна. Губки та інші види тканин для очищення можуть подряпати поверхню.
- Щоб очистити всі знімні компоненти під час очищення внутрішньої поверхні виробу, промийте їх слабким розчином, що містить мило, воду й питну соду. Промийте та ретельно

висушіть. Запобігайте контакту води з компонентами системи освітлення у панеллю керування.

- Не використовуйте для очищення внутрішніх поверхонь оцет, спирт або інші засоби очищення на спиртовій основі.

### **Зовнішні поверхні з нержавіючої сталі**

Використовуйте неабразивний засіб для очищення поверхонь з нержавіючої сталі й наносіть його м'якою безворсовою тканиною. Для полірування поверхні обережно протріть її тканиною з мікрОВОлокна, змоченою водою, а потім сухою замшевою полірувальною серветкою. Обов'язково дотримуйтеся напрямку волокон нержавіючої сталі.

### **Запобігання утворенню неприємних запахів**

Продукт виготовлений без використання будь-яких пахучих речовин. Проте, неправильне зберігання продуктів і

неналежне очищення внутрішніх поверхонь можуть призвести до утворення неприємних запахів.

- Щоб уникнути цього, кожних 15 днів очищуйте внутрішню поверхню водним розчином соди.
- Зберігайте харчові продукти в герметичних контейнерах, оскільки мікроорганізми, проникаючи з продуктів, які зберігаються в незакритих контейнерах, спричиняють неприємний запах.
- Не тримайте в холодильнику зіпсовані продукти і продукти, термін придатності яких закінчився.

### **Захист пластикових поверхонь**

Олія, розлита на пластикові поверхні, може призвести до їх пошкодження, тому її необхідно негайно змити теплою водою.

## **8 Пошук і усунення несправностей**

Спершу прочитайте «Правила техніки безпеки»!

Перед зверненням у службу технічного обслуговування ознайомтеся з наведеним переліком. Це збереже вам час і гроші. Цей перелік включає часті скарги, не пов'язані з дефектами виготовлення чи матеріалів. Певні функції, згадані в цьому переліку, можуть не відноситися до придбаного вами виробу.

Якщо після виконання вказівок у цьому розділі проблема не зникає, зверніться до свого постачальника або в авторизований сервісний центр. Не намагайтеся відремонтувати виріб самостійно.

### **Холодильник не працює.**

- Вилка не повністю вставлена в мережеву розетку. >>> Повністю вставте вилку в розетку.
- Перегорів запобіжник у ланцюгу електроживлення розетки, до якої підключено виріб, або головний запобіжник. >>> Перевірте стан запобіжника.

### **Наявність конденсату на боковій поверхні охолоджувальної камери (в МУЛЬТИ-ЗОНІ, ЗОНІ З РЕГУЛЮВАННЯМ ТЕМПЕРАТУРИ ОХОЛОДЖЕННЯ І ФЛЕКСІ-ЗОНІ).**

- Дверцята відкриваються занадто часто. >>> Не відкривайте дверцята виробу занадто часто.
- Навколишнє середовище занадто вологе. >>> Не встановлюйте виріб у вологому середовищі.
- Продукти, що містять рідину, зберігаються в нещільно закритих посудинах. >>> Зберігайте продукти, що містять рідини, в щільно закритих посудинах.
- Дверцята виробу залишаються відкритими. >>> Не тримайте дверцята виробу відкритими протягом тривалого періоду часу.
- Регулятор температури встановлено на дуже низький рівень температури. >>> Встановіть регулятор температури на відповідний рівень температури.

## **Компресор не працює.**

- У разі раптового збою живлення або виймання й повторного вставляння штепсельної вилки тиск газу в системі охолодження виробу не балансується, в результаті чого спрацьовує термічний захист компресора. Виріб перезапускається приблизно через 6 хвилин. Якщо виріб не перезапускається після цього періоду, зверніться до сервісного центру.
- Активовано режим розморожування.  
>>> Це нормальне явище в роботі виробу з повністю автоматичним розморожуванням. Процес розморожування виконується періодично.
- Виріб не підключено до електромережі. >>> Переконайтеся, що шнур живлення під'єднано.
- Неправильно налаштована температура. >>> Виберіть правильне значення температури.
- Електроживлення відключено.  
>>> Нормальний режим роботи виробу поновиться після відновлення подачі живлення.

## **Шум від роботи холодильника посилюється під час використання.**

- Ефективність роботи виробу може відрізнятись залежно від коливань температури навколишнього середовища. Це нормальне явище, яке не свідчить про несправність.

## **Робочий цикл холодильника вмикається занадто часто або на занадто довгий період.**

- Можливо, що розмір нового виробу перевищує розмір попереднього виробу. Вироби більшого розміру вмикаються на довші періоди часу.
- Можливо, що температура в приміщенні занадто висока.  
>>> Зазвичай виріб вмикається на тривалі періоди часу в разі підвищеної кімнатної температури.
- Можливо, виріб нещодавно підключили до електромережі або всередину помістили нові продукти.

>>> Якщо виріб нещодавно підключили до електромережі або всередину помістили нові продукти, знадобиться більше часу, щоб температура всередині виробу досягла встановленого значення. Це нормальне явище.

- Можливо, у виріб нещодавно помістили велику кількість гарячих продуктів. >>> Не розміщуйте у виробі гарячі продукти.
- Дверцята часто відкривалися або залишалися відкритими протягом тривалого часу. >>> Тепле повітря, що потрапляє всередину, призводить до збільшення тривалості робочого циклу виробу. Не відкривайте дверцята занадто часто.
- Можливо, дверцята морозильника або холодильника прочинені.  
>>> Переконайтеся, що дверцята повністю закриті.
- Можливо, для виробу встановлено занадто низьку температуру.  
>>> Встановіть температуру на більш високий рівень і зачекайте, доки температура всередині виробу досягне встановленого значення.
- Можливо, що ущільнення дверцят холодильника або морозильника є забрудненим, зношеним, зламаним або неправильно встановленим.  
>>> Очистіть або замініть ущільнення. Пошкоджене/розірване ущільнення дверцят призводить до того, що виріб вмикається на довші періоди часу, щоб зберегти поточну температуру.

## **Температура в морозильнику дуже низька, але температура в холодильнику є належною.**

- Температуру в морозильній камері встановлено на дуже низький рівень.  
>>> Встановіть температуру в морозильній камері на більш високий рівень і ще раз перевірте наявність проблеми.

### **Температура в охолоджувальній камері дуже низька, але температура в морозильнику є належною.**

- Температуру в охолоджувальній камері встановлено на дуже низький рівень. >>> Встановіть температуру в охолоджувальній камері на більш високий рівень і ще раз перевірте наявність проблеми.

### **Продукти, що зберігаються у висувних ящиках охолоджувальної камери заморожуються.**

- Температуру в охолоджувальній камері встановлено на дуже низький рівень. >>> Встановіть температуру в охолоджувальній камері на більш високий рівень і ще раз перевірте наявність проблеми.

### **Температура в охолоджувальній або морозильній камері надто висока.**

- Температуру в охолоджувальній камері встановлено на дуже високий рівень. >>> Налаштування температури в охолоджувальній камері впливає на температуру в морозильній камері. Змінивши температуру в охолоджувальній або морозильній камері, зачекайте, доки температура у відповідних частинах досягне достатнього рівня.
- Дверцята часто відкривалися або залишалися відкритими протягом тривалого часу. >>> Не відкривайте дверцята занадто часто.
- Можливо, дверцята прочинені. >>> Повністю закрийте дверцята.
- Можливо, виліт нещодавно підключили до електромережі або всередину помістили нові продукти. >>> Це нормальне явище. Якщо виліт нещодавно підключили до електромережі або всередину помістили нові продукти, знадобиться більше часу, щоб температура всередині виробу досягла встановленого значення.
- Можливо, у виліт нещодавно помістили велику кількість гарячих продуктів. >>> Не розміщуйте у виробі гарячі продукти.

### **Вібрація або шум.**

- Поверхня, де встановлено виліт, неплоска або неміцна. >>> Якщо виліт вібує і одночасно повільно переміщується, відрегулюйте ніжки, щоб вирівняти виліт. Також переконайтеся, що поверхня, де встановлено виліт, є достатньо міцною, щоб його витримати.
- Будь-які предмети, розміщені на виробі, можуть створювати шум. >>> Заберіть усі предмети, розміщені на виробі.
- Виліт видає шум, спричинений течією рідини, розпиленням тощо.
- У режимах роботи виробу задіяні потоки рідини й газу. >>> Це нормальне явище, яке не свідчить про несправність.

### **З виробу чути звук поривів вітру.**

- В процесі охолодження виробу використовується вентилятор. Це нормальне явище, яке не свідчить про несправність.

### **На внутрішніх стінках виробу накопичується конденсат.**

- Спекотна або волога погода збільшує об'єм льоду і конденсату, що утворюються в процесі роботи. Це нормальне явище, яке не свідчить про несправність.
- Дверцята часто відкривалися або залишалися відкритими протягом тривалого часу. >>> Не відкривайте дверцята занадто часто і не забувайте закривати дверцята після їх відкриття.
- Можливо, дверцята прочинені. >>> Повністю закрийте дверцята.

### **На зовнішній частині виробу або між дверцятами накопичується конденсат.**

- У навколишньому середовищі може накопичуватися волога, це цілком нормальне явище у вологу погоду. >>> Конденсат зникає після того, як рівень вологості знижується.

### **Всередині утворюється неприємний запах.**

- Виріб не очищується на регулярній основі. >>> Регулярно очищуйте внутрішній простір за допомогою губки, теплої і газованої води.
- Деякі посудини й пакувальні матеріали можуть спричиняти запах. >>> Використовуйте посудини й пакувальні матеріали без запаху.
- Продукти були розміщені в нещільно закритих посудинах. >>> Зберігайте продукти в щільно закритих посудинах. Зберігання продуктів у нещільно закритих посудинах може сприяти поширенню мікроорганізмів і виникненню неприємного запаху.
- Заберіть із виробу всі проточені або зіпсовані продукти.

### **Дверцята не зачиняються.**

- Можливо, упаковка продуктів перешкоджає закриттю дверцят. >>> Перемістіть будь-які предмети, що перешкоджають закриттю дверцят.
- Виріб не стоїть у повністю вертикальному положенні в місті встановлення. >>> Відрегулюйте ніжки, щоб вирівняти положення виробу відносно поверхні встановлення.

- Поверхня, де встановлено виріб, неплоска або неміцна. >>> Переконайтеся, що поверхня, де встановлено виріб, плоска й достатньо міцна, щоб витримати виріб.

### **Застряг контейнер для фруктів і овочів.**

- Продукти харчування можуть стикатися з верхньою частиною висувного ящика. >>> Упорядкуйте продукти харчування у висувному ящику.

### **Температура на поверхні виробу.**

- Під час роботи виробу можуть спостерігатися високі температури між двома дверцятами, на бічних панелях і на задній гриль-зоні. Це нормальне явище, тому немає необхідності в сервісному обслуговуванні.

### **Вентилятор продовжує працювати після відчинення дверцят.**

- Вентилятор може продовжувати працювати після відчинення дверцят морозильника.

Якщо після виконання вказівок у цьому розділі проблема не зникає, зверніться до свого постачальника або в авторизований сервісний центр. Не намагайтеся відремонтувати виріб самостійно. Це нормальне явище.

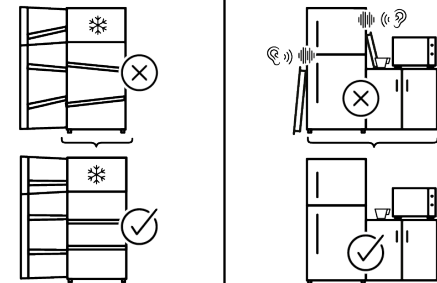
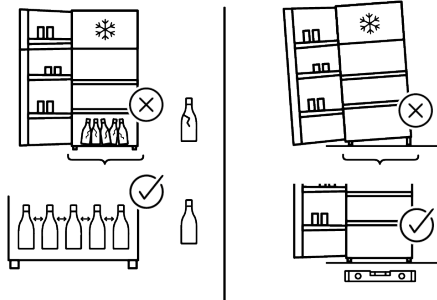
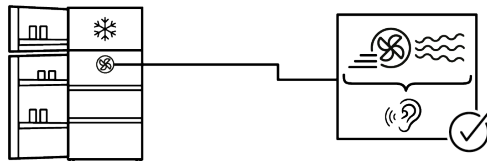
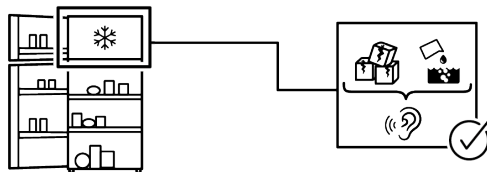
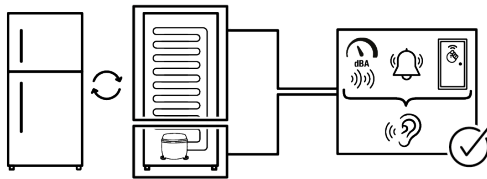

## ВІДМОВА ВІД ВІДПОВІДАЛЬНОСТІ

Деякі (звичайні) несправності можуть належним чином усуватися кінцевим користувачем, не спричиняючи будь-яких проблем з безпекою або загроз небезпечного використання за умови, що вони виконуються в межах і відповідно до нижченаведених інструкцій (див. розділ «Самостійний ремонт»).

Отже, щоб уникнути проблем із безпекою (якщо інше не дозволено в розділі «Самостійний ремонт» нижче), ремонт слід доручати зареєстрованим фахівцям із ремонту обладнання. Зареєстрований фахівець із ремонту обладнання — це фахівець із ремонту обладнання, якому виробник надав доступ до інструкцій і списку запасних частин до цього виробу згідно методикам, описаним у законодавчих актах відповідно до Директиви 2009/125/ЄС.

**За такої умови лише фахівець сервісного центру (тобто авторизований фахівець із ремонту обладнання), з яким ви можете зв'язатися за номером телефону, вказаним у посібнику користувача/ гарантійному талоні, або через свого авторизованого дилера, має право надавати послуги згідно з умовами гарантії. Тому майте на увазі: ремонт, який здійснюється фахівцями з ремонту обладнання (не авторизованими Whirlpool), призводить до втрати гарантії.**

**Самостійний ремонт**  
Кінцевий користувач може самостійно ремонтувати виключно такі запасні частини: дверні ручки, дверні петлі, лотки, кошики та дверні прокладки (оновлений список станом на 1 березня 2021 р. також розміщений на сайті: <https://parts-selfservice.europeanappliances.com>). Крім того, щоб забезпечити експлуатаційну безпеку виробу та запобігти ризику серйозних травм, згаданий самостійний ремонт слід виконувати, дотримуючись інструкцій

щодо самостійного ремонту, наведених у посібнику користувача або розміщених на сайті: <https://parts-selfservice.europeanappliances.com>. Щоб забезпечити власну безпеку, вимикайте виріб, перш ніж намагатися ремонтувати його самостійно.

Якщо кінцеві користувачі здійснюють ремонт і спроби ремонту частин, які не містяться в такому списку, та/або не дотримуються інструкцій щодо самостійного ремонту, наведених у посібниках користувача або розміщених на сайті: <https://parts-selfservice.europeanappliances.com>, це може спричинити проблеми з безпекою, не пов'язані з Whirlpool, і призведе до втрати гарантії на виріб.

Тому настійно рекомендується, щоб кінцеві користувачі утримувалися від спроб ремонту частин, які не містяться в згаданому списку запасних частин, звертаючись у таких випадках до авторизованих або зареєстрованих фахівців з ремонту обладнання. Натомість, такі спроби кінцевих користувачів можуть спричинити проблеми з безпекою та пошкодити виріб, а згодом призвести до пожежі, затоплення, ураження електричним струмом і серйозних травм.

Зокрема, але не обмежуючись цим, ремонт нижченаведених частин слід доручати авторизованим або зареєстрованим фахівцям із ремонту обладнання: компресор, контур охолодження, головна плата, плата інвертора, плата індикації тощо. Якщо кінцеві користувачі не дотримуються вищезазначеного, виробник/продавець не несе відповідальності в будь-якому випадку. Наявність запчастин для придбаного холодильника становить 10 років. Протягом цього періоду будуть доступні оригінальні запчастини, необхідні для належної роботи холодильника.

Мінімальний гарантійний термін на придбаний вами холодильник становить 24 місяці.

Цей виріб оснащено джерелом освітлення класу енергоспоживання «G».

Щоб замінити джерело освітлення в цьому виробі, слід звертатися виключно до професійного фахівця з ремонту обладнання.